

 Husqvarna

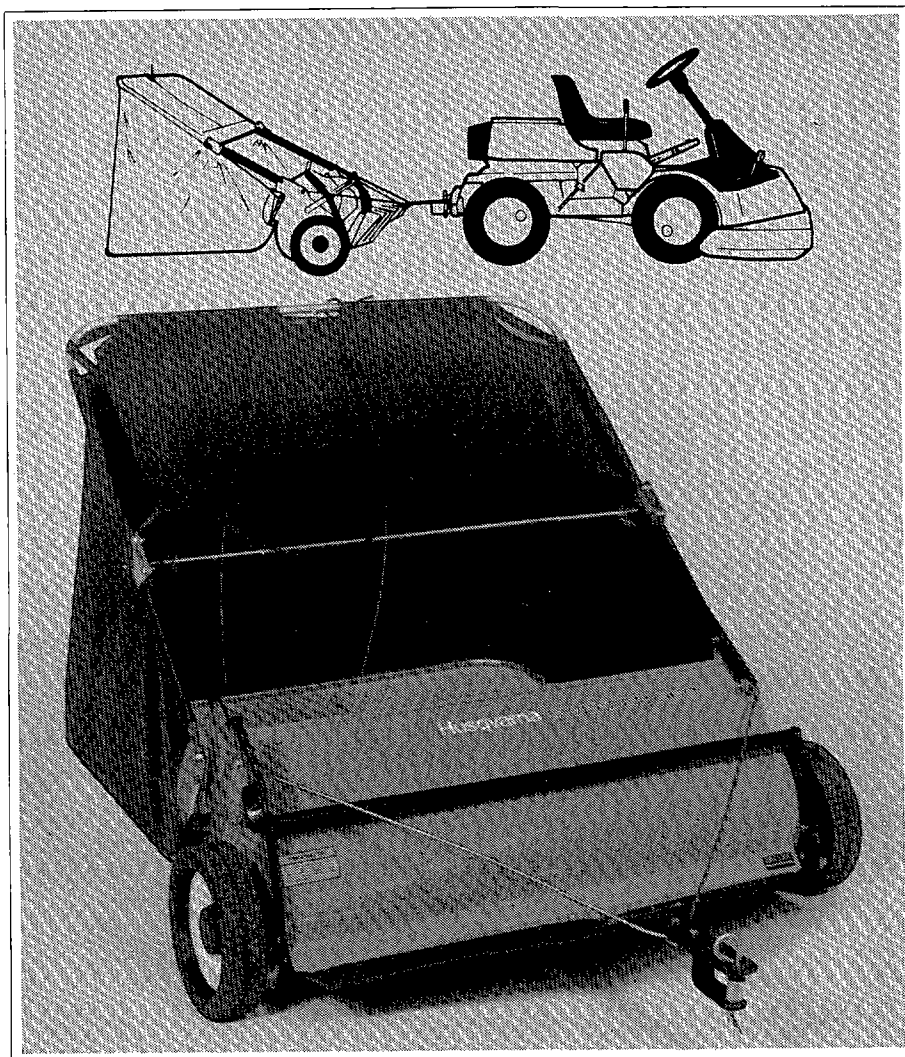

Sweeper 960

Operator's manual
Bedienungsanleitung
Manuel d'utilisation
Gebruiksaanwijzing

(Eng)

Contents

Rules for safe operation ..	4
Assembly instruction	12
Assembly of hopper bag ..	24
Operation	44

(D)

Inhalt

Sicherheitsvorschriften ...	6
Montageanleitung	15
Montage des Gras- behälters	29
Gebrauchsanleitung	46

(F)

Contenu

Prescriptions de sécurité ..	8
Instructions de montage ..	18
Montage du réservoir d'herbe	34
Mode d'emploi	48
Liste des pièces de	

(NL)

Inhoud

Veiligheidsvoorschriften ..	10
Montageaanwijzingen ...	21
Montage van de gras- container	39
Toepassing	50

Rules for safe operation

The following safety precautions are suggested. This lawn sweeper is designed, engineered and tested to offer reasonably safe and effective service, provided it is operated in strict accordance with these instructions. Failure to do so may result in personal injury. Always observe the rules for safe operation.

1. Do not allow anyone to operate the sweeper without proper instructions.
2. Do not permit children to operate sweeper.
3. Do not push or tow sweeper too close to a fire, because the hopper and brush will burn.
4. Do not attempt to remove wire or string wrapped around brush while brush is rotating.

5. Operate sweeper at reduced speed on rough terrain, in ditches, and on hillsides to prevent tipping and loss of control. Stay alert for holes or other hidden hazards.
6. This sweeper is not meant for street or highway use. Watch for traffic when sweeping near roadways.
7. Keep all nuts, bolts and screws tight to be sure equipment is in safe working condition.
8. Vehicle and attachments should be stopped and inspected for damage after striking a foreign object and damage should be repaired before restarting and operating the equipment.
9. Follow maintenance instructions as outlined in this manual.

Your lawnsweeper carton and inner pack parts carton contains parts as shown in the figure below. The hardware package contains two separate packages, see figures 1 and 2 on page 5. Identify all parts and layout as shown in the figure below and figures 1 and 2.

Carton contents

Loose Parts in Carton

1. Sweeper Housing Assembly
2. Brace Rod
3. Bag Retainer Strap
4. Bag Frame Strap
5. Bag Pivot Rod (1) 3/8" (10 mm) Dia.
6. Bag Support Rods (2) 3/16" (5 mm) Dia.
7. Upper Hopper Tube Right Hand
8. Upper Hopper Tube, Left Hand
9. Lower Hopper Tube, Right Hand
10. Lower Hopper Tube, Left Hand
11. Hopper Bag
12. Wind Screen

Parts in inner pack carton

13. Hitch Shield Retaining Straps (2)
14. Height Adjustment Strap
15. Hitch Bar
16. Hitch Bracket
17. Hopper Mount Arms (2)
18. Hitch Shields—Right and Left Hand
19. Rope

Carton contents

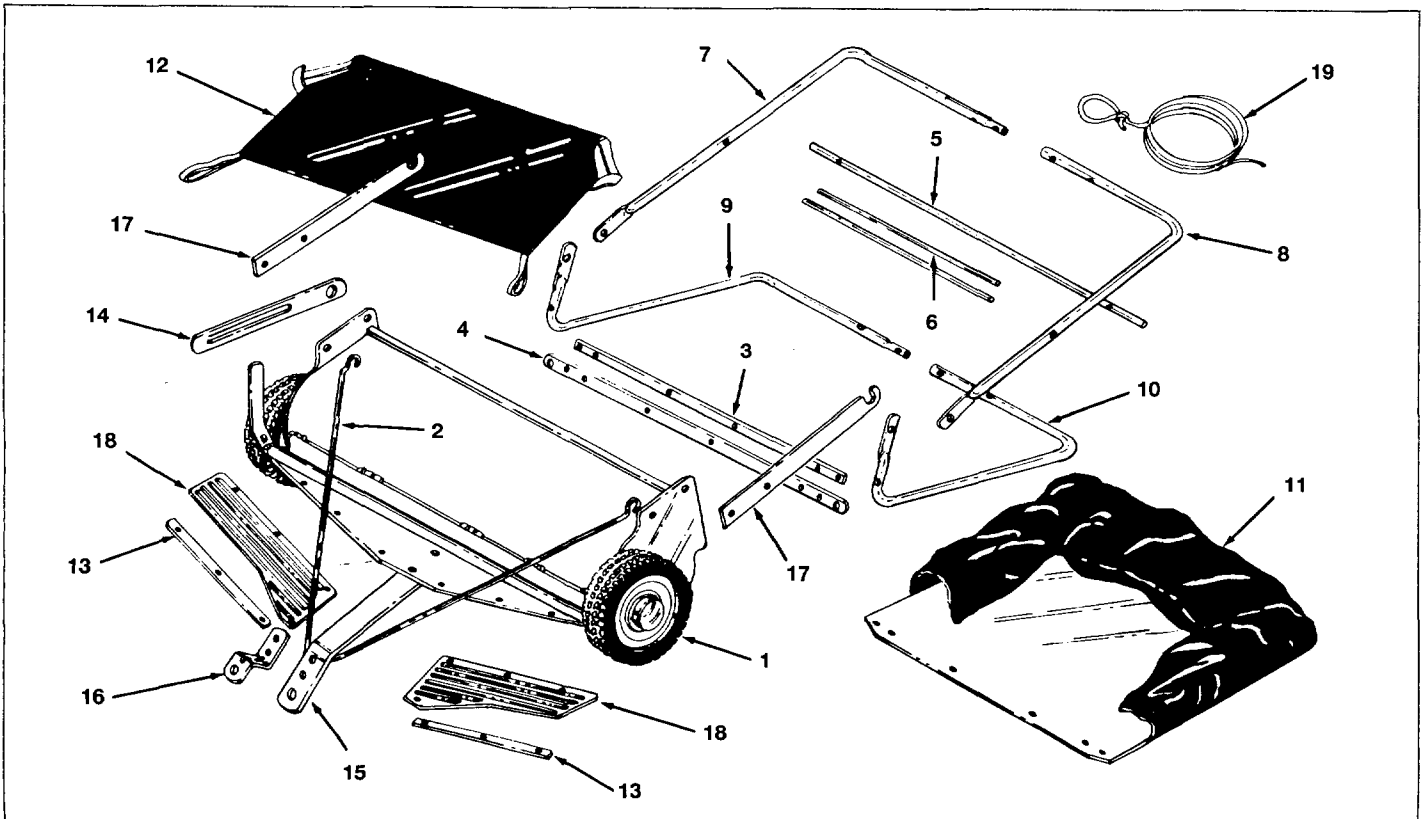

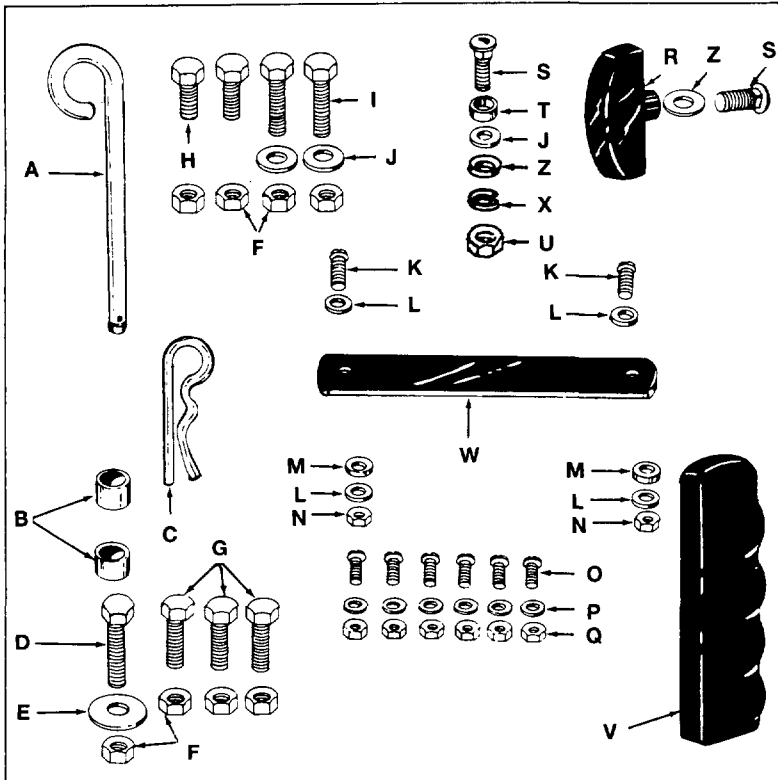

Fig. 1

Contents of hardware pack: (Figure 1)
Sweeper Housing Assembly

- A (1) Hitch Pin
- B (2) Spacers 1" Dia. x 3/4" (25x19 mm) Long
- C (1) Hairpin Cotter
- D (1) Hex Bolt 3/8" x 1 1/2" (10x40 mm) Long
- E (1) Flat Washer 17/32" x 1 1/2" x 1/8" (14x40x3 mm)
- F (8) Hex Lock Nuts 3/8" Thread
- G (3) Hex Bolts 3/8" x 1" (10 mm) Long
- H (2) Hex Bolts 3/8" x 3/4" (10x20 mm) Long
- I (2) Hex Bolts 3/8" x 1 1/4" (10x30 mm) Long
- J (3) Flat Washers 3/8" (10 mm) Long
- K (2) Hex Bolts 1/4"—20" x 3/4" (6x20 mm) Long
- L (4) Flat Washer 1/4" (6 mm) Std.
- M (2) Nylon Washers
- N (2) Hex Lock Nuts 1/4"—20" (6 mm) Thread
- O (6) Truss Sl. Head Screws #10—32 x 5/8" (5x16 mm)
- P (6) Lock Washers 3/16" (5 mm) I.D.
- Q (6) Hex Nuts #10-32 (5 mm) Thread
- R (1) Hand Knob
- S (2) Carriage Bolt 5/16"—18" x 3/4" (8x20 mm) Long
- T (1) Spacer 13/32" I.D. x 5/8" O.D. x 3/16" (16xL 4.8 mm)
- U (1) Hex Nut 5/16" (8 mm) Thread
- V (1) Grip
- W (1) Rubber Strap
- X (1) Lock Washer 5/16" (8 mm) I.D.
- Z (2) Flat Washers 5/16" (8 mm) Std.

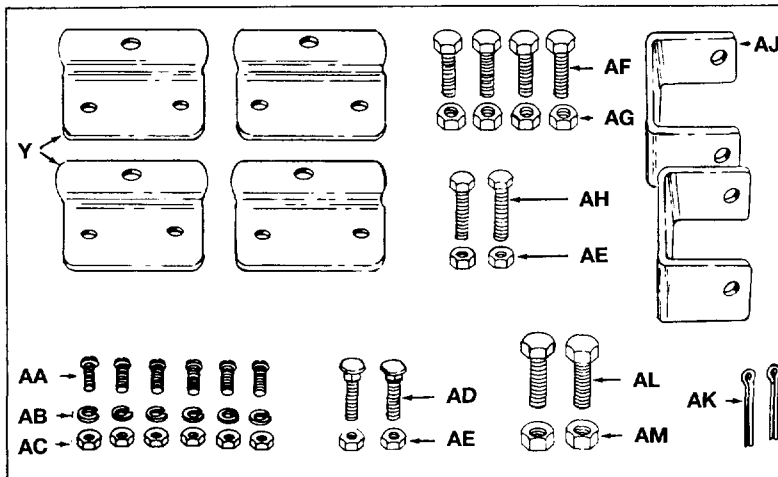
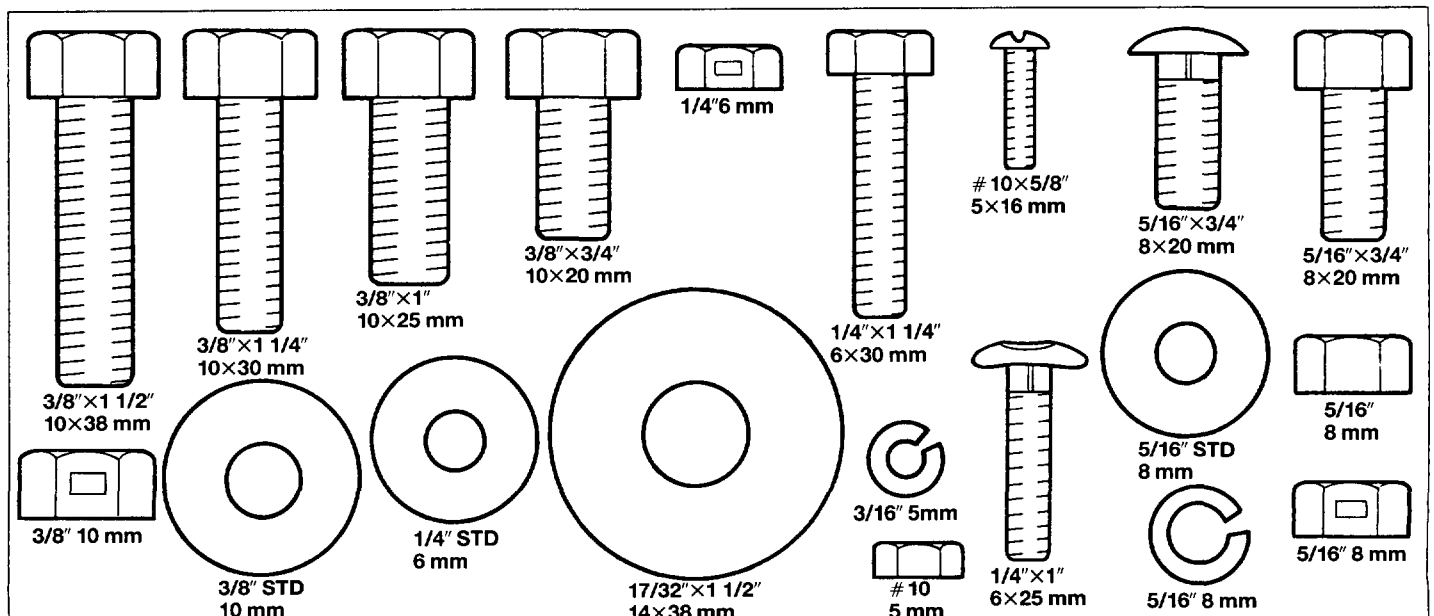

Fig. 2

Contents of hardware pack: (Figure 2)
Hopper Bag Assembly

- Y (4) Hopper Mounting Clamps
- AA (6) Truss Slotted Head Screws #10-32 x 5/8" (5x16 mm)
- AB (6) 3/16" (5 mm) Lock Washers
- AC (6) Hex Nuts #10-32 (5 mm) Thread
- AD (2) Curved Head Bolts 1/4"—20" x 1" (6x25 mm) Long
- AE (4) Hex Lock Nuts 1/4"—20" (6 mm) Thread
- AF (4) Hex Bolts 5/16"—18" x 3/4" (8x20 mm) Long
- AG (4) Hex Lock Nuts 5/16"—18" (8 mm) Thread
- AH (2) Hex Bolts 1/4"—20" x 1 1/4" (6x30 mm) Long
- AJ (2) Bag Retainer Clevises
- AK (2) Cotter Pins 1/8" x 3/4" (3x20 mm) Long
- AL (2) Hex Bolts 3/8" x 3/4" (10x20 mm) Long
- AM (2) Hex Lock Nuts 3/8" (10 mm) Thread



Full size hardware reference chart

Sicherheitsvorschriften

Dieser Grasaufsammler bietet entsprechend seiner Konzeption, Herstellung und Erprobung eine sichere und effektive Handhabung unter der Voraussetzung, daß die nachfolgenden Anweisungen beachtet werden.

Werden die Anweisungen nicht beachtet, so kann dies Personenschäden zur Folge haben. Lesen Sie darum die Sicherheitsvorschriften sehr sorgfältig.

1. Erlauben Sie niemandem, den Grasaufsammler zu fahren, der nicht zuvor die Gebrauchsanweisung sorgfältig durchgelesen hat.
2. Lassen Sie niemals Minderjährige den Grasaufsammler benutzen.
3. Bringen Sie den Grasaufsammler niemals in die Nähe von offenem Feuer, da der Auffangkorb und die Bürste leicht entflammbar sind.
4. Versuchen Sie niemals, Stahldraht oder anderen Draht, der sich um die Bürste gewickelt hat, zu entfernen, wenn die Bürste rotiert.

5. Fahren Sie langsamer, wenn Sie mit dem Grasaufsammler in unebenem Gelände fahren, in der Nähe von Gräben und auf abschüssigem Gelände. Zu hohe Geschwindigkeit kann zur Folge haben, daß der Aufsammler umkippt und der Fahrer die Kontrolle über das Fahrzeug verliert. Achten Sie auf Löcher und verborgene Gegenstände im Gelände.
6. Dieser Aufsammler ist nicht zur Benutzung auf Straßen oder Wegen gedacht. Achten Sie auf den Straßenverkehr, wenn Sie in der Nähe von Straßen aufsammeln.
7. Achten Sie darauf, daß Schrauben und Muttern immer fest angezogen sind, um eine sichere Handhabung zu gewährleisten.
8. Halten Sie den fahrbaren Mäher und den Aufsammler an, wenn Sie auf einen Gegenstand gefahren sind. Untersuchen Sie die Fahrzeuge auf eventuelle Schäden und beheben Sie diese, bevor Sie den Aufsammler wieder benutzen.
9. Beachten Sie die Wartungshinweise in dieser Gebrauchsanweisung.

Auf der nachfolgenden Darstellung sehen Sie alle Einzelteile, die in der Verpackung des Aufsammlers enthalten sind.

Der Karton mit den Schrauben enthält zwei verschiedene Verpackungen, siehe Darstellung 1 und 2 auf Seite 7. Identifizieren Sie alle Teile entsprechend der nachfolgenden Darstellung, sowie den Darstellungen 1 und 2.

Inhalt der Verpackung

Lose Teile

1. Aufsammler, fertig
2. Stütze
3. Haltestange, Auffangkorb
4. Rahmenstange, Auffangkorb
5. Drehstange, Auffangkorb (1) 10 mm, 3/8" Ø
6. Stützstange, Auffangkorb (2) 5 mm, 3/16" Ø
7. Oberes Gestänge, rechts
8. Oberes Gestänge, links
9. Unteres Gestänge, rechts
10. Unteres Gestänge, links
11. Auffangkorb
12. Netz

Teile in der inneren Verpackung

13. Stützstange, Spritzschutz (2)
14. Höheneinstellung, Befestigung
15. Zugstange
16. Befestigung der Zugstange
17. Halter, Aufsammler (2)
18. Spritzschutz – rechte und linke Seite
19. Seil

Inhalt der Verpackung

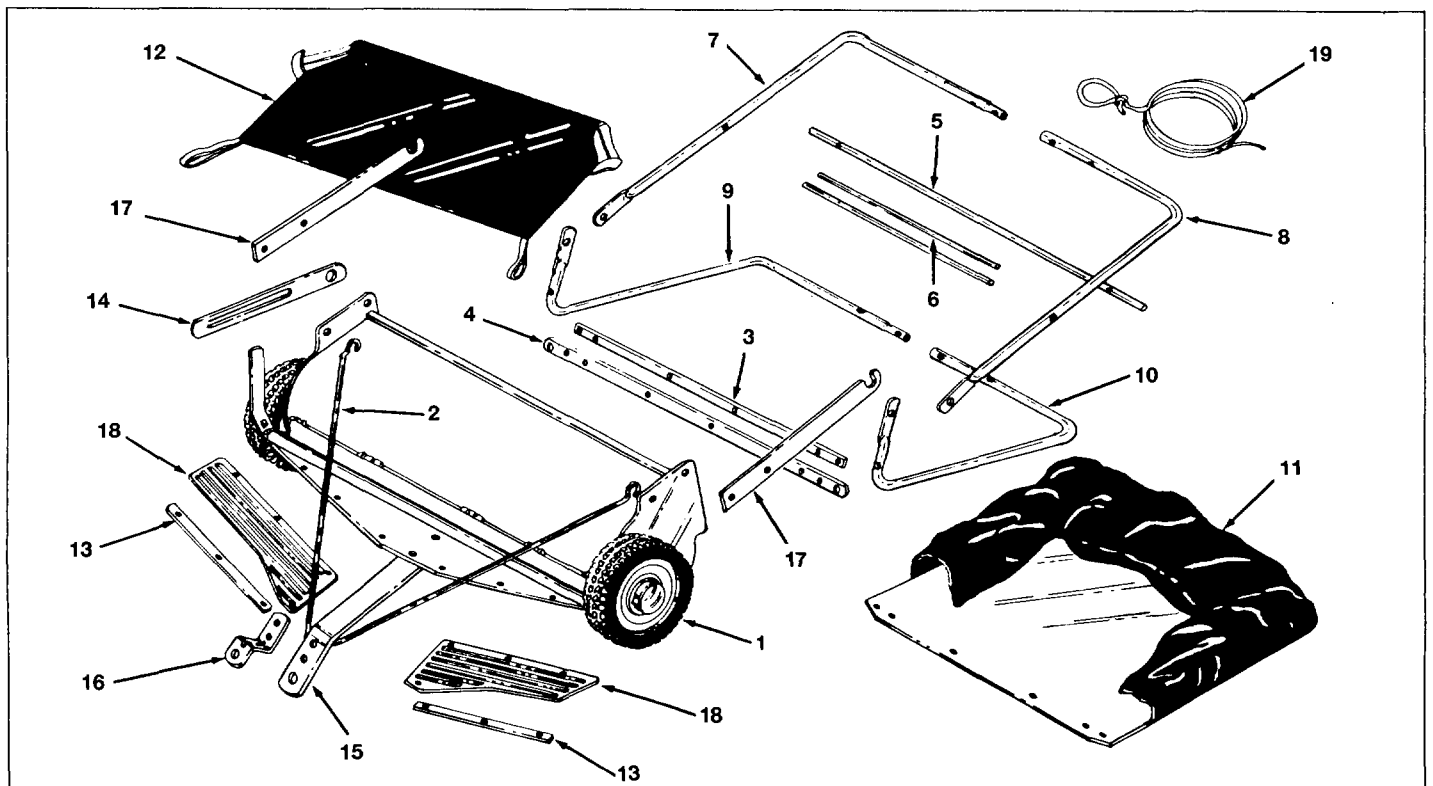



Bild 1

Inhalt der Verpackung: Bild 1 Seite 7.
Zusammenbau des Aufsammler-Korbes.

- A (1) Zugsplint
- B (2) Distanzstücke 25×19 mm, 1"×3/4"
- C (1) Sicherungssplint
- D (1) Sechskantschraube 10×40 mm, 3/8"×1 1/2"
- E (1) Unterlegscheibe 14×40×3 mm, 17/32"×1 1/2"×1/8"
- F (8) Sicherungsmutter 10 mm, 3/8"
- G (3) Sechskantschraube 10×25 mm, 3/8"×1"
- H (2) Sechskantschraube 10×20 mm, 3/8"×3/4"
- I (2) Sechskantschraube 10×30 mm 3/8"×1 1/4"
- J (3) Unterlegscheibe 10 mm, 3/8"
- K (2) Sechskantschraube 6×20 mm, 1/4"×3/4"
- L (4) Unterlegscheibe 6 mm, 1/4"
- M (2) Nylonscheiben
- N (2) Sicherungsmutter 6 mm, 1/4"
- O (6) Schlitzschraube 5×16 mm, Nr. 10-32×5/8"
- P (6) Sicherungsscheibe 5 mm, 3/16"
- Q (6) Mutter 5 mm, Nr. 10-32
- R (1) Drehknopf
- S (2) Gewindebolzen 8×20 mm, 5/16"×3/4",
Gewinde im Drehknopf
- T (1) Distanzstück 10×16×L4.8 mm, 13/32"×5(8"×3/16"
- U (1) Mutter 8 mm 5/16"
- V (1) Griff
- W (1) Halter aus Gummi
- X (1) Sicherungsscheibe 8 mm 5/16"
- Z (2) Unterlegscheibe 8 mm 5/16"

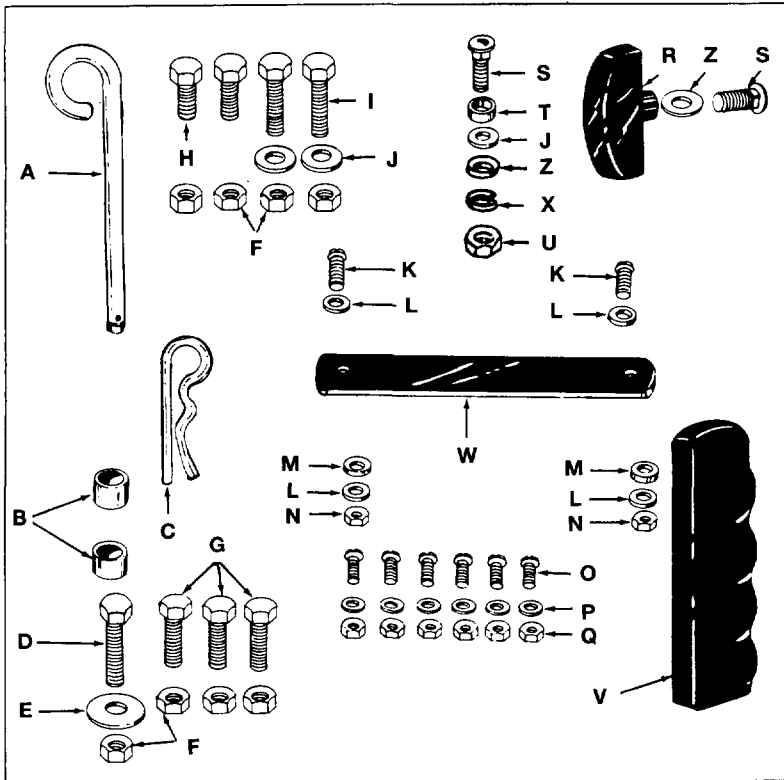

Bild 2

Inhalt der Verpackung: Bild 2 Seite 7.
Zusammensetzen des Grasbehälters

- Y (4) Montageklammer
- AA (6) Schlitzschraube 5×16 mm, Nr. 10-32×5/8"
- AB (6) Schlitzschraube 5 mm 3/16"
- AC (6) Mutter 5 mm Nr. 10-32
- AD (2) Gewindebolzen 6×25 mm, 1/4"×1
- AE (4) Sicherungsmutter 6 mm, 1/4"
- AF (4) Sechskantschraube 8×20 mm, 5/16"×3/4"
- AG (4) Sicherungsmutter 8 mm 5/16"
- AH (2) Sechskantschraube 6×30 mm, 1/4"×1 1/4"
- AJ (2) Aufsammler-Halter
- AK (2) Splint 3×20 mm, 1/8"×3/4"
- AL (2) Sechskantschraube 10×20 mm, 3/8"×3/4"
- AM (2) Sicherungsmutter 10 mm, 3/8"

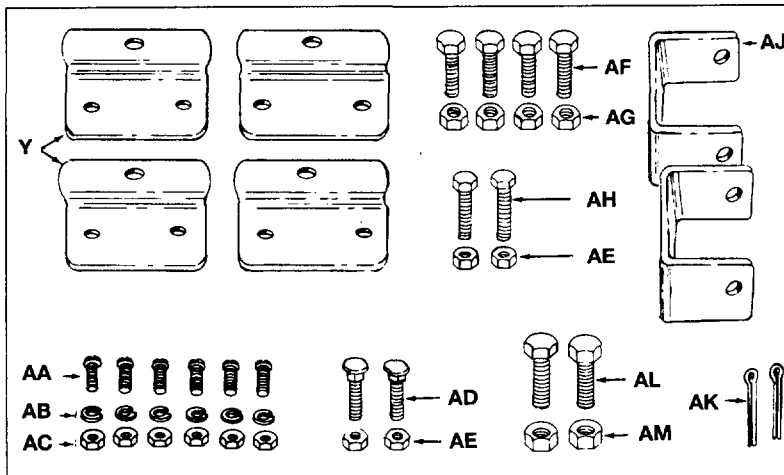
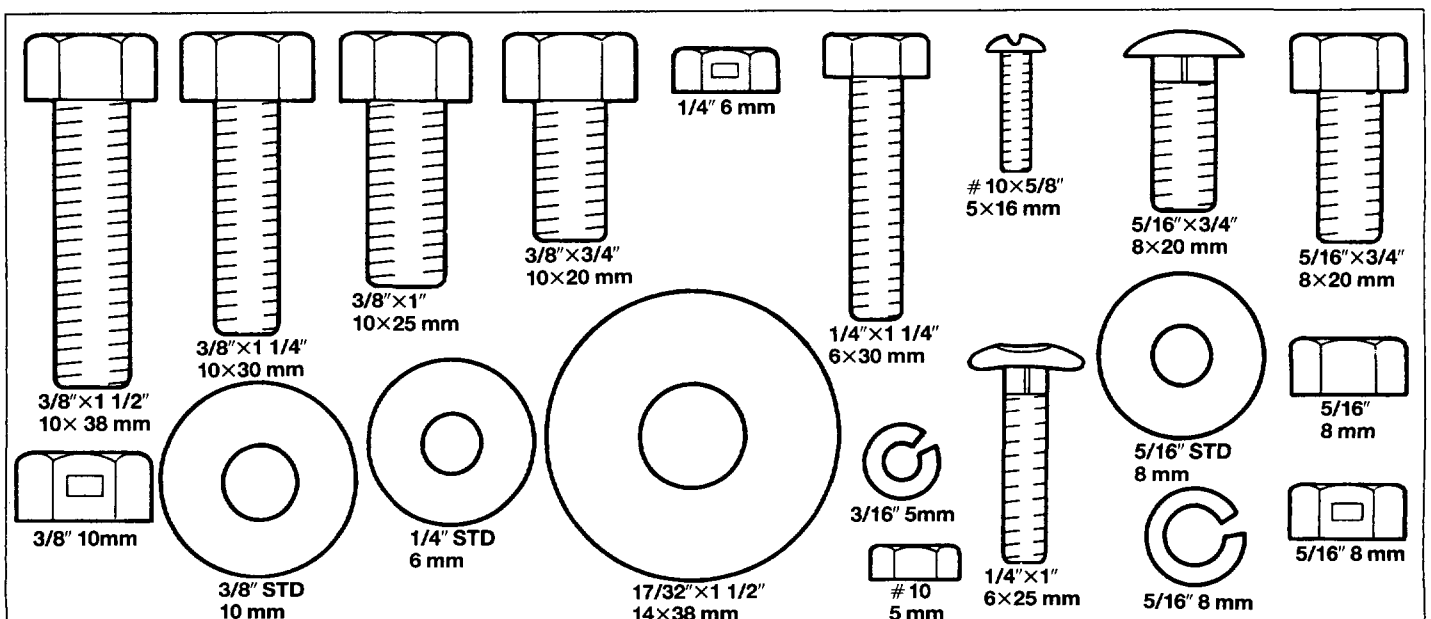

Schrauben, Muttern und Scheiben sind in natürlicher Größe abgebildet

Prescriptions de sécurité

Ce balai ramasseur d'herbe a été mis au point, fabriqué et testé de façon à garantir une utilisation sûre et efficace, à condition de respecter les instructions ci-dessous.

Si vous n'appliquez pas ces instructions, vous risquez de vous blesser durant l'utilisation de cette machine. Aussi avez-vous intérêt à lire attentivement les recommandations ci-dessous.

1. Interdisez l'utilisation du balai ramasseur à toute personne qui n'a pas lu attentivement son mode d'emploi au préalable.
2. Ne permettez jamais à des mineurs d'utiliser le balai ramasseur.
3. Ne laissez jamais le balai ramasseur à proximité d'un feu, puisque le réservoir d'herbe et la brosse sont facilement inflammables.
4. Si un fil de fer ou un autre type de fil s'est enroulé autour de la brosse, arrêtez le balai ramasseur avant d'enlever ce fil.
5. Réduisez la vitesse lorsque le balai ramasseur se déplace sur un sol inégal, à proximité d'un fossé ou sur un terrain en pente.

Des vitesses trop élevées risquent d'amener le balai ramasseur à se renverser et le conducteur à perdre le contrôle de son véhicule. Faites attention aux trous et aux obstacles à fleur de sol.

6. Ce balai ramasseur n'est pas conçu pour être utilisé sur la voie publique ou sur les chemins de campagne. Faites attention aux autres véhicules quand vous travaillez à proximité d'une route.
7. Veillez à ce que les vis et les écrous soient toujours correctement serrés pour que le balai ramasseur fonctionne en toute sécurité.
8. La tondeuse tractée et le balai ramasseur devront être arrêtés chaque fois que vous avez heurté un obstacle dur. Inspectez-les pour voir s'ils ont été endommagés, et réparez-les le cas échéant avant de réutiliser le balai ramasseur.
9. Appliquez les instructions de maintenance figurant dans ce mode d'emploi.

Le carton du balai ramasseur d'herbe contient les pièces que vous découvrez sur la figure ci-dessous.

Le carton des vis contient deux sachets distincts (voir la figure 1 et la figure 2 à la page 9). Identifiez toutes les pièces et la vue en éclaté qui se trouve ci-dessous et sur les figures 1 et 2.

Contenu du carton

Pièces détachées :

1. Balai ramasseur complet
2. Tige d'appui
3. Barre de support, balai ramasseur d'herbe
4. Barre du cadre, balai ramasseur d'herbe
5. Barre pivotante, balai ramasseur d'herbe (1) 10 mm, 3/8" de diam.
6. Barre d'appui, balai ramasseur d'herbe (2) 5 mm, 3/16" de diam.
7. Ferrure supérieure, côté droit
8. Ferrure supérieure, côté gauche
9. Ferrure inférieure, côté droit
10. Ferrure inférieure, côté gauche
11. Balai ramasseur d'herbe
12. Filet

Pièces de l'emballage intérieur

13. Barre d'appui, garde-boue (2)
14. Réglage en hauteur, fixation
15. Tige de traction
16. Fixation de la tige de traction
17. Support, balai ramasseur (2)
18. Garde-boue - côtés droit et gauche
19. Corde

Contenu du carton

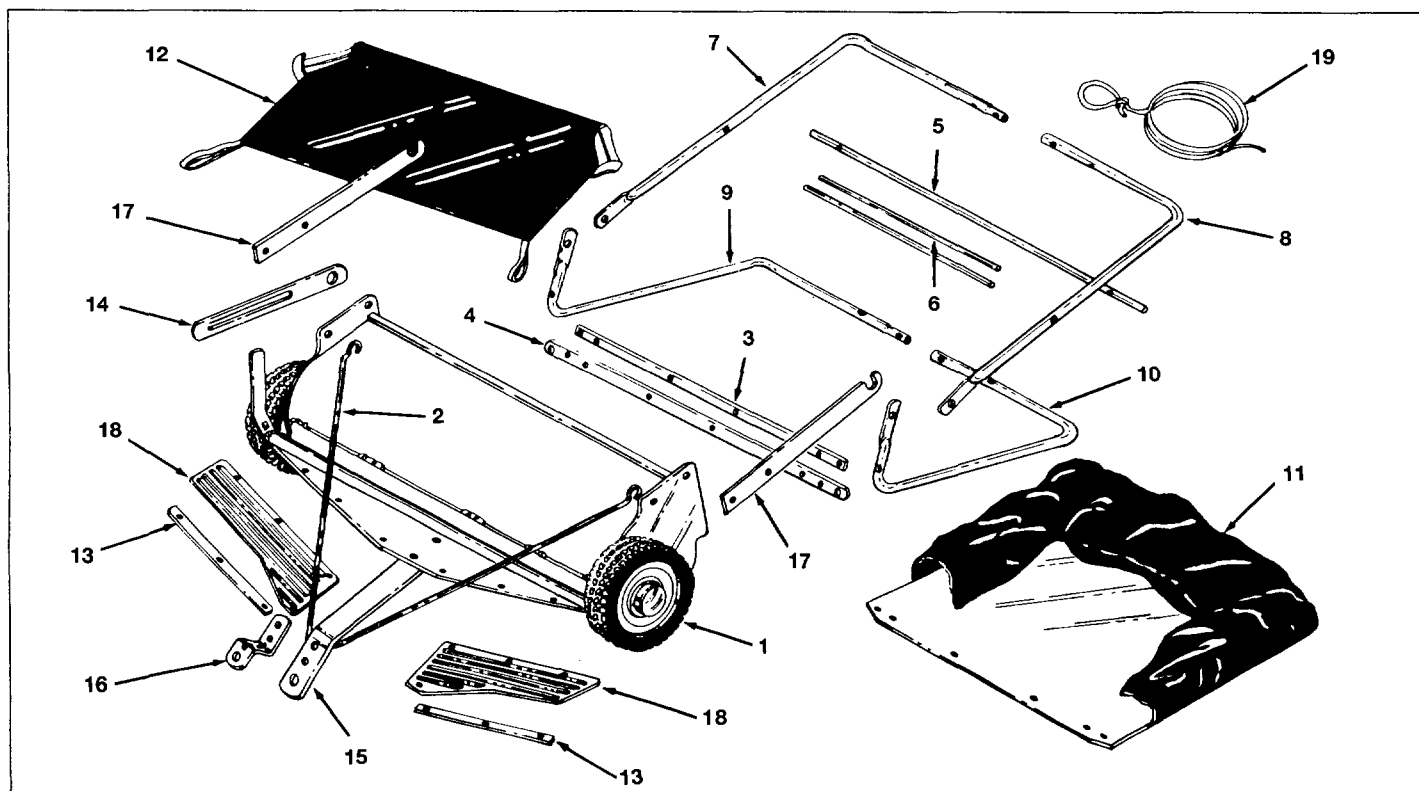

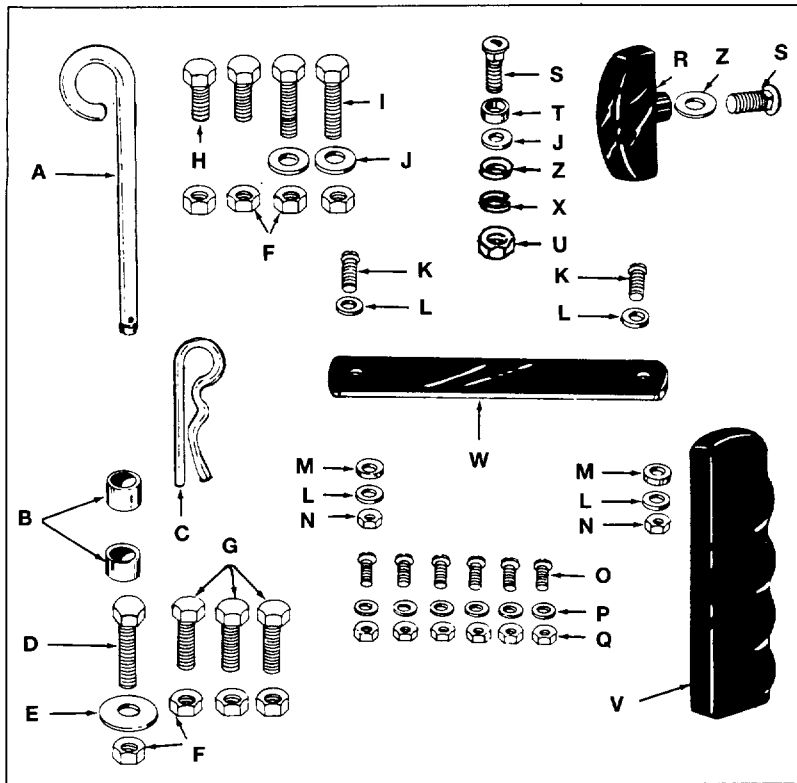

Fig. 1

Contenu du carton : figure 1 page 9.

Montage de la carcasse du balai ramasseur d'herbe.

- A (1) Clavette de traction
- B (2) Pièces d'écartement de 25×19 mm 1"×3/4"
- C (1) Clavette de verrouillage
- D (1) Vis à tête hexagonale 10×40 mm 3/8"×1 1/2"
- E (1) Rondelle plate 14×40×3 mm 17/32"×1 1/2"×1/8"
- F (8) Contre-écrou de 10 mm 3/8"
- G (3) Vis à tête hexagonale de 10×25 mm 3/8"×1"
- H (2) Vis à tête hexagonale de 10×20 mm 3/8"×3/4"
- I (2) Vis à tête hexagonale de 10×30 mm 3/8"×1 1/4"
- J (3) Plaque plate de 10 mm 3/8"
- K (2) Vis à tête hexagonale de 6×20 mm 1/4"×3/4"
- L (4) Rondelle plate de 6 mm 1/4"
- M (2) Rondelles en nylon
- N (2) Contre-écrou de 6 mm 1/4"
- O (6) Vis à tête fendue de 5×16 mm n° 10-32×5/8"
- P (6) Rondelle de verrouillage de 5 mm 3/16"
- Q (6) Ecrou de 5 mm n° 10-32
- R (1) Poignée
- S (2) Boulon de chariot de 8×20 mm (5/16"×3/4"), fileté dans la poignée
- T (1) Pièce d'écartement de diam. int. 10×diam. ext. 16×L 4,8 mm 13/32"×5/8"×3/16"
- U (1) Ecrou de 8 mm 5/16"
- V (1) Poignée
- W (1) Support en caoutchouc
- X (1) Rondelle de verrouillage de 8 mm 5/16"
- Z (2) Rondelle plate de 8 mm 5/16"

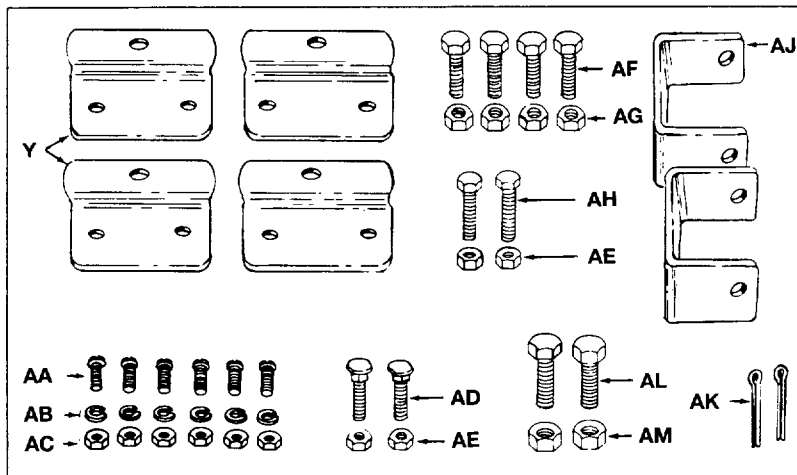
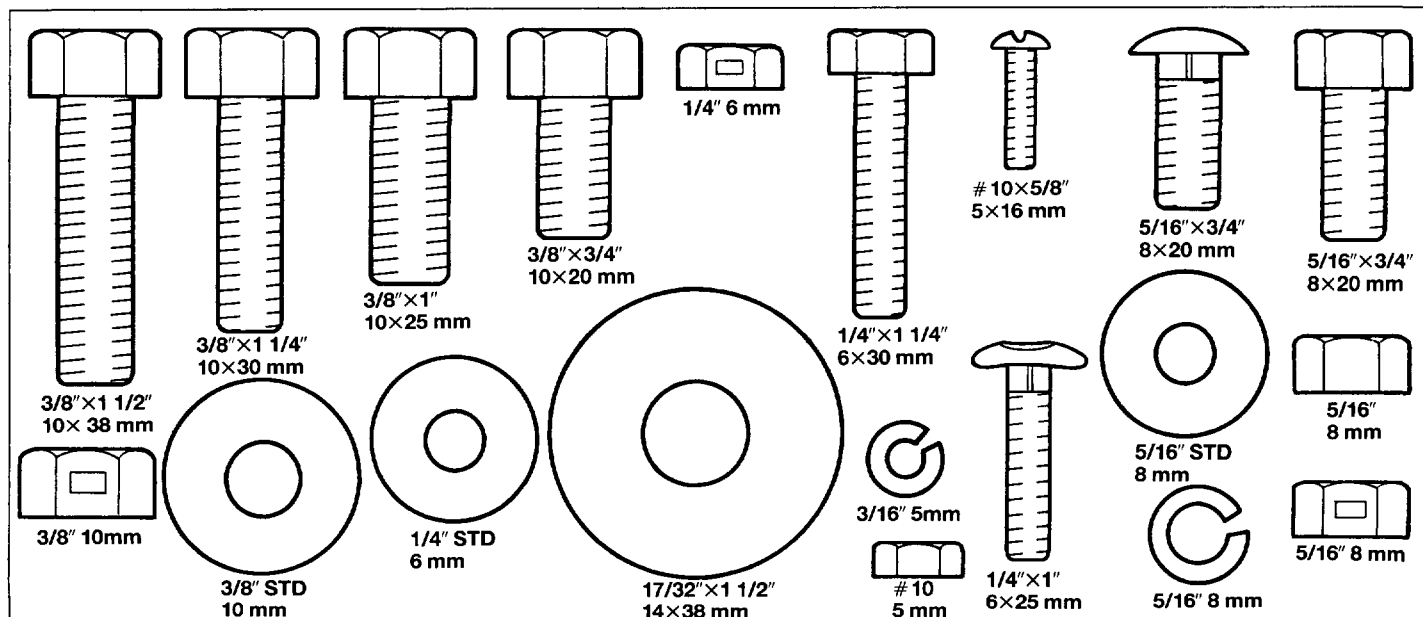

Fig. 2

Contenu du carton : figure 2 page 9.

Montage du balai ramasseur d'herbe.

- Y (4) Bride de montage
- AA (6) Vis à tête fendue de 5×16 mm, n° 10-32×5/8"
- AB (6) Rondelle de verrouillage de 5 mm 3/16"
- AC (6) Ecrou de 5 mm n° 10-32
- AD (2) Boulon de chariot de 6×25 mm 1/4"×1"
- AE (2) Contre-écrou de 6 mm 1/4"
- AF (4) Vis à tête hexagonale de 8×20 mm 5/16"×3/4"
- AG (4) Contre-écrou de 8 mm 5/16"
- AH (2) Vis à tête hexagonale de 6×30 mm 1/4"×1 1/4"
- AJ (2) Support du balai ramasseur
- AK (2) Vis à tête fendue de 3×20 mm 1/8"×3/4"
- AL (2) Vis à tête hexagonale de 10×20 mm 3/8"×3/4"
- AM (2) Contre-écrou de 10 mm 3/8"



Les vis, les écrous et les rondelles sont représentés à leur taille réelle

Veiligheidsvoorschriften

Deze grasveegmachine is ontwikkeld, vervaardigd en beproefd met het oog op een veilig en doelmatig gebruik, echter op voorwaarde dat de volgende aanwijzingen worden opgevolgd. Wanneer deze voorschriften niet worden opgevolgd, kan dit lichamelijk letsel tot gevolg hebben. Lees daarom deze veiligheidsvoorschriften aandachtig.

1. Laat nooit iemand de veegmachine bedienen, die niet eerst de gebruiksaanwijzing heeft bestudeerd.
2. Laat nooit minderjarige personen gebruik maken van de veegmachine.
3. Vermijd steeds dat de veegmachine in de buurt komt van vuur, daar zowel grasveegmachine als borstel uit licht ontvlambaar materiaal bestaan.
4. Wanneer er ijzerdraad of iets dergelijks in de borstel terecht gekomen is, nooit proberen om dit te verwijderen terwijl de borstel roteert.

5. Snelheid verminderen wanneer op ongelijke ondergrond gereden wordt (in de buurt van sloten en op hellingen). Een te hoge snelheid kan tot gevolg hebben dat de veegmachine omkiepert en de bestuurder de controle over het voertuig verliest. Oppassen voor gaten en verborgen voorwerpen op de grond.
6. Deze veegmachine is niet bedoeld voor het gebruik op straten en wegen. Oplettendheid is geboden bij het opvegen van gras in de buurt van rijwegen.
7. Controleer regelmatig – als een garantie voor uw veiligheid – of alle bouten en moeren goed vastzitten.
8. De grasmaaier en de veegmachine afzetten indien men over een onbekend voorwerp is gereden. Inspecteer op beschadigingen en laat deze eerst repareren voordat de veegmachine opnieuw in gebruik genomen wordt.
9. Volg de onderhoudsinstructies in deze gebruiksaanwijzing op.

De doos waarin de grasveegmachine wordt afgeleverd bevat de in onderstaande illustratie getoonde onderdelen. De doos met schroeven en moeren bevat twee aparte verpakkingen, zie fig. 1 en 2 op blz. 11. Identificeer alle onderdelen aan de hand van onderstaande schets en fig. 1 en 2.

Inhoud van de doos

Losse onderdelen

1. Grasveegmachine, compleet
2. Steunstang
3. Ijzeren houder, grascontainer
4. Framestang, grascontainer
5. Draagstang, grasveegmachine (1) 10 mm, 3/8" Dia.
6. Steunstang, grasveegmachine (2) 5 mm, 3/16" Dia.
7. Bovenste framestang, rechter zijde
8. Bovenste framestang, linker zijde
9. Onderste framestang, rechter zijde
10. Onderste framestang, linker zijde
11. Grascontainer
12. Gaas

Onderdelen in de binnerverpakking

13. Steunstang, spatbord
14. Hoogteregeling, bevestiging
15. Trekstang
16. Trekstangbevestiging
17. Houder, veegmachine (2)
18. Spatbord, linker en rechter zijde
19. Touw

Inhoud van de doos

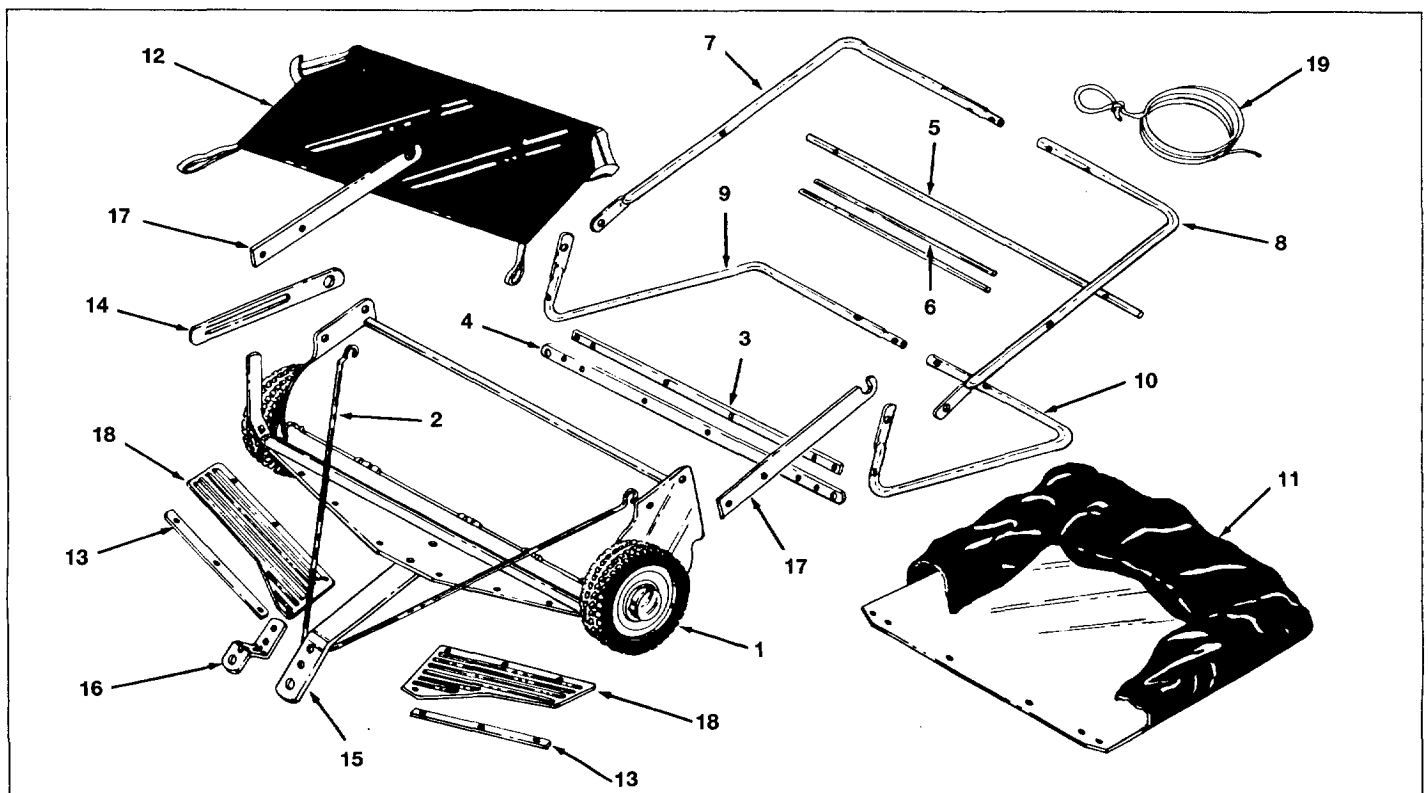

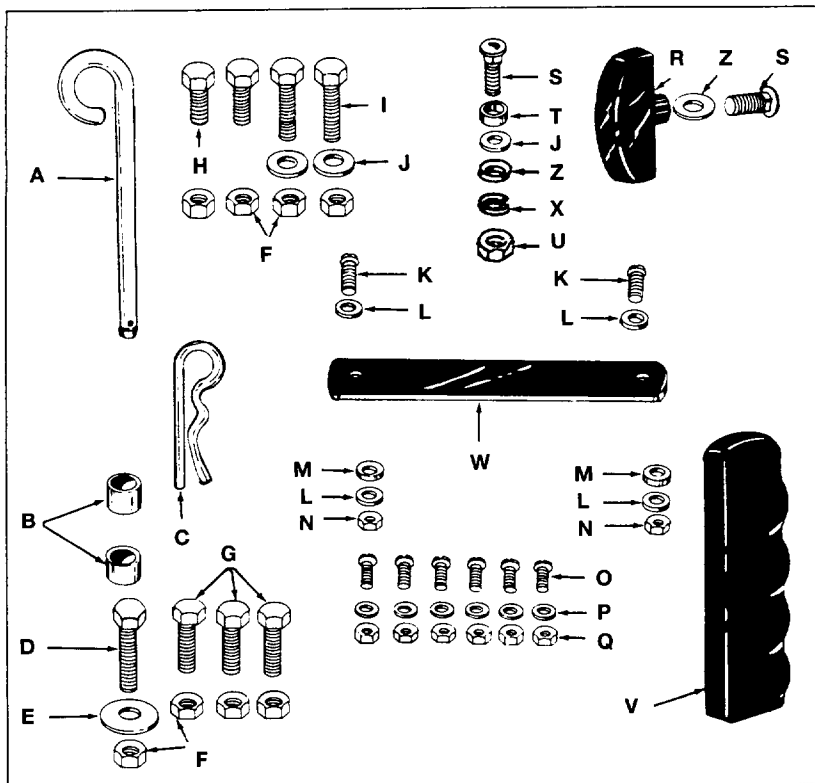

Fig. 1

Inhoud van de doos: fig. 1, bladzijde 11.
Montage van de carrosserie van de grasveegmachine

- A (1) Trekspie
- B (2) Vulstukken 25×19 mm 1"×3/4"
- C (1) Borgpen
- D (2) Bout met zeskante kop 10×40 mm 3/8"×1 1/4"
- E (1) Platte ring 14×40×3 mm 17/32"×1 1/2"×1/8"
- F (8) Borgmoer 10 mm 3/8"
- G (3) Bout met zeskante kop 10×25 mm 3/8"×1"
- H (2) Bout met zeskante kop 10×20 mm 3/8"×1 1/4"
- I (2) Bout met zeskante kop 10×30 mm 3/8"×1 1/4"
- J (3) Platte ring 10 mm 3/8"
- K (2) Bout met zeskante kop 6×20 mm 1/4"×3/4"
- L (4) Platte ring 6 mm 1/4"
- M (2) Nylon ringen
- N (2) Borgmoer 6 mm 1/4"
- O (6) Sleufkopbout 5×16 mm nr. 10-32×5/8"
- P (6) Borgring 5 mm 3/16"
- Q (6) Moer 5 mm nr. 10-32
- R (1) Knop
- S (2) Slotbout (5/16"×3/4") Met schroefdraad in de knop
- T (1) Vulstuk I.D. 10×Y, D. 16×L 4,8 mm 13/32"×5/8"×3/16"
- U (1) Moer 8 mm 5/16"
- V (1) Handvat
- W (1) Rubberen houder
- X (1) Borgring 8 mm 5/16"
- Z (2) Platte ring 8 mm 5/16"

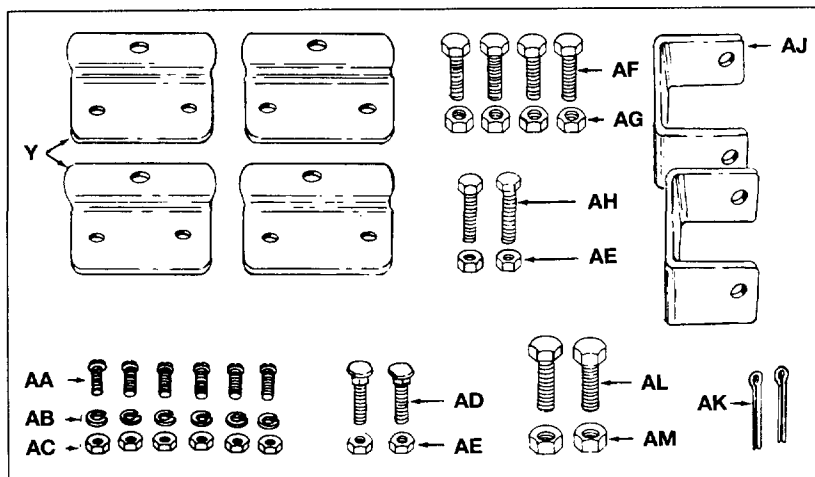
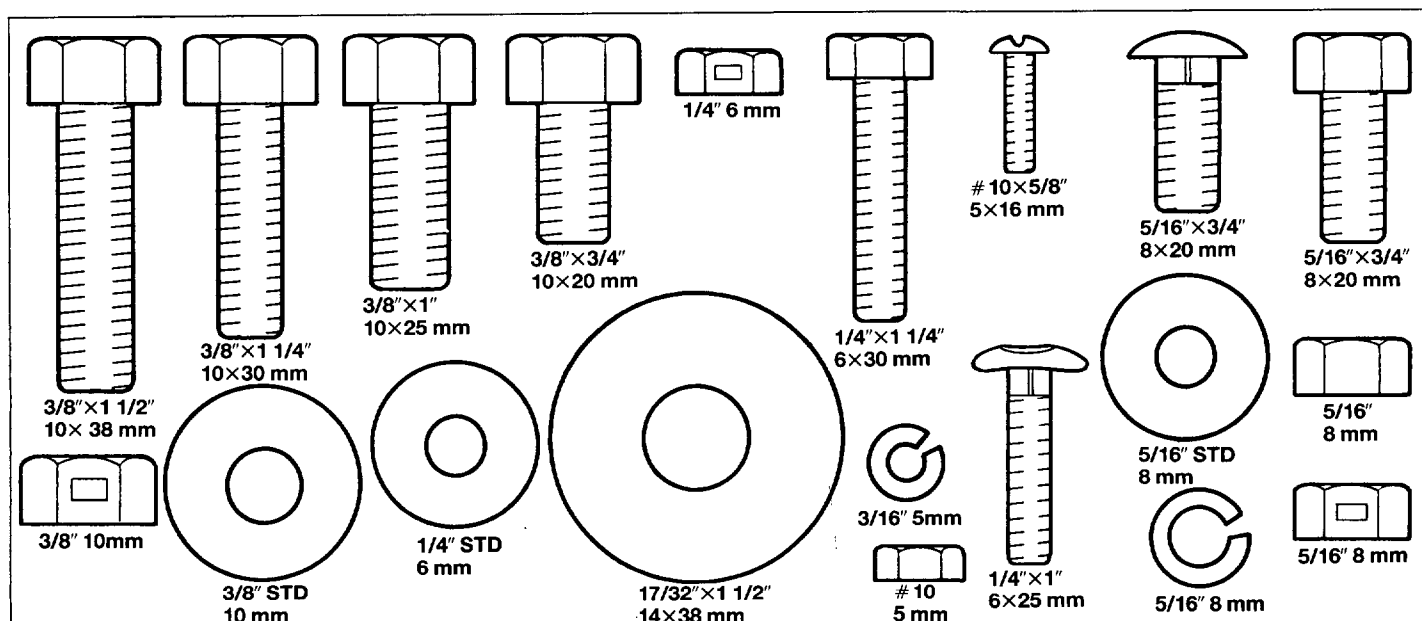

Fig. 2

Inhoud van de doos: fig. 2, blz. 11.
Montage van graszak

- Y (4) Montageklem
- AA (6) Sleufkopbout 5×16 mm nr. 10-32×5/8"
- AB (6) Borgring 5 mm 3/16"
- AC (6) Moer 5 mm nr. 10-32
- AD (2) Slotbout 6×25 mm 1/4"×1"
- AE (4) Borgmoer 6 mm 1/4"
- AF (4) Zeskante bout 8×20 mm 5/16"×3/4"
- AG (4) Borgmoer 8 mm 5/16"
- AH (2) Zeskante bout 6×30 mm 1/4"×1"
- AJ (2) Houder, veegmachine
- AK (2) Tapse pen 3×20 mm 1/8"×3/4"
- AL (2) Zeskante bout 10×20 mm 3/8"×3/4"
- AM (2) Borgmoer 10 mm 3/8"



Schroeven, moeren en ringen zijn in natuurlijke grootte afgebeeld

Assembly Instruction

Tools Required

- (1) Adjustable Wrench
- (1) 3/8" (10 mm) Open End or Box Wrench
- (1) 7/16" (11 mm) Open End or Box Wrench
- (1) 1/2" (13 mm) Open End or Box Wrench
- (1) 9/16" (14 mm) Open End or Box Wrench
- (1) Standard Screwdriver
- (1) Pair of Pliers

Refer to carton contents figure on page 4 and figure 1 on page 5 for parts and hardware needed to assemble sweeper housing.

1. Assemble the hitch bar to the sweeper housing; place hitch bar under sweeper housing as shown in figure 3.
2. Secure hitch bar with two 3/8"×1" (M10×25) hex bolts and 3/8" (10 mm) lock nuts. See figure 3. *Do not tighten at this time.*
3. Assemble the right and left hand shields to sweeper housing, using six #10×5/8" (4×16 mm) truss head screws, lock washers, hex nuts and two retaining straps. See figure 4. Place the retaining straps under shields and sweeper. Next place truss screws down through housing and strap, secure with lock washer and hex nut. Tighten shields and hitch bar securely.

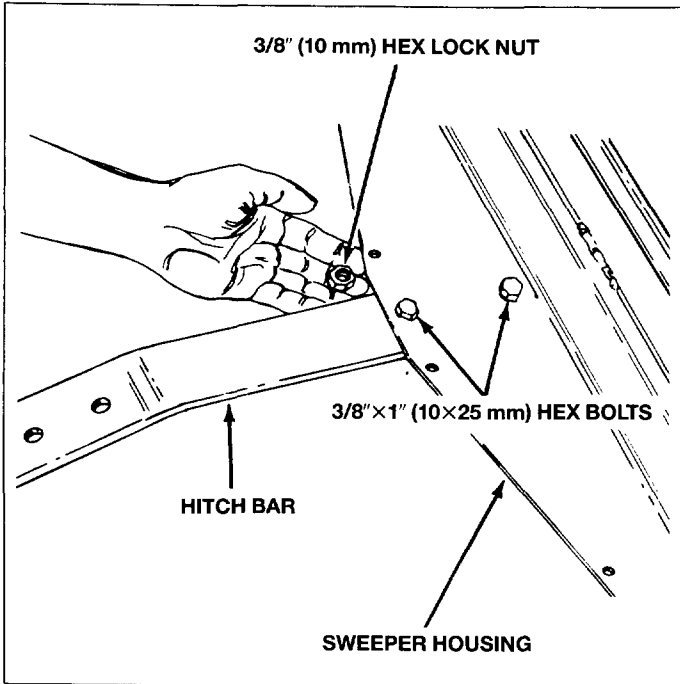

Fig. 3

4. Assemble the rubber strap to the two shields and over the hitch bar. See figure 5. Secure with two 1/4"×3/4" (6×20 mm) hex bolts, four 1/4" (6 mm) flat washers, two nylon washers and two 1/4" (6 mm) hex lock nuts. Place the bolts and one flat washer down through the rubber strap and shields. Next place nylon washer and flat washer on bolt and tighten hex nut. See figure 5.

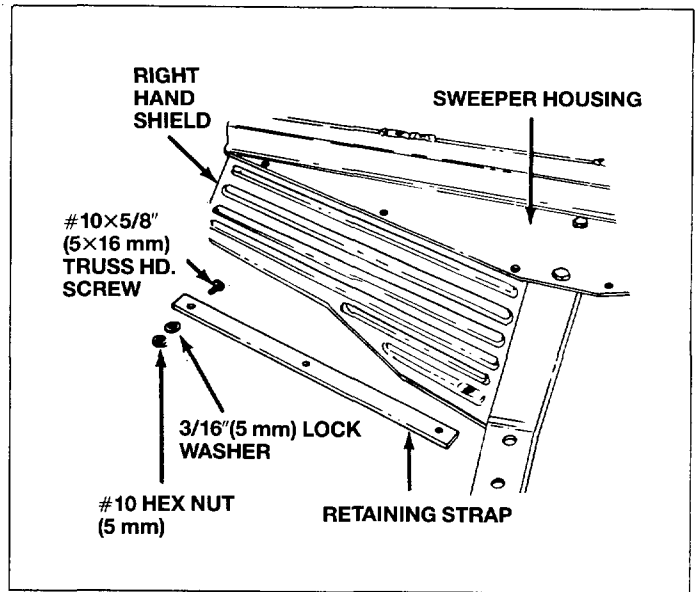

Fig. 4

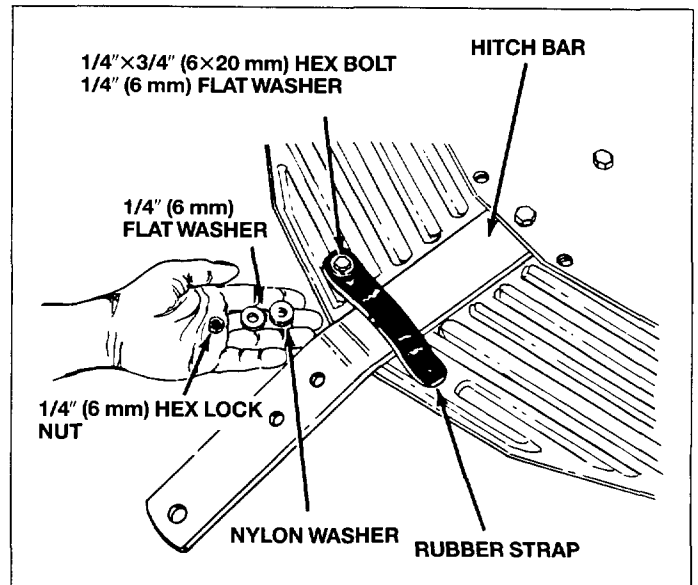

Fig. 5

NOTE! Before assembling the hitch bracket to the hitch bar refer to figure 6 and page 28 to determine which position is required for your riding mower.

5. Assemble the hitch bracket to hitch bar with one 3/8"×1" (10×25 mm) hex bolt (in the front hole) and 3/8" (10 mm) hex lock nut. Do not tighten at this time. See figures 6 and 7.
6. Assemble the hitch bracket with one 3/8"×1-1/2" (10×38 mm) hex bolt (in the back hole), large flat washer and 3/8" (10 mm) hex lock nut. (Do not tighten at this time). See figures 6 and 7.

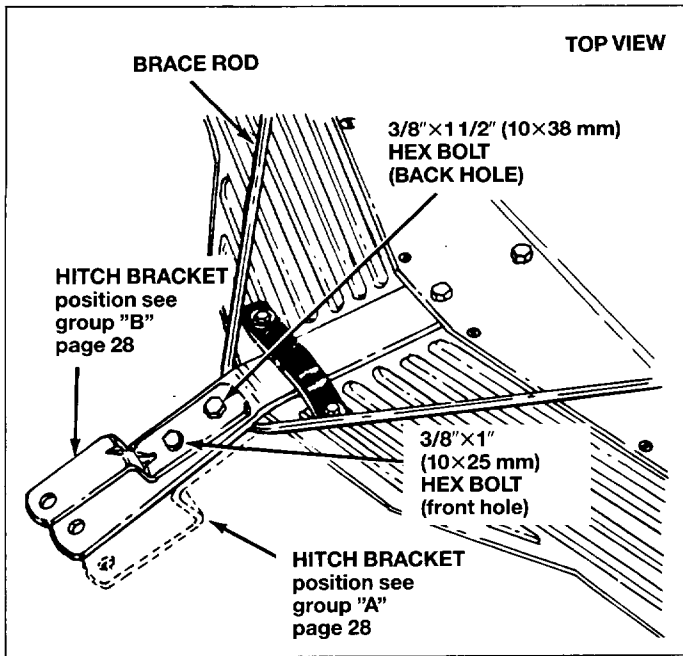

Fig. 6

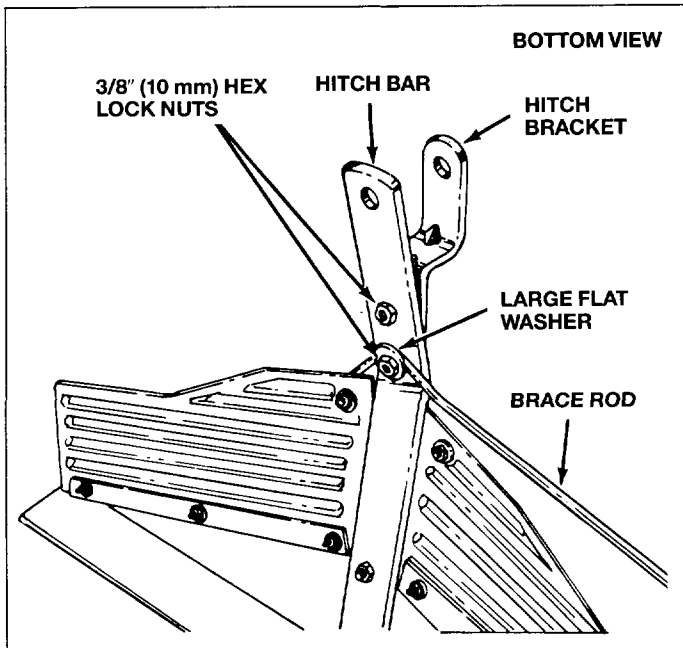

Fig. 7

NOTE! Cut the plastic tie down holding height adjustment lever and move lever down.

7. Assemble the two bag mount arms and top ends of brace rod. See figure 8. Assemble the top hole in arms to sweeper housing using two $3/8" \times 3/4"$ (10×20 mm) hex bolts and $3/8"$ (10 mm) lock nuts. The notched side of mount arms face upward and mount on the inside of housing. See figure 8. Assemble the brace rod under hitch bar and large flat washer in back hole of hitch bracket, then assemble brace rod ends to bottom holes in arms and sweeper housing, using two $3/8" \times 1-1/4"$ (10×30 mm) bolts, $3/8"$ (10 mm) flat washers and $3/8"$ hex lock nuts. See figures 7 and 8. Do not tighten at this time.
8. Pull brace rod up tight under large flat washer and hold while tightening the two bottom bag mount arm bolts assembled in step 7. Now tighten all other bolts assembled in steps 5, 6 and 7.

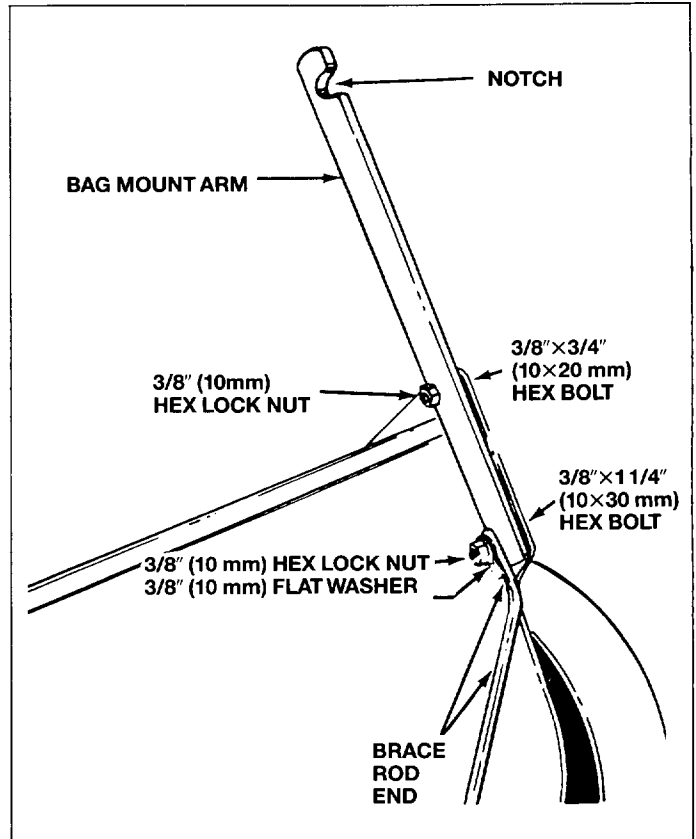

Fig. 8

9. Assemble the height adjustment strap (hole end) to the sweeper housing. See figure 9. Place $5/16" \times 3/4"$ (8×20 mm) carriage bolt through the square hole in right hand side of sweeper housing. Next place $3/8"$ (10 mm) flat washer next to housing, then spacer into large hole on strap and over end of carriage bolt. Secure with $5/16"$ (8 mm) flat washer, $5/16"$ (8 mm) lock washer and $5/16"$ (8 mm) hex nut. See figure 9.

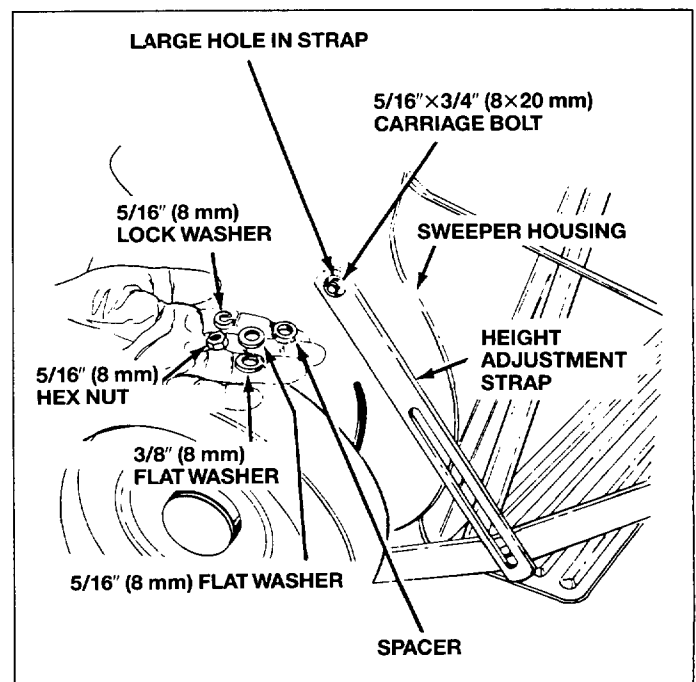

Fig. 9

- Assemble other end of height adjustment strap to height adjustment handle. See figure 10. Place slot on strap in line with square hole in height adjustment handle. Secure strap with $5/16" \times 3/4"$ (8×20 mm) carriage bolt; $5/16"$ (8 mm) flat washer and hand knob. See figure 10.

NOTE! Lightly coat slot with grease for ease of adjustment.

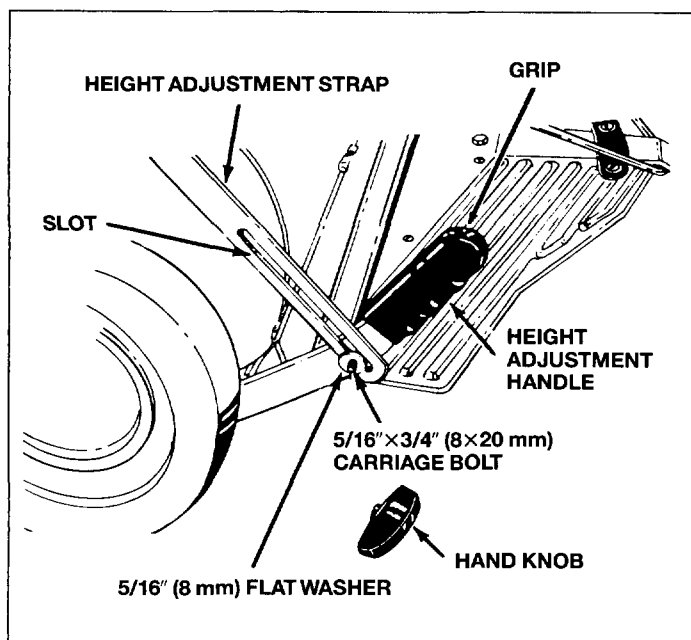

Fig. 10

- Assemble the grip, with finger knobs as shown, to the height adjustment handle. See figure 10.
- Assemble the hitch pin, two $1"$ Dia. $\times 3/4"$ (25×19 mm) spacers and hairpin cotter to the hitch bracket and hitch bar. See figure 11.

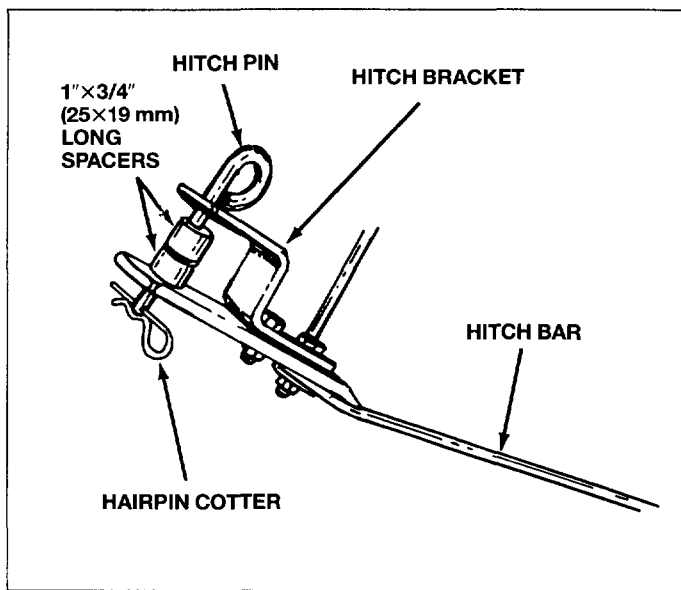

Fig. 11

Montageanleitung

Erforderliches Werkzeug:

- (1) Schraubenschlüssel
- (1) U-Schlüssel 3/8" 10 mm
- (1) U-Schlüssel 7/16" 11 mm
- (1) U-Schlüssel 1/2" 13 mm
- (1) U-Schlüssel 9/16" 14 mm
- (1) Schraubenzieher
- (1) Zange

Die zur Montage erforderlichen Teile ersieht man aus dem Inhalt der Verpackung Seite 6 und der Schraubenverpackung Bild 1 auf Seite 7.

1. Zugstange am Aufsammler anbringen. Die Zugstange wie im Bild 3 gezeigt unter dem Aufsammler anbringen.
2. Die Zugstange mit zwei M10×25mm(3/8×1") Sechskantschrauben und 10 mm (3/8") Sicherungsmutter befestigen. Siehe Bild 3. *Die Schrauben jetzt nicht anziehen.*
3. Den Spritzschutz auf der rechten und linken Seite am Aufsammler mittels 6 Schlitzschrauben 4×16 mm(Nr. 10×5/8"), Sicherungsscheiben, Muttern und zwei Stützen anbringen. Siehe Bild 4. Die Stützstangen unter Spritzschutz und Aufsammler anbringen. Dann die Schlitzschrauben durch Gehäuse und Stangen durchführen und mit Sicherungsscheibe und Mutter sichern. Spritzschutz und Zugstange gut festziehen.



Bild 3

4. Den Gummihalter auf den beiden Schutzvorrichtungen und über der Zugstange anbringen. Siehe Bild 5. Mit zwei Sechskantschrauben 6×20 mm (1/4×3/4"), vier Unterlegscheiben 6 mm (1/4"), zwei Nylonscheiben und zwei Sicherungsmuttern 6 mm (1/4") befestigen. Die Bolzen und eine Unterlegscheibe durch den Gummihalter und den Spritzschutz führen, dann die Nylonscheibe und die Unterlegscheibe auf den Bolzen setzen und die Sechskantschraube festziehen. Siehe Bild 5.



Bild 4

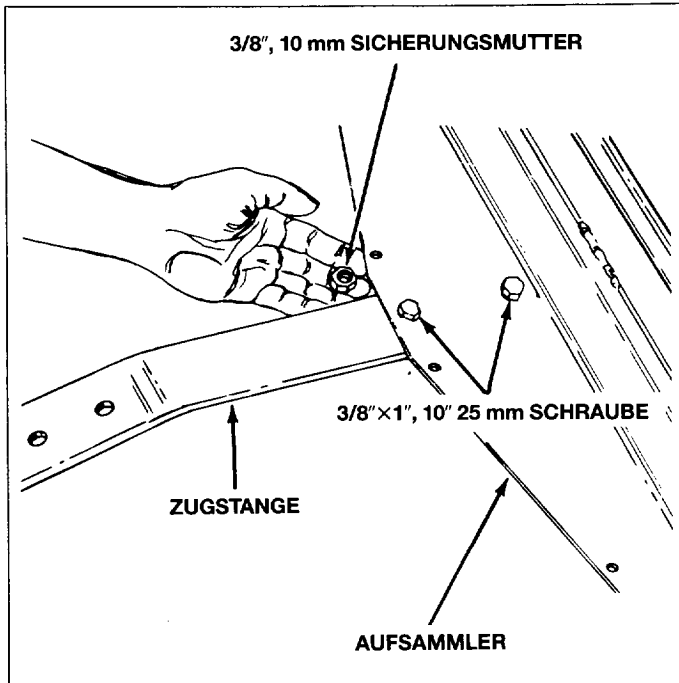

Bild 5

ACHTUNG! Vor der Anbringung der Zugvorrichtung an der Zugstange, siehe Bild 6 und auf Seite 33, die geeignete Position für den jeweiligen Rasenmäher oder Traktor berechnen.

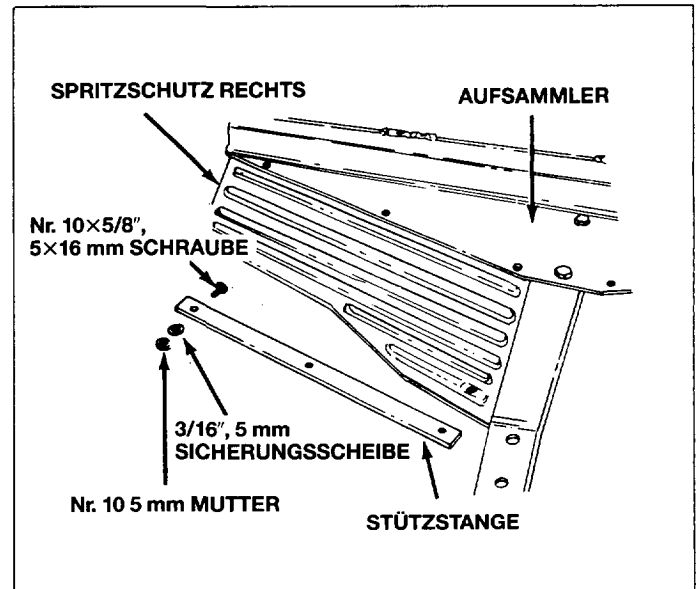
5. Die Zugvorrichtung mit einer Sechskantschraube 10×25 mm (3/8×1") (im vorderen Loch) und einer Sicherungsmutter 10 mm (3/8") anbringen. Noch nicht festziehen. Siehe Bild 6 und 7.
6. Zugvorrichtung mit einer Sechskantschraube 10×38 mm (im hinteren Loch), einer großen Unterlegscheibe und einer Sicherungsmutter anbringen. Nicht festziehen. Siehe Bild 6 und 7.

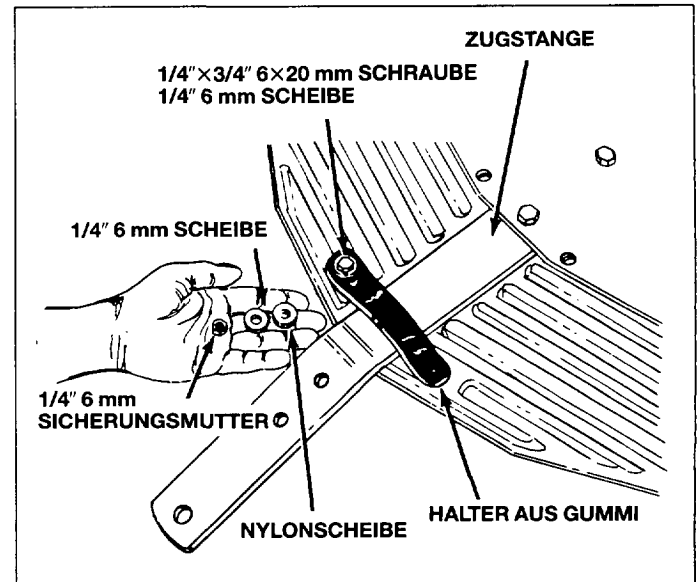

Bild 6



Bild 7

ACHTUNG! Das Kunststoffband, das die Höhenregulierung hält, abschneiden und diese herunterführen.

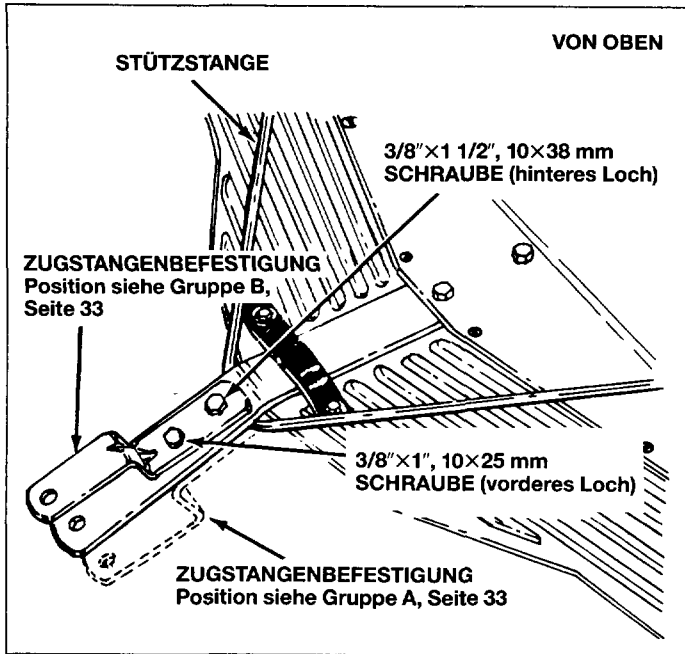
7. Die beiden Halter für den Aufsammler und die Enden der Stützstangen aneinander befestigen. Siehe Bild 8. Das obere Loch des Halters mit zwei Sechskantschrauben 10×20 mm (3/8"×3/4") und einer Sicherungsmutter 10 mm (3/8") am Aufsammler befestigen. Der Halter soll mit nach oben weisender Aussparung an der Innenseite des Aufsammlers befestigt werden. Siehe Bild 8. Die Stützstange unter der Zugstange und der großen Scheibe im hinteren Loch der Zugvorrichtung anbringen. Dann die andere Seite der Stützstange mit zwei Schrauben 10×30 mm (3/8"×1 1/4"), Unterlegscheiben 10 mm (3/8") und Sicherungsmuttern 10 mm (3/8") im unteren Loch des Halters und Aufsammlers befestigen.
8. Darauf achten, daß die Stützstange unter der großen Unterlegscheibe an der Zugstange angebracht wird. Festhalten, während die beiden unteren Halter in Schritt 7 festgeschraubt werden. Nun die anderen Schrauben, die in Schritt 5, 6 und 7 angebracht werden, festziehen.

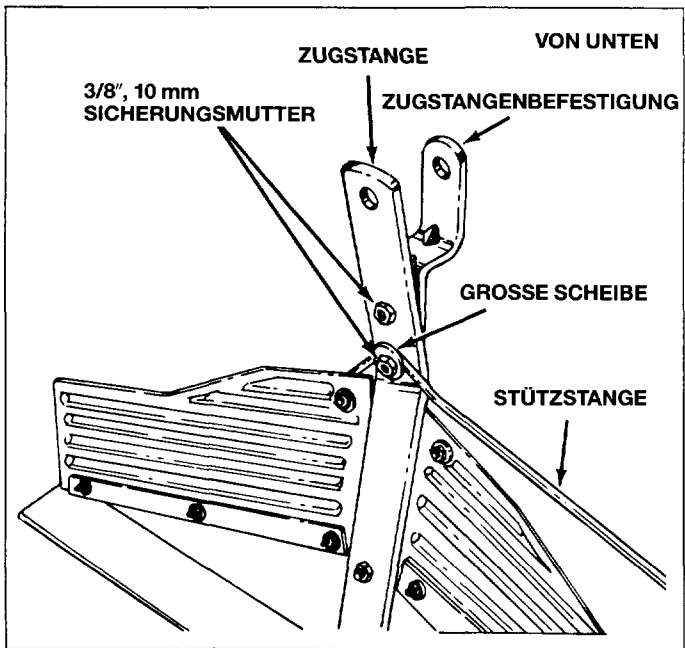

Bild 8

9. Die Befestigung der Höhenregulierung (das Ende mit der Bohrung) am Aufsammler anbringen. Siehe Bild 9. Den Gewindebolzen 8×20 mm durch das Vierkantloch an der rechten Seite des Aufsammlers stecken. Dann eine Unterlegscheibe 10 mm neben das Gehäuse setzen. Dann ein Distanzstück in die große Bohrung an der Befestigung und über das Ende des Gewindebolzens legen. Mit einer Unterlegscheibe 8 mm, einer Sicherungsscheibe 8 mm und einer Mutter 8 mm sichern. Siehe Bild 9.

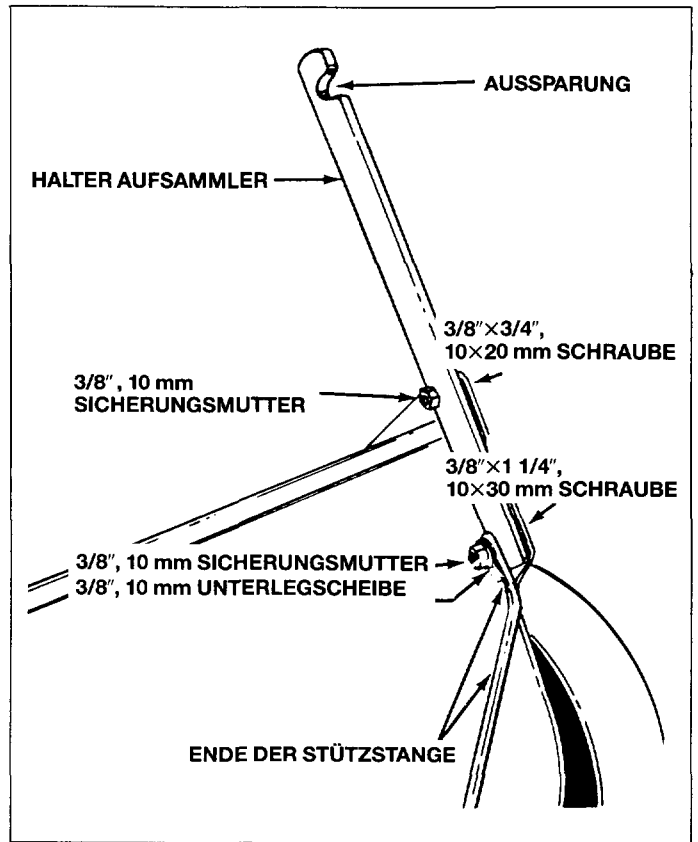

Bild 9

10. Das andere Ende des Befestigungsteils der Höhenregulierung an dieser anbringen. Siehe Bild 10.
Die Langloch-Führung direkt vor das Vierkantloch der Höhenregulierung bringen.
Die Höhenregulierung mittels Gewindebolzen 8×20 mm, Unterlegscheibe 8 mm und Drehknopf sichern. Siehe Bild 10.

ACHTUNG! Mit etwas Fett schmieren, um das Einstellen zu erleichtern.

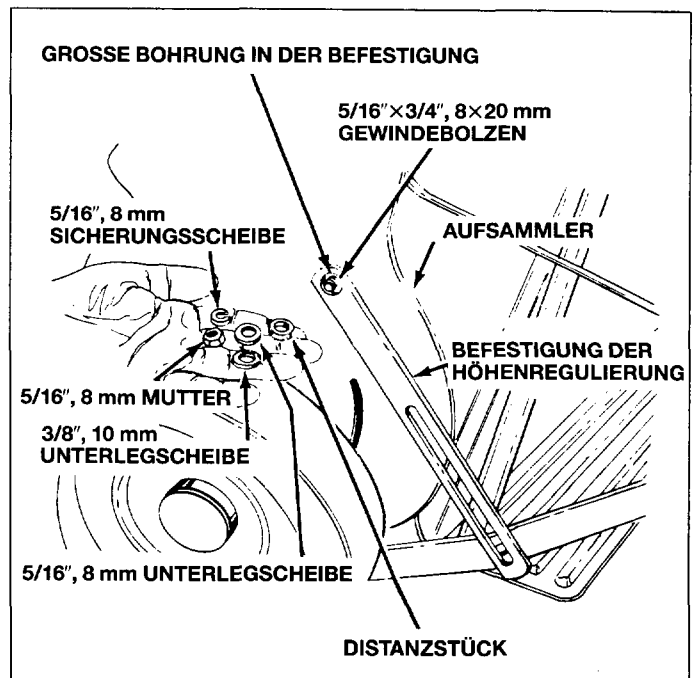

Bild 10

11. Den Griff mit der Fingerführung wie im Bild der Höhenregulierung gezeigt anbringen. Siehe Bild 10.
12. Den Sicherungssplint, zwei Distanzhülsen 25×19 mm und die Sprengklammer (Bild 11).

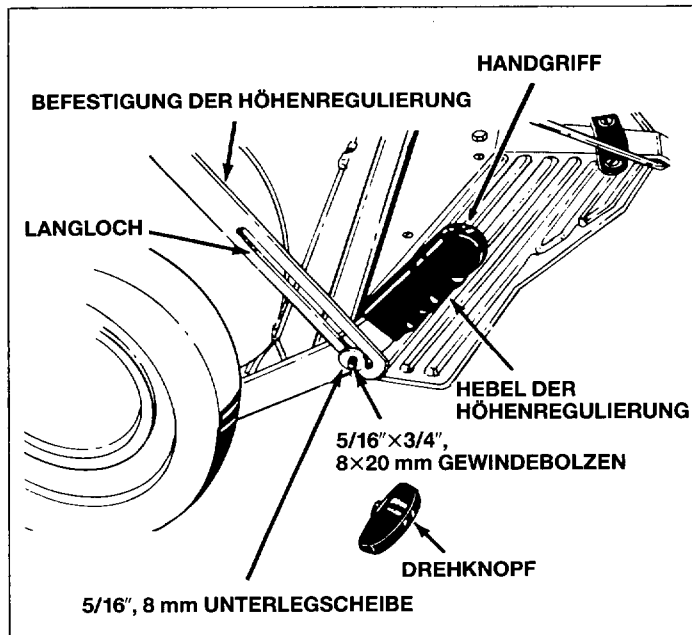

Bild 11

Instructions de montage

Outils nécessaires :

- (1) Clef à molette
- (1) Clef polygonale en U de 10 mm 3/8"
- (1) Clef polygonale en U de 11 mm 7/16"
- (1) Clef polygonale en U de 13 mm 1/2"
- (1) Clef polygonale en U de 14 mm 9/16"
- (1) Ciseau de vis à tête fendue
- (1) Pince

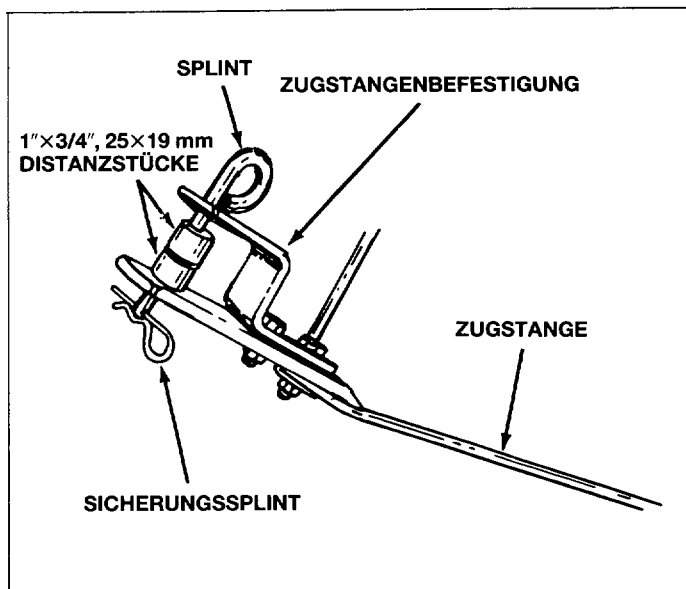
Voir l'illustration du contenu du carton à la page 8 et l'emballage des vis, figure 1, page 9, qui présentent les pièces nécessaires au montage.

1. Montez la tige de traction sur le balai ramasseur. Placez cette tige sous le balai ramasseur selon les indications de la figure 3.
2. Fixez la tige de traction avec deux vis à tête hexagonale M10×25 mm (3/8"×1") et deux contre-écrous de 10 mm (3/8"). Voir la figure 3. *Pour le moment, ne serrez pas les boulons.*
3. Installez sur le balai ramasseur les protections droite et gauche en utilisant six vis à tête fendue de 4×16 mm (n° 10×5/8"), six rondelles de blocage, six écrous, et deux tiges d'appui. Voir la figure 4. Placez les tiges d'appui sous la protection et sous le balai ramasseur. Insérez ensuite les vis à tête fendue dans le couvercle et la tige, fixez-les avec des rondelles de blocage et des écrous. Serrez à fond la protection et la tige de traction.

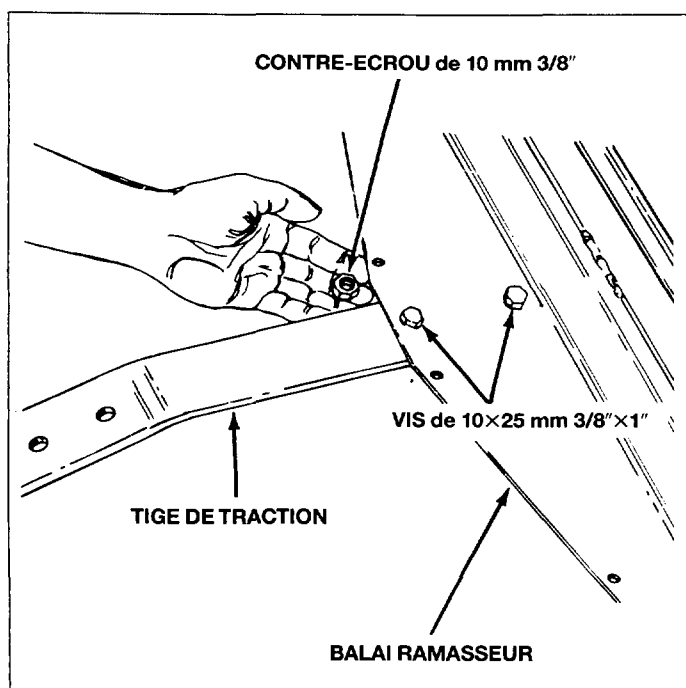

Fig. 3

4. Installez la courroie en caoutchouc sur les deux protections et par-dessus la tige de traction. Voir la figure 5. Fixez-la avec deux vis à tête hexagonale de 6×20 mm (1/4"×3/4"), quatre rondelles plates de 6 mm (1/4"), deux rondelles en nylon et deux contre-écrous de 6 mm (1/4"). Vissez les boulons et une rondelle plate sur l'autre côté de la rondelle de nylon et de la protection. Placez ensuite la rondelle de nylon et la rondelle plate sur le boulon et serrez la vis à tête hexagonale. Voir la figure 5.

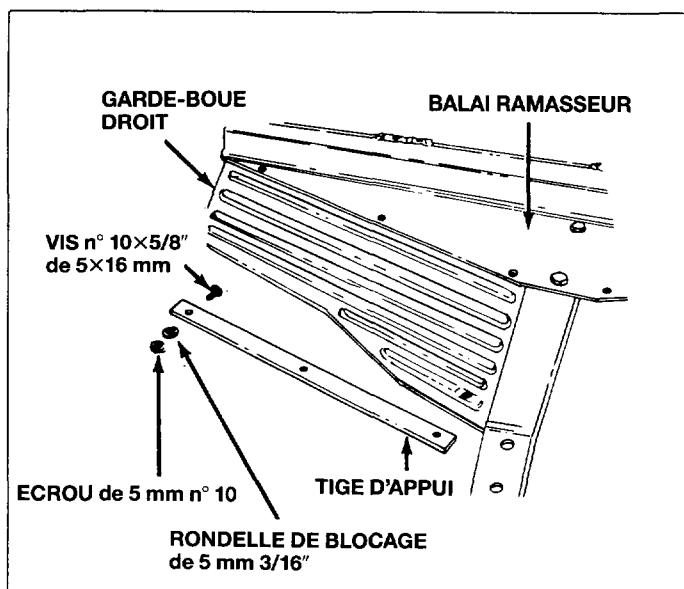

Fig. 4

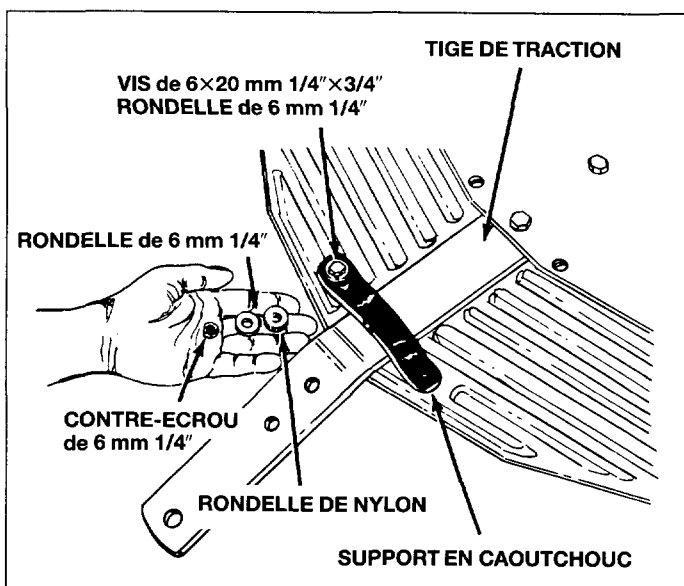

Fig. 5

REMARQUE. Avant le montage du support de traction sur la tige de traction, voir la figure 6 et la page 38, calculez la position qui convient le mieux pour votre tondeuse ou votre tracteur.

5. Fixez le support de traction sur la tige de traction à l'aide d'une vis à tête hexagonale de 10×25 mm (3/8"×1") (dans le trou avant) et le contre-écrou de 10 mm (3/8"). Ne le serrez pas encore. Voir les figures 6 et 7.
6. Installez le support de traction avec une vis à tête hexagonale de 10×38 mm (dans le trou arrière), une grande rondelle plate et un contre-écrou. Ne le serrez pas encore. Voir les figures 6 et 7.

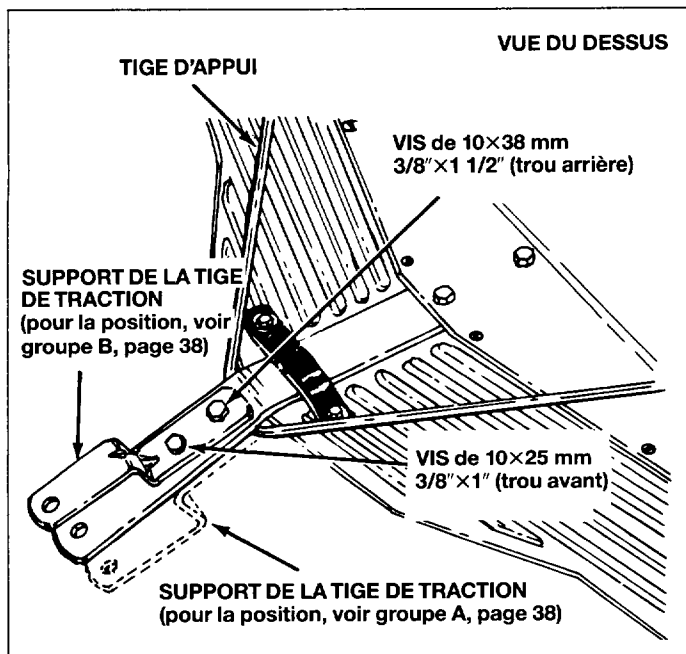

Fig. 6

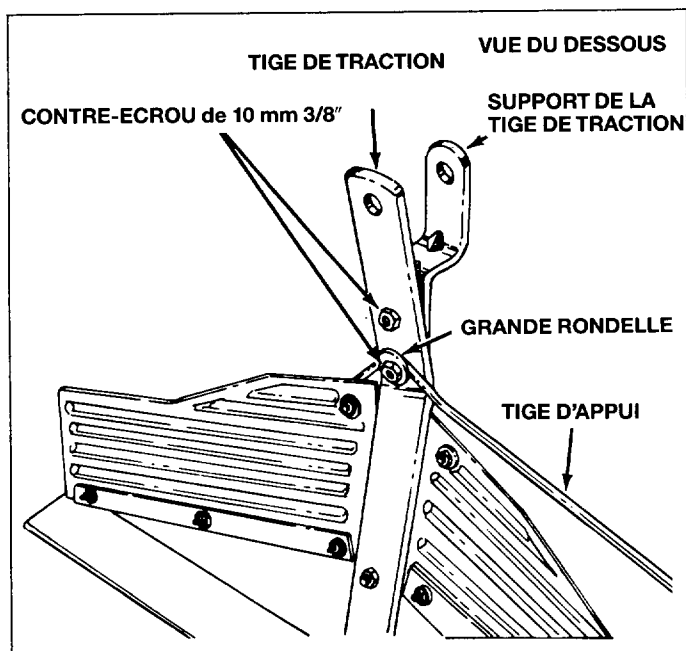

Fig. 7

REMARQUE. Découpez la bande de matière plastique qui maintient en place le réglage en hauteur et amenez ce réglage vers le bas.

- Montez les deux supports du balai ramasseur et de l'extrémité supérieure de la tige d'appui. Voir la figure 8. Placez le trou supérieur du support contre le balai ramasseur et insérez-y deux vis à tête hexagonale de 10x20 mm (3/8" x 3/4") et des contre-écrous de 10 mm (3/8"). Le support doit être installé sur le côté intérieur du balai ramasseur, avec l'échancrure tournée vers le haut. Voir la figure 8. Installez la tige d'appui sous la tige de traction, et la grande rondelle dans le trou arrière du support de traction. Montez ensuite l'autre extrémité de la tige d'appui dans le trou inférieur du support et du balai ramasseur à l'aide de deux vis de 10x30 mm (3/8" x 1 1/4"), deux rondelles plates de 10 mm et deux contre-écrous de 10 mm (3/8").
- Veillez à ce que la tige d'appui soit installée sous la grande rondelle plate de la tige de traction. Maintenez-la en place pendant que les deux supports inférieurs sont bien serrés selon le point 7. Serrez à présent les autres vis qui ont été mises en place dans les phases 5, 6 et 7.

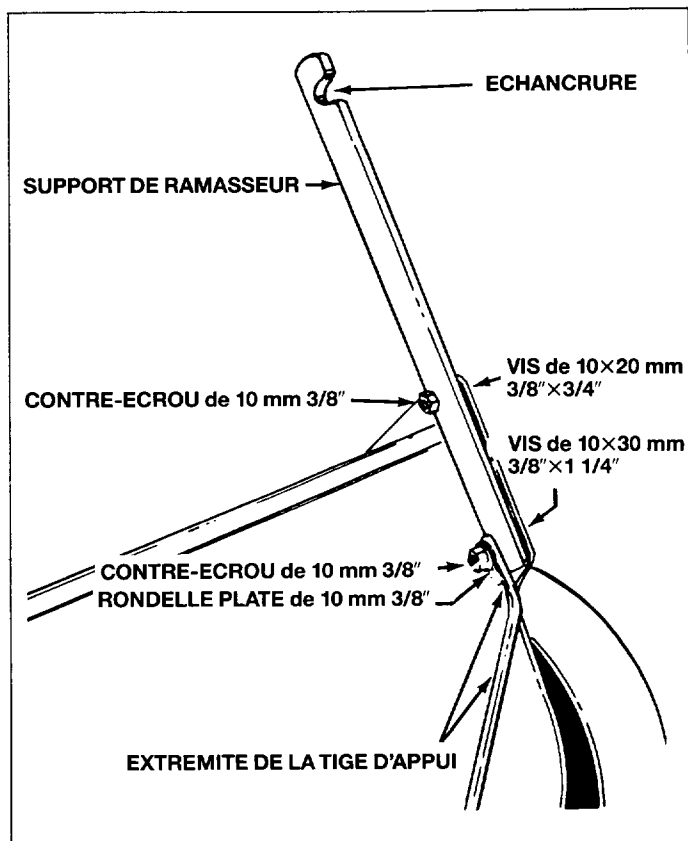

Fig. 8

- Installez sur le balai ramasseur le support de réglage en hauteur (extrémité percée d'un trou). Voir la figure 9. Placez le boulon de chariot de 8 x 20 mm dans le trou carré du côté droit du balai ramasseur. Installez ensuite la rondelle plate de 10 mm à côté du couvercle. Puis insérez la pièce d'écartement dans le grand trou du support et par-dessus l'extrémité du boulon du chariot. Fixez-la avec une rondelle plate de 8 mm, un contre-écrou de 8 mm et un écrou de 8 mm. Voir la figure 9.

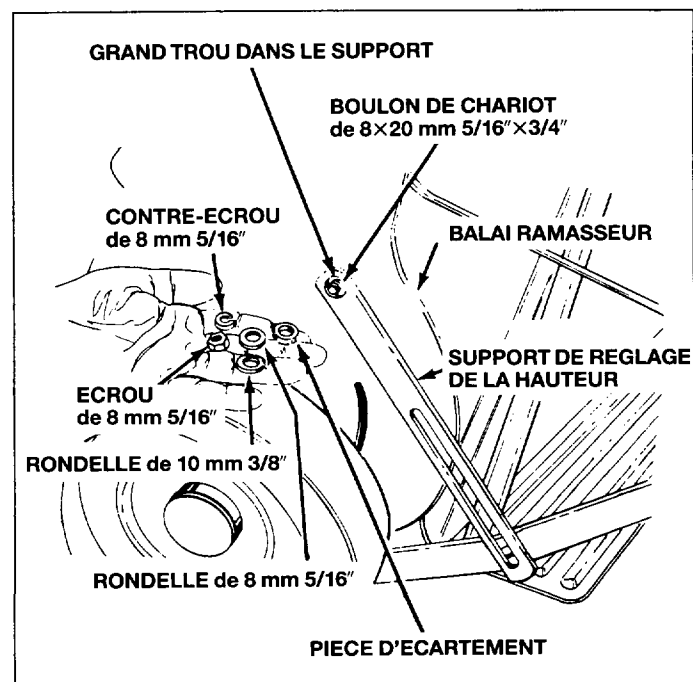

Fig. 9

10. Insérez l'autre extrémité du support de réglage en hauteur dans le réglage en hauteur. Voir la figure 10.
Placez la rainure de réglage au milieu du trou carré du réglage en hauteur.
Fixez ce réglage en hauteur avec le boulon de chariot de 8×20 mm, la rondelle plate de 8 mm et la poignée de verrouillage. Voir la figure 10.

REMARQUE. Lubrifiez avec un peu de graisse pour faciliter le réglage.

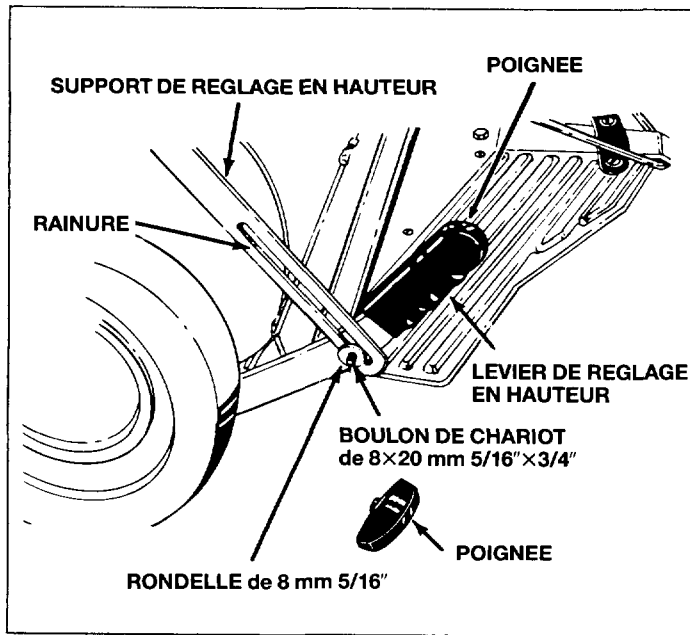

Fig. 10

11. Installez la poignée avec le repère pour les doigts qui est indiqué sur la figure du réglage en hauteur. Voir la figure 10.
12. Installez la clavette de verrouillage, deux douilles d'écartement de 25×19 mm et la clavette en épingle à cheveux. Voir la figure 11.

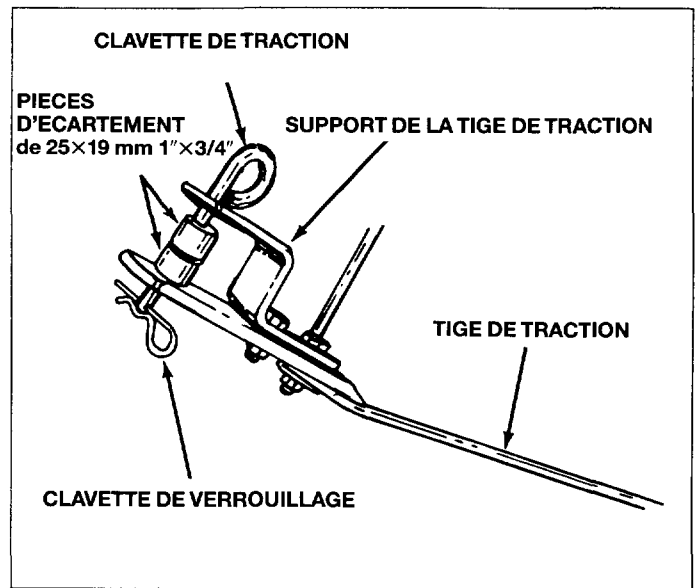

Fig. 11

Montageaanwijzingen

Benodigd gereedschap

- (1) Verstelbare moersleutel
- (1) U-ring sleutel 3/8" 10 mm
- (1) U-ring sleutel 7/16" 11 mm
- (1) U-ring sleutel 1/2" 13 mm
- (1) U-ring sleutel 9/16" 14 mm
- (1) Schroevendraaier
- (1) Tang

Voor de benodigde onderdelen bij het monteren, zie illustratie van de inhoud van de doos op blz. 10 en de verpakking met bouten en moeren, fig. 1 op blz.11.

1. Monteer de trekstang op de veegmachine. Plaats de trekstang onder de veegmachine overeenkomstig fig. 3.
2. Bevestig de trekstang met twee M10×25 mm (3/8×1") zeskante bouten en 10 mm (3/8") borgmoeren. Zie fig. 3.
De bouten nog niet aanhalen.
3. Monteer het linker en het rechter spatbord op de veegmachine met zes sleufkopbouten 4×16 mm (nr. 10×5/8"), borgringen, moeren en twee ijzeren steunen. Zie fig. 4.
Bring de ijzeren steunen aan onder spatbord en veegmachine. Monteer vervolgens de sleufkopschroeven door de beschermkap en de steun, zet vast met borgring en moer. De spatborden en de trekstang goed aanhalen.

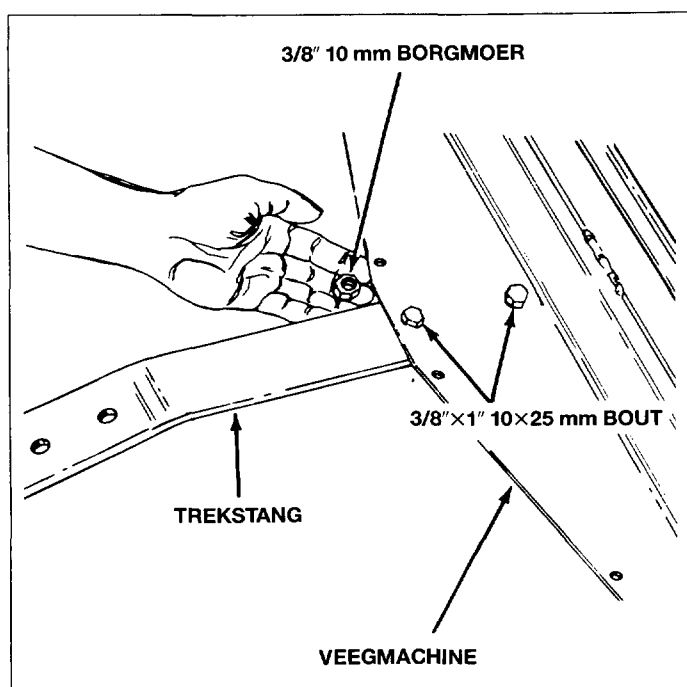

Fig. 3

4. Monteer de rubberriem op de twee spatborden en over de trekstang. Zie fig. 5.
Zet vast met twee zeskante bouten 6×20 mm (1/4×3/4"), vier platte ringen 6 mm (1/4"), twee nylon ringen en twee borgmoeren 6 mm (1/4"). Druk de bouten en een platte ring door de rubberriem en de spatborden. Bring vervolgens de nylon ring en de platte ring aan op de bout en draai de zeskante bout aan. Zie fig. 5.

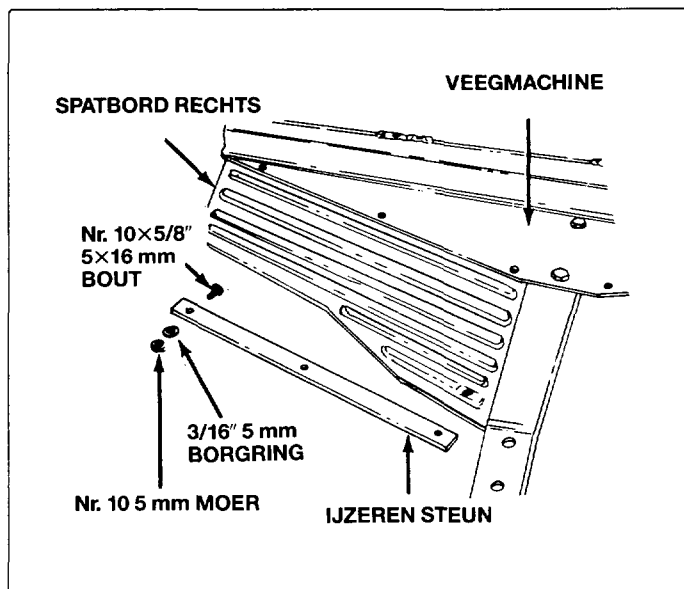

Fig 4

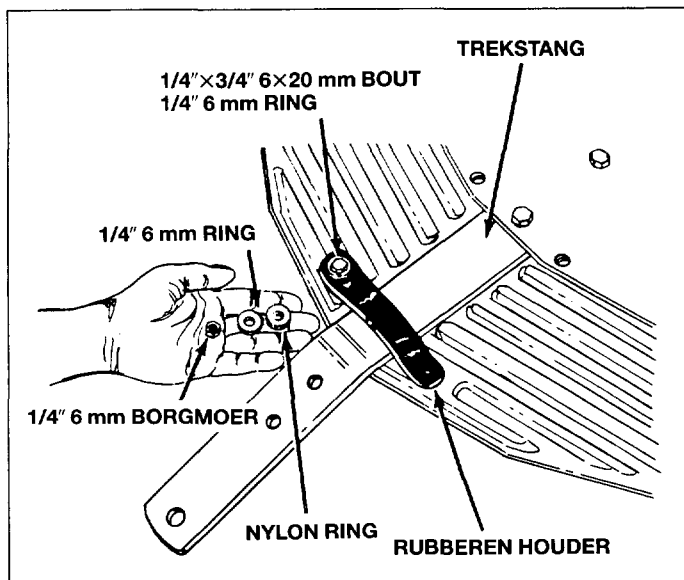

Fig.5

N.B.: Alvorens de trekbevestiging op de trekstang te monteren (zie fig. 6 en blz. 43), eerst bepalen welke positie geschikt is voor uw grasmaaier of tractor.

5. Monteer de trekbevestiging op de trekstang (in de voorste opening) met een zeskante bout 10×25 mm (3/8×1") en borgmoer 10 mm (3/8"). Nog niet aanhalen. Zie fig. 6 en 7.
6. Monteer de trekbevestiging (in de achterste opening) met een zeskante moer 10×38 mm, grote platte ring en borgmoer. Nog niet aanhalen. Zie fig. 6 en 7.

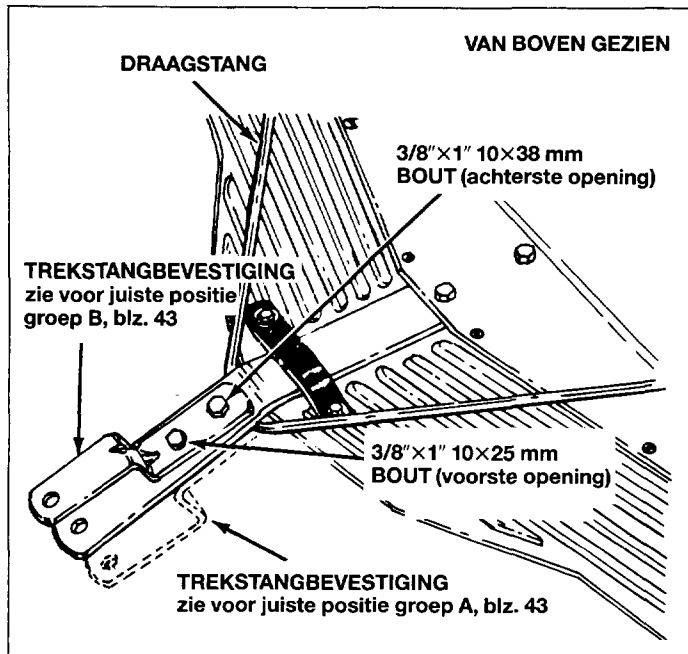

Fig. 6

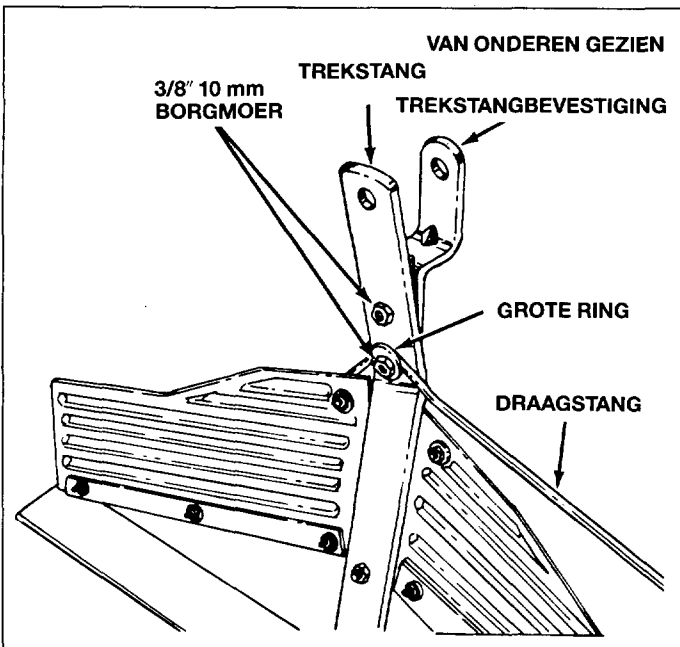

Fig. 7

N.B.: Het plastic bandje, waarmee de hoogteregeling vast zit, afsnijden en de hoogteregeling omlaag trekken.

7. Monteer de twee houders van de veegmachine en de bovenste uiteinden van de draagstangen. Zie fig. 8. Breng de bovenste opening in de houder tegen de veegmachine aan en zet vast met twee zeskante bouten 10x20 mm (3/8" x 3/4") en borgmoeren 10 mm (3/8"). De houder dient, met de uitsparing naar boven gericht, aan de binnenzijde van de veegmachine gemonteerd te worden. Zie fig. 8. Monteer de draagstang onder de trekstang en de grote ring in de achterste opening van de trekbevestiging. Monteer vervolgens het andere uiteinde van de draagstang in de onderste opening van de houder en de veegmachine met twee bouten 10x30 mm (3/8" x 1"), platte ringen 10 mm (3/8") en borgmoeren 10 mm (3/8").
8. Zorg ervoor dat de draagstang onder de grote platte ring op de trekstang gemonteerd wordt. Vasthouden terwijl de twee onderste houders (punt 7) vastgeschroefd worden. Vervolgens de overige bouten, die gemonteerd werden overeenkomstig punt 5, 6 en 7, aanhalen.

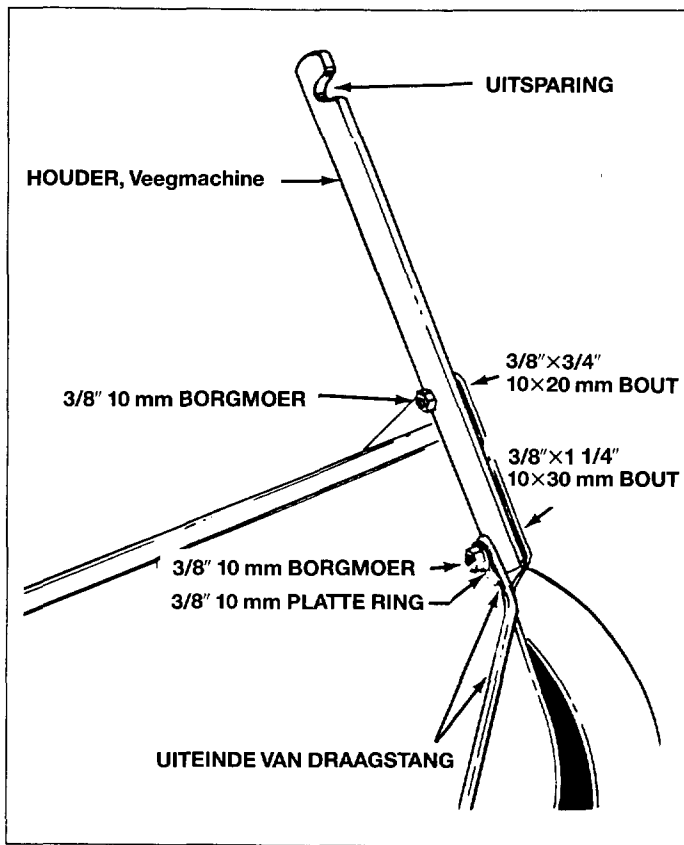

Fig. 8

9. Monteer de bevestiging van de hoogteregeling (het uiteinde met de opening) op de veegmachine. Zie fig. 9. Breng de slotbout 8x20 mm aan in de vierkante opening aan de rechter zijde van de veegmachine. Plaats vervolgens de platte ring 10 mm naast de beschermkap. Vervolgens de vulring in de grote opening op de bevestiging en over het uiteinde van de slotbout monteren. Borgen met platte ring 8 mm, borgring 8 mm en moer 8 mm. Zie fig. 9.

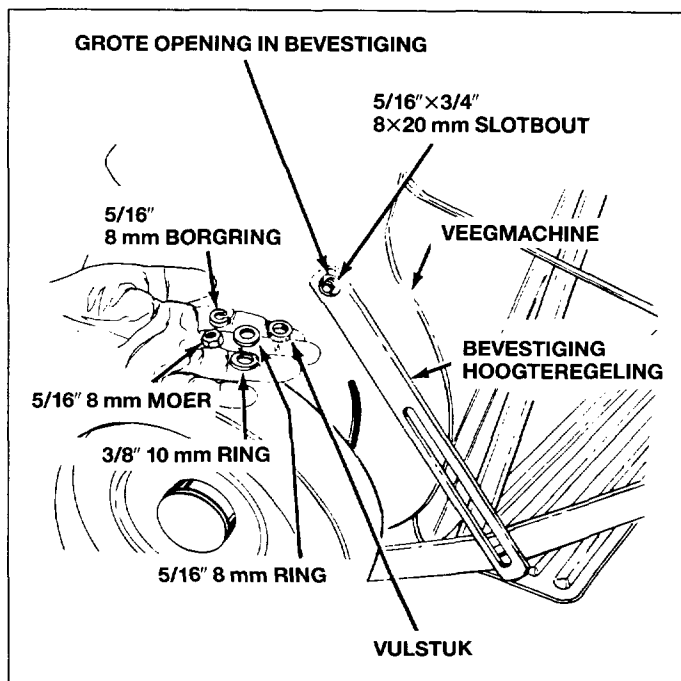

Fig. 9

10. Monteer het andere uiteinde van de bevestiging van de hoogteregeling in de hoogteregeling. Zie fig. 10.
Plaats de groef op de regelaar tegenover de vierkante opening in de hoogteregelaar.
Borg de hoogteregelaar met slotbout 8×20 mm, platte ring 8 mm en borgknop. Zie fig. 10.

N.B.: Met een beetje vet insmeren om het bijstellen te vergemakkelijken.

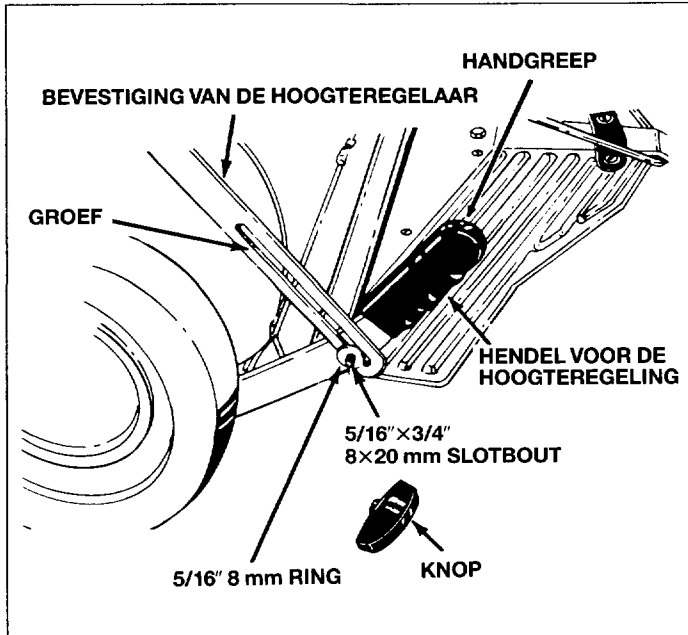

Fig. 10

11. Monteer de handgreep met de vinger-uitsparingen zoals afgebeeld in de illustratie van de hoogteregelaar. Zie fig. 10.
12. Monteer de borgspie, twee afstandsbussen 25×19 mm en de splitpen. Zie fig. 11.

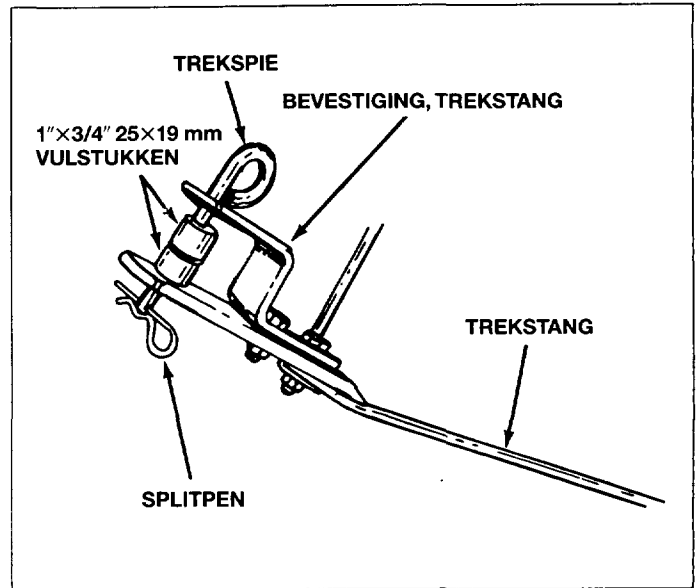

Fig. 11

Assembly of hopper bag

Refer to carton contents figure on page 4 and figure 2 on page 5 for hardware needed to assemble hopper bag. See page 4 to identify both upper and lower hopper tubes.

1. Insert the left hand upper hopper tube through the hopper bag stitched flaps, starting at the center cut out in the top of the hopper bag. See figures 12, 13 and 14. Repeat for the right hand upper hopper tube.

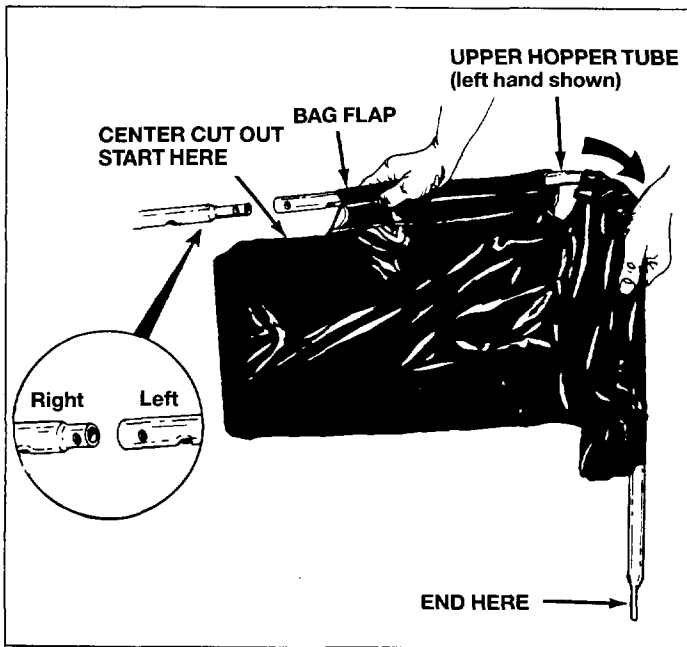

Fig. 12

2. Locate the hole on side of both upper hopper tubes. See figure 13. The bag will require piercing at these holes in a later step. Refer to step 12 on page 26.

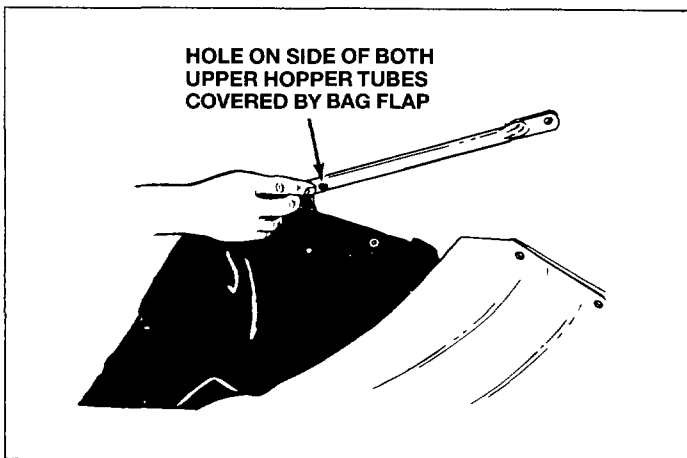

Fig. 13

3. Slide the two upper hopper tubes together, as shown in figure 14. Line up the center holes.
4. Secure the upper hopper tubes with 1/4" x 1" (6x25 mm) curved head bolt and hex lock nut. See figure 15.

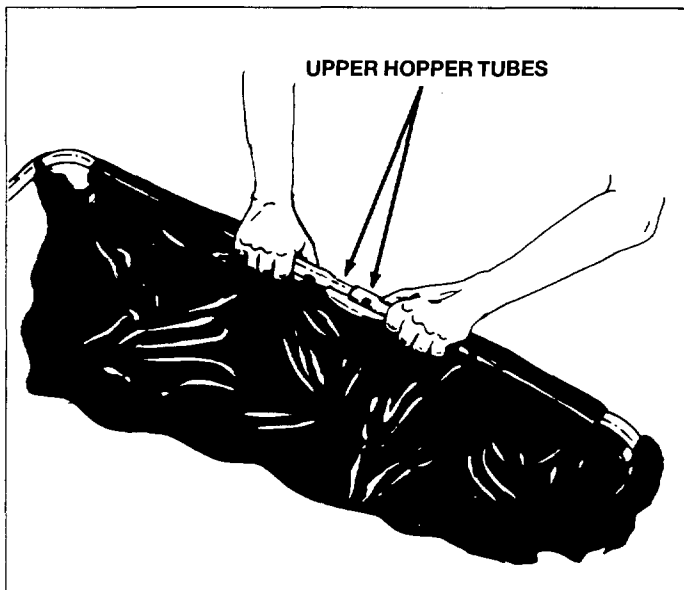

Fig. 14

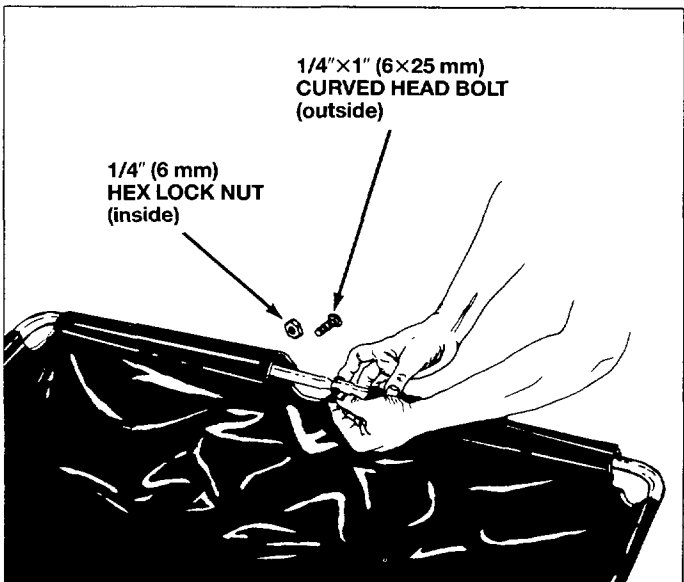

Fig. 15

5. Assemble the two lower hopper tubes as shown in figure 16. Secure with 1/4" x 1" (6x25 mm) curved head bolt and 1/4" (6 mm) hex lock nut. See figure 16.

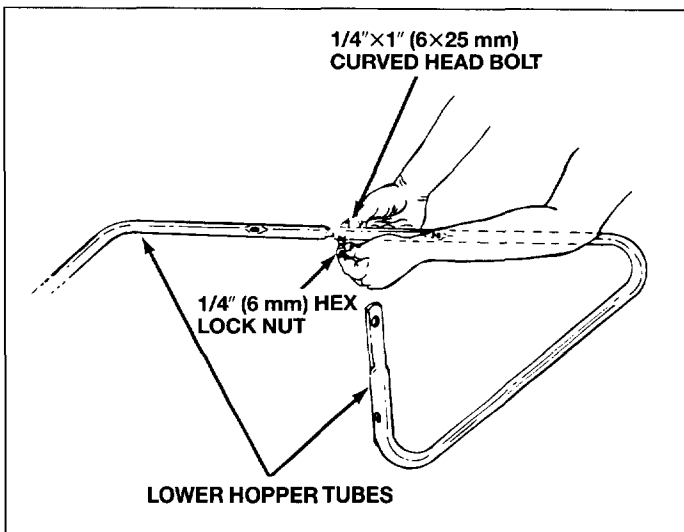

Fig. 16

- Place assembled lower hopper tubes into bottom of hopper bag as shown in figure 17.
- Assemble the upper and lower hopper tube ends together with two $3/8" \times 3/4"$ (10×20 mm) hex bolts (inside) and $3/8"$ (10 mm) hex lock nuts (outside). See figure 17. Do not overtighten to allow for pivot.

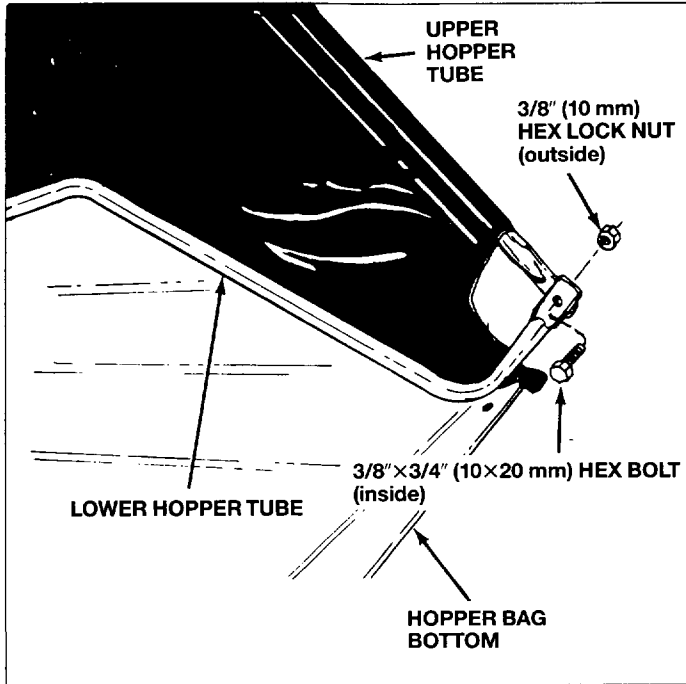

Fig. 17

- Assemble the bag frame strap (bottom) and bag retainer (top) to the front edge of bag bottom. Place the bag retainer on top and frame strap on bottom. Secure with six $\#10 \times 5/8"$ (5×16 mm) slotted screws, $3/16"$ (5 mm) lock washers and $\#10$ hex nuts (5 mm). See figure 18.

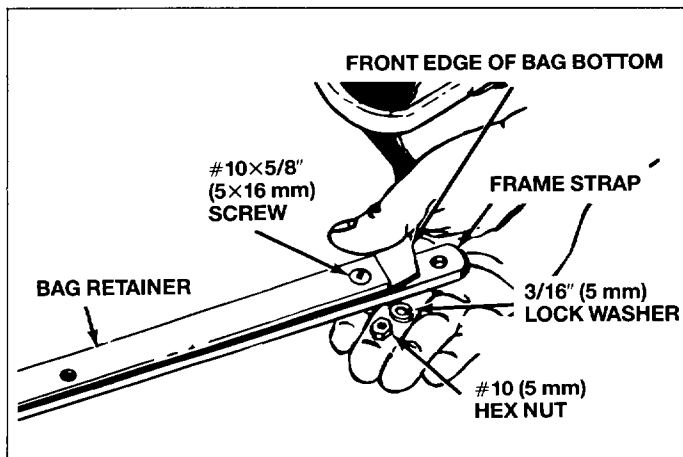

Fig. 18

- Assemble the frame strap to the lower hopper frame. Secure with $1/4" \times 1-1/4"$ (6×30 mm) hex bolts and $1/4"$ (6 mm) lock nuts. See figure 19.

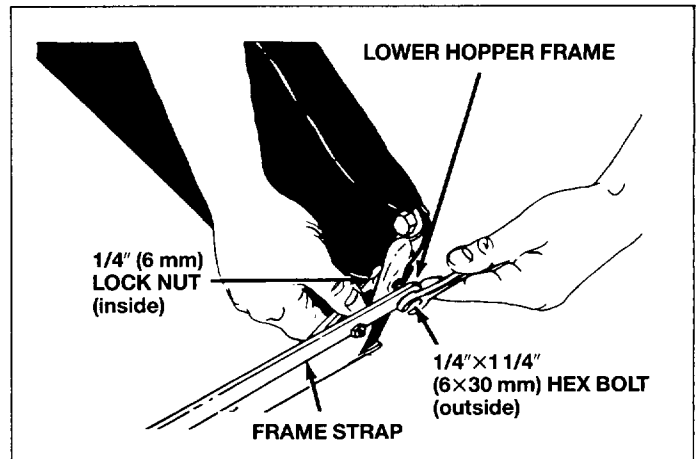

Fig. 19

- Secure the bag corners over lower hopper tube by snapping the flap to bag bottom on both sides. See figure 20.

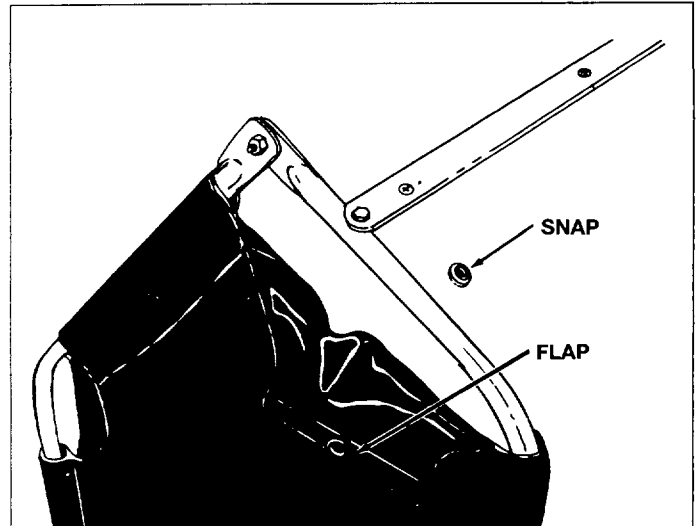

Fig. 20

- Assemble the two hopper support rods as shown in figure 21. Place top end of rod into hole in upper tube and bend rod outwards and snap bottom end of rod into hole in bottom tube.

NOTE! Rods are spring steel and require bending or bowing as shown. Do not over bend and lose bag support tension.

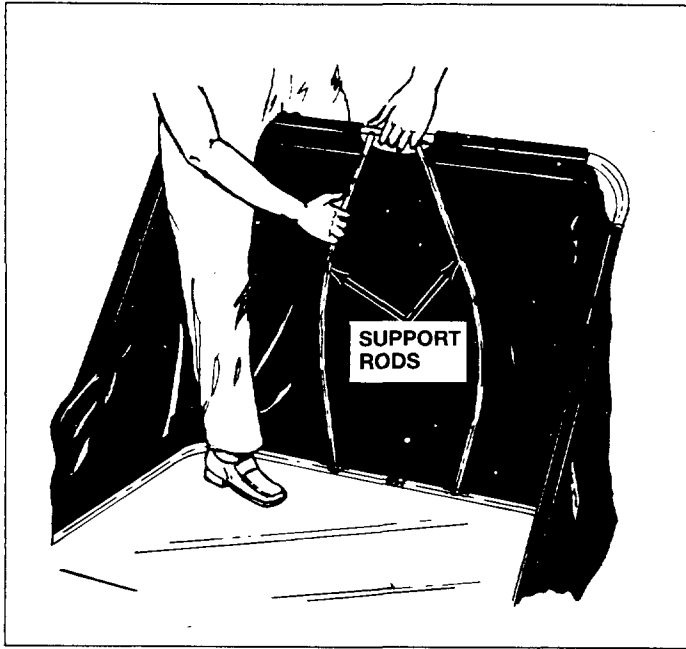

Fig. 21

- Locate hole along side of upper hopper tubes and pierce a hole through the bag aligned with the hole in the tube. See figure 22.

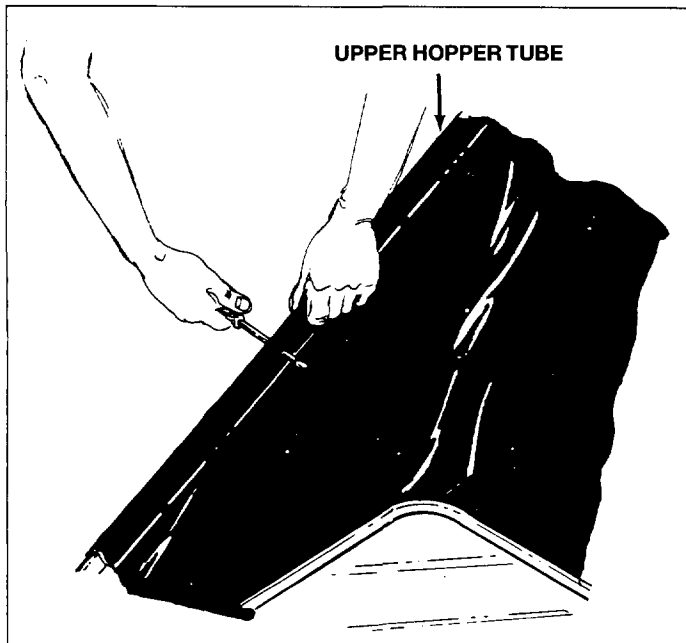

Fig. 22

- Slide pivot rod through holes in side of upper hopper tubes that you just pierced in step 12. Slide one mounting clamp onto rod, next slide two bag retainer clevises and one more mounting clamp before rod is pushed into other hole on opposite side of bag. See figure 23.

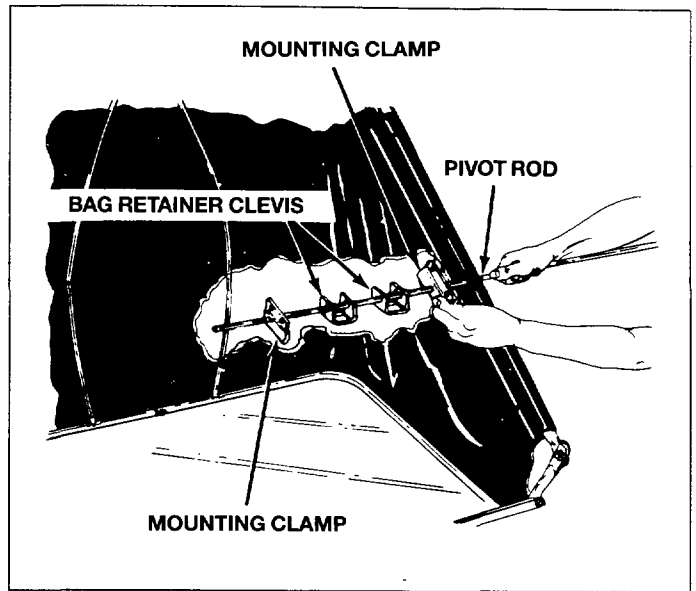

Fig. 23

- Secure the bag retainer clevis on each side of bag with $1/8" \times 3/4"$ (3×20 mm) cotter pins. See figure 24.

NOTE! Bag retainers must pivot freely.

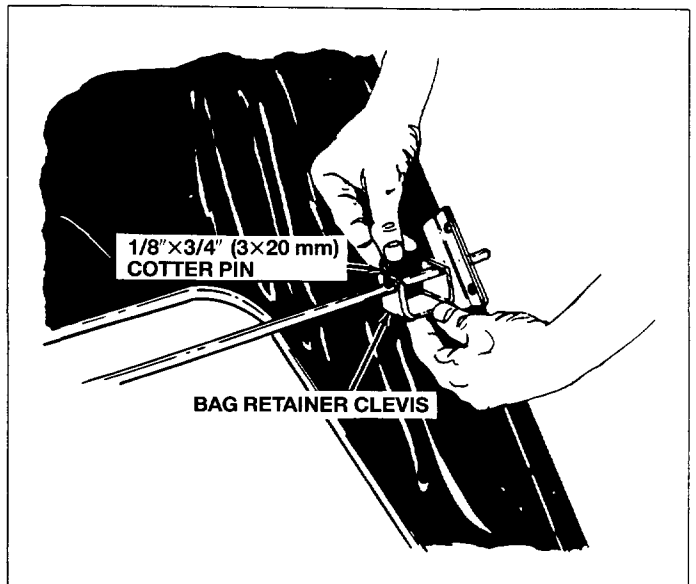

Fig. 24

15. Assemble the two remaining hopper mounting clamps to the outside of bag frame with 5/16"×3/4" (8×20 mm) hex bolts and 5/16" (8 mm) hex lock nuts. See figure 25. *Tighten securely.*

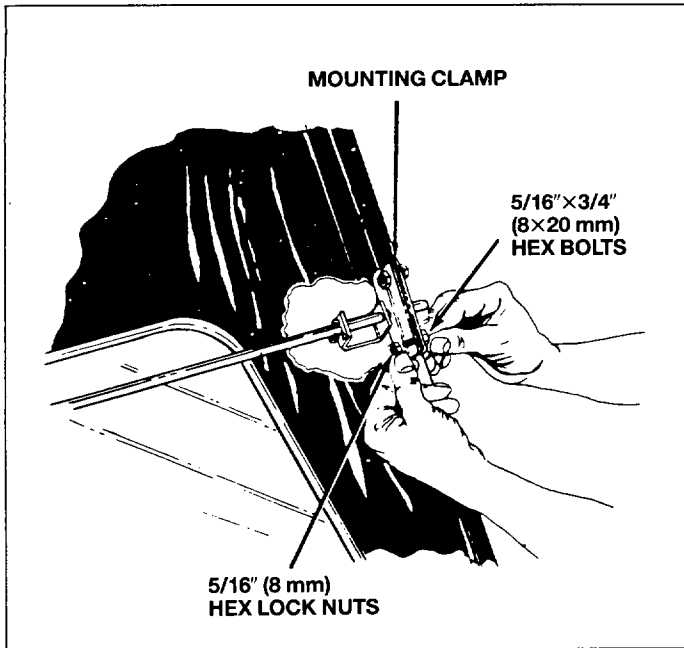

Fig. 25

16. Secure the rope to the center of hopper bag frame as shown in figure 26.

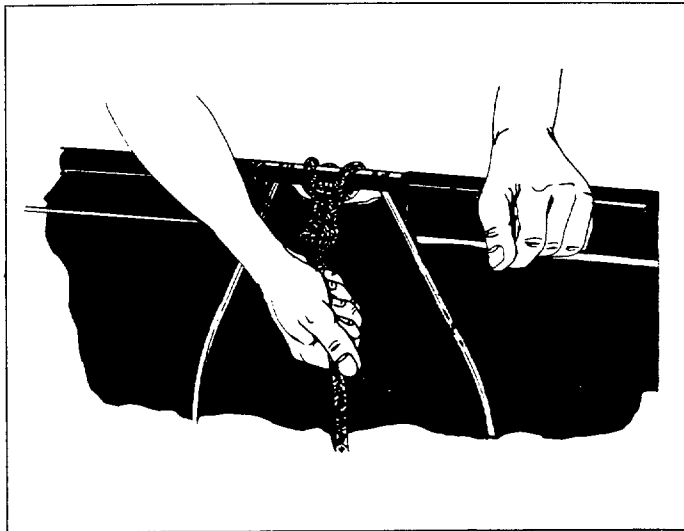

Fig. 26

17. Assemble the wind screen over the top of hopper bag frame by simply hooking the top corner loops and pull the bottom loops down over the ends of the pivot rod. See figure 27.

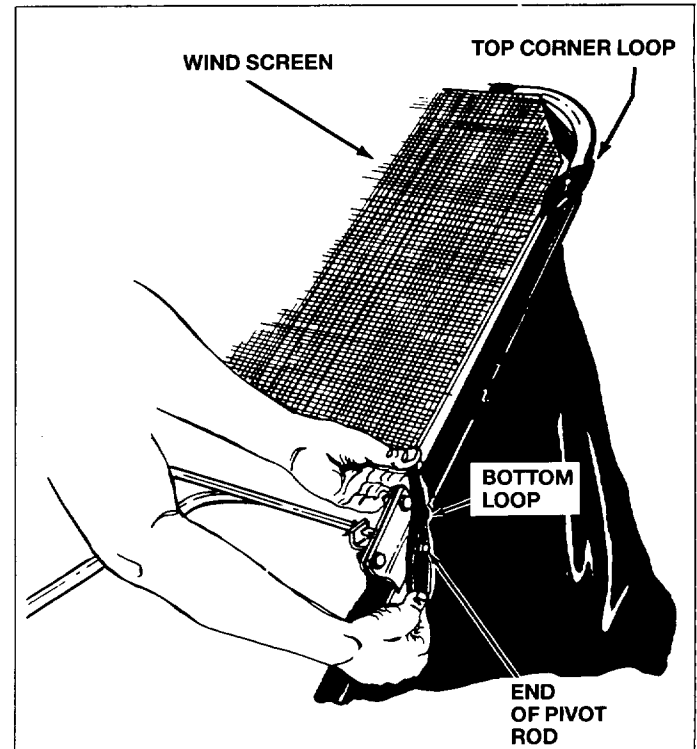

Fig. 27

18. To assemble the hopper bag frame to the sweeper, simply hook the pivot rod into the notches in mount arms. Bag retainers must pivot freely to lock in position.

19. To remove the hopper bag frame from the sweeper, simply lift up on the bag retainers and lift off hopper bag. See figure 28.

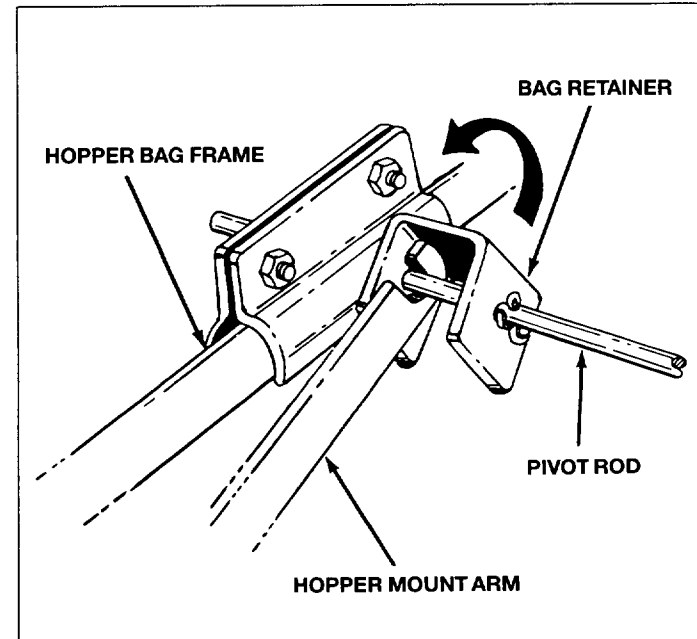

Fig. 28

Important!

To assure best performance of your new sweeper, the following instructions must be read carefully. See figure 29. You must set up sweeper to the towing vehicle, so bottom of bag frame is approximately level on flat surface, such as drive or walk. This should keep bag off the ground approximately 3" to 4" (8—10 cm). Lawn tractors in today's market vary in height from ground to hitch approximately 8" to 13" (20—30 cm). To obtain the correct sweeper bag level, see figure 29. There are eight different spacer positions available. See groups A and B.

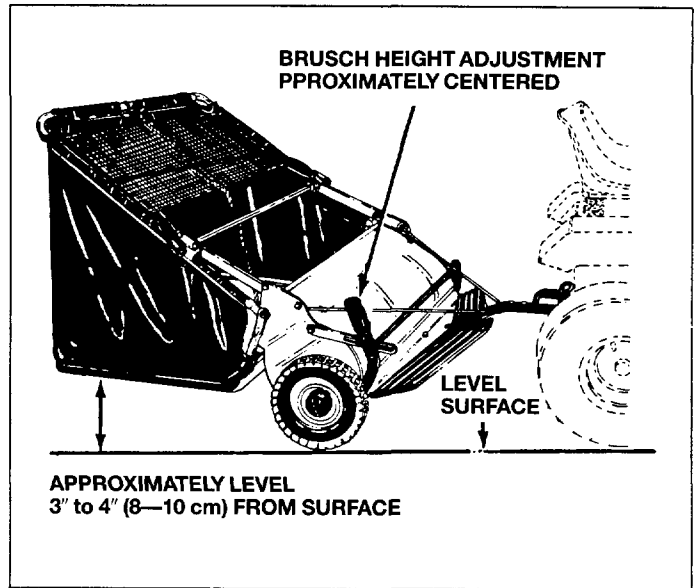
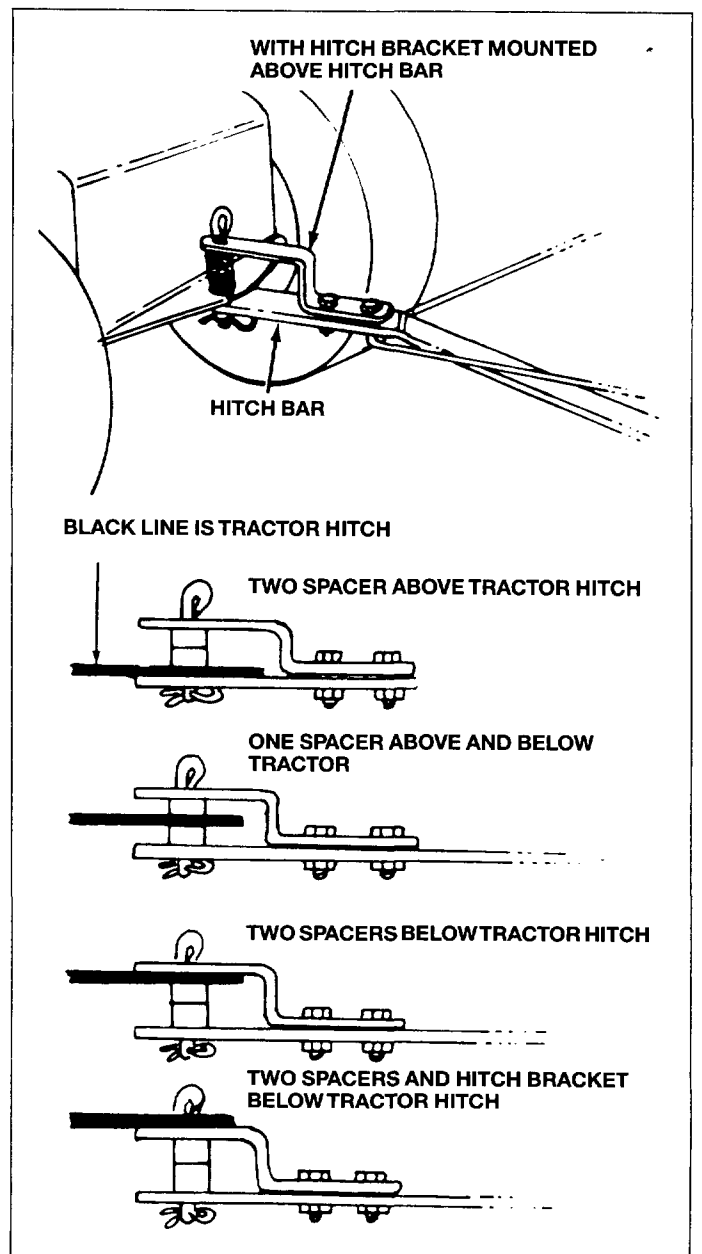
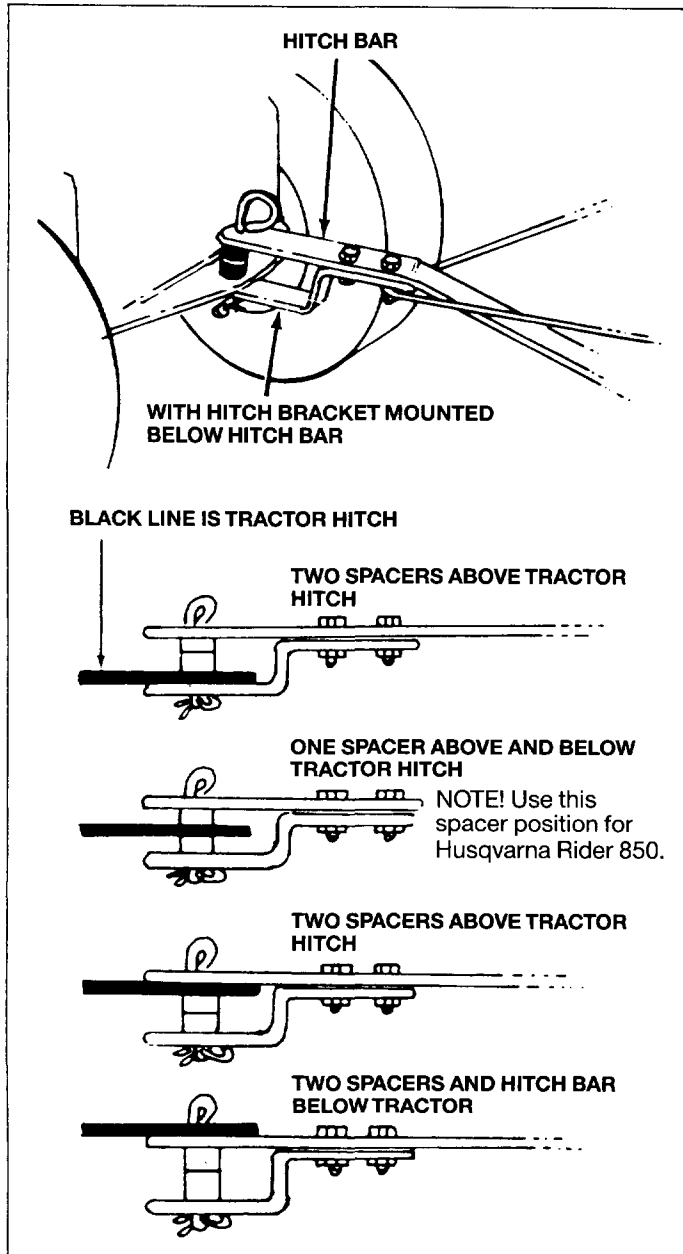

Fig. 29

Group "A"—For riding mowers with 8" to 10—1/2" (20—27 cm) ground clearance to hitch.

Group "B"—For tractors with 10—1/2" to 13" (27—33 cm) ground clearance to hitch.



Montage des Grasbehälters

Zur Montage des Grasbehälters siehe Verpackungsinhalt auf Seite 6 und das Schraubenverzeichnis Bild 2 auf Seite 7. Zur Identifizierung der oberen und unteren Gestänge siehe Seite 6.

1. Die linke Seite des oberen Gestänges des Grasbehälters durch den abgenähten Rand des Behälters einführen. An dem ausgeschnittenen Mittelteil im oberen Teil des Behälters anfangen. Das gleiche für die rechte Seite des oberen Gestänges wiederholen.



Bild 12

2. Die Bohrungen auf der Seite der beiden Gestänge suchen. Siehe Bild 13. Später muß man an diesen Bohrungen Löcher durch den Grasbehälter stechen. Siehe 12. auf Seite 31.

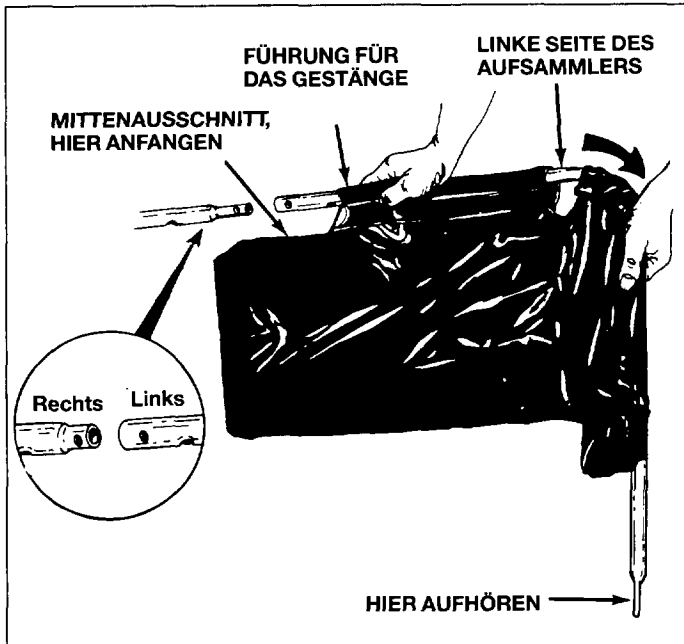

Bild 13

3. Die beiden oberen Gestänge wie in Bild 14 gezeigt zusammenschieben bis die beiden Bohrungen übereinander stehen.
4. Die beiden oberen Gestänge mittels Gewindebolzen 6×25 mm (1/4" 1") und Sicherungsmutter zusammenschrauben. Siehe Bild 15.



Bild 14



Bild 15

5. Die beiden unteren Gestänge wie in Bild 16 gezeigt montieren. Mittels Gewindebolzen 6×25 mm (1/4" 1") und Sicherungsmutter 6 mm (1/4") befestigen. Siehe Bild 16.

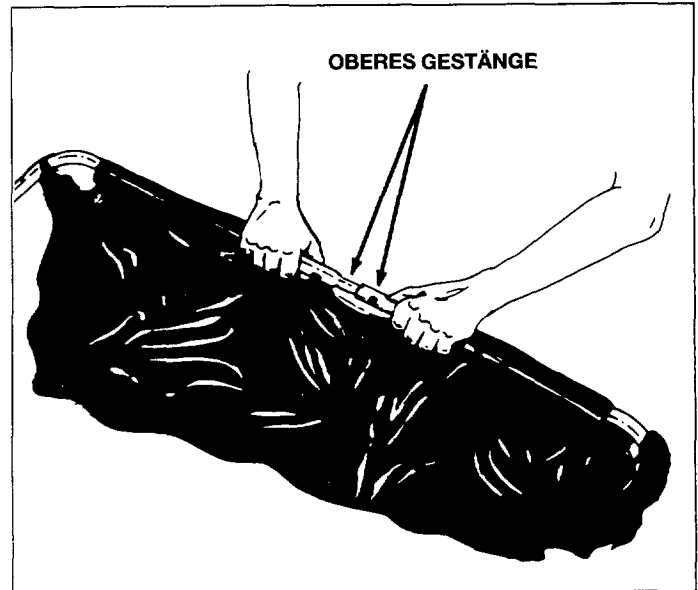

Bild 16

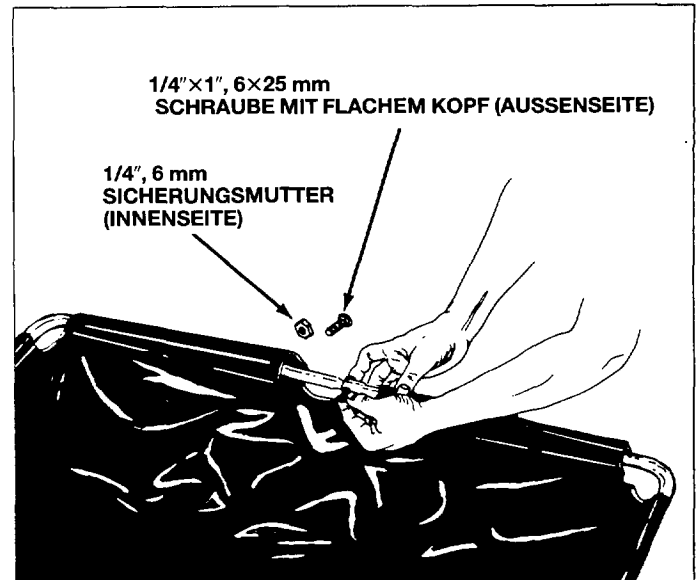
- Die montierten unteren Gestänge wie in Bild 17 gezeigt in den Boden des Grasbehälters einsetzen.
- Die Enden der oberen und unteren Gestänge mit zwei Sechskantschrauben $10 \times 20 \text{ mm}$ ($3/8 \times 3/4''$) (auf der Innenseite) und Sicherungsmuttern 10 mm ($3/8''$) (auf der Aussenseite) zusammenschrauben. Siehe Bild 17.
Nur so fest anziehen, daß die Führung zwischen oberem und unterem Gestänge hergestellt ist.

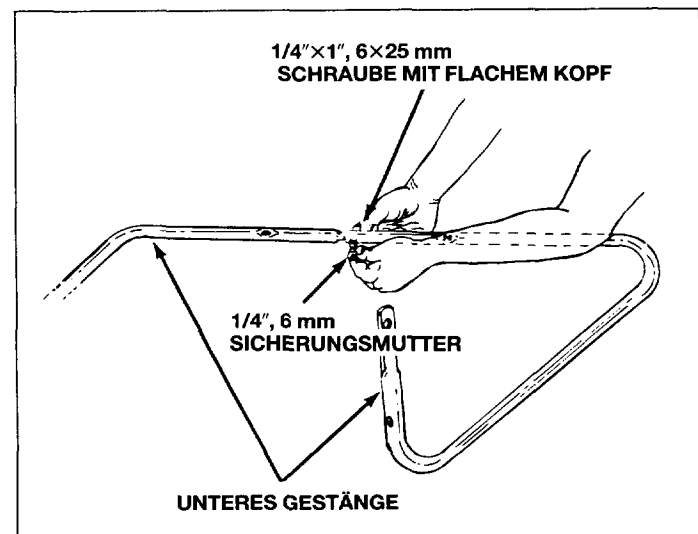

Bild 17

- Den Rahmen (unterer Teil) und den Halter (oberer Teil) an dem vorderen Teil des Behälter-Unterteils anbringen. Den Halter zu oberst und den Rahmen zu unterst anbringen. Mit sechs Schlitzschrauben $5 \times 16 \text{ mm}$ (Nr. $10 \times 5/8''$), Sicherungsscheiben 5 mm ($3/16''$) und Muttern 5 mm (Nr. 10) befestigen. Siehe Bild 18.

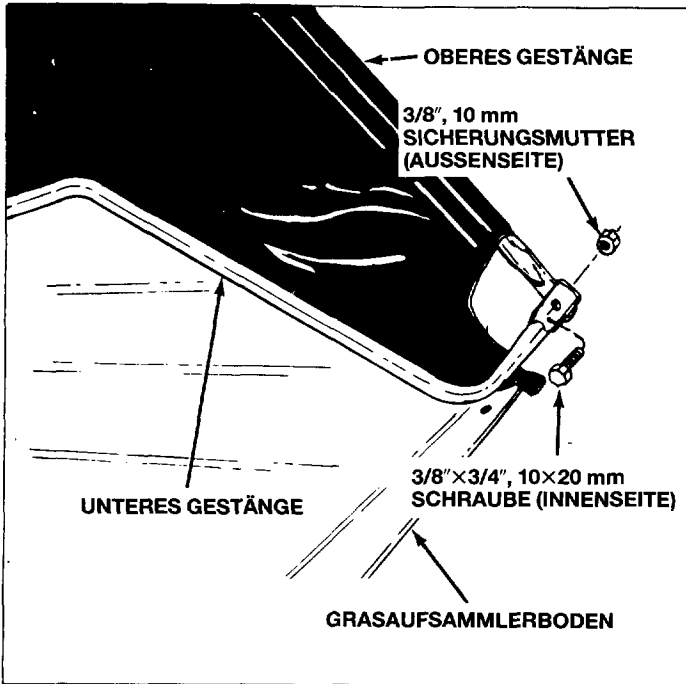

Bild 18

- Den Rahmen nun am unteren Rahmen des Grasbehälters anbringen. Mittels Sechskantschraube $6 \times 30 \text{ mm}$ ($1/4 \times 1 \ 1/4''$) und Sicherungsmutter 6 mm ($1/4''$) befestigen.

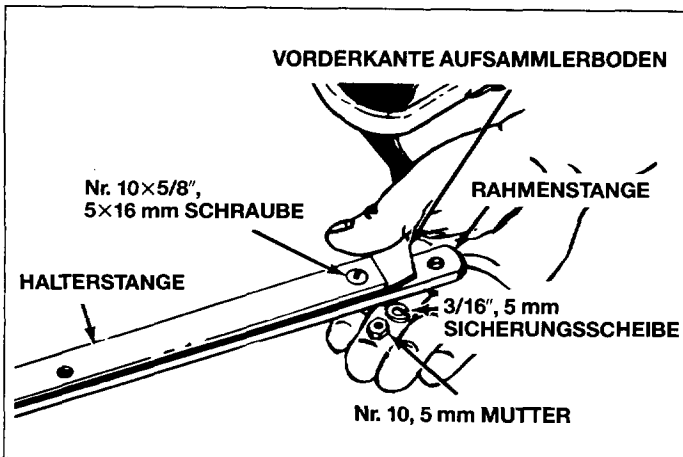

Bild 19

- Die Ecken des Grasbehälters über dem unteren Gestänge befestigen, indem man den Rand des Unterteils des Korbes auf beiden Seiten zusammenknöpft.

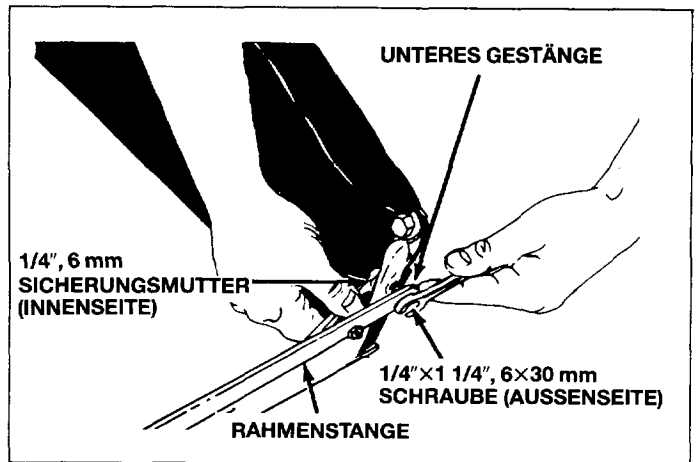

Bild 20

11. Die beiden Stützstangen wie in Bild 21 gezeigt montieren. Das obere Ende der Stange in die Bohrung des oberen Gestänges einsetzen, die Stange nach außen biegen und das untere Ende der Stange in die Bohrung des unteren Gestänges einsetzen.

ACHTUNG! Die Stangen federn und müssen wie im Bild gezeigt gestemmt und gebogen werden. Nicht zu stark biegen, da dann die Spannung in den Stangen verloren geht.

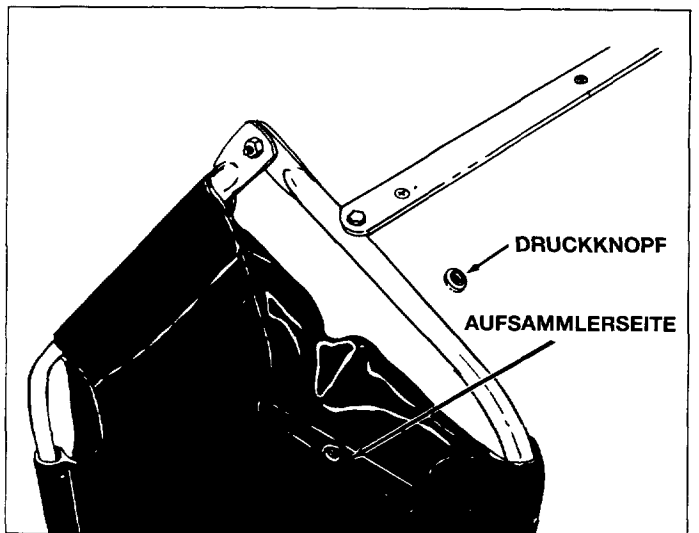

Bild 21

12. Die Bohrung an der Seite des oberen Gestänges suchen und ein Loch durch den Behälter parallel zu den Löchern in den Gestängen machen. Siehe Bild 22.

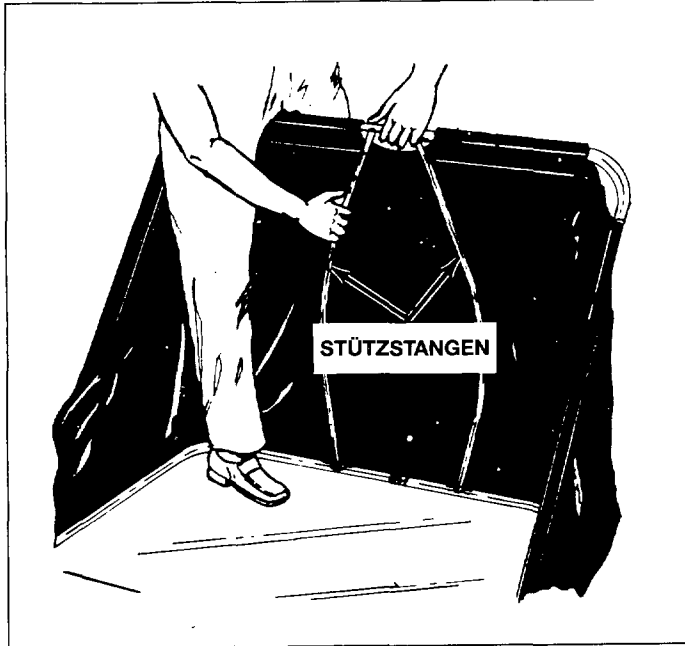

Bild 22

13. Den Drehstab durch die in Schritt 12. soeben gestochenen Löcher der oberen Gestänge gleiten lassen. Zunächst eine Montageklammer und danach zwei Halter und dann noch eine Montageklammer auf die Stange aufsetzen, bevor die Stange in die zweite Bohrung auf der anderen Seite des Behälters geschoben wird. Siehe Bild 23.

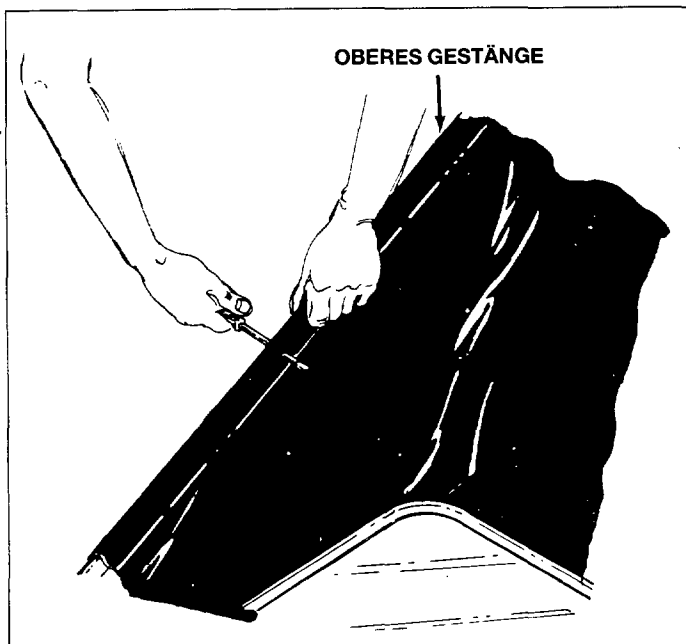

Bild 23

14. Die Halter auf jeder Seite des Behälters mit Splint 3×20 mm sichern. Siehe Bild 24.

ACHTUNG! Die beiden Halter müssen sich frei drehen können.

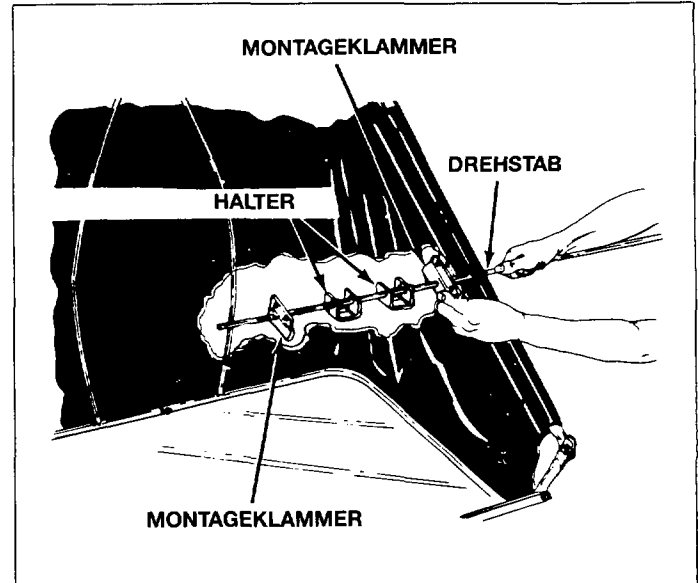

Bild 24

15. Die beiden Montageklammern auf der Innenseite des Rahmens mit Sechskantschrauben 8x20 mm und Sicherungsmutter 8 mm montieren. Siehe Bild 25. *Gut festziehen.*

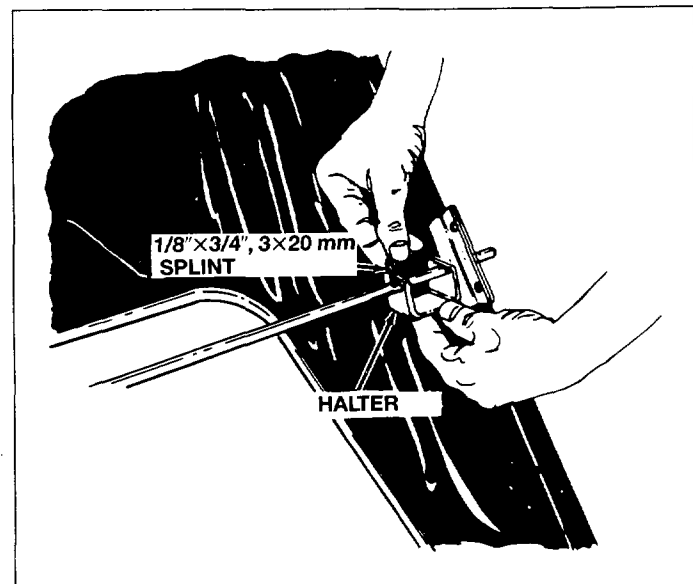

Bild 25

16. Das Seil an dem oberen, mittleren Teil des Behälterrahmens wie in Bild 26 gezeigt befestigen.

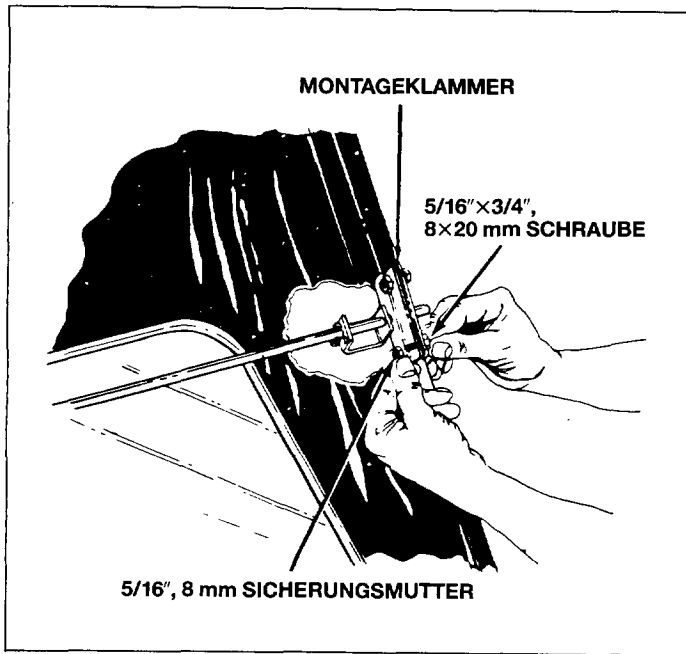

Bild 26

17. Das Netz über dem Behälterrahmen anbringen, indem man die Gummibänder über die Ecken und über die Enden des Drehstabes stülpt. Siehe Bild 27.

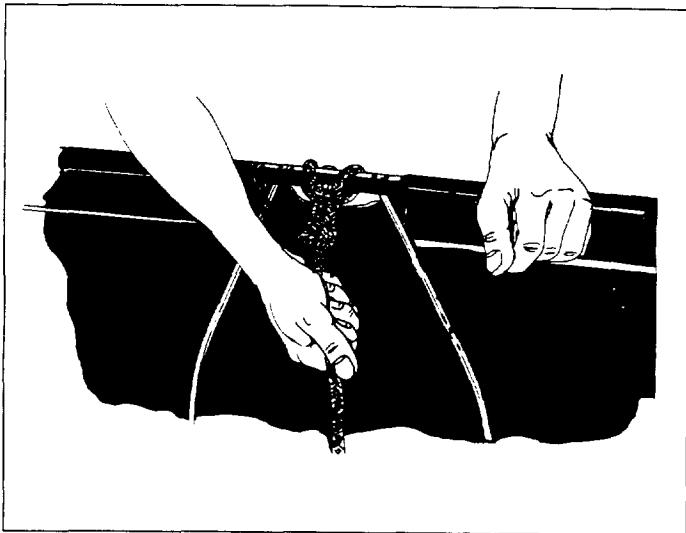

Bild 27

18. Wenn der Behälterrahmen auf dem Aufsammler montiert wird, wird der Drehstab in die Ausschnitte der Halter eingehängt. Die Halter des Drehstabes müssen sich frei bewegen können, um den Behälter in seiner Stellung zu sichern.
19. Wenn der Behälterrahmen aus dem Auffangkorb ausgehängt werden soll, werden die Halter weggedreht und der Behälter kann ausgehängt werden. Siehe Bild 28.

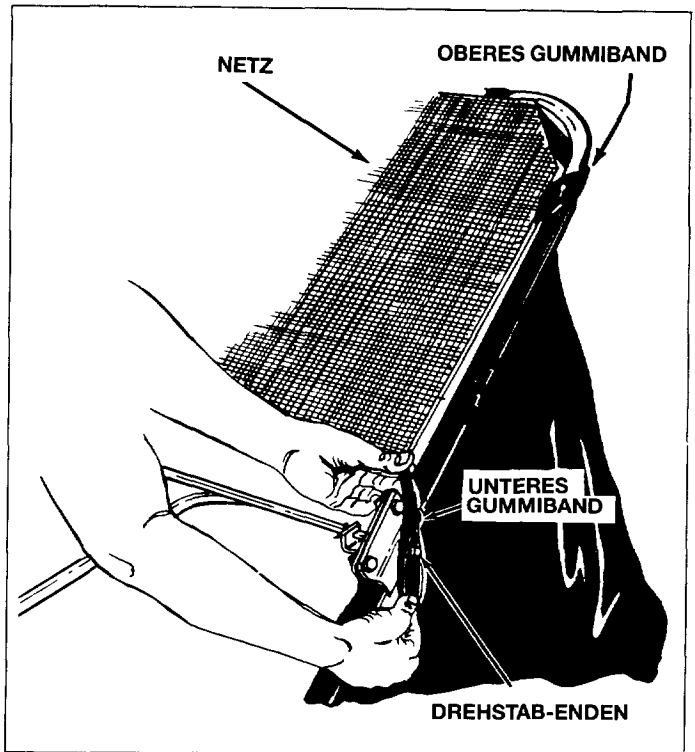

Bild 28

Wichtig

Um gute Ergebnisse mit dem Gras-Aufsammler zu erzielen, sind folgende Hinweise genau zu lesen. Siehe Bild 29. Wenn der Aufsammler an eine Zugmaschine angeschlossen wird, muß das Unterteil des Behälters parallel zur Erde laufen. Das bedeutet, daß der Behälter etw 8–10 cm über dem Boden steht. Bei den heutigen Aufsitzmähern variiert die Höhe zwischen Boden und Zugvorrichtung zwischen 20–30 cm. Um die richtige Höhe für den Aufsammler zu erhalten, siehe Bild 29, gibt es acht verschiedene Stellungen für die Distanzstücke. Siehe Gruppe A und B.

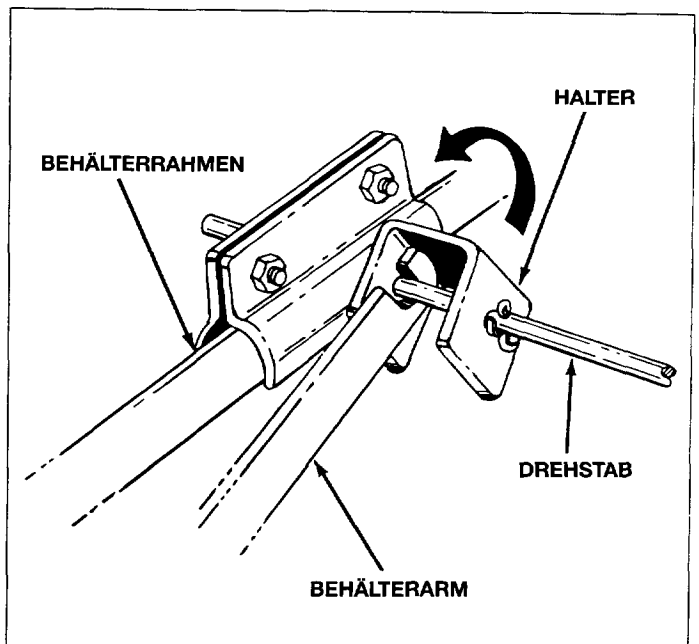

Bild 29

GRUPPE "A" – Für Aufsitzmäher mit: 20–27 cm (8–10 1/2") Bodenfreiheit zur Zugvorrichtung.

GRUPPE "B" – für Traktoren mit: 27–33 cm (10 1/2 1 13") Bodenfreiheit zur Zugvorrichtung.

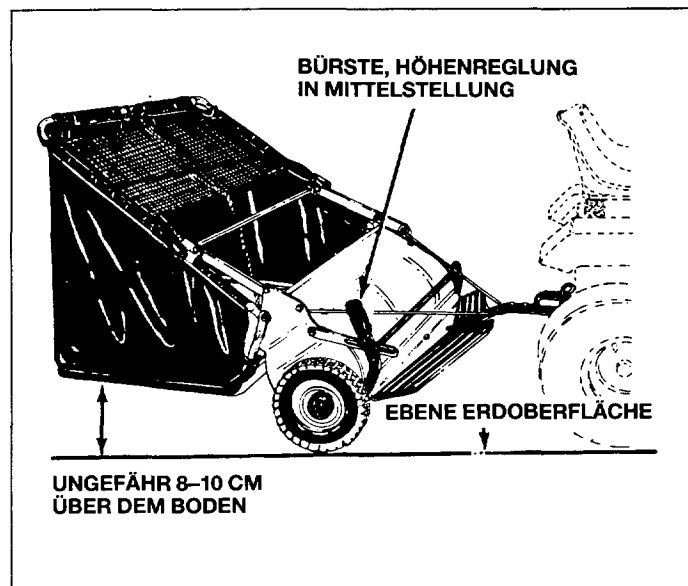
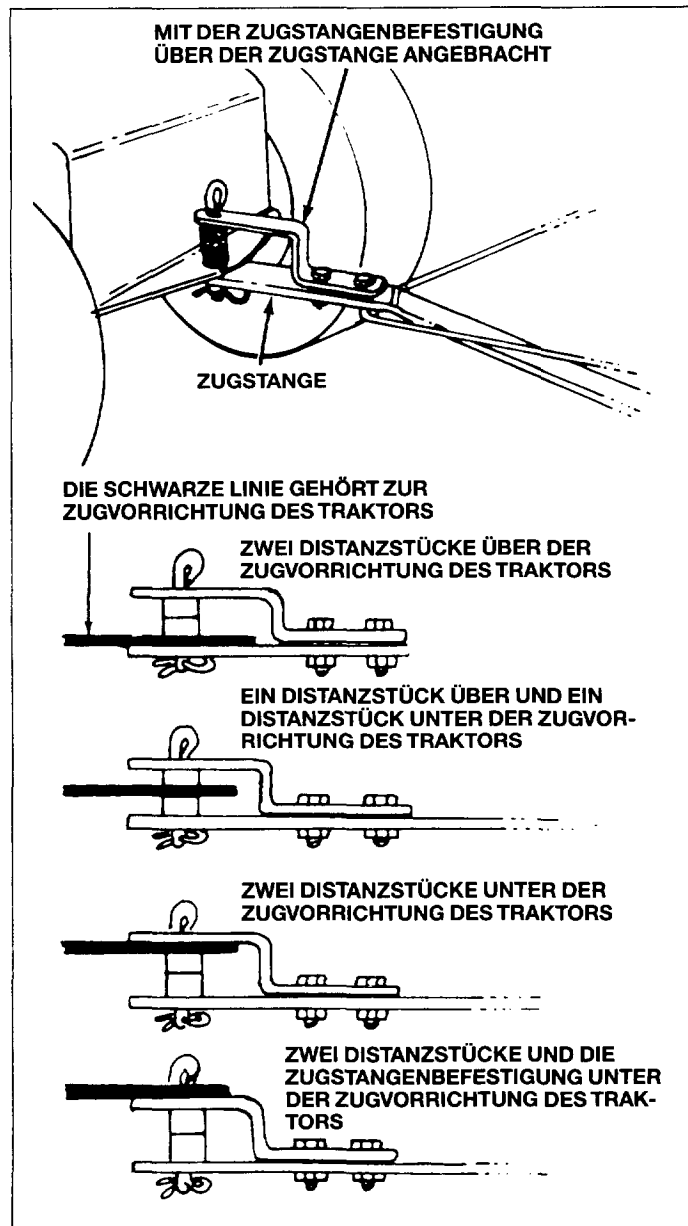
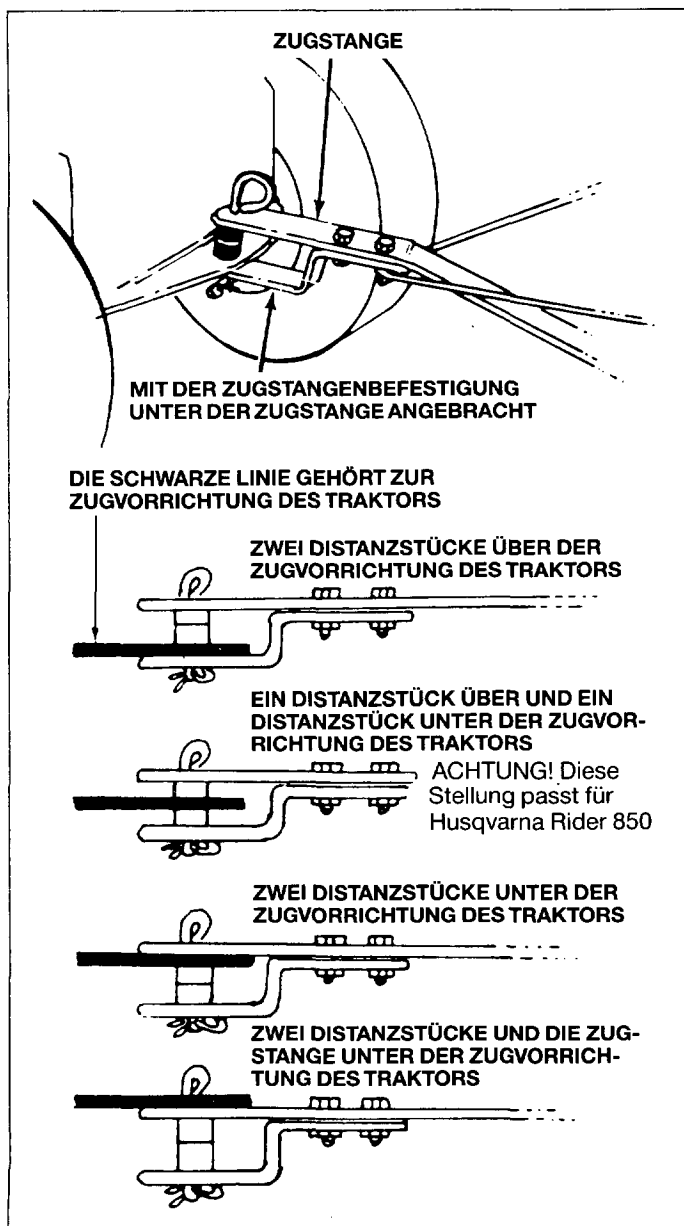

Montage du réservoir d'herbe

Voir le contenu du carton à la page 8 et le contenu du paquet de vis, page 9 figure 2, pour l'assemblage du réservoir d'herbe. Voir la page 8 pour l'identification des ferrures supérieure et inférieure.

1. Faites passer la ferrure supérieure du réservoir d'herbe (côté gauche) par l'arête cousue du réservoir. Commencez par la partie centrale échancrée de la partie supérieure du réservoir. Procédez de la même façon pour la ferrure supérieure du côté droit.

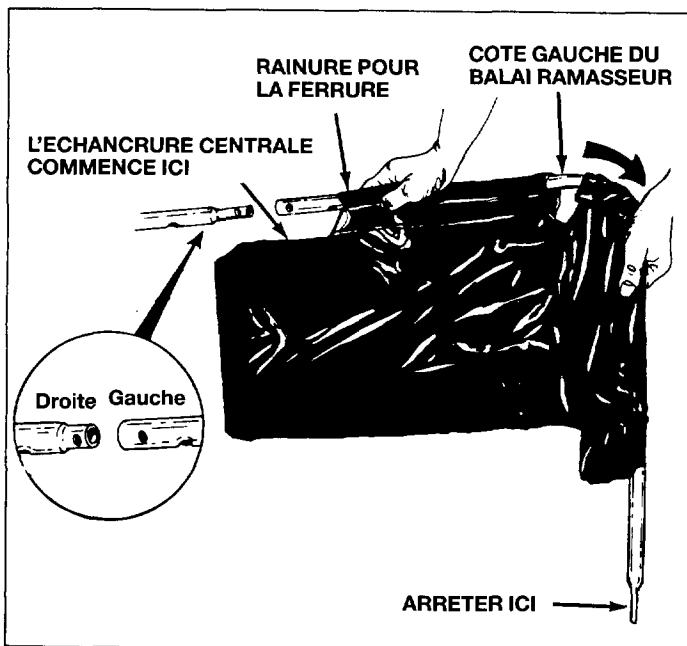

Fig. 12

2. Localisez le trou sur le côté des deux ferrures. Voir la figure 13. La prochaine fois que vous avez besoin de ces trous, percez des trous dans le réservoir. Voir le point 12 à la page 36.



Fig. 13

3. Insérez l'une dans l'autre les deux ferrures supérieures, comme le montre la figure 14, jusqu'à ce que les deux trous soient placés face à face.
4. Vissez ensemble les ferrures supérieures avec un boulon de chariot de 6×25 mm (1/4"×1") et un contre-écrou. Voir la figure 15.

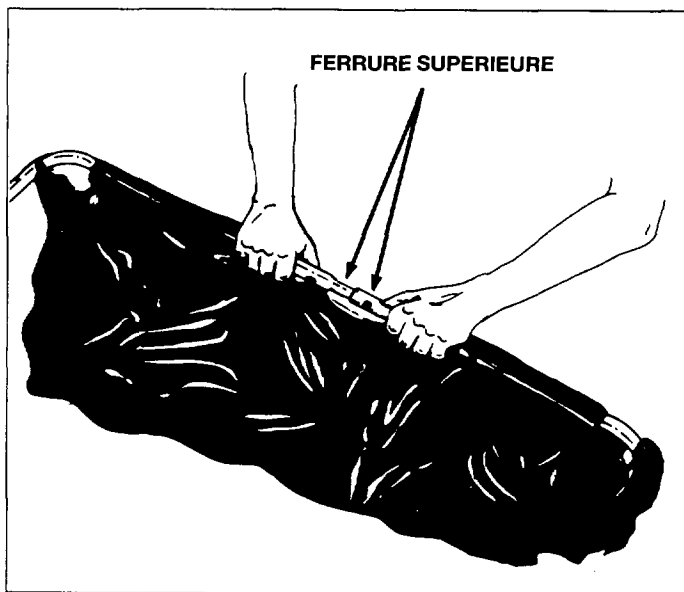

Fig. 14

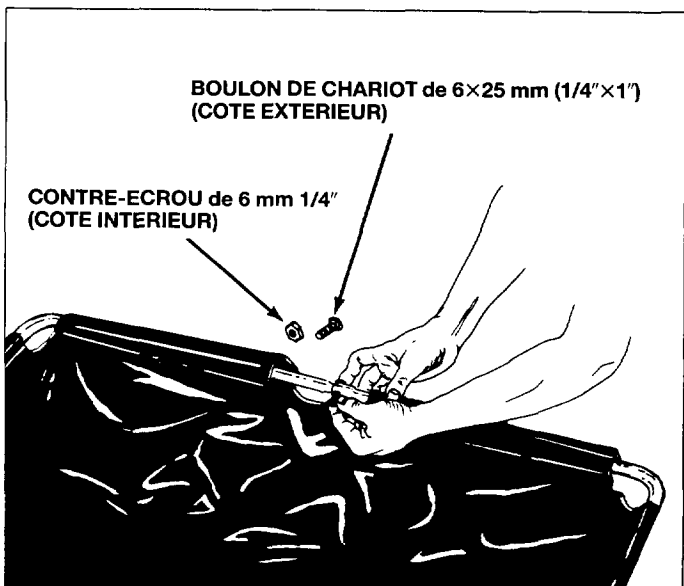

Fig. 15

5. Montez les deux ferrures inférieures selon les indications de la figure 16. Fixez les avec un boulon de chariot de 6×25 mm (1/4"×1") et un contre-écrou de 6 mm (1/4"). Voir la figure 16.

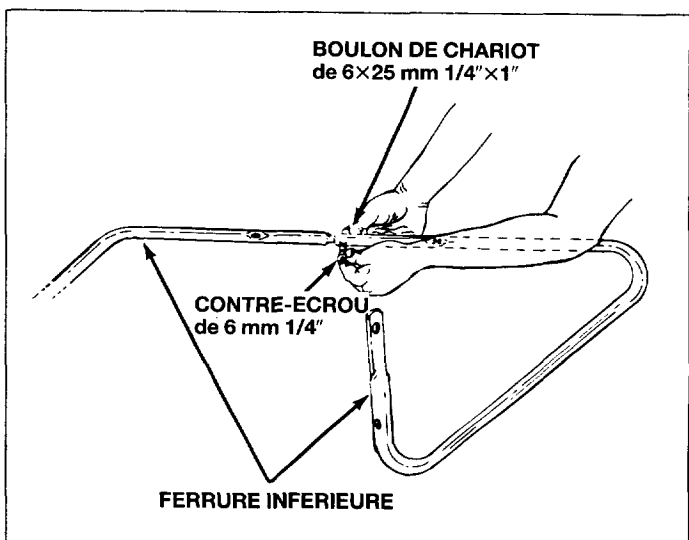

Fig. 16

- Placez les ferrures inférieures montées dans la partie inférieure du réservoir d'herbe, comme le montre la figure 17.
- Assemblez les extrémités supérieure et inférieure à l'aide de deux vis à tête hexagonale de 10×20 mm (3/8"×3/4") (sur le côté intérieur) et de deux contre-écrous de 10 mm (3/8") (sur le côté extérieur). Voir la figure 17. Ne les serrez pas trop fort pour que l'assemblage à vis puisse s'articuler entre les extrémités supérieure et inférieure des ferrures.

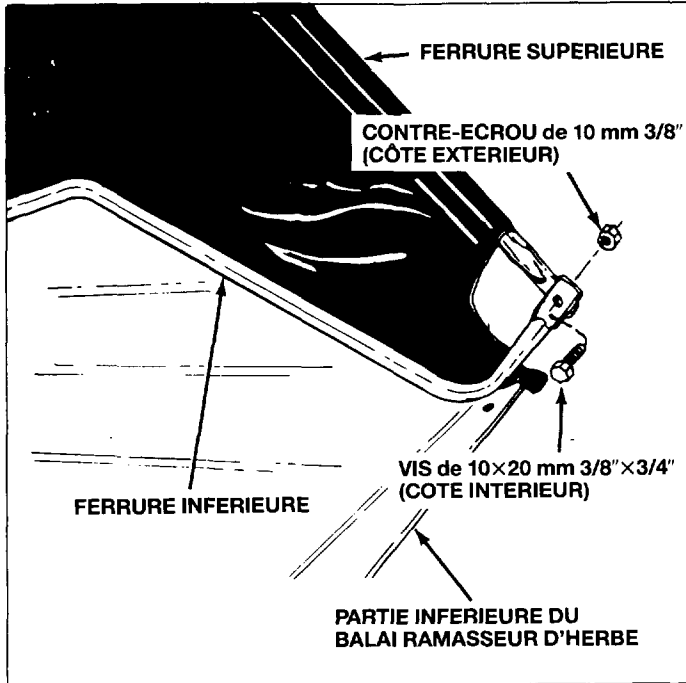

Fig. 17

- Installez la tige du cadre (partie inférieure) et la tige d'appui (partie supérieure) sur le côté avant de la partie inférieure du récipient. Placez la tige d'appui au-dessus et la tige du cadre en-dessous. Fixez-les avec six vis à tête fendue de 5×16 mm (n° 10×5/8"), six rondelles de blocage de 5 mm (3/16") et six écrous de 5 mm (n° 10). Voir la figure 18.

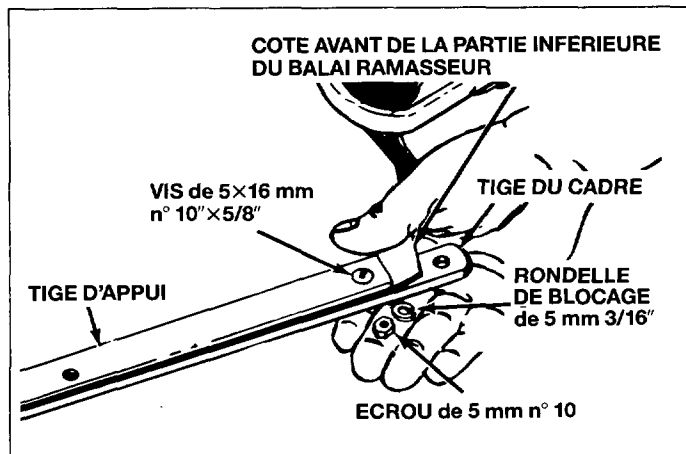

Fig. 18

- Installez la tige du cadre sur le cadre inférieur du réservoir d'herbe. Fixez-la avec des vis à tête hexagonale de 6×30 mm (1/4"×1 1/4") et des contre-écrous de 6 mm (1/4").

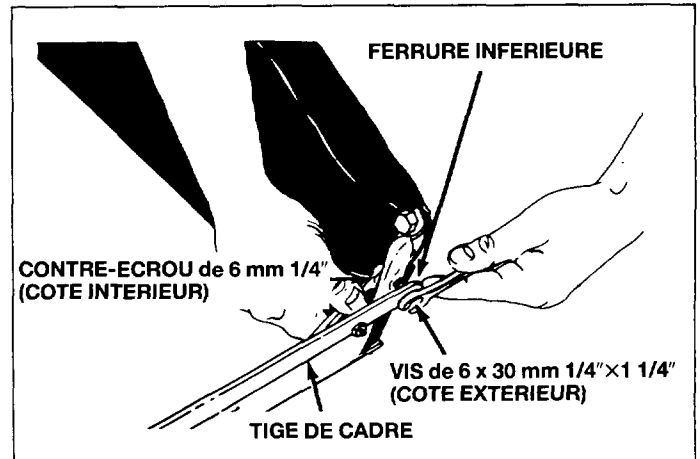

Fig. 19

- Fixez le coin du réservoir sur la ferrure inférieure en enfonçant les boutons-poussoirs des deux côtés sur la partie inférieure du réservoir.

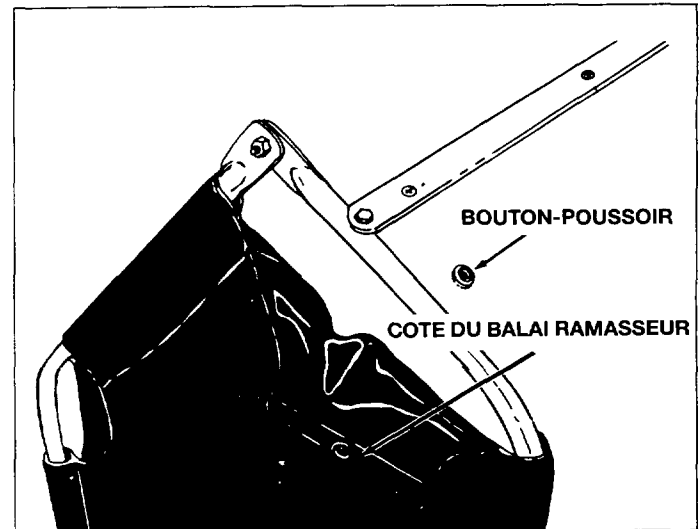

Fig. 20

11. Installez les deux tiges d'appui illustrées sur la figure 21. Placez l'extrémité supérieure de la tige dans le trou de la ferrure supérieure, repliez la tige vers l'extérieur et insérez l'extrémité inférieure de la tige dans le trou de la ferrure inférieure.

REMARQUE! Les tiges d'acier sont montées sur ressort et doivent être pliées et courbées, comme le montre la figure. Ne les courbez pas de trop, car les tiges d'appui risquent de perdre leur tension.

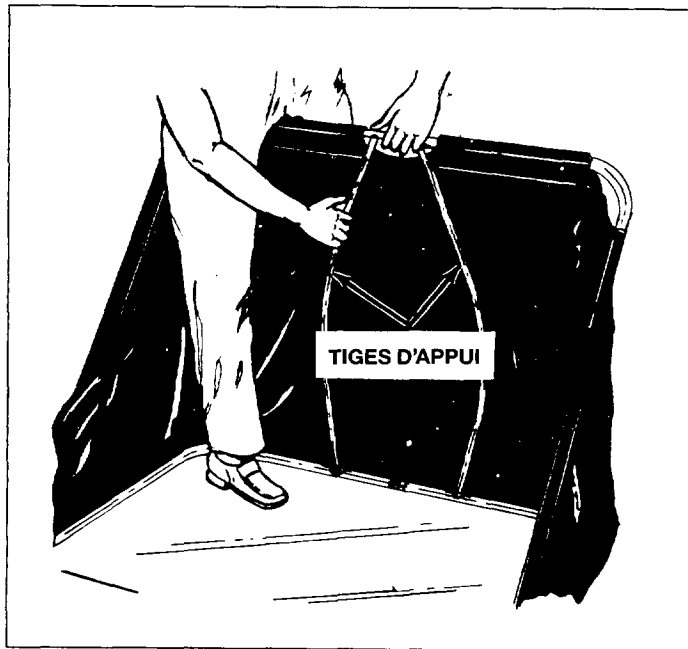

Fig. 21

12. Localisez le trou sur le côté de la ferrure supérieure et percez dans le réservoir un trou qui se situe dans le prolongement du trou de la ferrure. Voir la figure 2.

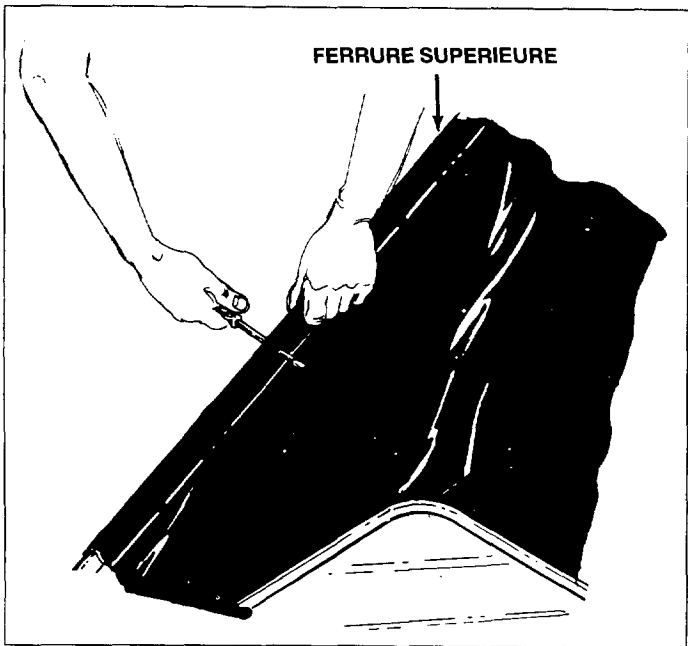

Fig. 22

13. Laissez glisser la tige pivotante dans le trou de la ferrure supérieure sur laquelle vous venez de percer un trou conformément au point 12. Installez d'abord une bride de montage sur la tige, puis deux supports, et finalement une autre bride de montage, avant d'introduire la tige dans l'autre trou, de l'autre côté du réservoir. Voir la figure 23.

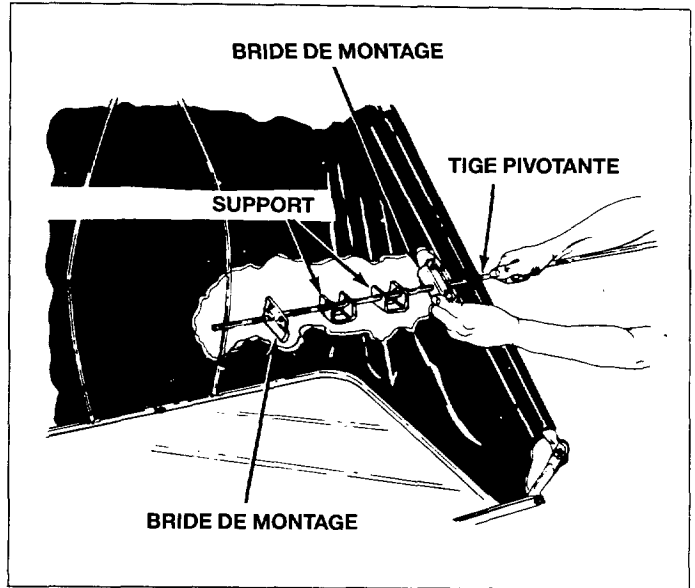

Fig. 23

14. Fixez les supports de chaque côté du réservoir, à l'aide d'une goupille fendue de 3×20 mm. Voir la figure 24.

REMARQUE! Il faut que les deux supports puissent pivoter librement.

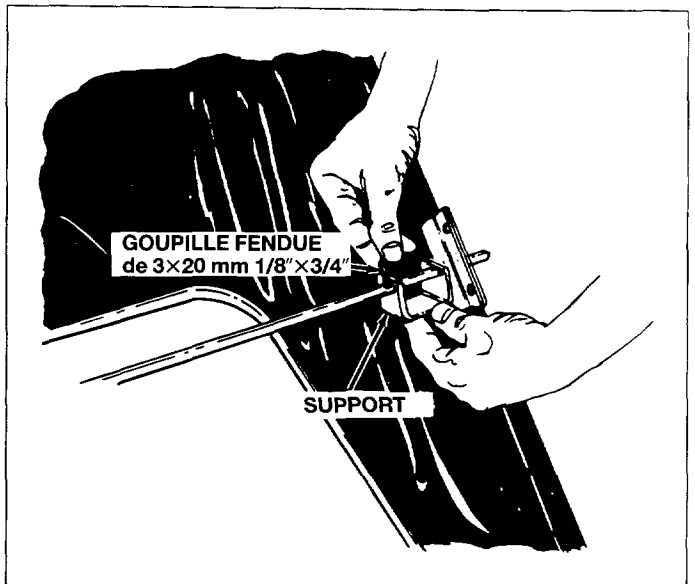

Fig. 24

15. Fixez les deux brides de montage sur le côté intérieur du cadre à l'aide de vis à tête hexagonale de 8×20 mm et de contre-écrous de 8 mm. Voir la figure 25. *Serrez-les à fond!*

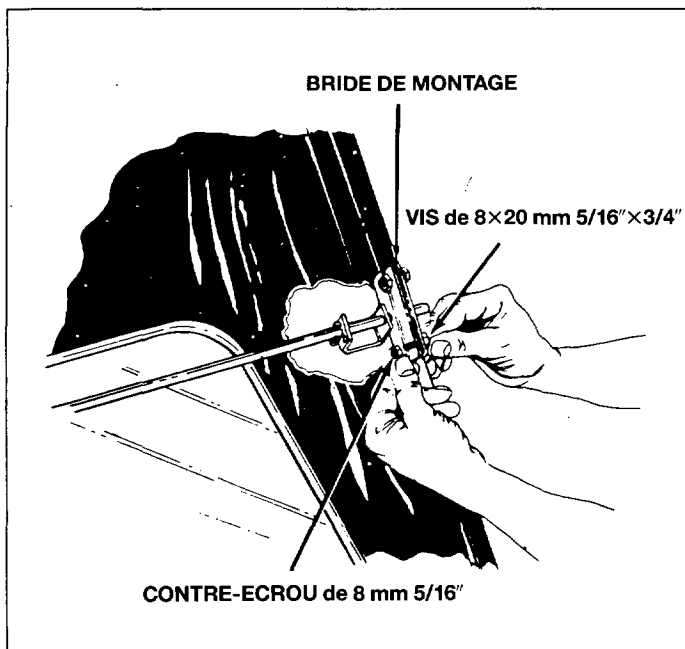

Fig. 25

16. Fixez la corde sur la partie centrale supérieure du cadre du réservoir, comme le montre la figure 26.

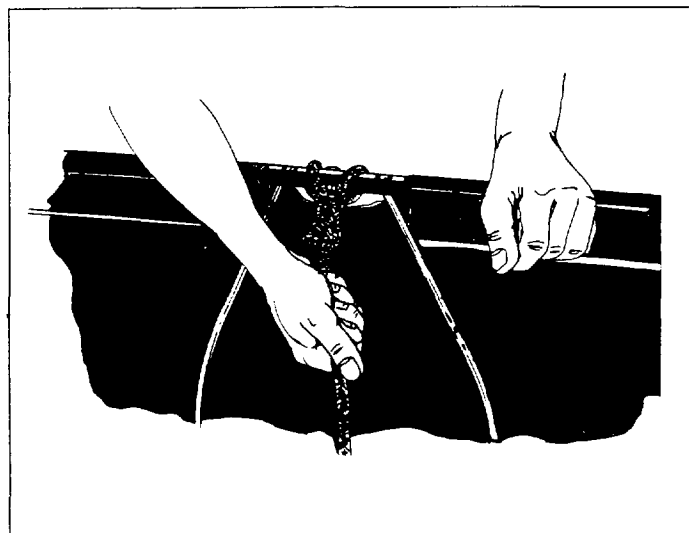

Fig. 26

17. Installez le filet par-dessus le cadre du réservoir en enfilant la bande de caoutchouc sur les coins et sur les extrémités de la tige de pivotement. Voir la figure 27.

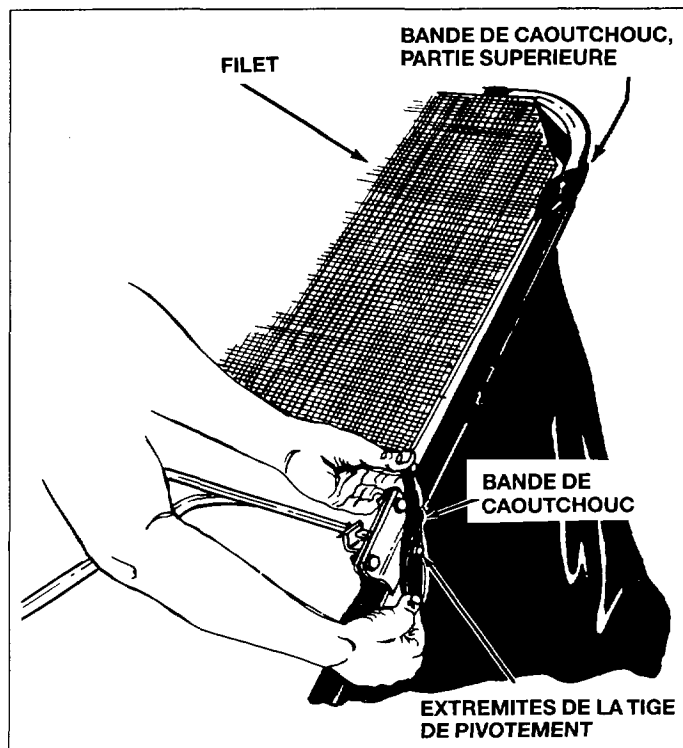

Fig. 27

18. Lorsque le cadre du réservoir est installé sur le balai ramasseur, la tige de pivotement doit être accrochée sur les encoches des supports. Il faut que les supports de la tige de pivotement puissent se mouvoir librement pour bloquer le réservoir en place.
19. Si le cadre du réservoir doit être décroché du balai ramasseur, il convient de plier les supports vers le côté pour faciliter le décrochage. Voir la figure 28.

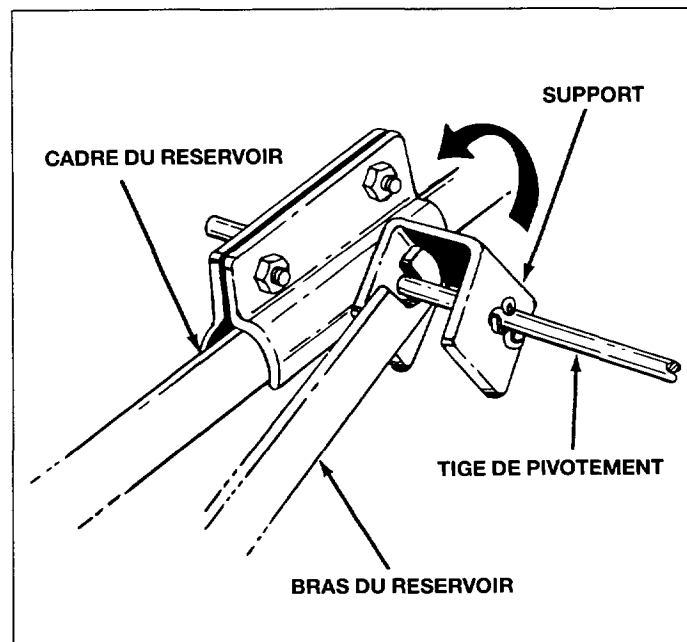

Fig. 28

Important

Pour obtenir un bon résultat avec le balai ramasseur d'herbe, il convient de lire attentivement les instructions ci-dessous. Voir la figure 29. Si le balai ramasseur est attelé derrière un véhicule de traction, il faut que la partie inférieure du réservoir soit placée parallèlement à la surface du sol. De ce fait, le réservoir se trouve à environ 8 à 10 cm au-dessus du sol.

Sur les tondeuses tractées actuelles, l'intervalle entre le sol et le dispositif de traction est compris entre 20 et 30 cm. Pour mettre le balai ramasseur au bon niveau, voir la figure 29, vous disposez de 8 positions différentes pour les pièces d'écartement. Voir les groupes A et B.

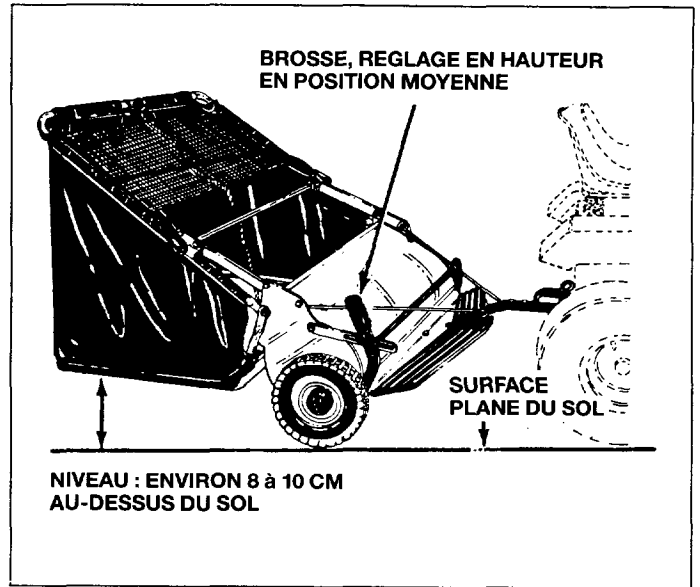
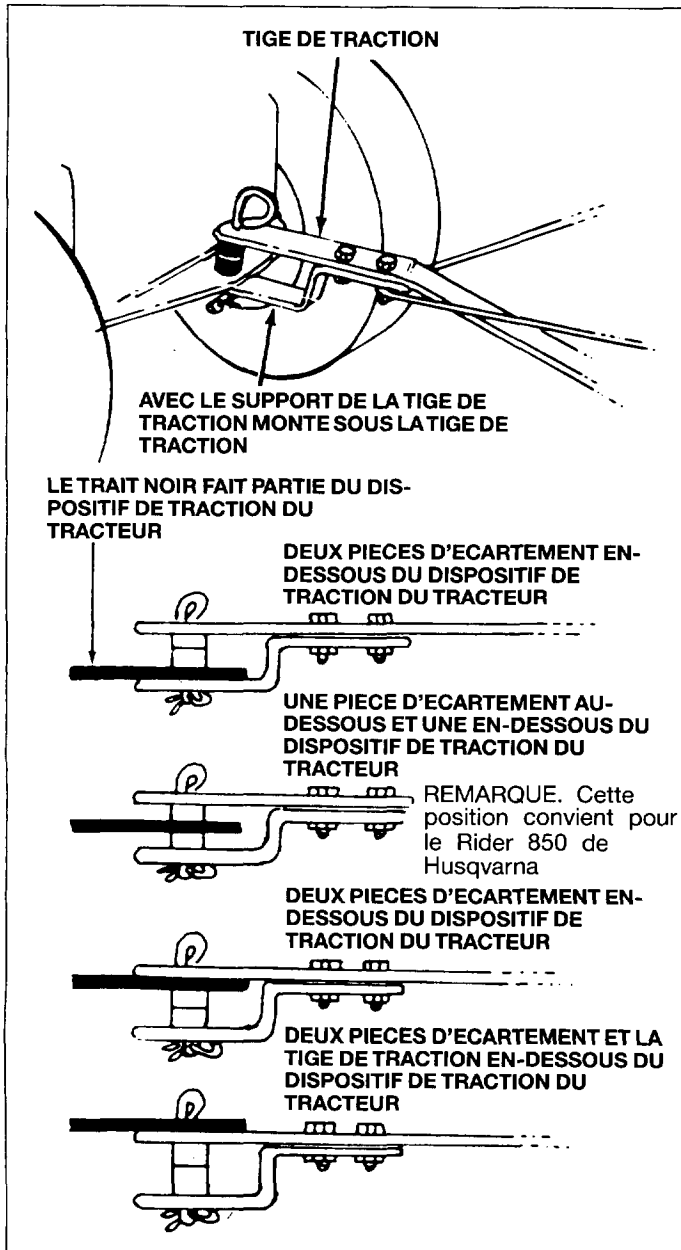
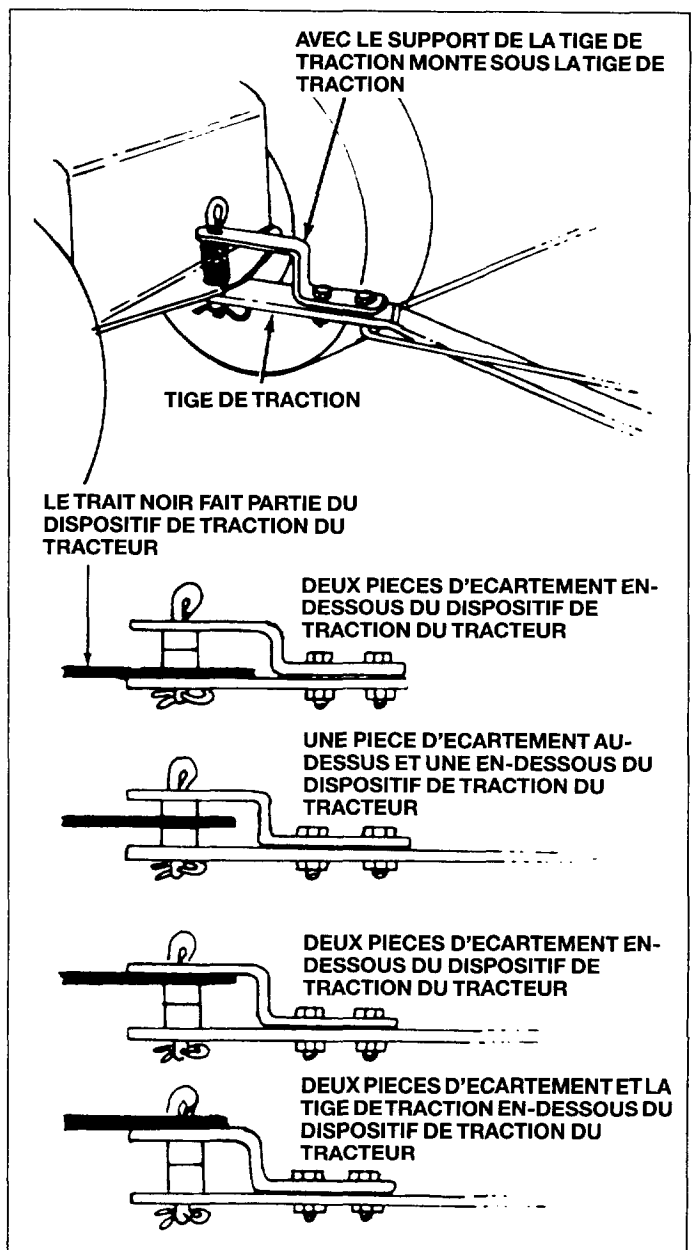

Fig. 29

Groupe "A" – Pour les tondeuses tractées avec : un intervalle de 20 à 27 cm (8–10 1/2") entre le dispositif de traction et le sol.



Groupe "B" – Pour les tracteurs avec : un intervalle de 27 à 33 cm (10 1/2–13") entre le dispositif de traction et le sol.



Montage van de grascontainer

Alvorens met de montage begonnen wordt a.u.b. de inhoud van de doos, (blz. 10) en de schroeven en moeren (fig. 2 op blz. 11) doornemen. Zie blz. 10 voor het identificeren van de bovenste en onderste framestang.

1. Rijg de bovenste framestang (linker zijde) door de genaaide zoom van de zak. Begin met het gedeelte (in het midden) waarin een uitsparing is aangebracht. Herhaal op dezelfde manier met de bovenste framestang, rechter zijde.

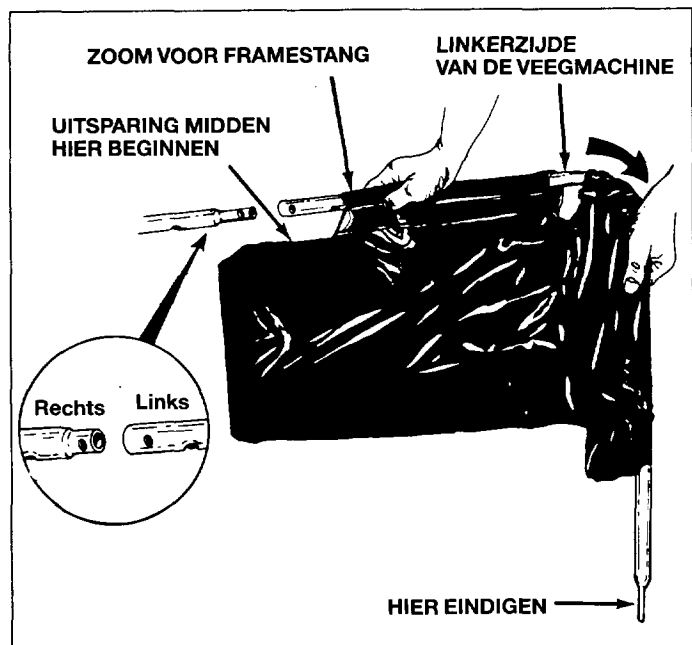

Fig. 12

2. Zoek de openingen op aan de zijkant van de beide framestangen. Zie fig. 13. Later moeten er bij deze openingen gaten gemaakt worden in het containerweefsel.

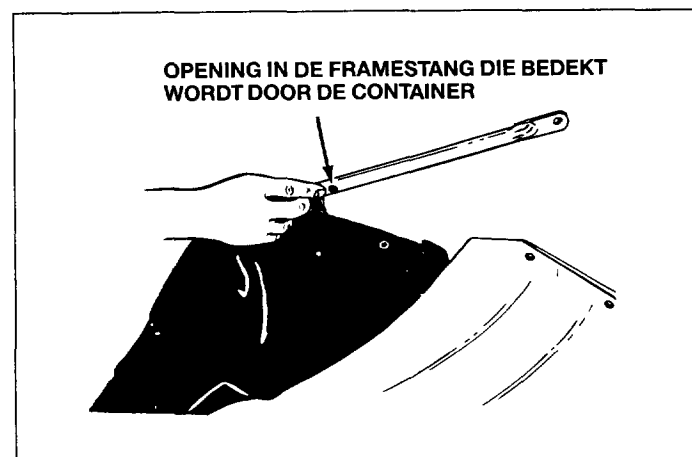

Fig. 13

3. Schuif de beide bovenste framestangen in elkaar overeenkomstig fig. 14, tot de openingen tegenover elkaar liggen.
4. Schroef de beide bovenste framestangen vast met slotbout 6x25 mm (1/4x1") en borgmoer. Zie fig. 15.

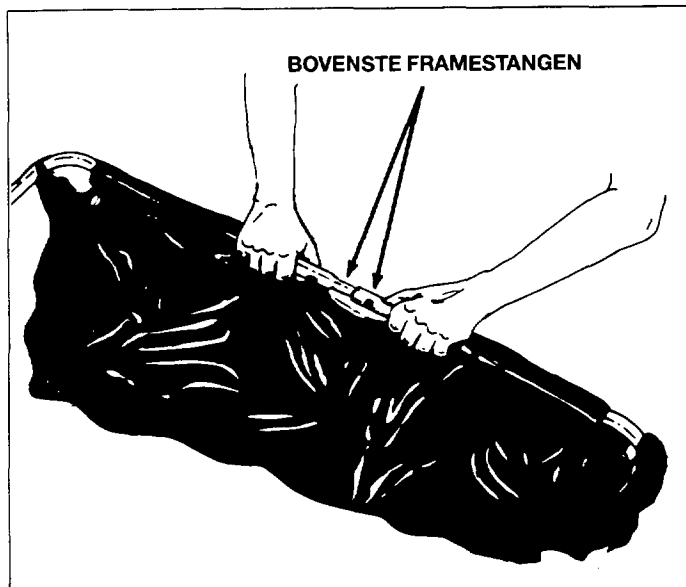

Fig. 14

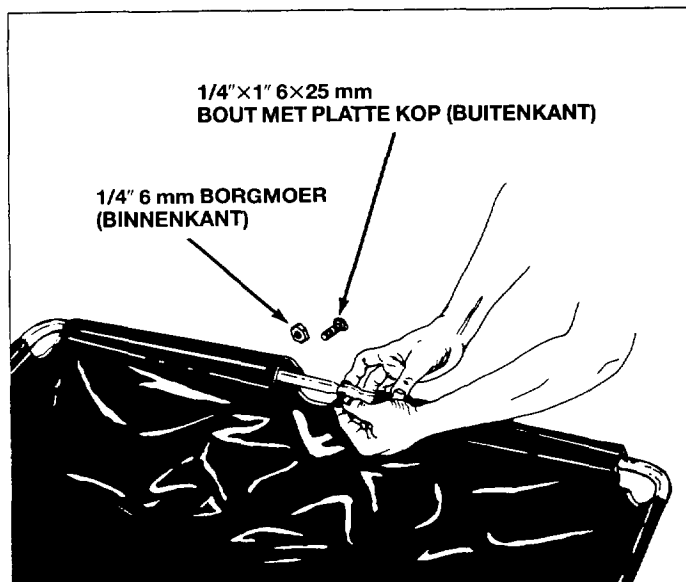

Fig. 15

5. Monteer de beide onderste framestangen overeenkomstig fig. 16. Zet vast met slotbout 6 x 25 mm (1/4 x 1") en borgmoer 6 mm (1/4"). Zie fig. 16.

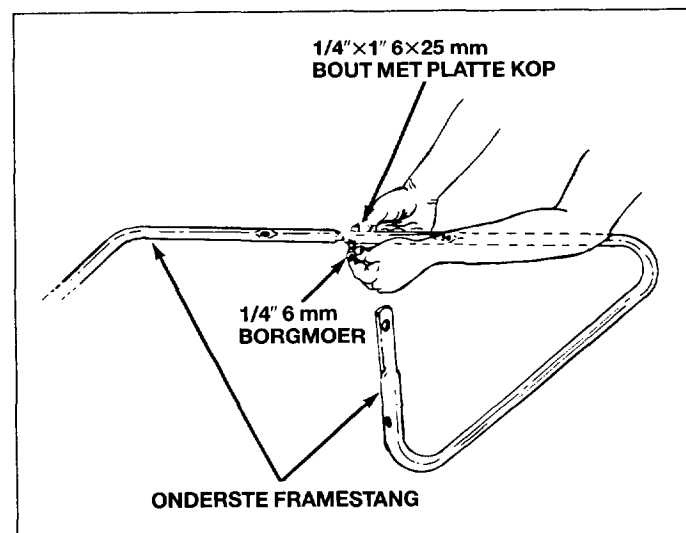

Fig. 16

- Bevestig de gemonteerde onderste framestangen in de bodem van de container (fig. 17).
- Monteer de bovenste en onderste uiteinden van de framestangen aan elkaar met twee zeskante bouten 10×20 mm ($3/8 \times 3/4$) (aan de binnenkant) en borgmoeren 10 mm ($3/8$) (aan de buitenkant). Zie fig. 17.
Niet te hard aanhalen. Er dient een geringe speling mogelijk te zijn tussen de bovenste en onderste uiteinden van de framestangen.

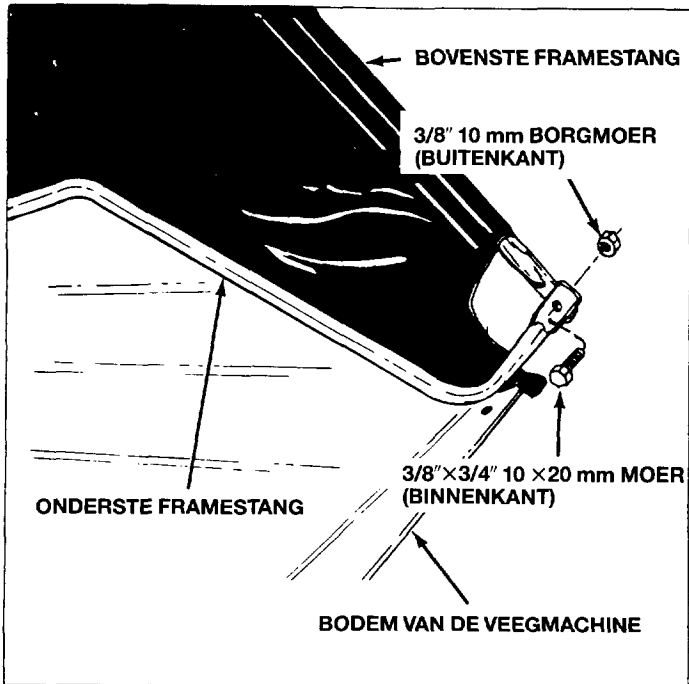

Fig. 17

- Monteer de ijzeren framestang (onderste deel) en de ijzeren houder (bovenste deel) aan het voorste deel van de containerbodem.
Plaats de ijzeren houder bovenaan en de ijzeren framestang onderaan. Zet vast met zes bouten 5×16 mm (nr. $10 \times 5/8$), borgringen 5 mm ($3/16$) en moeren 5 mm (nr. 10). Zie fig 18.

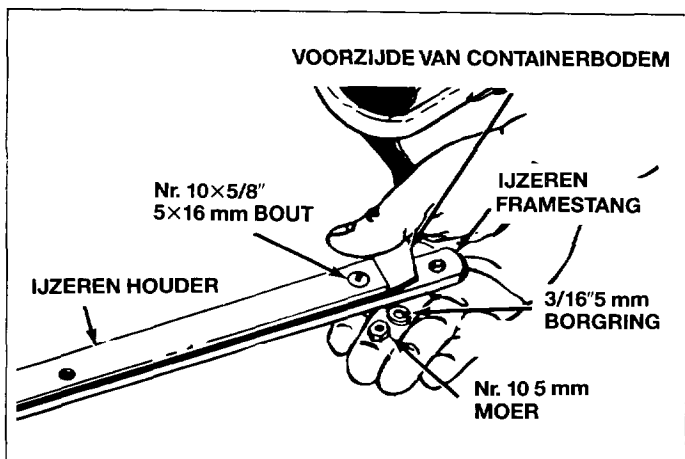

Fig. 18

- Monteer de ijzeren framestang op het onderste frame deel van de grascontainer. Zet vast met zes kante bout 6×30 mm ($1/4 \times 1 1/4$) en borgmoer 6 mm ($1/4$).

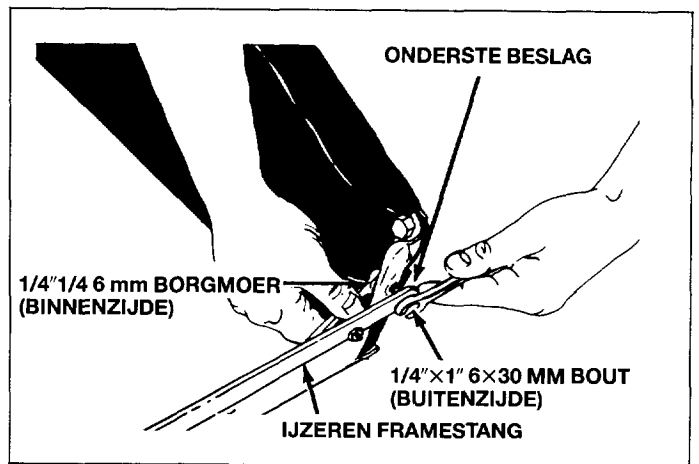

Fig. 19

- Bevestig de hoeken van de container op het onderste beslag door de rand van het onderste gedeelte van de containerzak aan beide zijden met drukkers vast te maken.

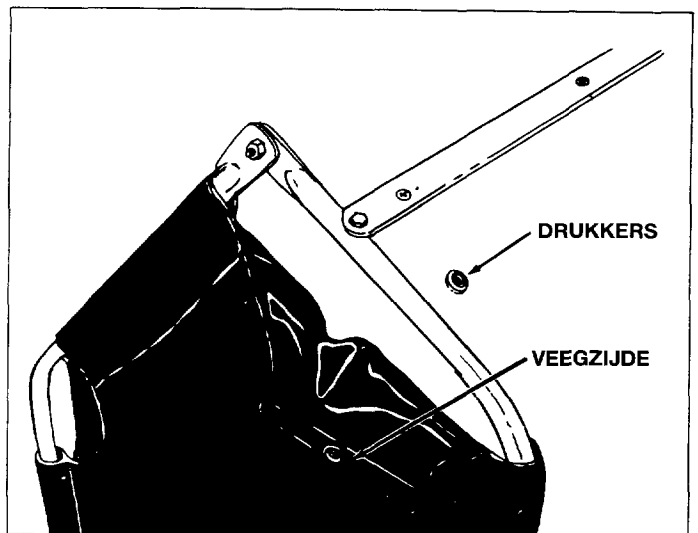

Fig. 20

11. Monteer de beide steunstangen overeenkomstig fig. 21. Bevestig het bovenste uiteinde van de stang in de opening van het bovenste beslag, buig de stang zijwaarts en bevestig het onderste uiteinde van de stang in de opening van het onderste beslag.

N.B.! De stalen stangen zijn verend en dienen overeenkomstig fig. 21 te worden gebogen. Maar niet te ver door buigen, anders kunnen de steunstangen hun veerkracht verliezen.



Fig. 21

12. Zoek de opening op aan de zijkant van het bovenste beslag en maak een gat door de containerzak op de hoogte van de openingen in het beslag. Zie fig. 22.

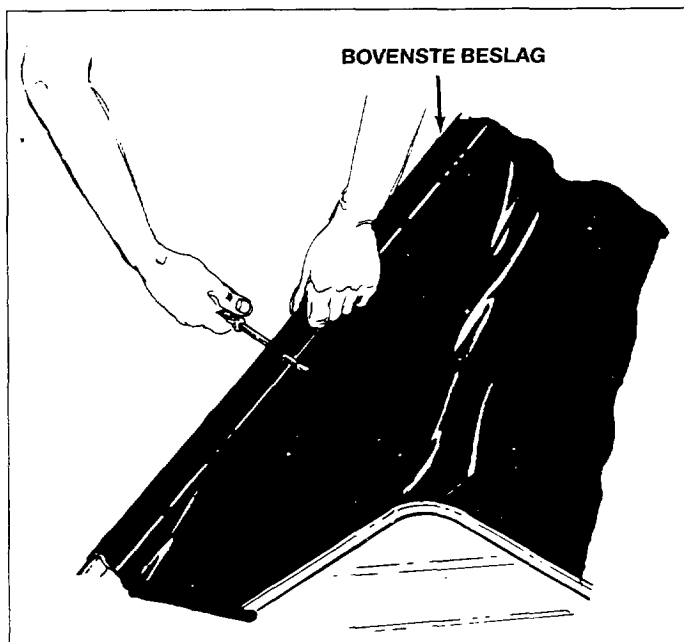

Fig. 22

13. Laat de draaistang door de openingen van het bovenste beslag glijden (waarin u al gaten hebt gemaakt volgens punt 12). Plaats eerst een montagebeugel op de stang, vervolgens twee houders, daarna weer een montagebeugel en schuif de stang door de andere opening (aan de andere kant van de containerzak). Zie fig. 23.

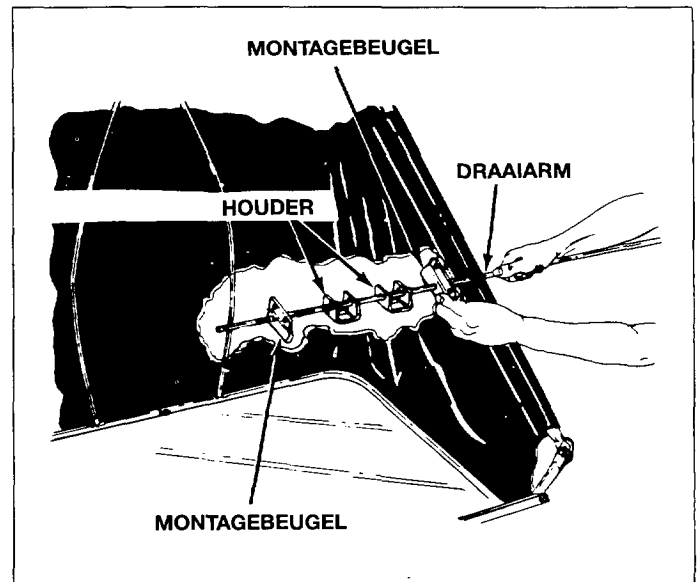

Fig. 23

14. Zet de houders aan beide zijden van de grascontainer vast met een splitpen 3×20 mm. Zie fig. 24.

N.B.: De beide houders moeten geheel vrij kunnen draaien.

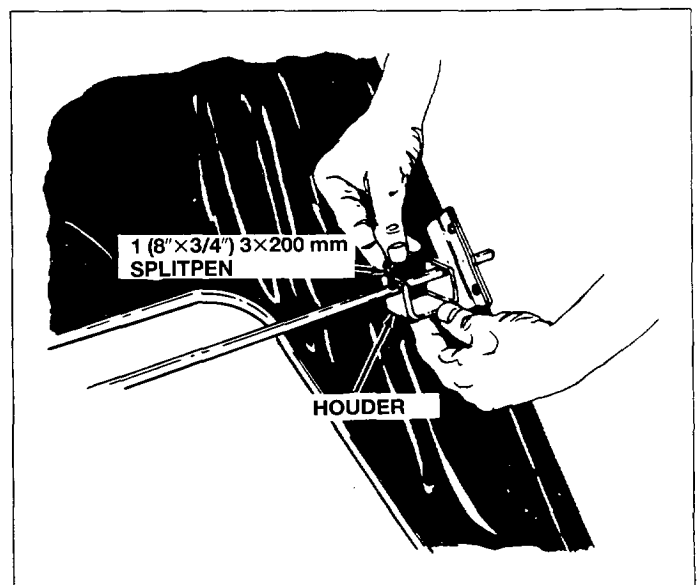

Fig. 24

15. Monteer de twee montagebeugels met zeskante bouten 8×20 mm en borgmoeren 8 mm aan de binnenkant van het frame, zie fig. 25. *Goed aandraaien.*

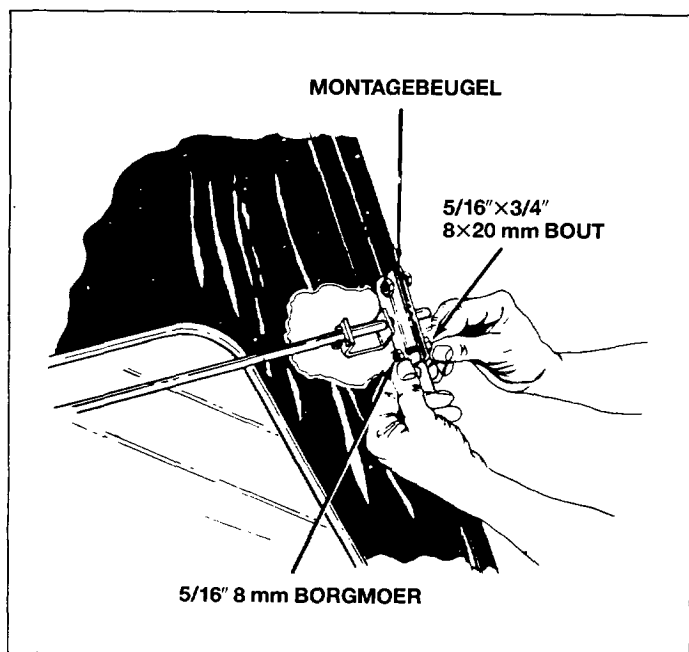

Fig. 25

16. Maak het touw vast aan het bovenste gedeelte (in het midden) van het frame van de containerzak (zie fig. 26).

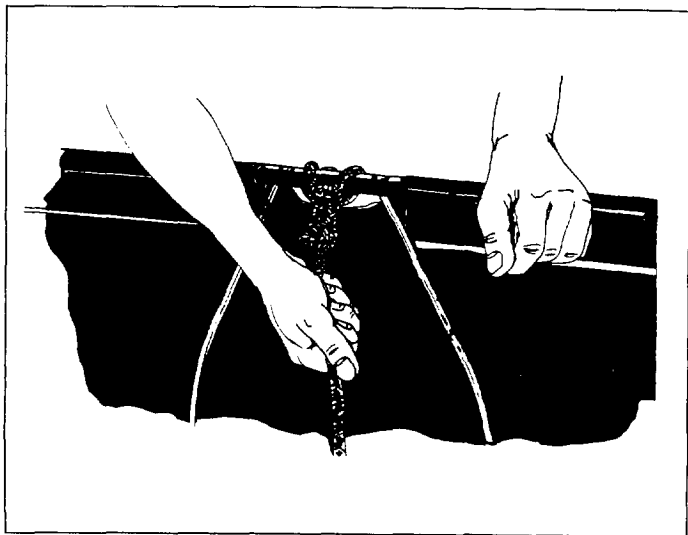

Fig. 26

17. Monteer het gaas op het frame van de containerzak door de elastieken rond de hoeken en de uiteinden van de draaistangen te trekken. Zie fig. 27.

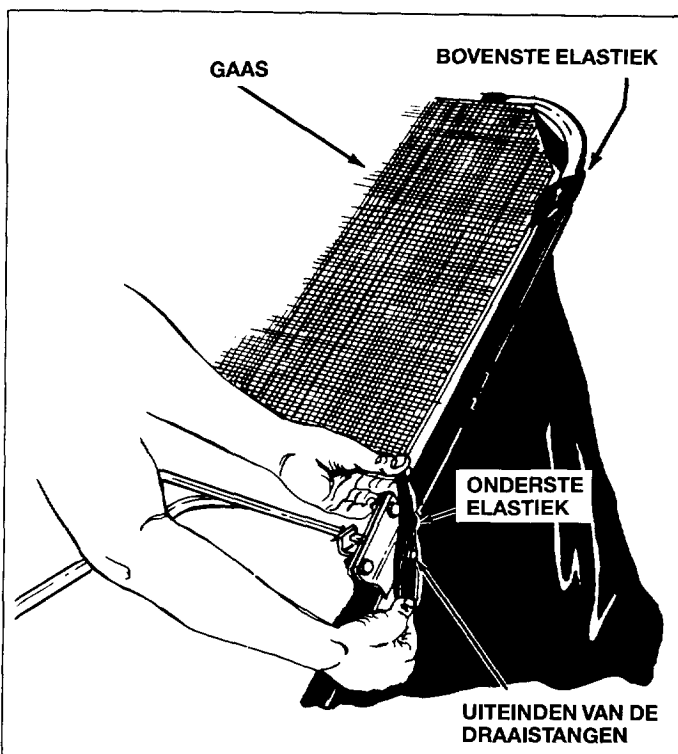

Fig. 27

18. Nadat het frame van de containerzak op de veegmachine is gemonteerd, wordt de draaistang in de uitsparingen van de houders vastgehaakt.
19. Wanneer het frame van de containerzak losgehaakt moet worden, eerst de houders opzij buigen. Daarna kan de containerzak verwijderd worden. Zie fig. 28.

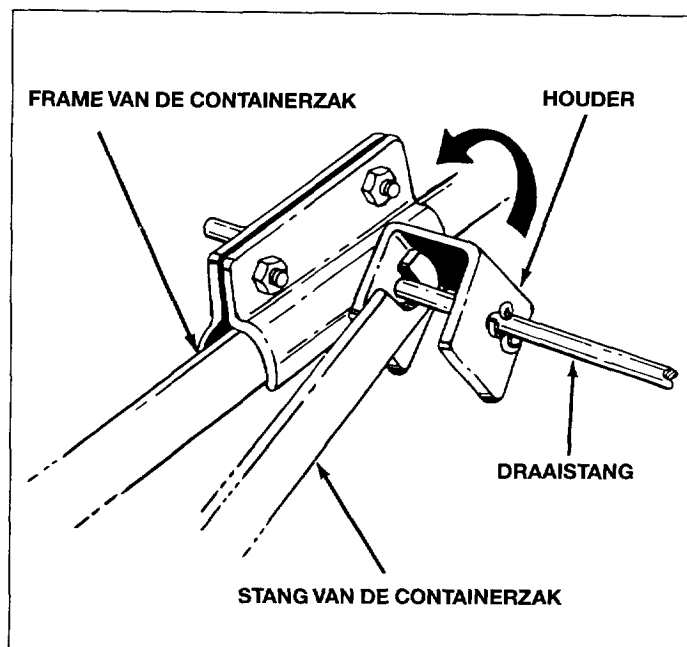

Fig. 28

Belangrijk!

Voor het bereiken van goede resultaten met de grasveegmachine, is het belangrijk dat de onderstaande aanwijzingen nauwkeurig bestudeerd worden.

Zie fig. 29. Wanneer de grasveger aan een trekker gekoppeld wordt, moet het onderste gedeelte van de containerzak parallel liggen aan het grondoppervlak. De container bevindt zich dan ca. 8–10 cm boven de grond.

Bij de hedendaagse gemotoriseerde grasmaaiers is er een hoogteverschil van 20–30 cm tussen de grond en de trekker. Voor het tot stand brengen van de juiste hoogte (zie fig. 29) zijn er acht verschillende posities voor de vulstukken. Zie groep A en B.

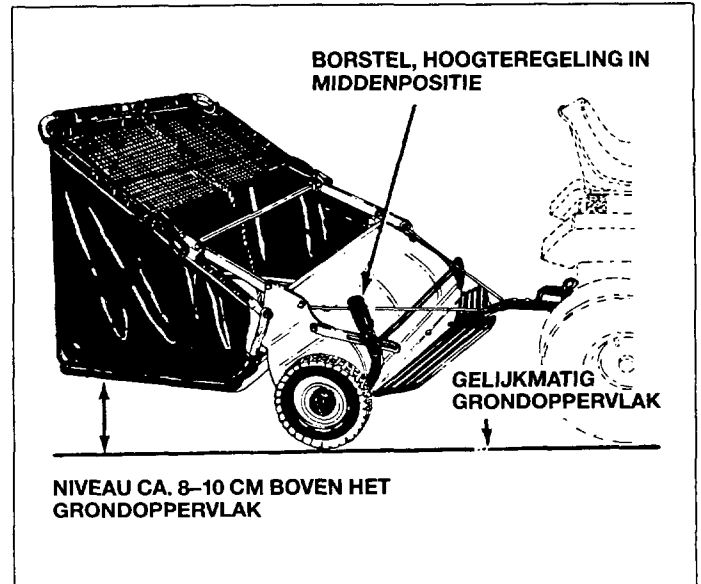
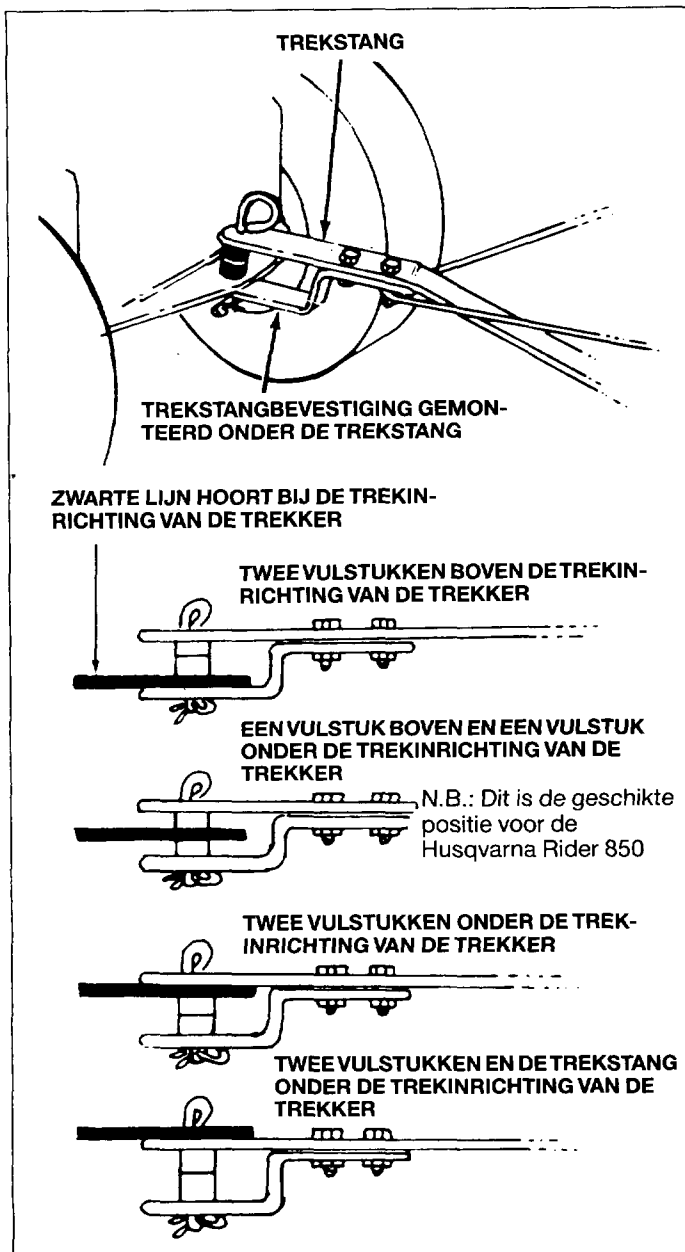
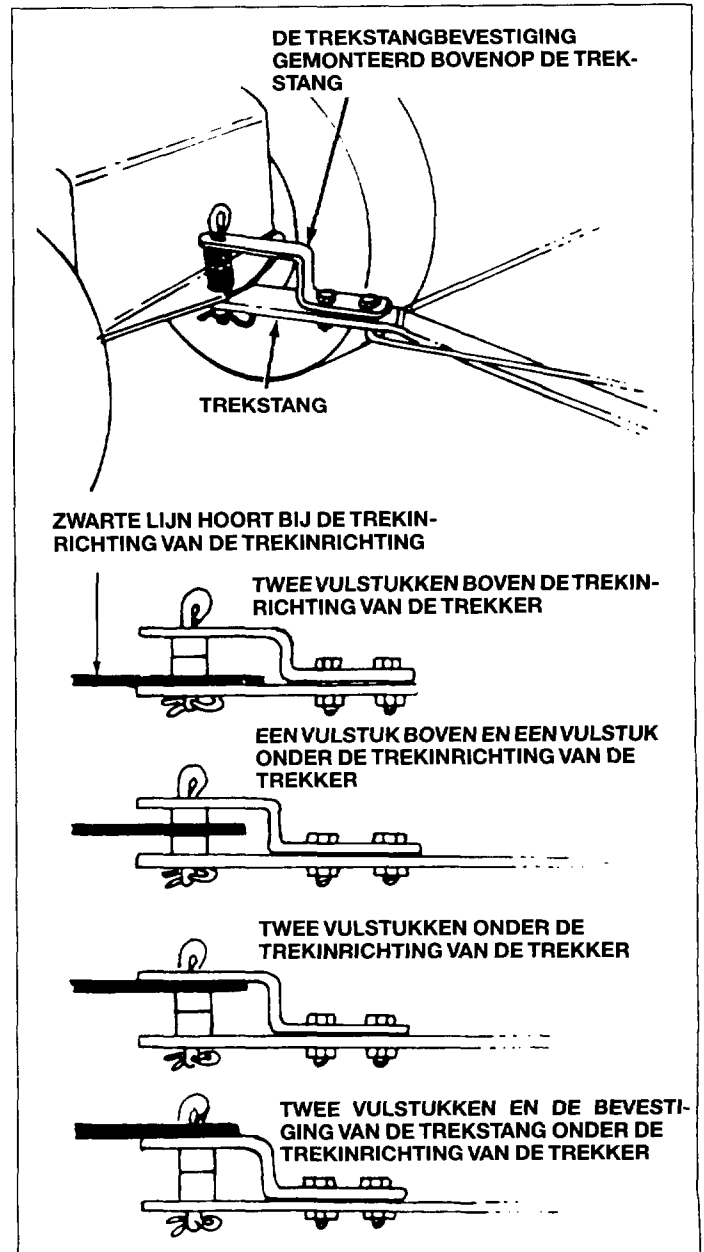

Fig. 29

Groep „A” – Voor gemotoriseerde grasmaaiers met: 20–27 cm (8–10 1/2”) bodemvrijheid tot de treklijnrichting.



Groep „B” – Voor trekkers met: 27–33 cm (10–13”) bodemvrijheid tot de treklijnrichting



Operation

Your sweeper is a precision piece of equipment. Engineering skill and experience have been combined to provide reasonable safety and efficiency. However, as with any type of mechanical equipment, carelessness or error on the part of the operator can result in damage to your equipment. Therefore, exercise care at all times and do not subject your lawnmower to misuse.

Sweeping speed

Try sweeping at different speeds to find the one most suited to your conditions for maximum hopper bag fill.

Brush height adjustment

To adjust your sweeper brushes to the best operating height, loosen the adjustment knob and push down on height adjustment lever to raise the brush. See figure 30. Best adjustment is when brush setting is 1/2" down into grass. Always mow the grass to an even height before sweeping.

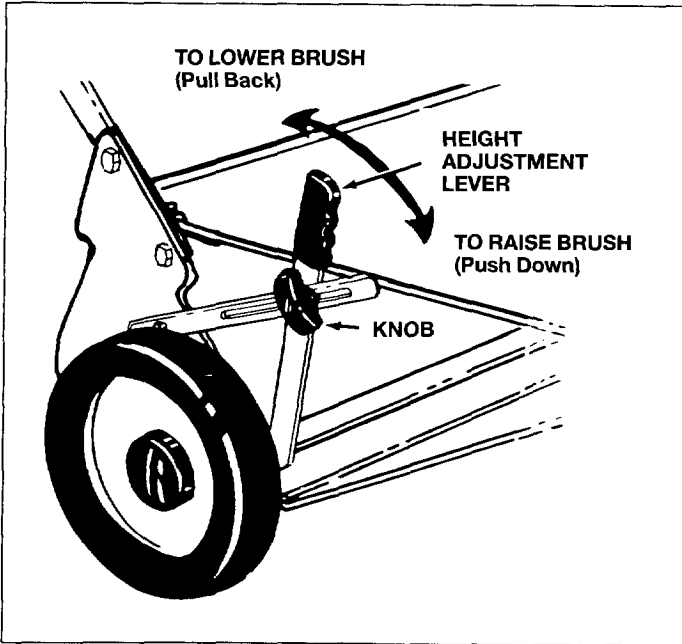

Fig. 30

Dumping of sweeper

Your sweeper can be dumped easily without getting off of the rider or tractor. Simply pull rope forward to dump. See figure 31. See caution note A and B.

Always dump hopper after each use. Damp or wet grass and leaves will cause damage to hopper if stored for a long period of time.

CAUTION!

- A Do Not fasten rope to pulling vehicle where it might become entangled with driving wheels or rotating parts.
- B Do Not drive or dump the sweeper too close to a fire as the brushes and bag can be destroyed by excessive heat or flame.

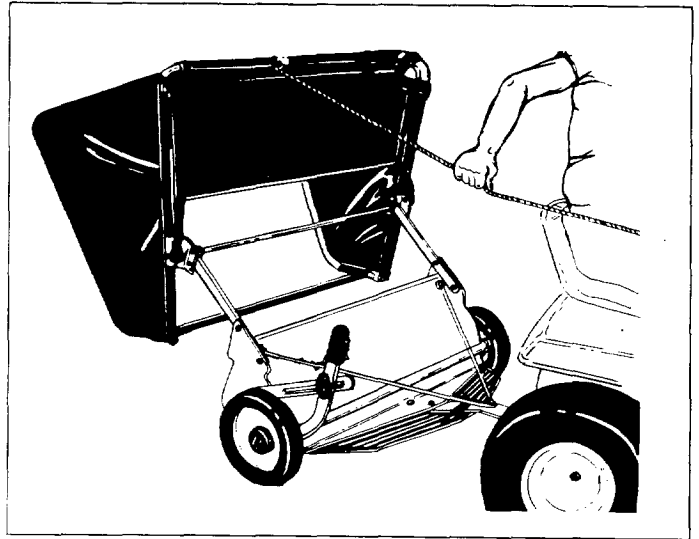

Fig. 31

Storage

The bag may be collapsed for storage. Remove the two support rods and fold bag down.

Lubrication/Maintenance

The bearings in the sweeper have been prelubricated at the factory; however, it is recommended that a few drops of light oil should be added to the brush shaft bearings twice a year. Also, the wheels should be removed every two years to clean sprockets, chain and gears. After cleaning apply an even coat of light grease. See figures 32 through 34. NOTE:

Do not overtighten wheel bolt and nut upon reassembly to sweeper housing. Wheel must be free to move in slot with height adjustment. See figures 32 and 33.

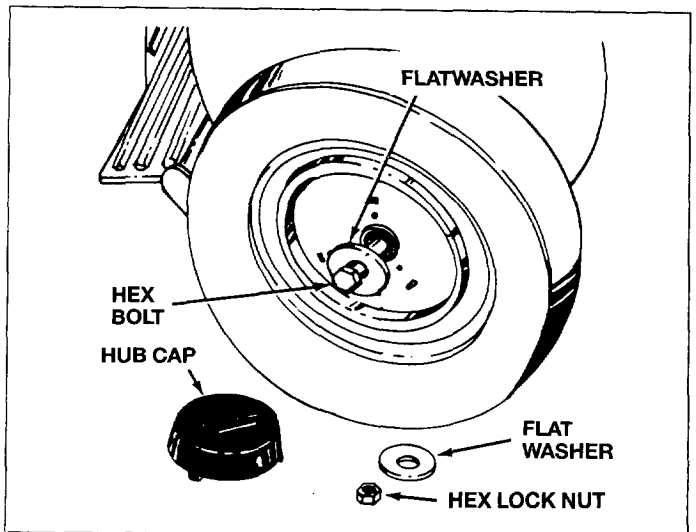

Fig. 32

NOTE! To remove wheel just pop off hub cap with a screw driver and remove hex bolt, nut and two flatwashers. See figures 32 and 33.

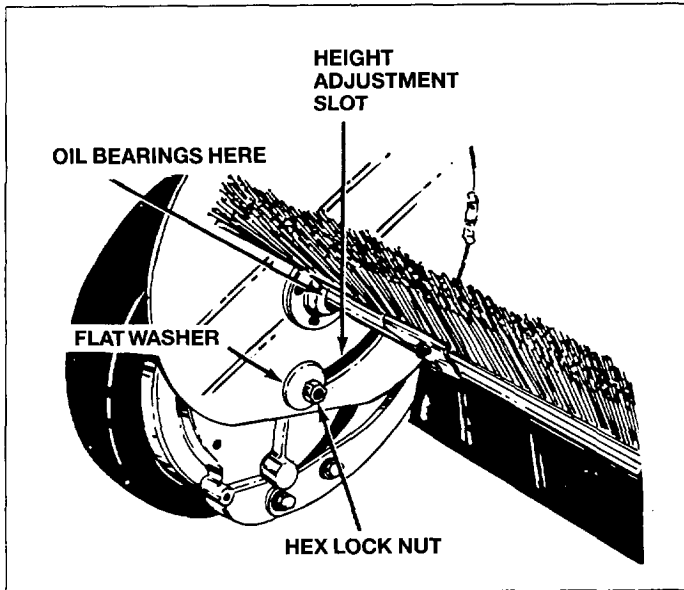

Fig. 33

Wheel gears/Pawl service

1. To service wheel gears, Do Not remove both wheels at the same time. Remove one wheel at a time to prevent use of left hand parts on right hand side. When removing gears/sprockets and chain make notes on position of all washers and snap rings.
2. Cover and shield must be removed to service chain, sprockets and pawl. (It is not necessary to remove cover and shield if you are only cleaning and oiling the chain). See figures 34 and 35.
3. Removal and reassembly of chain requires that gear and sprockets be held in position with chain and slipped over both shafts. See figure 34.
4. The pawl, inside ratchet sprocket, has a curved end (side) and a flat end (side). See figure 34. When re-assembling ratchet sprocket and pawl, fill the inside with grease. Re-assemble the wheel and turn wheel, if the brushes drive (rotate) in both directions, the pawl is assembled incorrectly, remove and flip pawl over. If the brushes drive (rotate) in one direction the pawl is assembled correctly.

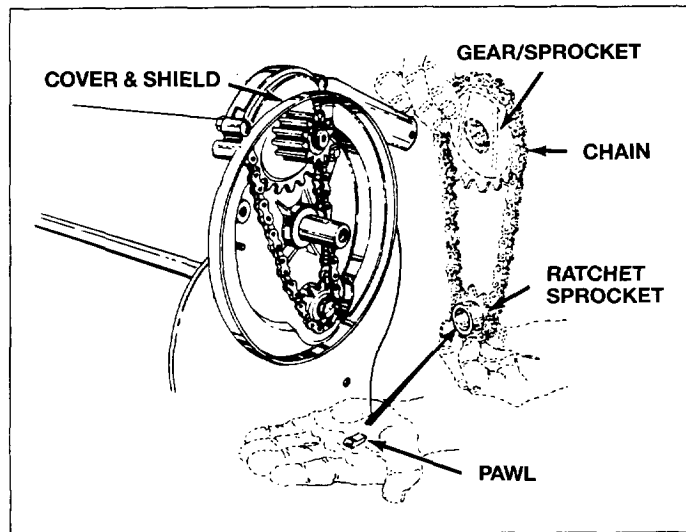

Fig. 34

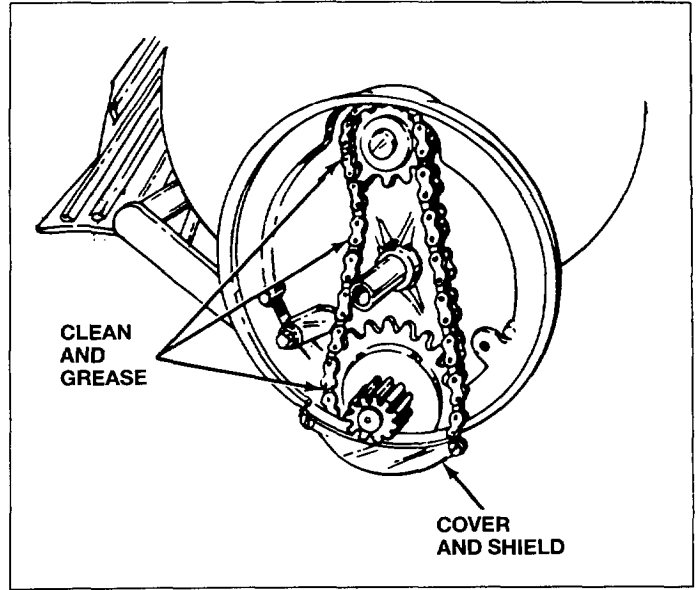

Fig. 35

Brush replacement

1. Remove the hopper bag from lawnsweeper.
2. Brush replacement should be done one brush at a time.
3. Tip the sweeper back on housing for ease of brush replacement. Do not remove hex bolts from double brush retainers through brush shaft.
4. Loosen hex bolts and hex lock nuts from single brush retainers. See figure 36. Slide brush out of retainers, making note of overlap bristles position.
5. Install new brush, making sure over-lap bristles are positioned the same as before and as shown in figure 36 (end view of brush).

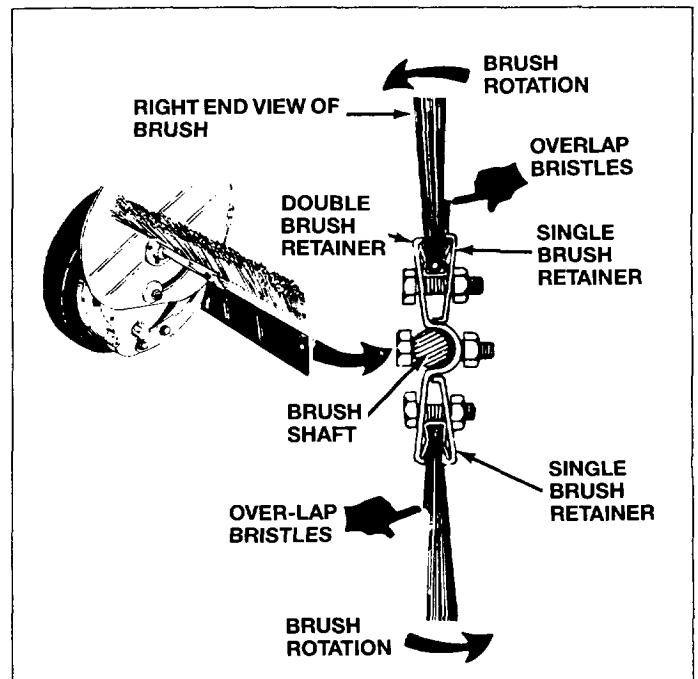

Fig. 36

Gebrauchsanleitung

Ihr Grasaufsammler ist ein Präzisionsgerät. Technisches Können und Erfahrung stehen hinter der Fertigung dieses Gerätes und bürgen für ein sicheres und gutes Produkt. Unachtsamkeit und Nachlässigkeit bei der Benutzung können zu Beschädigungen des Aufsammlers führen. Deshalb sollte man immer vorsichtig mit dem Gerät umgehen und eine fehlerhafte Benutzung des Aufsammlers vermeiden.

Geschwindigkeit beim Grasaufnehmen

Man sollte den Aufsammler mit unterschiedlichen Geschwindigkeiten fahren, um herauszufinden, welche Geschwindigkeit zum besten Ergebnis führt.

Höhenregulierung der Bürste

Um die beste Arbeitshöhe der Bürsten des Aufsammlers zu erhalten, löst man den Einstellknopf und drückt den Hebel für die Höhenregulierung nach unten. Dann die Bürste auf die richtige Höhe anheben. Siehe Bild 30. Die beste Einstellung erhält man, wenn die Bürste etwa 1,5 cm (1/2") ins Gras hineinreicht. Das Gras vor dem Abkehren immer gleichmäßig schneiden.



Bild 30

Entleeren des Aufsammlers

Der Grasaufsammler läßt sich leicht entleeren, ohne daß man vom Aufsitzmäher absteigt. Einfach Seil nach vorne ziehen. Siehe Bild 31.

Die Warnungen A und B beachten.

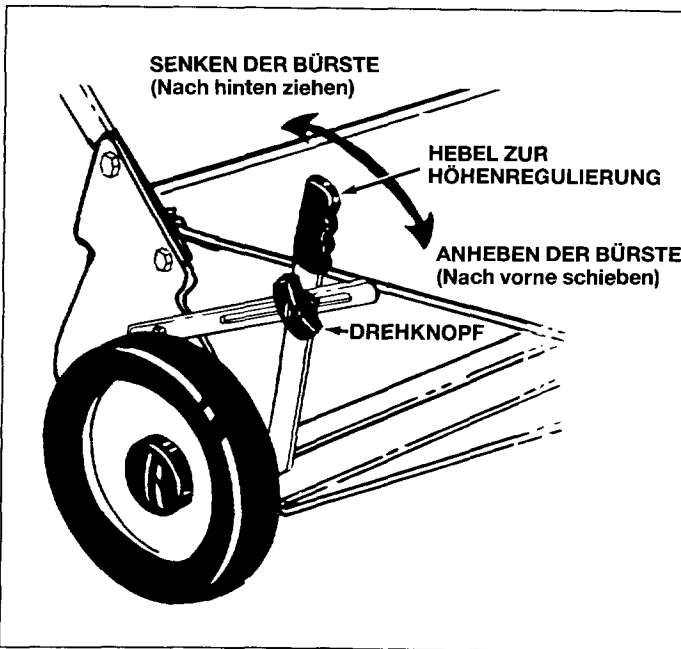
Nach jeder Benutzung sind die Behälter zu entleeren. Feuchtes oder nasses Gras und Laub kann Schäden am Behälter verursachen, wenn es über einen längeren Zeitraum im Behälter belassen wird.

WARNUNG!

A. Das Seil nicht an der Zugmaschine befestigen, da es an den Antriebsrädern oder anderen rotierenden Teilen hängenbleiben kann.

B. Den Aufsammler nicht in der Nähe von Feuer fahren oder entleeren, da die Bürsten und der Behälter durch zu hohe Wärme oder Flammen zerstört werden können.



Bild 31

Aufbewahrung

Vor dem Verwahren kann der Behälter zusammengeklappt werden. Die beiden Stützstäbe herausnehmen und den Behälter zusammenklappen.

Schmierung, Wartung

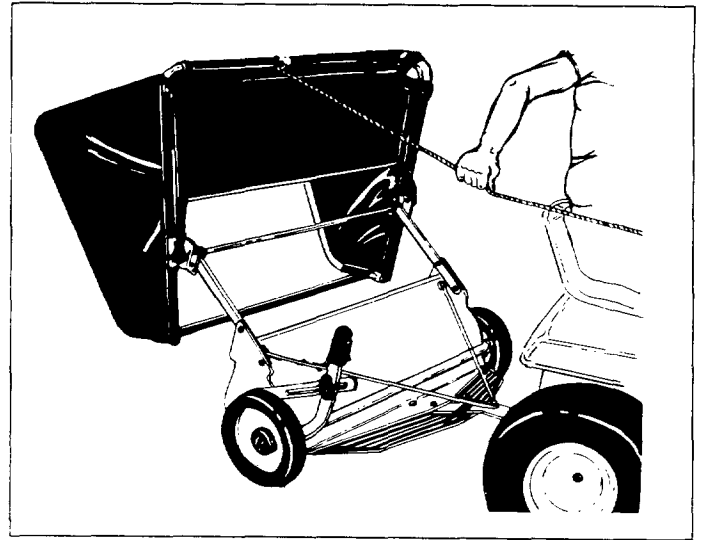
Die Lager des Aufsammlers sind fabriksseitig abgeschmiert. Es wird empfohlen, der Bürstenwellen-Lagerung zweimal jährlich einige Tropfen Öl zuzuführen. Die Räder sind jedes zweite Jahr zu demontieren, um den Kettenantrieb, die Kette und das Sperrgetriebe zu reinigen. Nach dem Reinigen mit einem gleichmäßigen Fetttager wieder einsetzen. Siehe Bilder 32 bis 34.

ACHTUNG! Wenn der Aufsammler wieder zusammengesetzt wird, Schraubenbolzen und Mutter nicht zu hart anziehen. Die Räder müssen sich im Langloch der Höhenregulierung bewegen können.



Bild 32

ACHTUNG! Um das Rad abnehmen zu können, muß die Nabenkapsel mit einem Schraubenzieher entfernt werden. Sechskantschraube, Mutter und zwei Unterlegscheiben entfernen. Siehe Bild 32 und 33.



Bild 33

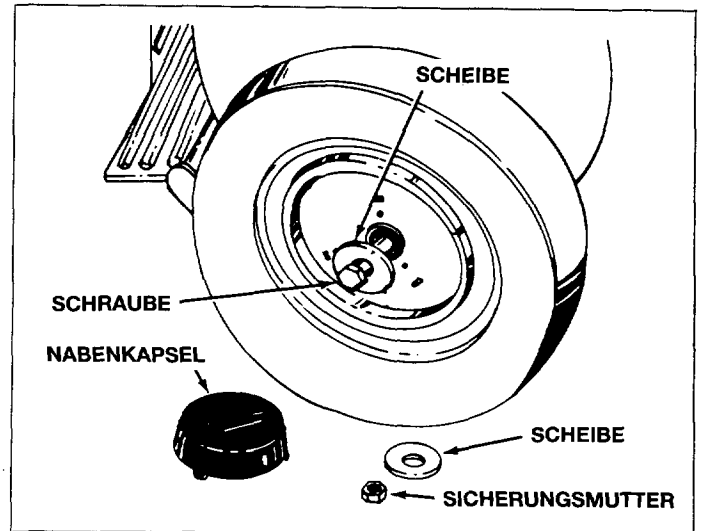

Bild 35

Kettenantrieb/Sperrklinke: Wartung

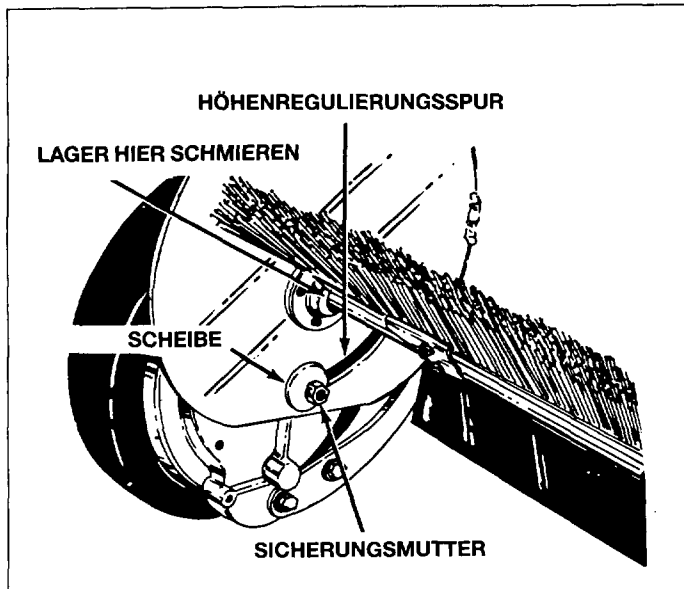
1. Bei der Wartung des Kettenantriebes nicht beide Räder gleichzeitig demontieren. Ein Rad nach dem anderen abnehmen, um ein Vertauschen von Teilen zu verhindern. Beim Abnehmen von Antrieb und Kette sollte man sich die Position der jeweiligen Scheiben und Sperringe notieren.
2. Gehäuse und Schutzblech sind bei der Wartung von Kette, Kettenrad und Mitnehmer zu entfernen. (Gehäuse und Schutzblech brauchen bei der Reinigung und Schmierung der Kette nicht abgenommen zu werden.) Siehe Bild 34 und 35.
3. Bei der Demontage und der Montage der Kette ist es erforderlich, daß die beiden Kettenantriebe zusammen mit der Kette in der richtigen Stellung gehalten werden, wenn die Kette über die beiden Wellen gezogen wird.
4. Der Sperrkörper im Sperrgetriebe hat ein abgefastes und ein flaches Ende. Siehe Bild 34. Bei der Montage von Sperrgetriebe und Sperrklinke ist das Innere mit Fett zu füllen. Das Getriebe montieren und aufschrauben. Wenn die Bürsten nach beiden Richtungen rotieren, ist die Sperre falsch montiert. Wieder demontieren und umdrehen. Wenn die Bürste nur in eine Richtung rotiert, ist der Sperrkörper richtig eingesetzt.

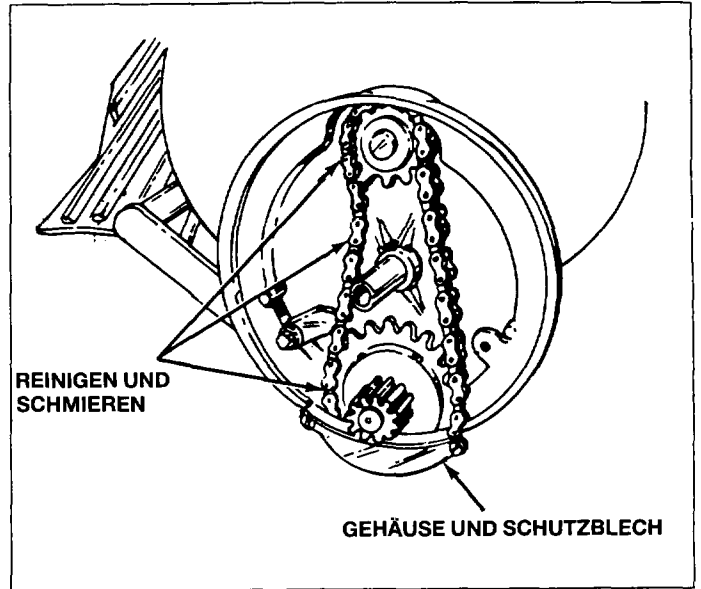

Bild 34

Wechsel von Bürsten

1. Den Grasbehälter aus dem Grasaufsammler herausheben.
2. Beim Bürstenwechsel ist eine Bürste nach der anderen zu wechseln.
3. Den Grasaufsammler nach hinten drehen, um das Wechseln der Bürste zu erleichtern. Nicht die quer durch die Bürstenwellen führenden Sechskantschrauben entfernen.
4. Die Sechskantschrauben und Muttern, die den kleinen Bürstenhalter halten, lösen. Siehe Bild 36. Die Bürsten aus den Haltern schieben und die Position auf den Bürstenstützen notieren.
5. Neue Bürste einsetzen und kontrollieren, da die Stellung der Bürstenstützen die gleiche ist wie vorher. Siehe Bild 36.

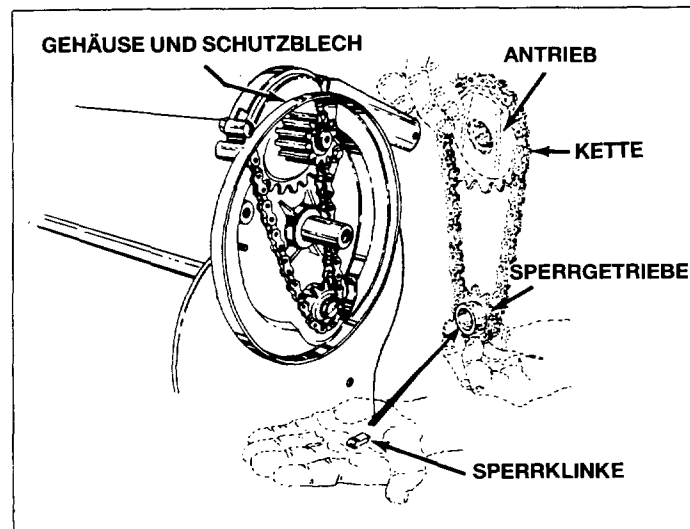

Bild 36

Mode d'emploi

Votre balai ramasseur d'herbe est un outil de précision. Sa fabrication est le fruit de notre savoir-faire technique et de notre expérience, et nous sommes nous efforcés de le rendre sûr et efficace. Toute imprudence et toute négligence pendant l'utilisation du balai ramasseur risque de l'endommager. Aussi convient-il toujours de le manier avec prudence et conformément aux instructions.

Vitesse de ramassage

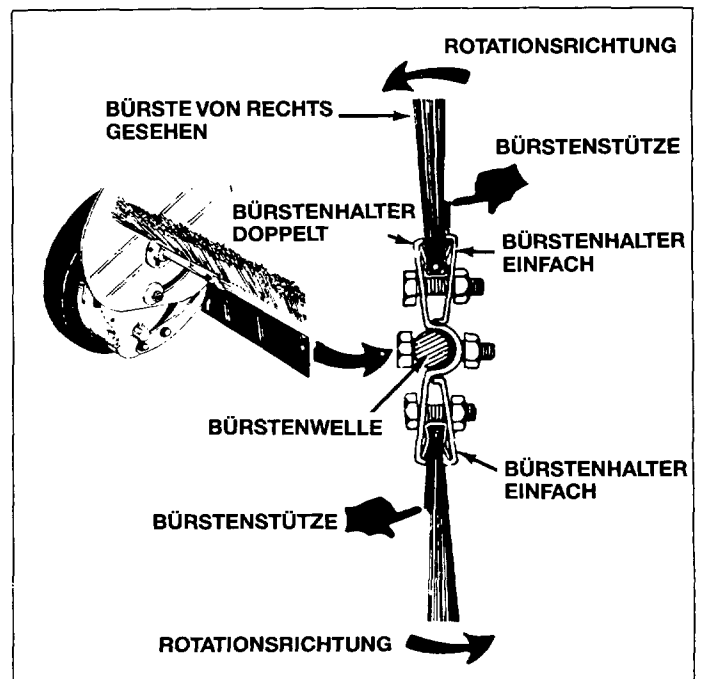
Utilisez le balai ramasseur à différentes vitesses jusqu'à ce que vous trouviez la vitesse qui vous permet d'obtenir le meilleur résultat de ramassage.

Réglage en hauteur de la brosse

Pour obtenir la meilleure hauteur de travail des brosses du balai ramasseur, desserrez la poignée de réglage et baissez le levier de réglage en hauteur. Relevez ensuite la brosse jusqu'à la hauteur adéquate. Voir la figure 30. Le meilleur réglage est obtenu quand la brosse est placée à environ 1,5 cm (1/2") de l'herbe. Coupez toujours l'herbe de façon uniforme avant l'opération de brossage.

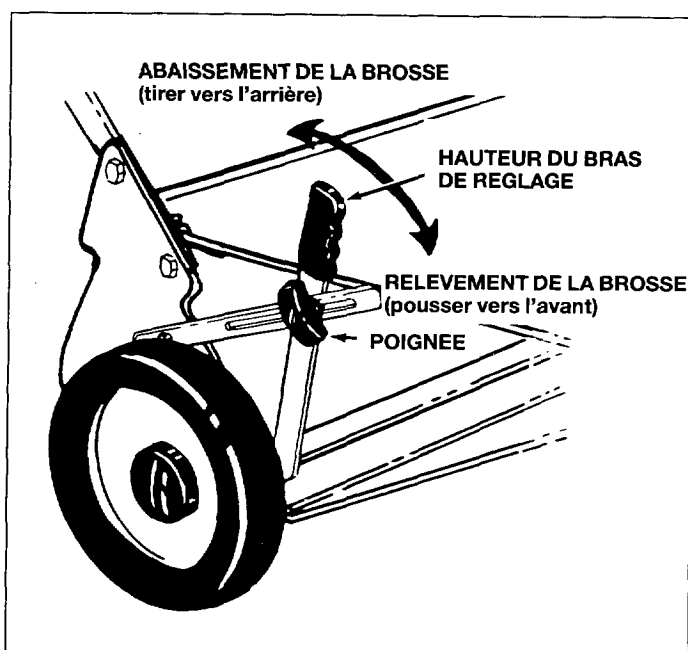

Fig. 30

Vidage du balai ramasseur

Le balai ramasseur peut être facilement vidé par le conducteur de la tondeuse tractée sans qu'il descende de sa machine. Il lui suffit de tirer la corde vers l'avant. Voir la figure 31.

Tenez compte des avertissements A et B.

Le balai ramasseur doit être vidé après chaque utilisation. L'herbe ou les feuilles mouillées ou humides risquent d'endommager le réservoir si on les y laisse trop longtemps.

AVERTISSEMENT

A. N'attachez pas la corde au véhicule de traction, car elle risque de s'engager dans la roue d'engrenage ou dans d'autres pièces tournantes.

B. N'utilisez pas et ne videz pas le balai ramasseur à proximité d'un feu, car les brosses et le réservoir risquent d'être endommagés par les flammes ou par une température excessive.

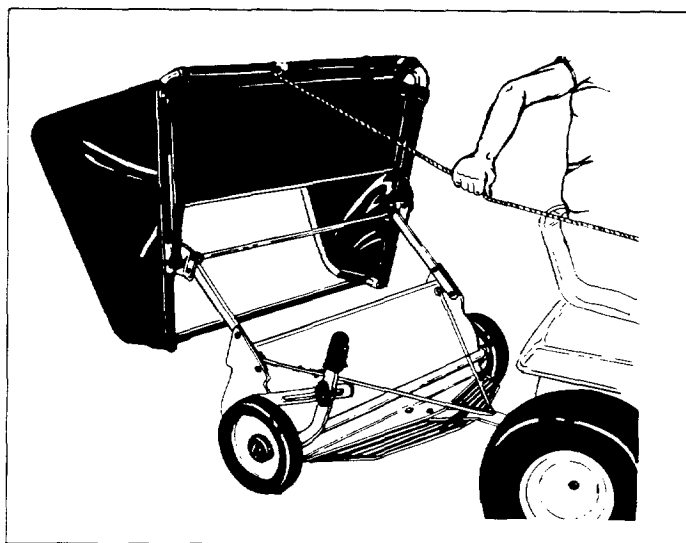

Fig. 31

Rangement

Le réservoir peut être replié avant d'être rangé. Enlevez les deux tiges d'appui et repliez le réservoir.

Lubrification, entretien

Les paliers du balai ramasseur sont lubrifiés à l'usine. Nous vous recommandons d'appliquer deux fois par an quelques gouttes d'huile sur le palier de l'arbre de la brosse. La roue doit être démontée tous les deux ans pour que le pignon de chaîne, la chaîne et le pignon de blocage puissent être nettoyés. Par la suite, appliquez-y une couche uniforme de graisse. Voir les figures 32 à 34.

REMARQUE. Ne serrez pas trop vigoureusement les boulons de roue et les écrous après avoir remonté le balai ramasseur. Il faut que la roue puisse bouger dans la rainure de réglage en hauteur.

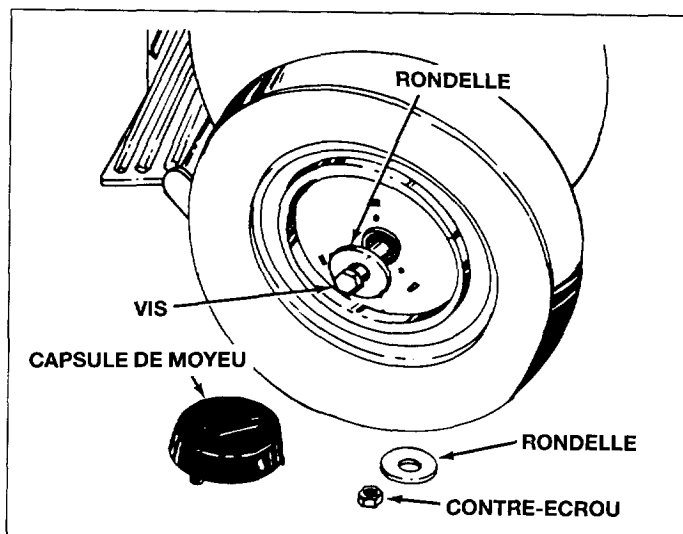

Fig. 32

ATTENTION. Pour démonter la roue, la capsule de moyeu doit être enlevée avec un tournevis. Enlevez les vis à tête hexagonale, l'écrou et les rondelles plates. Voir les figures 32 et 33.

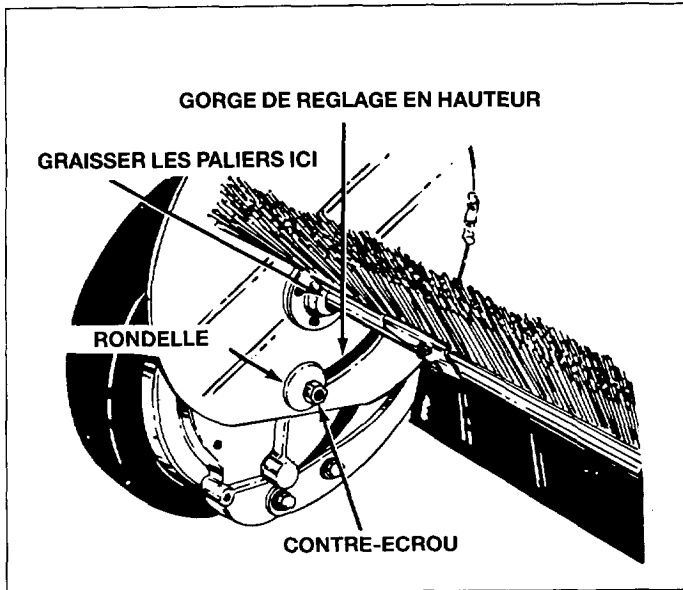

Fig. 33

Pignon de chaîne/crochet d'arrêt : entretien

1. Pour l'entretien du pignon de chaîne, ne démontez pas les deux roues en même temps. Enlevez une roue à la fois pour éviter d'inverser les pièces respectives. Quand le pignon et la chaîne sont démontés, notez bien la position des rondelles et des bagues d'arrêt.
2. Le couvercle et la protection doivent être démontés pour l'entretien de la chaîne, du pignon de chaîne et du toc d'entraînement. (Vous n'avez pas besoin de les démonter pour le nettoyage et le graissage de la chaîne). Voir les figures 34 et 35.
3. Pour le démontage et le montage de la chaîne, il faut que les deux pignons de chaîne soient maintenus en place avec la chaîne quand elle est enroulée autour des deux moyeux.
4. Le cliquet d'arrêt à l'intérieur du pignon de blocage a un côté avant et côté plat. Voir la figure 34. Lors du montage du pignon de blocage et du cliquet, le côté intérieur doit être rempli de graisse. Placez-y le pignon et la poignée. Si les brosses tournent dans les deux sens, le cliquet est mal monté. Démontez et retournez le cliquet. Si la brosse tourne dans le même sens, le cliquet est correctement monté.

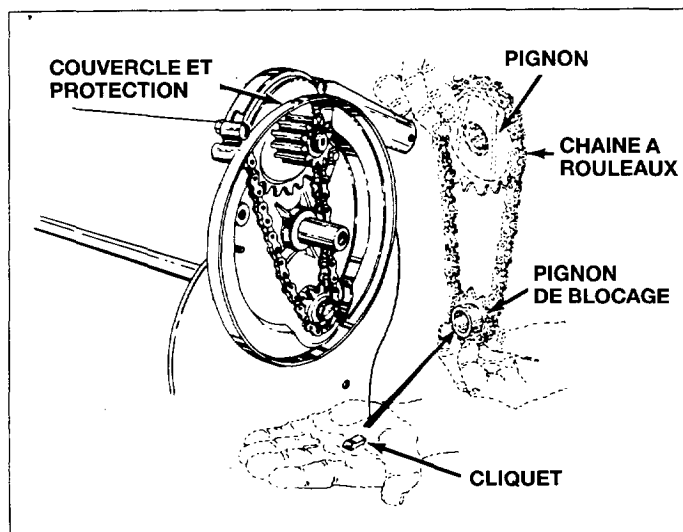

Fig. 34

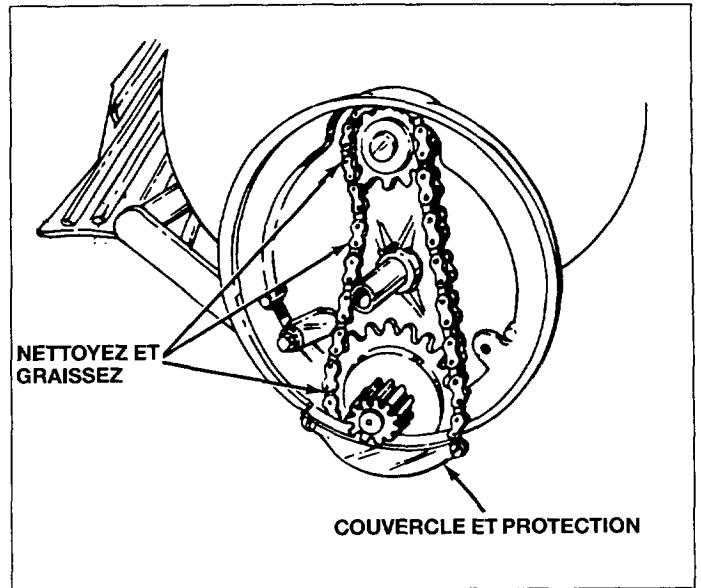

Fig. 35

Remplacement des brosses

1. Soulevez le réservoir d'herbe hors du balai ramasseur d'herbe.
2. En cas de remplacement des brosses, il convient de remplacer une brosse à la fois.
3. Tournez le balai ramasseur d'herbe vers l'arrière pour faciliter le remplacement de la brosse. Ne dévissez pas les vis à tête hexagonale installées transversalement contre le moyeu de la brosse.
4. Desserrez les vis à tête hexagonale et les écrous qui maintiennent en place le petit porte-brosses. Voir la figure 36. Poussez les brosses hors des supports et notez bien la position sur le porte-brosses.
5. Mettez en place une nouvelle brosse et vérifiez que la position du porte-brosses est la même qu'auparavant. Voir la figure 36.

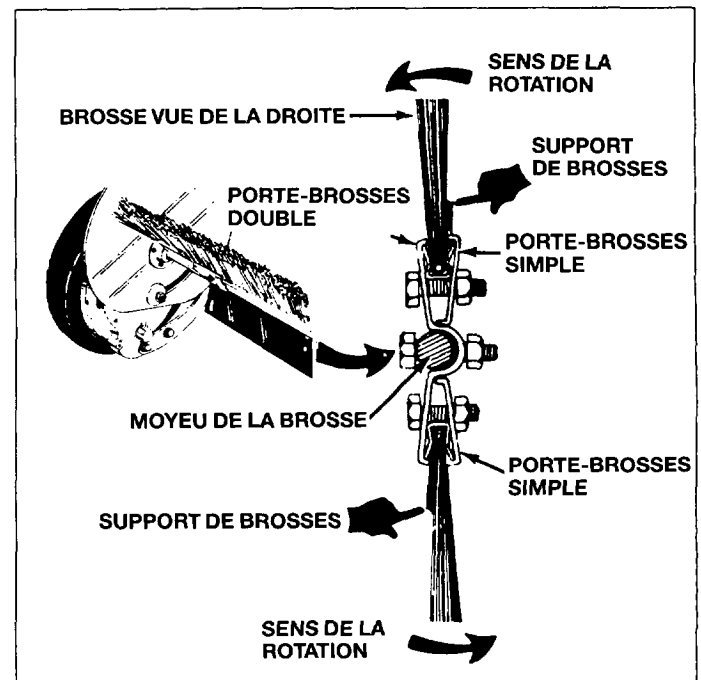

Fig. 36

Toepassing

Uw grasveger is een precisie-instrument. Achter de vervaardiging van een veilig en goed produkt schuilen zowel technische bekwaamheid als een lange ervaring. Onvoorzichtigheid en slordigheid kunnen er echter toe leiden dat de grasveger beschadigd wordt. Neem daarom steeds de nodige voorzichtigheid in acht en gebruik Uw grasveger niet op een verkeerde manier.

Snelheid tijdens het vegen

Rijd met verschillende snelheden om zo de snelheid te bepalen waarbij het beste veegresultaat verkregen wordt.

Hoogteregeling van de borstel

Om de juiste werkhoopte van de borstels te verkrijgen, dient de afstelknop losgedraaid te worden en de hendel van de hoogteregeling naar beneden te worden gedrukt. Stel vervolgens de borstel in op de gewenste hoogte. Zie fig. 30. Het beste afstelresultaat wordt bereikt met de borstel ca. 1,5 cm (1/2") in het gras. Voor het vegen, dient het gras altijd gelijkmatig gemaaid te worden.

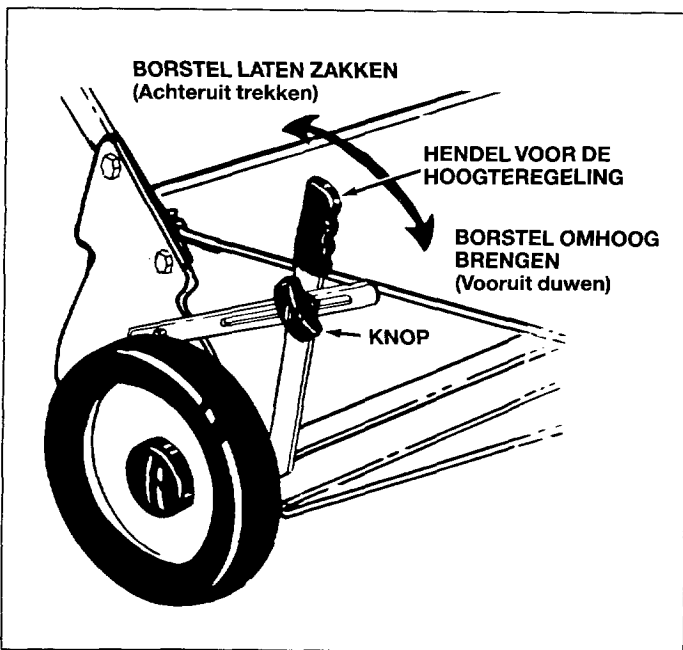

Fig. 30

Legen van de grascontainer

Voor het legen van de container is het niet noodzakelijk dat men van de grasmaaier afstapt. Het touw naar voren trekken. Zie fig. 31.

Zie waarschuwing A en B.

Na het gebruik moet de container steeds geleegd worden. Vochtig of nat gras dat in de container blijft liggen, kan beschadiging van de container tot gevolg hebben.

WAARSCHUWING

A. Maak het touw niet vast aan het trekvoertuig. Het touw kan dan in de wielen of andere roterende delen vast gaan zitten.

B. Niet met de grasveger rijden - of deze legen - in de buurt van vuur. De borstels en de container kunnen hierdoor onherroepelijk beschadigd worden.

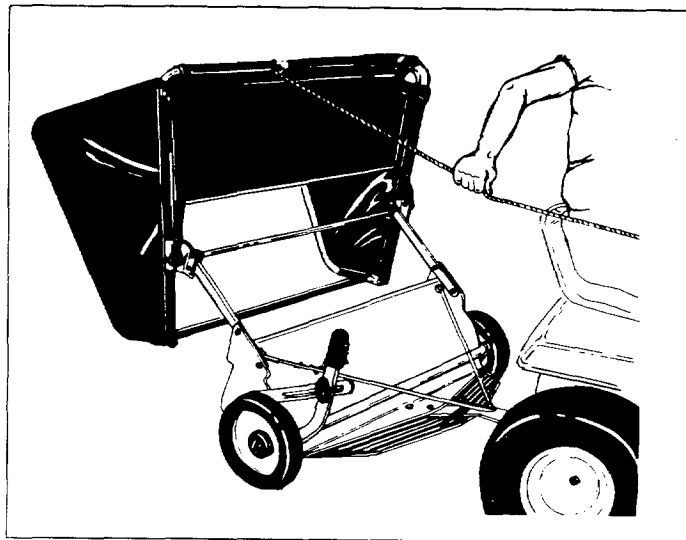

Fig. 31

Stalling

Voor het stallen kan de container opgeklapt worden. Verwijder de beide steunstangen en klap de container op.

Smeren, onderhoud

De lagers van de grasveger zijn in de fabriek gesmeerd. Het is echter raadzaam om de borstellagers twee maal per jaar te smeren met een paar druppels olie. De wielen dienen om de twee jaar gedemonteerd te worden om het kettingdrijfwerk en de ketting schoon te maken. Na het reinigen met een gelijkmatige laag vet insmeren. Zie fig. 32-34.

N.B.: De wielbouten en de moeren niet te hard aanhalen wanneer de grasveger opnieuw in elkaar gezet wordt. De wielen moeten vrijlopen in de groef van de hoogteregeling.

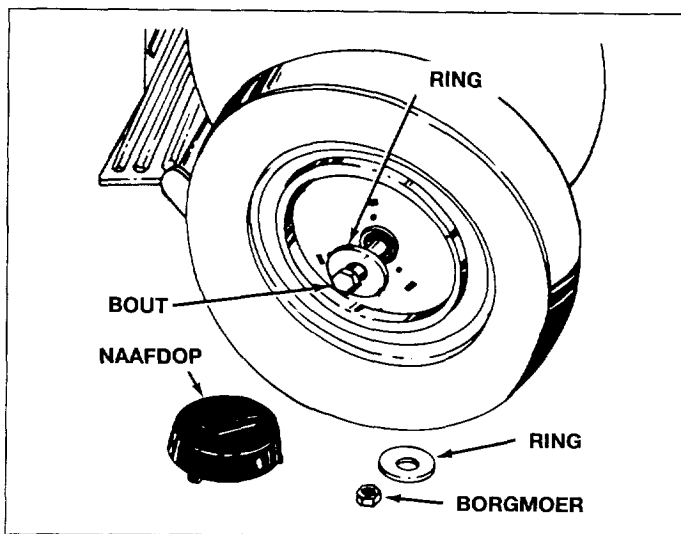

Fig. 32

N.B.: Voordat het wiel gedemonteerd wordt dient eerst de naafdop te worden verwijderd met een schroevendraaier. Demonteer de zeskante bout, de moer en de twee platte ringen. Zie fig. 32 en 33.

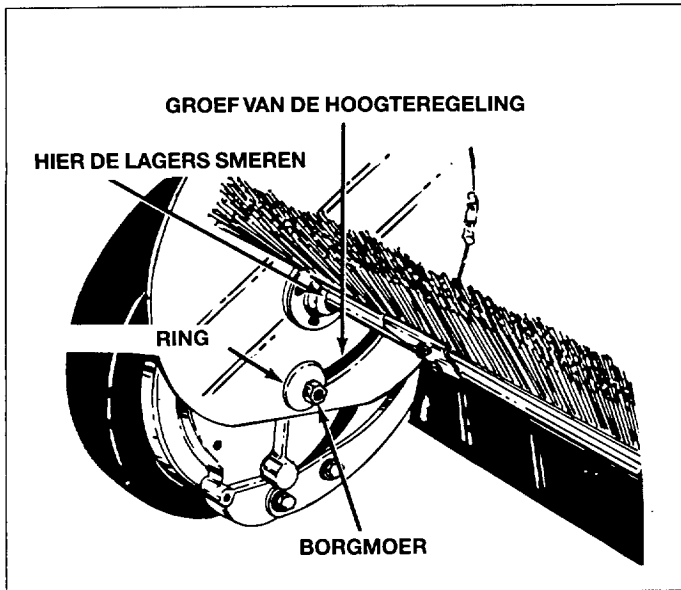

Fig. 33

Kettingtandwielen/vergrendelhaak: onderhoud

1. Voor het verrichten van onderhoudswerkzaamheden aan de kettingtandwielen niet beide wielen tegelijkertijd demonteren. De wielen een voor een demonteren. Dan wordt voorkomen dat er onderdelen verwisseld worden. Bij het demonteren van tandwiel en ketting, de positie van de ringen en de borgringen aantekenen.
2. Om bij de ketting, het kettingtandwiel en de steekas te kunnen komen voor onderhoud, dienen de kap en de bescherming gedemonteerd te worden. (De kap en de bescherming hoeven echter niet verwijderd te worden voor het schoonmaken en smeren van de ketting). Zie fig. 34 en 35.
3. Bij het demonteren en monteren van de ketting moeten de tandwielen en de ketting worden vastgehouden bij het aanbrengen van deze onderdelen op de assen.
4. De vergrendeling in het kleine tandwiel heeft een schuin en een plat uiteinde. Zie fig. 34. Bij het monteren van het vergrendeldrijfwerk en de vergrendeling moet de binnenzijde gevuld worden met vet. Monteer het drijfwerk en draai dit rond. Wanneer de borstels vrij in beide richtingen kunnen roteren is de vergrendeling verkeerd gemonteerd. De vergrendeling demonteren en omkeren. Als de borstel slechts in één richting roteert, is de vergrendeling op de juiste manier gemonteerd.

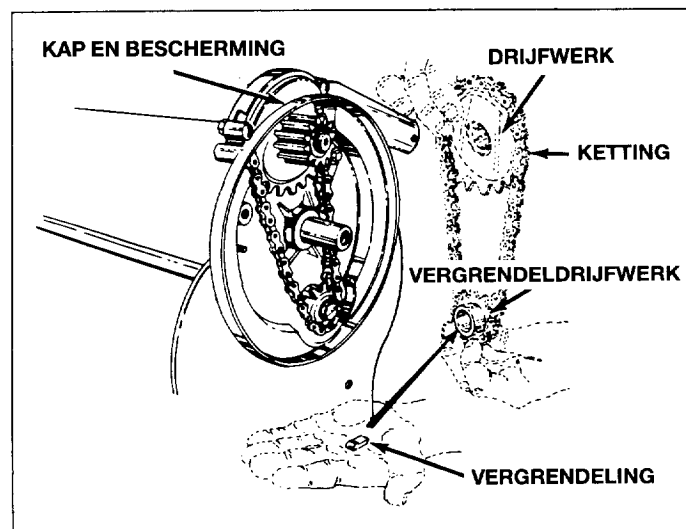

Fig 34

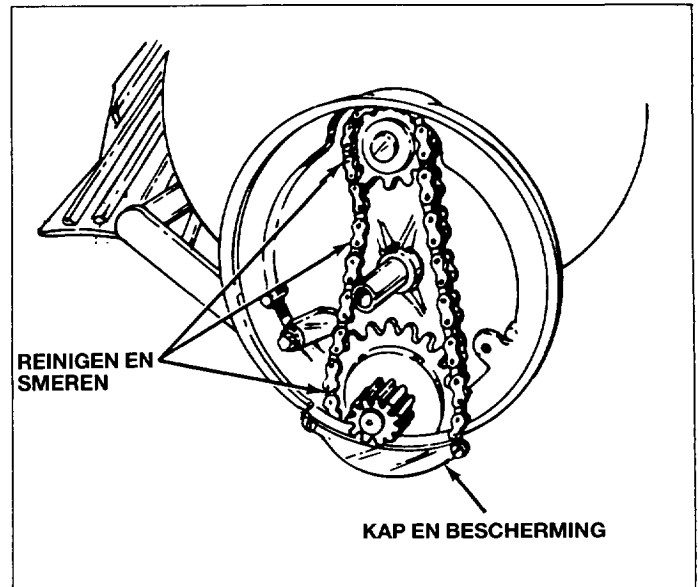

Fig. 35

Vervangen van de borstels

1. Verwijder de container van de grasveger.
2. De borstels een voor een vervangen.
3. De grasveger naar voren draaien. Hierdoor wordt het vervangen van de borstels vergemakkelijkt. De zeskante bouten die dwars door de as van de borstel lopen niet demonteren.
4. De zeskante bouten en de moeren losdraaien waarmee de kleine borstelhouder bevestigd is. Zie fig. 36. De borstels van de houder verwijderen en de positie van de borstelsteunen aantekenen.
5. Een nieuwe borstel aanbrengen en controleren of de borstelsteunen op de juiste manier gemonteerd zijn. Zie fig. 36.

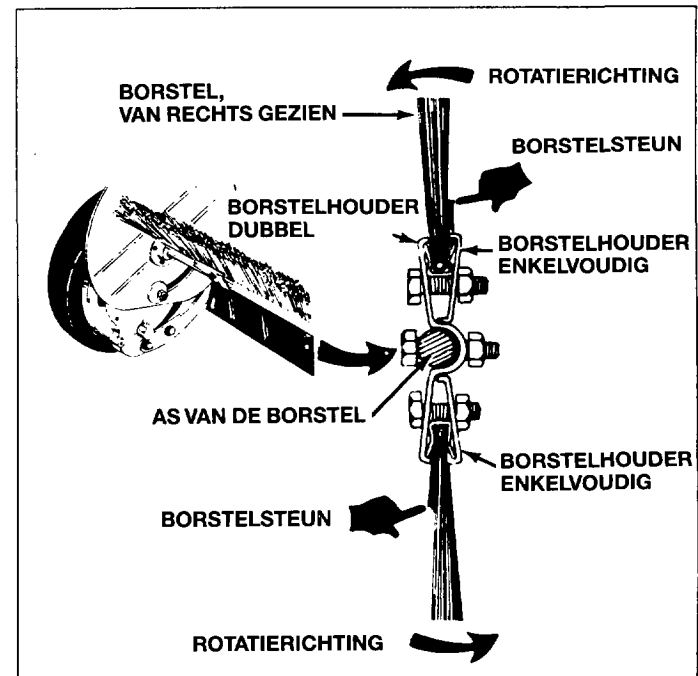

Fig. 36