



# Rider ProFlex

## Montering av redskap



# INNEHÅLLSFÖRTECKNING

Inledning .....	1	Rem, demontering och montering .....	6
Montering av aggregat .....	1	Serviceläge för klippaggregat .....	7
Inställning av parallellitet och höjd .....	3	Tillbehör .....	7
Demontering av aggregat .....	4	Tekniska data .....	8

## INLEDNING

Rider ProFlex levereras som basmaskin och klippaggregat i separata enheter. Denna anvisning visar hur olika aggregat monteras, justeras och demonteras på Husqvarna Rider ProFlex. Bilderna i denna anvisning visar klippaggregatet, med bakutkast men förfaringsättet är olika för BioClipaggregatet om inget annat anges.

I anvisningarna som följer finns nedanstående detaljer omnämnda. Detaljerna visas även i fig. 1.

- |              |                                 |
|--------------|---------------------------------|
| A. Spärr     | E. Höjdinställningsstaget       |
| B. Inre tapp | F. Parallellitetsstaget         |
| C. Hakskydd  | G. Lägsta höjdinställningsstopp |
| D. Handtag   |                                 |

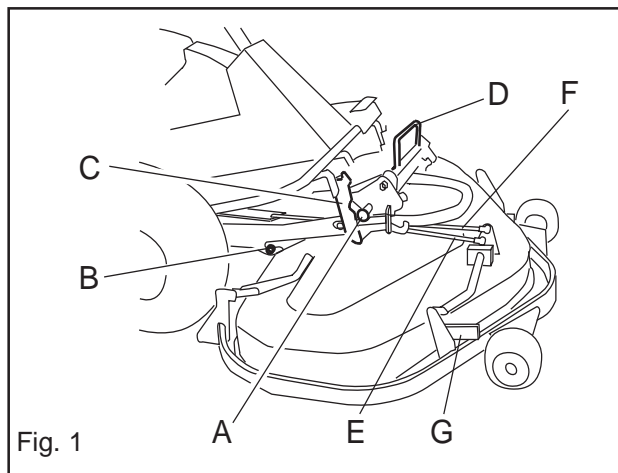

## MONTERING AV AGGREGAT

### Montering av aggregat

Utgångsläge för montering av aggregat:

- Placera Ridern på ett plant underlag.
- Lås bromsen genom att trycka ned pedalen och spärra med tryckknappen.
- Redskapsramen i nedsänkt läge.
- Redskapsramen spärrad med hakskyddet och spärren (A) i infjädrat läge.

1. Montera aggregatet i redskapsramens yttre krokar.

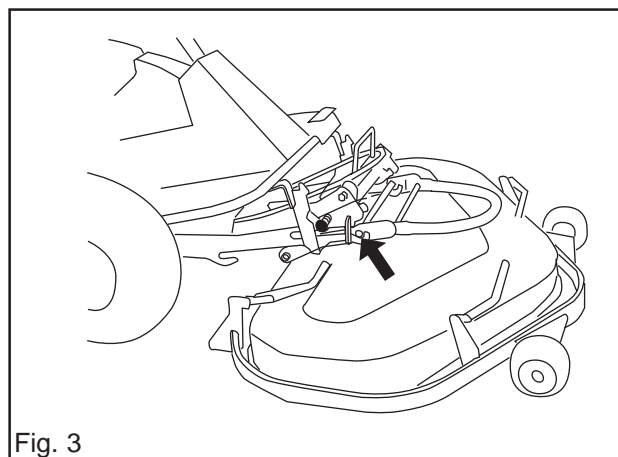
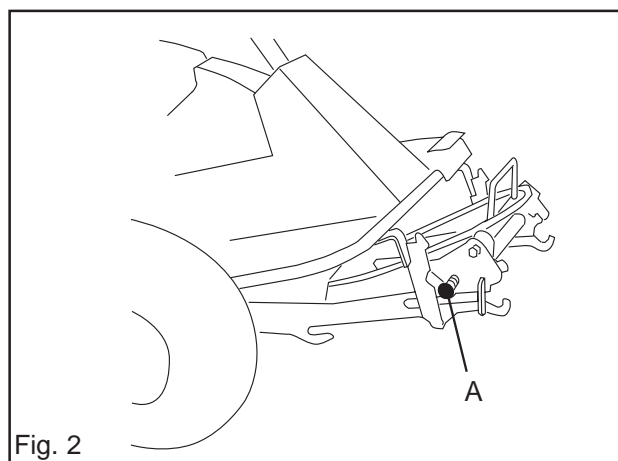

# MONTERING AV AGGREGAT

2. Drag ut spärren (A) och lösgör hakskyddet genom att skjuta dess handtag bakåt.
3. Höj aggregatet genom att dra upp spaken som finns på förarens högra sida.

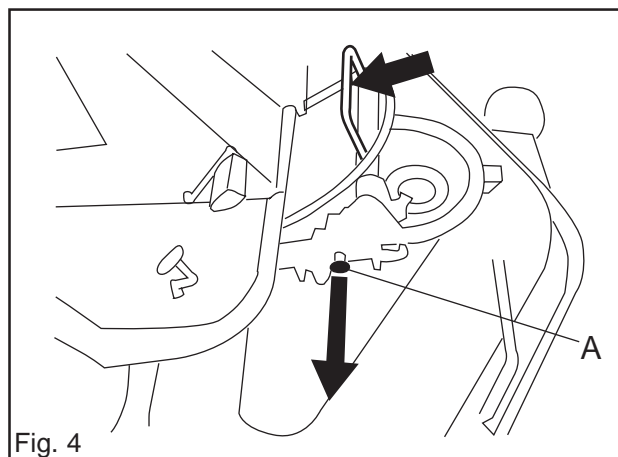

Fig. 4

4. Skjut in aggregatet så att de inre tapparna (B) bottnar i redskapsramens spår.

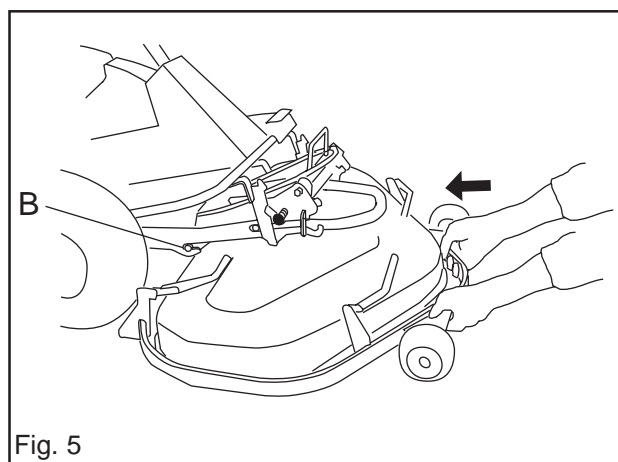

Fig. 5

5. Vid montering av klippaggregat, montera höjdställningsstagets bakre infästning. Avlasta staget genom att dra ramens främre del uppåt.

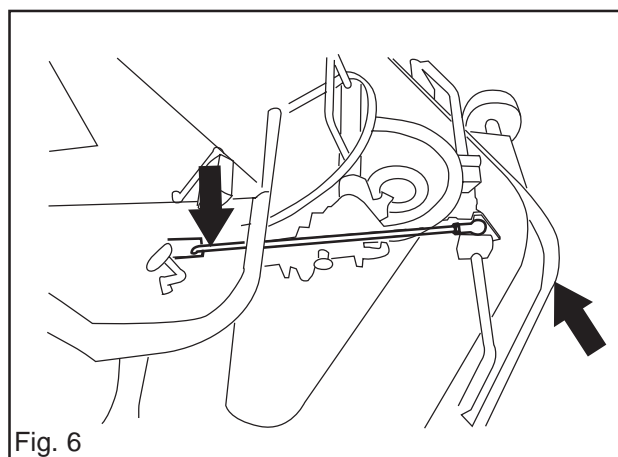

Fig. 6

6. Lossa remspännarens fjäder och montera remmen på främre remskivan.
7. Haka på remspännarens fjäder igen.

**Observera!**  
**Kontrollera att remmen ligger runt spännrullen.**

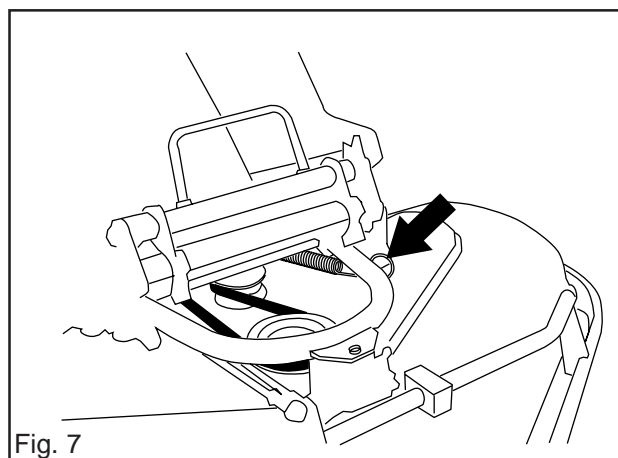

Fig. 7

# INSTÄLLNINGAR

## Inställning av parallellitet och höjd för både klippaggregat med bakutkast och BioClipaggregat

Basmaskinen är justerad från fabrik. När något av klippaggregaten monterats behövs en justering av parallellitet och höjd.

Utgångsläge:

1. Klippaggregatet ska vara nedfällt på plant underlag!
2. Höjdinställningsspaken ska vara inställd på lägsta klipphöjd!

### Parallellitet

(Börja alltid med att justera parallelliteten)

1. Lossa de två muttrarna på staget.
2. Mät avståndet mellan underlaget och aggregatets kant, framtill och baktill på kåpan.
3. Sätt en nyckel över avfasningen i mitten på staget och skruva så att klippaggregatets bakkant kommer att ligga 2-4 mm högre än aggregatets framkant.
4. Kontrollmät!
5. Dra därefter åt de två muttrarna på staget.

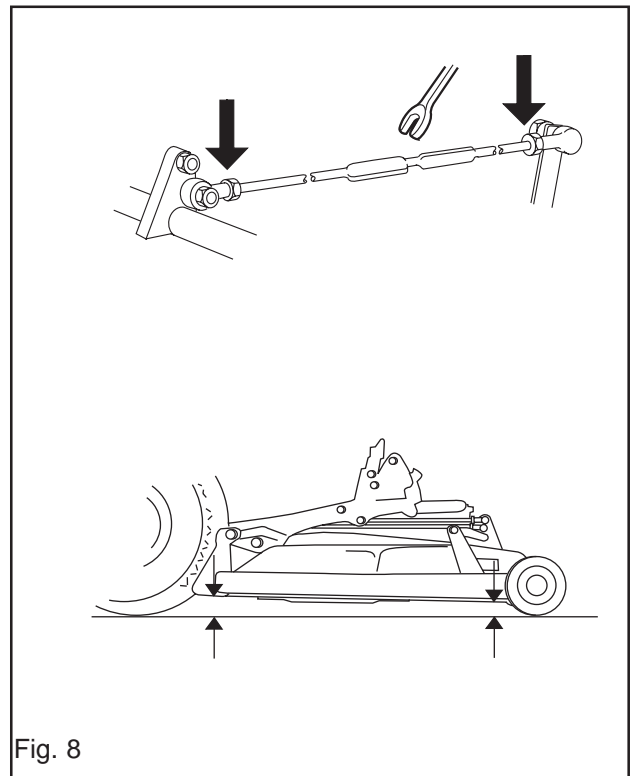

### Klipphöjd

1. Lossa muttern på höjdinställningsstaget.
2. Justera så att avståndet mellan stoppet för lägsta höjdinställning och skyddsramen blir 5 mm. Se figur 9.
3. Dra åt muttern.
4. Kontrollera återigen att parallelliteten inte ändrats. Om så är fallet måste en omjustering av parallelliteten göras.
5. Kontrollera och eventuellt justera klippaggregatets marktryck enligt sid. 22 i huvudbruksanvisningen.
6. Montera noskåpan.

### OBS!

Vid byte av klippaggregat måste en ny justering av parallellitet och höjd utföras.

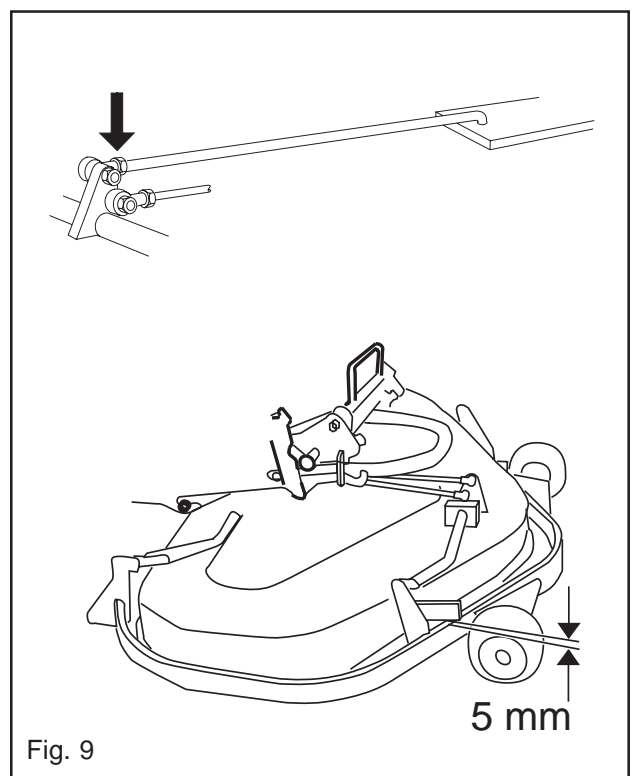

# DEMONTERING AV AGGREGAT

## Demontering av aggregat

1. Placera Ridern på ett plant underlag.
2. Lås bromsen genom att trycka ned pedalen och spärra med tryckknappen.

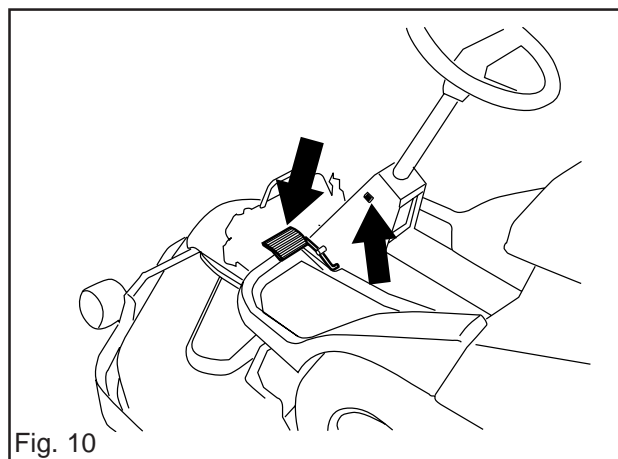

Fig. 10

3. Lyft upp aggregatet med lyftspaken.
4. Tag bort noskåpan.

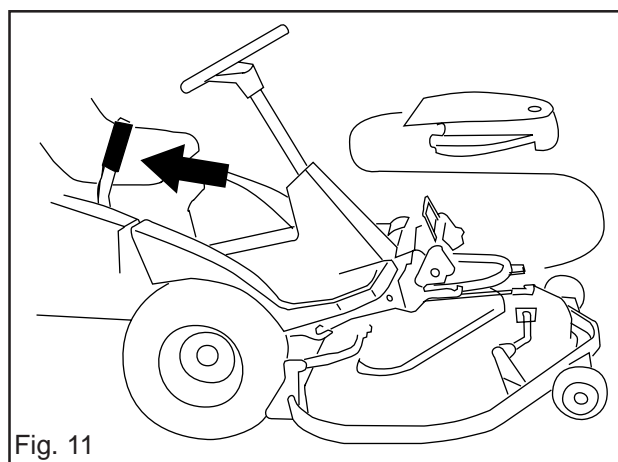

Fig. 11

5. Lossa remspännarens fjäder.
6. Tag bort remmen från remhjulet.
7. Haka på remspännarens fjäder igen.

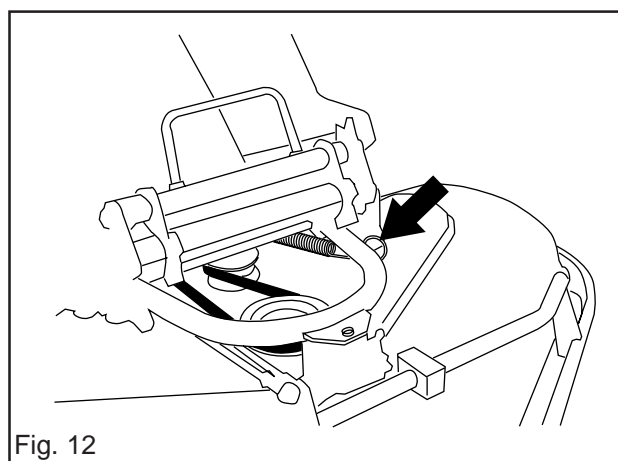

Fig. 12

8. Häng upp remmen runt handtaget.

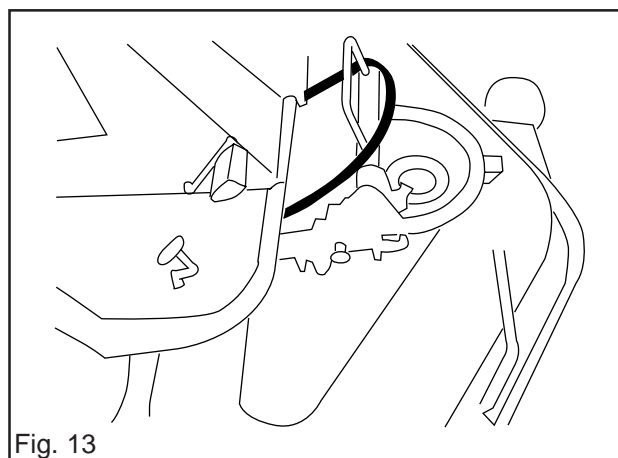

Fig. 13

## DEMONTERING AV AGGREGAT

9. Lossa höjdställningsstaget genom att föra den bakre delen uppåt. Vid demontering av klippaggregat, avlasta staget genom att dra ramens främre del uppåt.

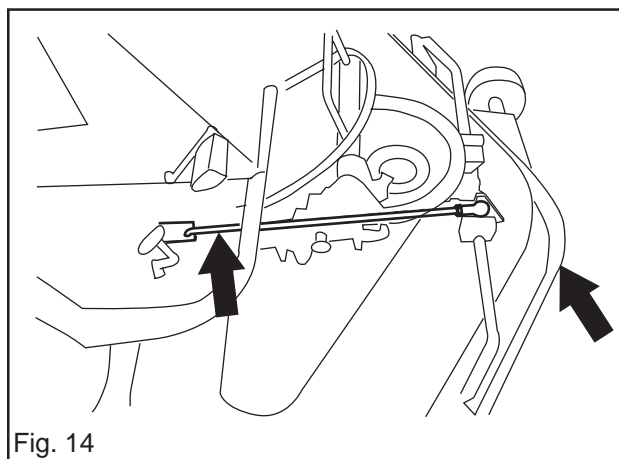

Fig. 14

10. Dra i handtaget och aggregatet samtidigt. Släpp handtaget när aggregatet har kommit ut en bit.

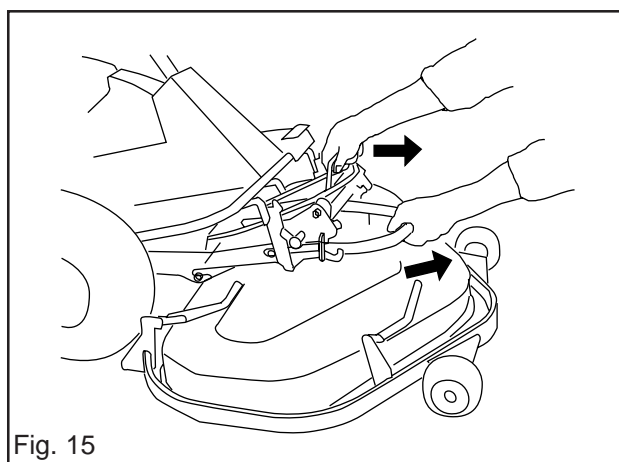

Fig. 15

11. Dra ut aggregatet så att det hakar fast i de yttre krokarna.

12. Sänk ner aggregatet med hjälp av spaken på förarens högra sida.

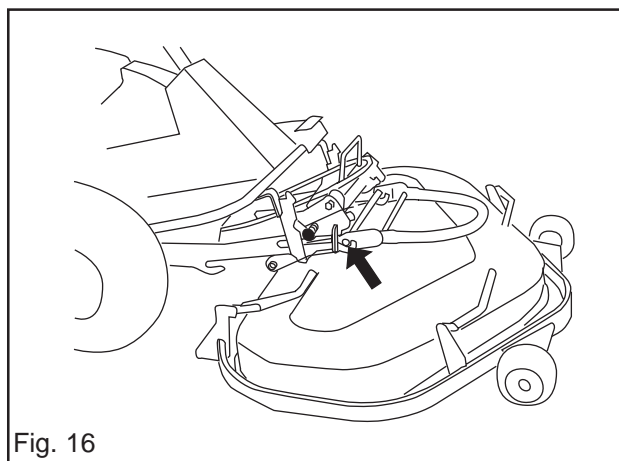

Fig. 16

13. Dra i handtaget så att hakskyddet låser. Kontrollera att spärren (A) är i infjädrat läge.

14. Lyft ur aggregatet från Ridern.

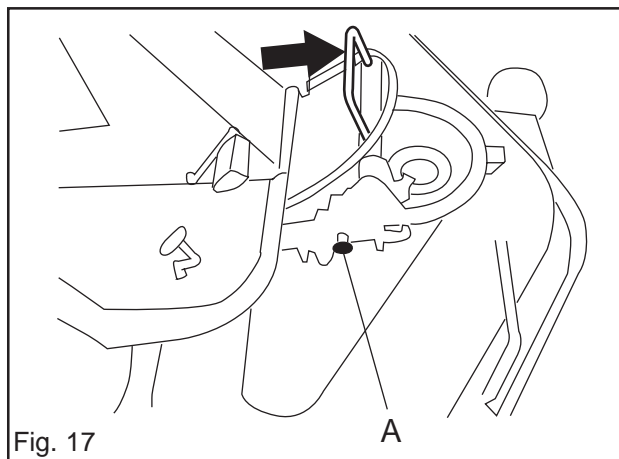

Fig. 17

# REM, DEMONTERING och MONTERING

## Demontering av rem

Utgångsläge vid demontering av rem:

- Inget aggregat finns monterat på Ridern.
- Remmens främre del upphängd runt hakskyddets handtag.

Hur remmens främre del demonteras från främre remskivan framgår av punkterna 5-8 på sidan 4.

Hela remmen demonteras enligt nedanstående endast då snöblad skall monteras på Ridern.

1. Demontera styrplattan vid stödhjulet. Använd två 13 mm skruvnycklar.
2. Haka av fjädern till knivbromsen.
3. Lägg av remmen från mellanhjulet och demontera remmen.

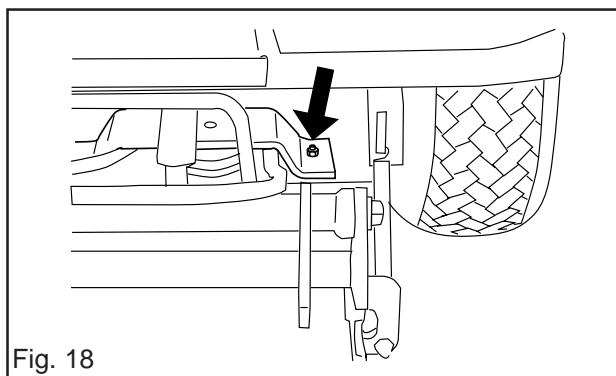

Fig. 18

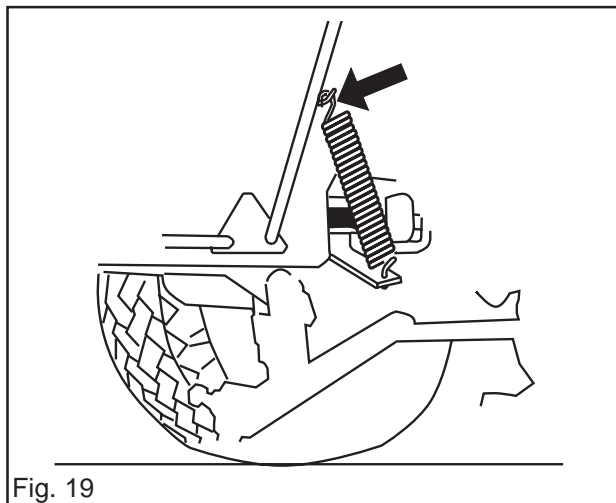

Fig. 19

## Montering av rem

1. Lägg remmen på plats framifrån och låt dess främre del hänga runt hakskyddets handtag.
2. Lägg på remmen på mellanhjulet och mot stödhjulet.
3. Montera styrplattan under stödhjulet och drag fast skruven med två 13 mm skruvnycklar.
4. Haka på fjädern till knivbromsen.

Hur remmen monteras på främre remskivan framgår av punkterna 6-7 på sidan 2.

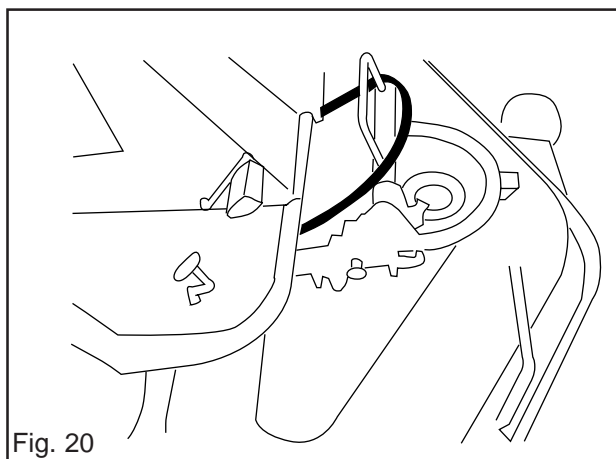

Fig. 20

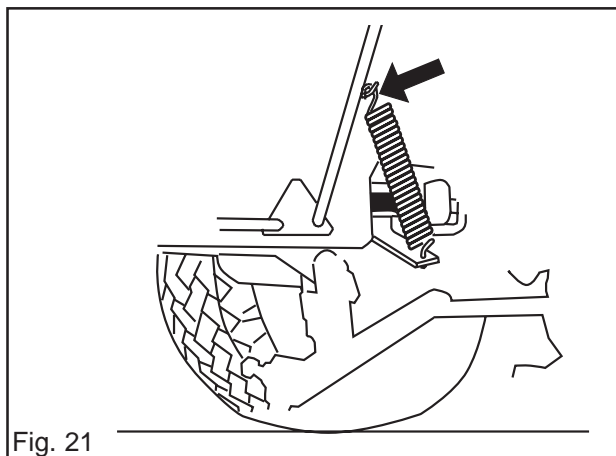

Fig. 21



# SERVICELÄGE

## Serviceläge för klippaggregat

För att ge god åtkomst vid rengöring, reparation och service av aggregatet kan detta ställas i serviceläge. Serviceläge innebär att aggregatet är uppfällt och spärrat i vertikalt läge.

### Placering i serviceläge

1. Placera aggregatet så att det hänger i de yttre krokarna genom att utföra punkterna 1-11 under "Demontering av aggregat".
2. Ta tag i aggregatets framkant och lyft upp till vertikalt läge. Aggregatet spärras automatiskt i vertikalt läge.

### Återgång från serviceläge

1. Lätta på aggregatet i uppkanten (för det bakåt), för handtaget framåt samt sänka sakta ned aggregatet till horisontalläge.
2. Skjut in aggregatet till sitt arbetsläge genom att utföra punkterna 4-8 under "Montering av aggregat".

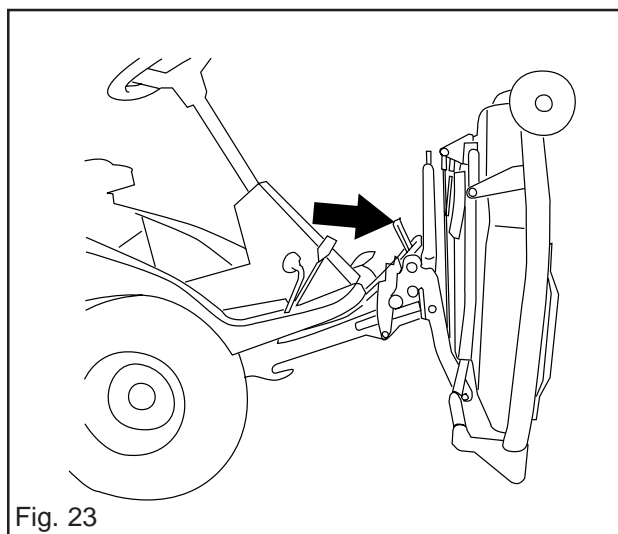
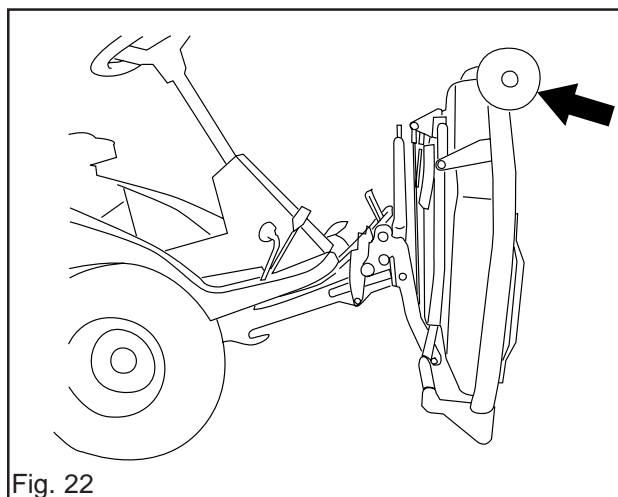

# TILLBEHÖR

## Tillbehör till Ridern

Följande tillbehör finns till Ridern. Tillbehören kan köpas hos er återförsäljare:

- Sopborste
- Snöblad
- Hjulvikter
- Snökedjor
- Skyffeljärn
- Kantskärare
- Elektrisk redskapslyft
- Standard klippaggregat
- BioClip klippaggregat

Då denna produkt är utsliten och inte längre används skall den återlämnas till återförsäljaren eller annan instans för återvinning.

# TEKNISKA DATA

## Rider ProFlex

### Dimensioner

Längd	2 300 mm
Bredd	1 280 mm
Höjd	1 085 mm
Tjänstevikt	300 kg
Axelavstånd	855 mm
Spårvidd	710 mm
Däckdimension	18 x 7.50 x 8
Luftryck, fram och bak	60 kPa (0,6 kp/cm <sup>2</sup> )
Max tillåten lutning	15°

### Motor

Fabrikat	Briggs & Stratton Vanguard V-Twin modell 351777, typ 1130, trim E1
Effekt	14,7/20 kW/hk
Slagvolym	570 cm <sup>3</sup>
Bränsle	95 oktan blyfri
Tankvolym	10 liter
Olja	SAE 30 eller SAE 10W/30, klass CD - CF
Oljevolym	1,3 liter
Start	Elstart

### Elsystem

Typ	12 V, minusjordat
Batteri	12 V, 24 Ah
Tändstift	Champion RC12YC, elektroavstånd = 0,7 - 0,8 mm

### Transmission

Fabrikat	Kanzaki K 61
Olja	SAE 10W/30, klass CD - CF

### Klippaggregat (2 st)

Typ	3-knivskåpa med bioclip-funktion
Klippbredd	1 030 mm
Klipphöjder	7 lägen, 45 - 80 mm
Knivdiameter	410 mm

Typ	3-knivskåpa med bakutkast
Klippbredd	1 200 mm
Klipphöjder	7 lägen, 40 - 100 mm
Knivdiameter	440 mm

Ljudnivå	100 dB(A)
----------	-----------

För att kunna genomföra förbättringar kan specifikationer och utformning komma att ändras utan särskilt meddelande.

Observera att inga som helst rättsliga krav kan ställas med stöd av informationen i denna bruksanvisning.

Använd endast originaldelar vid reparationer. Om andra delar används, upphör garantin att gälla.





