

Rider 1030 BioClip

Rider 1200

Rider ProFlex

Bruksanvisning



Läs igenom bruksanvisningen noggrant och förstå innehållet innan du använder maskinen.

INNEHÅLLSFÖRTECKNING

Bruksanvisning för Rider 1030 BioClip och Rider 1200

Förklaring av symboler	2	Kontrollera motorns kylflöde	17
Säkerhetsföreskrifter	3	Kontrollera bränslepumpens luftfilter	17
Allmän användning	3	Kontrollera transmissionens luftintag	18
Körning i sluttningar	4	Kontrollera transmissionens oljenivå	18
Barn	5	Kontroll och justering av styrvajrar	19
Skötsel	5	Kontroll och justering av bromsen	20
Presentation	7	Kontrollera batteriets syranivå	20
Reglagens placering	7	Kontrollera säkerhetssystem	20
Gasreglage	8	Byte av luftfiltret	21
Chokereglage	8	Kontroll och justering av klippaggregatets marktryck	22
Hastighetsreglage	8	Kontroll och justering av klippaggregatets parallellitet	23
Klippaggregat	9	Demontering av klippaggregatet	24
Lyftspak för klippaggregatet	9	Kontroll av knivar	24
Spak för inställning av klipphöjd	10	Byte av motorolja	25
Parkeringsbroms	10	Byte av oljefilter	26
Sits	10	Smörjning	26
Tankning	10	Allmän smörjning	26
Körning	11	Kontroll och justering av gasvajern	27
Före start	11	Kontroll av däckens lufttryck	28
Starta motorn	11	Byte av bränslefilter	28
Körning av åkgräsklipparen	12	Felsökningsschema	29
Klippningstips	13	Förvaring	30
Stoppa motorn	14	Vinterförvaring	30
Frikopplingsreglage	14	Service	30
Skötsel	15	Kopplingsschema	31
Skötselschema	15	Tekniska data	32
Demontera åkgräsklipparens kåpor	16		
Kontrollera motorns oljenivå	17		

VIKTIG INFORMATION

Läs noga igenom bruksanvisningen så att du vet hur du ska använda och underhålla åkgräsklipparen innan du använder den.

För annan service än den som beskrivs i denna handbok, kontakta en auktoriserad försäljare, som tillhandahåller delar och service.

För Er egen säkerhet

Försäkra Din åkklippare

- Kontrollera försäkringen för Din nya åkklippare
- Kontakta Ditt försäkringsbolag
- Du bör ha heltäckande försäkring för Trafik – Brand – Skada – Stöld

FÖRKLARING AV SYMBOLER

Dessa symboler finns på åkgräsklipparen och i bruksanvisningen.
Studera dem noga så att du vet vad de betyder.



Läs bruksanvisningen.

R

Back

N

Neutral



Snabb



Sakta



Motorn av



Batteri



Choke



Bränsle



Oljetryck



Klipphöjd



Bakåt

Framåt



Tändning

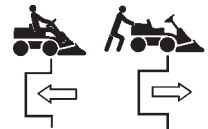

Hydrostatiskt frihjul



Använd hörselskydd



Koppling in



Koppling ur



Parkeringsbroms



Broms



Varning



Ljudnivå



Varning! Roterande knivar



Varning! Risk för att åkgräsklipparen välter



Kör aldrig tvärs över en sluttning



Europeisk standard för maskinsäkerhet



Använd aldrig åkgräsklipparen om personer, speciellt barn eller husdjur, uppehåller sig i närheten



Ta aldrig med passagerare på åkgräsklipparen eller på redskap



För ej hand eller fot under kåpan när motorn är igång



Kör mycket sakta utan klippaggregat

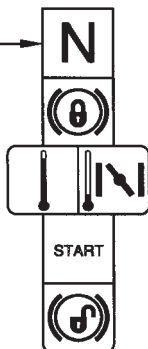
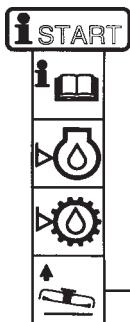

Startinstruktion
Läs bruksanvisningen
Kontrollera motorns oljenivå
Kontrollera hydrostatens oljenivå
Lyft upp klippaggregatet
Sätt växelspak/Hydrostatpedal i neutralläge
Bromsa
Om motorn är kall, använd choke
Starta motorn
Lossa parkeringsbromsen före körning

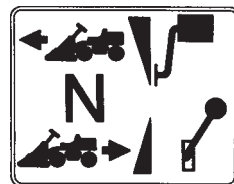

Hastighetsregleringspedal framåt
Neutralläge
Hastighetsregleringspedal bakåt



Stäng av motorn och ta av tändkabeln före reparation eller underhåll

SÄKERHETSFÖRESKRIFTER

Dessa instruktioner är till för din säkerhet. Läs dem noggrant.



Den infogade symbolen betyder att viktiga säkerhetsföreskrifter behöver påpekas. Det gäller din säkerhet och åkgräsklipparens driftsäkerhet.

Allmän användning:

- Lär dig kontrollerna och hur man stannar snabbt.
- Läs alla instruktioner i bruksanvisningen och på åkgräsklipparen innan du startar den; förvissa dig om att du förstår dem och följ dem sedan.
- Låt åkgräsklipparen endast användas av vuxna som är förtrogna med den.
- Bär godkända skyddsglasögon eller heltäckande visir vid montage och vid körning.
- Använd aldrig åkgräsklipparen barfota. Bär alltid kraftiga skor, helst med stålhätta.
- Bär aldrig löst sittande kläder som kan fastna i rörliga delar.
- Rensa området från föremål som stenar, leksaker, trådar etc., som kan fångas upp av knivarna och slungas iväg.
- Kontrollera att inga andra vistas inom området innan du börjar klippa.
- Stoppa åkgräsklipparen om någon kommer in i arbetsområdet.
- Ta aldrig passagerare.
- Klipp inte bakåt om det inte är absolut nödvändigt.
- Titta alltid nedåt och bakåt före och under bakåtkörning.
- Se upp för utkastet och rikta det inte mot någon.
- Sakta in innan du svänger.
- Lämna aldrig åkgräsklipparen utan uppsikt med motorn igång. Stäng alltid av knivarna, dra till parkeringsbromsen, stoppa motorn och ta ur nycklarna innan du lämnar åkgräsklipparen.
- Stäng av knivarna när du inte klipper.
- Klipp endast i dagsljus eller bra konstbelysning.
- Använd aldrig åkgräsklipparen om du är påverkad av alkohol, droger eller vissa mediciner.

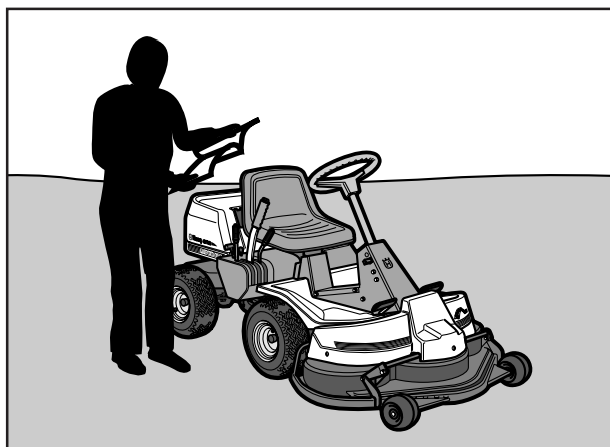

Läs bruksanvisningen innan du startar åkgräsklipparen.

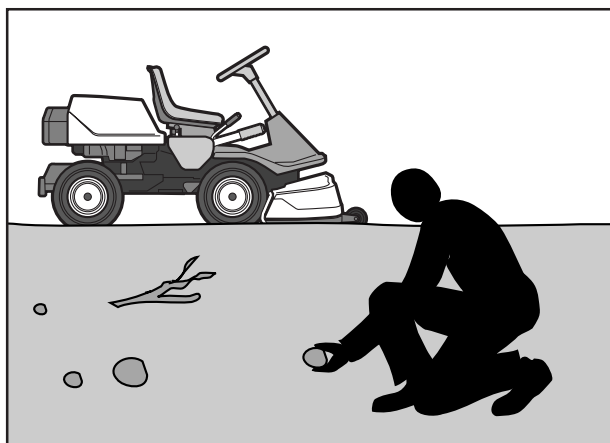

Rensa området från stenar o.dyl. före klippningen.

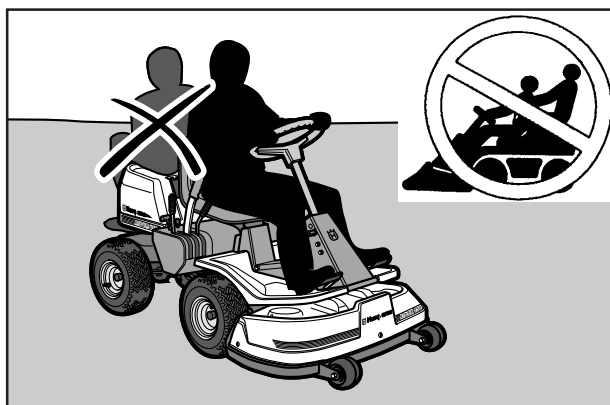

Ta aldrig passagerare.



VARNING!

Denna åkgräsklippare kan klippa av händer, fötter och slunga iväg föremål. Underlåtenhet att följa säkerhetsföreskrifterna kan leda till svåra skador.

SÄKERHETSFÖRESKRIFTER

- Se upp för trafik när du arbetar nära en väg eller korsar den.
- Var försiktig när du rundar ett fast föremål, så att knivarna inte slår emot det. Kör aldrig avsiktligt över några främmande föremål.
- Åkgräsklipparen är tung och kan vålla mycket svåra krosskador. Var extra försiktig när den lastas av eller på en vagn eller en lastbil.
- Var försiktig när du drar last eller använder tung utrustning.
 - a. Använd endast godkända dragstångskrokar.
 - b. Begränsa lasten till vad du kan klara av på ett säkert sätt.
 - c. Gör inga tvära svängar. Var försiktig när du backar.
 - d. Använd motvikter eller hjulvikter när detta anges i bruksanvisningen.

Körning i sluttningar

Körning i sluttningar är en av de operationer där risken är störst att föraren tappar kontrollen eller åkgräsklipparen välter, vilket kan vålla svåra skador eller dödsfall. Alla sluttningar kräver extra försiktighet. Om du inte kan backa uppför sluttningen eller om du känner dig osäker, låt då bli att klippa den.

Gör så här

- Avlägsna hinder som stenar, trädgrenar etc.
- Klipp uppåt och nedåt, inte i sidled.
- Se upp för och undvik köra över fårar, gropar och upphöjningar. I ojämn terräng kan åkgräsklipparen lättare välta. Högt gräs kan dölja hinder.
- Kör sakta. Välj en låg växel, så att du ej behöver stanna och växla. Åkgräsklipparen motorbromsar även bättre på låg växel.
- Följ tillverkarens rekommendationer om hjulvikter eller motvikter för att öka stabiliteten.
- Var extra försiktig med gräsuppsamlaren eller annan tillsatsutrustning, som kan förändra åkgräsklipparens stabilitet.
- Kör alltid jämnt och långsamt i sluttningar. Gör inga plötsliga förändringar av hastighet eller riktning.
- Undvik att starta eller stoppa i en sluttning. Om däcken börjar slira, stäng av knivarna och kör sakta nerför sluttningen.

Gör *inte* så här

- Undvik onödiga svängar i sluttningar, och om det är nödvändigt, sväng då sakta och gradvis nedåt, om möjligt.

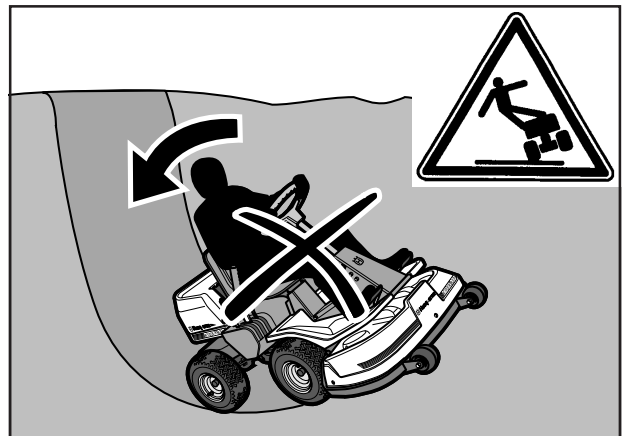

Var extra försiktig vid körning i sluttningar.

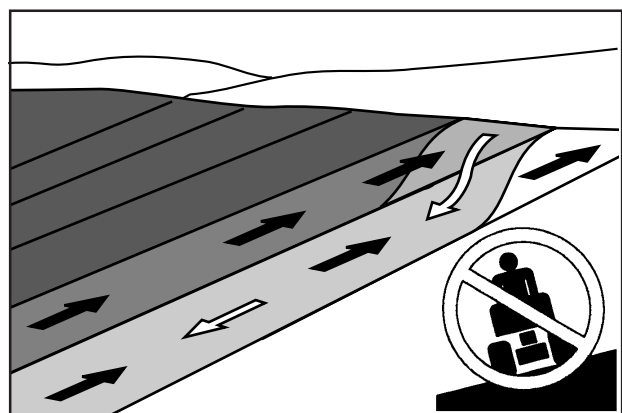

Klipp sluttningar uppåt och nedåt, inte i sidled.

SÄKERHETSFÖRESKRIFTER

- Klipp inte nära kanter, diken eller bankar. åkgräsklipparen kan plötsligt slå runt om ett hjul kommer över kanten av ett stup eller ett dike, eller om en kant ger vika.
- Klipp inte vått gräs. Det är halt, och däcken kan tappa greppet, så att åkgräsklipparen glider.
- Försök inte stabilisera åkgräsklipparen genom att sätta foten i marken.

Barn

Tragiska olyckor kan inträffa om föraren inte är uppmärksam på barn i närheten. Barn lockas ofta till åkgräsklipparen och klipparbetet. Utgå aldrig från att barn stannar kvar där du senast såg dem.

- Håll barn borta från klippområdet och under noggrann uppsikt av någon annan vuxen.
- Var på din vakt och stäng av åkgräsklipparen om barn kommer in i arbetsområdet.
- Före och under en backningsmanöver, se bakåt och nedåt efter små barn.
- Låt aldrig barn åka med. De kan falla av och göra sig mycket illa eller vara i vägen för en riskfri manövrering av åkgräsklipparen.
- Låt aldrig barn manövrera åkgräsklipparen.
- Var extra försiktig i närheten av hörn, buskar, träd eller andra föremål som skymmer sikten.

Skötsel

- Bensin och bensinångor är giftiga och mycket brandfarliga. Var extra försiktig vid hantering av bensin.
 - a. Förvara bränslet endast i behållare som är godkända för detta ändamål.
 - b. Ta aldrig av bränslelocket och fyll aldrig på bränsle medan motorn är igång. Låt motorn svalna, innan du fyller på bränsle. Rök inte, eller fyll på bensin i närheten av gnistor eller öppen eld.
 - c. Fyll aldrig på bränsle inomhus.
 - d. Har läckage uppstått i bränslesystemet får motorn ej startas förrän detta åtgärdats.
 - e. Förvara aldrig åkgräsklippare eller bränslebehållare inomhus där det finns öppen eld, som till exempel i ett pannrum, eller elektrisk utrustning som kan ge gnistor.
- Kontrollera bränslenivån före varje användning och lämna plats för bränslet att utvidgas, eftersom värmen från motorn och solen i annat fall kan få bränslet att utvidgas så att det rinner över.



Håll barn borta från klippområdet.

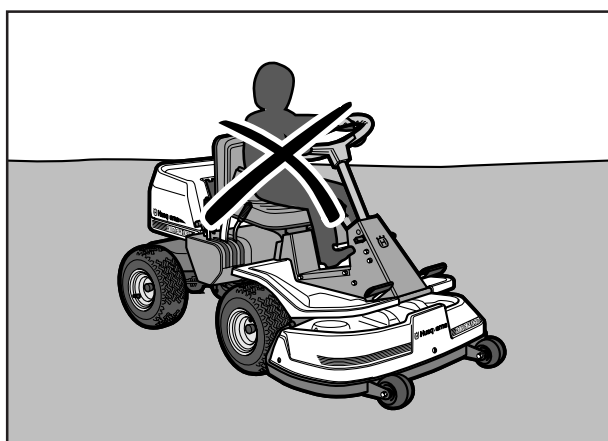

Låt aldrig barn manövrera åkgräsklipparen.



Fyll aldrig på bränsle inomhus.

SÄKERHETSFÖRESKRIFTER

- Undvik överfyllning. Har bensen spillts på åkgräsklipparen, torka upp denna och vänta tills den vädrats bort innan motorn startas. Om du spillt på kläderna skall dessa bytas.
- Var mycket försiktig vid hantering av batterisyra. Syra på huden kan vålla svåra frätskador. Vid spill på huden, skölj omedelbart med vatten. Syra i ögonen kan orsaka blindhet, kontakta läkare.
- Var försiktig vid underhåll av batteriet. I batteriet bildas explosiv gas. Gör aldrig underhåll på batteriet medan du röker eller i närheten av öppen eld eller gnistor. Batteriet kan då explodera och vålla svåra skador.
- Kör aldrig åkgräsklipparen i ett slutet utrymme. Avgaserna innehåller kolmonoxid, en luktlös, giftig och livsfarlig gas.
- Se till att bultar och muttrar, särskilt fästbultarna för bladtillsatser, är ordentligt åtdragna och att utrustningen är i gott skick.
- Ändra aldrig på säkerhetsanordningar. Kontrollera regelbundet att de fungerar. Maskinen får ej köras med defekta eller ej monterade säkerhetsanordningar.
- Ändra inte regulatorns inställning och rusa inte motorn.
- Minska brandrisken. Gör åkgräsklipparen ren från gräs, löv och annat skräp som fastnar i den. Låt åkgräsklipparen svalna innan den ställs in i förvaringsutrymmet.
- Stoppa och inspektera utrustningen om du kör på något föremål. Reparera, om nödvändigt, innan du startar.
- Gör aldrig justeringar med motorn igång.
- Gräsuppsamlarens delar kan slitas, skadas och åldras, så att rörliga delar blottläggs eller så att föremål kan slungas iväg. Kontrollera delarna regelbundet och ersätt dem med av tillverkaren rekommenderade reservdelar när det behövs.
- Maskinen är säkerhetsprovad och godkänd endast med av tillverkaren levererad eller rekommenderad utrustning.
- Knivbladen är vassa och kan ge skärskador. Linda in bladen eller använd skyddshandskar när du hanterar dem.
- Kontrollera bromsarnas funktion regelbundet. Justera och underhåll efter behov.

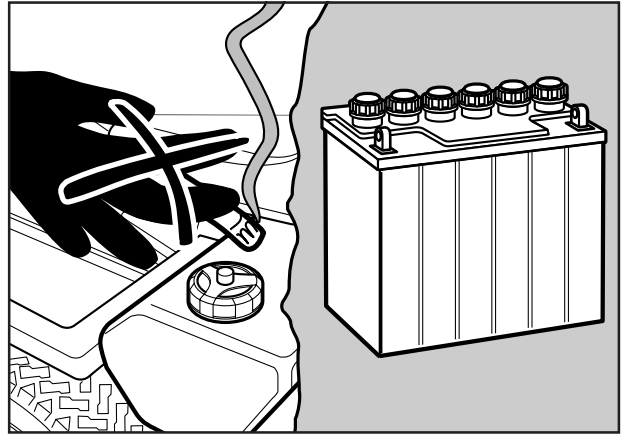

Rök aldrig i närheten av batteriet eller bränslet.

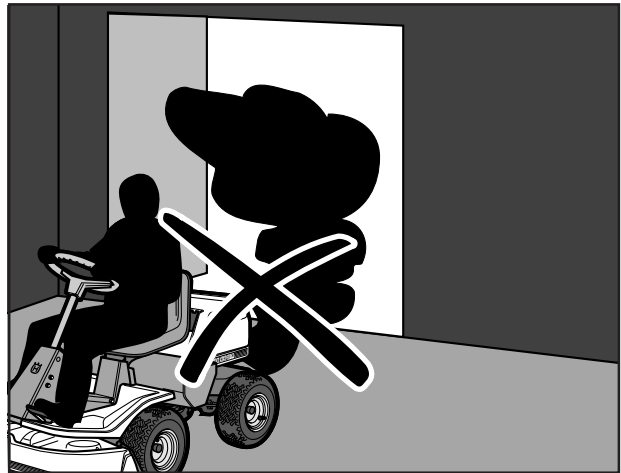

Kör aldrig åkgräsklipparen i ett slutet utrymme.



Rengör åkgräsklipparen regelbundet från gräs, löv och annat skräp.

PRESENTATION

Presentation

Denna bruksanvisning beskriver två modeller, Rider 1030 Bioclip och Rider 1200.

Rider 1030 Bioclip och Rider 1200 är utrustade med Vanguard V-Twin motorer från Briggs & Stratton på 18 hästkrafter.

Kraftöverföringen från motorn sköts av en hydrostatisk växellåda som möjliggör steglös variation av hastigheten med fotpedalerna.

En pedal för körning framåt och en för körning bakåt.

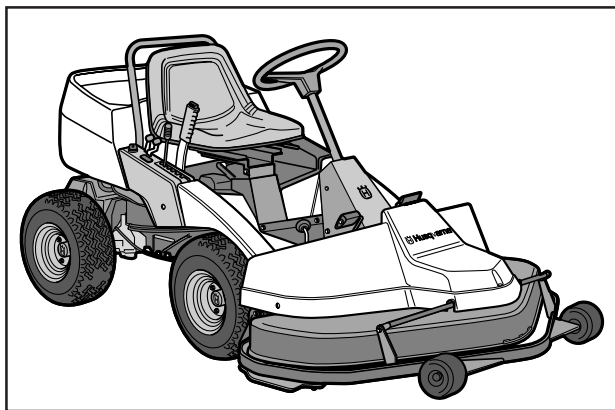

Klippaggregatet på Rider 1200 har bakutkast med en klippbredd på 1200 mm.

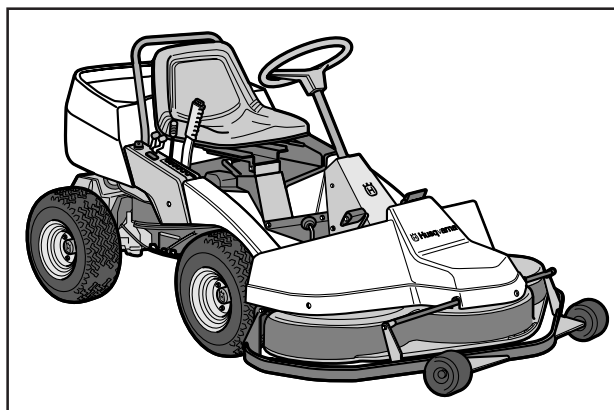

Rider 1030 har ett klippaggregat med Bioclip-funktion och en klippbredd på 1030 mm.

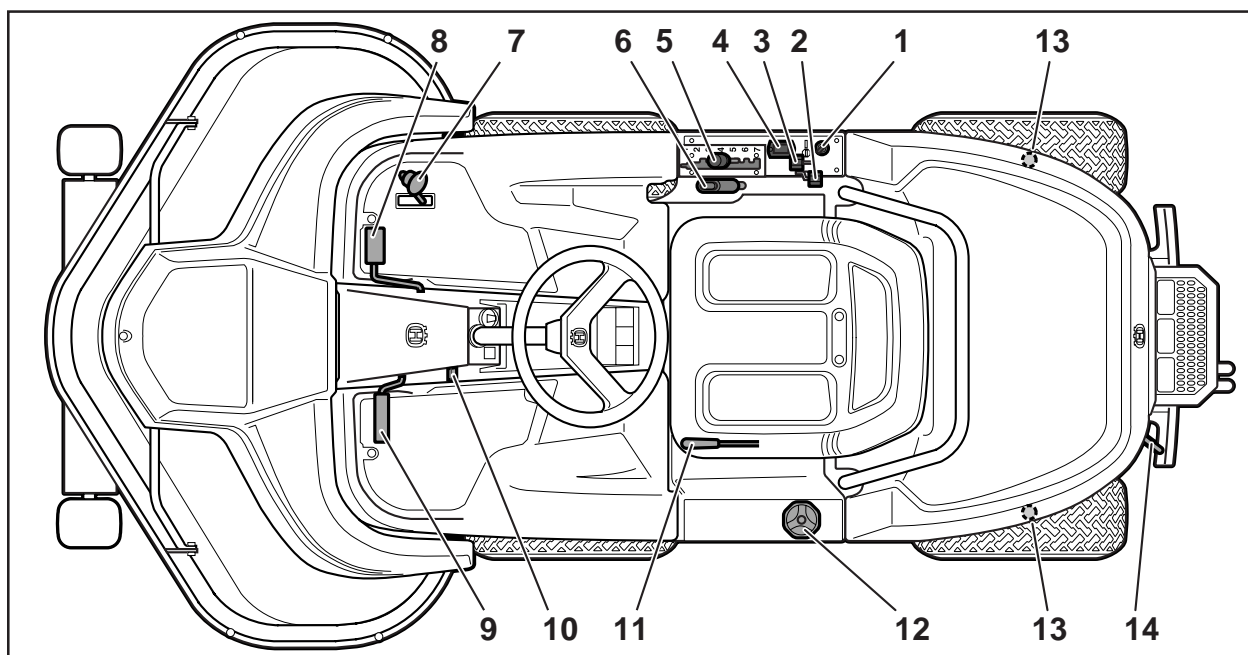

Reglagens placering

- | | |
|---|---|
| 1. Tändningslås | 8. Hastighetsreglage för körning framåt |
| 2. Chokereglage | 9. Bromspedal |
| 3. Gasreglage | 10. Spärknapp för parkeringsbroms |
| 4. Timräknare | 11. Spak för inställning av sitsen |
| 5. Spak för inställning av klipphöjd | 12. Bränsletanklock |
| 6. Lyftspak för klippaggregat med spärknapp | 13. Huvlås |
| 7. Hastighetsreglage för körning bakåt | 14. Spak för urkoppling av drivning |

PRESENTATION

Gasreglage

Gasreglaget reglerar motorns varvtal och därmed även knivarnas rotationshastighet.

För att öka eller minska motorns varvtal förs reglaget framåt respektive bakåt.

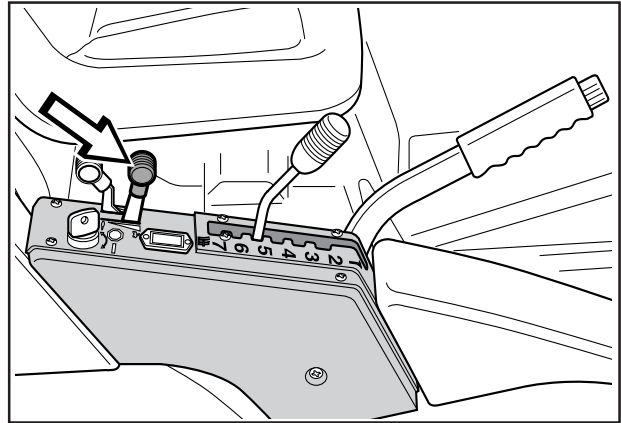

Chokereglage

Chokereglaget används vid kallstart för att ge motorn en fetare bränsleblandning.

Vid kallstart skall reglaget föras bakåt till sitt ändläge.

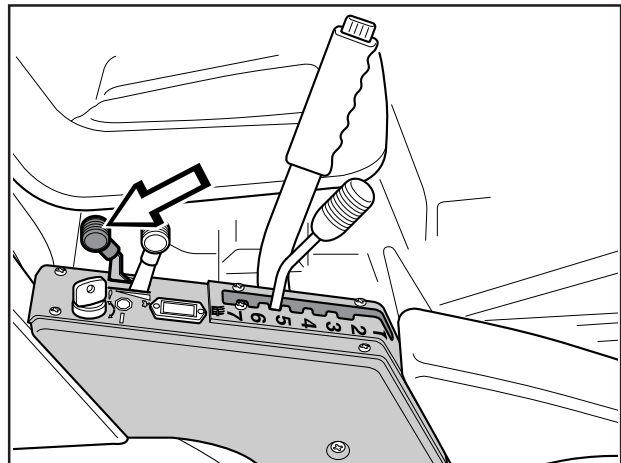

Hastighetsreglage

Maskinens hastighet regleras steglöst med två pedaler. Vid färd framåt används pedal (1) och vid färd bakåt pedal (2).

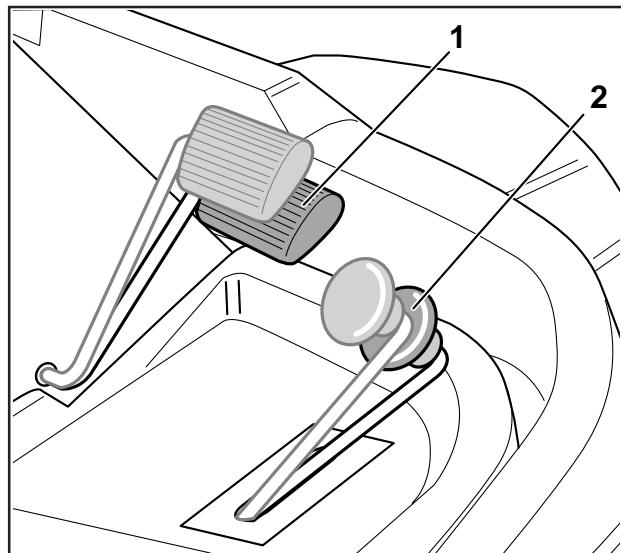

PRESENTATION

Klippaggregat

Rider 1030 har ett Bioclip-aggregat som finfördelar gräset genom att klippa det flera gånger innan det återförs till gräsmattan som gödning.

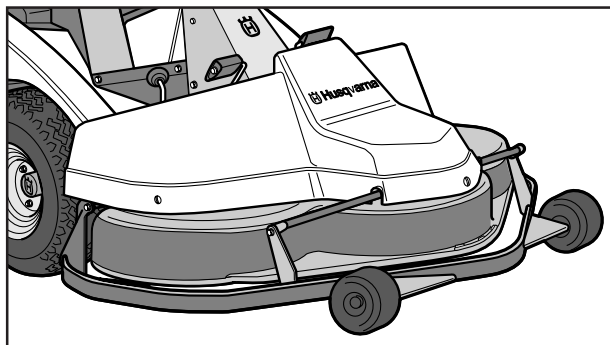

Klippaggregatet till Rider 1200 har bakutkast, d.v.s gräsklippen kastas ut bakom klippaggregatet.

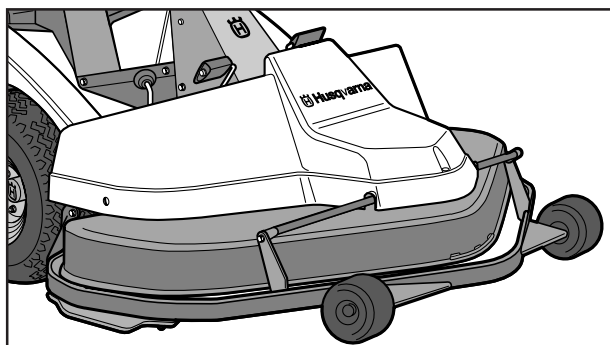

Lyftspak för klippaggregatet

Lyftspaken används för att ställa klippaggregatet i transport- eller klippläge.

1. Dra spaken bakåt till spärrläget för att inta transportläge.
Aggregatet höjs då upp och knivarna slutar att rotera.
2. Tryck in spärrknappen och för spaken framåt för att inta klippläge.
Aggregatet sänks då ned och knivarna börjar rotera.
3. Spaken kan också användas för att tillfälligt reglera klipphöjden vid t.ex. en mindre upphöjning i gräsmattan.

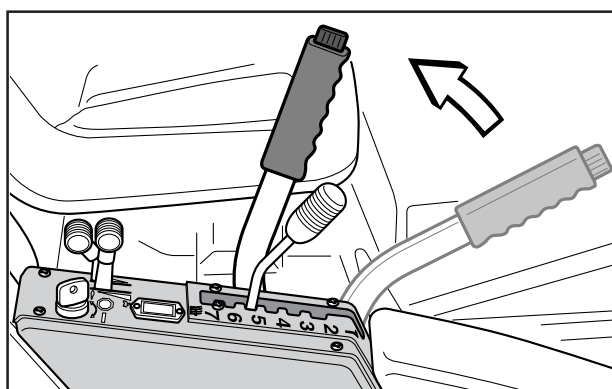

Höjning av klippaggregatet

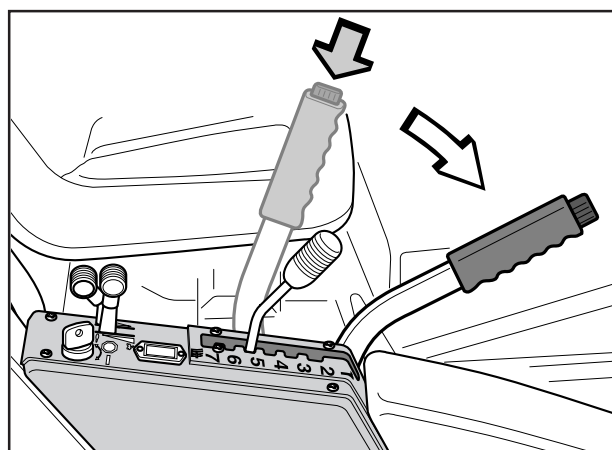

Sänkning av klippaggregatet

PRESENTATION

Spak för inställning av klipphöjd

Med klipphöjdsspaken kan klipphöjden regleras i 7 olika lägen.

För att få en jämn klipphöjd är det viktigt att lufttrycket är lika i framhjulen (60 kPa).

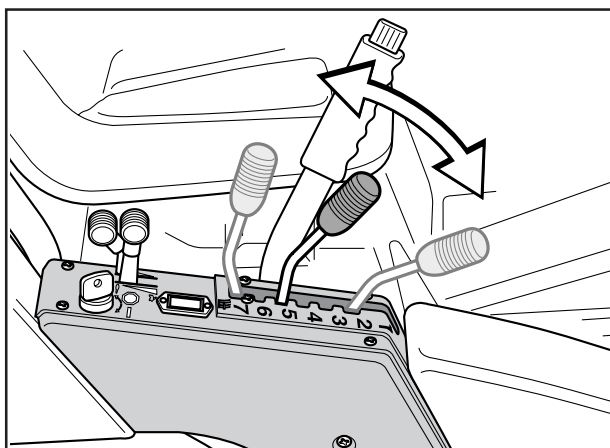

Parkeringsbroms

Parkeringsbromsen ansätts på följande sätt:

1. Tryck ner bromspedalen.
2. Tryck in spärknappen på rattstolpen.
3. Släpp upp bromspedalen medan knappen hålls intryckt.

Parkeringsbromsens spärr kopplas automatiskt ur då bromspedalen trycks ner.

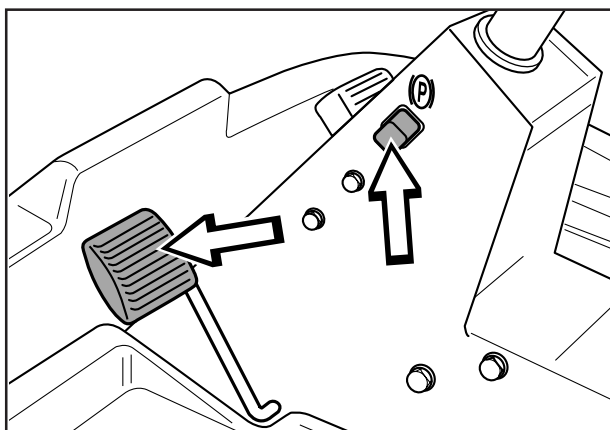

Sits

Sitsen har en ledad infästning i framkant och kan fällas framåt.

Sitsen kan även justeras i längsled.

Vid justering förs spaken under sitsens framkant åt vänster, därefter kan sitsen föras framåt eller bakåt till önskat läge.

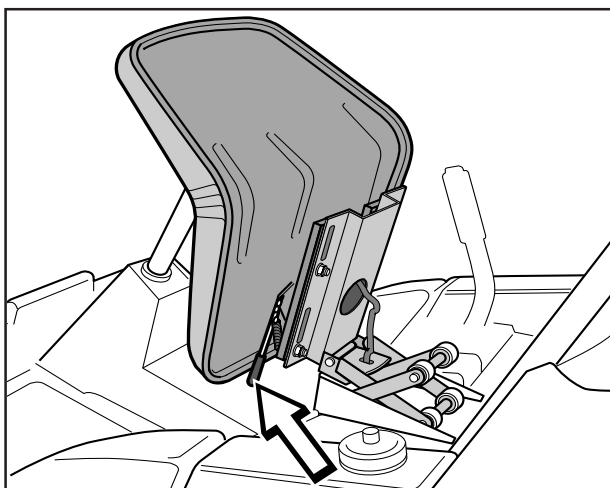

Tankning

Motorn skall köras på 95-oktanig blyfri bensin (ej oljeblandad). Miljöanpassad alkylatbensin, t.ex. Aspen, kan med fördel användas.

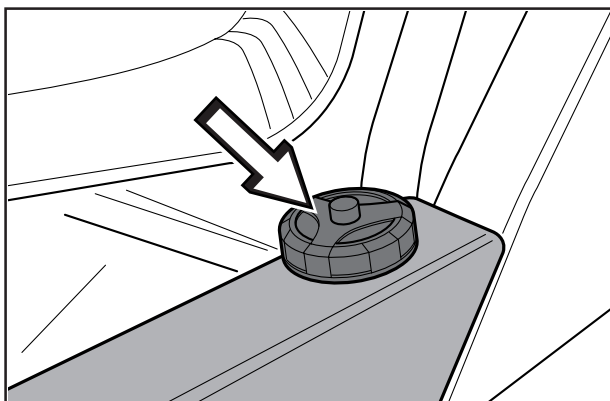

VARNING!
Bensin är mycket brandfarligt. Iakttag försiktighet och tanka utomhus (se säkerhetsföreskrifterna).

KÖRNING

Före start

- Läs säkerhetsföreskrifterna och presentationen av åkgräsklipparen före start (se sidorna 3–10).
- Utför daglig skötsel före start (se skötselschemat på sid 15).
- Justera sitsen till önskat läge.

Start av motorn

1. Lyft upp klippaggregatet genom att dra spaken bakåt till spärrläge (transportläge) och ansätt parkeringsbromsen.

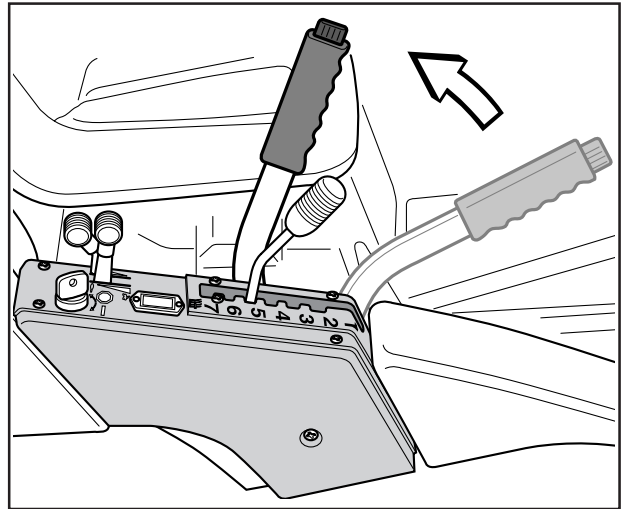

2. För gasreglaget till mittläge.

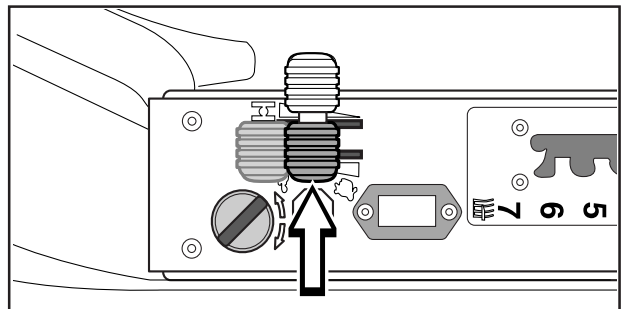

3. Om motorn är kall skall chokereglaget föras bakåt till sitt ändläge.

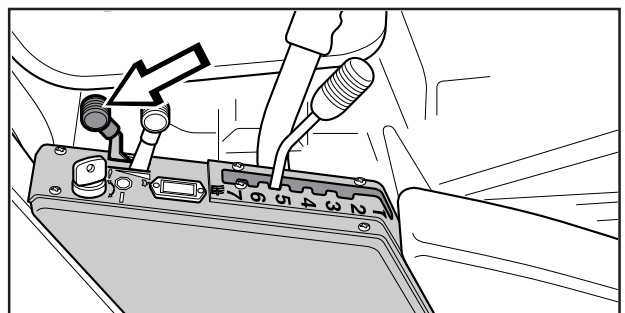

4. Vrid tändningsnyckeln till startläge.

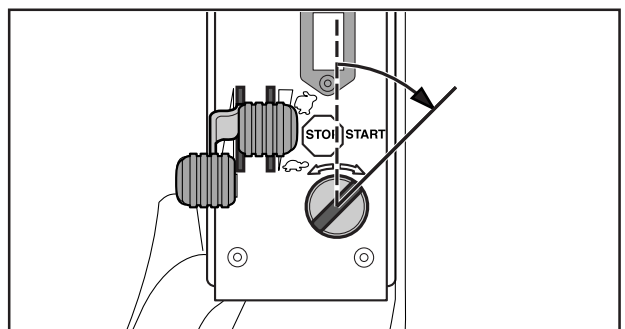

KÖRNING

5. När motorn startar, släpp då genast tillbaka tändningsnyckeln till neutralläge.

VIKTIG INFORMATION

Kör inte startmotorn längre tid än ca 5 sekunder i taget. Om motorn inte startar så vänta ca 10 sekunder innan nästa startförsök görs.

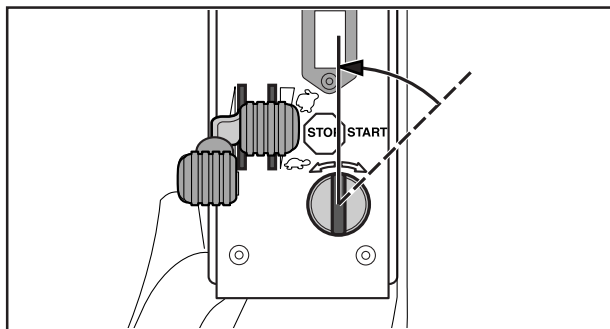

6. Skjut fram chokereglaget gradvis när motorn startat.

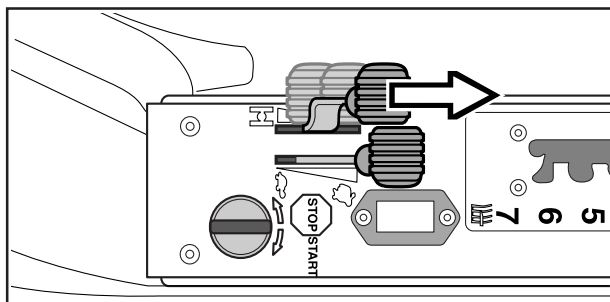

7. Ställ in önskat motorvarvtal med gasreglaget.



WARNING!
Kör aldrig motorn inomhus, i slutna eller dåligt ventilerade utrymmen. Motoravgaser innehåller giftig kolmonoxid.

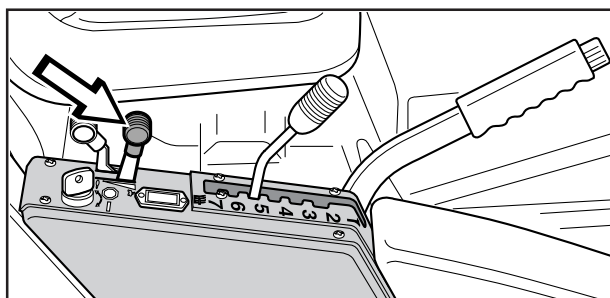

Körning av åkgräsklipparen

1. Frigör parkeringsbromsen genom att trycka ner bromspedalen.

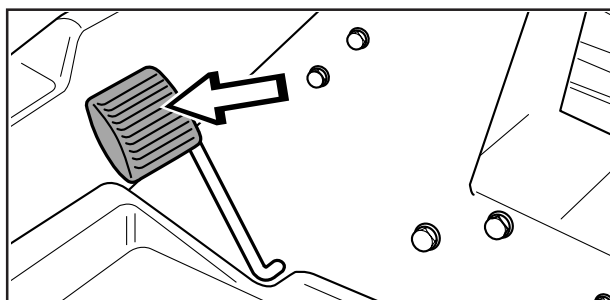

2. Tryck försiktigt ner en av pedalerna tills önskad hastighet erhållits.
Vid färd framåt, tryck ner pedal (1) eller vid färd bakåt, pedal (2).

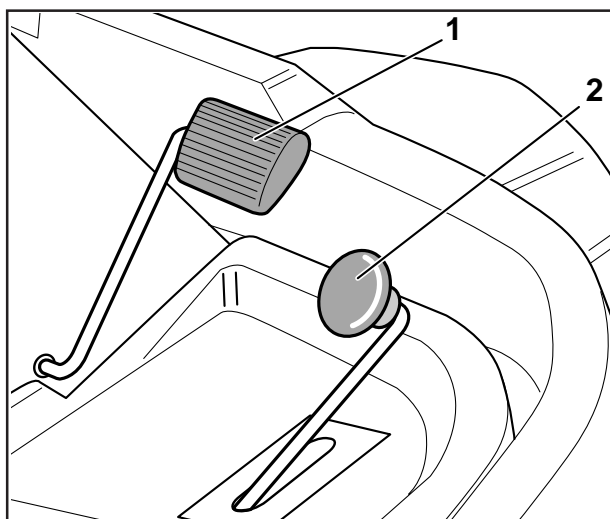

KÖRNING

3. Välj önskad klipp höjd (1–7) med klipp höjds-
spaken.

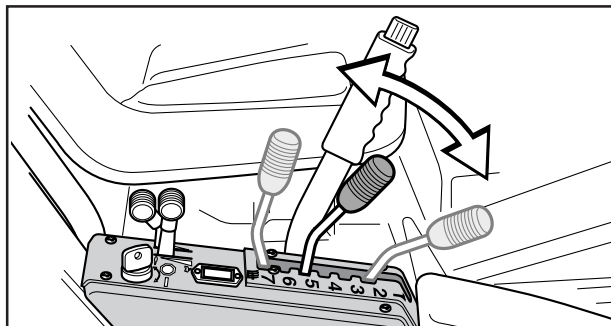

4. Tryck in spärknappen på lyftspaken och sänk
ner klippaggregatet.

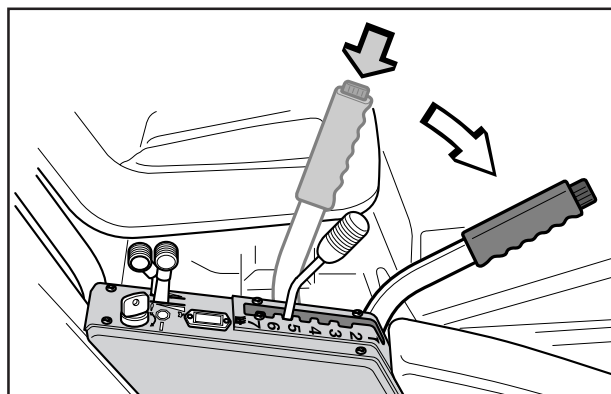

Klippningstips



VARNING!
Rensa gräsmattan från stenar och
andra föremål som kan slungas
iväg av knivarna.

- Lokalisera och markera stenar och andra fasta föremål för att undvika påkörning.
- Börja med hög klipp höjd och minska tills önskat klipp resultat erhålls.
- Klipp resultatet blir bäst med högt motorvarvtal (knivarna roterar snabbt) och låg hastighet (åkgreasklipparen rör sig långsamt).
Är gräset inte alltför långt och tätväxande kan körhastigheten höjas alternativt motorvarvtalet sänkas utan att klipp resultatet märkbart försämras.
- Finaste gräsmattan erhålls om den klipps ofta. Klippningen blir jämnare och det avklippta gräset blir jämnare fördelat över ytan. Den totala tidsåtgången blir inte större eftersom högre körhastighet kan väljas utan att klipp resultatet blir sämre.
- Undvik att klippa en våt gräsmatta. Klipp resultatet blir då sämre eftersom hjulen sjunker ner i den mjuka gräsmattan.
- Spola rent klippaggregatet med vatten undertill efter varje användning.

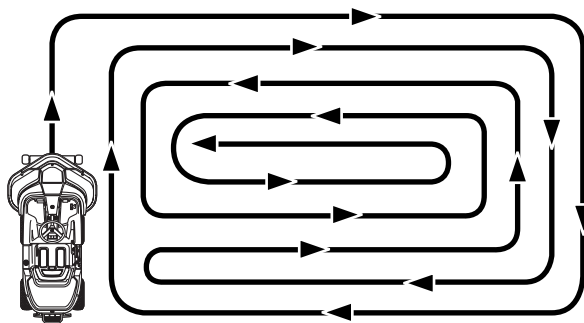

Klippmönster

KÖRNING



VARNING!

Kör aldrig åkgräsklipparen i terräng som lutar mer än 15°. Klipp sluttningar uppåt och nedåt, aldrig på tvären. Undvik plötsliga riktningförändringar.

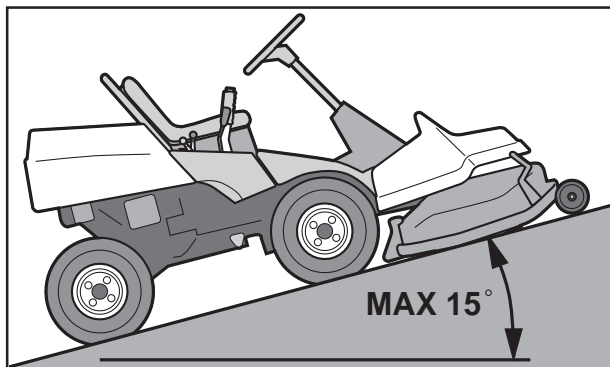

Stoppa motorn

Låt gärna motorn gå på tomgång en minut för att få normal arbetstemperatur innan den stoppas, om den fått arbeta hårt.

1. Lyft upp klippaggregatet genom att dra spaken bakåt till spärrläget.

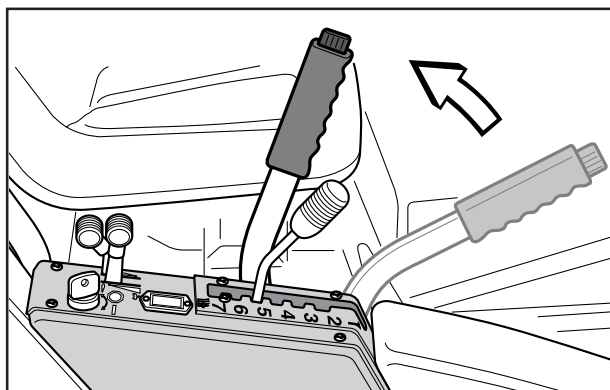

2. För gasreglaget till läge "MIN". Vrid tändningsnyckeln till "STOP".

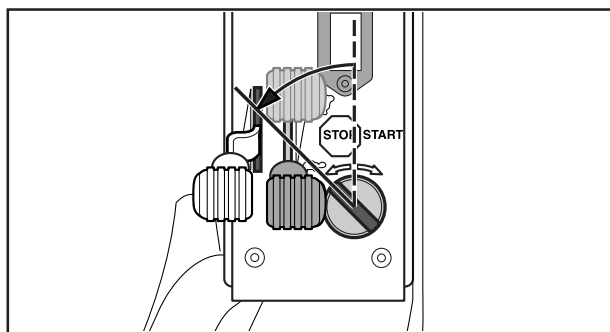

Frikopplingsreglage

För att åkgräsklipparen skall kunna flyttas med avstängd motor måste frikopplingsreglaget dras bakåt.

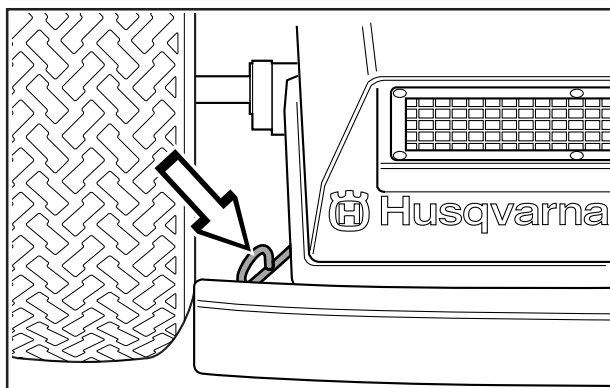

SKÖTSEL

Skötselschema

Här följer en lista över den skötsel som skall utföras på åkgräsklipparen. För de punkter som inte finns beskrivna i denna bruksanvisning, uppsök en auktoriserad serviceverkstad.

Skötsel	Sida	Daglig skötsel före start	Skötselintervall i timmar			
			25	50	100	300
Kontrollera motorns oljenivå	17	●				
Kontrollera motorns kyluftintag	17	●				
Kontrollera bränslepumpens luftfilter	17	●				
Kontrollera transmissionens luftintag	18	●				
Kontrollera transmissionens oljenivå	18	●				
Kontrollera styrvajrarna	19	●				
Kontrollera bromsarna	20	●				
Kontrollera batteriet	20	●				
Kontrollera säkerhetssystemet	20	●				
Kontrollera skruvar och muttrar	–	○				
Kontrollera ev. bränsle- och oljeläckage	–	○				
Rengör luftfiltrets förfilter (skumplast) ²⁾	21		●			
Kontrollera klippaggregatet	22		●			
Kontrollera däckens lufttryck (60 kPa)	28		●			
Justera bromsarna	20		●			
Kontrollera kilremmarna	–		○			
Byt motorolja ¹⁾	25			●		
Smörj leder och axlar ³⁾	26			●		
Kontroll och justering av gasvajern	27			●		
Byt luftfiltrets förfilter och pappersfilter ²⁾	21				●	
Byt oljefilter	26				●	
Byt bränslefilter	28				●	
Byt tändstift	–				○	
Rengör motorns och hydrostatens kylflänsar ^{2,4)}	–				○	
Kontrollera ventilspel ⁴⁾	–					○
Kontrollera ventiler och säte ⁴⁾	–					○

¹⁾ Första bytet efter 8 timmar. ²⁾ Under dammiga förhållanden skall rengöring och byte ske ofta. ³⁾ Vid daglig användning av åkgräsklipparen skall smörjning utföras två gånger per vecka. ⁴⁾ Utförs av auktoriserad serviceverkstad.

● = Finns beskrivet i denna bruksanvisning.

○ = Finns inte beskrivet i denna bruksanvisning.



VARNING!

Inga serviceåtgärder får göras på motor eller klippaggregat om inte:

- Motorn stoppats.
- Tändningsnyckeln tagits ur.
- Tändkablarna tagits bort från tändstiften.
- Parkeringsbromsen är ilagd.
- Klippaggregatet är frikopplat.

SKÖTSEL

Demontera åkgräsklipparens kåpor

Motorkåpan

Lossa de två gummistropparna vid motorkåpan bakkant och lyft bort kåpan.

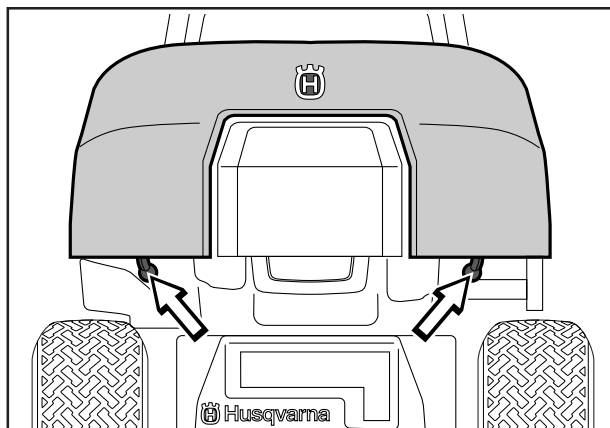

Frontkåpan

Demontera skruvarna (1, 2 och 3) och lyft bort frontkåpan.

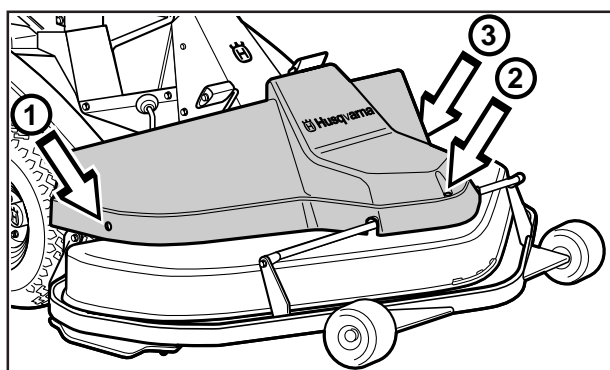

Höger flygelkåpa

Demontera fotplattan (1), skruvarna (2 och 3) och lyft bort flygeln.

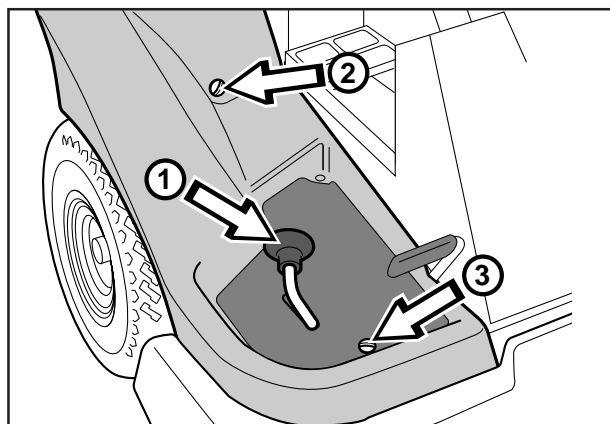

Vänster flygelkåpa

Demontera skruvarna (1 och 2) och lyft bort flygeln.

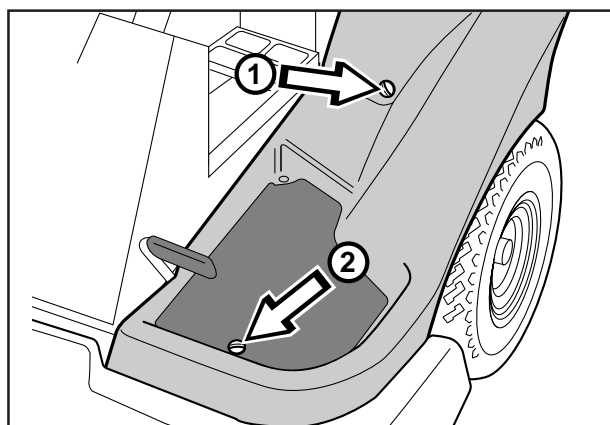

SKÖTSEL

Kontrollera motorns oljenivå

Kontrollera oljenivån i motorn när åkgräsklipparen står horisontellt.

Demontera motorkåpan enligt beskrivning på sid 16.

Ta upp mätsticken, torka av den och montera den igen.

Mätsticken skall vara helt nerskruvad.

Ta därefter upp mätsticken och läs av oljenivån.

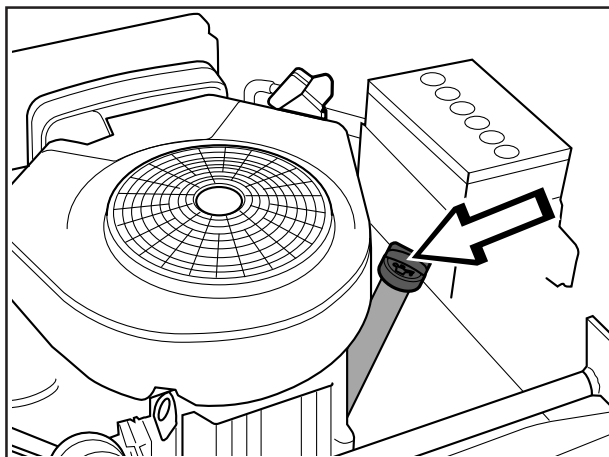

Oljenivån skall ligga mellan markeringarna på mätsticken. Om nivån närmar sig "ADD"-märket, fyll då olja upp till "FULL"-märket på mätsticken.

Oljan fylls på i samma hål som mätsticken sitter i.

Använd motorolja SAE 30 eller SAE 10W-30, klass CD-CF (över 0°). Använd motorolja SAE 5W-30, klass CD-CF (under 0°).

Motorn rymmer totalt 1,3 liter olja.

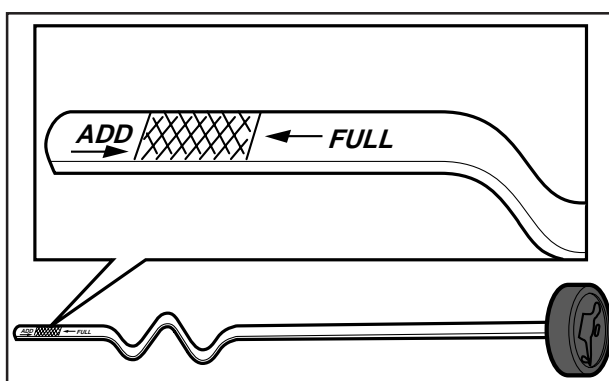

Kontrollera motorns kylluftintag

Demontera motorkåpan enligt beskrivning på sid 16.

Kontrollera att motorns kylluftintag är fritt från löv, gräs och smuts.

Vid igensatt kylluftintag försämras kylningen av motorn, vilket kan leda till motorskada.

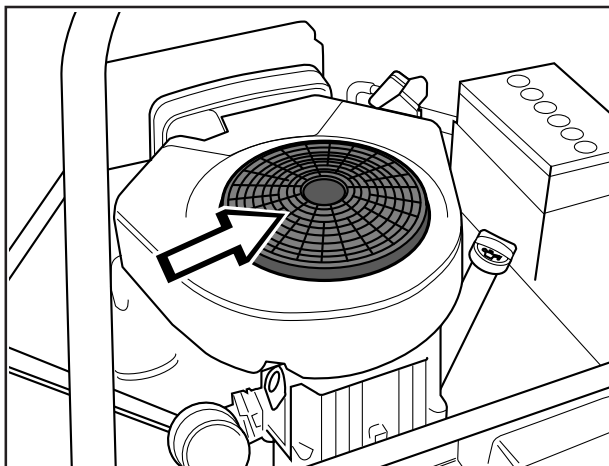

Kontroll av bränslepumpens luftfilter

Kontrollera regelbundet att bränslepumpens luftfilter är fritt från smuts.

Filtret kan vid behov rengöras med en pensel.

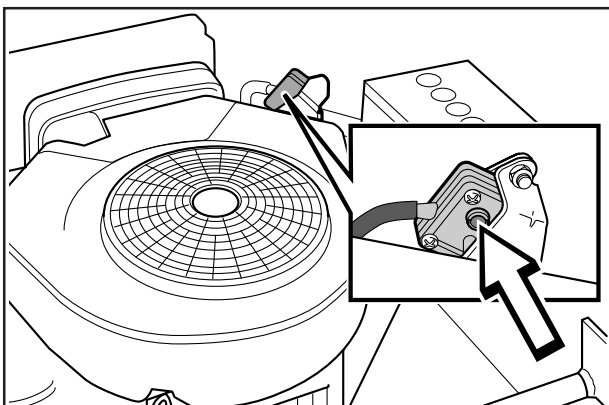

SKÖTSEL

Kontrollera transmissionens luftintag

Kontrollera att transmissionens luftintag inte är igensatt.

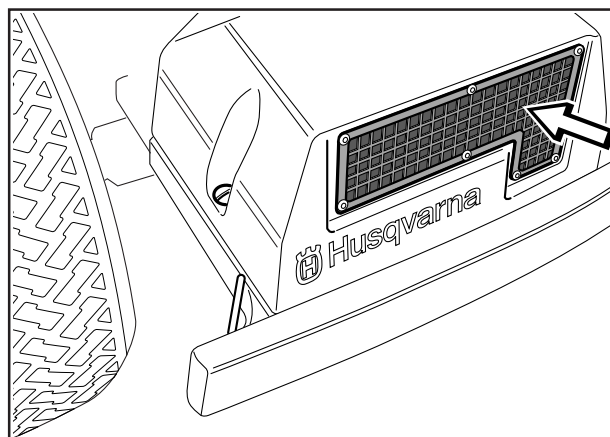

Kontrollera transmissionens oljenivå

1. Kontrollera transmissionens oljenivå genom att titta genom luftintagets nät. Oljenivån skall ligga mellan "MIN" och "MAX"-markeringarna på oljebehållaren vid 20°C.

Om olja behöver påfyllas måste man först demontera transmissionskåpan. Lossa de båda skuvarna (en på varje sida) och lyft därefter bort transmissionskåpan.

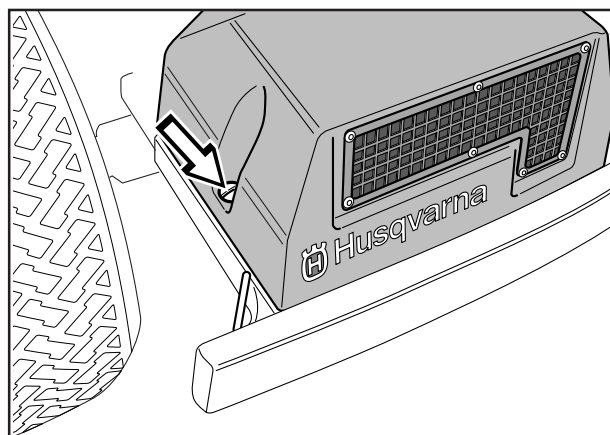

2. Skruva av oljebehållarens lock och fyll på med motorolja SAE 10W/30, klass CD-CF, tills oljenivån når "MAX"-markeringen. Skruva därefter fast oljebehållarens lock och montera transmissionskåpan.

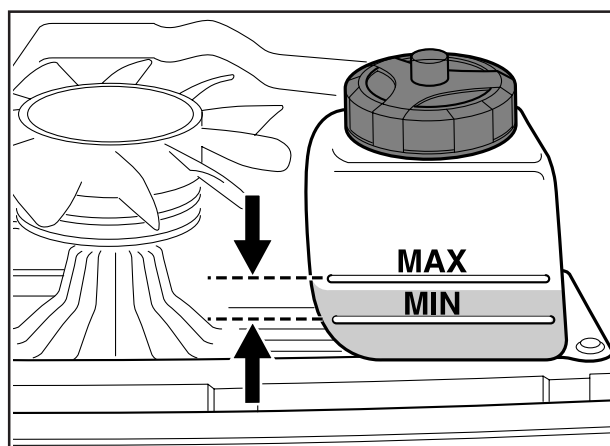

SKÖTSEL

Kontroll och justering av styrvajrar

Styrningen regleras med hjälp av vajrar.

Dessa kan efter en tids körning töjas, vilket innebär att styrningens insällning kan förändras.

Styrningen kontrolleras och justeras på följande sätt:

1. Demontera ramplåten genom att lossa skruvarna (två på varje sida).
2. Kontrollera spänningen av styrvajrarna genom att klämma ihop vajrarna (vid pilarna). Vajrarna skall kunna klämmas ihop så att avståndet mellan vajrarna blir hälften så stort, utan att applicera alltför mycket kraft.

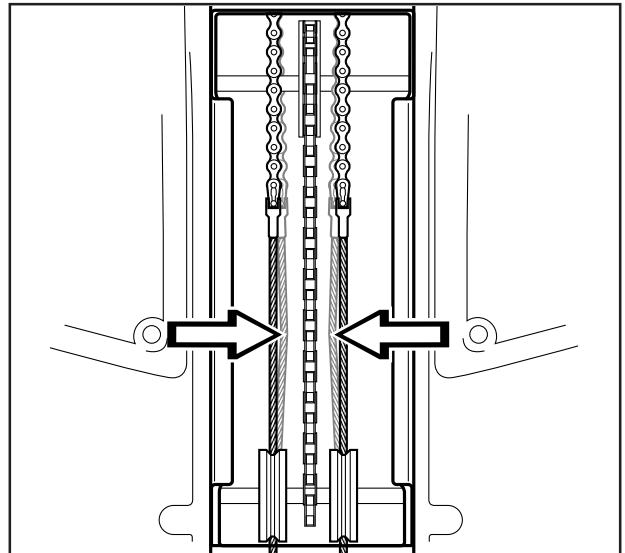
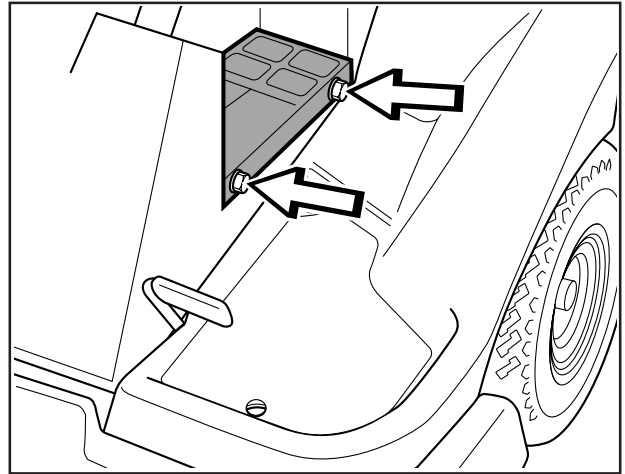

3. Vid behov kan vajrarna sträckas genom att dra åt justermuttrarna (en på varje sida av åkgräs-klipparen). Sträck inte vajrarna för hårt, de skall bara *stramas åt* mot styrkransen. Kontrollera vajerspänningen efter utförd justering enligt punkt 2.

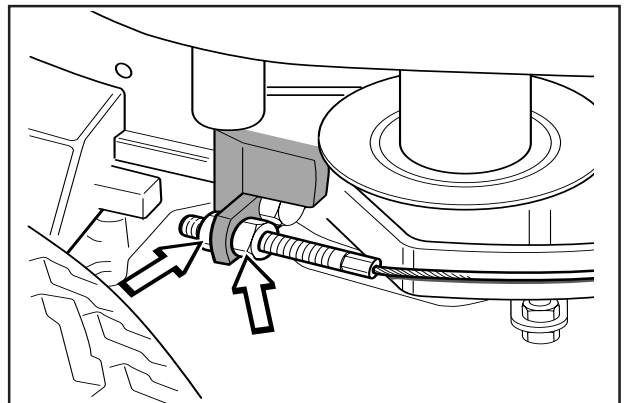

SKÖTSEL

Kontroll och justering av bromsen

Kontrollera att bromsen är rätt justerad genom att ställa åkgräsklipparen i ett svagt nerförslut och ansätta bromsen.

Om åkgräsklipparen inte står still skall bromsen justeras.

Bromsen justeras på följande sätt:

1. Lossa låsmuttrarna (A).
2. Sträck vajern med justerskruven (B) tills allt spel i vajern försvinner.
3. Dra åt låsmuttrarna (A).
4. Efter utförd justering skall bromsen åter kontrolleras.

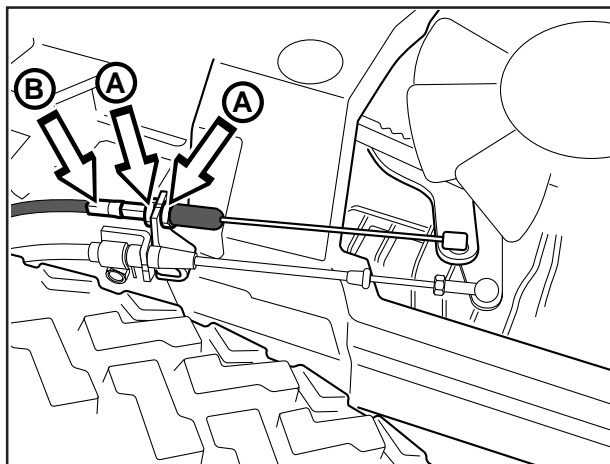

WARNING!

Dåligt justerad broms kan medföra nedsatt bromsförmåga.

Kontrollera batteriets syranivå

Kontrollera att batteriets syranivå ligger mellan markeringarna. Vid påfyllning får *enbart* destillerat vatten fyllas i cellerna.



WARNING!

Åtgärder vid syrakontakt

Utvärtes: Skölj rikligt med vatten.

Invärtes: Drick stora kvantiteter vatten eller mjölk. Uppsök läkare så snabbt som möjligt.

Ögon: Skölj rikligt med vatten. Uppsök läkare så snabbt som möjligt.

Batteriet avger explosiv gas. Gnistor, lågor och cigaretter får absolut inte finnas i närheten av batteriet.

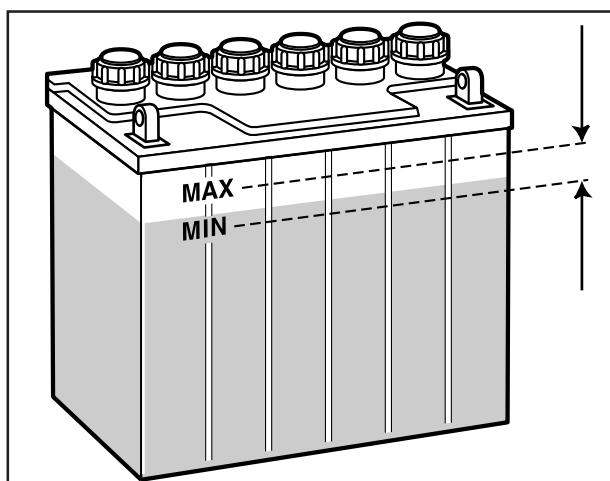

Kontrollera säkerhetssystem

Åkgräsklipparen är utrustad med ett säkerhetssystem som hindrar start eller körning om ingen sitter på förarsitsen. Kontrollera dagligen att säkerhetssystemet fungerar.

SKÖTSEL

Byte av luftfiltret

Om motorn känns svag eller går ojämnt kan orsaken vara att luftfiltret är igensatt.

Det är därför viktigt att med jämna mellanrum byta luftfiltret (se skötselschemat på sid 15 för rätt serviceintervall).

Byte av luftfilter utförs på följande sätt:

1. Demontera motorkåpan enligt beskrivning på sid 16.
2. Vik ut de båda snäpplåsen och lyft bort kåpan på luftfilterhuset.
3. Lossa och ta bort vingmuttern i centrum på luftfiltret och lyft bort pappersfilter med förfilter.

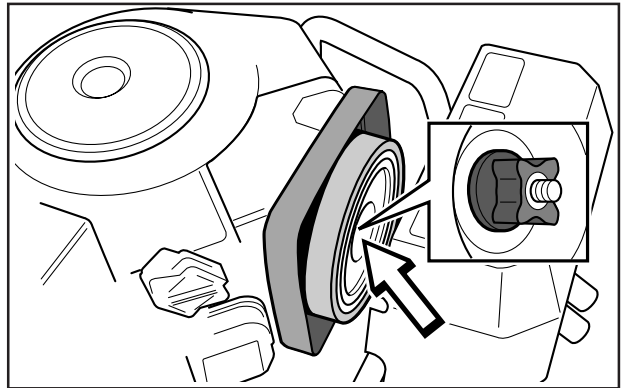
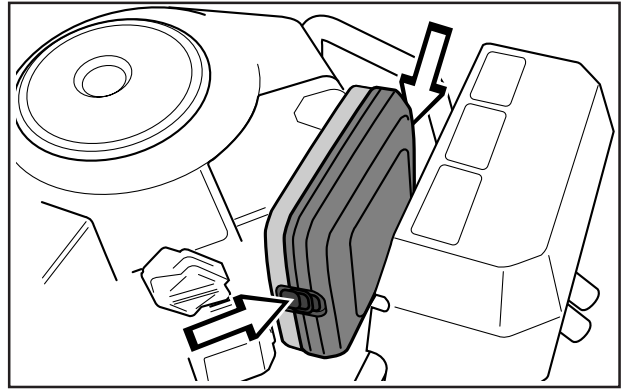

4. Ta bort förfiltret av skumplast och tvätta det rent i mildt rengöringsmedel.

Krama det torrt i en ren trasa.

Dränk in det med ny motorolja. Linda in filtret i en absorberande trasa och krama ur överflödiga olja.

Om pappersfiltret är alltför nedsmutsat skall det bytas.

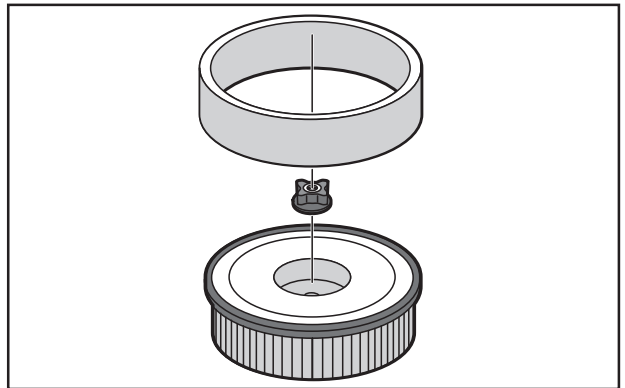

5. Montera luftfiltret på följande sätt:

Trä förfiltret över pappersfiltret.

Montera pappersfilter med förfilter i luftfilterhuset och dra fast vingmuttern i centrum.

Sätt tillbaka kåpan över luftfilterhuset och kläm fast med de båda snäpplåsen.

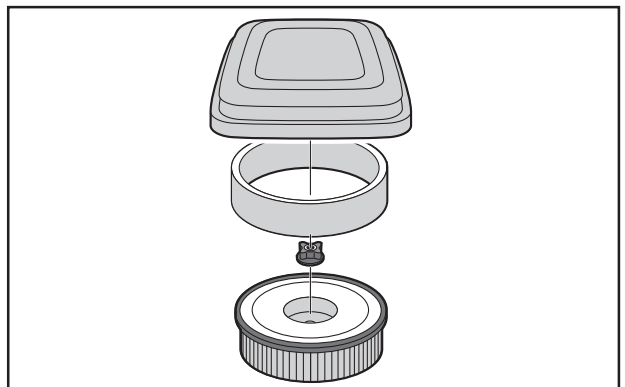

SKÖTSEL

Kontroll och justering av klippaggregatets marktryck

För att få bästa klippresultat skall klippaggregatet följa underlaget utan att ligga an för hårt mot detta. Trycket justeras med en skruv på vardera sidan av åkgräsclipparen.

Justering av klippaggregatets marktryck utförs på följande sätt:

1. Placera en badrumsvåg under klippaggregatets ram (i framkant) så att aggregatet vilar på vågen. Vid behov kan en kloss läggas mellan ramen och vågen så att stödhjulen inte uppbär någon vikt.

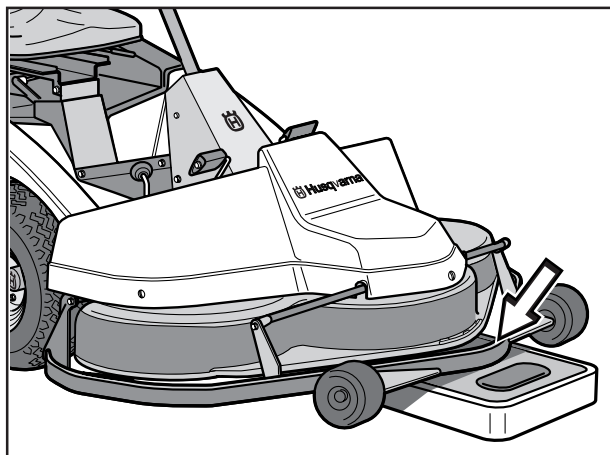

2. Justera aggregatets marktryck genom att skruva in eller ut justerskruvarna som är placerade bakom framhjulen på båda sidor av åkgräsclipparen.

Marktrycket skall vara mellan 12 och 15 kg.

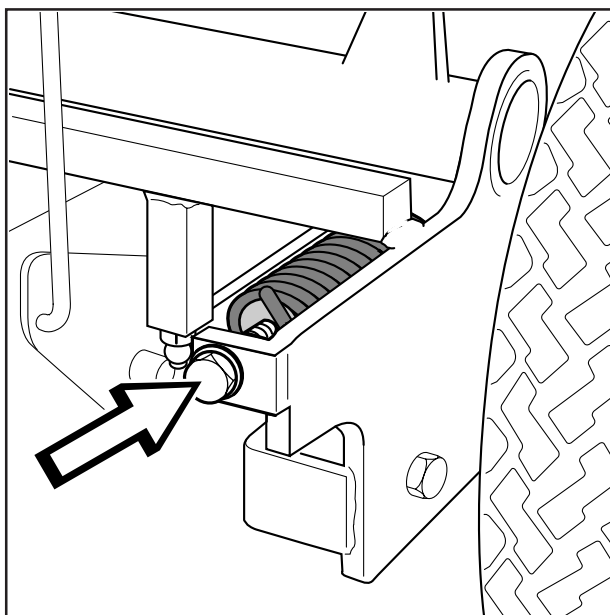

SKÖTSEL

Kontroll och justering av klippaggregatets parallellitet

För att klippresultatet skall bli bra är det viktigt att aggregatet ligger parallellt med underlaget.

Kontrollera detta på följande sätt:

1. Ställ åkräsklipparen på ett jämnt underlag.
2. Mät avståndet mellan marken och aggregatets kant, framtill och baktill på kåpan.
Om värdena stämmer överens är klippaggregatet parallellt.

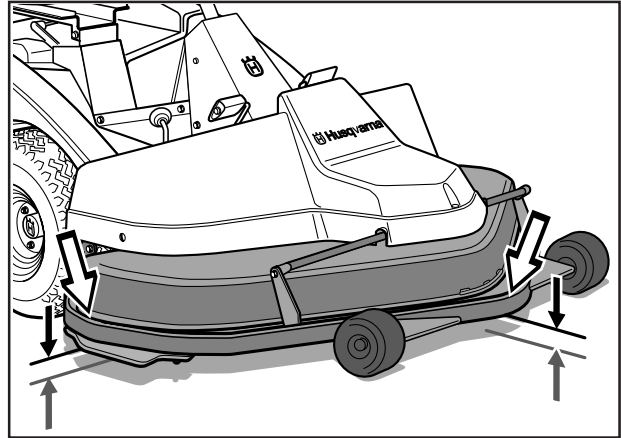

Om klippaggregatet behöver justeras, gör på följande sätt:

1. Demontera frontkåpan samt höger och vänster flygelkåpa enligt beskrivning på sid 16.
2. Lossa på låsmuttrarna (1) och (2). Observera att stagets ändrar är höger- respektive vänstergängade.
3. Sätt en nyckel över avfasningen (3) i mitten på staget och skruva staget framåt om du vill höja kåpans framkant respektive bakåt för att sänka den.
4. Dra fast låsmuttrarna efter justering.
5. Efter utförd justering skall aggregatets parallellitet åter kontrolleras.

Montera vänster och höger flygel samt frontkåpan.

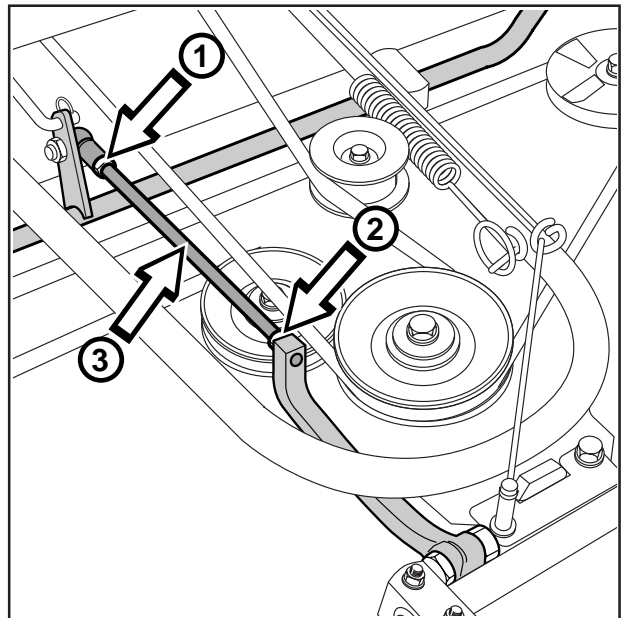

SKÖTSEL

Demontering av klippaggregatet

Klippaggregatet kan lossas från åkgräsklipparen vid t.ex. rengöring eller kontroll av knivar och skruvar.

Demontera klippaggregatet på följande sätt:

1. Demontera frontkåpan enligt beskrivning på sid 16.
2. Demontera dragstången (1). Eventuellt kan ett brytjärn användas, när hårnålsfjädern är borttagen, för att försiktigt bända ur dragstången ur sin hållare.
3. Avlasta spännrullen (2) genom att koppla loss fjädern (3).
4. Vik låsplåten (5) framåt och tryck ner aggregatets framkant så den frigörs från aggregatramen (4).
5. Skjut aggregatet bakåt och demontera drivremmen. Dra sedan aggregatet framåt så bakänden frigörs från aggregatramen.

Montering av klippaggregatet sker i omvänd ordningsföljd mot demonteringen.

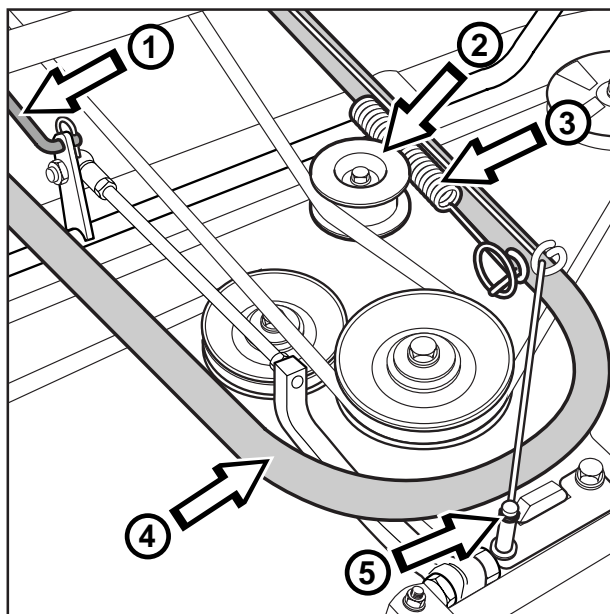

VARNING!

Bär skyddsglasögon vid demontering av klippaggregatet. Fjädern som spänner upp remmen kan gå av och orsaka personskador.

Kontroll av knivar

För att uppnå bästa klippresultat är det viktigt att knivarna är oskadade och välslipade.

Kontrollera att knivarnas fästsruvar är dragna med moment (45–60 Nm).

VIKTIG INFORMATION

Byte eller slipning av knivarna bör utföras av en auktoriserad serviceverkstad.

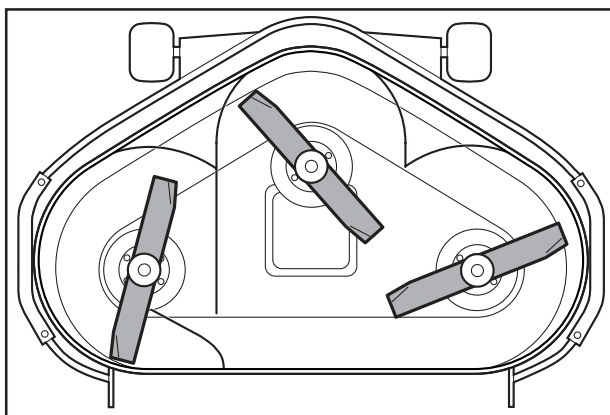

Klippaggregat till Rider 1200 (bakutkast)

VIKTIG INFORMATION

Bioclipaggregatet skall alltid ha knivarna i det inbördes läge som bilden visar med 90° vinkel mellan knivarna. I annat fall kan knivarna gå emot varandra med stora skador på aggregatet som följd.

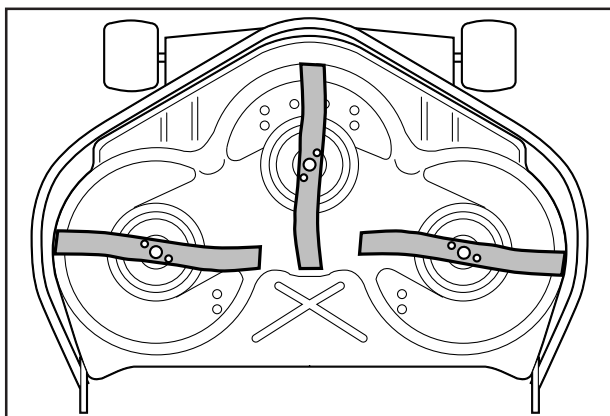

Klippaggregat till Rider 1030 (bioclipaggregat)

SKÖTSEL

Byte av motorolja

Motoroljan skall bytas första gången efter 8 timmars körtid. Därefter skall byte ske var 50:e körtimma. Om motorn körs hårt eller vid hög lufttemperatur skall oljan bytas var 25:e körtimma.



VARNING!

Motoroljan kan vara mycket varm om den tappas av direkt efter stopp. Låt därför motorn svalna något först.

Utför oljebytet på följande sätt:

1. Demontera motorkåpan enligt beskrivning på sid 16.
2. Placera ett kärl under motorns avtappningsplugg.
3. Ta bort mätstickan. Ta bort avtappningspluggen på motorns vänstra sida.
4. Låt oljan rinna ut i kärlet.
5. Montera därefter oljepluggen och dra åt den ordentligt.
6. Fyll olja upp till "FULL"-märket på mätstickan. Använd motorolja SAE 30 eller SAE 10W-30, klass CD-CF (över 0°) Använd motorolja SAE 5W-30, klass CD-CF (under 0°). Motorn rymmer totalt 1,3 liter olja.
7. Kör motorn varm, kontrollera därefter att det inte förekommer något läckage vid oljepluggen.

Oljan fylls på i samma hål som mätstickan sitter i.

VIKTIG INFORMATION

Använd motorolja är hälsoskadlig och får enligt lag ej hällas ut på marken eller i naturen utan skall lämnas till verkstaden eller anvisad plats för omhändertagning.

Undvik hudkontakt, tvätta med tvål och vatten vid ev. spill.

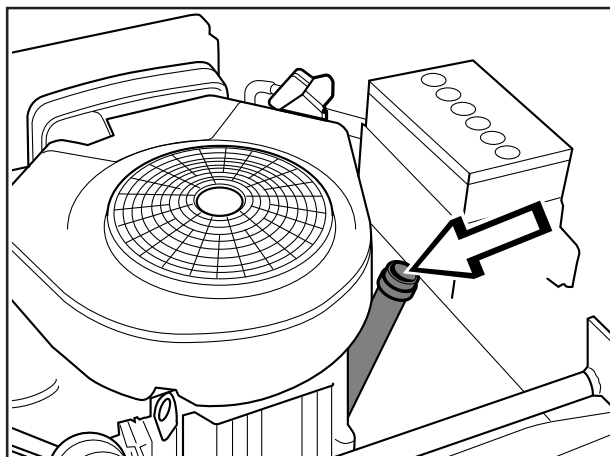
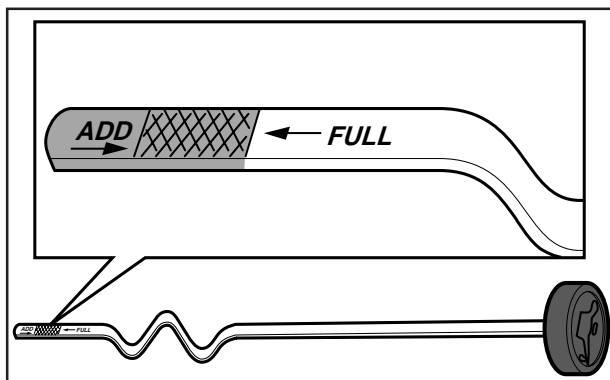
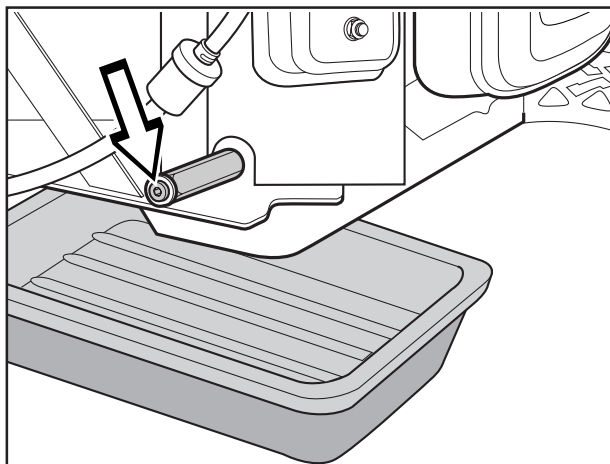

SKÖTSEL

Byte av oljefilter

1. Demontera motorkåpan enligt beskrivning på sid 16.
2. Tappa ur motorolja enligt arbetsbeskrivningen "Byte av motorolja" på sid 25.
3. Demontera oljefiltret. Vid behov använd en filteravdragare.
4. Stryk ny, ren motorolja på tätningen till det nya filtret.
5. Montera filtret med handkraft.
6. Kör motorn varm, kontrollera därefter att det inte läcker runt oljefiltrets tätning.

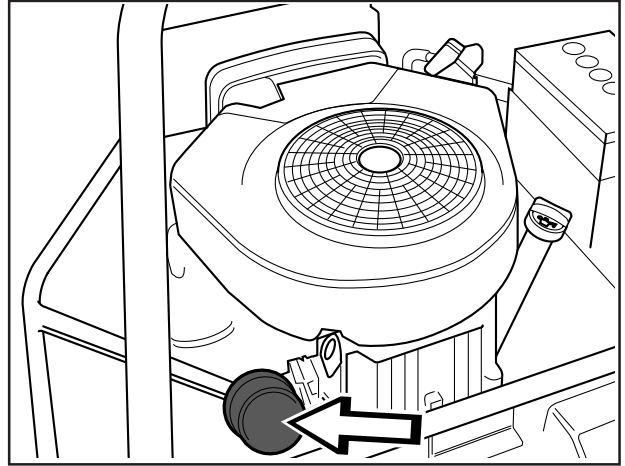

Smörjning

Följande tre smörjställen skall smörjas regelbundet med grafitfett av god kvalitet.

Vid daglig användning skall smörjning utföras två gånger per vecka.

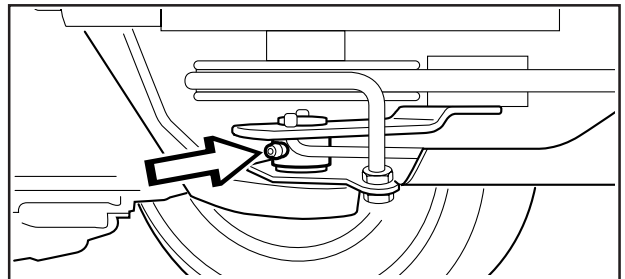
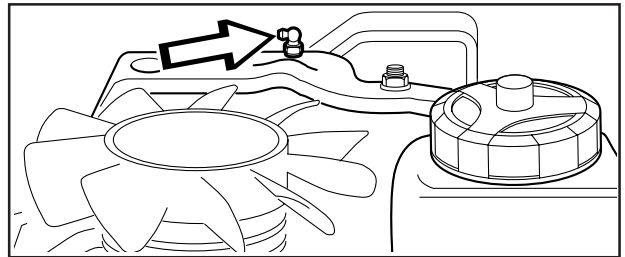

Allmän smörjning

Alla leder och lager är vid tillverkningen smorda med molybdendisulfidfett.

Eftersmörj med samma typ av fett.

Smörj styr- och reglagevajrarna med motorolja.

Utför denna smörjning regelbundet; vid daglig användning av åkgräsklipparen skall smörjning utföras två gånger per vecka.

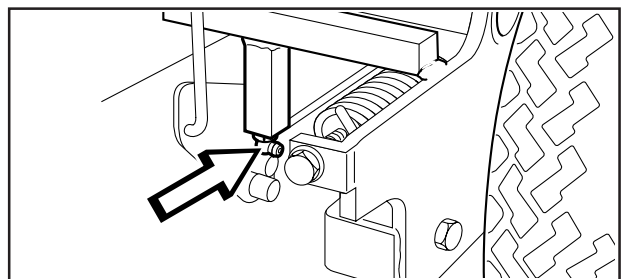

SKÖTSEL

Kontroll och justering av gasvajern

Kontrollera att motorn svarar på gaspådrag och att rätt motorvarvtal uppnås vid fullgas.

Vid behov av justering kan denna göras enligt följande:

1. Lossa klämskruven och skjut gasreglaget till fullgasläget.

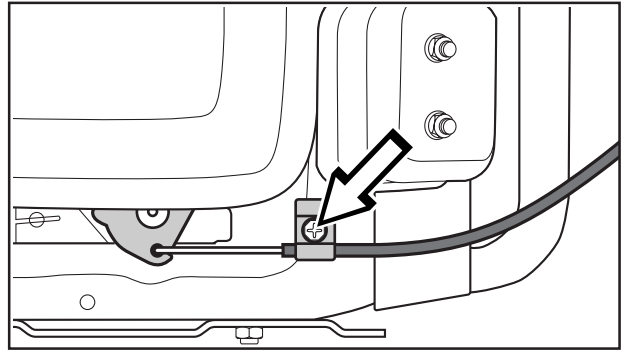

2. Dra gasvajerns ytterhölje maximalt åt höger och dra fast klämskruven.

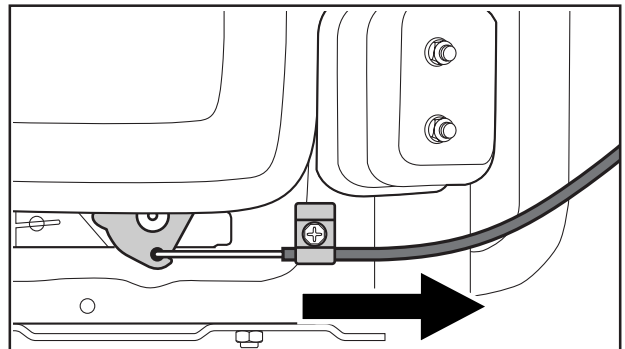

SKÖTSEL

Kontroll av däckens lufttryck

Däckens lufttryck skall vara 60 kPa (0,6 kp/cm²) för alla hjulen.

För att förbättra drivförmågan kan bakdäckens lufttryck minskas till 40 kPa (0,4 kp/cm²).

Högsta tillåtna tryck = 100 kPa (1,0 kp/cm²).

VIKTIG INFORMATION

Olika lufttryck i framdäcken medför att knivarna klipper gräset olika högt.

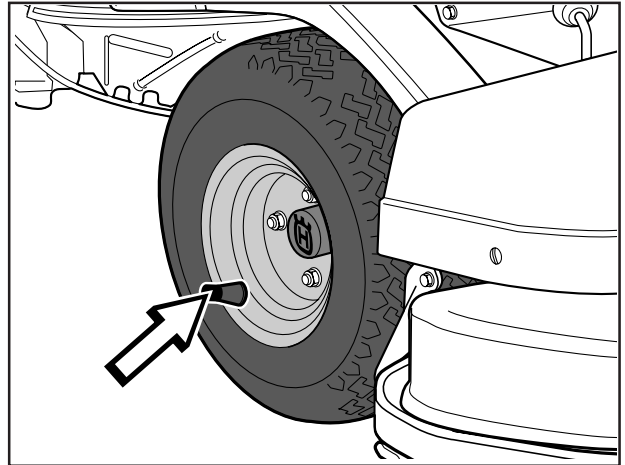

Byte av bränslefilter

Byt ut det ledningsmonterade bränslefiltret var 100:e timme (en gång per säsong) eller oftare om det är igensatt.

Byt filtret på följande sätt:

1. Demontera motorkåpan enligt beskrivning på sid 16.
2. Flytta slangklämmorna bort från filtret. Använd en plattång.
3. Dra loss filtret från slangändarna.
4. Tryck in det nya filtret i slangändarna. Vid behov kan såplösning anbringas på filterändarna för att underlätta monteringen.
5. Flytta tillbaka slangklämmorna mot filtret och dra fast dem.

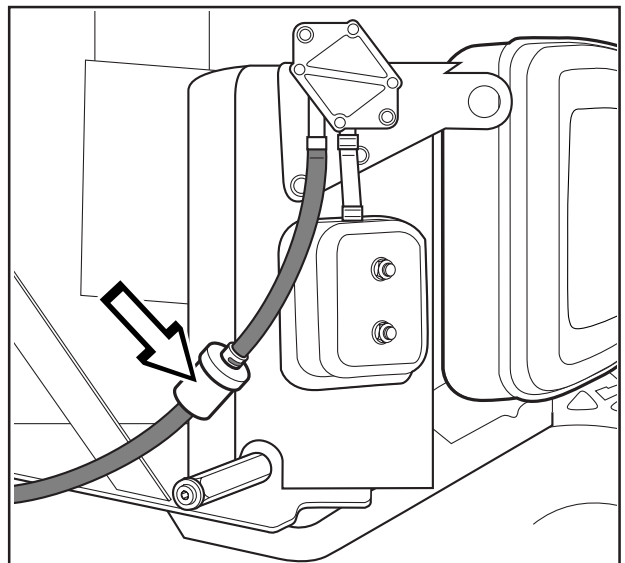

FELSÖKNINGSSCHEMA

Problem

Orsak

Motorn startar inte

- Bränsle saknas i bränsletanken
 - Tändstiften felaktiga
 - Tändstiftsanslutningarna felaktiga
 - Smuts i förgasare eller bränsleledning
-

Startmotorn drar ej runt motorn

- Batteriet urladdat
 - Dålig kontakt vid batteripolernas kabelanslutningar
 - Lyftspaken till klippaggregatet i fel läge
 - Huvudsäkringens trasig. Säkringens är placerad framför batteriet, under batterikåpan
 - Tändningslåset trasigt
 - Växelspak/hydrostatpedal ej i neutralläge
-

Motorn går ojämnt

- Tändstiften felaktiga
 - Förgasaren fel inställd
 - Luftfiltret igensatt
 - Bränsletankens ventilation igensatt
 - Tändningsinställningen felaktig
 - Smuts i bränsleledningen
-

Motorn känns svag

- Luftfiltret igensatt
 - Tändstiften felaktiga
 - Smuts i förgasare eller bränsleledning
 - Förgasaren fel inställd
-

Motorn blir överhettad

- Motorn överbelastad
 - Luftintag eller kylflänsar igensatta
 - Fläkten skadad
 - För lite eller ingen olja i motorn
 - Förtändningen felaktig
 - Tändstiften felaktiga
-

Batteriet laddas inte

- En eller flera celler i batteriet är trasiga
 - Dålig kontakt vid batteripolernas kabelanslutningar
-

Åkgräsklipparen vibrerar

- Knivarna sitter lösa
 - Motorn sitter lös
 - Obalans hos en eller flera knivar, orsakad av skada eller dålig balansering efter slipning
-

Ojämnt klippresultat

- Knivarna slöa
- Klippaggregatet snett inställt
- Långt eller vått gräs
- Gräsanhopning under kåpan
- Olika lufttryck i däcken på höger och vänster sida
- För hög körhastighet
- Drivremmen slirar

FÖRVARING

Vinterförvaring

Vid klippsäsongens slut bör åkgräsklipparen genast göras i ordning för förvaring, likaså om den skall stå oanvänd längre tid än 30 dagar. Bränsle som får stå i långa perioder (30 dagar eller mer) kan avsätta klubbiga avlagringar, som kan sätta igen förgasaren och störa motorns funktion.

Bränslestabilisator är ett acceptabelt alternativ när det gäller att undvika klubbiga avlagringar under förvaring. Om alkylatbensin (Aspen) använts behöver man ej tillsätta någon stabilisator då detta bränsle är stabilt. Däremot bör man undvika att växla mellan standard- och alkylatbensin då känsliga gummidetaljer kan hårdna. Tillsatt stabilisator till bränslet i tanken eller förvaringsbehållaren. Använd alltid det blandningsförhållande som anges av tillverkaren av stabilisatorn. Kör motorn i minst 10 minuter efter att ha tillsatt stabilisator, så att



VARNING!

Ställ aldrig en motor med bränsle i tanken inomhus eller i dåligt ventilerade utrymmen, där bränselångor kan komma i kontakt med öppen eld, gnistor eller pilotlåga som i en värmepanna, varmvattenberedare, klädtork etc. Hantera bränslet med försiktighet. Det är mycket lättantändligt, och vårdslös användning kan vålla svåra person- och egendomsskador. Tappa av bränslet i en godkänd behållare utomhus och på avstånd från öppen eld. Använd aldrig bensin vid rengöring. Använd i stället avfettningsmedel och varmvatten.

För att göra åkgräsklipparen klar för förvaring, följ dessa steg:

1. Rengör noggrant åkgräsklipparen, särskilt under klippaggregatet. Bättra lackskador för att undvika rostangrepp.
2. Inspektera åkgräsklipparen med avseende på slitna eller skadade delar och dra åt ev. lösa skruvar och muttrar.
3. Byt olja i motorn, omhänderta spilloljan.
4. Töm bensintanken. Starta motorn och låt den gå tills även förgasaren är tömd på bensin.
5. Ta bort tändstiften och håll ca en matsked motorolja i varje cylinder. Dra runt motorn så att oljan fördelas och skruva åter fast tändstiften.
6. Smörj alla smörjnipplar, leder och axlar.
7. Ta bort batteriet. Gör rent, ladda och förvara det på en sval plats. Skydda batteriet från låga temperaturer (under fryspunkten).
8. Förvara åkgräsklipparen rent och torrt och täck över den som ett extra skydd.

Service

Vid beställning av reservdelar skall åkgräsklipparens inköpsår samt modell-, typ-, och serienummer anges.

Originalreservdelar skall alltid användas.

En årlig kontroll eller trimning av en auktoriserad serviceverkstad är ett bra sätt att få din åkgräsklippare att ge maximalt utbyte nästa säsong.

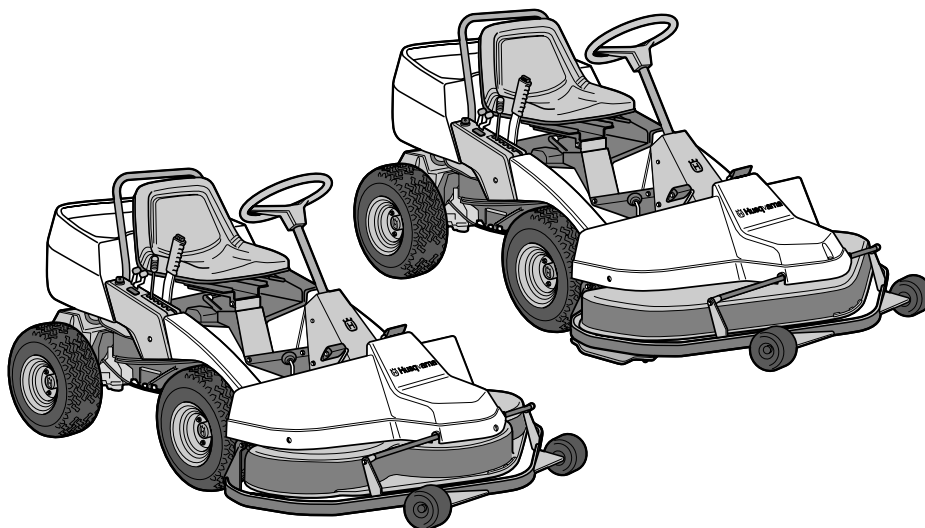

KOPPLINGSSCHEMA

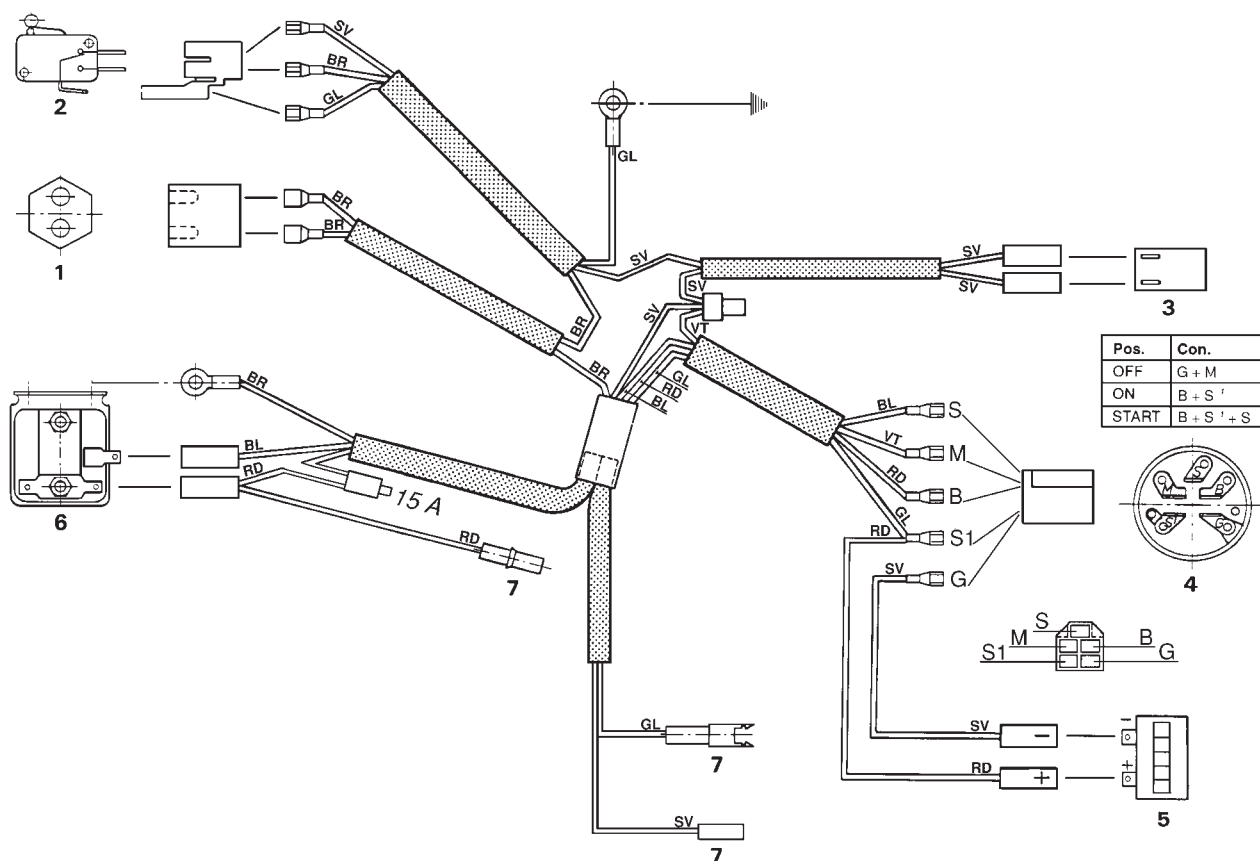
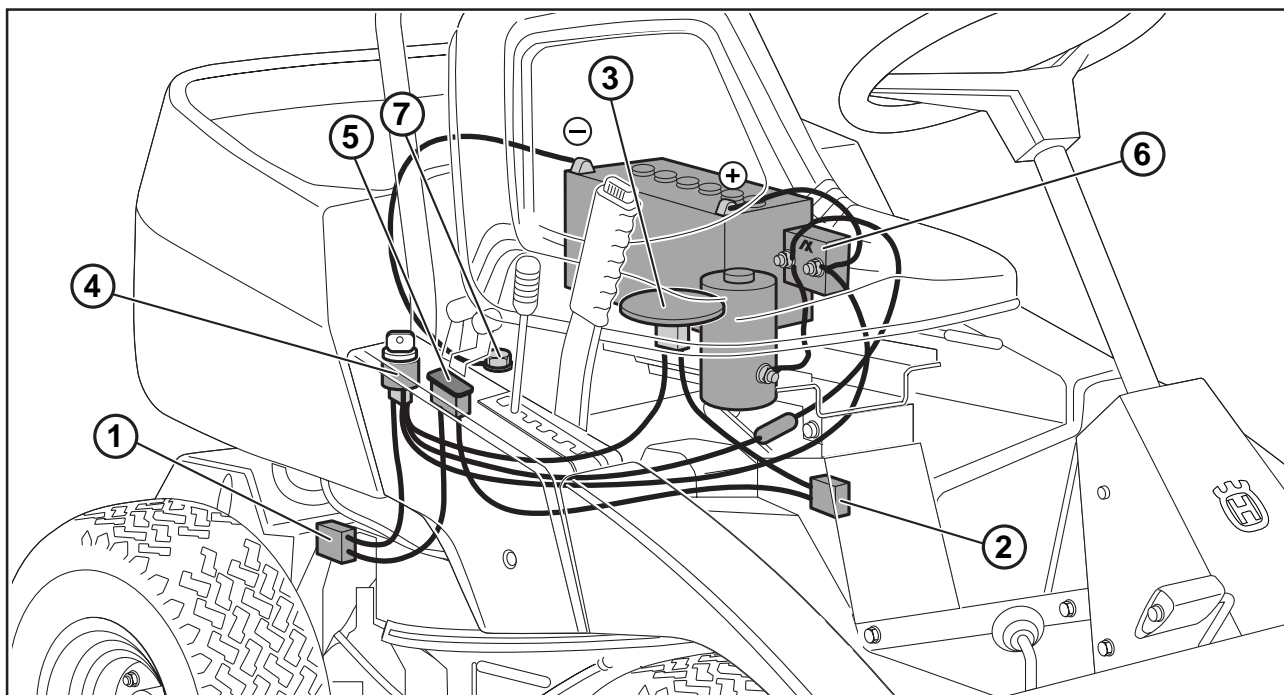

1. Bromsbrytare, hydrostat
2. Microbrytare, klippaggregat
3. Microbrytare, säte
4. Tändningslås
5. Timmätare
6. Startrelä
7. Motor

Förklaringar till färgförkortningar i elschemat

- RD = Röd
- BL = Blå
- VT = Vit
- SV = Svart
- GL = Gul
- BR = Brun

TEKNISKA DATA

Rider 1030 BioClip, Rider 1200

Dimensioner	Rider 1030 BioClip	Rider 1200
Längd	2 300 mm	2 300 mm
Bredd	1 120 mm	1 280 mm
Höjd	1 085 mm	1 085 mm
Tjänstevikt	300 kg	300 kg
Axelavstånd	855 mm	855 mm
Spårvidd	710 mm	710 mm
Däckdimension	18 x 7.50 x 8	18 x 7.50 x 8
Lufttryck, fram och bak	60 kPa (0,6 kp/cm ²)	60 kPa (0,6 kp/cm ²)
Max tillåten lutning	15°	15°
Motor		
Fabrikat	Briggs & Stratton Vanguard V-Twin modell 350777, typ 1123, trim A1	Briggs & Stratton Vanguard V-Twin modell 350777, typ 1123, trim A1
Effekt	13,7/18 kW/hk	13,7/18 kW/hk
Slagvolym	570 cm ³	570 cm ³
Bränsle	95 oktan blyfri	95 oktan blyfri
Tankvolym	10 liter	10 liter
Olja	SAE 30 eller SAE 10W/30, klass CD-CF	SAE 30 eller SAE 10W/30, klass CD-CF
Oljevolym	1,3 liter	1,3 liter
Start	Elstart	Elstart
Elsystem		
Typ	12 V, minusjordat	12 V, minusjordat
Batteri	12 V, 24 Ah	12 V, 24 Ah
Tändstift	Champion RC12YC, elektroavstånd = 0,7–0,8 mm	Champion RC12YC, elektroavstånd = 0,7–0,8 mm
Transmission		
Fabrikat	Kanzaki K 61	Kanzaki K 61
Olja	SAE 10W/30, klass CD-CF	SAE 10W/30, klass CD-CF
Klippaggregat		
Typ	3-knivskåpa med bioclip-funktion	3-knivskåpa med bakutkast
Klippbredd	1 030 mm	1 200 mm
Klipphöjder	7 lägen, 45–80 mm	7 lägen, 40–100 mm
Knivdiameter	410 mm	440 mm
Ljudnivå	100 dB(A)	100 dB(A)

För att kunna genomföra förbättringar kan specifikationer och utformning komma att ändras utan särskilt meddelande.

Observera att inga som helst rättsliga krav kan ställas med stöd av informationen i denna bruksanvisning.

Använd endast originaldelar vid reparationer. Om andra delar används, upphör garantin att gälla.



TEKNISKA DATA

Rider ProFlex

Dimensioner	Rider ProFlex
Längd	2 300 mm
Bredd	1 280 mm
Höjd	1 085 mm
Tjänstevikt	300 kg
Axelavstånd	855 mm
Spårvidd	710 mm
Däckdimension	18 x 7.50 x 8
Luftryck, fram och bak	60 kPa (0,6 kp/cm ²)
Max tillåten lutning	15°
Motor	
Fabrikat	Briggs & Stratton Vanguard V-Twin modell 351777, typ 1130, trim E1
Effekt	14,7/20 kW/hk
Slagvolym	570 cm ³
Bränsle	95 oktan blyfri
Tankvolym	10 liter
Olja	SAE 30 eller SAE 10W/30, klass CD - CF
Oljevolym	1,3 liter
Start	Elstart
Elsystem	
Typ	12 V, minusjordat
Batteri	12 V, 24 Ah
Tändstift	Champion RC12YC, elektroavstånd = 0,7 - 0,8 mm
Transmission	
Fabrikat	Kanzaki K 61
Olja	SAE 10W/30, klass CD - CF
Klippaggregat (2 st)	
Typ	3-knivskåpa med bioclip-funktion
Klippbredd	1 030 mm
Klipphöjder	7 lägen, 45 - 80 mm
Knivdiameter	410 mm
Typ	3-knivskåpa med bakutkast
Klippbredd	1 200 mm
Klipphöjder	7 lägen, 40 -100 mm
Knivdiameter	440 mm
Ljudnivå	100 dB(A)Tekniska data

Då denna produkt är utsliten och inte längre används skall den återlämnas till återförsäljaren eller annan instans för återvinning.

