

Rider 11/13

Bruksanvisning



Läs igenom bruksanvisningen noggrant och förstå innehållet innan du använder maskinen.

INNEHÅLLSFÖRTECKNING

Bruksanvisning för Rider 11 och Rider 13

Förklaring av symboler	2	Kontrollera motorns kylflöde	19
Säkerhetsföreskrifter	3	Kontroll av bränslepumpens luftfilter	19
Allmän användning	3	Kontroll och justering av styrvajrar	20
Körning i slutningar	4	Justering av broms	21
Barn	5	Kontrollera transmissionens oljenivå	22
Skötsel	5	Kontrollera batteriets syranivå	22
Presentation	7	Kontrollera säkerhetssystem	22
Reglagens placering	7	Byte av luftfilter	23
Gas/Chokereglage	8	Kontroll av klippaggregatets parallellitet	24
Hastighetsreglage	8	Justering av klippaggregatets parallellitet	24
Parkeringsbroms	8	Demontering av klippaggregatet	25
Klippaggregat	10	Kontroll av knivar	26
Lyftspak för klippaggregatet	10	Kontroll av däckens lufttryck	26
Spak för inställning av klipphöjd	10	Byte av motorolja	27
Sits	11	Smörjning	27
Tankning	11	Kontroll och justering av gasvajern	29
Körning	12	Byte av bränslefilter	29
Före start	12	Felsökningsschema	30
Starta motorn	12	Förvaring	31
Körning av åkgräsklipparen	14	Vinterförvaring	31
Klippningstips	15	Service	31
Stoppa motorn	16	Tekniska data	32
Skötsel	17		
Skötselschema	17		
Demontering av åkgräsklipparens kåpor	18		
Kontrollera motorns oljenivå	19		

VIKTIG INFORMATION

Läs noga igenom bruksanvisningen så att du vet hur du ska använda och underhålla åkgräsklipparen innan du använder den.

För annan service än den som beskrivs i denna handbok, kontakta en auktoriserad försäljare, som tillhandahåller delar och service.

För Er egen säkerhet

Försäkra Din åkklippare

- Kontrollera försäkringen för Din nya åkklippare
- Kontakta Ditt försäkringsbolag
- Du bör ha heltäckande försäkring för Trafik – Brand – Skada – Stöld

FÖRKLARING AV SYMBOLER

Dessa symboler finns på åkgräsklipparen och i bruksanvisningen.
Studera dem noga så att du vet vad de betyder.



Läs bruksanvisningen.

R

Back

N

Neutral



Snabb



Sakta



Motorn av



Batteri



Choke



Bränsle



Oljetryck



Klipphöjd

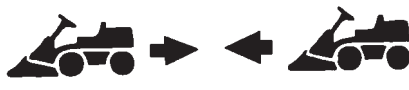

Bakåt

Framåt



Tändning

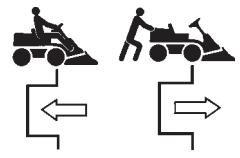

Hydrostatiskt frihjul



Använd hörselskydd



Koppling in



Koppling ur



Parkeringsbroms



Broms



Koppling



Varning



Ljudnivå



Varning! Roterande knivar



Varning! Risk för att åkgräsklipparen välter



Kör aldrig tvärs över en sluttning



Europeisk standard för maskinsäkerhet



Använd aldrig åkgräsklipparen om personer, speciellt barn, eller husdjur uppehåller sig i närheten



Ta aldrig med passagerare på åkgräsklipparen eller på redskap



För ej hand eller fot under kåpan när motorn är igång



Kör mycket sakta utan klippaggregat

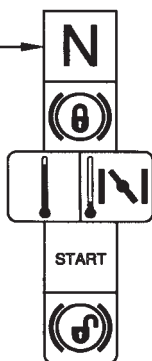
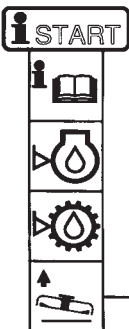

Startinstruktion

Läs bruksanvisningen
Kontrollera motorns oljenivå
Kontrollera hydrostatens oljenivå
Lyft upp klippaggregatet
Sätt växelspak/hydrostatpedal i neutralläge
Bromsa
Om motorn är kall, använd choke
Starta motorn
Lossa parkeringsbromsen före körning

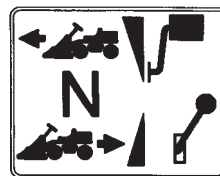

Hastighetsregleringspedal framåt
Neutralläge
Hastighetsregleringspedal bakåt

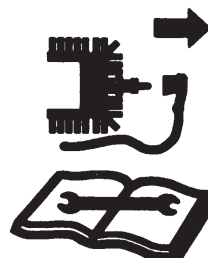

Stäng av motorn och tag av tändkabeln före reparation eller underhåll

SÄKERHETSFÖRESKRIFTER

Dessa instruktioner är till för din säkerhet. Läs dem noggrant.



Den infogade symbolen betyder att viktiga säkerhetsföreskrifter behöver påpekas. Det gäller din säkerhet och åkgräsklipparens driftsäkerhet.

Allmän användning:

- Lär dig kontrollerna och hur man stannar snabbt.
- Läs alla instruktioner i bruksanvisningen och på åkgräsklipparen innan du startar den, förvissa dig om att du förstår dem och följ dem sedan.
- Låt åkgräsklipparen endast användas av vuxna som är förtrogna med den.
- Bär godkända skyddsglasögon eller heltäckande visir vid montage och vid körning.
- Använd aldrig åkgräsklipparen barfota. Bär alltid kraftiga skor, helst med stålhätta.
- Bär aldrig löst sittande kläder som kan fastna i rörliga delar.
- Rensa området från föremål som stenar, leksaker, trådar etc, som kan fångas upp av knivarna och slungas iväg.
- Kontrollera att inga andra vistas inom området innan du börjar klippa.
- Stoppa åkgräsklipparen om någon kommer in i arbetsområdet.
- Ta aldrig passagerare.
- Klipp inte bakåt om det inte är absolut nödvändigt.
- Titta alltid nedåt och bakåt före och under bakåtkörning.
- Se upp för utkastet och rikta det inte mot någon.
- Sakta in innan du svänger.
- Lämna aldrig åkgräsklipparen utan uppsikt med motorn igång. Stäng alltid av knivarna, dra till parkeringsbromsen, stoppa motorn och ta ur nycklarna innan du lämnar åkgräsklipparen.
- Stäng av knivarna när du inte klipper.
- Klipp endast i dagsljus eller bra konstbelysning.
- Använd aldrig åkgräsklipparen om du är påverkad av alkohol, droger eller vissa mediciner.

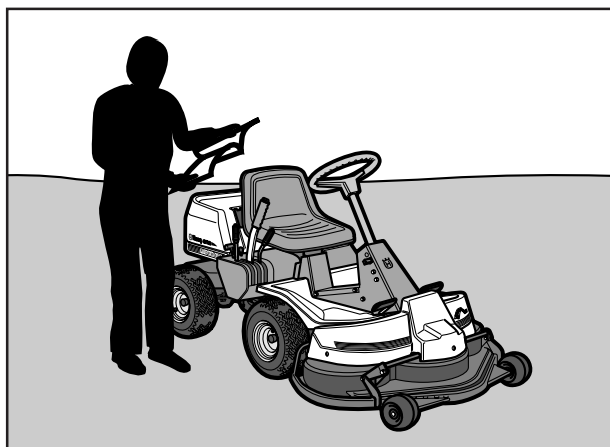

Läs bruksanvisningen innan du startar åkgräsklipparen.

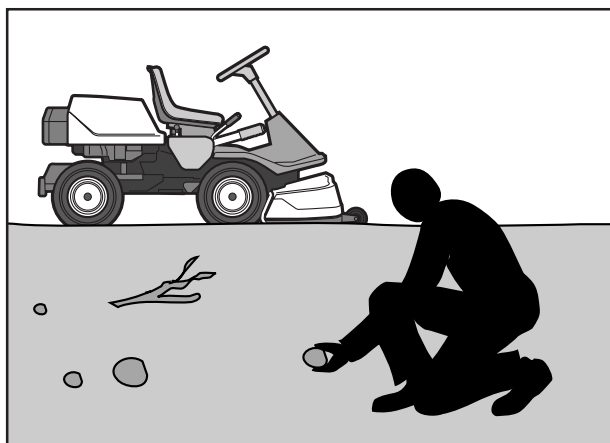

Rensa området från stenar o.dyl. före klippningen.

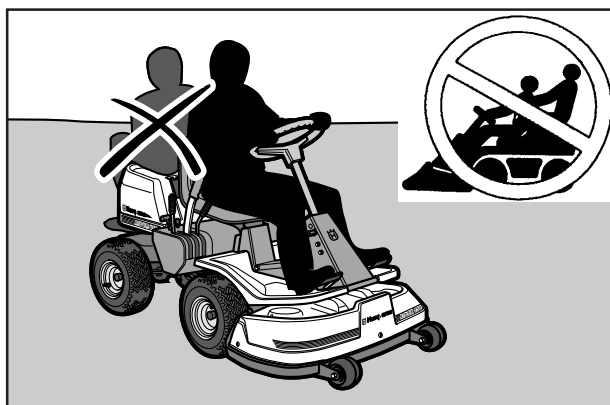

Ta aldrig passagerare.



VARNING!

Denna åkgräsklippare kan klippa av händer, fötter och slunga iväg föremål. Underlåtenhet att följa säkerhetsföreskrifterna kan leda till svåra skador.

SÄKERHETSFÖRESKRIFTER

- Se upp för trafik när du arbetar nära en väg eller korsar den.
- Var försiktig när du rundar ett fast föremål, så att knivarna inte slår emot det. Kör aldrig avsiktligt över några främmande föremål.
- Åkgräsklipparen är tung och kan vålla mycket svåra krosskador. Var extra försiktig när den lastas av eller på en vagn eller en lastbil.
- Var försiktig när du drar last eller använder tung utrustning.
 - a. Använd endast godkända dragstångskrokar.
 - b. Begränsa lasten till vad du kan klara av på ett säkert sätt.
 - c. Gör inga tvära svängar. Var försiktig när du backar.
 - d. Använd motvikter eller hjulvikter när detta anges i bruksanvisningen.

Körning i sluttningar

Körning i sluttningar är en av de operationer där risken är störst att föraren tappar kontrollen eller åkgräsklipparen välter, vilket kan vålla svåra skador eller dödsfall. Alla sluttningar kräver extra försiktighet. Om du inte kan backa uppför sluttningen eller om du känner dig osäker, låt då bli att klippa den.

Gör så här

- Avlägsna hinder som stenar, trädgrenar etc.
- Klipp uppåt och nedåt, inte i sidled.
- Se upp för och undvik att köra över fåror, gropar och upphöjningar. I ojämn terräng kan åkgräsklipparen lättare välta. Högt gräs kan dölja hinder.
- Kör sakta. Välj en låg växel, så att du ej behöver stanna och växla. Åkgräsklipparen motorbromsar även bättre på låg växel.
- Följ tillverkarens rekommendationer om hjulvikter eller motvikter för att öka stabiliteten.
- Var extra försiktig med gräsuppsamlaren eller annan tillsatsutrustning, som kan förändra åkgräsklipparens stabilitet.
- Kör alltid jämnt och långsamt i sluttningar. Gör inga plötsliga förändringar av hastighet eller riktning.
- Undvik att starta eller stoppa i en sluttning. Om däcken börjar slira, stäng av knivarna och kör sakta nerför sluttningen.

Gör *inte* så här

- Undvik onödiga svängar i sluttningar, och om det är nödvändigt, sväng då sakta och gradvis nedåt, om möjligt.

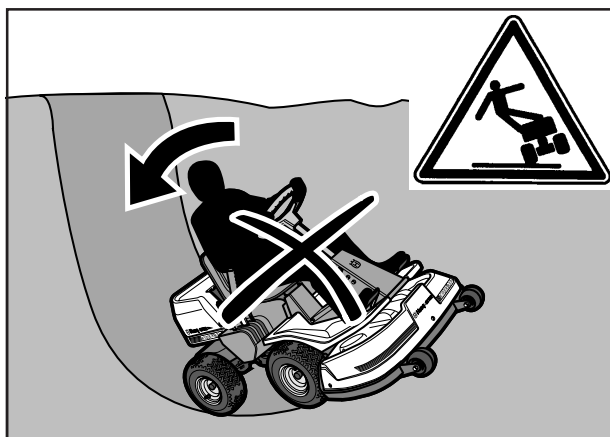

Var extra försiktig vid körning i sluttningar.

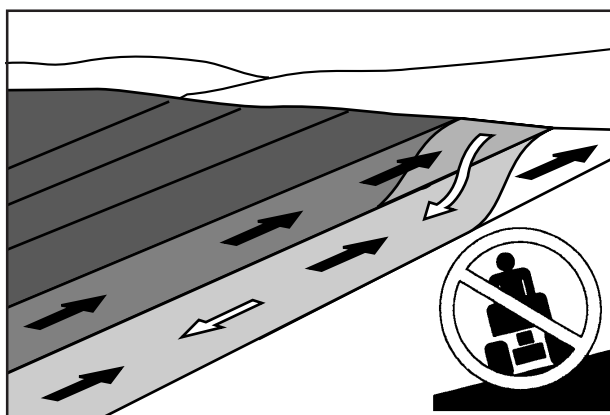

Klipp sluttningar uppåt och nedåt, inte i sidled.

SÄKERHETSFÖRESKRIFTER

- Klipp inte nära kanter, diken eller bankar. Åkgräsklipparen kan plötsligt slå runt, om ett hjul kommer över kanten av ett stup eller ett dike, eller om en kant ger vika.
- Klipp inte vått gräs. Det är halt, och däcken kan tappa greppet, så att åkgräsklipparen glider.
- Försök inte stabilisera åkgräsklipparen genom att sätta foten i marken.

Barn

Tragiska olyckor kan inträffa om föraren inte är uppmärksam på barn i närheten. Barn lockas ofta till åkgräsklipparen och klipparbetet. Utgå aldrig från att barn stannar kvar där du senast såg dem.

- Håll barn borta från klippområdet och under noggrann uppsikt av någon annan vuxen.
- Var på din vakt och stäng av åkgräsklipparen om barn kommer in i arbetsområdet.
- Före och under en backningsmanöver, se bakåt och nedåt efter små barn.
- Låt aldrig barn åka med. De kan falla av och göra sig mycket illa eller vara i vägen för en riskfri manövrering av åkgräsklipparen.
- Låt aldrig barn manövrera åkgräsklipparen.
- Var extra försiktig i närheten av hörn, buskar, träd eller andra föremål som skymmer sikten.

Skötsel

- Bensin och bensinångor är giftigt och mycket brandfarligt. Var extra försiktig vid hantering av bensin.
 - a. Förvara bränslet endast i behållare som är godkända för detta ändamål.
 - b. Ta aldrig av bränslelocket och fyll aldrig på bränsle medan motorn är igång. Låt motorn svalna, innan du fyller på bränsle. Rök inte, eller fyll på bensin i närheten av gnistor eller öppen eld.
 - c. Fyll aldrig på bränsle inomhus.
 - d. Har läckage uppstått i bränslesystemet får motorn ej startas förrän detta åtgärdats.
 - e. Förvara aldrig åkgräsklippare eller bränslebehållare inomhus där det finns öppen eld, som till exempel i ett pannrum, eller elektrisk utrustning som kan ge gnistor.
- Kontrollera bränslenivån före varje användning och lämna plats för bränslet att utvidgas, eftersom värmen från motorn och solen i annat fall kan få bränslet att utvidgas så att det rinner över.

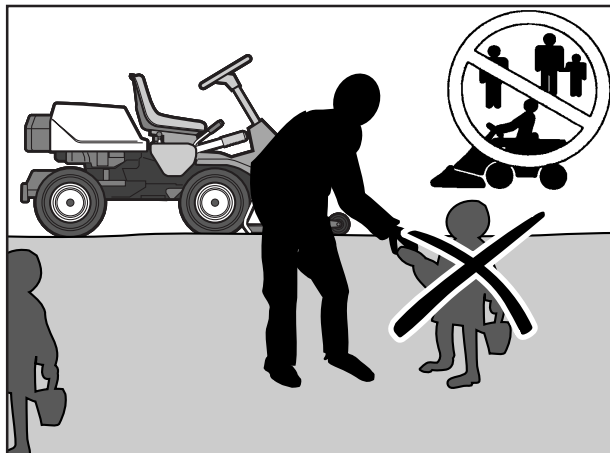

Håll barn borta från klippområdet.

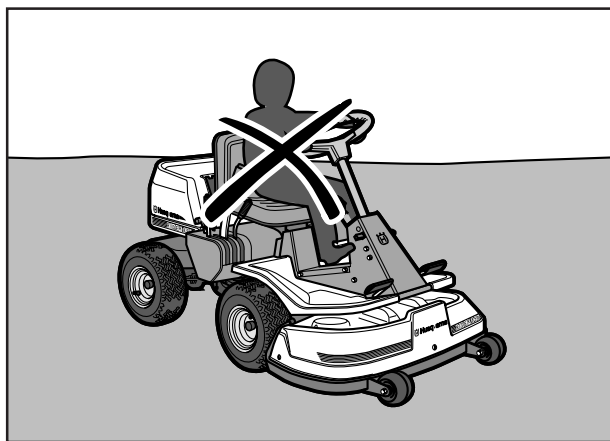

Låt aldrig barn manövrera åkgräsklipparen.



Fyll aldrig på bränsle inomhus.

SÄKERHETSFÖRESKRIFTER

- Undvik överfyllning. Har bensen spillts på åkgräsklipparen, torka upp denna och vänta tills den vädrats bort innan motorn startas. Om du spillt på kläderna skall dessa bytas.
- Var mycket försiktig vid hantering av batterisyra. Syra på huden kan vålla svåra frätskador. Vid spill på huden, skölj omedelbart med vatten. Syra i ögonen kan orsaka blindhet, kontakta läkare.
- Var försiktig vid underhåll av batteriet. I batteriet bildas explosiv gas. Gör aldrig underhåll på batteriet medan du röker eller i närheten av öppen eld eller gnistor. Batteriet kan då explodera och vålla svåra skador.
- Kör aldrig åkgräsklipparen i ett slutet utrymme. Avgaserna innehåller kolmonoxid, en luktlös, giftig och livsfarlig gas.
- Se till att bultar och muttrar, särskilt fästbultarna för bladtillsatser, är ordentligt åtdragna och att utrustningen är i gott skick.
- Ändra aldrig på säkerhetsanordningar. Kontrollera regelbundet att de fungerar. Maskinen får ej köras med defekta eller ej monterade säkerhetsanordningar.
- Ändra inte regulatorns inställning och rusa inte motorn.
- Minska brandrisken. Gör åkgräsklipparen ren från gräs, löv och annat skräp som fastnar i den. Låt åkgräsklipparen svalna innan den ställs in i förvaringsutrymmet.
- Stoppa och inspektera utrustningen om du kör på något föremål. Reparera, om nödvändigt, innan du startar.
- Gör aldrig justeringar med motorn igång.
- Gräsuppsamlarens delar kan slitas, skadas och åldras, så att rörliga delar blottläggs eller så att föremål kan slungas iväg. Kontrollera delarna regelbundet och ersätt dem med av tillverkaren rekommenderade reservdelar när det behövs.
- Maskinen är säkerhetsprovad och godkänd endast med av tillverkaren levererad eller rekommenderad utrustning.
- Knivbladen är vassa och kan ge skärskador. Linda in bladen eller använd skyddshandskar när du hanterar dem.
- Kontrollera bromsarnas funktion regelbundet. Justera och underhåll efter behov.

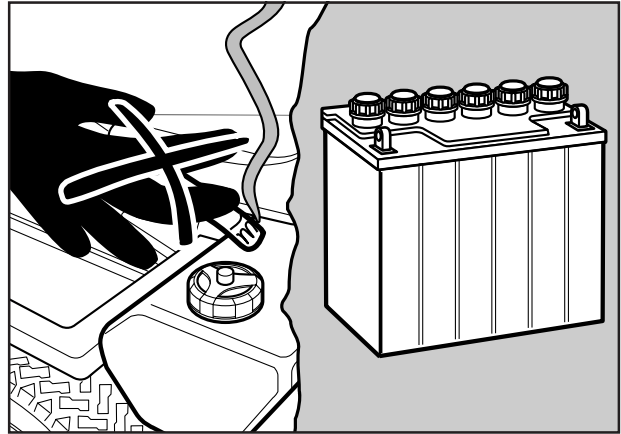

Rök aldrig i närheten av batteriet eller bränslet.

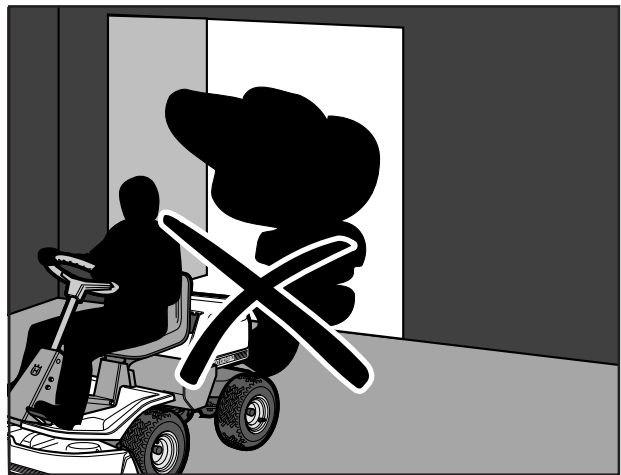

Kör aldrig åkgräsklipparen i ett slutet utrymme.



Rengör åkgräsklipparen regelbundet från gräs, löv och annat skräp.

PRESENTATION

Presentation

Gratulerar till ditt val av en utmärkt kvalitetsprodukt. I denna bruksanvisning beskrivs två modeller av åkräsklippare, Rider 11 och Rider 13.

Båda modellerna är utrustade med motorer från Briggs & Stratton på 10,5 respektive 12,5 hästkrafter, samt klippaggregat som kastar ut gräset baktill.

Rider 11 har en växellåda av "inline-typ" med 5 växlar framåt och en bakåt.

På Rider 13 sker kraftöverföringen med en hydrostatisk växellåda med steglös variation av hastigheten.

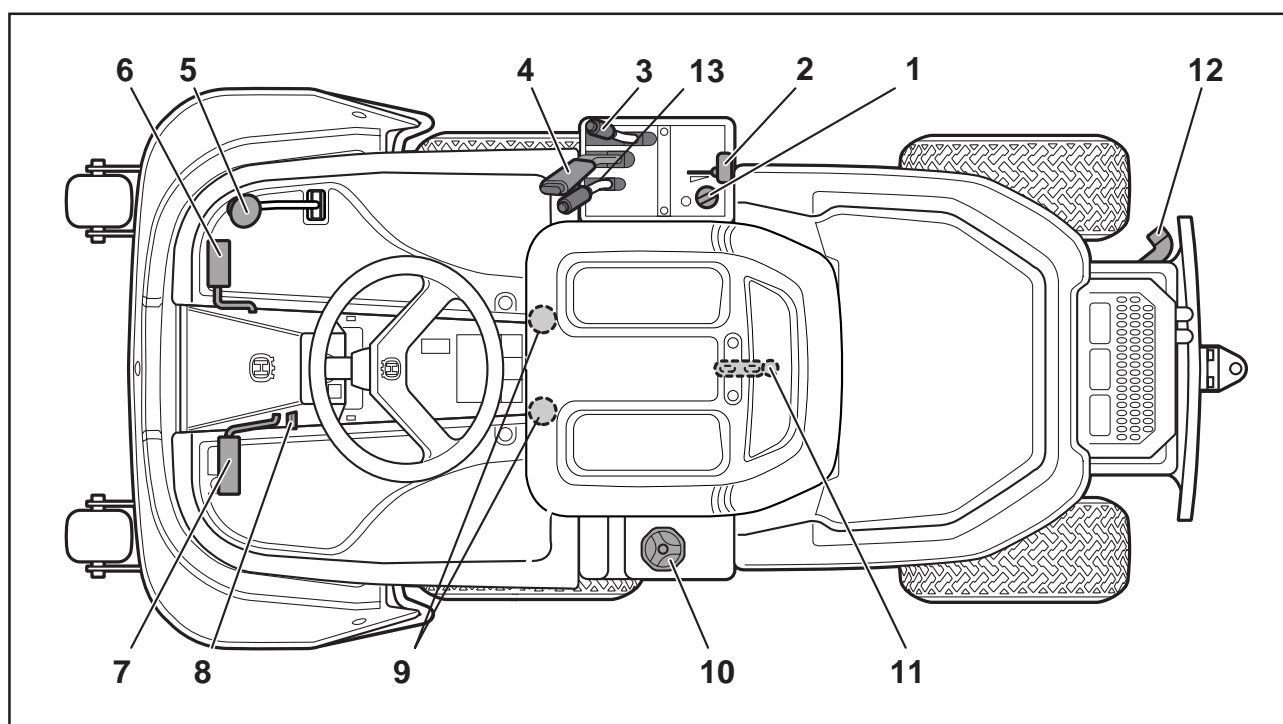
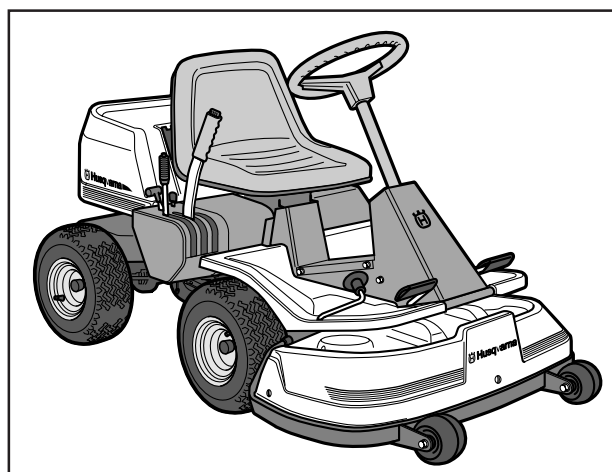

Reglagens placering

1. Tändningslås
2. Gas/Chokereglage
3. Inställning av klipphöjd
4. Lyftspak, klippaggregat
5. Hastighetsreglage för körning bakåt (endast på Rider 13)
6. Gaspedal på Rider 13
Bromspedal / parkeringsbroms på Rider 11
7. Parkeringsbroms på Rider 13
Kopplingspedal på Rider 11
8. Spärrknapp för parkeringsbroms (vänster sida för Rider 13, höger sida för Rider 11)
9. Inställning av säte
10. Bränsletanklock
11. Huvlås (under säte)
12. Spak för urkoppling av drivning (endast på Rider 13)
13. Växelspak på Rider 11

PRESENTATION

Gas- och Chokereglage Rider 13

Med gasreglaget regleras motorns varvtal och därmed även knivarnas rotationshastighet.

Reglaget används även för att aktivera chokefunktionen. Vid inkoppling av chokefunktionen tillförs motorn en fetare bränsle/luftblandning, vilket underlättar vid kallstarter.

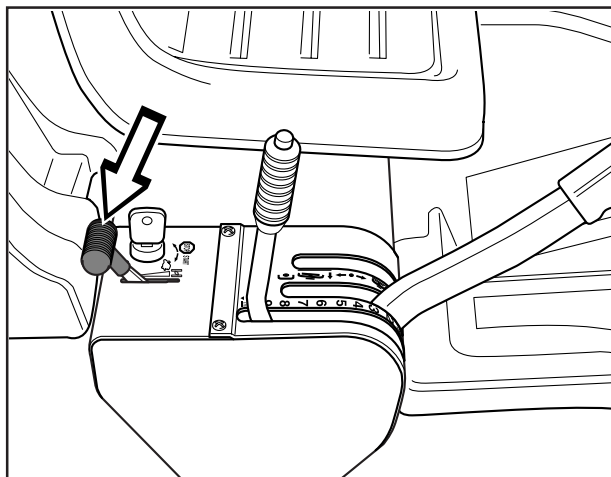

Hastighetsreglage Rider 13

Maskinens hastighet regleras steglöst med två pedaler. Vid färd framåt används pedal (1) och vid färd bakåt pedal (2).

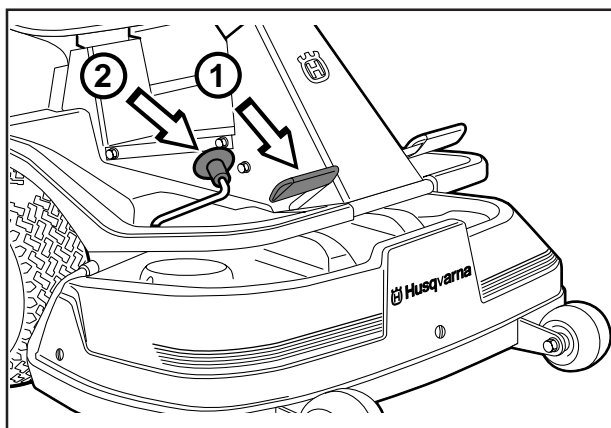

Parkeringsbroms Rider 13

Parkeringsbromsen läggs i på följande sätt:

1. Tryck ner bromspedalen.
2. Tryck in spärrknappen på rattstolpen.
3. Släpp upp bromspedalen medan knappen hålls intryckt.

Parkeringsbromsens spärr kopplas automatiskt ur då bromspedalen trycks ner.

Observera att de två modellerna har parkeringsbromsen på olika sidor.

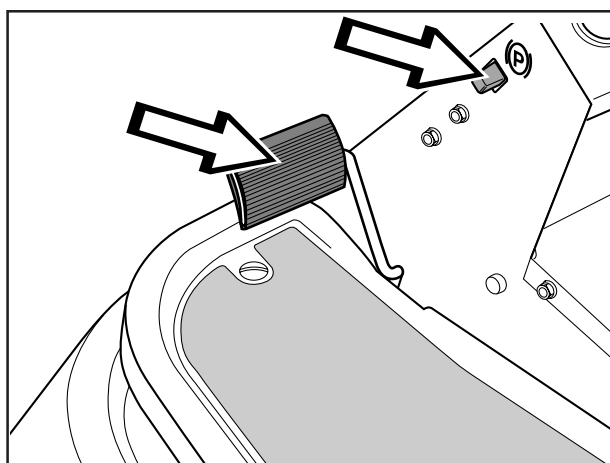

PRESENTATION

Gas- och Chokereglage Rider 11

Med gasreglaget regleras motorns varvtal och därmed även knivarnas rotationshastighet.

Reglaget används även för att aktivera chokefunktionen. Vid inkoppling av chokefunktionen tillförs motorn en fetare bränsle/luftblandning, vilket underlättar vid kallstarter.

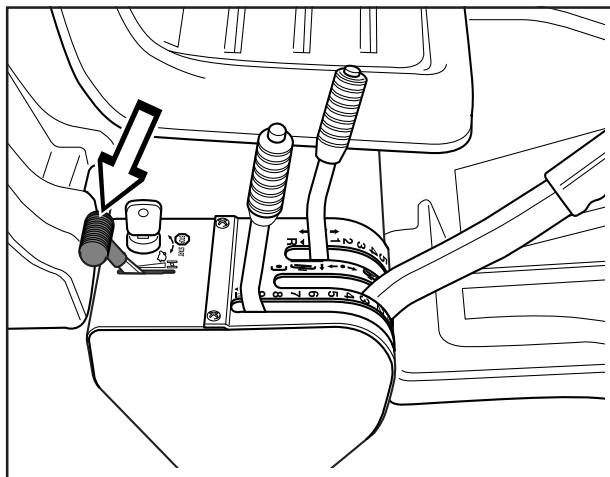

Frikopplingspedal Rider 11

Frikopplingspedalen frikopplar motorn och stoppar framdrivningen.

Knivarnas drivning påverkas *inte* av frikopplingspedalen.

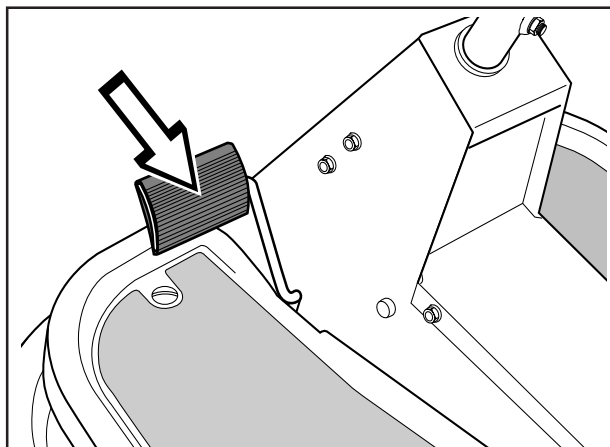

Bromspedal / Parkeringsbroms Rider 11

Bromspedalen aktiverar en skivbroms som är placerad på växellådan och bromsar drivhjulen. Vid inbromsning bör även frikopplingspedalen tryckas ner för att uppnå bästa bromseffekt.

Bromspedalen fungerar även som parkeringsbroms om spärrknappen trycks in när pedalen är nertryckt.

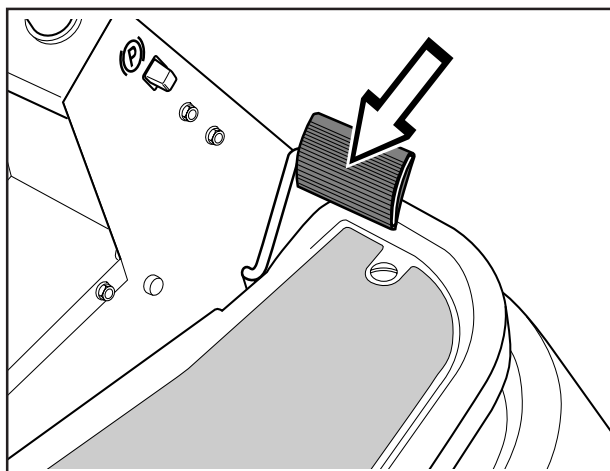

PRESENTATION

Klippaggregat

Rider 11 och Rider 13 har ett klippaggregat med bakutkast, d.v.s gräsklippet kastas ut bakom klippaggregatet.

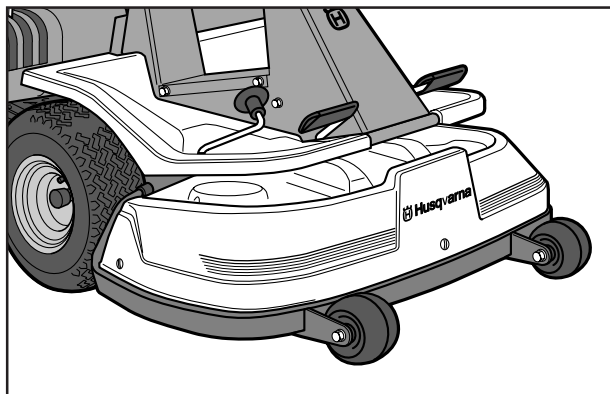

Lyftspak för klippaggregatet

Lyftspaken används för att ställa klippaggregatet i transport- eller klippläge.

Om spaken dras bakåt kommer aggregatet att höjas upp och knivarna att sluta rotera (transportläge).

Om spärrknappen trycks in och spaken förs framåt kommer aggregatet att sänkas ner och knivarna att börja rotera (klippläge).

Spaken kan också användas för att tillfälligt reglera klipphöjden vid t.ex. en mindre upphöjning i gräsmattan.

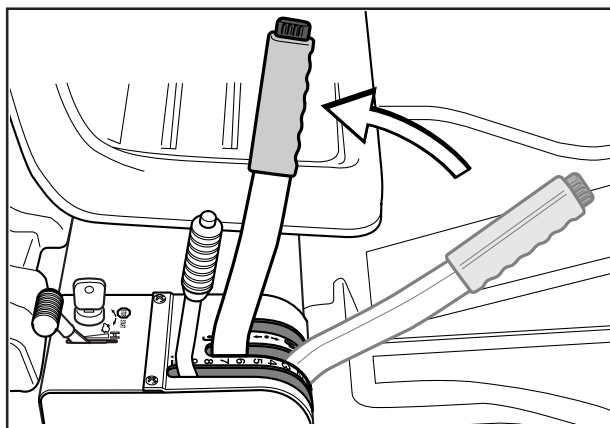

Höjning av klippaggregatet (transportläge)

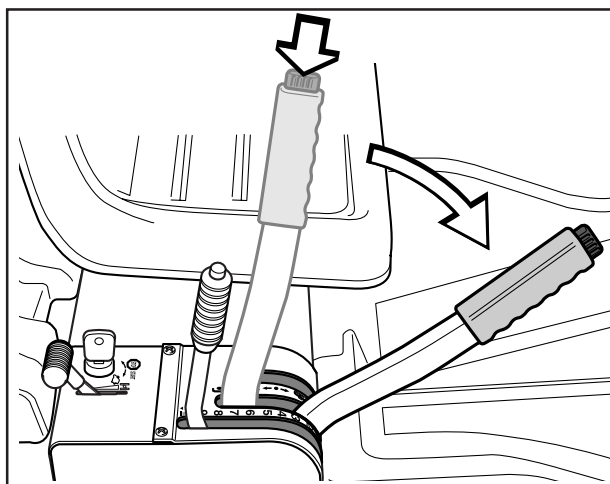

Sänkning av klippaggregatet (klippläge)

Spak för inställning av klipphöjd

Med spaken kan klipphöjden regleras i 9 olika lägen (40–90 mm).

Bilden visar en Rider 13.

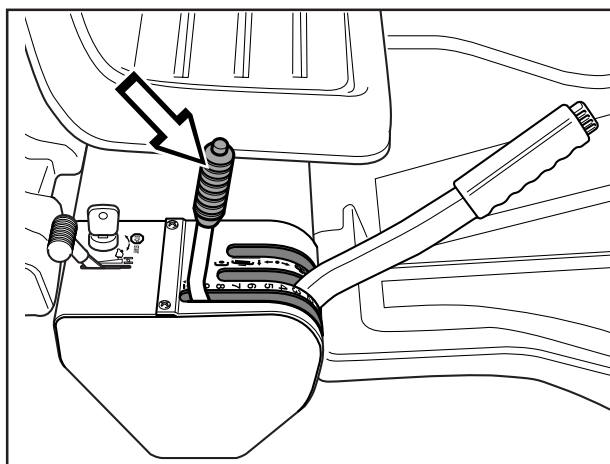

PRESENTATION

Sits

Sitsen har en ledad infästning i framkant och kan fällas framåt.

Sitsen kan även justeras i längsled.

Lossa rattarna under sitsen och justera den framåt eller bakåt till önskat läge.

Lås därefter fast inställningen med rattarna.

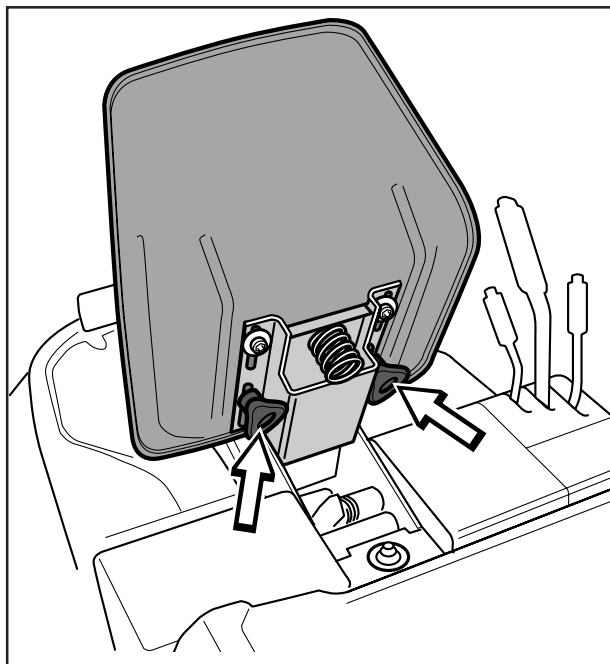

Tankning

Motorn skall köras på 85-oktanig blyfri bensin (ej oljeblandad). Miljöanpassad alkylatbensin t.ex. Aspen kan med fördel användas.

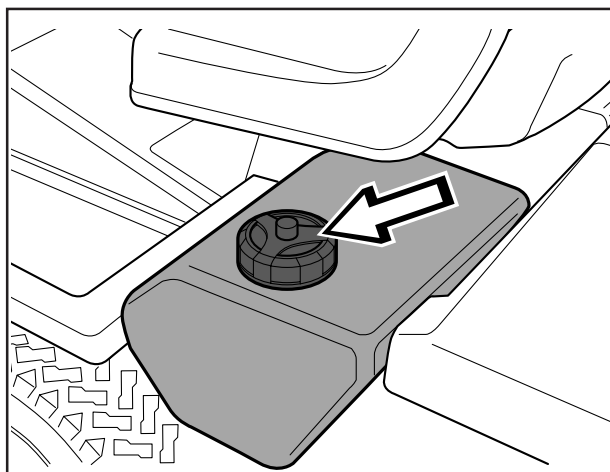

WARNING!
Bensin är mycket brandfarligt.
Iakttag försiktighet och tanka utomhus (se säkerhetsföreskrifterna).

KÖRNING

Före start

- Läs säkerhetsföreskrifterna och informationen om reglagens placering och funktioner före start (se sidorna 3–11).
- Utför daglig skötsel före start (se skötselschemat på sid. 17).
Justera sitsen till önskat läge.

Starta motorn

1. Lyft upp klippaggregatet genom att dra spaken bakåt till spärrläge (transportläge).

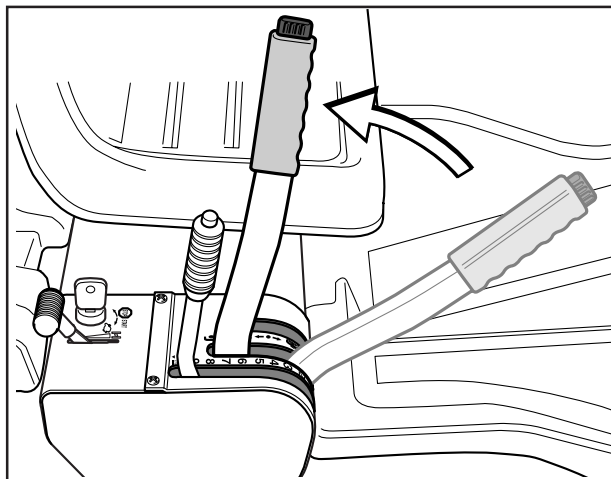

2. Lägg i parkeringsbromsen. Det görs på följande sätt:

- Tryck ner bromspedalen (1).
- Tryck in spärrknappen på rattstolpen (2).
- Släpp upp bromspedalen medan knappen hålls intryckt.

Parkeringsbromsens spärr kopplas ur automatiskt då bromspedalen trycks ner.

Bilden visar en Rider 13. Rider 11 har bromspedal och spärrknapp på höger sida.

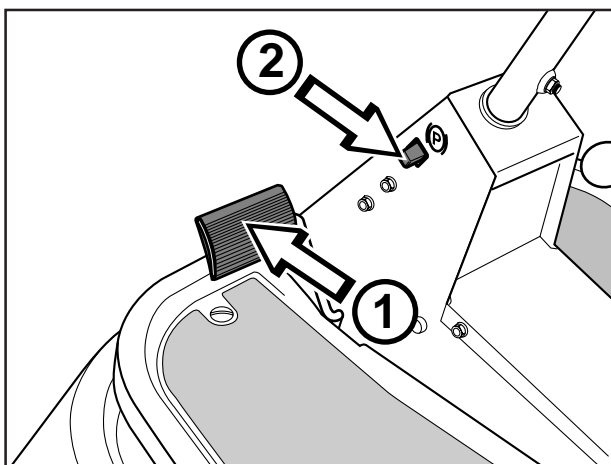

3. **För Rider 11:** Ställ växelspaken i läge "N" (friläge).

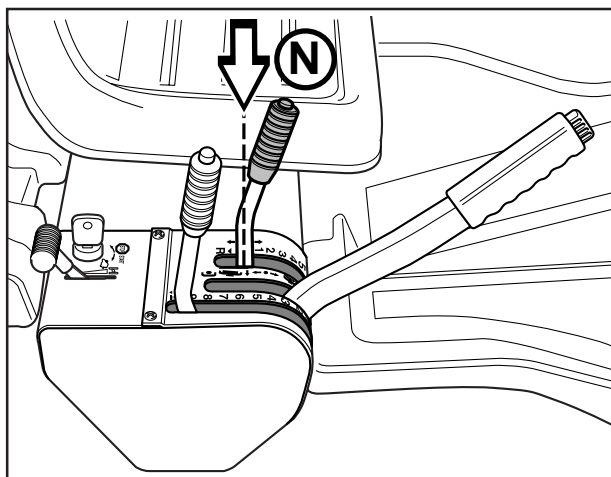

KÖRNING

Vid kall motor:

4. Skjut gasreglaget till läge 3 (chokeläge). I detta läge får motorn en fetare blandning, vilket gör att motorn startar lättare.

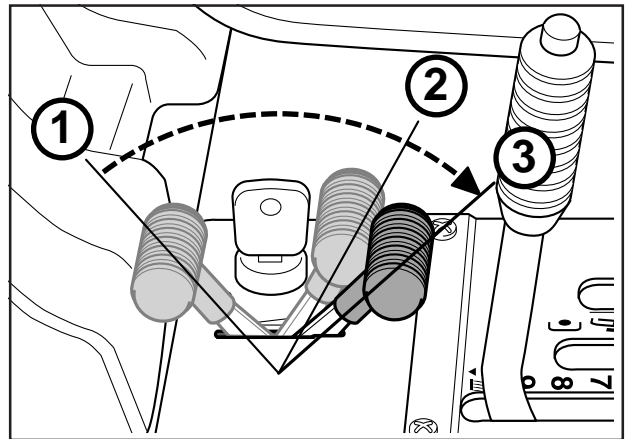

Vid varm motor:

5. Ställ gasreglaget mitt emellan läge 1 och 2.

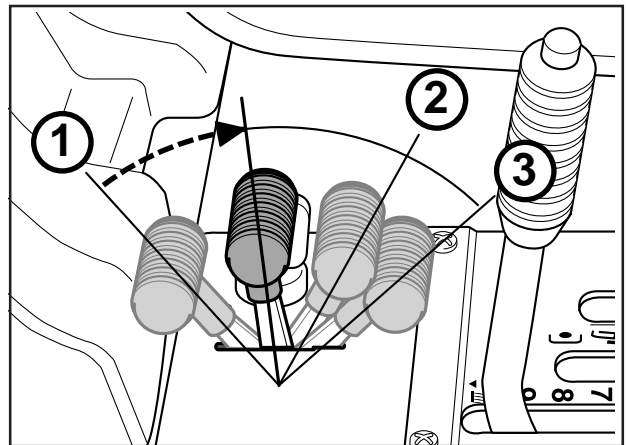

6. Vrid tändningsnyckeln till startläge.

VIKTIG INFORMATION

Kör inte startmotorn längre tid än ca 5 sekunder i taget. Om motorn inte startar så vänta ca 10 sekunder innan nästa startförsök görs.

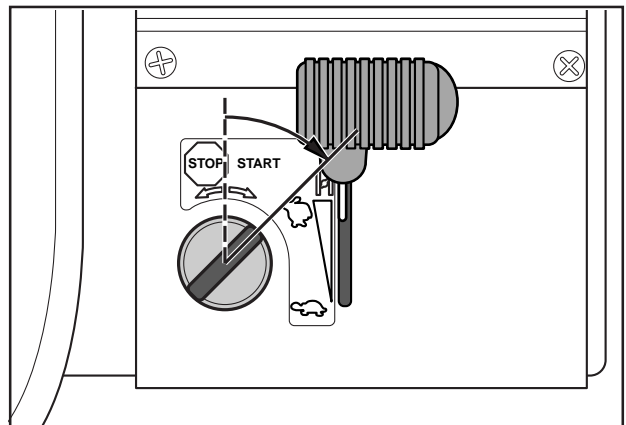

KÖRNING

7. När motorn startat, släpp tillbaka tändningsnyckeln till neutralläge.
Skjut gasreglaget till önskat motorvarvtal.
Vid klippning 3/4 till fullgas.



WARNING!
Kör aldrig motorn inomhus, i slutna eller dåligt ventilerade utrymmen. Motoravgaser innehåller giftig kolmonoxid.

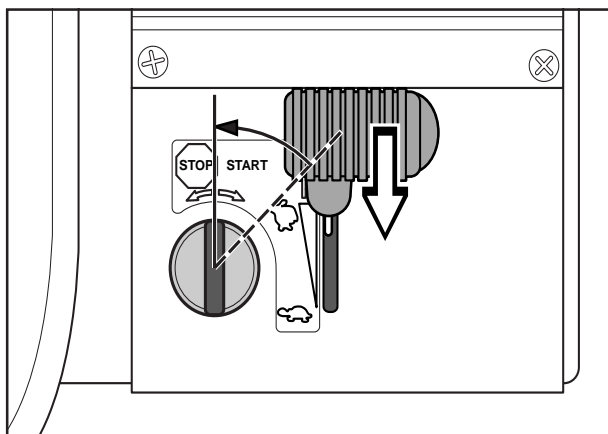

Körning av åkgräsklipparen

1. Frigör parkeringsbromsen genom att trycka ner bromspedalen.
Bilden visar en Rider 13.

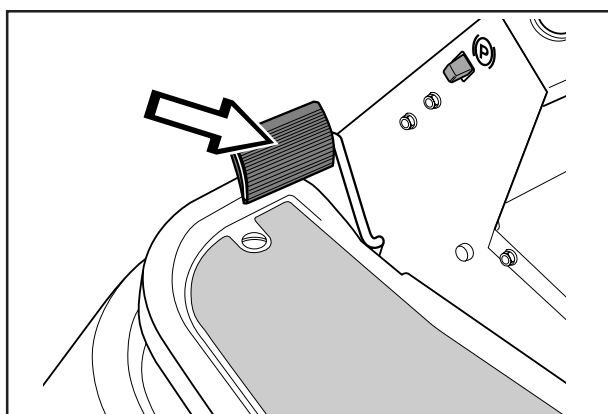

2. För Rider 13

Tryck försiktigt ner en av pedalerna tills önskad hastighet erhållits.
Vid färd framåt, tryck ner pedal (1) eller vid färd bakåt, pedal (2).

För Rider 11

Frikoppla motorn och lägg i önskad växel.
För att få i backväxeln måste spärrknappen tryckas ner.

- Växel 1-4 används vid klippning
- Växel 4-5 används vid transport

Start kan ske oberoende av vilken växel som är ilagd.

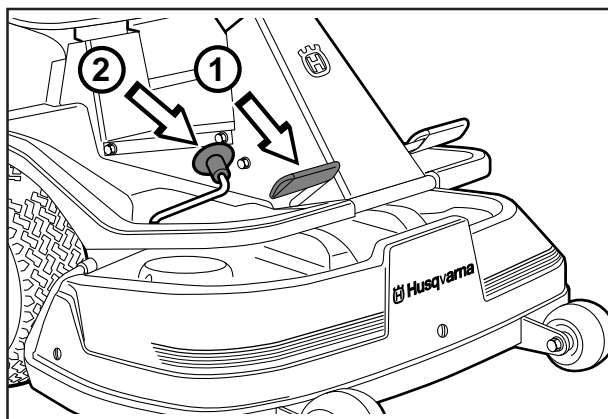

VIKTIG INFORMATION

Växling mellan framåtväxlar får ej ske med maskinen i rörelse.

Motorn måste frikopplas vid varje växling.

Stanna maskinen före växling mellan fram och backväxel, annars kan skada på växel-lådan uppstå.

Använd **aldrig** våld för att lägga i en växel. Om en växel inte går i direkt, släpp kopplingspedalen och trampa ner den igen. Försök därefter lägga i växeln på nytt.

KÖRNING

3. Välj önskad klipp höjd (1–9) med klipp höjds-spaken.

För att få en jämn klipp höjd är det viktigt att luftrycket är lika i båda framhjulen (60 kPa).

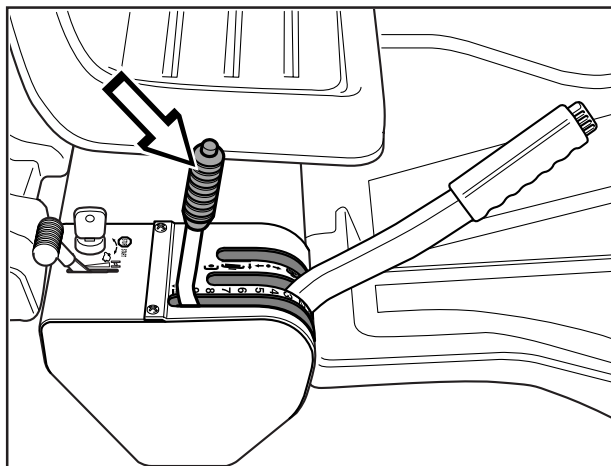

4. Tryck in spärknappen på lyftspaken och sänk ner klipp aggregatet.

VIKTIG INFORMATION

Drivremmarnas livslängd ökas avsevärt om motorn går med lågt varvtal när knivarna kopplas in. Ge därför gas först när klipp aggregatet fällts ner i klipp läge.

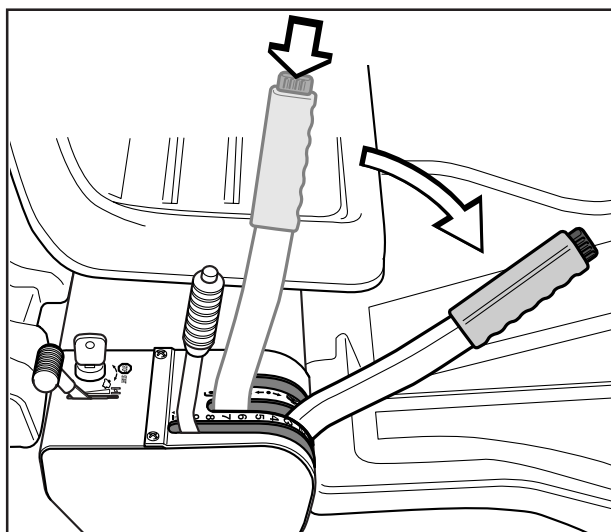

Klippningstips

- Lokalisera och markera stenar och andra fasta föremål för att undvika påkörning.
- Börja med hög klipp höjd och minska tills önskat klipp resultat erhålls.
- Klipp resultatet blir bäst med högt motorvarvtal (knivarna roterar snabbt) och låg hastighet (åkgräsklipparen rör sig långsamt). Är gräset inte alltför långt och tätväxande kan körhastigheten höjas alternativt motorvarvtalet sänkas utan att klipp resultatet märkbart försämras.
- Finaste gräsmattan erhålls om den klipps ofta. Klippningen blir jämnare och det avklippta gräset blir jämnare fördelat över ytan. Den totala tidsåtgången blir inte större eftersom högre körhastighet kan väljas utan att klipp resultatet blir sämre.
- Undvik att klippa en våt gräsmatta. Klipp resultatet blir sämre eftersom hjulen sjunker ner i den mjuka gräsmattan.
- Spola rent klipp aggregatet med vatten undertill efter varje användning.

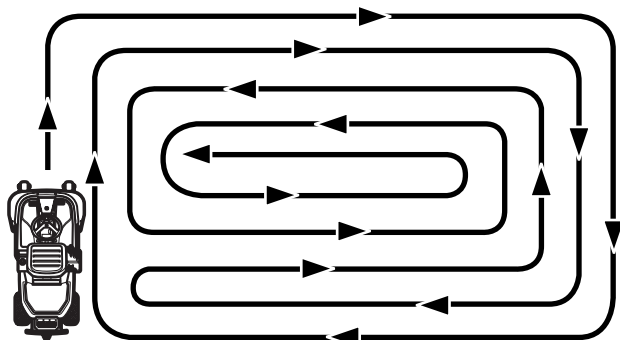

Klippmönster



VARNING!
Rensa gräsmattan från stenar och andra föremål som kan slungas iväg av knivarna.

KÖRNING



VARNING!

Kör aldrig åkgräsklipparen i terräng som lutar mer än 15°. Klipp sluttningar uppåt och nedåt, aldrig på tvären. Undvik plötsliga riktningförändringar.

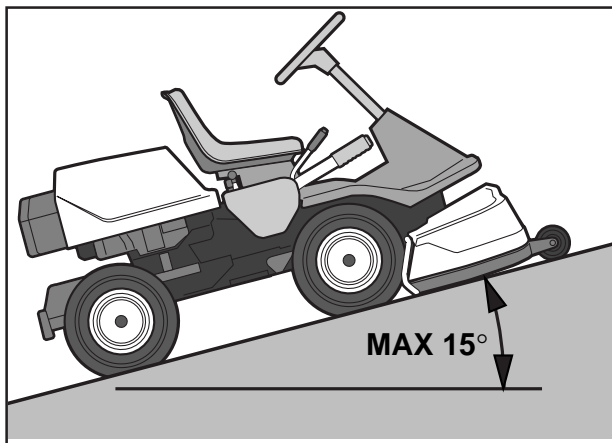

Start i backe, manuell växellåda

1. Tryck ner parkeringsbromsen
2. Skjut gasreglaget till 3/4 läge mot fullgasläget.
3. Frikoppla motorn och lägg i 1:ans växel.
4. Släpp försiktigt upp frikopplingspedalen.
5. När motorn börjar dra, släpp upp parkeringsbromsen.

Stoppa motorn

Låt gärna motorn gå på tomgång en minut för att få normal arbetstemperatur innan den stoppas, om den fått arbeta hårt.

1. Lyft upp klippaggregatet genom att dra spaken bakåt till ändläget.

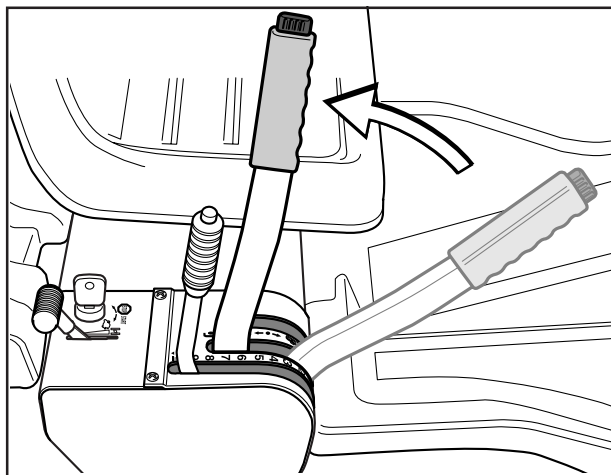

2. **Rider 11:** Dra tillbaka gasreglaget och för växelspaken till friläge "N". Vrid tändningsnyckeln till läge "STOP".

Rider 13: Dra tillbaka gasreglaget och vrid tändningsnyckeln till läge "STOP".

3. När åkgräsklipparen står stilla, håll ner parkeringsbromsen och tryck in spärknappen.

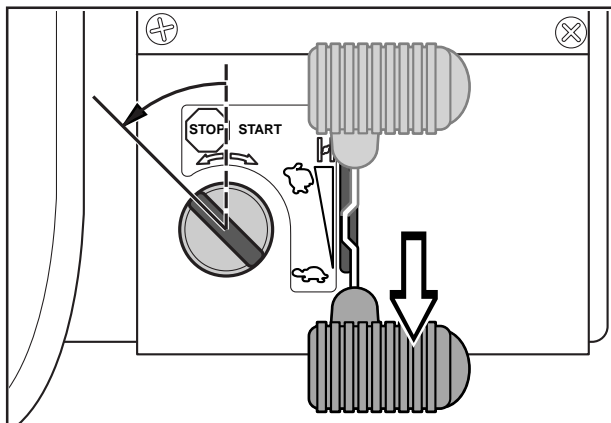

Frikopplingsreglage Rider 13

För att åkgräsklipparen skall kunna flyttas med avstängd motor måste frikopplingsreglaget tryckas nedåt och framåt.

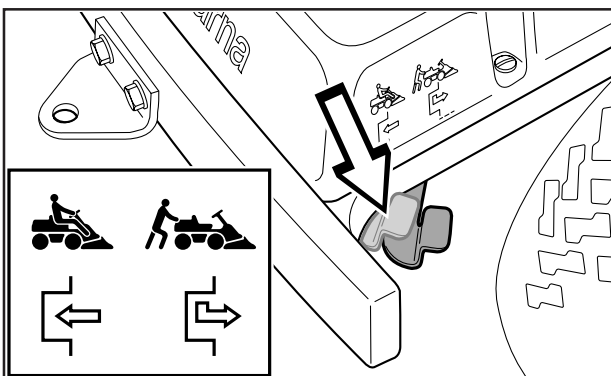

SKÖTSEL

Skötselschema

Här följer en lista över den skötsel som skall utföras på åkgräsklipparen. För de punkter som inte finns beskrivna i denna bruksanvisning, uppsök en auktoriserad serviceverkstad.

Skötsel	Sida	Daglig skötsel före start	Skötselintervall i timmar		
			25	50	100
Kontrollera motorns oljenivå	19	●			
Kontrollera motorns kylluftintag	19	●			
Kontrollera bränslepumpens luftfilter	19	●			
Kontrollera styrvajrarna	20	●			
Kontrollera bromsarna	21	●			
Kontrollera batteriet	22	●			
Kontrollera säkerhetssystemet	22	●			
Kontrollera skruvar och muttrar	–	○			
Kontrollera ev. bränsle- och oljeläckage	–	○			
Rengör luftfiltrets förfilter (skumplast) ²⁾	23		●		
Kontrollera klippaggregatet	24		●		
Kontrollera däckens lufttryck (60 kPa)	26		●		
Byt motorolja ¹⁾	27		●		
Justera bromsarna – Rider 11	21		●		
Kontrollera kilremmarna	–		○		
Kontrollera hydrostatens kylflänsar – Rider 13	–		○		
Kontrollera transmissionens oljenivå	22			●	
Justera bromsarna – Rider 13	21			●	
Smörj leder och axlar ³⁾	27			●	
Kontroll och justering av gasvajern	29			●	
Rengör motorns och hydrostatens kylflänsar ^{2,4)}	–			○	
Byt luftfiltrets förfilter och pappersfilter ²⁾	23				●
Byt bränslefilter	29				●
Byt tändstift	–				○

¹⁾ Första bytet efter 5 timmar. ²⁾ Under dammiga förhållanden skall rengöring och byte ske ofta. ³⁾ Vid daglig användning av åkgräsklipparen skall smörjning utföras två gånger per vecka. ⁴⁾ Utförs av auktoriserad serviceverkstad.

- = Finns beskrivet i denna bruksanvisning.
○ = Finns inte beskrivet i denna bruksanvisning.



VARNING!

Inga serviceåtgärder får göras på motor eller klippaggregat om inte:

- Motorn stoppats.
- Tändningsnyckeln tagits ur.
- Tändkabeln tagits bort från tändstiftet.
- Parkeringsbromsen är ilagd.
- Klippaggregatet är frikopplat.

SKÖTSEL

Demontering av åkgräsklipparens kåpor

Motorkåpan

Motorn blir åtkomlig för service när motorkåpan fällts upp.

Vik sätet framåt, lossa gummistropen under sätet och fäll kåpan bakåt.

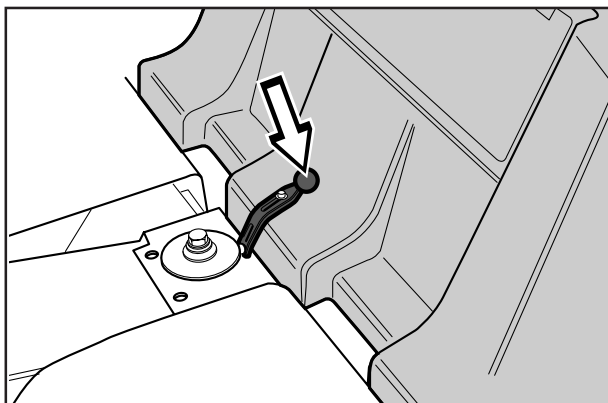

Frontkåpan

Lossa skruvarna i frontkåpan (3 st) och lyft bort kåpan.

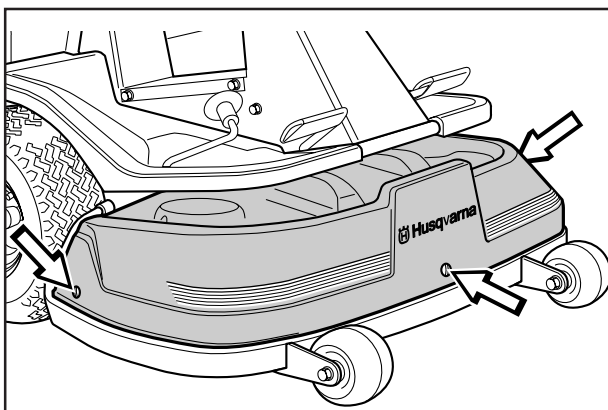

Höger flygelkåpa

Lossa skruvarna i flygelkåpan (2 och 3).

På Rider 13 ska även fotplattan (1) tas bort.

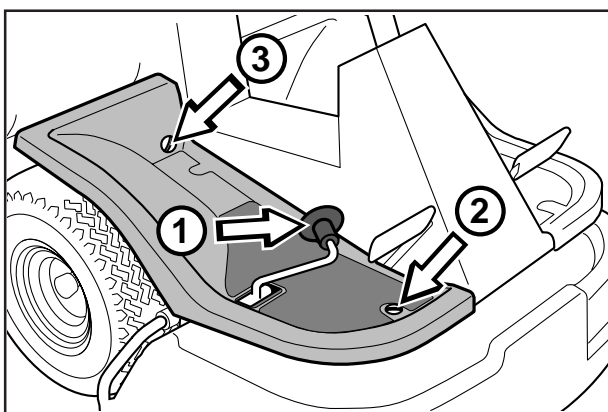

Vänster flygelkåpa

Lossa skruvarna i flygelkåpan och lyft bort kåpan.

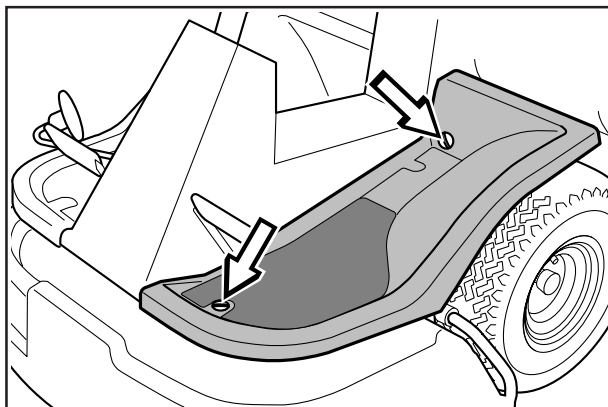

SKÖTSEL

Kontrollera motorns oljenivå

Kontrollera oljenivån i motorn när åkgräsklipparen står horisontellt.

Fäll upp motorkåpan enligt beskrivning på sid. 18.

Lossa mätstickan och dra upp den. Torka av stickan och montera den igen.

Mätstickan skall vara helt nerskruvad.

Lossa därefter mätstickan och dra upp den igen. Läs av oljenivån.

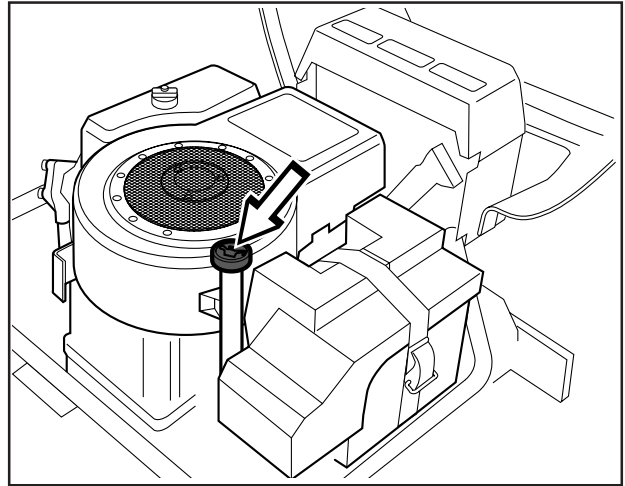

Oljenivån skall ligga mellan markeringarna på mätstickan. Om nivån närmar sig "ADD"-märket, fyll då olja upp till "FULL"-märket på mätstickan.

Oljan fylls på i samma hål som mätstickan sitter i.

Använd motorolja SAE 30 eller SAE 10W-30, klass CD-SF.

Motorn rymmer totalt 1,4 liter olja.

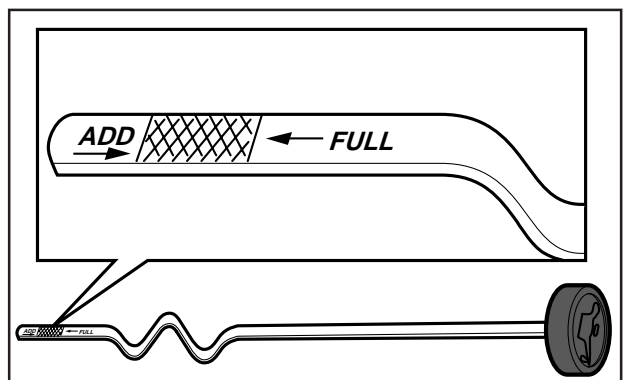

Kontrollera motorns kylluftintag

Fäll upp motorkåpan enligt beskrivning på sid. 18.

Kontrollera att motorns kylluftintag är fritt från löv, gräs och smuts.

Vid igensatt kylluftintag försämras kylningen av motorn, vilket kan leda till motorskada.

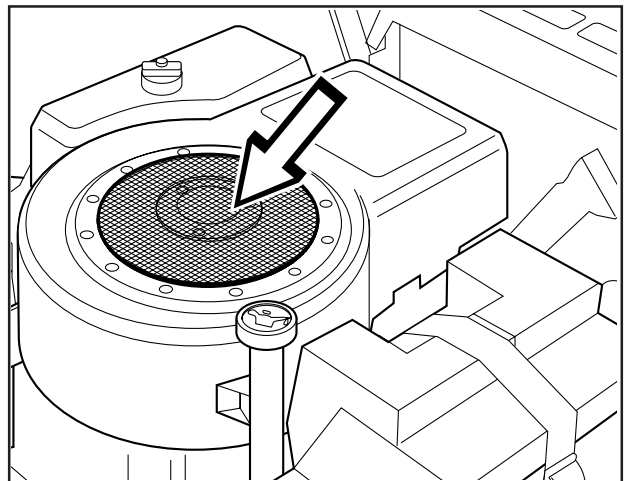

Kontroll av bränslepumpens luftfilter

Kontrollera regelbundet att bränslepumpens luftfilter är fritt från smuts.

Filtret kan vid behov rengöras med en pensel.

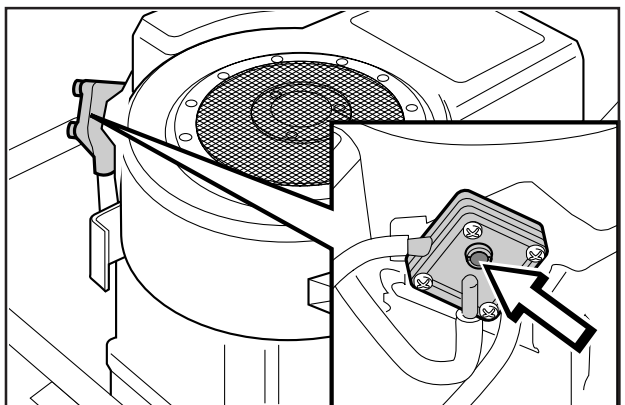

SKÖTSEL

Kontroll och justering av styrvajrar

Styrningen regleras med hjälp av vajrar.

Dessa kan efter en tids körning töjas, vilket innebär att styrningens inställning kan förändras.

Styrningen kontrolleras och justeras på följande sätt:

1. Demontera ramplåten genom att lossa skruvarna (två på varje sida).
2. Kontrollera hur spända styrvajrarna är genom att klämma ihop dem vid pilarna enligt bild. Vajrarna skall kunna klämmas ihop så att avståndet mellan dem blir hälften så stort, utan att använda för mycket kraft.

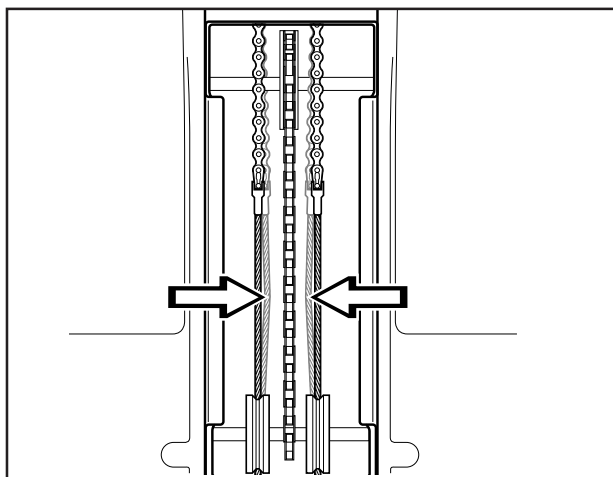
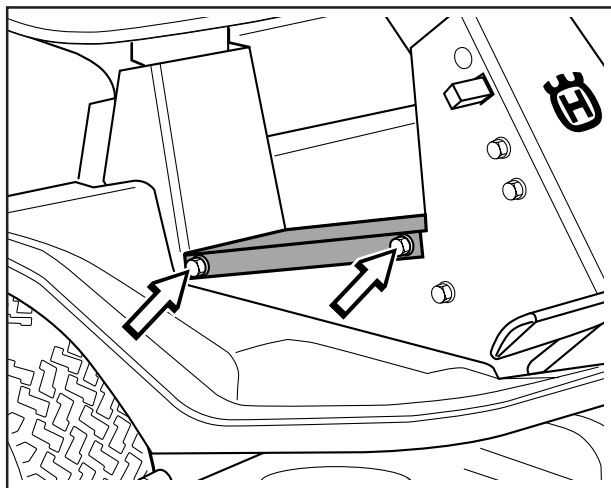

3. Vid behov kan vajrarna sträckas genom att dra åt justermuttrarna, en på varje sida av styrkranen. Sträck inte vajrarna för hårt, de skall bara *stramas åt* mot styrkranen.

Kontrollera vajersträckningen efter utförd justering enligt punkt 2.

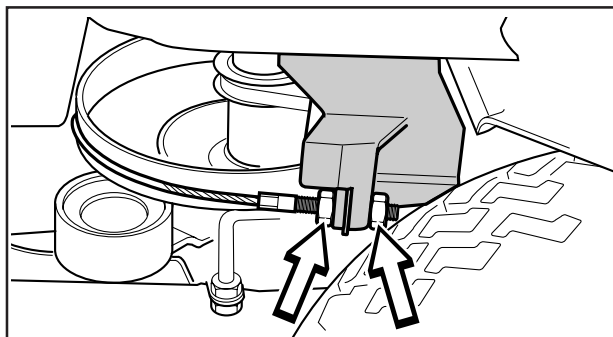

SKÖTSEL

Kontroll av broms Rider 11

Bromsen är av typ skivbroms och sitter monterad på växellådan.
Kontrollera att bromsen är rätt justerad genom att mäta avståndet mellan bromshävvarmen och urtagets främre kant på chassit.
Avståndet skall vara 0-1 mm vid ej ansatt broms.

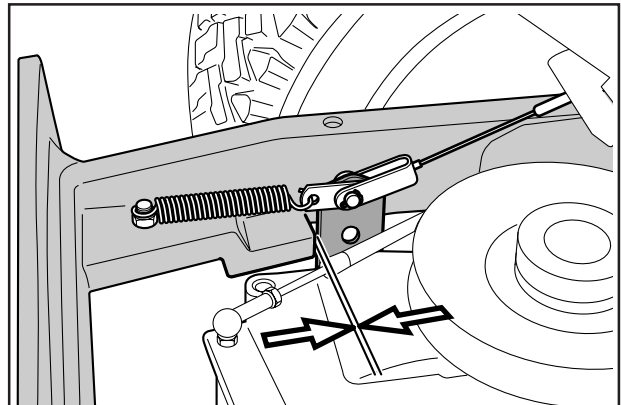

Justering av broms Rider 11

1. Lossa låsmuttrarna (1).
2. Sträck vajern med justerskruven (2) så att avståndet mellan bromshävvarmen och urtagets främre kant på chassit är 1 mm.
3. Dra fast låsmuttrarna (1) efter justering.

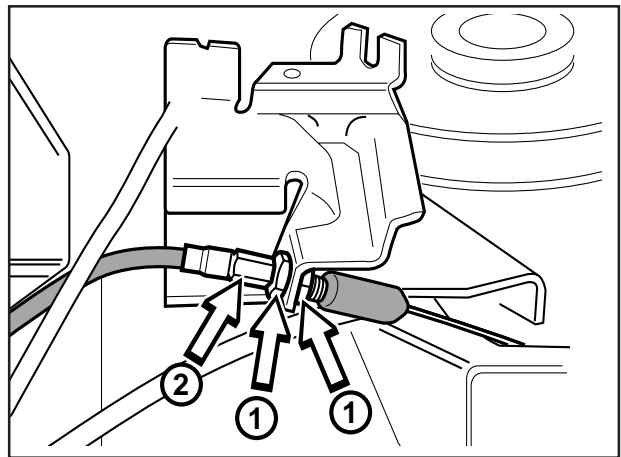

Justering av broms Rider 13

Bromsen justeras på följande sätt:

1. Lossa låsmuttrarna (1).
2. Sträck vajern med justerskruven (2) tills allt spel i vajern försvinner.
3. Dra åt låsmuttrarna (1).
4. Efter utförd justering skall bromsen åter kontrolleras.

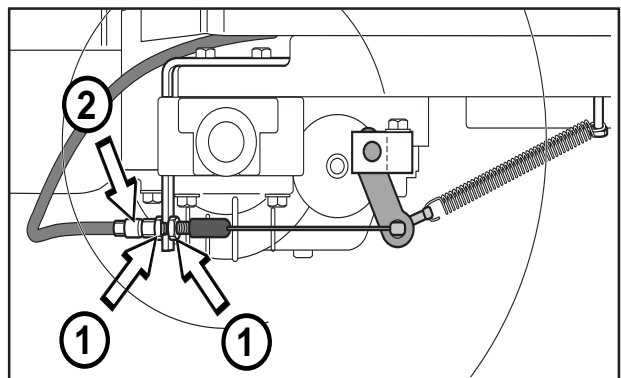

WARNING!
Dåligt justerad broms kan medföra
nedsatt bromsförmåga.

SKÖTSEL

Kontrollera transmissionens oljenivå på Rider 13

1. Kontrollera transmissionens oljenivå genom att ta bort transmissionskåpan. Lossa de båda skruvarna (en på varje sida) och lyft bort transmissionskåpan.

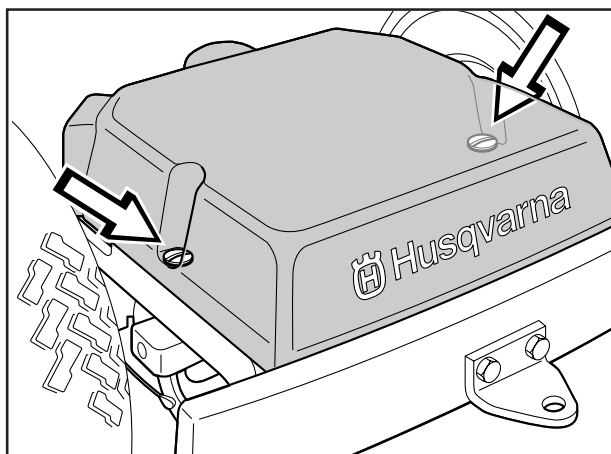

2. Skruva upp oljelocket och kontrollera att oljenivån ligger mellan markeringarna på mätstickan. Fyll vid behov på med motorolja SAE 10W/30 (klass CD-SF) i samma hål som mätstickan sitter i.

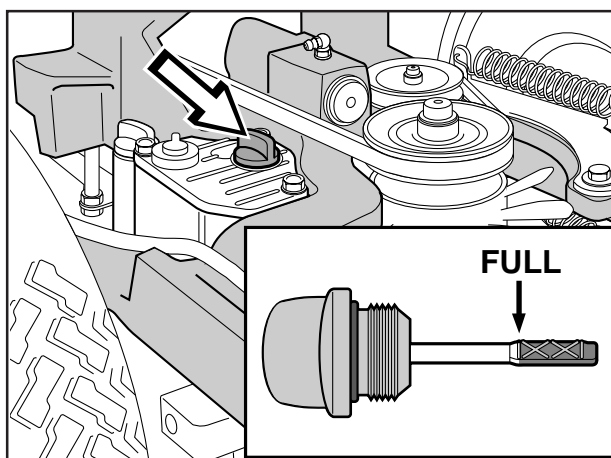

Kontrollera batteriets syranivå

Kontrollera att batteriets syranivå ligger mellan markeringarna. Vid påfyllning får *enbart* destillerat vatten fyllas i cellerna.



VARNING! Åtgärder vid syrakontakt

Utvärtes: Skölj rikligt med vatten.

Invärtes: Drick stora kvantiteter vatten eller mjölk. Uppsök läkare så snabbt som möjligt.

Ögon: Skölj rikligt med vatten. Uppsök läkare så snabbt som möjligt.

Batteriet avger explosiv gas. Gnistor, lågor och cigaretter får absolut inte finnas i närheten av batteriet.

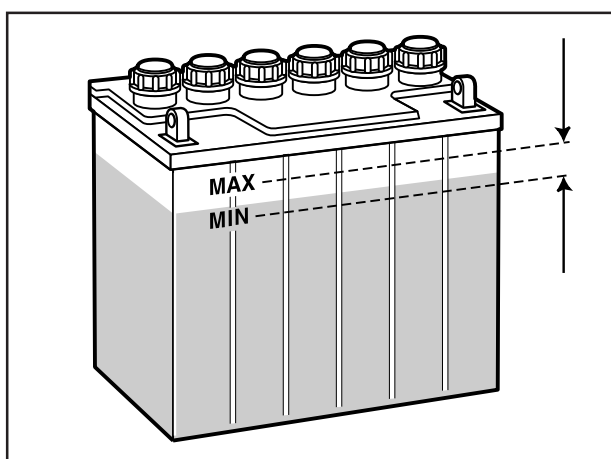

Kontrollera säkerhetssystem

Åkgräsklipparen är utrustad med ett säkerhetssystem som hindrar start eller körning om ingen sitter på förarsitsen.

Kontrollera dagligen att säkerhetssystemet fungerar.

SKÖTSEL

Byte av luftfiltret

Om motorn känns svag eller går ojämnt kan orsaken vara att luftfiltret är igensatt.

Det är därför viktigt att med jämna mellanrum byta luftfiltret (se skötselschemat på sid. 17 för rätt serviceintervall).

Byte av luftfilter utförs på följande sätt:

1. Fäll upp motorkåpan enligt beskrivning på sid. 18.
2. Ta bort luftfilterhusets plastkåpa genom att lossa vingmuttern.
3. Ta bort vingmuttern på luftfiltret och lyft bort pappersfilter med förfilter.

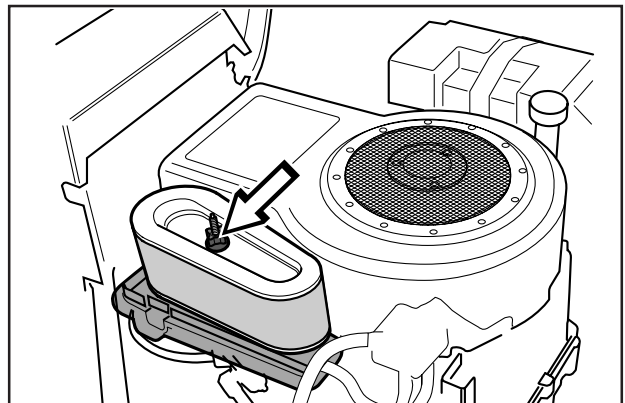
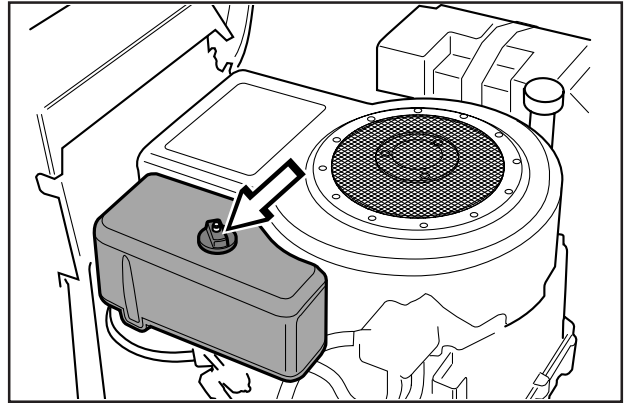

4. Trä av förfiltret av skumplast från pappersfiltret och tvätta det rent i mildt rengöringsmedel.

Krama det torrt i en ren trasa.

Dränk in det med ny motorolja. Linda in filtret i en absorberande trasa och krama ur överflödig olja.

Byt pappersfiltret om det är igensatt av smuts.

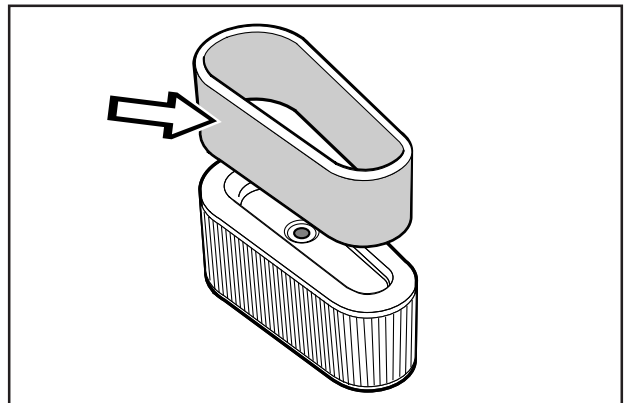

VIKTIG INFORMATION

Använd inte tryckluft för att rengöra pappersfiltret.

5. Montera luftfiltret på följande sätt:

Trä förfiltret över pappersfiltret.

Montera pappersfilter med förfilter i luftfilterhuset och drag fast vingmuttern.

Sätt tillbaka plastkåpan över luftfilterhuset och drag fast vingmuttern.

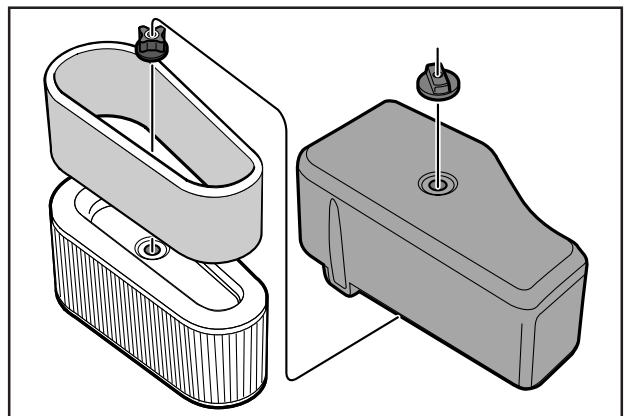

Kontroll av klippaggregatets parallellitet

Kontrollera aggregatets parallellitet på följande sätt:

1. Ställ åkgräsklipparen på ett jämnt underlag.
2. Mät avståndet mellan marken och aggregatets kant, framtill och baktill på kåpan.
Om värdena stämmer överens är klippaggregatet parallellt.

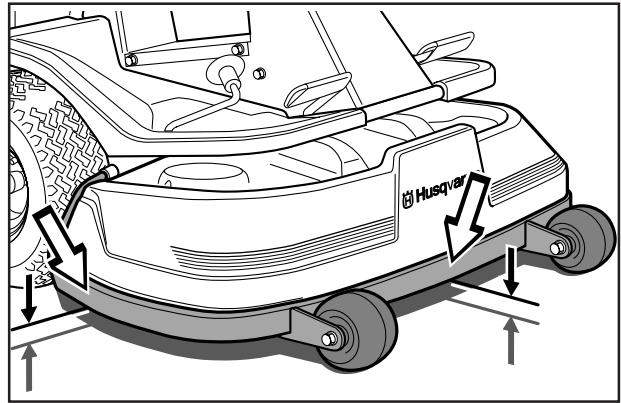

Justering av klippaggregatets parallellitet

1. Demontera frontkåpan samt höger flygelkåpa enligt beskrivning på sid. 18.
2. Justering av klippaggregatet i höjdlid utförs med justermuttrarna i bakkant av lyftstaget.
3. Hög klippaggregatet i framkant genom att förkorta lyftstaget.
Sänk klippaggregatet i framkant genom att förlänga lyftstaget.
4. Dra fast muttrarna mot varandra efter justering.
5. Efter utförd justering skall aggregatets parallellitet åter kontrolleras.
Montera höger flygelkåpa samt frontkåpan.

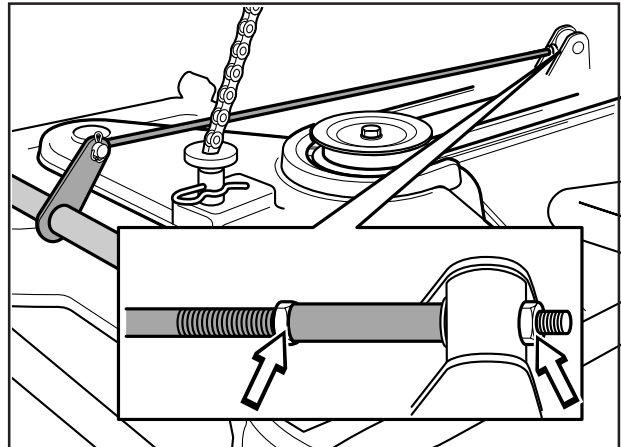

Demontering av klippaggregatet

Klippaggregatet kan lossas från åkgräsklipparen vid t. ex. rengöring eller kontroll av knivar och skruvar.

Demontera klippaggregatet på följande sätt:

1. Demontera frontkåpan samt höger och vänster flygelkåpa enligt beskrivning på sid. 18.
2. Höj upp klippaggregatet genom att dra lyftspaken bakåt till transportläge.
3. Demontera drivremmen (1).
4. Sänk ner klippaggregatet genom att trycka in lyftspakens spärrknapp och föra fram spaken till klippläge. Ställ därefter in lägsta klipphöjd med klipphöjdsspaken.
5. Ta ur hårnålsfjädern (2) ur kedjehållaren.

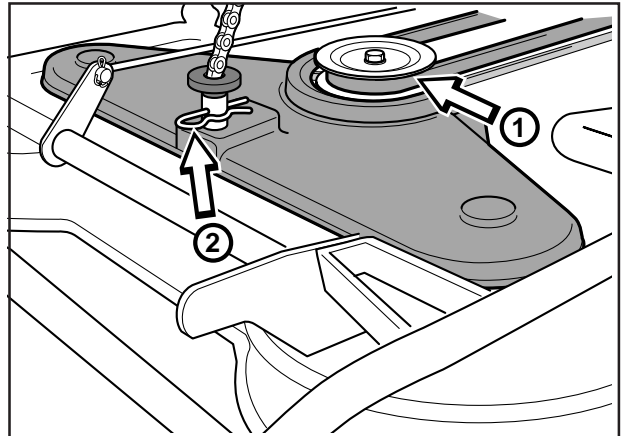

6. Ta ur låssprintarna (en på varje sida) i bakkant på aggregatet.

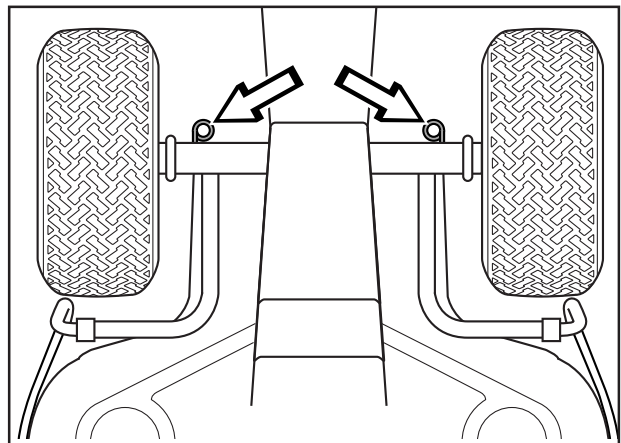

WARNING!

När låssprintarna tagits loss kommer aggregatet att falla till marken. Se till att inte ha händer eller fingrar under aggregatet vid demonteringen.

Montering av klippaggregatet sker i omvänd ordningsföljd mot demonteringen.

SKÖTSEL

Kontroll av knivar

För att uppnå bästa klippresultat är det viktigt att knivarna är oskadade och välslipade.

Kontrollera att knivarnas fästsruvar är dragna.

VIKTIG INFORMATION

Byte eller slipning av knivarna bör utföras av en auktoriserad serviceverkstad.

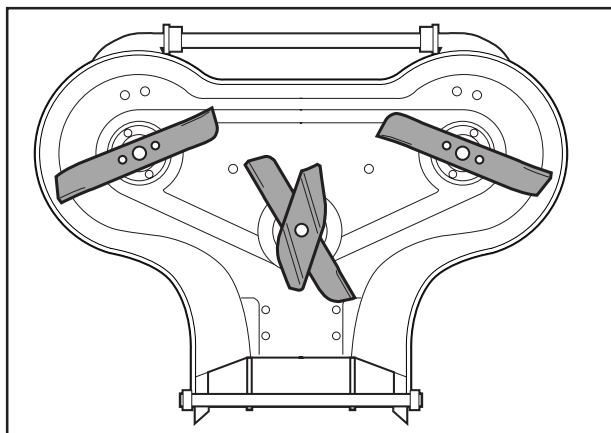

Klippaggregat (bakutkast)

Kontroll av däckens lufttryck

Däckens lufttryck skall vara 60 kPa (0,6 kp/cm²) för alla hjulen.

För att förbättra drivförmågan kan bakdäckens lufttryck minskas till 40 kPa (0,4 kp/cm²).

Högsta tillåtna tryck är 100 kPa (1,0 kp/cm²).

VIKTIG INFORMATION

Olika lufttryck i framdäcken medför att knivarna klipper gräset olika högt.

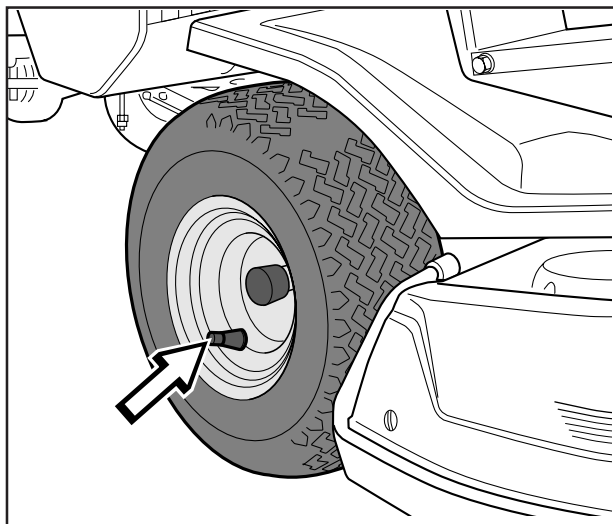

SKÖTSEL

Byte av motorolja

Motoroljan skall bytas första gången efter 5 timmars körtid. Därefter skall byte ske var 25:e körtimma.



VARNING!
Motoroljan kan vara mycket varm om den tappas av direkt efter stopp. Låt därför motorn svalna något först.

1. Placera ett kärl under motorns avtappningsplugg som sitter på motorns vänstra sida.
2. Ta bort mätstickan och avtappningspluggen.
3. Låt oljan rinna ut i kärlet.
4. Montera avtappningspluggen och dra åt den.
5. Fyll olja upp till "FULL"-märket på mätstickan. Påfyllning av olja sker i samma hål som mätstickan sitter i.
Använd motorolja SAE 30 eller SAE 10W-30, klass CD-SF.
Motorn rymmer 1,4 liter olja.
6. Kör motorn varm, kontrollera därefter att det inte förekommer något läckage vid oljepluggen.

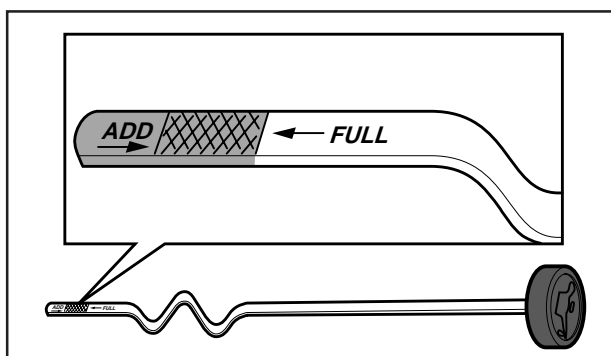
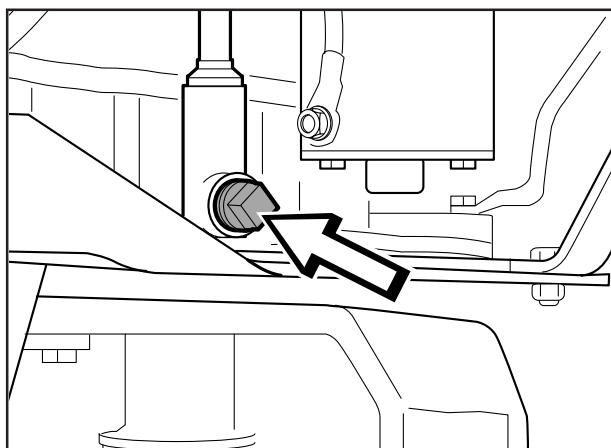

VIKTIG INFORMATION

Använd motorolja är hälsoskadlig och får enligt lag ej hällas ut på marken eller i naturen utan skall lämnas till verkstaden eller anvisad plats för omhändertagning. Undvik hudkontakt, tvätta med tvål och vatten vid ev. spill.

Smörjning Rider 11

Alla leder och lager är vid tillverkningen smorda med molybdendisulfidfett. Eftersmörj med samma typ av fett. Smörj styr- och reglagevajrarna med motorolja.

Utför denna smörjning regelbundet; vid daglig användning av maskinen ska smörjning utföras två gånger per vecka.

Smörjning av framhjulslager

1. Ta bort plastkåpan som täcker hjulcentrum.
2. Ta bort låsringen och bricken på framhjul saxeln.
3. Lyft bort hjulet.
4. Smörj in axeltappen med molybdendisulfidfett.
5. Montera delarna i omvänd ordning.

VIKTIG INFORMATION

Kontrollera att låsringen kommer rätt i spåret.

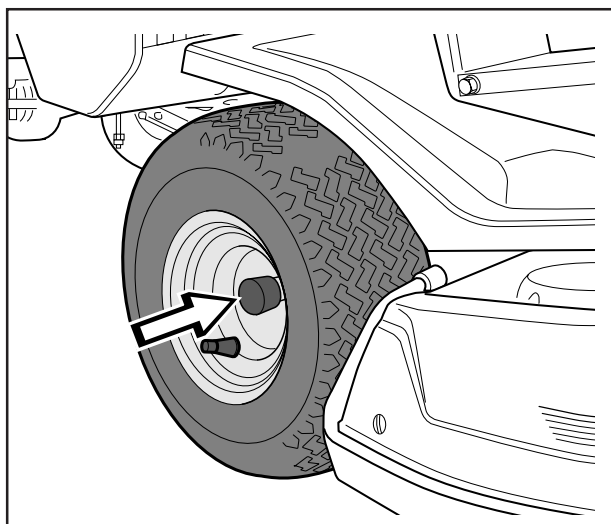

SKÖTSEL

Smörjning

Följande två smörjställen skall smörjas regelbundet med grafitfett av god kvalitet.

Vid daglig användning skall smörjning utföras två gånger per vecka.

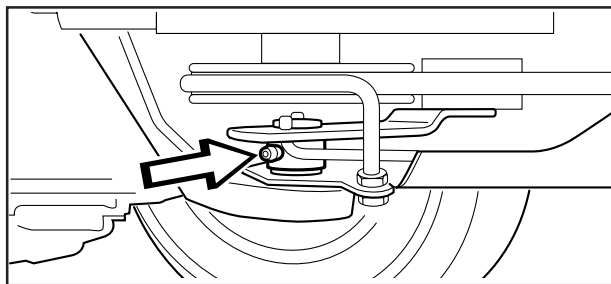
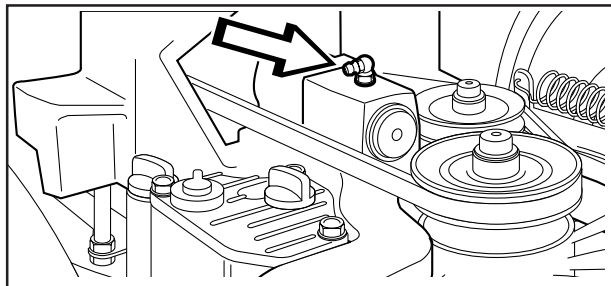

Allmän smörjning

Alla leder och lager är vid tillverkningen smorda med molybdendisulfidfett. Eftersmörj med samma typ av fett. Smörj styr- och reglagevajrarna med motorolja.

Utför denna smörjning regelbundet; vid daglig användning av maskinen skall smörjning utföras två gånger per vecka.

SKÖTSEL

Kontroll och justering av gasvajern

Om motorn inte svarar som den skall på gaspådrag eller om maxvarvtalet inte uppnås kan gasvajern behöva justeras.

1. Lossa klämskruven (vid pilen), och skjut gasreglaget till fullgasläget.

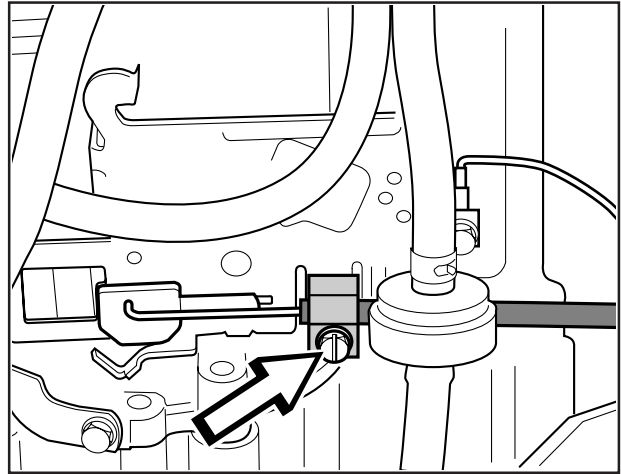

2. Dra gasvajerns ytterhölje maximalt åt höger och dra fast klämskruven.

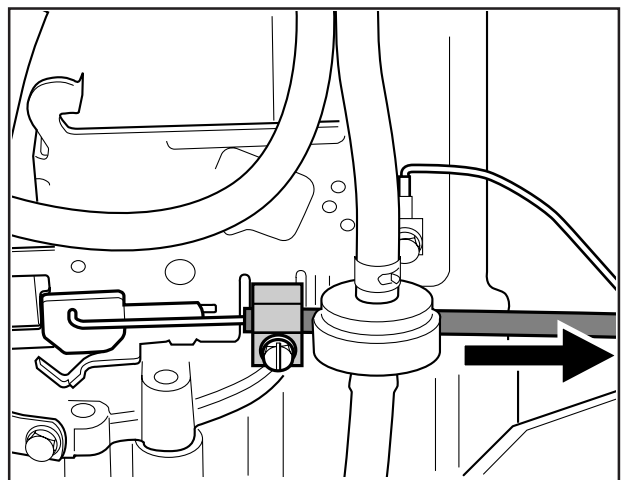

Byte av bränslefilter

Byt ut det ledningsmonterade bränslefiltret var 100:e timme (en gång per säsong) eller oftare om det är igensatt.

Byt filtret på följande sätt:

1. Fäll upp motorkåpan enligt beskrivning på sid. 18.
2. Flytta slangklämmorna bort från filtret. Använd en plattång.
3. Dra loss filtret från slangändarna.
4. Tryck in det nya filtret i slangändarna. Vid behov kan såplösning anbringas på filterändarna för att underlätta monteringen.
5. Flytta tillbaka slangklämmorna mot filtret.

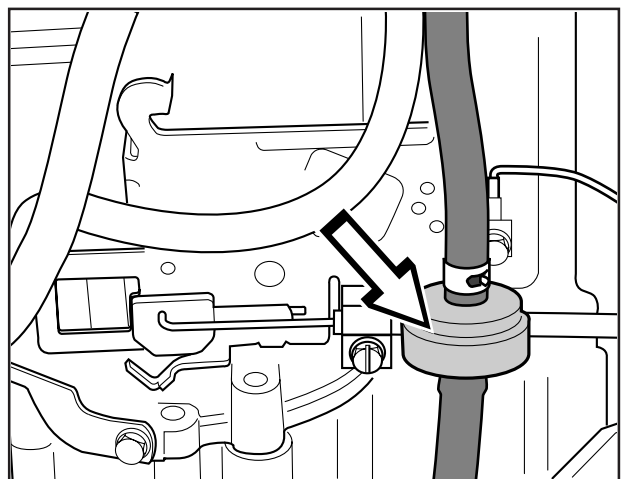

FELSÖKNINGSSCHEMA

Problem

Åtgärd

Motorn startar inte

- Bränsle saknas i bränsletanken
 - Tändstiftet felaktigt
 - Tändstiftsanslutningen felaktig
 - Smuts i förgasare eller bränsleledning
-

Startmotorn drar ej runt motorn

- Batteriet urladdat
 - Dålig kontakt mellan kabel och batteripol
 - Lyftspaken till klippaggregatet i fel läge
 - Huvudsäkring trasig. Säkring är placerad framför batteriet, under batterikåpan.
 - Tändningslåset trasigt
 - Växelspak/hydrostatpedal ej i neutralläge
-

Motorn går ojämnt

- Tändstiftet felaktigt
 - Förgasaren fel inställd
 - Luftfiltret igensatt
 - Bränsletankens ventilation igensatt
 - Tändningsinställningen felaktig
 - Smuts i bränsleledningen
-

Motorn känns svag

- Luftfiltret igensatt
 - Tändstiftet felaktigt
 - Smuts i förgasare eller bränsleledning
 - Förgasaren fel inställd
-

Motorn blir överhettad

- Motorn överbelastad
 - Luftintag eller kylflänsar igensatta
 - Fläkten skadad
 - För lite eller ingen olja i motorn
 - Förtändningen felaktig
 - Tändstiftet felaktigt
-

Batteriet laddas inte

- En eller flera celler trasiga
 - Dålig kontakt mellan batteripoler och kablar
-

Åkgräsklipparen vibrerar

- Knivarna sitter lösa
 - Motorn sitter lös
 - Obalans hos en eller flera knivar, orsakad av skada eller dålig balansering efter slipning
-

Ojämnt klippresultat

- Knivarna slöa
- Klippaggregatet snett inställt
- Långt eller vått gräs
- Gräsanhopning under kåpan
- Olika lufttryck i däck på höger och vänster sida
- För hög körhastighet
- Drivremmen slirar

FÖRVARING

Vinterförvaring

Vid klippssäsongens slut bör åkgräsklipparen genast göras i ordning för förvaring, likaså om den skall stå oanvänd längre tid än 30 dagar. Bränsle som får stå i långa perioder (30 dagar eller mera) kan avsätta klubbiga avlagringar, som kan sätta igen förgasaren och störa motorns funktion.

Bränslestabilisator är ett acceptabelt alternativ när det gäller att undvika klubbiga avlagringar under förvaring. Om alkylatbensin (Aspen) använts behöver man ej tillsätta någon stabilisator då detta bränsle är stabilt. Däremot bör man undvika att växla mellan standard- och alkylatbensin då känsliga gummidetaljer kan hårdna. Tillsatt stabilisator till bränslet i tanken eller förvaringsbehållaren. Använd alltid det blandningsförhållande som anges av tillverkaren av stabilisatorn. Kör motorn i minst 10 minuter efter att ha tillsatt stabilisator, så att stabilisatorn når fram till förgasaren. Töm inte bränsletanken och förgasaren om stabilisator har tillsatts.



WARNING!

Ställ aldrig en motor med bränsle i tanken inomhus eller i dåligt ventilerade utrymmen, där bränselångor kan komma i kontakt med öppen eld, gnistor eller pilotlåga som i en värmepanna, varmvattenberedare, klädtork etc. Hantera bränslet med försiktighet. Det är mycket lättantändligt, och vårdslös användning kan vålla svåra person- och egendomsskador. Tappa av bränslet i en godkänd behållare utomhus och på avstånd från öppen eld. Använd aldrig bensin vid rengöring. Använd i stället avfettningsmedel och varmvatten.

För att göra åkgräsklipparen klar för förvaring, följ dessa steg:

1. Rengör åkgräsklipparen noggrant, särskilt under klippaggregatet. Bättra lackskador för att undvika rostangrepp.
2. Inspektera åkgräsklipparen med avseende på slitna eller skadade delar och dra åt ev. lösa skruvar och muttrar.
3. Byt olja i motorn, omhänderta spilloljan.
4. Töm bensintanken. Starta motorn och låt den gå tills även förgasaren är tömd på bensin.
5. Ta bort tändstiften och håll ca en matsked motorolja i varje cylinder. Dra runt motorn så att oljan fördelas och skruva åter fast tändstiften.
6. Smörj alla smörjnipllar, leder och axlar.
7. Ta bort batteriet. Gör rent, ladda och förvara det på en sval plats. Skydda batteriet från låga temperaturer (under fryspunkten).
8. Förvara åkgräsklipparen rent och torrt och täck över den som ett extra skydd.

Service

Vid beställning av reservdelar skall åkgräsklipparens inköpsår samt modell-, typ-, och serienummer anges.

Originalreservdelar skall alltid användas.

En årlig kontroll eller trimning av en auktoriserad serviceverkstad är ett bra sätt att få din åkgräsklippare att ge maximalt utbyte nästa säsong.

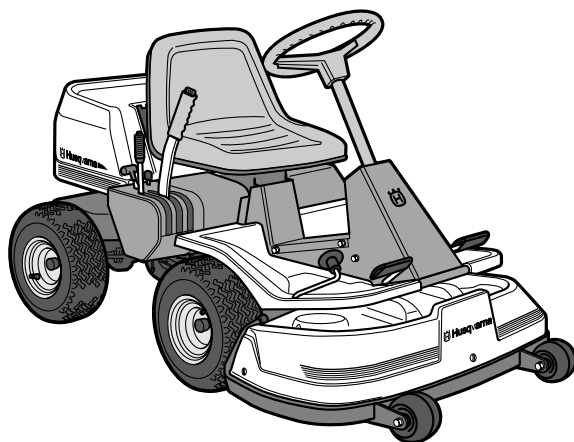

TEKNISKA DATA

Dimensioner	Rider 11	Rider 13
Längd	2000 mm	2000 mm
Bredd	960 mm	960 mm
Höjd	1060 mm	1060 mm
Tjänstevikt	225 kg	225 kg
Axelavstånd	820 mm	820 mm
Spårvidd	610 mm	625 mm
Däckdimension	16 x 6,50 x 8	16 x 6,50 x 8
Luftryck, fram och bak	60 kPa (0,6 kp/cm ²)	60 kPa (0,6 kp/cm ²)
Max tillåten lutning	15°	15°
Motor		
Fabrikat	Briggs & Stratton modell 28B707	Briggs & Stratton modell 28N707
Effekt	7,7/10,5 kW/hk	9,2/12,5 kW/hk
Slagvolym	465 cm ³	465 cm ³
Bränsle	85 oktän blyfri	85 oktän blyfri
Tankvolym	7 liter	7 liter
Olja	SAE 30 eller SAE 10W/30 klass CD-SF	SAE 30 eller SAE 10W/30 klass CD-SF
Oljevolym	1,4 liter	1,4 liter
Start	Elstart	Elstart
Elsystem		
Typ	12 V, minusjordat	12 V, minusjordat
Batteri	12 V, 24 Ah	12 V, 24 Ah
Tändstift	Champion CJ8 eller J8 elektroavstånd = 0,7–0,8 mm	Champion CJ8 eller J8 elektroavstånd = 0,7–0,8 mm
Transmission		
Fabrikat		Tuff Torq K55
Olja		SAE 10W/30, klass CD-SF
Växellåda		
Fabrikat	Peerless typ MST 205	
Antal växlar framåt	5	
Antal växlar bakåt	1	
Hastighet framåt	1,85-8,9 km/h	0-8,9 km/h
Hastighet bakåt	2,5 km/h	0-6 km/h
Klippaggregat		
Typ	3-knivskåpa med bakutkast	3-knivskåpa med bakutkast
Klippbredd	850 mm	850 mm
Klipphöjder	9 lägen, 40–90 mm	9 lägen, 40–90 mm
Knivdiameter	304 mm	304 mm
LJUDNIVÅ	100 dB(A)	100 dB(A)

För att kunna genomföra förbättringar kan specifikationer och utformning komma att ändras utan särskilt meddelande.

Observera att inga som helst rättsliga krav kan ställas med stöd av informationen i denna bruksanvisning.

Använd endast originaldelar vid reparationer. Om andra delar används, upphör garantin att gälla.



EU- försäkran om överensstämmelse (Gäller endast Europa)

(Direktiv 89/392/EEC, Annex II, A)

Husqvarna AB, S-561 82 Huskvarna, Sverige, tel: +46-36-146500, försäkrar härmed att **åkgreasklippare Husqvarna Rider 11/13** från 1998 års serienummer och framåt (året anges i klartext på typskylten plus ett efterföljande serienummer), motsvarar föreskrifterna i RÅDETS DIREKTIV:

- av den 14 Juni 1989 "angående maskiner" **89/392/EEC**, samt nu gällande tillägg.
- av den 22 mars 1984 "angående tillåten ljudeffektnivå för greasklippare" **84/538/EEC**, samt nu gällande tillägg.
- av den 3 maj 1989 "angående elektromagnetisk kompatibilitet" **89/336/EEC**, samt nu gällande tillägg.

Följande harmoniserade standarder har tillämpats: **EN292-2, EN836**.

Huskvarna 16 oktober, 1998



Bo Andréasson, Utvecklingschef



1998W43