



Rider 16

Bruksanvisning



Läs igenom bruksanvisningen noggrant och förstå innehållet innan du använder maskinen.

Bruksanvisning för Rider 16

Introduktion	2	Skötsel	18
Färd och transport på allmän väg	2	Skötselschema	18
Bogsering	2	Demontering av åkgräsklipparens kåpor	19
Användning	2	Kontroll och justering av styrvajrar	20
Tillverkningsnummer	3	Justering av broms	20
Förklaring av symboler	4	Kontroll och justering av gasvajern	21
Säkerhetsföreskrifter	5	Byte av bränslefilter	21
Allmän användning	5	Byte av luftfilter	22
Körning i slutningar	6	Kontroll av bränslepumpens luftfilter	23
Barn	7	Kontroll av batteriets syranivå	23
Skötsel	7	Kontroll av säkerhetssystem	24
Presentation	9	Kontroll av däckens lufttryck	25
Reglagens placering	9	Kontrollera motorns kylflöde	25
Gas/Chokereglage	10	Montering av klippaggregat	26
Hastighetsreglage	10	Montering av BioClip 90	26
Parkeringsbroms	10	Kontroll och justering av klippaggregatets	
Klippaggregat	11	marktryck	27
Lyftspak för klippaggregatet	11	Kontroll av klippaggregatets parallellitet	27
Spak för inställning av klipphöjd	12	Justering av klippaggregatets parallellitet	28
Sits	12	Demontering av klippaggregatet	28
Tankning	12	Byte av klippaggregatets remmar	29
Körning	13	Serviceläge för klippaggregat	31
Före start	13	Kontroll av knivar	34
Starta motorn	13	Byte av brytpinne (BioClip)	35
Körning av åkgräsklipparen	13	Smörjning	36
Klippningstips	16	Kontroll av motorns oljenivå	36
Stoppa motorn	17	Byte av motorolja	36
Frikopplingsreglage	17	Kontroll av transmissionens oljenivå	37
		Smörjning av remsträckare	37
		Allmän smörjning	37
		Felsökningsschema	38
		Förvaring	39
		Vinterförvaring	39
		Service	39
		Tekniska data	40

VIKTIG INFORMATION

Läs noga igenom bruksanvisningen så att du vet hur du ska använda och underhålla åkgräsklipparen innan du använder den.

För annan service än den som beskrivs i denna handbok, kontakta en auktoriserad försäljare, som tillhandahåller delar och service.

För Er egen säkerhet

Försäkra Din åkklippare

- Kontrollera försäkringen för Din nya åkklippare
- Kontakta Ditt försäkringsbolag
- Du bör ha heltäckande försäkring för Trafik – Brand – Skada – Stöld

INTRODUKTION

Bäste kund

Tack för att Du valde en Husqvarna Rider. Husqvarna Riders är byggda enligt ett unikt koncept med frontmonterat klippaggregat och en patenterad styrning på bakhjulen. Ridern är byggd för högsta effektivitet på även små och trånga ytor. Samlade reglage och hydrostatisk transmission reglerad med fotpedaler bidrar också till maskinens prestanda.

Denna bruksanvisning är en värdehandling. Genom att följa dess innehåll (användning, service underhåll etc) kan Du väsentligt höja maskinens livslängd och även dess andrahandsvärde.

När Du säljer Din Rider, se till att överlåta bruksanvisningen till den nya ägaren.

Färd och transport på allmän väg

Kontrollera gällande vägtrafikbestämmelser före färd och transport på allmän väg. Vid eventuell transport ska Du alltid använda godkända spännanordningar och se till att maskinen är väl förankrad.

Bogsering

När Din maskin är utrustad med hydrostat bör Du endast, vid behov, bogsera maskinen ytterst korta sträckor och i låg hastighet annars finns risk för att hydrostaten skadas.

Användning

Den här maskinen är konstruerad för att enbart klippa gräs på vanliga gräsmattor och andra fria och jämna markytor utan hinder som stenar, stubbar o. dyl. även då maskinen är utrustad med av tillverkaren tillhandahållna specialtillbehör för vilka bruksanvisning bifogas i samband med leverans. All annan typ av användning är felaktig. Tillverkarens anvisningar avseende drift, underhåll och reparation måste följas noggrant.

Maskinen får enbart handhas, underhållas och repareras av personer som känner till maskinens särskilda egenskaper och kan säkerhetsföreskrifterna.

Olycksförebyggande bestämmelser, andra allmänna säkerhetsbestämmelser och yrkesmedicinska regler samt trafikregler måste alltid följas.

Egenhändigt utförda modifieringar av maskinens konstruktion kan fria tillverkaren från ansvar vid eventuell materiell eller personlig skada som kan uppkomma som resultat av dessa.

INTRODUKTION

God service

Husqvarnas produkter säljs världen över och bara i servande fackhandeln. Detta för att se till att Du som kund får bästa support och service. Innan produkten levererades har maskinen exempelvis kontrollerats och injusterats av Din återförsäljare.

När Du behöver reservdelar eller support i servicefrågor, garantiärenden etc vänder Du dig till:

Denna bruksanvisning tillhör maskin med tillverkningsnummer:	Motor	Transmission

Tillverkningsnummer

Maskinens tillverkningsnummer finns angivet på en tryckt skylt som är fastsatt på vänster sida framtill under sitsen. På skylten anges uppifrån:

- Maskinens typbeteckning.
- Tillverkarens typnummer.
- Maskinens tillverkningsnummer.

Ange typbeteckning och tillverkningsnummer vid reservdelsbeställning.

Motorns tillverkningsnummer är instansat på en skylt som är fastnitad på flätkåpan. Skylten anger:

- Model.
- Type.
- Code.

Ange dessa vid reservdelsbeställning.

Transmissionens tillverkningsnummer är angivet på en streckkodsdekal som sitter på framsidan av huset för vänster drivaxel:

- Typbeteckningen anges över streckkoden och börjar med bokstaven "K".
- Tillverkningsnumret anges över streckkoden och föregås av tecknen "s/n".
- Tillverkarens typnummer anges under streckkoden och föregås av tecknen "p/n".

Ange typbeteckning och tillverkningsnummer vid reservdelsbeställning.

FÖRKLARING AV SYMBOLER

Dessa symboler finns på åkgräsklipparen och i bruksanvisningen.
Studera dem noga så att du vet vad de betyder.



Läs bruksanvisningen.

R

Back

N

Neutral



Snabb



Sakta



Motorn av



Batteri



Choke



Bränsle



Oljetryck



Klipphöjd



Bakåt



Framåt



Tändning

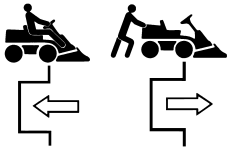

Hydrostatiskt frihjul



Använd hörselskydd



Parkeringsbroms



Broms



Varning



Ljudnivå



Varning! Roterande knivar



Varning! Risk för att åkgräsklipparen välter



Kör aldrig tvärs över en sluttning



Europeisk standard för maskinsäkerhet



Använd aldrig åkgräsklipparen om personer, speciellt barn eller husdjur, uppehåller sig i närheten



Ta aldrig med passagerare på åkgräsklipparen eller på redskap

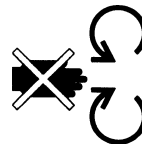

För ej hand eller fot under kåpan när motorn är igång



Kör mycket sakta utan klippaggregat

i START

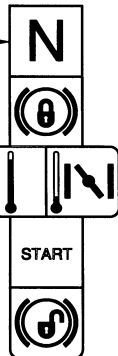

Startinstruktion

Läs bruksanvisningen

Kontrollera motorns oljenivå

Kontrollera hydrostatens oljenivå

Lyft upp klippaggregatet

Sätt hydrostatpedaler i neutralläge

Bromsa

Om motorn är kall, använd choke

Starta motorn

Lossa parkeringsbromsen före körning

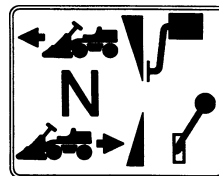

Hastighetsregleringspedal framåt

Neutralläge

Hastighetsregleringspedal bakåt

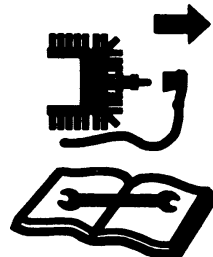

Stäng av motorn och tag av tändkabeln före reparation eller underhåll

SÄKERHETSFÖRESKRIFTER

Dessa instruktioner är till för din säkerhet. Läs dem noggrant.



Den infogade symbolen betyder att viktiga säkerhetsföreskrifter behöver påpekas. Det gäller din säkerhet och åkgräsklipparens driftsäkerhet.

Allmän användning:

- Lär dig kontrollerna och hur man stannar snabbt.
- Läs alla instruktioner i bruksanvisningen och på åkgräsklipparen innan du startar den, förvissa dig om att du förstår dem och följ dem sedan.
- Låt åkgräsklipparen endast användas av vuxna som är förtrogna med den.
- Bär godkända skyddsglasögon eller heltäckande visir vid montage och vid körning.
- Använd aldrig åkgräsklipparen barfota. Bär alltid kraftiga skor, helst med stålhätta.
- Bär aldrig löst sittande kläder som kan fastna i rörliga delar.
- Rensa området från föremål som stenar, leksaker, trådar etc, som kan fångas upp av knivarna och slungas iväg.
- Kontrollera att inga andra vistas inom området innan du börjar klippa.
- Stoppa åkgräsklipparen om någon kommer in i arbetsområdet.
- Ta aldrig passagerare.
- Klipp inte bakåt om det inte är absolut nödvändigt.
- Titta alltid nedåt och bakåt före och under bakåtkörning.
- Se upp för utkastet och rikta det inte mot någon.
- Sakta in innan du svänger.
- Lämna aldrig åkgräsklipparen utan uppsikt med motorn igång. Stäng alltid av knivarna, dra till parkeringsbromsen, stoppa motorn och ta ur nycklarna innan du lämnar åkgräsklipparen.
- Stäng av knivarna när du inte klipper.
- Klipp endast i dagsljus eller bra konstbelysning.
- Använd aldrig åkgräsklipparen om du är påverkad av alkohol, droger eller vissa mediciner.

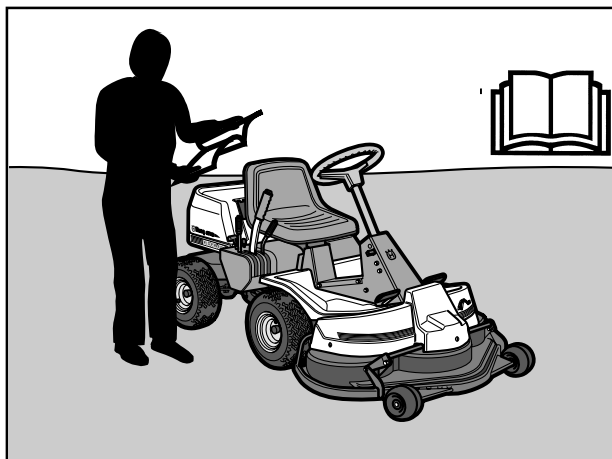

Läs bruksanvisningen innan du startar åkgräsklipparen.

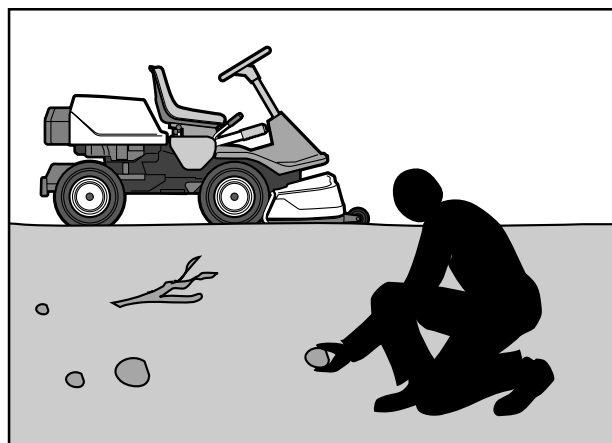

Rensa området från stenar o.dyl. före klippningen.

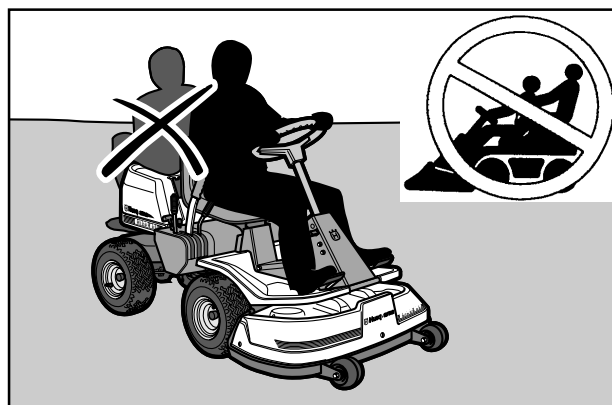

Ta aldrig passagerare.



VARNING!

Denna åkgräsklippare kan klippa av händer, fötter och slunga iväg föremål. Underlåtenhet att följa säkerhetsföreskrifterna kan leda till svåra skador.

SÄKERHETSFÖRESKRIFTER

- Se upp för trafik när du arbetar nära en väg eller korsar den.
- Var försiktig när du rundar ett fast föremål, så att knivarna inte slår emot det. Kör aldrig avsiktligt över några främmande föremål.
- Åkgräsklipparen är tung och kan vålla mycket svåra krosskador. Var extra försiktig när den lastas av eller på en vagn eller en lastbil.
- Var försiktig när du drar last eller använder tung utrustning.
 - a. Använd endast godkända dragstångskrokar.
 - b. Begränsa lasten till vad du kan klara av på ett säkert sätt.
 - c. Gör inga tvära svängar. Var försiktig när du backar.
 - d. Använd motvikter eller hjulvikter när detta anges i bruksanvisningen.

Körning i sluttningar

Körning i sluttningar är en av de operationer där risken är störst att föraren tappar kontrollen eller åkgräsklipparen välter, vilket kan vålla svåra skador eller dödsfall. Alla sluttningar kräver extra försiktighet. Om du inte kan backa upp för sluttningen eller om du känner dig osäker, låt då bli att klippa den.

Gör så här

- Avlägsna hinder som stenar, trädgrenar etc.
- Klipp uppåt och nedåt, inte i sidled.
- Se upp för och undvik att köra över fåror, gropar och upphöjningar. I ojämn terräng kan åkgräsklipparen lättare välta. Högt gräs kan dölja hinder.
- Kör sakt. Använd små utslag på hydrostatpedalerna.
- Följ tillverkarens rekommendationer om hjulvikter eller motvikter för att öka stabiliteten.
- Var extra försiktig med gräsuppsamlaren eller annan tillsatsutrustning, som kan förändra åkgräsklipparens stabilitet.
- Kör alltid jämnt och långsamt i sluttningar. Gör inga plötsliga förändringar av hastighet eller riktning.
- Undvik att starta eller stoppa i en sluttning. Om däcken börjar slira, stäng av knivarna och kör sakt nerför sluttningen.
- Undvik onödiga svängar i sluttningar, och om det är nödvändigt, sväng då sakt och gradvis nedåt, om möjligt.

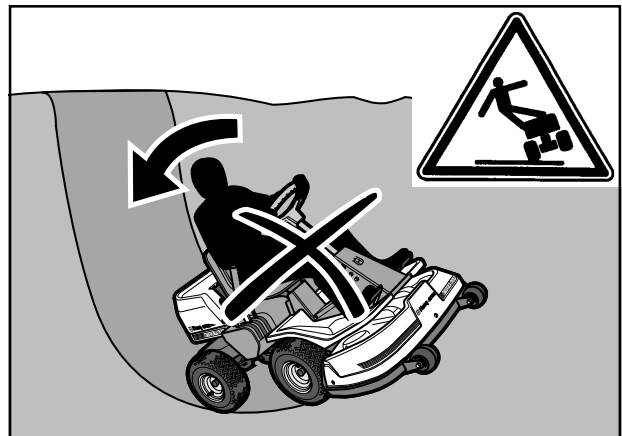

Var extra försiktig vid körning i sluttningar.

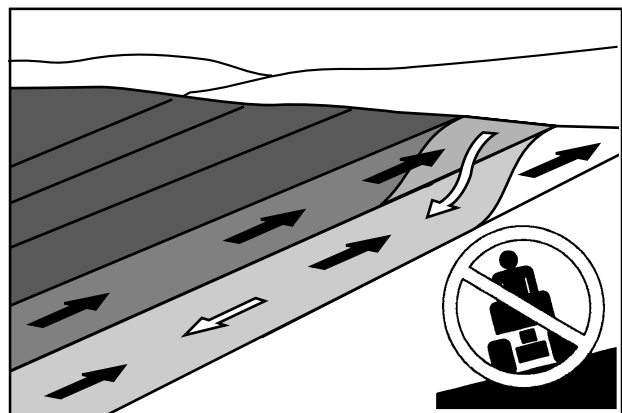

Klipp sluttningar uppåt och nedåt, inte i sidled.

SÄKERHETSFÖRESKRIFTER

- Klipp inte nära kanter, diken eller bankar. Åkgräsklipparen kan plötsligt slå runt, om ett hjul kommer över kanten av ett stup eller ett dike, eller om en kant ger vika.
- Klipp inte vått gräs. Det är halt och däcken kan tappa greppet så att åkgräsklipparen glider.
- Försök inte stabilisera åkgräsklipparen genom att sätta foten i marken.
- Vid rengöring av underredet får åkgräsklipparen **aldrig** köras nära kant eller dike.

Barn

Tragiska olyckor kan inträffa om föraren inte är uppmärksam på barn i närheten. Barn lockas ofta till åkgräsklipparen och klipparbetet. Utgå aldrig ifrån att barn stannar kvar där du senast såg dem.

- Håll barn borta ifrån klippområdet och under noggrann uppsikt av någon annan vuxen.
- Var på din vakt och stäng av åkgräsklipparen om barn kommer in i arbetsområdet.
- Före och under en backningsmanöver, se bakåt och nedåt efter små barn.
- Låt aldrig barn åka med. De kan falla av och göra sig mycket illa eller vara i vägen för en riskfri manövrering av åkgräsklipparen.
- Låt aldrig barn manövrera åkgräsklipparen.
- Var extra försiktig i närheten av hörn, buskar, träd eller andra föremål som skymmer sikten.

Skötsel

- Bensin och bensinångor är giftiga och mycket brandfarliga. Var extra försiktig vid hantering av bensin.
 - a. Förvara bränslet endast i behållare som är godkända för detta ändamål.
 - b. Ta aldrig av bränslelocket och fyll aldrig på bränsle medan motorn är igång. Låt motorn svalna, innan du fyller på bränsle. Rök inte. Fyll inte på bensin i närheten av gnistor eller öppen eld.
 - c. Fyll aldrig på bränsle inomhus.
 - d. Har läckage uppstått i bränslesystemet får motorn ej startas förrän detta åtgärdats.
 - e. Förvara aldrig åkgräsklippare eller bränslebehållare inomhus där det finns öppen eld, som till exempel i ett pannrum, eller elektrisk utrustning som kan ge gnistor.
- Kontrollera bränslenivån före varje användning och lämna plats för bränslet att utvidgas, eftersom värmen från motorn och solen i annat fall kan få bränslet att utvidgas så att det rinner över.



Håll barn borta från klippområdet.

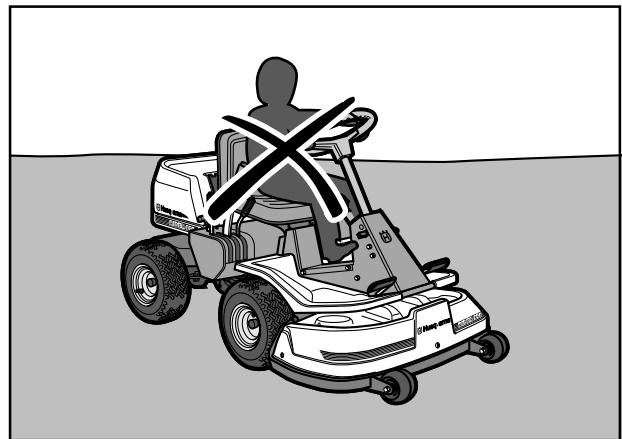

Låt aldrig barn manövrera åkgräsklipparen.



Fyll aldrig på bränsle inomhus.

SÄKERHETSFÖRESKRIFTER

- Undvik överfyllning. Har bensen spillts på åkgräsklipparen, torka upp bensen och vänta tills den vädrats bort innan motorn startas. Om du spillt på kläderna skall dessa bytas.
- Var mycket försiktig vid hantering av batterisyra. Syra på huden kan vålla svåra frätskador. Vid spill på huden, skölj omedelbart med vatten. Syra i ögonen kan orsaka blindhet, kontakta läkare.
- Var försiktig vid underhåll av batteriet. I batteriet bildas explosiv gas. Gör aldrig underhåll på batteriet medan du röker eller i närheten av öppen eld eller gnistor. Batteriet kan då explodera och vålla svåra skador.
- Kör aldrig åkgräsklipparen i ett slutet utrymme. Avgaserna innehåller kolmonoxid, en luktlös, giftig och livsfarlig gas.
- Se till att bultar och muttrar, särskilt fästbultarna för bladtillsatser, är ordentligt åtdragna och att utrustningen är i gott skick.
- Ändra aldrig på säkerhetsanordningar. Kontrollera regelbundet att de fungerar. Maskinen får ej köras med defekta eller ej monterade säkerhetsanordningar.
- Ändra inte regulatorns inställning och rusa inte motorn.
- Minska brandrisken. Gör åkgräsklipparen ren från gräs, löv och annat skräp som fastnar i den. Låt åkgräsklipparen svalna innan den ställs in i förvaringsutrymmet.
- Stoppa och inspektera utrustningen om du kör på något föremål. Reparera, om nödvändigt, innan du startar.
- Gör aldrig justeringar med motorn igång.
- Maskinen är säkerhetsprovad och godkänd endast med av tillverkaren levererad eller rekommenderad utrustning.
- Knivbladen är vassa och kan ge skärskador. Linda in bladen eller använd skyddshandskar när du hanterar dem.
- Kontrollera bromsarnas funktion regelbundet. Justera och underhåll efter behov.
- BioClip-aggregatet ska endast användas där klippning av bättre kvalitet önskas och på kända område. Om klippaggregatets knivar slår emot något hinder kan dess inbördes avstånd förändras och det kan resultera i dyra reparationer.

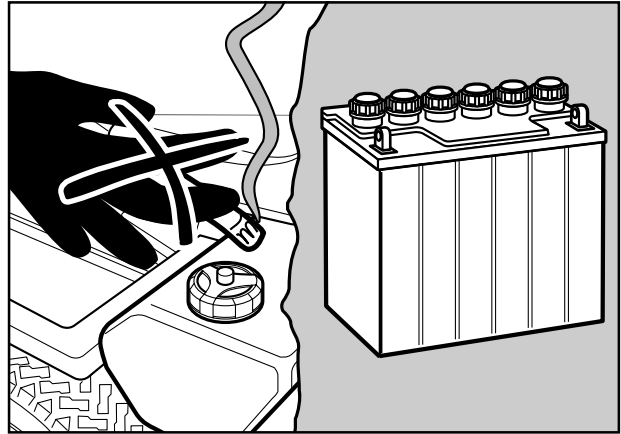

Rök aldrig i närheten av batteriet eller bränslet.

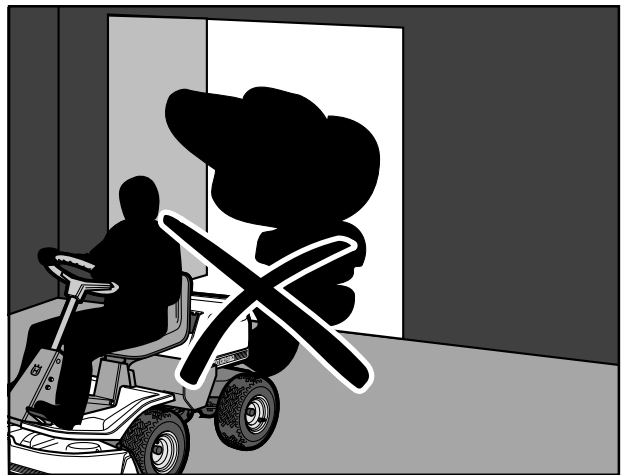

Kör aldrig åkgräsklipparen i ett slutet utrymme.



Rengör åkgräsklipparen regelbundet från gräs, löv och annat skräp.

PRESENTATION

Presentation

Grattis till ditt val av en utmärkt kvalitetsprodukt som du kommer att ha glädje av länge.

Denna bruksanvisning beskriver en Rider 16. Denna åkräsklippare är utrustad med motor från Briggs & Stratton på 15,5 hästkrafter.

Kraftöverföringen från motorn sköts av en hydrostatisk växellåda som möjliggör steglös variation av hastigheten med fotpedalerna.

En pedal för körning framåt och en för körning bakåt.

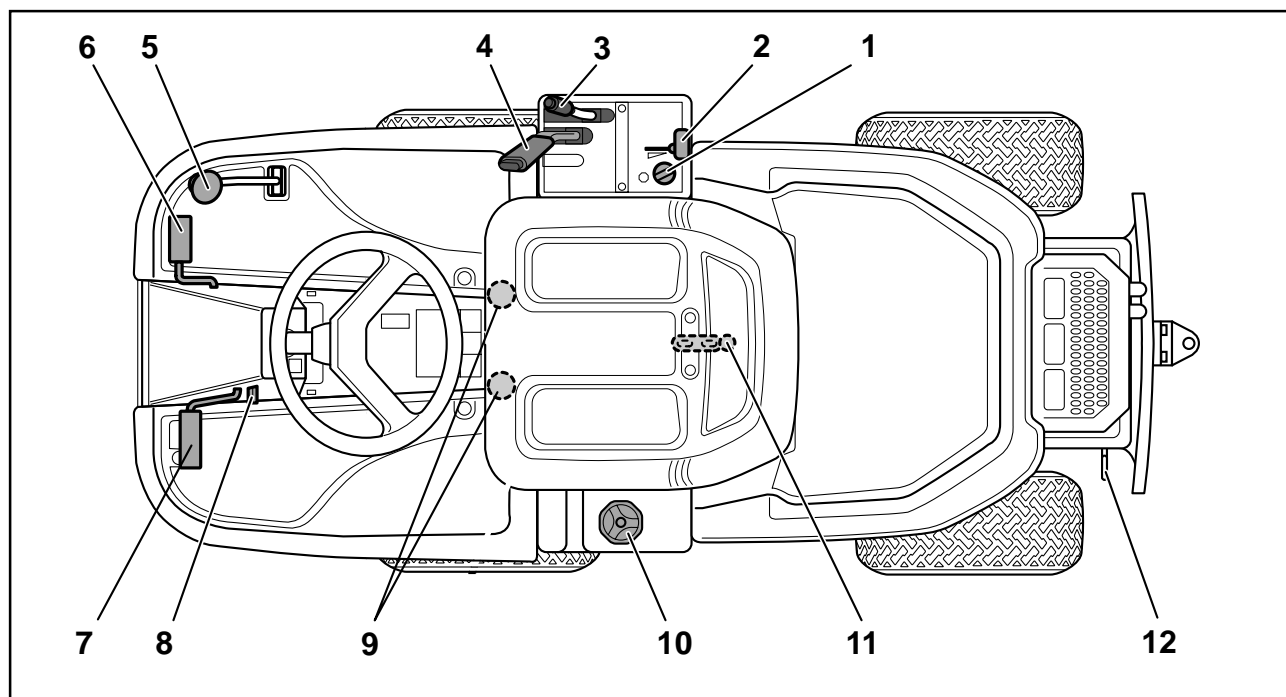
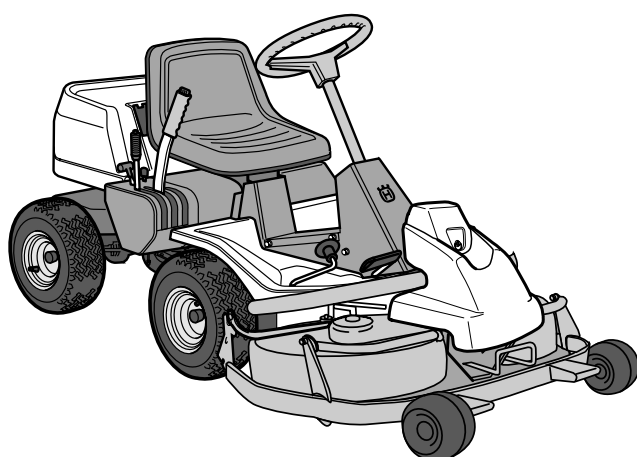

Reglagens placering

- | | |
|---|-------------------------------------|
| 1. Tändningslås | 7. Parkeringsbroms |
| 2. Gas/Chokereglage | 8. Spärrknapp för parkeringsbroms |
| 3. Inställning av klipphöjd | 9. Rattar för inställning av säte |
| 4. Lyftspak, klippagregat | 10. Bränsletanklock |
| 5. Hastighetsreglage för körning bakåt | 11. Huvlås (under säte) |
| 6. Hastighetsreglage för körning framåt | 12. Spak för urkoppling av drivning |

PRESENTATION

Gas- och choke-reglage

Med gasreglaget regleras motorns varvtal och därmed även knivarnas rotationshastighet.

Reglaget används även för att aktivera chokefunktionen. Vid inkoppling av chokefunktionen tillförs motorn en fetare bränsle/luftblandning, vilket underlättar vid kallstarter.

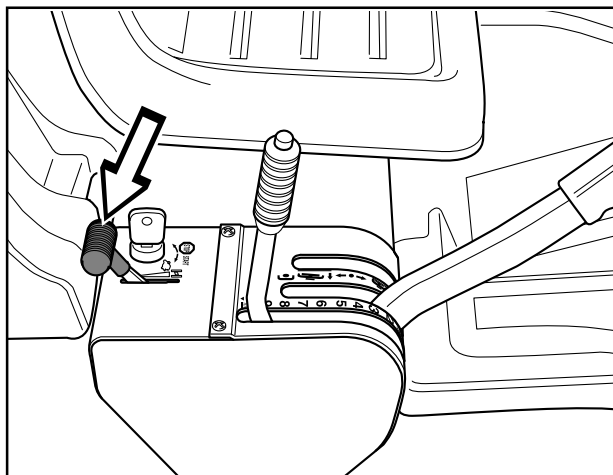

Hastighetsreglage

Maskinens hastighet regleras steglöst med två pedaler. Vid färd framåt används pedal (1) och vid färd bakåt pedal (2).



WARNING!
Se till att inte grenar kan påverka pedalerna vid klippning under buskar.
Risk för oönskad manöver.

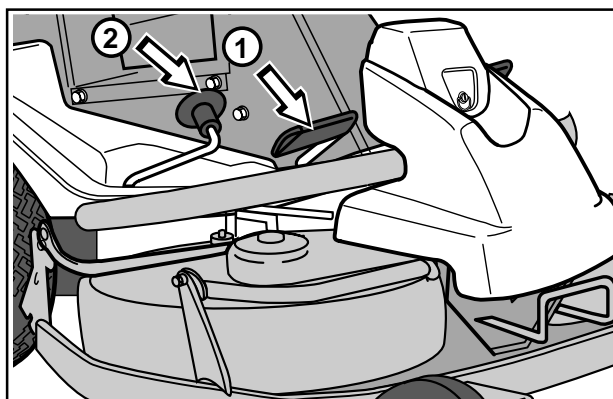

Parkeringsbroms

Parkeringsbromsen ansätts på följande sätt:

1. Tryck ner bromspedalen (1).
2. Tryck in spärrknappen (2) på rattstolpen.
3. Släpp upp bromspedalen medan knappen hålls intryckt.

Parkeringsbromsens spärr kopplas automatiskt ur då bromspedalen trycks ner.

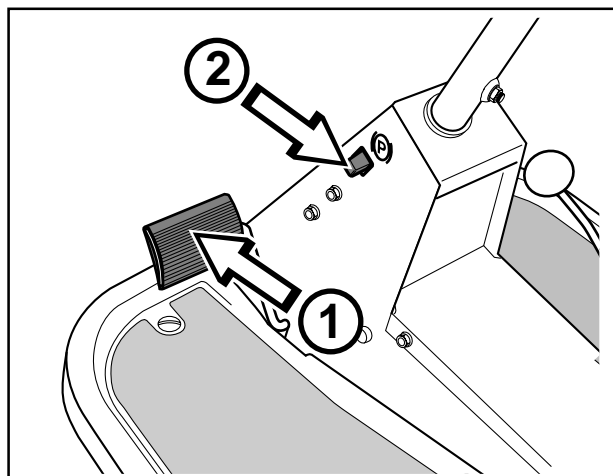

PRESENTATION

Klippaggregat

Rider 16 kan utrustas med fyra olika klippaggregat.

- Bakutkast - 970 mm
- Sidoutkast - 970 mm
- BioClip - 900 mm, 1030 mm

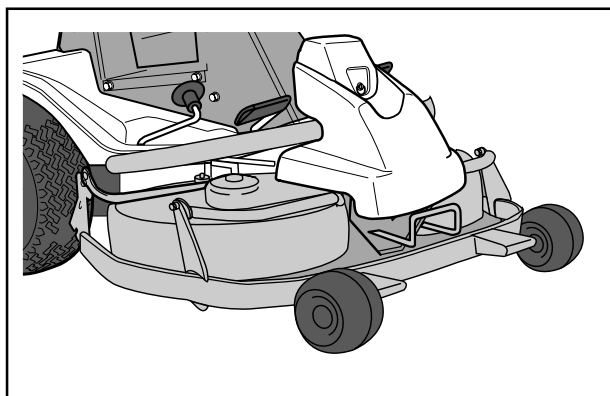

Lyftspak för klippaggregatet

Lyftspaken används för att ställa klippaggregatet i transport- eller klippläge.

Om spaken dras bakåt kommer aggregatet att höjas upp och knivarna att sluta automatiskt att rotera (transportläge).

Om spärrknappen trycks in och spaken förs framåt kommer aggregatet att sänkas ner och knivarna börjar automatiskt att rotera (klippläge).

Spaken kan också användas för att tillfälligt reglera klipphöjden vid t.ex. en mindre upphöjning i gräsmattan.

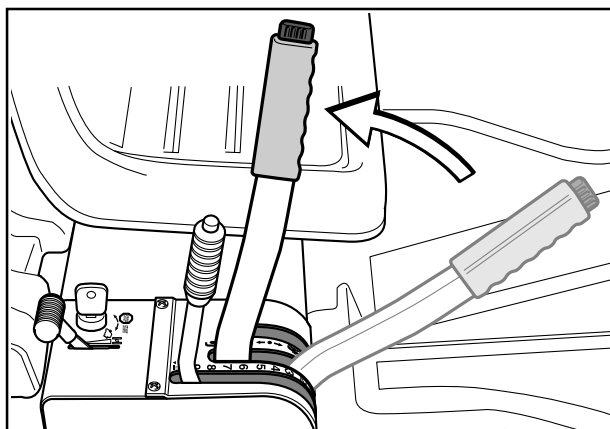

Höjning av klippaggregatet (transportläge)

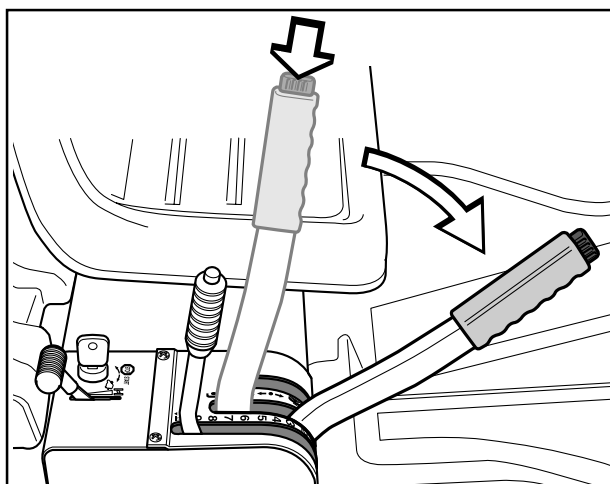

Sänkning av klippaggregatet (klippläge)

PRESENTATION

Spak för inställning av klipphöjd

Med spaken kan klipphöjden regleras i 9 olika lägen.

Aggregat med sido/bak-utkast, 40-90 mm.

BioClipaggregat, 45-95 mm.

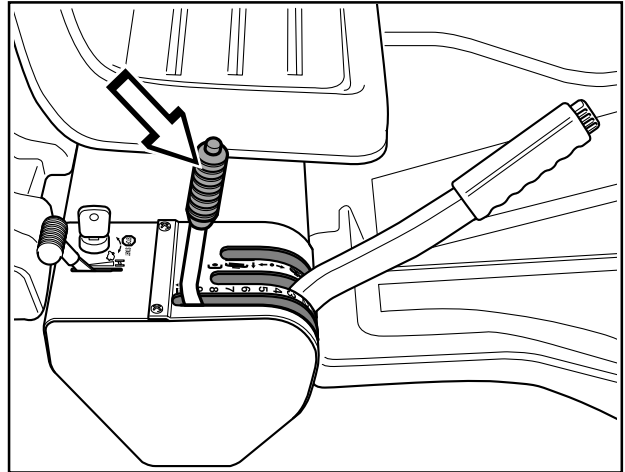

Sits

Sitsen har en ledad infästning i framkant och kan fällas framåt.

Sitsen kan även justeras i längsled.

Lossa rattarna under sitsen och justera den framåt eller bakåt till önskat läge.

Lås därefter fast inställningen med rattarna.

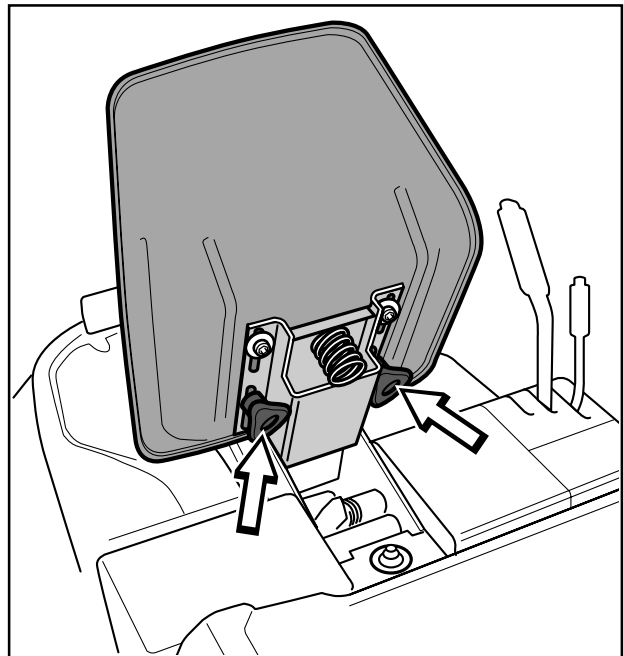

Tankning

Motorn skall köras på lägst 85-oktanig blyfri bensin (ej oljeblandad). Miljöanpassad alkylatbensin t.ex. av märket Aspen kan med fördel användas.

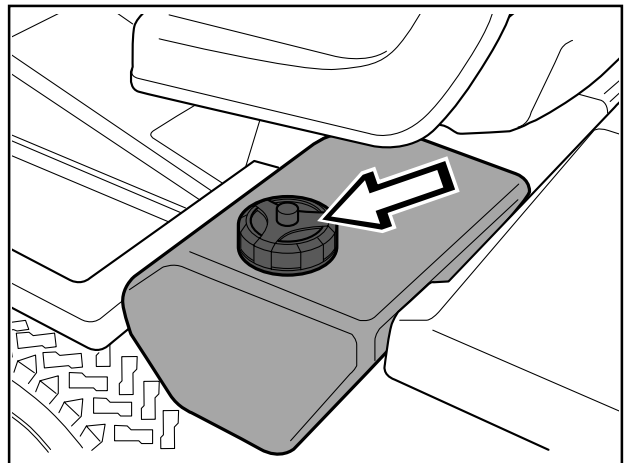

WARNING!
Bensin är mycket brandfarligt. Iakttag försiktighet och tanka utomhus (se säkerhetsföreskrifterna).

KÖRNING

Före start

- Läs säkerhetsföreskrifterna och informationen om reglagens placering och funktioner före start (se sidorna 5–12).
- Utför daglig skötsel före start (se skötselschemat på sid. 18).

Starta motorn

1. Lyft upp klippaggregatet genom att dra spaken bakåt till spärrläge (transportläge).

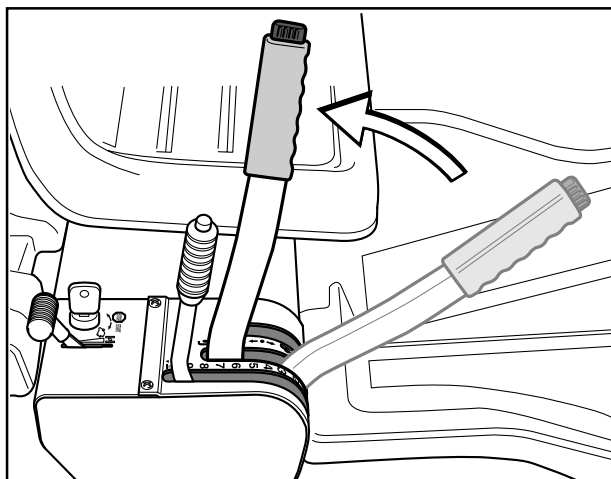

2. Ansätt parkeringsbromsen. Det görs på följande sätt:

- Tryck ner bromspedalen (1).
- Tryck in spärrknappen på rattstolpen (2).
- Släpp upp bromspedalen medan knappen hålls intryckt.

Parkeringsbromsens spärr kopplas ur automatiskt då bromspedalen trycks ner.

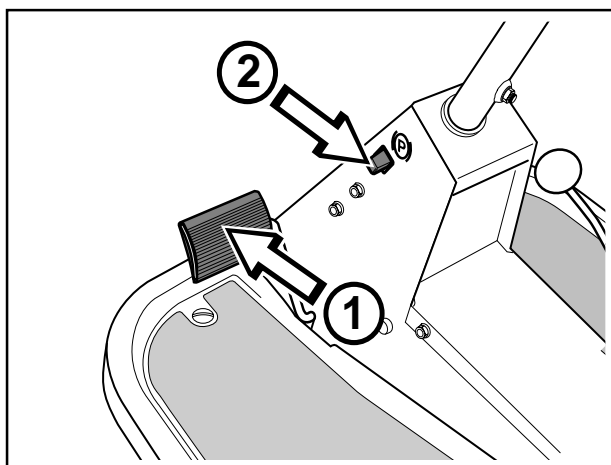

Vid kall motor:

3. Skjut gasreglaget till läge 3 (chokeläge). I detta läge får motorn en fetare blandning, vilket gör att motorn startar lättare.

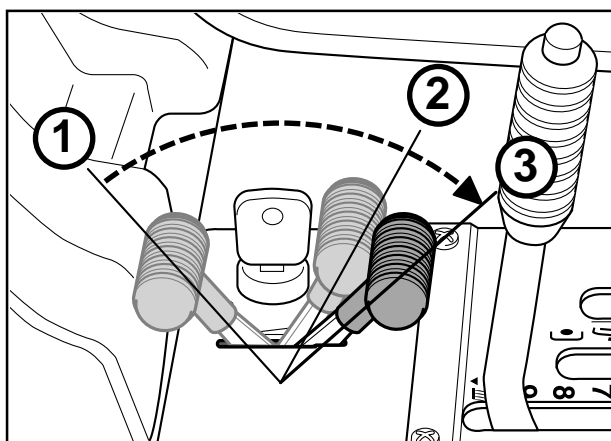

KÖRNING

Vid varm motor:

4. Ställ gasreglaget mitt emellan läge 1 och 2.

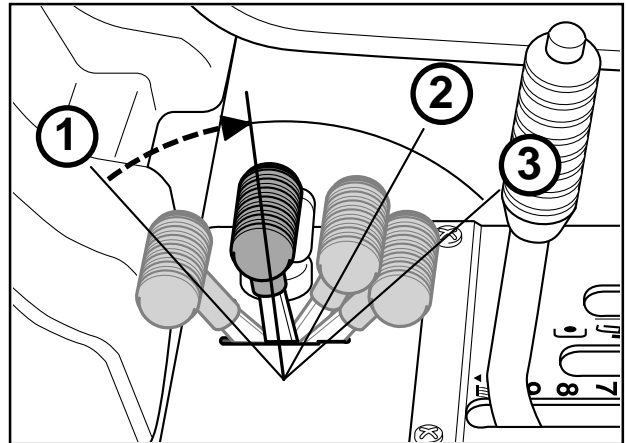

5. Vrid tändningsnyckeln till startläge.

VIKTIG INFORMATION

Kör inte startmotorn längre tid än ca 5 sekunder i taget. Om motorn inte startar så vänta ca 10 sekunder innan nästa startförsök görs.

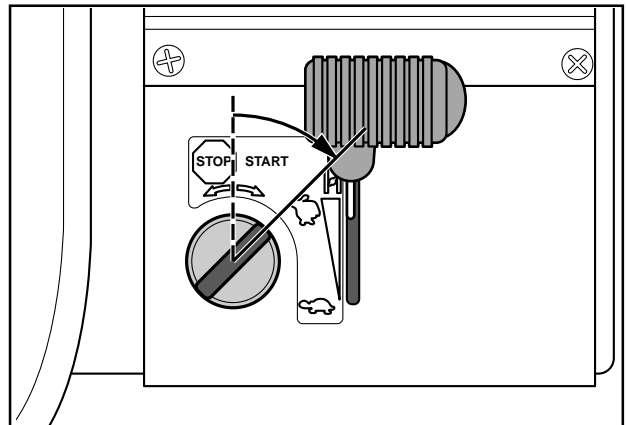

6. När motorn startat, släpp tillbaka tändningsnyckeln till neutralläge.
Skjut gasreglaget till önskat motorvarvtal.
Vid klippning 3/4 till fullgas.



VARNING!
Kör aldrig motorn inomhus, i slutna eller dåligt ventilerade utrymmen.
Motoravgaser innehåller giftig kolmonoxid.

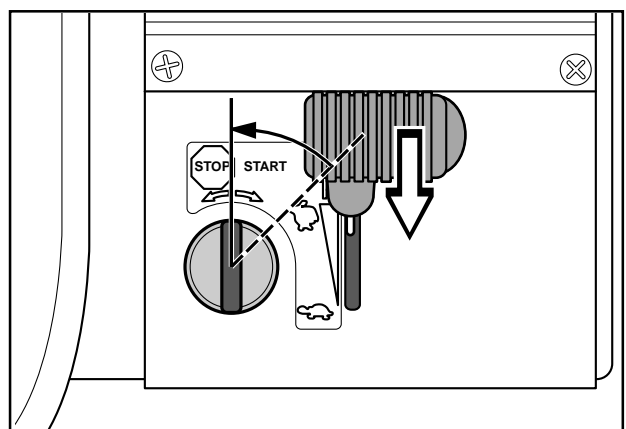

KÖRNING

Körning av åkgräsklipparen

1. Frigör parkeringsbromsen genom att trycka ner bromspedalen och sedan släppa upp den.

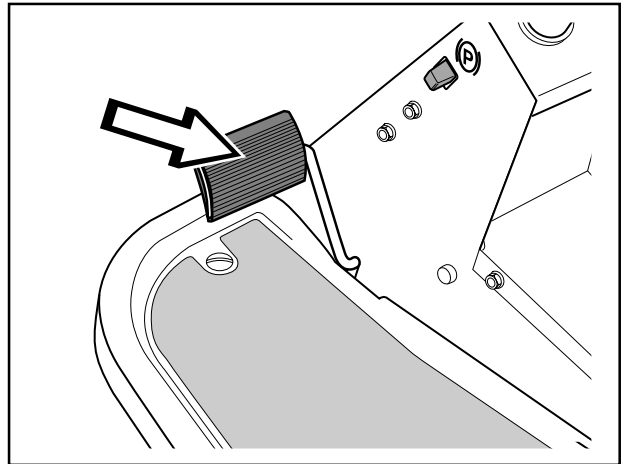

2. Tryck försiktigt ner en av pedalerna tills önskad hastighet erhållits.

Vid färd framåt, tryck ner pedal (1) eller vid färd bakåt, pedal (2).

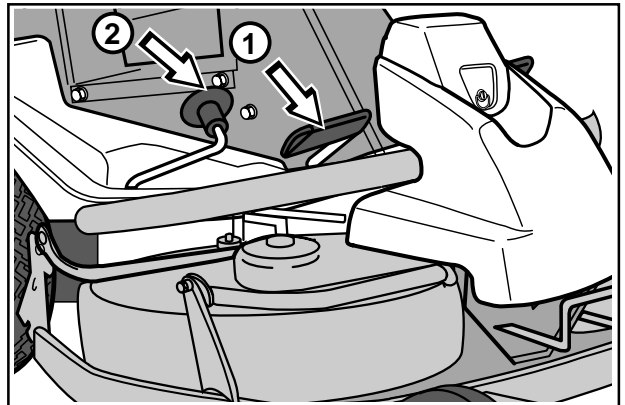

3. Välj önskad klipphöjd (1–9) med klipphöjdsspaken.

För att få en jämn klipphöjd är det viktigt att lufttrycket är lika i båda framhjulena (60 kPa).

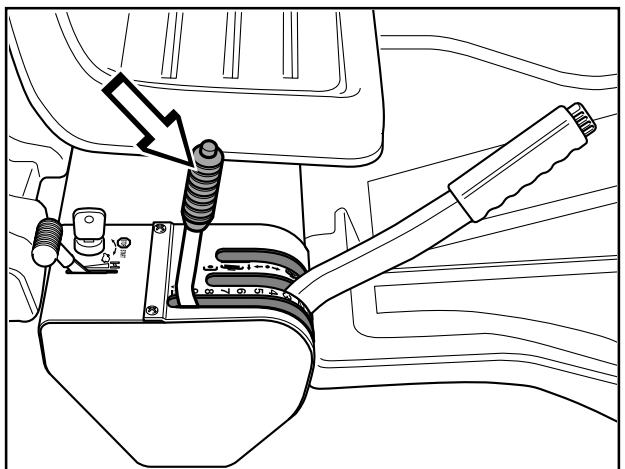

KÖRNING

- Tryck in spärknappen på lyftspaken och sänk ner klippaggregatet.

VIKTIG INFORMATION

Drivremmarnas livslängd ökas avsevärt om motorn går med lågt varvtal när knivarna kopplas in. Ge därför full gas först när klippaggregatet fällts ner i klippläge.

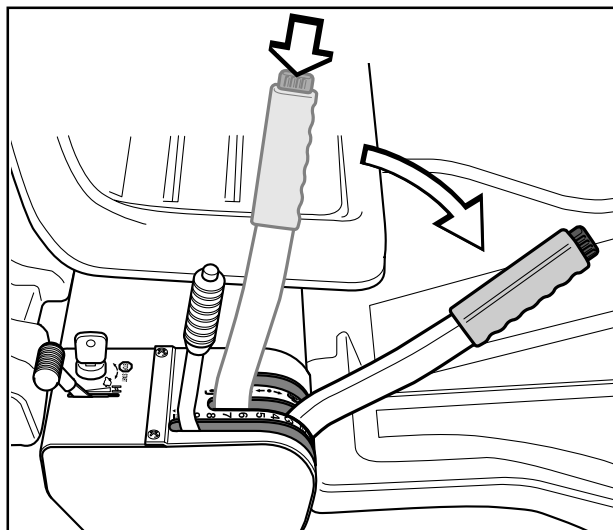

Klippningstips

- Lokalisera och markera stenar och andra fasta föremål för att undvika påkörning.
- Börja med hög klipphöjd och minska tills önskat klippresultat erhålls.
- Klippresultatet blir bäst med högt motorvarvtal (knivarna roterar snabbt) och låg hastighet (åkgräsklipparen rör sig långsamt). Är gräset inte alltför långt och tätväxande kan körhastigheten höjas alternativt motorvarvtalet sänkas utan att klippresultatet märkbart försämras.

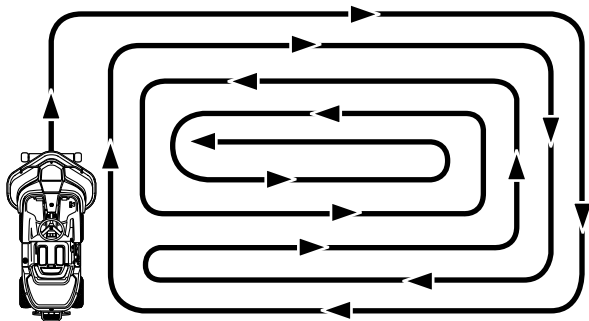

Klippmönster

- Finaste gräsmattan erhålls om den klipps ofta. Klippningen blir jämnare och det avklippta gräset blir jämnare fördelat över ytan. Den totala tidsåtgången blir inte större eftersom högre körhastighet kan väljas utan att klippresultatet blir sämre.
- Undvik att klippa en våt gräsmatta. Klippresultatet blir sämre eftersom hjulen sjunker ner i den mjuka gräsmattan.
- Spola rent klippaggregatet med vatten undertill efter varje användning, använd ej högtryckspruta. Klippaggregatet skall då ställas i serviceläge.
- När BioClip-aggregat används är det extra noga att klippintervallet inte är för långt.



WARNING!

Rensa gräsmattan från stenar och andra föremål som kan slungas iväg av knivarna.

KÖRNING



WARNING!
Kör aldrig åkgräsklipparen i terräng som lutar mer än 15°. Klipp sluttningar uppåt och nedåt, aldrig på tvären. Undvik plötsliga riktningförändringar.

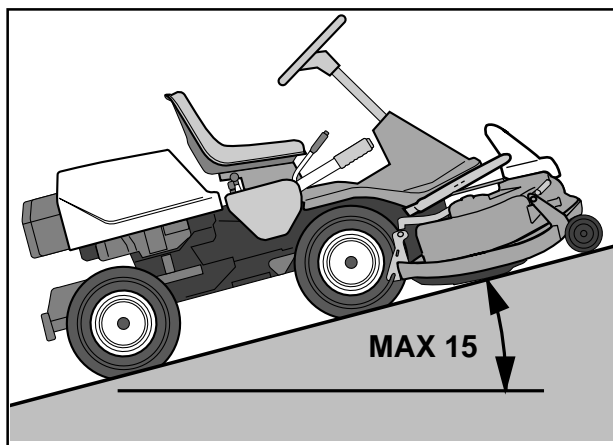

Stoppa motorn

Låt gärna motorn gå på tomgång en minut för att få normal arbetstemperatur innan den stoppas, om den fått arbeta hårt.

1. Lyft upp klippaggregatet genom att dra spaken bakåt till ändläget.

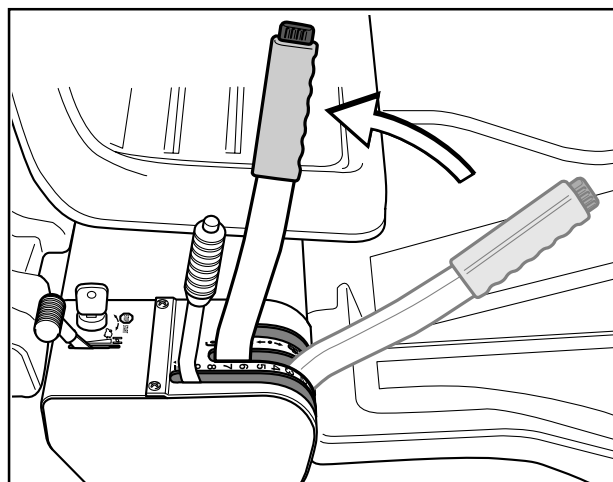

2. Dra tillbaka gasreglaget och vrid tändningsnyckeln till läge "STOP".

3. När åkgräsklipparen står stilla, håll ner parkeringsbromsen och tryck in spärknappen.

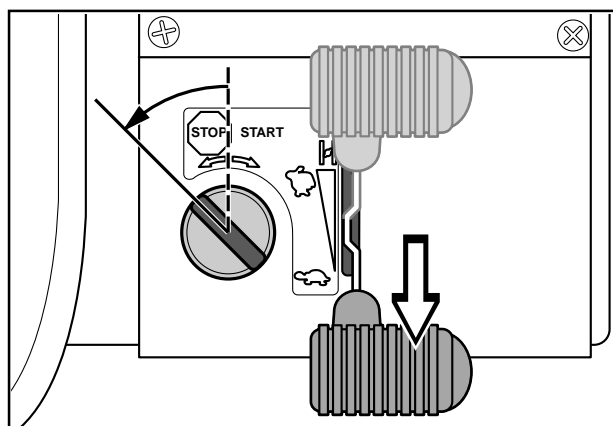

Frikopplingsreglage

För att åkgräsklipparen skall kunna flyttas med avstängd motor måste frikopplingsreglaget dras ut.

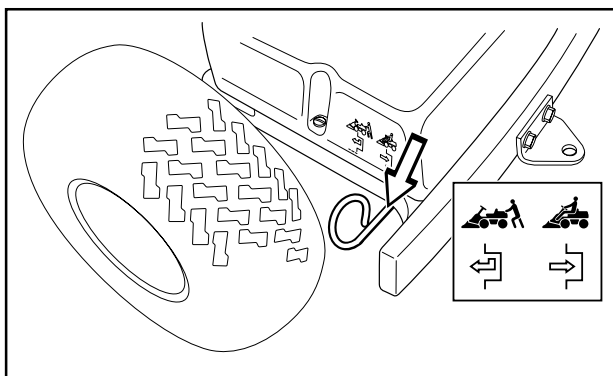

SKÖTSEL

Skötselschema

Här följer en lista över den skötsel som skall utföras på åkgräsklipparen. För de punkter som inte finns beskrivna i denna bruksanvisning, uppsök en auktoriserad serviceverkstad.

Skötsel	Sida	Daglig skötsel före start	Skötselintervall i timmar		
			25	50	100
Kontrollera motorns oljenivå	36	●			
Kontrollera motorns kylflöde	25	●			
Kontrollera bränslepumpens luftfilter	23	●			
Kontrollera styrvajrarna	20	●			
Kontrollera batteriet	23	●			
Kontrollera säkerhetssystemet	24	●			
Kontrollera skruvar och muttrar	–	○			
Kontrollera ev. bränsle- och oljeläckage	–	○			
Byt motorolja ¹⁾	36		●		
Rengör luftfiltrets förfilter (skumplast) ²⁾	22		●		
Kontrollera klippaggregatet	27		●		
Kontrollera däckens lufttryck (60 kPa)	25		●		
Smörj remsträckaren ³⁾	37		●		
Smörj leder och axlar ³⁾	37		●		
Kontrollera kilremmarna	–		○		
Kontrollera hydrostatens kylflänsar	–		○		
Kontrollera transmissionens oljenivå	37			●	
Justera bromsarna	20			●	
Kontroll och justering av gasvajern	21			●	
Rengör motorns och hydrostatens kylflänsar ^{2,4)}	–			○	
Byt luftfiltrets förfilter och pappersfilter ²⁾	22				●
Byt bränslefilter	21				●
Byt tändstift	–				○

¹⁾ Första bytet efter 5 timmar. ²⁾ Under dammiga förhållanden skall rengöring och byte ske ofta. ³⁾ Vid daglig användning av åkgräsklipparen skall smörjning utföras två gånger per vecka. ⁴⁾ Utförs av auktoriserad serviceverkstad.

- = Finns beskrivet i denna bruksanvisning.
○ = Finns inte beskrivet i denna bruksanvisning.



VARNING!

Inga serviceåtgärder får göras på motor eller klippaggregat om inte:

- Motorn stoppats.
- Tändningsnyckeln tagits ur.
- Tändkabeln tagits bort från tändstiftet.
- Parkeringsbromsen är ilagd.
- Klippaggregatet är frikopplat.

SKÖTSEL

Demontering av åkgräsklipparens kåpor

Motorkåpan

Motorn blir åtkomlig för service när motorkåpan fällts upp.

Vik sätet framåt, lossa gummistropen under sätet och fäll kåpan bakåt.

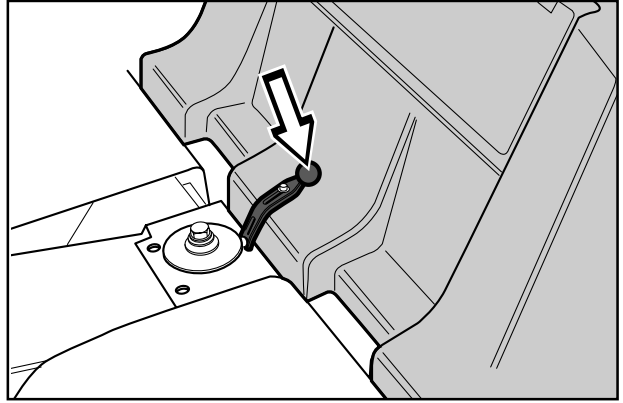

Frontkåpan

Lossa snäpplåset i frontkåpan och lyft bort kåpan.

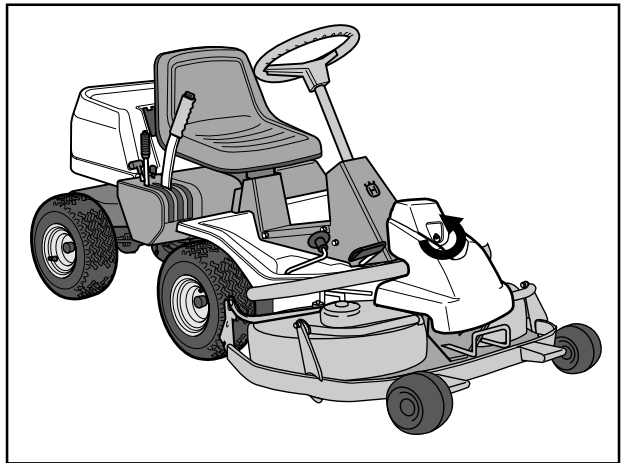

Höger flygelkåpa

Demontera knoppen (1), skruvarna (2 och 3) och lyft bort kåpan.

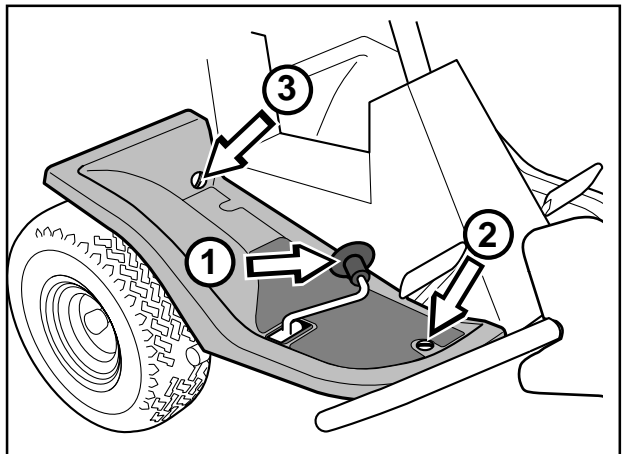

Vänster flygelkåpa

Lossa skruvarna i flygelkåpan (2 st) och lyft bort kåpan.

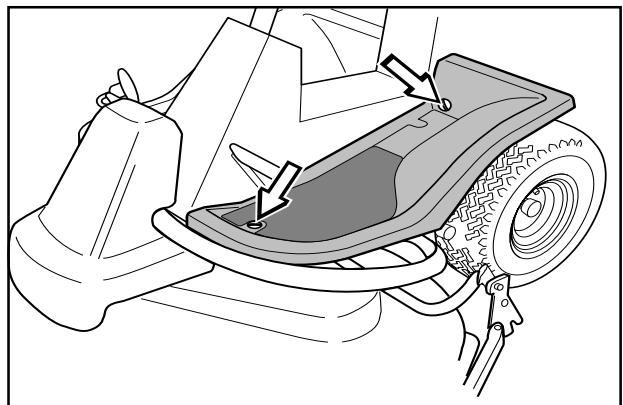

SKÖTSEL

Kontroll och justering av styrvajrar

Styrningen regleras med hjälp av vajrar.

Dessa kan efter en tids körning töjas, vilket innebär att styrningens inställning kan förändras.

Styrningen kontrolleras och justeras på följande sätt:

1. Demontera ramplåten genom att lossa skruvarna (två på varje sida).
2. Kontrollera hur spända styrvajrarna är genom att klämma ihop dem vid pilarna enligt bild. Vajrarna skall kunna klämmas ihop så att avståndet mellan dem blir hälften så stort, utan att använda för mycket kraft.

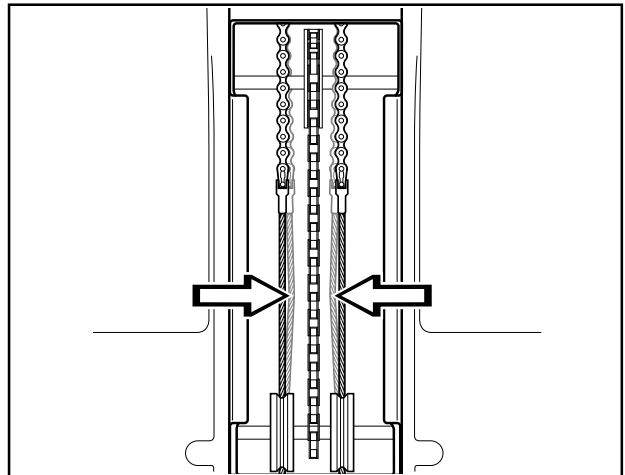
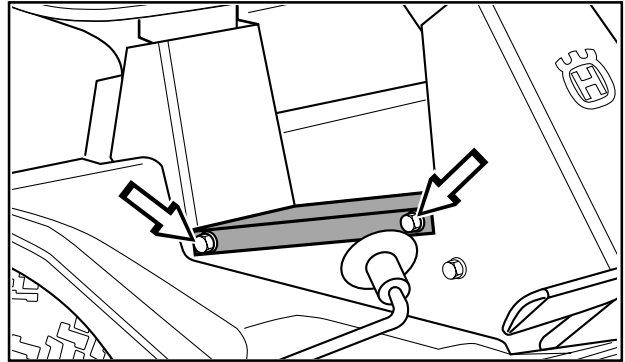

3. Vid behov kan vajrarna sträckas genom att dra åt justermuttrarna, en på varje sida av styrkansen.

Sträck inte vajrarna för hårt, de skall bara *stramas åt* mot styrkansen.

Kontrollera vajerspänningen efter utförd justering enligt punkt 2.

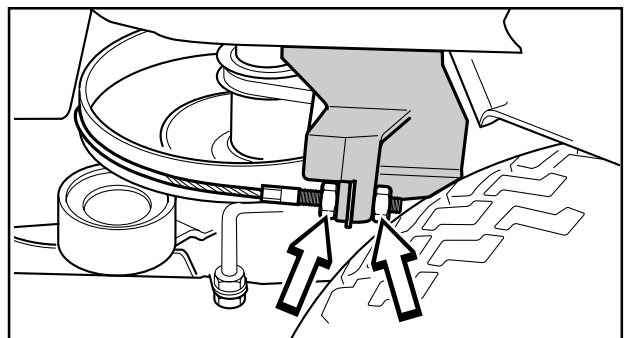

Justering av broms

Bromsen justeras på följande sätt:

1. Lossa låsmuttrarna (1).
2. Sträck vajern med justerskruven (2) tills allt spel i vajern försvinner.
3. Dra åt låsmuttrarna (1).
4. Efter utförd justering ska bromsen åter kontrolleras.

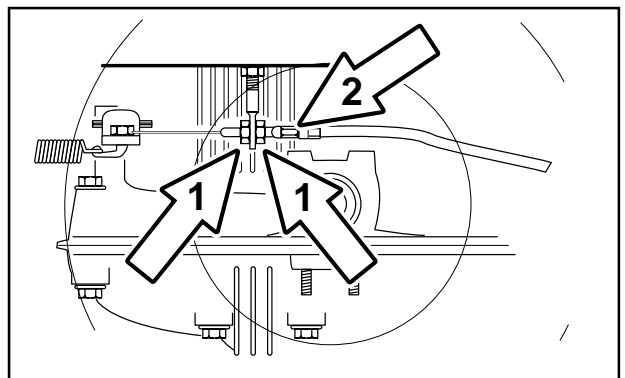

VARNING!
Dåligt justerad broms kan medföra
nedsatt bromsförmåga.

SKÖTSEL

Kontroll och justering av gasvajern

Om motorn inte svarar som den skall på gaspådrag, ryker svart eller om maxvarvtalet inte uppnås kan gasvajern behöva justeras.

1. Lossa klämskruven (vid pilen), och skjut gasreglaget till chokeläget.
2. Dra gasvajerns ytterhölje maximalt åt höger och kontrollera att chokeanordningen är fullt påverkad.
3. Dra fast klämskruven.
4. Dra tillbaka gasreglaget till fullgasläget och kontrollera att chokeanordningen inte längre är påverkad.

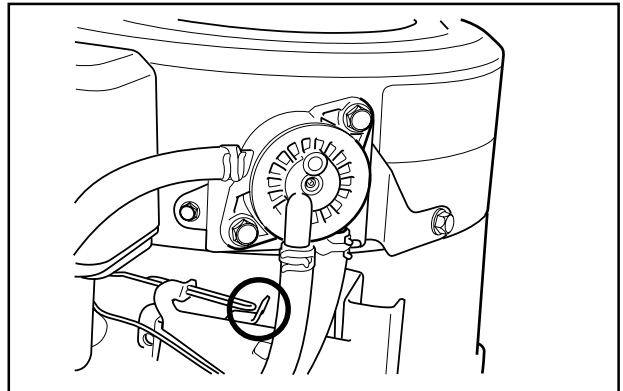
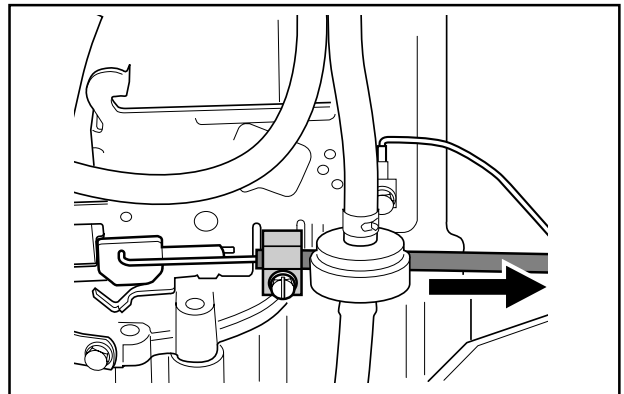
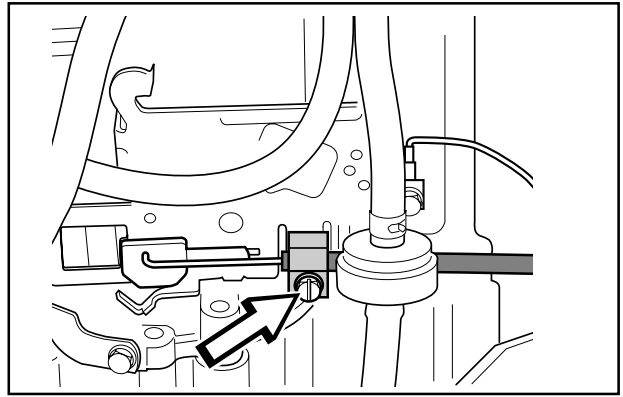

Byte av bränslefilter

Byt ut det ledningsmonterade bränslefiltret var 100:e timme (en gång per säsong) eller oftare om det är igensatt.

Byt filtret på följande sätt:

1. Fäll upp motorkåpan enligt beskrivning på sid. 19.
2. Flytta slangklämmorna bort från filtret. Använd en plattång.
3. Dra loss filtret från slangändarna.
4. Tryck in det nya filtret i slangändarna. Vid behov kan såplösning anbringas på filterändarna för att underlätta monteringen.
5. Flytta tillbaka slangklämmorna mot filtret.

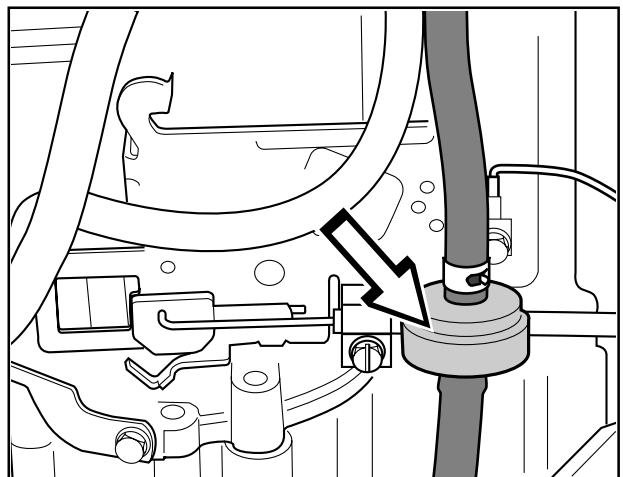

SKÖTSEL

Byte av luftfiltret

Om motorn känns svag eller går ojämnt kan orsaken vara att luftfiltret är igensatt.

Det är därför viktigt att med jämna mellanrum byta luftfiltret (se skötselschemat på sid. 18 för rätt serviceintervall).

1. Fäll upp motorkåpan enligt beskrivning på sid. 19.
2. Ta bort luftfilterhusets plastkåpa genom att lossa vingmuttern.

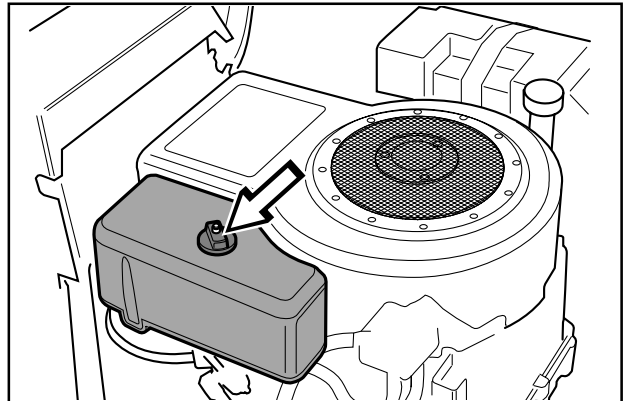

3. Ta bort vingmuttern på luftfiltret och lyft bort pappersfilter med förfilter.

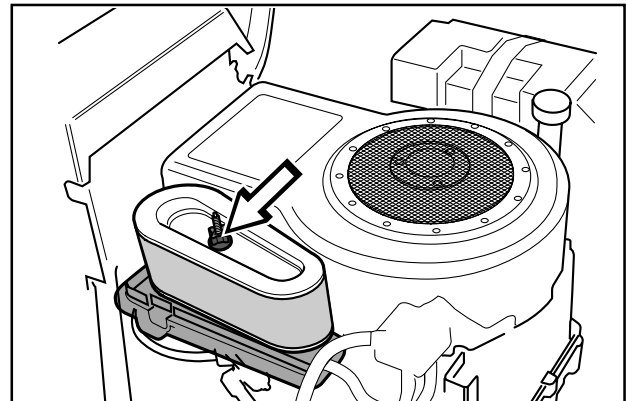

4. Trä av förfiltret av skumplast från pappersfiltret och tvätta det rent i mildt rengöringsmedel.

Krama det torrt i en ren trasa.

Dränk in det med ny motorolja. Linda in filtret i en absorberande trasa och krama ur överflödig olja.

Byt pappersfiltret om det är igensatt av smuts.

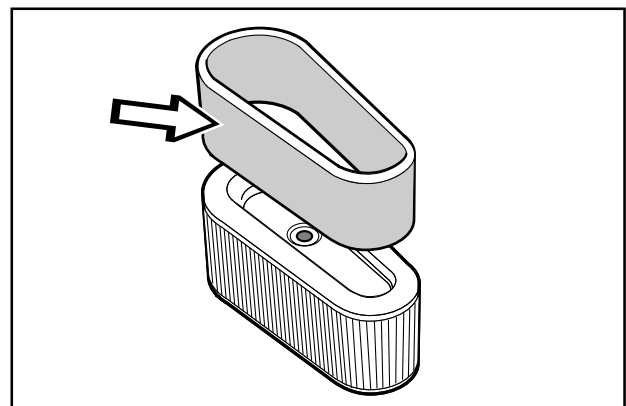

VIKTIG INFORMATION

Använd inte tryckluft för att rengöra pappersfiltret.

5. Montera luftfiltret på följande sätt:

Trä förfiltret över pappersfiltret.

Montera pappersfilter med förfilter i luftfilterhuset och drag fast vingmuttern.

Sätt tillbaka plastkåpan över luftfilterhuset och drag fast vingmuttern.

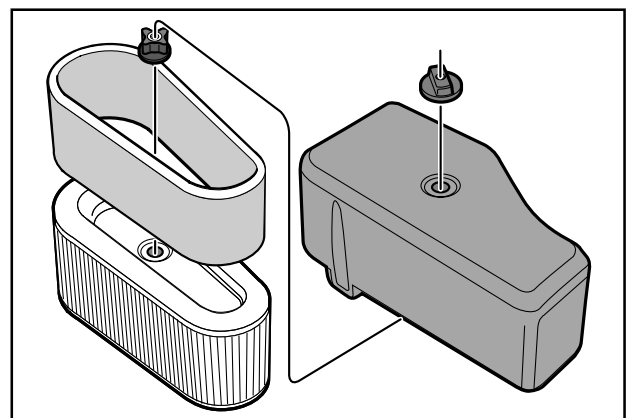

SKÖTSEL

Kontroll av bränslepumpens luftfilter

Kontrollera regelbundet att bränslepumpens luftfilter är fritt från smuts.

Filtret kan vid behov rengöras med en pensel.

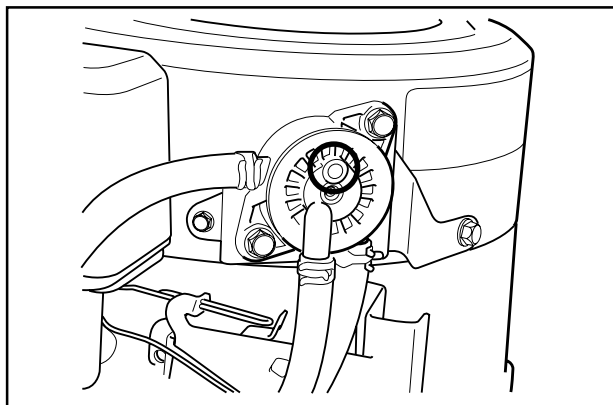

Kontroll av batteriets syranivå

Kontrollera att batteriets syranivå ligger mellan markeringarna. Vid påfyllning får *enbart* destillerat vatten fyllas i cellerna.



VARNING!
Åtgärder vid syrakontakt

Utvärtes: Skölj i rikligt med vatten.

Invärtes: Drick stora kvantiteter vatten eller mjölk. Uppsök läkare så snabbt som möjligt.

Ögon: Skölj i rikligt med vatten. Uppsök läkare så snabbt som möjligt.

Batteriet avger explosiv gas. Gnistor, lågor och cigaretter får absolut inte finnas i närheten av batteriet.

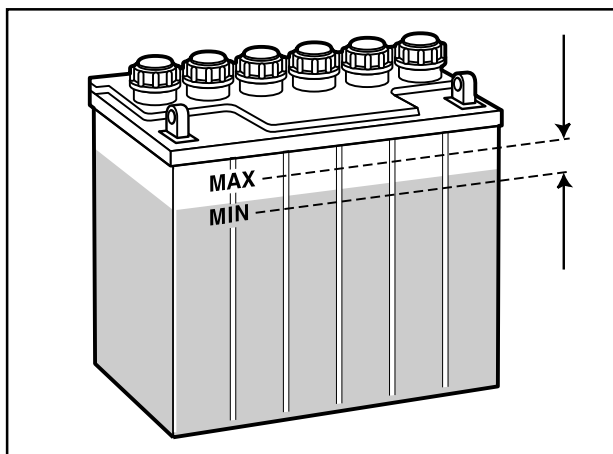

SKÖTSEL

Kontroll av säkerhetssystem

Åkgräsklipparen är utrustad med ett säkerhetssystem som hindrar start eller körning under följande förutsättningar.

Motorn ska endast kunna startas när klippaggregatet är i upplyft läge och hydrostatpedalerna är i neutralläge.

Föraren behöver inte sitta på förarsitsen.

Kontrollera dagligen att säkerhetssystemet fungerar genom att försöka starta motorn när en av dessa förutsättningar inte är uppfylld. Byt förutsättning och försök igen.

Kontrollera att motorn stannar av om man tillfälligt reser sig från förarsitsen när klippaggregatet är i nedfällt läge eller hydrostatpedalerna ej är i neutralläge.

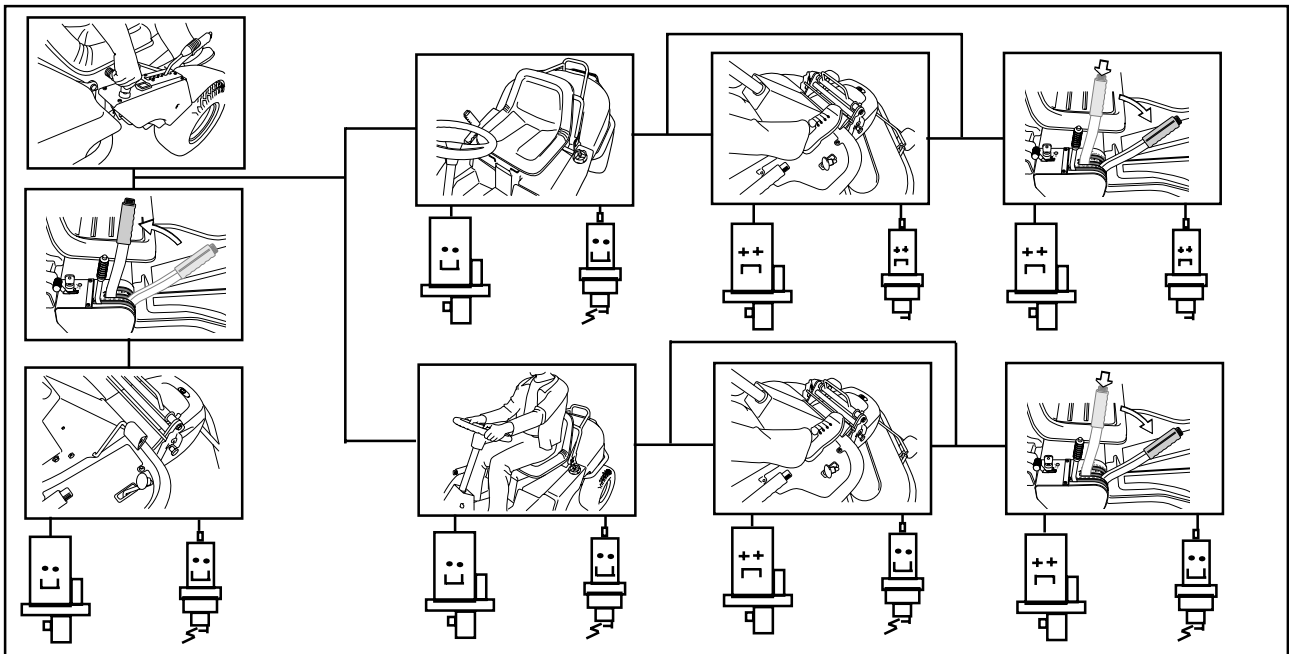
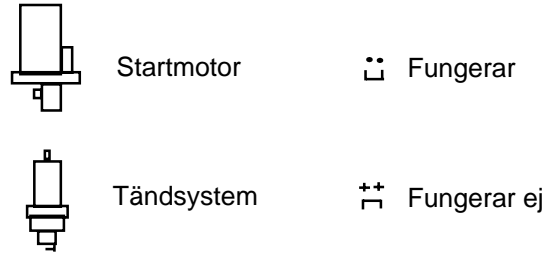

SKÖTSEL

Kontroll av däckens lufttryck

Däckens lufttryck skall vara 60 kPa (0,6 kp/cm²) för alla hjulen.

För att förbättra drivförmågan kan bakdäckens lufttryck minskas till 40 kPa (0,4 kp/cm²).

Högsta tillåtna tryck är 100 kPa (1,0 kp/cm²).

VIKTIG INFORMATION

Olika lufttryck i framdäcken medför att knivarna klipper gräset olika högt.

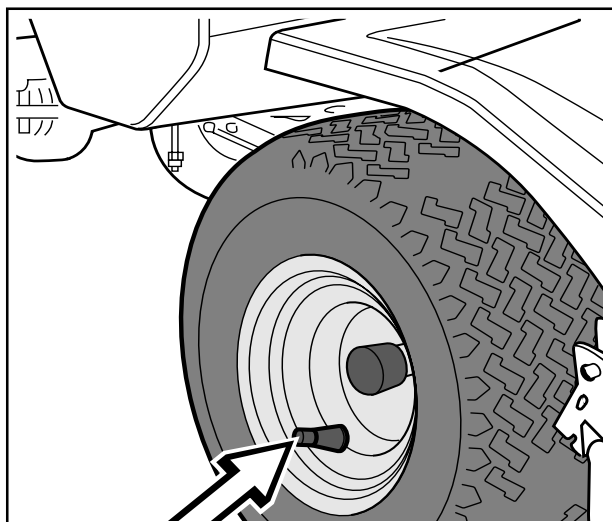

Kontroll av motorns kylluftintag

Fäll upp motorkåpan enligt beskrivning på sid. 19.

Kontrollera att motorns kylluftintag är fritt från löv, gräs och smuts.

Vid igensatt kylluftintag försämras kylningen av motorn, vilket kan leda till motorskada.

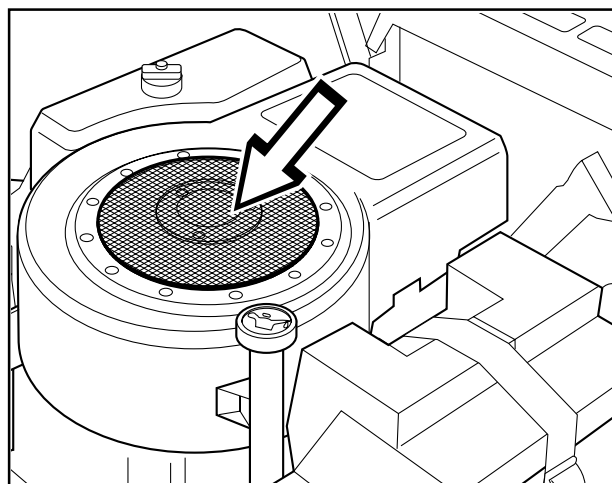

SKÖTSEL

Montering av klippaggregat

1. Placera Ridern på ett plant underlag och aktivera parkeringsbromsen, se sid 10. Kontrollera att spaken för inställning av klipphöjd står i lägsta läge.

Se till att det finns stödhjul monterade på klippaggregatet (1).
2. Tag i handtaget framtill (BioClip 90) eller i klippaggregatets ram (2) och för in aggregatet under åkgräsklipparen, var noga med att aggregatets tunga (3) hamnar rätt.

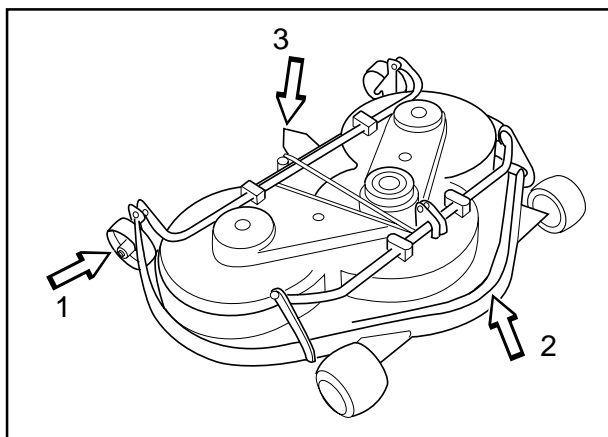

3. Sätt i bulten och fäst den med en låssprint.

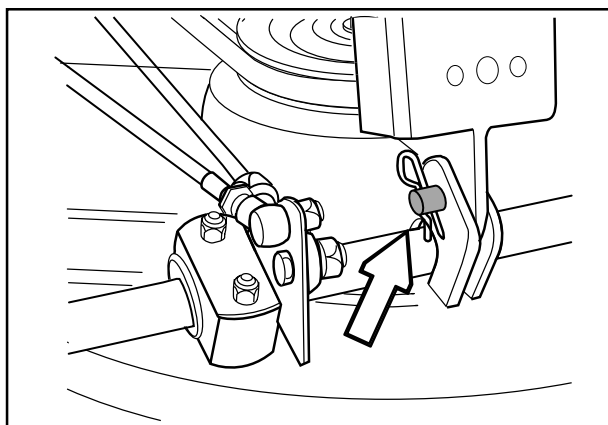

4. Tryck ner ramen och sätt fast sprinten. Placera drivremmen runt aggregatets drivhjul.
5. Haka i höjdinställningsstaget.
6. Montera på frontkåpan.
7. Sätt fast spännhjulets fjäder, se ring på bild nedan.



Montering av BioClip 90

När BioClip 90 ska monteras måste drivremmens stödhjul demonteras.

1. Frigör spännhjulets fjäder.
2. Tag bort låssprinten (1) som är placerad bredvid stödhjulet.
3. Skruva av mutter och bricka (2) under stödhjulets centrum. Tag bort skruv och stödhjul.
4. Montera på klippaggregatet enligt anvisningarna ovan.

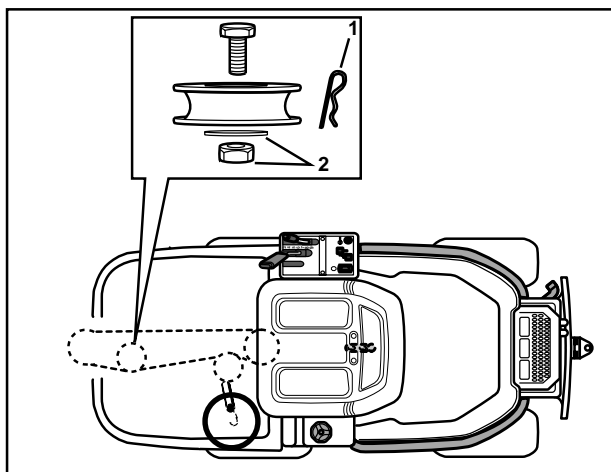

SKÖTSEL

Kontroll och justering av klippaggregatets marktryck

För att uppnå bästa klippresultat skall klippaggregatet följa underlaget utan att ligga an för hårt mot detta.

Trycket justeras med en skruv på vardera sidan av åkgräsklipparen.

1. Kontrollera däckens lufttryck 60 kPa (0,6 kp/cm²).
2. Ställ åkgräsklipparen på ett jämnt underlag.
3. Ställ lyftspaken i klippläge.
4. Placera en badrumsvåg under klippaggregatets ram (i framkant) så att aggregatet vilar på vågen. Vid behov kan en kloss läggas mellan ramen och vågen så att stödhjulen inte uppbär någon vikt.

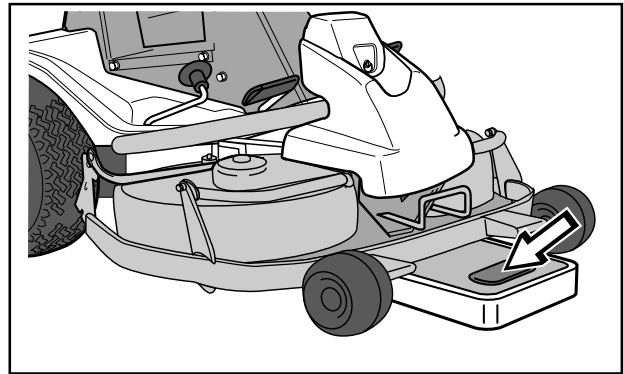

5. Justera aggregatets marktryck genom att skruva in eller ut justerskruvarna som är placerade bakom framhjulen på båda sidor.

Marktrycket skall vara mellan 12 och 15 kg.

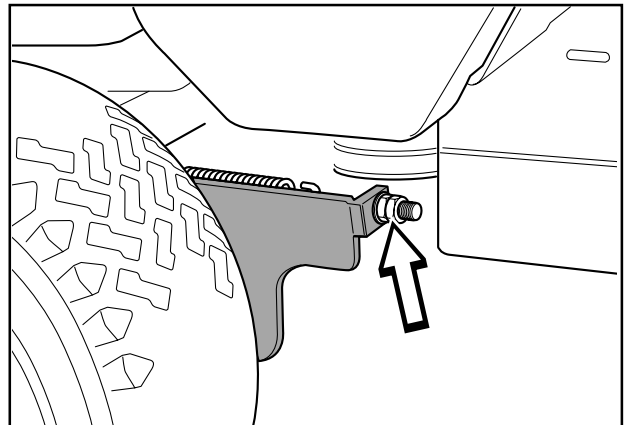

Kontroll av klippaggregatets parallellitet

Kontrollera aggregatets parallellitet på följande sätt:

1. Kontrollera däckens lufttryck 60 kPa (0,6 kp/cm²).
2. Ställ åkgräsklipparen på ett jämnt underlag.
3. Ställ lyftspaken i klippläge.
4. Mät avståndet mellan marken och aggregatets kant, framtill och baktill på kåpan. Aggregatet skall ha en svag lutning, bakkanten 2-4 mm högre än framkanten.

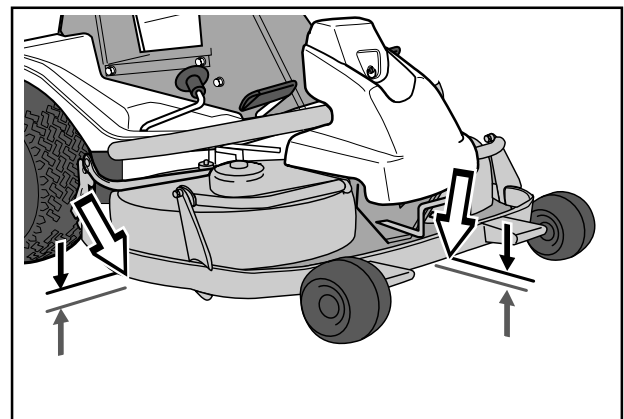

Justering av klippaggregatets parallellitet

1. Demontera frontkåpan samt höger flygelkåpa enligt beskrivning på sid. 19.
2. Lossa parallellitetsstagets muttrar.
3. Skruva ut (moturs) staget för att sänka kåpans bakkant.
Skruva in (medurs) staget för att höja kåpans bakkant.
4. Dra fast muttrarna efter justering.
5. Efter utförd justering skall aggregatets parallellitet åter kontrolleras.
6. Montera höger flygelkåpa samt frontkåpan.

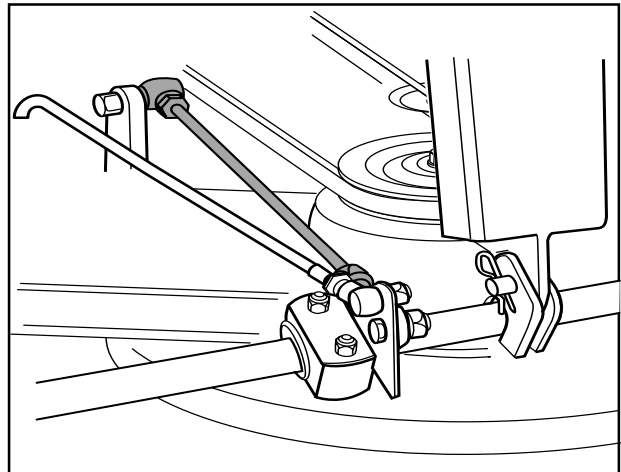

Demontering av klippaggregatet



WARNING!
Bär skyddsglasögon vid demontering av klippaggregatet. Fjädern som spänner upp remmen kan gå av och orsaka personskador.

1. Utför punkterna 1-9 för att ställa klippaggregatet i serviceläge, se "Serviceläge för klippaggregat" på sidan 31.
2. Tag bort bulten (3) och lyft bort klippaggregatet.

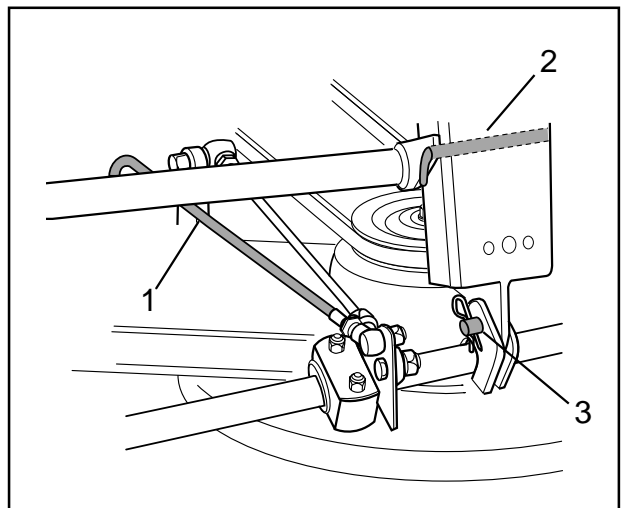

Montering av klippaggregatet sker i omvänd ordningsföljd mot demonteringen. Montering av bioclip 90 se sidan 26.

Vid montering: Var noga med att aggregatets "tunga" hamnar in i rätt läge i bygeln på maskinens undersida.

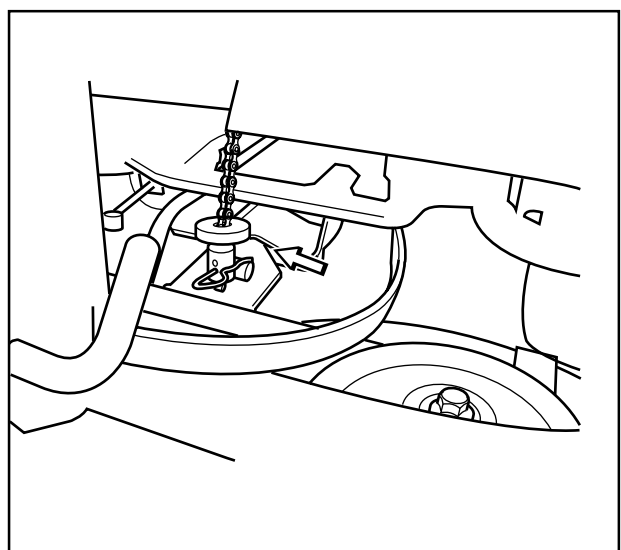

SKÖTSEL

Byte av klippaggregatets remmar

Rembyte på BioClip-aggregat

Ett BioClip-aggregat drivs av två kuggremmar som synkroniserar knivarnas rotation. Remmarna sitter under en kåpa på klippaggregatet.

1. Demontera klippaggregatet, se sidan 28.
2. Lossa parallellstagets främre sprint / bult och vik staget bakåt.

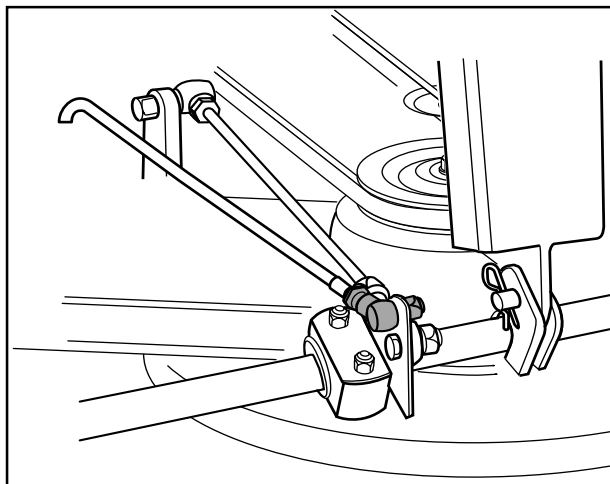

BioClip 103

3. Lossa de två skruvarna som håller skyddskåpan och lyft bort kåpan.

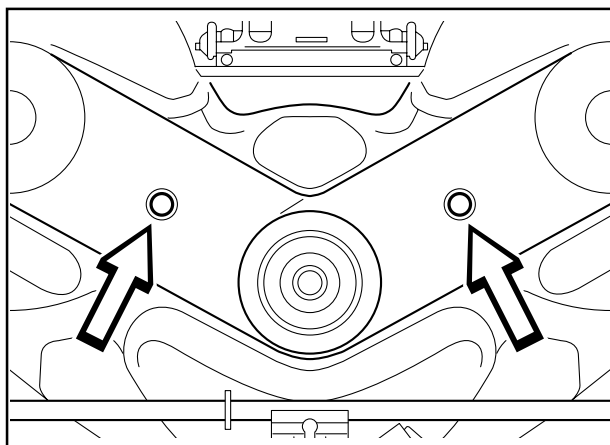

BioClip 103

4. Lossa muttern till excenterplåten och vrid ifrån denna.

Lossa de fyra muttrarna (se bild), som håller den yttre knivlagringen, så mycket att lagringen kan flyttas.

Skjut knivlagringen inåt mot den mittrre lagringen och kräng av den övre remmen.

Upprepa proceduren med den undre remmen.



VARNING!
Skydda händerna med handskar vid arbete med knivarna.

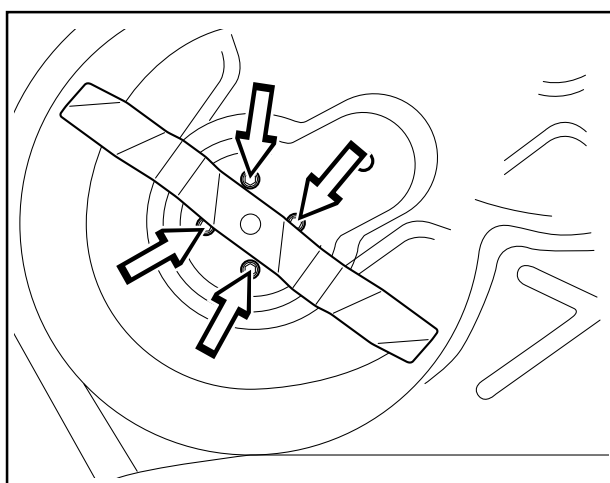

BioClip 103

SKÖTSEL

VIKTIG INFORMATION

På ett BioClip-aggregat skall knivarna ha inbördes läge 90° mellan knivarna. I annat fall kan knivarna gå emot varandra och orsaka skador på klippaggregatet.

5. Montering: Kräng först på den undre remmen och sedan den övre.

Kontrollera att knivarna står enligt bild med 90° mellan varandra, annars skall remmarna justeras. När knivlagringen sitter löst kan remmen träs över till nästa kugge.

Drag åt muttrarna så mycket att lagringarna ligger an emot klippkåpan men kan förskjutas.

Spänn remmarna genom att vrida in den excentriska spännanordningen på översidan av klippkåpan. Drag åt muttern.

Drag åt samtliga muttrar till knivlagringarna.

6. När remmen rör sig 7 mm inåt vid en kraft på 10N är remspänningen korrekt.

Montera skyddskåpan över remmarna och sätt fast parallellstaget.

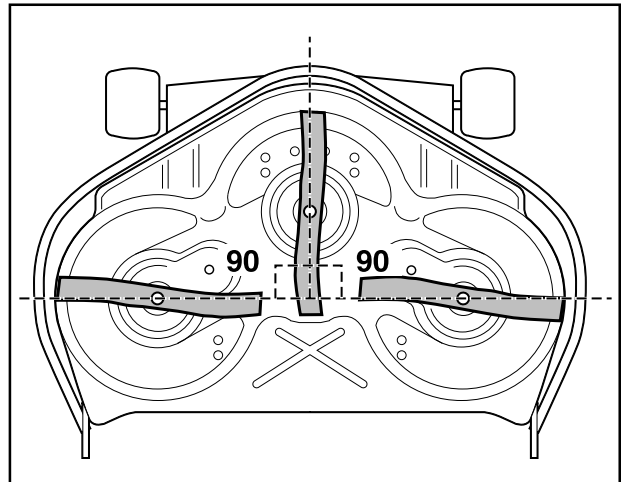

BioClip 103

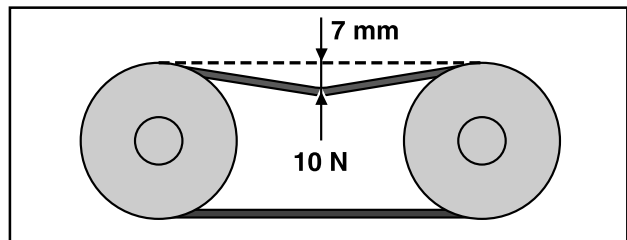

Rembyte på klippaggregat med sido- eller bakutkast

På klippaggregat med sido- eller bakutkast drivs knivarna av en kilrem. Gör på följande sätt för att byta kilremmen:

1. Demontera klippaggregatet, se sidan 28.
2. Lossa bulten till parallellstag och de två skruvarna på kåpan. Lyft bort klippaggregatets kåpa.

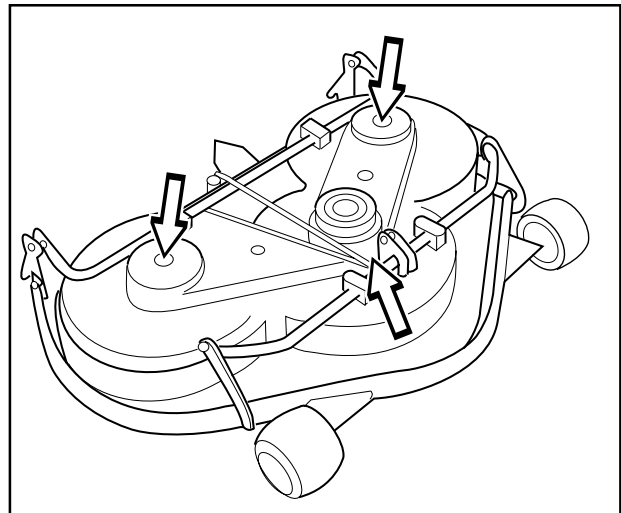

3. Lossa fjädern som spänner upp kilremmen och kräng av remmen.

Ditsättning av den nya remmen görs i omvänd ordningsföljd.

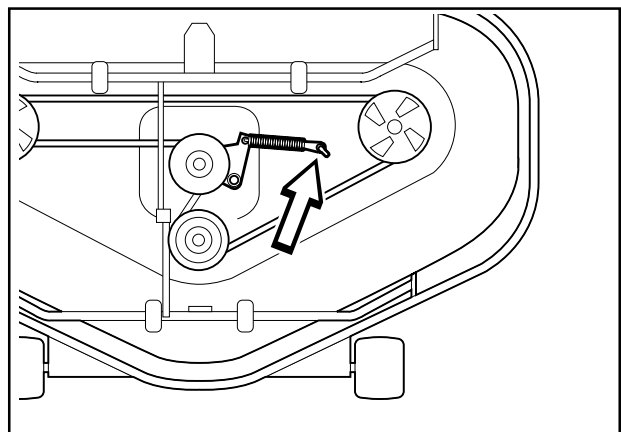

SKÖTSEL

Serviceläge för klippaggregat

För att ge god åtkomst vid rengöring, reparation och service av aggregatet kan detta ställas i serviceläge. Serviceläge innebär att aggregatet är uppfällt och spärrat i vertikalt läge.

Placering i serviceläge

1. Ställ maskinen i plant läge. Aktivera parkeringsbromsen (1), se sidan 10. Ställ klippaggregatet på lägsta klipphöjd och sänk ner klippaggregatet.
2. Tag bort frontkåpan genom att lossa sprinten. (På insidan av frontkåpan finns komplett anvisning för serviceläge).
3. Lossa de två stödhjulen, som finns under frontkåpan.

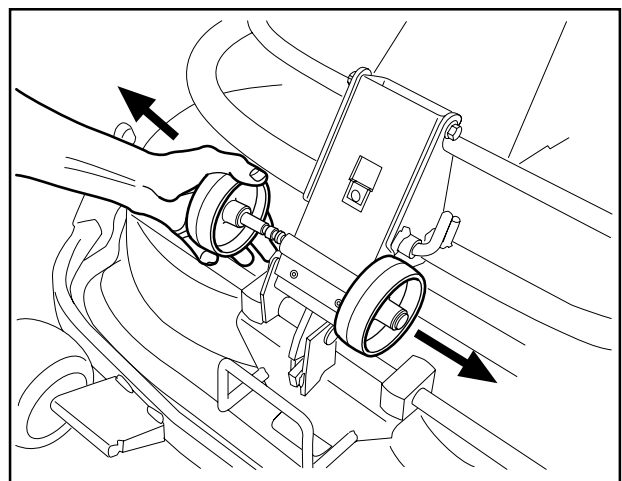
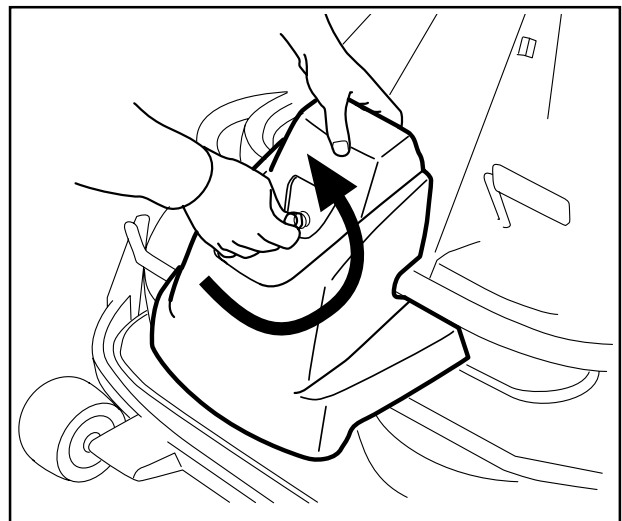
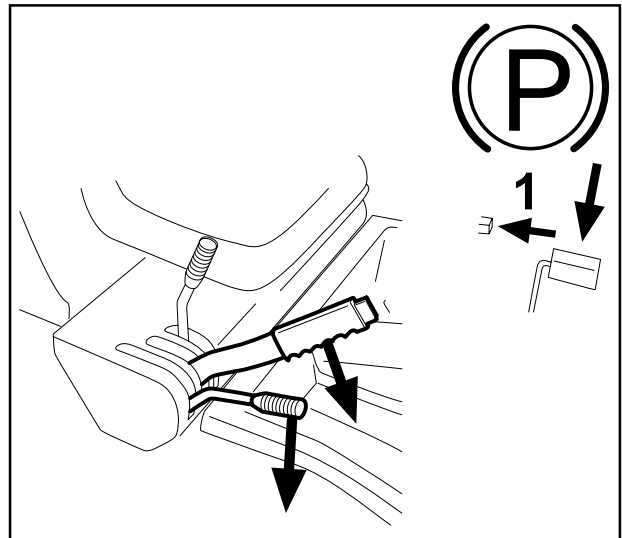

SKÖTSEL

4. Montera på de två stödhjulen på vardera sidan av aggregatets bakre del.

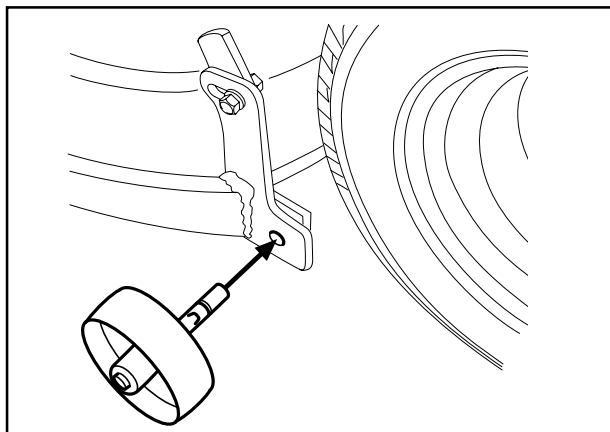

VARNING!
Bär skyddsglasögon vid demontering av klippaggregatet. Fjädern som spänner upp remmen kan gå av och orsaka personskador.

5. Lossa fjädern till drivremmens spännrulle.

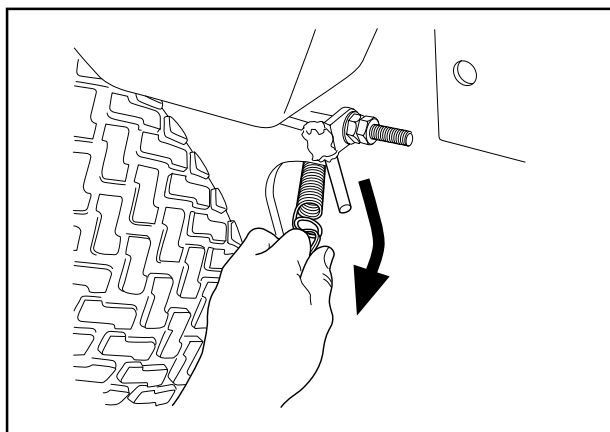

6. Ställ klipphöjdspaken i nedre läget.

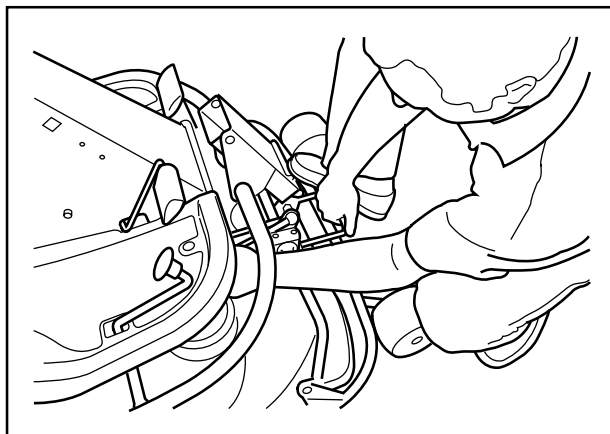

7. Sätt en fot på aggregatets främre kant intill hjulet och lyft i aggregatets framkant för att lättare lossa höjdställningsstaget. Sätt fast staget i hållaren.

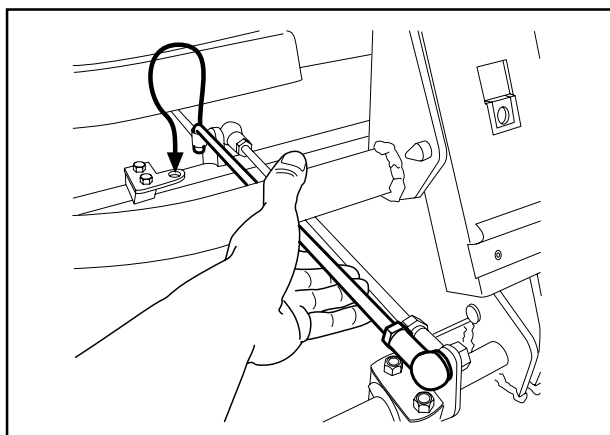

SKÖTSEL

8. Lyft av drivremmen (1). Därefter drag ut sprinten (2).

Iakttag försiktighet så att handen ej kläms.

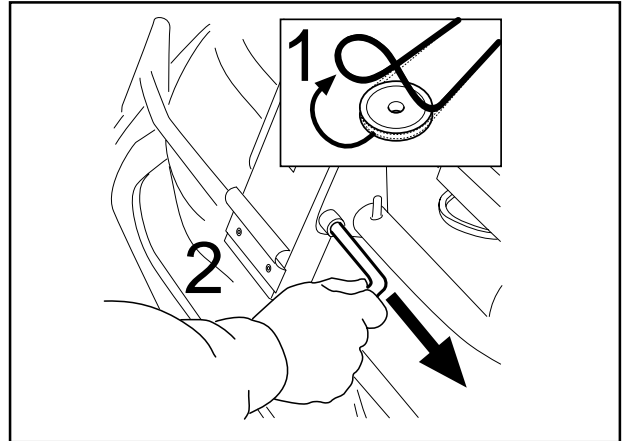

9. Dra ramen framåt och sätt tillbaka sprinten.

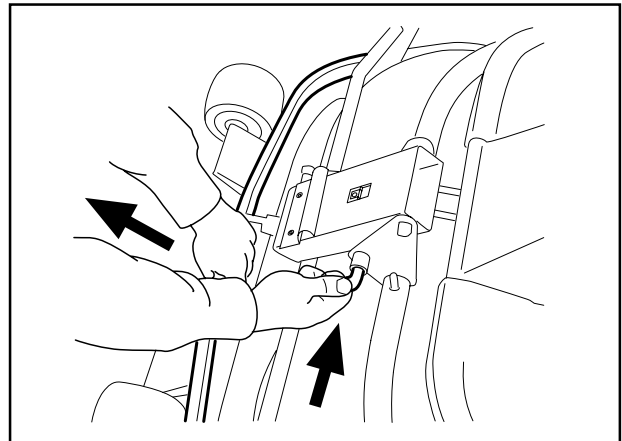

10. Ta tag i aggregatets framkant, drag ut och lyft upp till serviceläge.

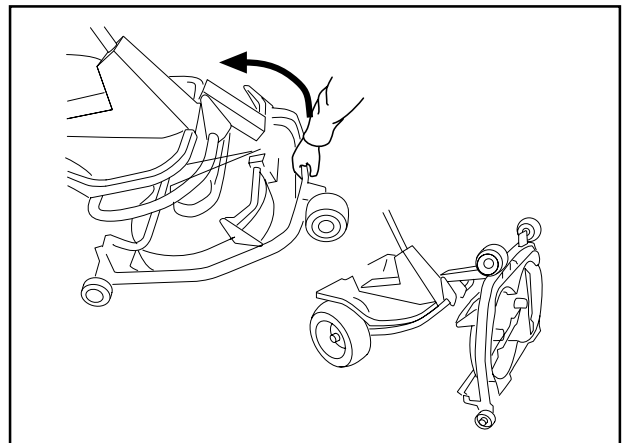

Om cylindriska bulten, som nu håller fast klippaggregatet tas bort, kan klippaggregatet lyftas bort.

Återgång från serviceläge

Återgång från serviceläge sker i omvänd ordning mot "Placering i serviceläge". Se till att tungan på klippaggregatet styr in i bygeln på maskinens undersida, se bild.

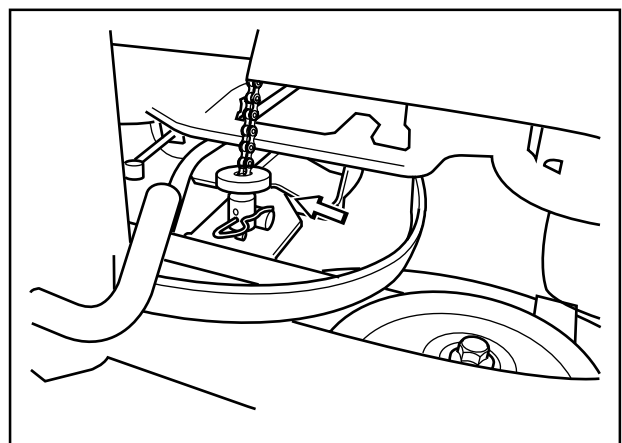

SKÖTSEL

Kontroll av knivar

För att uppnå bästa klippresultat är det viktigt att knivarna är oskadade och välslipade.

Kontrollera att knivarnas fästsruvar är dragna.

VIKTIG INFORMATION

Byte eller slipning av knivarna bör utföras av en auktoriserad serviceverkstad.

Efter slipning av knivar bör dessa balanseras.

Vid påkörning av hinder som förorsakar haveri bör skadade knivar bytas. Låt serviceverkstaden bedöma om kniven kan repareras / slipas eller måste kasseras.

VIKTIG INFORMATION

BioClipaggregatet skall alltid ha knivarna i det inbördes läge som bilden visar med 90° vinkel mellan knivarna. I annat fall kan knivarna gå emot varandra och orsaka skador på aggregatet.

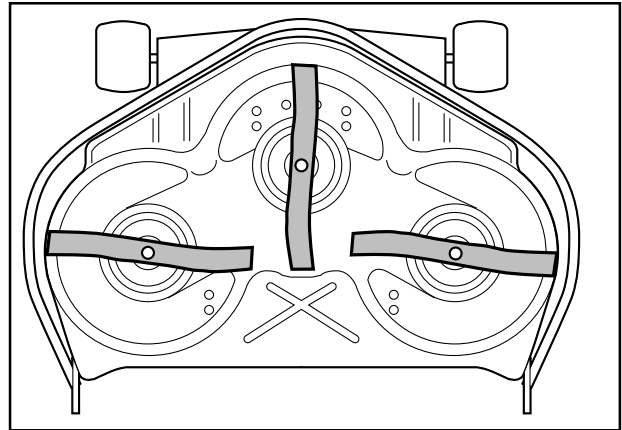

BioClip103

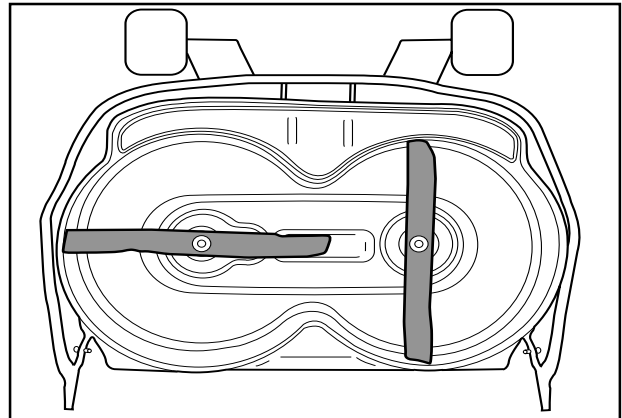

BioClip 90

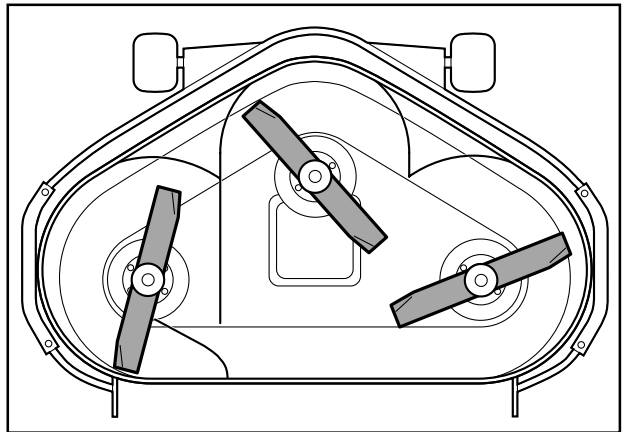

Klippaggregat med bakutkast

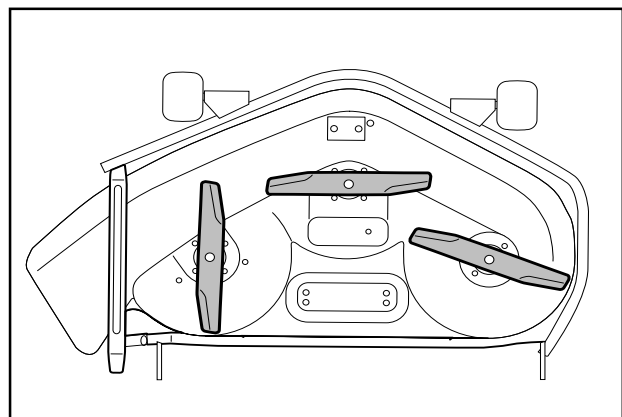

Klippaggregat med sidutkast

Byte av brytpinne (BioClip)

För att skydda BioClipaggregatet och dess drivning vid påkörning av hinder är knivarna försedda med en brytpinne. En kupad fjädrande friktionsbricka finns på varje knivbult. Denna bricka måste alltid ersättas med en ny om knivbulten lossas. I annat fall kan brytpinnen lösa ut och förorsaka att knivarna kolliderar.

Använd endast originaldelar. En sats med kniv, brytpinne och friktionsbricka kan köpas hos återförsäljaren.

1. Ställ aggregatet i serviceläge, se "Placering i serviceläge".
2. Ta bort kniven (2A) genom att ta bort knivbulten med bricka och friktionsbricka (2B).
3. Ta bort resterna av den brustna brytpinnen (3).
4. Se till att anliggningsytorna (4) på kniven och på knivfästet är metalliskt rena. Putsa vid behov.
5. Montera **en** ny brytpinne (5) i knivfästet.
6. Montera kniven (6), se till att den vänds enligt bilden.
7. Montera en **ny** friktionsbricka (7) med den konkava sidan vänd mot kniven.
8. Montera knivbulten med brickan (8).
Åtdragningsmoment 45-50 Nm (4,5-5 kpm)

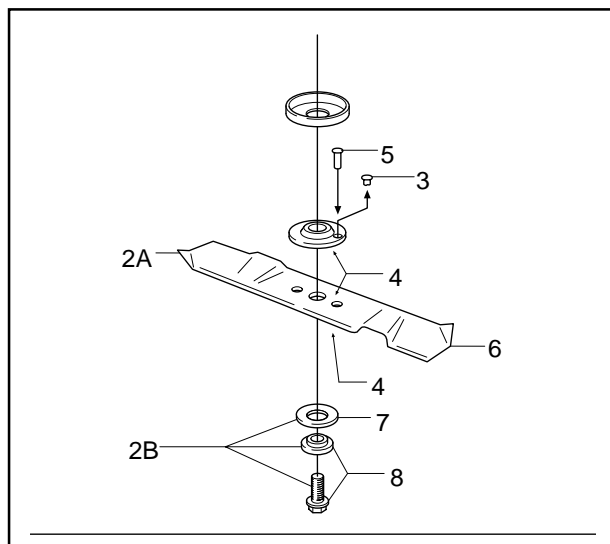

SMÖRJNING

Kontroll av motorns oljenivå

Kontrollera oljenivån i motorn när åkgräsklipparen står horisontellt.

Fäll upp motorkåpan enligt beskrivning på sid. 19.

Lossa mätstickan och dra upp den. Torka av stickan och montera den igen.

Mätstickan skall vara helt nerskruvad.

Lossa därefter mätstickan och dra upp den igen. Läs av oljenivån.

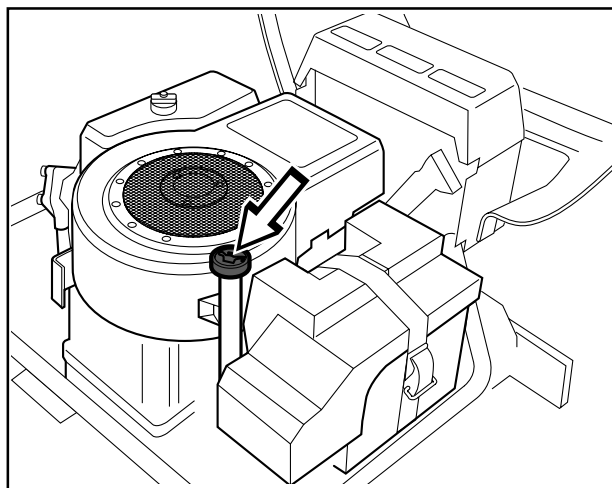

Oljenivån skall ligga mellan markeringarna på mätstickan. Om nivån närmar sig "ADD"-märket, fyll då olja upp till "FULL"-märket på mätstickan.

Oljan fylls på i samma hål som mätstickan sitter i.

Använd motorolja SAE 30 eller SAE 10W/30, klass SF-CC.

Motorn rymmer totalt 1,2 liter olja.

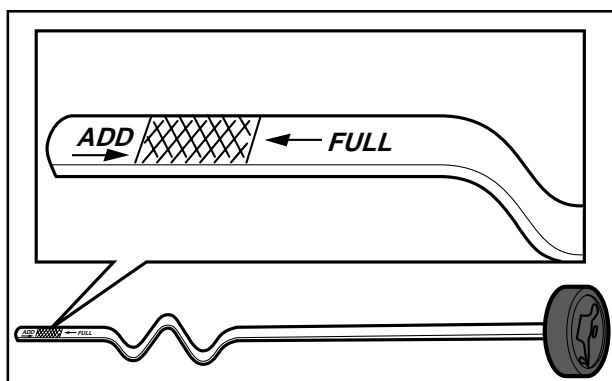

Byte av motorolja

Motoroljan skall bytas första gången efter 5 timmars körtid. Därefter skall byte ske var 25:e körtimma.



WARNING!
Motoroljan kan vara mycket varm om den tappas av direkt efter stopp. Låt därför motorn svalna något först.

1. Placera ett kärl under motorns avtappningsplugg som sitter på motorns vänstra sida.
2. Ta bort mätstickan och avtappningspluggen.
3. Låt oljan rinna ut i kärlet.
4. Montera avtappningspluggen och dra åt den.
5. Fyll olja upp till "FULL"-märket på mätstickan. Påfyllning av olja sker i samma hål som mätstickan sitter i.
Använd motorolja SAE 30 eller SAE 10W/30, klass SF-CC.
Motorn rymmer 1,2 liter olja.
6. Kör motorn varm, kontrollera därefter att det inte förekommer något läckage vid oljepluggen.

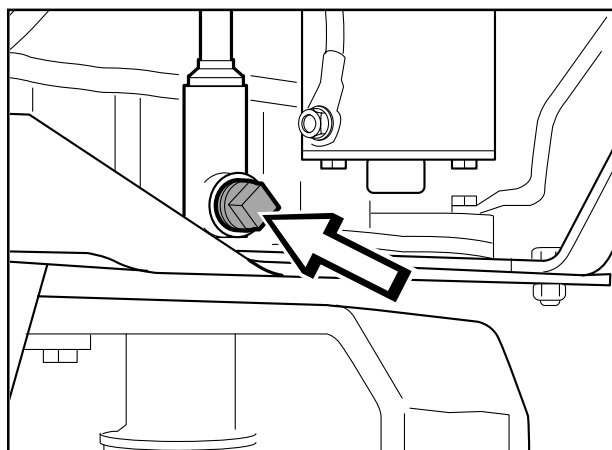

VIKTIG INFORMATION

Använd motorolja är hälsoskadlig och får enligt lag ej hällas ut på marken eller i naturen. Den ska lämnas till verkstad eller anvisad plats för omhändertagning. Undvik hudkontakt, tvätta med tvål och vatten vid ev. spill.

SMÖRJNING

Kontroll av transmissionens oljenivå

1. Ta bort transmissionskåpan. Lossa de båda skruvarna (en på varje sida) och lyft bort transmissionskåpan.

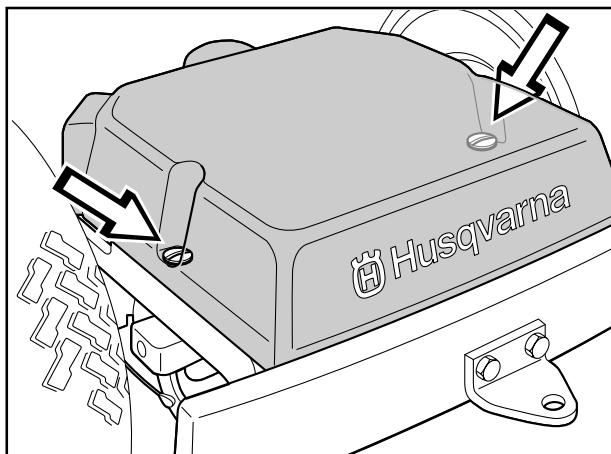

2. Kontrollera att olja finns i transmissionens oljetank. Fyll vid behov på med motorolja SAE 10W/30 (klass SF-CC).

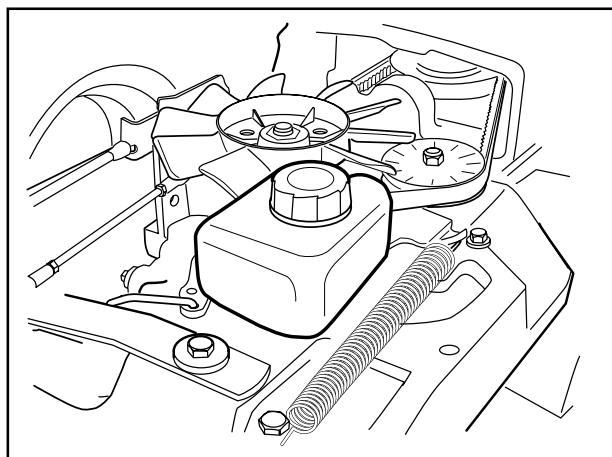

Smörjning av remsträckare

Remsträckaren skall smörjas regelbundet med molybdendisulfidfett av god kvalitet*.

1 st nippel från höger sida under motorns nedre remskiva, tills fett tränger fram.

Vid daglig användning skall smörjning utföras två gånger per vecka.

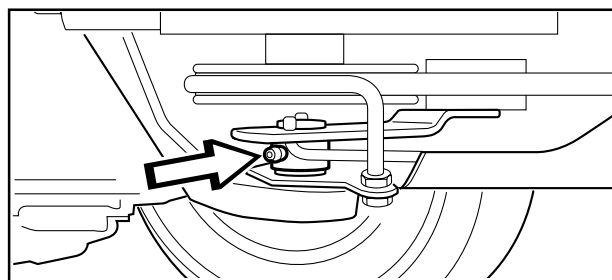

Allmän smörjning

Alla leder och lager är vid tillverkningen smorda med molybdendisulfidfett. Eftersmörj med samma typ av fett*. Smörj styr- och reglagevajrarna med motorolja.

Utför denna smörjning regelbundet; vid daglig användning av maskinen skall smörjning utföras två gånger per vecka.

* Fett med kända varumärken (bensinbolag etc.) är regelmässigt av god kvalitet. Den viktigaste egenskapen är att fettet har bra korrosionsskydd.

FELSÖKNINGSSCHEMA

Problem

Orsak

Motorn startar inte

- Bränsle saknas i bränsletanken
 - Tändstiftet felaktigt
 - Tändstiftsanslutningen felaktig
 - Smuts i förgasare eller bränsleledning
-

Startmotorn drar ej runt motorn

- Batteriet urladdat
 - Dålig kontakt mellan kabel och batteripol
 - Lyftspaken till klippaggregatet i fel läge
 - Huvudsäkringen trasig. Säkringen är placerad framför batteriet, under batterikåpan.
 - Tändningslåset trasigt
 - Hydrostatpedaler ej i neutralläge
-

Motorn går ojämnt

- Tändstiftet felaktigt
 - Förgasaren fel inställd
 - Luftfiltret igensatt
 - Bränsletankens ventilation igensatt
 - Tändningsinställningen felaktig
 - Smuts i bränsleledningen
 - Chokning eller feljusterad gasvajer
-

Motorn känns svag

- Luftfiltret igensatt
 - Tändstiftet felaktigt
 - Smuts i förgasare eller bränsleledning
 - Förgasaren fel inställd
 - Chokning eller feljusterad gasvajer
-

Motorn blir överhettad

- Motorn överbelastad
 - Luftintag eller kylflänsar igensatta
 - Fläkten skadad
 - För lite eller ingen olja i motorn
 - Förtändningen felaktig
 - Tändstiftet felaktigt
-

Batteriet laddas inte

- En eller flera celler trasiga
 - Dålig kontakt mellan batteripoler och kablar
-

Åkgräsklipparen vibrerar

- Knivarna sitter lösa
 - Motorn sitter lös
 - Obalans hos en eller flera knivar, orsakad av skada eller dålig balansering efter slipning
-

Ojämnt klippresultat

- Knivarna slöa
- Klippaggregatet snett inställt
- Långt eller vått gräs
- Gräsanhopning under kåpan
- Olika lufttryck i däckerna på höger och vänster sida
- För hög körhastighet
- Drivremmen slirar
- Brusten brytpinne för kniv (BioClip)

FÖRVARING

Vinterförvaring

Vid klippsäsongens slut bör åkgräsklipparen genast göras i ordning för förvaring, likaså om den skall stå oanvänd längre tid än 30 dagar. Bränsle som får stå i långa perioder (30 dagar eller mer) kan avsätta klibbiga avlagringar, som kan sätta igen förgasaren och störa motorns funktion.

Bränslestabilisator är ett acceptabelt alternativ när det gäller att undvika klibbiga avlagringar under förvaring. Om alkylatbensin (Aspen) använts behöver man ej tillsätta någon stabilisator då detta bränsle är stabilt. Däremot bör man undvika att växla mellan standard- och alkylatbensin då känsliga gummidetaljer kan hårdna. Tillsätt stabilisator till bränslet i tanken eller förvaringsbehållaren. Använd alltid det blandningsförhållande som anges av tillverkaren av stabilisatorn. Kör motorn i minst 10 minuter efter att ha tillsatt stabilisator, så att stabilisatorn når fram till förgasaren. Töm inte bränsletanken och förgasaren om stabilisator har tillsatts.



VARNING!

Ställ aldrig en motor med bränsle i tanken inomhus eller i dåligt ventilerade utrymmen, där bränselångor kan komma i kontakt med öppen eld, gnistor eller pilotlåga som i en värmepanna, varmvattenberedare, klädtork etc. Hantera bränslet med försiktighet. Det är mycket lättantändligt, och vårdslös användning kan vålla svåra person- och egendomsskador. Tappa av bränslet i en godkänd behållare utomhus och på avstånd från öppen eld. Använd aldrig bensin vid rengöring. Använd istället avfettningsmedel och varmvatten.

För att göra åkgräsklipparen klar för förvaring, följ dessa steg:

1. Rengör åkgräsklipparen noggrant, särskilt under klippaggregatet. Bättra lackskador för att undvika rostangrepp.
2. Inspektera åkgräsklipparen med avseende på slitna eller skadade delar och dra åt ev. lösa skruvar och muttrar.
3. Byt olja i motorn, omhänderta spilloljan.
4. Töm bensintanken. Starta motorn och låt den gå tills även förgasaren är tömd på bensin.
5. Ta bort tändstiftet och håll ca en matsked motorolja i cylindern. Dra runt motorn så att oljan fördelas och skruva åter fast tändstiftet.
6. Smörj alla smörjnipplar, leder och axlar.
7. Ta bort batteriet. Gör rent, ladda och förvara det på en sval plats.
8. Förvara åkgräsklipparen rent och torrt och täck över den som ett extra skydd.

Service

Vid beställning av reservdelar skall åkgräsklipparens inköpsår samt modell-, typ-, och serienummer anges.

Originalreservdelar skall alltid användas.

En årlig kontroll eller trimning av en auktoriserad serviceverkstad är ett bra sätt att få din åkgräsklippare att ge maximalt utbyte nästa säsong.



TEKNISKA DATA

Dimensioner	Rider 16
Längd utan aggregat	2145 mm
Bredd utan aggregat	1050 mm
Höjd	1060 mm
Tjänstevikt	245 kg inkl. aggregat
Axelavstånd	855 mm
Spårvidd fram:	715 mm
bak:	625 mm
Däckdimension	16 x 6.50 x 8
Luftryck, fram och bak	60 kPa (0,6 kp/cm ²)
Max tillåten lutning	15°

Motor

Fabrikat	Briggs & Stratton modell 28N707
Effekt	11,4/15,5 kW/hk
Slagvolym	465 cm ³
Bränsle	min 85-oktanig blyfri
Tankvolym	7 liter
Olja	SAE 30 eller SAE 10W/30 klass SF-CC
Oljevolym	1,2 liter
Start	Elstart

Elsystem

Typ	12 V, minusjordat
Batteri	12 V, 24 Ah
Tändstift	Champion CJ8 eller J8 elektroavstånd = 0,7–0,8 mm

Transmission

Fabrikat	Tuff Torq K46
Olja	SAE 10W/30, klass SF-CC

Klippaggregat

Typ	3-knivskåpa med sido-/bakutkast/BioClip 2-knivskåpa BioClip 900 mm
Klippbredd	970 mm, 900 mm och 1030 mm (BioClip)
Klipphöjder	9 lägen, 40–90 mm, 45–95 mm (BioClip)
Knivdiameter	350 mm, 410 mm (BioClip)

Ljudnivå	100 dB(A)
-----------------	-----------

Då denna produkt är utsliten och inte längre används skall den återlämnas till återförsäljaren eller annan instans för återvinning.

För att kunna genomföra förbättringar kan specifikationer och utformning komma att ändras utan särskilt meddelande.

Observera att inga som helst rättsliga krav kan ställas med stöd av informationen i denna bruksanvisning.

Använd endast originaldelar vid reparationer. Om andra delar används, upphör garantin att gälla.

TEKNISKA DATA

EU- försäkran om överensstämmelse (Gäller endast Europa)

(Direktiv 89/392/EEC, Annex II, A)

Husqvarna AB, S-561 82 Huskvarna, Sverige, tel: +46-36-146500, försäkrar härmed att **åkgräsklippare Husqvarna Rider 16** från 1998 års serienummer och framåt (året anges i klartext på typskylten plus ett efterföljande serienummer), motsvarar föreskrifterna i RÅDETS DIREKTIV:

- av den 14 Juni 1989 "angående maskiner" **89/392/EEC**, samt nu gällande tillägg.
- av den 22 mars 1984 "angående tillåten ljudeffektnivå för gräsklippare" **84/538/EEC**, samt nu gällande tillägg.
- av den 3 maj 1989 "angående elektromagnetisk kompatibilitet" **89/336/EEC**, samt nu gällande tillägg.

Följande harmoniserade standarder har tillämpats: **EN292-2, EN836.**

Huskvarna 16 oktober, 1998



Bo Andréasson, Utvecklingschef

SERVICESCHEMA RIDER 16

Åtgärd	Datum, mätarst, stämpel, sign
Leveransservice	
1. Fyll batteriet med batterisyra samt ladda det i fyra timmar.	<input type="checkbox"/>
2. Montera ratt, bogserögla samt i förekommande fall övriga detaljer.	<input type="checkbox"/>
3. Justera klippaggregat:	
Justera lyftfjädrar (klippaggregatets "vikt" ska bli 12-15 kg,). Gäller endast BioClip.	<input type="checkbox"/>
Justera aggregatet så att dess bakkant är ca 2-4 mm högre än dess framkant.	<input type="checkbox"/>
Justera aggregatets klipphöjdsinställning så att klipphöjds- begränsningen är 5 mm över aggregatramen vid lägsta klipp- höjd.	<input type="checkbox"/>
4. Kontrollera att rätt mängd olja finns i motorn.	<input type="checkbox"/>
5. Kontrollera att rätt mängd olja finns i transmissionen.	<input type="checkbox"/>
6. Kontrollera och justera lufttryck i däck (60 kPa, 0,6 bar).	<input type="checkbox"/>
7. Anslut batteriet.	<input type="checkbox"/>
8. Fyll bränsle och starta motorn.	<input type="checkbox"/>
9. Kontrollera att inte maskinen rör sig i neutralläge.	<input type="checkbox"/>
10. Kontrollera:	
Körning framåt.	<input type="checkbox"/>
Körning bakåt.	<input type="checkbox"/>
Aktivering av knivar.	<input type="checkbox"/>
Säkerhetsbrytare för sits.	<input type="checkbox"/>
Säkerhetsbrytare för lyftspak.	<input type="checkbox"/>
Säkerhetsbrytare för hydrostatpedaler.	<input type="checkbox"/>
11. Kontrollera motorvarvtalet max. 2 950 rpm.	<input type="checkbox"/>
12. Informera kunden om:	Denna leveransservice utförd.
Behov och fördelar med att följa serviceschemat.	Inga kvarstående anmärkningar.
Behov och fördelar med att lämna in maskinen för regelbunden service.	Intygas:
Underhållets inverkan på maskinens andrahandsvärde.	
Användningsområde för BioClip.	
13. Fyll i försäljningsbevis etc.	

Efter de första 5 tim

1. Byt motorolja.



2000W46