

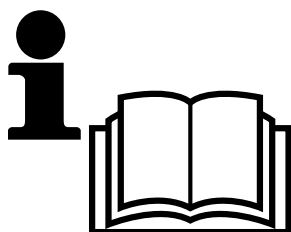

LT112 / LT130

LT120



Handbok

Läs noga dessa anvisningar och se till att du förstår dem innan du använder denna maskin.

Håndbok med bruksanvisninger

Vennligst les nøye gjennom disse bruksanvisningene for å være sikker på at du forstår de før du tar maskinen i bruk.

Instruktionsbog

Læs disse instruktioner omhyggeligt og forstå dem, før du bruger denne maskine.

Ohjekirja

Lue nämä ohjeet huolellisesti ja varmista, että ymmärrät ne ennen kuin käytät tätä konetta.

1.	Säkerhetsföreskrifter Sikkerhetsforanstaltninger Sikkerhedsregler Turvallisuussäännöt _____	3
2.	Monteringsanvisningar Veiledning for montering Monteringsanvisning Kokoamisohjeet _____	13
3.	Reglage Betjeningsmekanismer Betjeningsorganer Hallintalaiteer _____	20
4.	Start och drift Oppostarting og drift Start og drift Käynnistys ja käyttö _____	26
5.	Inställningar och underhåll Justering og vedlikehold Justering og vedligeholdese Säädöt ja kunnossapito _____	33
6.	Felsökning Felisøking Fejlfinding Vianestsintä _____	52



1. Säkerhetsföreskrifter

Säker användning av traktorklippare



VIKTIGT: DENNA KLIPPARE KAN KLIPPA AV HÄNDER OCH FÖTTER SAMT SLUNGA I VÄG FÖREMÅL. UNDERLÅTENHET ATT FÖLJA SÄKERHETSANVISNINGARNA KAN RESULTERA I ALLVARLIGA SKADOR ELLER DÖDSFALL.

I. Övning

- Läs noga igenom anvisningarna. Se till att du har bekantat dig med alla reglage och hur utrustningen ska användas.
- Tillåt aldrig barn eller personer som inte är införstådda med anvisningarna att använda gräsklipparen. Lokala föreskrifter kan reglera förarens ålder.
- Använd aldrig klippare om personer, speciellt barn, eller husdjur uppehåller sig i närheten.
- Kom ihåg att föraren är ansvarig för olyckor eller olyckstillbud som påverkar andra personer eller deras ägor och ägodelar.
- Alla förare ska uppsöka och erhålla professionell och praktisk utbildning. Denna undervisning ska innefatta och starkt betona:
 - behovet av försiktighet och koncentration vid arbete med traktorer;
 - att man inte kan återfå kontrollen över en maskin som glider i en sluttning genom att bromsa.

Huvudsakliga skäl till förlust av kontrollen över maskinen är:

- a) otillräckligt fäste för hjulen;
- b) fordonet har framförts vid allt för hög hastighet;
- c) otillräckliga bromsar;
- d) maskinen var olämplig för uppgiften;
- e) underlåtenhet att uppmärksamma markens beskaffenhet, speciellt sluttningar;
- f) oriktig koppling av tillbehör och viktdistribution.

II. Förberedelser

- Bär alltid kraftiga skor och långbyxor under användning av klipparen. Var aldrig barfota eller bär sandaler när du använder utrustningen.
- Undersök noga omgivningen där utrustningen ska användas och avlägsna alla föremål som kan komma att slungas iväg av maskinen.
- VARNING - Bensin är ytterst lättantändligt.
 - Förvara alltid bränsle i behållare som är avsedda för detta ändamål.
 - Fyll alltid på bränsle utomhus och rök inte under tiden.
 - Fyll på bränsle innan motorn startas. Avlägsna aldrig locket till bensintanken eller fyll på bensin medan motorn är igång eller medan den fortfarande är varm.
 - Om du skulle spilla bensin ska du inte starta motorn utan rulla undan maskinen från området med den utspillda bensinen samt undvika alla former av gnistbildning tills dess att bensinen har dunstat.
 - Sätt alltid tillbaka locket till bensintanken och andra behållare.
- Ersätt trasiga ljuddämpare.
- Utför alltid en visuell inspektion för att kontrollera att knivbladen, bultarna och klipparen inte är slitna eller skadade före starten. Ersätt hela satsen av knivblad och bultar för att bibehålla balansen.
- Var försiktig när du roterar ett knivblad på en maskin med flera blad eftersom detta kan förorsaka att även de andra bladen roterar.

III. Användning

- Kör inte motorn i ett slutet rum där farliga mängder av koloxid kan samlas.
- Klipp endast i dagsljus eller under fullgott artificiellt ljus.
- Koppla från alla tillbehörskopplingar och lägg in växeln i neutralläge innan du startar motorn.
- Kör inte på mark som sluttar mer än 10°.
- Kom ihåg att det inte finns några "säkra" sluttningar. Körning över grässluttningar kräver speciell försiktighet. Skydda dig emot att traktorn välter genom att:
 - inte starta eller stanna plötsligt medan du kör uppför eller nedför
 - koppla in kopplingen långsamt, låt alltid en växel ligga i, speciellt vid körning i nedförsbacke;
 - köra långsamt i sluttningar och i tvära svängar;
 - var uppmärksam på förhöjningar och fördjupningar i marken samt andra dolda faror;
 - kör aldrig tvärs över en sluttning.
- Var försiktig när du bogserar tungt lass eller använder tung utrustning.
 - Använd endast godkända dragstångskrokar.
 - Begränsa lasten till det du kan klara av på ett säkert sätt.
 - Gör inga tvära svängar. Var försiktig när du backar.
 - Använd motvikter eller hjulvikter när detta anges i handboken.
- Se upp för trafiken när du korsar vägar eller uppehåller dig i närheten av en väg.
- Stanna knivbladen när du kör över annat underlag än gräs.
- När du använder tillbehör ska du se till att material inte slungas emot åskådare samt tillse att ingen befinner sig i närheten av maskinen medan den är i gång.
- Kör aldrig maskinen om någon av säkerhetsskyddet inte finns på plats eller är skadade.
- Ändra inte stryplackens inställning eller kör motorn på allt för hög hastighet. Om motorn körs med för hög hastighet kan detta öka riskerna för olyckor och personskador.
- Innan du lämnar förarplatsen ska du:
 - koppla bort kraftuttaget och sänka ner tillbehör;
 - lägga in växeln i neutralläget och dra åt handbromsen;
 - stanna motorn och ta ur tändningsnyckeln.
- Koppla bort driften av tillbehör, stanna motorn och avlägsna ledningarna till tändstiften eller ta ur tändningsnyckeln
 - innan du rensar utkastet från material som fastnat;
 - innan du kontrollera, rengör eller reparerar gräsklipparen;
 - efter det att du har kört in i ett främmande föremål. Undersök gräsklipparen för att se om den har skadats och utför reparationer innan du åter startar och kör maskinen;
 - om maskinen börjar att vibrera onormalt mycket (kontrollera omedelbart).
- Koppla bort driften av tillbehör under transport eller när maskinen inte används.

- Stanna motorn och koppla bort driften till maskinen
 - innan du fyller på bränsle;
 - innan du avlägsnar gräsuppsamlaren;
 - innan du justerar höjden såvida detta inte kan utföras från förarplatsen.
- Minska gasreglagetets inställning medan motorn stannar och om motorn är försedd med en avstängningsventil ska du stänga av bränsletillförseln efter avslutad klippning.

IV. Underhall Och Förvaring

- Se till att alla muttrar, bultar och skruvar är ordentligt åtdragna för att vara säkra på att utrustningen är säker att använda.
- Se till att det inte finns bensin i tanken om du förvarar utrustningen i en byggnad där ångorna kan nå öppen eld eller gnistor.
- Låt motorn svalna innan du förvarar den i ett stängt utrymme.
- Undvik brandrisk genom att se till att motorn, ljuddämparen, batterihållaren och bensinförvaringsutrymmet är fritt från gräs, löv och överflödigt smörjmedel.
- Kontrollera ofta att gräsuppsamlare inte är sliten eller trasig.
- Avsäkerhetskäl skall slitna eller skadade delar omedelbart bytas ut.
- Om du måste tömma bensintanken ska detta göras utomhus.
- Var försiktig när du roterar ett knivblad på en maskin med flera blad eftersom detta kan förorsaka att även de andra bladen roterar.
- När maskinen parkeras, förvaras eller lämnas oövervakad ska knivbladen sänkas såvida inte ett positivt, mekaniskt lås används.



VIKTIGT: Koppla alltid bort ledningarna till tändstiften och placera dessa så att de inte kommer i kontakt med tändstiften, så att inte motorn startas av misstag under inställning, trans port, justering eller reparation.



1. Sikkerhetsforanstaltninger



Sikkerhetsregler for drift av førerstyrte gressklippere

VIKTIG: DENNE KLIPPEREN ER I STAND TIL Å KUTTE AV HENDER OG FØTTER SAMT KASTE TING RUNDT OMKRING. HVIS DU UNNLATER Å OVERHOLDE DE FØLGENDE SIKKERHETSFORANSTALTNINGER KAN DETTE RESULTERE I ALVORLIG SKADE ELLER DØDSFALL.

DK I. Opplæring

- Bruksanvisningene må leses nøye. Pass godt på at du gjør deg kjent med betjeningsutstyret og lærer hvordan det skal brukes.
- La aldri barn eller uvedkommende personer som ikke er kjente med bruksanvisningene bruke gressklipperen/traktoren. Lokale retningslinjer kan eventuelt begrense operatørens aldersgrense.
- Bruk aldri gressklipperen mens folk, spesielt barn eller dyr, befinner seg i nærheten.
- Husk alltid på at operatøren eller brukeren har ansvaret for de ulykker eller farer som eventuelt forekommer på andre mennesker eller deres eiendommer.
- Alle førere bør oppsøke og anskaffe seg både profesjonell og praktisk opplæring. Denne type opplæring bør legges vekt på det følgende:
 - Behov for omtanke og konsentrasjon mens drift av førerstyrte maskiner finner sted;
 - kontroll av en førerstyrt gressklipper i nedoverbakke vil ikke bli gjenvunnet kun ved bruk av bremsen.

Hovedårsaken til tap av denne type kontroll er det følgende:

- a) utilstrekkelig grep i rattet;
- b) for fort kjøring;
- c) utilstrekkelig bruk av bremsen;
- d) maskintypen egner seg ikke til denne oppgaven;
- e) mangel på forståelse av virkningene fra bakkeforhold, spesielt i nedoverbakke;
- f) feil feste- og belastningsfordeling.

II. Forberedelse

- Når gressklipperen/traktoren er i bruk, er det viktig at føreren alltid bruker kraftige sko og lange bukser. Kjøretøyet må ikke drives barbent eller med åpne sandaler.
- Kontroller hele området hvor utstyret skal brukes og fjern eventuelle ting som lett kan bli slengt omkring av maskinen.
- ADVARSEL - Bensin er meget brannfarlig.
 - Oppbevar brensel i spesielle beholdere laget til dette formål.
 - Fyll kun på bensin utendørs. Det er viktig å huske på at røyking mens man fyller på bensin er meget farlig.
 - Bensinen må tilsettes før maskinen startes. Ta aldri lokket av bensintanken eller tilsett bensin mens motoren er i gang eller mens den er varm.
 - Hvis du tilfeldigvis søler med bensin, må du ikke prøve å starte motoren. Flytt maskinen bort fra det området hvor du sølte, og la vær å start motoren igjen helt til bensinlukten har forsvunnet.
 - Sett alle lakkene på brenselstankene og beholderne godt fast igjen.
- Fjern alle defekte lyddempere.
- Før du tar maskinen i bruk, må du alltid sjekke kjøretøyet visuelt for å være sikker på at bladene, bladskruene og hele skjæremonteringen ikke har blitt slitt eller skadet. Eventuelle slitte eller skadede blader og skruer erstattes i satsen slik at balansen opprettholdes til alle tider.
- På maskiner med flere blader, vær forsiktig da rotoring av ett blad, kan forårsake at andre blader også begynner å rotere.

III. Drift

- Denne maskinen må ikke brukes innenfor et begrenset område hvor farlig karbonmonoksid kan oppsamles.
- Bruk gressklipperen/traktoren kun om dagen eller med godt kunstig lys.
- Før du prøver å starte motoren, må alle bladfastgjøringskløtsjer og gear settes i fri.
- Bruk ikke traktoren på skråninger på mer enn 10 grader.
- Husk at det finnes ikke noen "trygg" nedoverbakke. Kjøring på skråninger med gress krever spesiell forsiktighet. Det følgende bør overholdes som beskyttelse mot kantring:
 - ikke stopp eller start plutselig mens du kjører opp eller nedover en bakke;
 - sett kløtsjen i gang forsiktig, og hold alltid maskinen i gear, spesielt når du kjører nedover en bakke;
 - kjør alltid meget langsomt nedover en bakke, og i løpet av skarpe svinger;
 - pass godt på å unngå humper og hull i bakken og andre usynlige farer;
 - kjør aldri gressklipperen/traktoren på tvers over en bakke, med mindre gressklipperen er spesiallaget til dette formål.
- Vær forsiktig når du har tung last eller annet tungt utstyr.
 - Må kun brukes på godkjente trekkbare festepunkter.
 - Begrens lasten til en vekt som du er sikker på at du kan greie.
 - Ta ikke for skarpe svinger. Vær forsiktig når du kjører i revers.
 - Bruk mot- eller hjulvekt hvis dette forslaget er inkludert i bruksanvisningene.
- Pass på trafikken når du kjører på tvers av eller i nærheten av gater.
- Pass på at bladene ikke roterer når du kjører over andre overflater enn gress.
- Når du bruker tilleggsutstyret, må du alltid passe godt på at gress avløpet eller annet material ikke rettes mot uvedkommende personer, og at ingen kommer i nærheten av maskinen mens den er i drift.
- Bruk aldri gressklipperen/traktoren med mangelfulle beskyttelsesplater, skjærmer eller uten at beskyttelsesutstyret er på plass.
- Motorens regulatorinnstillinger må ikke endres, og motoren må ikke kjøres for fort. Drift av motoren med ekstra sterk hastighet kan forårsake personskader.
- Før du forlater fører-setet, må du gjøre det følgende:
 - slå av "power-starten" og senk tilleggsutstyret;
 - sett maskinen i fri og sett på parkeringsbremsen;
 - slå av motoren og ta ut nøkkelen.

- Slå av drivet til tilleggsutstyret; slå av motoren; slå av tennpluggkablene, og fjern tenningsnøkkelen
 - før du skal rengjøre blokkeringer eller forhindre tilstopping av gress-sjakten;
 - før du kontrollerer, rengjør eller arbeider på gressklipperen;
 - hvis du har kommet bort i en fremmed gjenstand, må du kontrollere gressklipperen nøye for å se om eventuell skade og reparasjoner må utføres før du kan ta utstyret i bruk igjen;
 - hvis maskinen begynner med unormale vibrasjoner (dette må undersøkes øyeblikkelig).
- Slå av drivet til tilleggsutstyret mens gressklipperen transporteres eller ikke er i bruk.
- Slå av motoren og slå av drivet til tilleggsutstyret
 - før du fyller opp med ny bensin;
 - før du fjerner gressfangeren;
 - før du utfører høydejusteringer med mindre dette kan gjøres fra førerisetet.
- Slå ned strupeinnstillingen hvis motoren løper ut, og hvis motoren er utstyrt med en avstengningsventil, slå av bensinen når du er ferdig med å klippe gresset.

IV. Vedlikehold Og Oppbevaring

- Pass på at alle skruer og bolter sitter godt fast for å kunne forsikre deg om at utstyrets driftsforhold er gode og trygge.
- Maskinen må aldri oppbevares med bensin i tanken innendørs hvor dunstene kan nå åpen flamme eller gnister.
- La motoren avkjøles før gressklipperen settes til oppbevaring hvor som helst.
- For å kunne redusere fare for brann, må motoren, lyddemperen, batteriseksjonen og bensinbeholderen holdes borte fra gressområder, løv, eller områder som er omgitt av meget olje.
- Sjekk gressfangeren ofte for å unngå slitasje eller skade.
- Slitte eller ødelagte deler må sjekkes ofte av sikkerhetsmessige årsaker.
- Hvis bensintanken må tømmes, må dette gjøres utendørs.
- På en maskin med flere blader, er det viktig å være forsiktig mens et blad roteres, da dette kan forårsake at andre blader også begynner å rotere.
- Når traktoren skal parkeres; settes til oppbevaring, eller ikke er i bruk, bør skjæremidlene senkes, med mindre en positiv mekanisk lås er i bruk.



FORSIKTIG: Tennpluggkabelen må alltid slås av, og kabelen må plasseres der hvor det ikke er mulig å ta kontakt med tennpluggen for å unngå tilfeldig oppstart i løpet av igangsetting, transport, justering eller reparasjon.



1. Sikkerhedsregler



Vejledning i sikker brug af selvkørende plæneklippere

VIGTIGT: DENNE PLÆNEKLIPPER KAN, I VÆRSTE FALD, AMPUTERE HÆNDER OGFØDDER OG SLYNGE GENSTANDE LANGT VÆK. HVIS DU IKKE FØLGER FØLGENDE SIKKERHEDSINSTRUKTIONER, KAN DET MEDFØRE ALVORLIGE KVÆSTELSER

(N) ELLER DØD.

I. Uddannelse

- Læs instruktionerne omhyggeligt.
- Du bør have kendskab til betjeningsgrebene og korrekt brug af udstyret.
- Lad ikke børn, eller personer der ikke har kendskab til instruktionerne, benytte plæneklipperen. Benyt ikke plæneklipperen, mens mennesker, specielt børn, eller kæledyr opholder sig i nærheden.
- Husk, at føreren eller brugeren er ansvarlig for ulykker eller evt. faresituationer, der forekommer, overfor andre mennesker eller deres ejendom.
- Føreren skal have fyldestgørende instruktioner i brugen af plæneklipperen. Disse instruktioner bør lægge vægt på:
 - behovet for at være omhyggelig og koncentreret ved arbejde med selvkørende maskiner;
 - at man ikke kan få kontrol over en selvkørende maskiner, der glider på en skråning, ved at træde på bremsen.

De vigtigste årsager til at miste kontrollen er:

- a) Utilstrækkeligt hjulgreb
- b) For hurtig kørsel
- c) Manglende bremsekraft
- d) Maskintypen er uegnet til arbejdsopgaven;
- e) Manglende viden om terrænforholdene, specielt skråninger;
- f) Ukorrekt bugsering og lastfordeling.

II. Forberedelse

- Når du slår græs, skal du altid benytte solidt fodtøj og lange bukser; du må ikke være barfodet eller gå med åbne sandaler.
- Efterse området grundigt, hvor plæneklipperen skal benyttes, og fjern alle genstande, som kan slynges væk af maskinen.
- ADVARSEL - Benzin er yderst brandfarligt.
 - Opbevar brændstof i dunke, der er godkendt til formålet.
 - Påfyld kun brændstof udendørs. Rygning er forbudt ved påfyldning af brændstof.
 - Påfyld brændstof, før motoren startes. Tag aldrig dækslet af brændstoftanken eller påfyld benzin, mens motoren er i gang eller er varm.
 - Ved spild af brændstof: For at undgå at antænde brændstoffet må du ikke forsøge at starte motoren, før du har flyttet maskinen væk fra stedet, hvor brændstoffet blev spildt.
- Udskift evt. defekte lydpotter.
- Forud for brug, bør du altid efterse følgende grundigt for slid eller skader: Knive, knivbolte og skærehoveder. Udskift slidte eller beskadigede knive og bolte i sæt, for at bevare balancen.

- Da maskinen har flere knive, bør du være forsigtig, fordi de andre knive kan dreje med, når du drejer én kniv.

III. Betjening

- Lad ikke motoren gå i lukkede rum, hvor der kan udvikles farlig kulilte.
- Benyt kun plæneklipperen i dagslys eller i god kunstig belysning.
- Slå alle koblinger, der betjener knive, fra og sæt plæneklipperen i frigear, før du forsøger at starte motoren.
- Kør ikke på skråninger på over 10°.
- Husk, der findes ingen "sikre" skråninger. Vær særdeles forsigtig ved kørsel på græsklædte skråninger. Gør følgende, for at undgå at vælte:
 - stands eller start ikke pludseligt ved kørsel op ad eller ned ad bakke;
 - kobl langsomt til, og hold altid maskinen i gear, især når du kører ned ad bakke;
 - kør langsomt med maskinen på skråninger og i skarpe sving;
 - hold udvig efter knolde og huller og andre skjulte farer;
 - kør aldrig tværs over en skråning med plæneklipperen, med mindre den er beregnet til dette formål.
- Vær forsigtig, når du bugserer eller benytter tungt udstyr:
 - Benyt kun godkendte trækombomstilkoblinger.
 - Læsset må ikke være så stort, at du mister kontrollen over det.
 - Undgå skarpe sving. Vær forsigtig ved baglænskørsel.
- Hold øje med trafikken, når du krydser eller arbejder nær veje.
- Stands knivenes rotation, inden du kører ud på andre overflader end græs.
- Når du benytter tilbehør, må du aldrig rette det udkastede materiale mod de tilstedeværende eller lade personer komme nær maskinen, mens den er i arbejde.
- Benyt aldrig plæneklipperen med defekte skærme, eller uden at beskyttelsesudstyret er monteret.
- Du må ikke ændre motorens regulatorindstilling eller overskride motorens tilladte hastighed. Hvis motoren kører med for stor hastighed, kan det forøge risikoen for personskader.
- Før du forlader førersædet, skal du:
 - koble kraftoverføringen fra og sænke klippeaggregatet;
 - sætte maskinen i frigear og trække parkeringsbremsen;
 - standse motoren og fjerne nøglen.
- Kobl kraftoverføringen til tilbehøret fra, stands motoren og afbryd tændrørsledningen/erne eller fjern tændingsnøglen...
 - før blokeringer eller tilstopninger i græsudkaster-røret fjernes;
 - inden kontrol, rengøring eller arbejde på plæneklipperen;
 - efter at have ramt et fremmedlegeme. Efterse plæneklipperen for skader og foretag reparationer,

før du starter maskinen og benytter den igen;

- hvis maskinen begynder at vibrere unormalt, kontroller den omgående.
- Kraftoverføringen til tilbehøret skal kobles fra ved transport, eller når den ikke er i brug.
- Motoren standses og kraftoverføringen til knivene frakobles...
 - inden for påfyldning af brændstof;
 - inden græsbeholderen tages af;
 - inden der foretages højdejustering, med mindre justeringen kan foretages fra førersædet.
- Reducer hastigheden, mens motoren standses. Hvis motoren er udstyret med en afspærringsventil, lukkes for brændstoffet, når du er færdig med at slå græs.

IV. Vedligeholdelse Og Oplagring

Sørg for, at alle møtrikker, bolte og skruer er spændt sikkert for at sikre, at udstyret er i forsvarlig driftsmæssig stand.

- Udstyret må aldrig oplagres med benzin i tanken i en bygning, hvor dampene kan komme i forbindelse med åben ild eller gnister.
- Lad motoren køle af, før plæneklipperen oplagres i en lukket bygning.
- Brandfaren reduceres, ved at rengøre motoren, lydpudden, batterirummet og brændstofområdet for græs, blade og overskydende smørefedt.
- Efterse klippeaggregatet hyppigt for slid eller beskadigelse. Udskift slidte eller beskadigede dele af sikkerhedsgrunde.
- Hvis brændstoftanken skal tømmes, skal det gøres udendørs.
- Da maskinen har flere knive, bør du være forsigtig, fordi de andre knive kan dreje med, når du drejer én kniv.
- Når maskinen skal parkeres, oplagres eller efterlades uden tilsyn, sænk klippeaggregatet, med mindre der benyttes en mekanisk lås.



FORSIGTIG: Fjern altid tændrørsledningen, og anbring ledningen, så den ikke kan berøre tændrøret, for at forhindre utilsigtet start, når plæneklipperen klargøres, transporteres, justeres eller der foretages reparationer.



1. Turvallisuussäännöt



Ajettavien ruohonleikkureiden turvallinen käyttö

TÄRKEÄÄ: TÄMÄ LEIKKURI VOI VAHINGOITTA A KÄSIÄ JA JALKOJA JA SE VOI HEITTÄÄ ESINEITÄ. ALLA OLEVIN TURVALLISUUSÄÄNTÖJEN LAIMINLYÖMINEN VOI JOHTAA VAKA VAAN VAMMAAN TAI KUOLEMAAN.

(SF)

I. Koulutus

- Lue ohjeet huolellisesti. Tutustu säätimiin ja opettele välineiden oikea käyttö.
- Älä koskaan anna lasten tai ihmisten, jotka eivät ole tutustuneet käyttöohjeisiin, käyttää ruohonleikkuria. Paikalliset säännöt voivat rajoittaa ajajan ikää.
- Älä koskaan leikkaa ruohoa, kun ihmisiä, varsinkin lapsia on lähellä.
- Muista, että ajaja tai käyttäjä on vastuussa alueella toisille ihmisille sattuvista onnettomuuksista tai vaaroista.
- Kaikkien ajajien on saatava ammataitoista ja käytännöllistä opetusta. Sen tulee korostaa:
 - huolellisuuden ja keskittymisen tarvetta ajettavien ruohonleikkureiden käytössä.
 - ajettavan ruohonleikkurikoneen hallintaa ei voi palauttaa jarrun avulla, jos se alkaa liukua rinteellä.

Hallinnan menetyksen pääsyyt ovat:

- a) riittämätön pyörien tartunta;
- b) liian nopea ajo;
- c) riittämätön jarrutus;
- d) konetyyppi on sopimaton sen suorittamaan tehtävään;
- e) maaolosuhteiden, erityisesti rinteiden huomioonotto ajettaessa;
- f) väärä kytkentä ja kuormituksen jakautuminen.

II. Valmistelu

- Ruohoa leikattaessa on aina käytettävä vahvoja jalkineita ja pitkiä housuja. Älä käytä konetta paljain jaloin tai avoimin sandaalein.
- Tarkasta huolellisesti alue, jolta ruoho leikataan ja poista kaikki esineet, joita kone voi heittää ympäri.
- VAROITUS! Bensiini on hyvin tulenarkaa.
 - Säilytä polttoaine tähän tarkoitukseen erityisesti suunnitelluissa astioissa.
 - Lisää polttoainetta ainoastaan ulkona; älä tupakoi polttoainetäytön aikana.
 - Lisää polttoainetta ennen kuin käynnistät moottorin. Älä koskaan poista tulppaa polttoainesäiliöstä tai lisää bensiiniä moottorin ollessa käynnissä tai kuumana.
 - Jos bensiiniä läikkyy, älä yritä käynnistää moottoria, vaan siirrä kone pois läikkymäalueelta ja vältä luomasta mitään sytytyslähdettä ennen kuin bensiinihöyryt ovat hävinneet.
 - Pane kaikki polttoainesäiliöiden ja astioiden kannot huolellisesti paikoilleen.
- Vaihda vialliset äänenvaimentimet.
- Ennen käyttöä tarkista aina visuaalisesti, että terät, terien pultit ja leikkuulaite eivät ole kuluneita tai vaurioituneita. Vaihda kuluneet tai vahingoittuneet terät ja pultit sarjoittain tasapainon säilyttämiseksi.
- Moniteräisissä koneissa on oltava varovainen, yhden terän pyörittäminen voi aiheuttaa toisten terien pyörimisen.

III. Käyttö

- Älä käytä moottoria suljetussa tilassa, johon voi keräytyä vaarallisia hiilimonoksidihöyryjä.
- Leikkaa ruoho vainpäivänvalossa tai hyvässä valaistuksessa.
- Ennen moottorin käynnistämistä, kytke irti kaikki teränkiinnityskytkimet ja vaihda vapaavaihteelle.
- Älä aja 10° jyrkemmilla rinteillä.
- Muista, ettei ole olemassa mitään "turvallista" rinteitä. Ruohoilla rinteillä liikkuminen vaatii erityistä huolellisuutta. Koneen kaatumisen estämiseksi:
 - älä pysähdy tai lähde äkkinäisesti ylä- tai alamäessä;
 - kytke hitaasti, pidä aina kone kytkettynä, varsinkin alamäessä;
 - koneen nopeus on pidettävä alhaisena rinteillä ja ahtaissa käännoksissä;
 - varo kumpuja ja kuoppia ja muita piileviä vaaroja;
 - älä koskaan leikkaa ruohoa rinteellä, ellei ruohonleikkuri ole tarkoitettu tähän tarkoitukseen.
- Ole varovainen vetäessäsi kuormaa.
 - Käytä ainoastaan hyväksytyä aisan kiinnitystä.
 - Rajoita kuormat sellaisiksi, joita pystyt turvallisesti hallitsemaan.
 - Älä tee jyrkkiä käännoksia. Ole varovainen peruutuksessa.
 - Käytä vastapainoa/vastapainoja tai pyöräpainoja, jos ohjekirja sitä ehdottaa.
- Vario liikennettä tietä ylittäessä tai kuljetusväylillä.
- Pysäytä terien pyöriminen ennen kuin ylität muita pintoja kuin ruohoa.
- Älä koskaan osoita materiaalin poistoa ohikulkijoita vasten äläkä salli ketään koneen lähellä sen ollessa käynnissä.
- Älä käytä ruohonleikkuria viallisten suojusten, suojiensa kanssa tai ilman, katso että turvasuojuslaitteet ovat paikoillaan.
- Älä muuta moottorin säätöjä tai aja moottoria liian suurilla nopeuksilla. Jos moottoria ajetaan ylinopeuksilla voi henkilövamman vaara lisääntyä.
- Ennen ajajan paikan jättämistä:
 - kytke tehon otto pois päältä ja alenna lisälaitteet;
 - muuta vapaalle ja aseta pysäköintijarru;
 - sammuta moottori ja poista avain.
- Kytke irti lisälaitteiden käyttölaite, pysäytä moottori ja kytke irti sytytystulpan johdin/johtimet tai poista virta-avain
 - ennen kuin puhdistat tukoksia tai poistat esteen poistokourusta;
 - ennen kuin tarkistat, puhdistat tai huollat konetta.
 - jos osut vieraaseen esineeseen. Tarkista ruohonleikkuriin kohdistunut vahinko ja korjaa ennen kuin aloitat ja käytät sitä uudelleen;
 - jos kone alkaa tärinästä epänormaalisti (tarkista heti) terälaite on vahingoittunut.
- Kytke irti lisälaitteiden käyttölaite kuljetettaessa tai kun se ei ole käytössä.



- Pysäytä moottori ja kytke irti lisälaitteiden käyttölaite
 - ennen polttoainetäyttöä;
 - ennen ruohonkerääjän poistoa;
 - ennen korkeuden säätöä, jollei säätöä voida suorittaa ajajan paikalta.
- Vähennä kaasun säätöä moottorin hidastamiseksi; jos moottorissa on sulkuventtiili, käännä polttoaine pois ruohonleikkauksen päätyttyä.

IV. Huolto Ja Säilytys





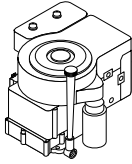
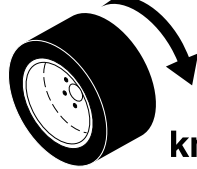
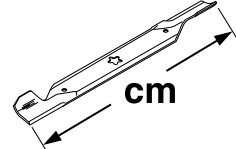
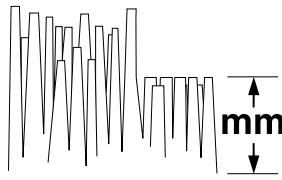



























- Pidä kaikki mutterit, pultit ja ruuvit tiukalla varmistaaksesi, että välineistö on hyvässä toimintakunnossa.
- Älä koskaan säilytä konetta bensiinin ollessa säiliössä rakennuksessa, jossa höyryt voivat joutua kosketuksiin avoimen liekin tai kipinän kanssa.
- Anna moottorin jäähtyä ennen kuin säilytät sitä missään suljetussa tilassa.
- Palovaaran vähentämiseksi, pidä moottori, vaimennin, akkuosasto ja bensiinin säilytyspaikka vapaana ruohosta, lehdistä tai liiallisesta rasvasta.
- Tarkista usein, ettei ruohonkerääjä ole kulunut ja muuten huonossa kunnossa.
- Vaihda kuluneet tai vahingoittuneet osat turvallisuuden vuoksi.
- Mikäli polttoainesäiliö on tyhjennettävä, on se suoritettava ulkona.
- Moniteräisissä koneissa on oltava varovainen, yhden terän pyörittäminen voi aiheuttaa toisten terien pyörimisen.
- Jos kone pysäköidään, varastoidaan tai se jätetään ilman valvontaa, niin poista virta-avain.



VARO! Kytke aina irti sytytystulpan johdin ja pane johdin paikkaan, jossa se ei voi saada kosketusta sytytystulppaan, jotta voidaan estää tahaton käynnistys, kuljetettaessa, säädettäessä tai korjattaessa.

	LT112	LT130
 hp/kw	12/8,9	13/9,7
 km/h	0-6	0-6
 cm	91	91
 mm	25-89	25-89
 KG	205	205
dB (A)	100	100
Vibration Lärmpegel Vibration Vibratie Vibración Vibrazioni Vibrering Vibration Vibrasjon Tärinä m/s²	4-8	4-8

- (S) Dessa symboler kan förekomma på enheten eller i den dokumentation som levererats tillsammans med produkten. Lär känna dem och deras innebörd.
- (N) Disse symbolene har eventuelt blitt inkludert på din enhet eller i bruksanvisningene som leveres med produktet. Symbolene bør læres slik at du kan forstå hva de betyr.
- (DK) Disse symboler kan findes på din plæneklipper eller i de instruktioner der leveres med den. Det er vigtigt at lære og forstå deres betydning.
- (SF) Nämä symbolit voivat esiintyä laitteessasi tai tuotteen mukana seuraavassa kirjallisuudessa. Opi ymmärtämään niiden merkitys.

R	N	H	L				
BACK REVERS BAKGÆAR PERUUTUS	NEUTRAL FRI FRIGEAR VAPAAVAIHDE	HÖG HØY HØJ KORKEA	LÅG LAV LAV MATALA	SNABB HURTIG HURTIG NOPEA	LÅNGSAM LANGSOM LANGSOM HIDAS	LYSET PÅ LYS PÅ LYGTER TÆNDT VALOT PÄÄLLÄ	LYSET AV LYS AV LYGTER SLUKKET VALOT POIS
							
MOTORN PÅ MOTOR PÅ MOTOR STARTET MOOTTORI KAYNNISSA	MOTORN AV MOTORN AV MOTOR STANDSET MOOTTORICRIS	HANDBROMS LÅST PARKERINGSBREMSE LÅST PARKERINGSBREMSE LÅST KÄSIJARRU LUKITTU	EJ LÅST ULÅST ULÅST EI LUKITTU	HANDBROMS PARKERINGSBREMSE PARKERINGSBREMSE KÄSIJARRU	BATTERI BATTERI BATTERI AKKU		
							
KOPPLING KLØTSK KOBLING KYTKIN	CHOKE CHOKE CHOKER RIKASTIN	BRÄNSLE BRENSLE BRÆNDSTOF POLTTOAINE	OLJETRYCK OLJETRYKK OLIETRYK ÖLJYNPAINE	DIFFERENTIAL LÅST DIFFERENSIAL LÅS DIFFERENTIALLÅS TASAUSPYÖRÄSTÖN LUKKO	BAKÅT REVERS BAGLÆNS PERUUTUS	FRAMÅT FRAMOVER FREMAD ETEENPÄIN	
							
TÄNDNING TENNING TÆNDING SYTTYYS	TILLBEHÖRSKOPPLING INKOPPLAD FESTKLØTSJ I GANG KOBLING FOR TILBEHØR TILKOBLET LISÄLAITTEEN KYTKIN KYTKETTY	TILLBEHÖRSKOPPLING FRÅNKOPPLAD FESTKLØTSJ AV KOBLING FOR TILBEHØRET FRAKOBLET LISÄLAITTEEN KYTKIN IRTIKYTKETTY	VIKTIGT FORSIKTIG FORSIGTIG VARO	HÖJD FÖR KLIPPARE KLIPPEHØYDE KLIPPEHØJDE LEIKKUUKORKEUS	SE UPP FÖR UTFLYGANDE FÖREMÅL PASS OPP FOR FLYVENDE GJENSTANDER PAS PÅ FLYVENDE GENSTANDE VARO SINKOUTUVIA ESINEITÄ		
							
FÅR EJ ANVÄNDAS OM MARKEN SLUTTAR MER ÄN 10 KJØR IKKE I SKRÅNINGER PÅ MER ENN 10 BENYT IKKE PLÆNEKLIPPEREN PÅ SJRÅNINGER DER FER OVER 10 EI SAA KÄYTTÄÄ 10 JYRKEMMILLÄ RINTEILLÄ	SE TILL ATT ÅSKÅDARE BEFINNER SIG PÅ BEHÖRIGT AVSTÅND UVEDKOMMENDE PERSONER BØR HOLDES BORTE HOLD UVEDKOMMENDE PÅ AFSTAND PIDÄ OHIKULKIJAT POIS LÄHETTYVILTÄ	LÄS ANVÄNDARHANDBOKEN LES BRUKSANVISNINGENE LÆS BETJENINGSVEJLEDNINGEN LUE OMISTAJAN OHJEKIRJA	EUROPEISK STANDARD FÖR MASKINSÄKERHET EUROPEISKE MASKINSIKKERHETSREGLER EU MASKINDIREKTIVEST EUROOPPALAINEN KONETURVADIREKTIVI	VARNING ADVARSEL ADVARSEL VAROITUS			
							
HÖJ KLIPPARE KLIPPELØFTER INDSTILLING AF KLIPPEHØJDE LEIKKUUKORKEUDEN SÄÄTÖ	FARA, HÅLL UN DAN HÄNDER OG FØTTER FARE, HOLD HENDER OG FØTTER BORTE FARE! HOLD HÆNDER OG FØDDER VÆK VAARAM OUDÄ KÄDET JA JALAT POIS	FRIHJUL FRITT HJUL FRILØB TTINEN VAPAA					
							
	FÅR EJ ANVÄNDAS UTAN UPPSAMLARE ELLER DEFLEKTOR. IKKE OPEREREM UDEN SÆK ELLER UDSTRØMNING DEFLEKTOREN. MÅ IKKE BRUGES UDEN GRÆSBEHODER ELLER SPREDESÆRM MONTERET. ÄIÄ KÄYNNISTÄ ILMAN RUOHONKERÄÄJÄÄ						

⚠ DANGER/POISON

3-3908



SHIELD EYES.

EXPLOSIVE GASES

CAN CAUSE BLINDNESS OR INJURY.

PROTÉGER LES YEUX. GAZ EXPLOSIFS, PEUVENT RENDRE AVEUGLE OU PROVOQUER DES LÉSIONS.



NO

- SPARKS
- FLAMES
- SMOKING
- ÉLOIGNER
- ÉTINCELLES
- FLAMMES
- CIGARETTES



SULFURIC ACID

CAN CAUSE BLINDNESS OR SEVERE BURNS.

ACIDE SULFURIQUE PEUT RENDRE AVEUGLE OU PROVOQUER DES BRÛLURES GRAVES.

FLUSH EYES IMMEDIATELY WITH WATER. GET MEDICAL HELP FAST.



RINÇER IMMÉDIATEMENT LES YEUX À GRANDE EAU. CONTACTER RAPIDEMENT UN MEMBRE DE LA PROFESSION MÉDICALE.



RECYCLE

Mfg. by/Fabriqué par:
EPM Products
Baltimore, MD 21226

MADE IN U.S.A.
FABRIQUÉ AUX É.-U.

KEEP OUT OF THE REACH OF CHILDREN. DO NOT TIP. DO NOT OPEN BATTERY!

MAINTENIR HORS DE LA PORTÉE D'ENFANTS. NE RENVERSEZ PAS. N'OUVREZ PAS LA BATTERIE!



(S) **FARA SKYDDA ÖGONEN**
EXPLOSIVA GASER
KAN FÖRORSKA BLINDHET ELLER SKADA



- INGA GNISTOR
- INGEN ÖPPEN ELD
- RÖK EJ



SVAVELSYRA
KAN FÖRORSKA BLINDHET ELLER ALLVARLIGA BRÄNNSKADOR



SPOLA OMEDELBART ÖGONEN MED VATTEN OCH SÖK SNABBT UPP LÄKARE.

(N) **FARE BESKYTT ØYNENE**
EKSPLOSIVE GASSER
KAN FORÅRSAKE BLINDHET OG SKADER.

- UNNGÅ**
- GNISTER
 - FLAMMER
 - RØYKING

SVOVELSYRE
KAN FORÅRSAKE BLINDHET OG ALVORLIGE BRANNSKADER.

SKYLL ØYNENE ØYEBLIKKELIG MED VANN. KONTAKT LEGE ØYEBLIKKELIG.

(DK) **FARE! BESKYT ØJNENE**
EKSPLOSIVE GASSER
KAN MEDFØRE BLINDHED ELLER KVÆSTELSER.

- UNDGÅ**
- GNISTER
 - LD
 - RYGNING

SVOVLZYRE
KAN MEDFØRE BLINDHED ELLER ALVORLIGE ÆTSNINGER.

SKYL OMGÅENDE ØJNENE MED VAND. SØG OMGÅENDE LÆGEHJÆLP.

(SF) **VAARA! SUOJAA SILMÄT**
RÄJÄHTÄVIÄ KAASUJA
VOI AIHEUTTAA SOKEUTTA TAI VAMMAN.

- EI**
- KIPINÖITÄ
 - LIEKKEJÄ
 - TUPAKOINTIA

RIKKIHAPPO
VOI AIHEUTTAA SOKEUTTA TAI VAKAVIA PALOVAMMOJA.

HUUHTELE SILMÄT HETI VEDELLÄ. MENE HETI LÄÄKÄRILLE.

2. Monteringsanvisninger 2. Montering

2. Montering 2. Leikkurin kokoaminen

- Ⓢ
5. Rattinsats
 6. (2) Nycklar
 7. (2) Vagnsbult
 8. Styrhylsa
 9. Instruktionsbok
 10. 14½ sluttningsinstruktion
 11. Låsbricka
 12. Rattadapter
 13. Låsmutter
 14. Aksel­for­længelse
 15. Låsbricka

- Ⓢ
- Öppna kartongen
- Tag ut lådan med delar

Påse med komponenter (innehållet visas inte i full skala)

- (1) Rattinsats
- (2) Nycklar
- (2) Vagnsbult
- (1) Styrhylsa
- (1) Instruktionsbok
- (1) Rattadapter
- (1) Låsbricka
- (1) Låsbricka
- (1) Aksel­for­længelse
- (1) Låsmutter

- Ⓝ
5. Rattinnsats
 6. (2) Nøkler
 7. (2) Låseskrue
 8. Styremansjett
 9. Brukerhåndbok
 10. Instruksjon for bruk i 14½ skråning
 11. Låsbricka
 12. Tilpasningsstykke for ratt
 13. Låsmutter
 14. Aksel­for­længelse
 15. Låseskive

- Ⓝ
- Åpne boksen
- Ta ut esken med delene

Pose med deler (innholdet er ikke vist i full størrelse)

- (1) Rattinnsats
- (2) Nøkler
- (2) Låseskrue
- (1) Styremansjett
- (1) Brukerhåndbok
- (1) Instruksjonsbok for bruk av maskinen i skråninger
- (1) Tilpasningsstykke for ratt
- (1) Låseskiver
- (1) Låseskive
- (1) Aksel­for­længelse
- (1) Låsemutter

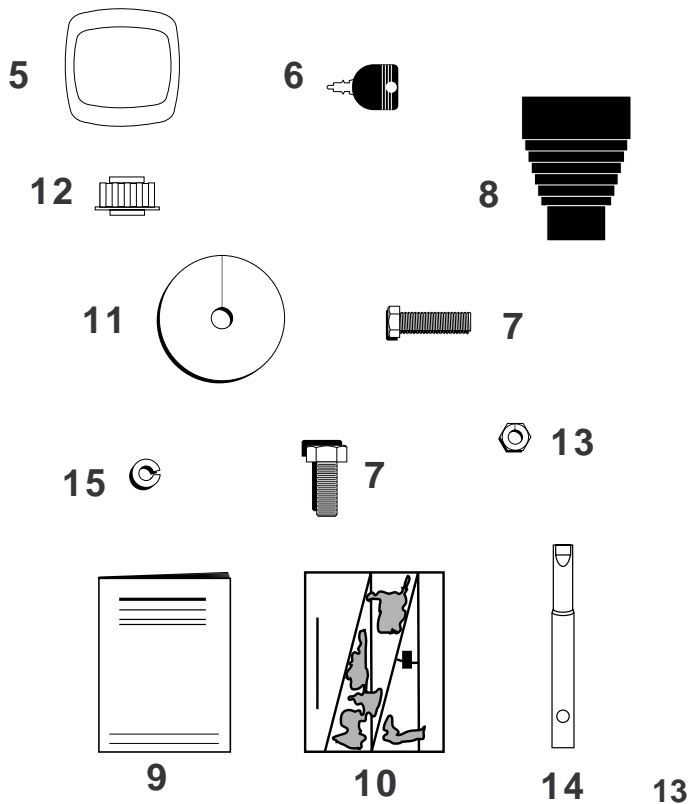

- (DK)
5. Ratdæksel
 6. (2) Nøgler
 7. (2) Bolts
 8. Muffe, styretøj
 9. Instruktionsbog
 10. 14½ Hældningsinstruktion
 11. Låseskive
 12. Ratadapter
 13. Låsemotik
 14. Sæddettävå jatkoakseli
 15. Låseskive

- (DK) Åbn papkassen
- tag kassen med dele ud

Pose med dele (indholdet vises ikke i fuld størrelse)

- (1) ratdæksel
- (2) nøgler
- (2) bolts
- (1) muffe, styretøj
- (1) instruktionsbog
- (1) hældningsinstruktion
- (1) ratadapter
- (1) låseskive
- (1) låseskive
- (1) sæddettävå jatkoakseli
- (1) låsemotrik

- (SF)
5. Ohjauspyörän sisäke
 6. (2) Avaimet
 7. (2) Kannatinpultti
 8. Ohjausakselin holkki
 9. Käyttäjän käsikirja
 10. 14½ rinteén ajo-ohjeet
 11. Lukkoaluslevy
 12. Ohjauspyörän sovite
 13. Lukkomutter
 14. Forlangningsaxel
 15. Varmistuslaatta

- (SF) Avaa laatikko
- rrota osalaatikko

Osapussi (osat ei luonnollisessa koossa)

- (1) Ohjauspyörän sisäke
- (2) Avaimet
- (2) Kannatinpultti
- (1) Ohjausakselin holkki
- (1) Käyttäjän käsikirja
- (1) Rinneajo-ohjeet
- (1) Ohjauspyörän sovite
- (1) Lukkoaluslevy
- (1) Varmistuslaatta
- (1) Forlangningsaxel
- (1) Lukkomutter

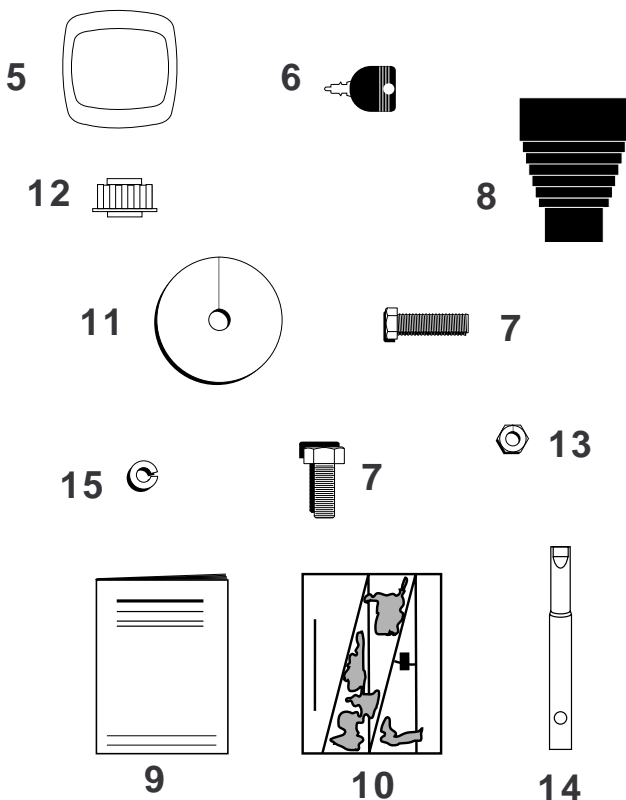

- (S) 1. Säte
2. Sitsplatta
3. Ansatsbult
4. Justerskruv
5. Planbricka
6. Låsbricka

- (N) 1. Sete
2. Setepanne
3. Skulderskrue
4. Justeringsskrue
5. Flat stoppskive
6. Låseskive

- (DK) 1. Sæde
2. Sædeplade
3. Ansatsbolt
4. Justeringsskrue
5. Underlagsskive
6. Låseskive

- (SF) 1. Istuin
2. Istuinpelti
3. Olakepultti
4. Säätöruuvi
5. Litteä aluslevy
6. Varmistuslaatta

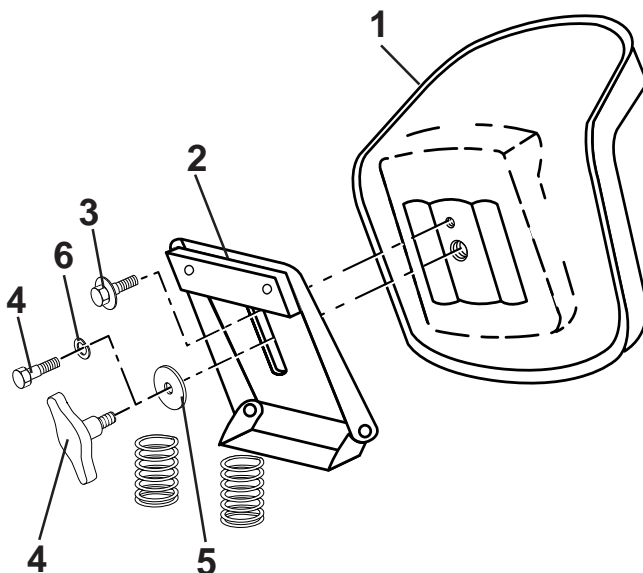

(S) MONTERING AV SÄTE

- Ta bort beslagen som håller fast sitsen vid kartongen och lägg beslagen åt sidan för att använda till att montera sitsen på traktorn]
- Luta sitsen uppåt och lyft bort den från kartongen. Ta bort wellpappen och kassera den.
- Sätt fast sätet på sitsplattan så som visas på skissen.

Inställning av sätet

- Ställ in stätet så att arbetsställningen blir bekväm.
- Dra åt justerskraven.

(N) MONTERING AV SETE

- Skru bolte og møtrikker af sædet på papemballagen, og læg dem til side til senere brug til at sætte sædet på havetraktoren.
- Sving sædet opad og af papemballagen. Fjern emballagen, og kassér den.
- Sett setet på plass i setepannen som diagrammet viser.

Justering av sete

- Juster setet til en behagelig arbeidsstilling.
- Dra til justeringsskruen.

(DK) MONTERING AF SÆDE

- Fjern metaldelene som fester setet til kartonginnpakningen og sett delene til side til setet skal monteres til traktoren.
- Tipp setet opp og ta det ut av kartonginnpakningen. Ta deler ut av kartongen og kast den.
- Anbring sædet på sædepladen som vist på fig.

Indstilling af sædet

- Indstil sædet således at du får en behagelig arbejdsstilling
- Stram justeringsskruen.

(SF) ISTUIMEN ASENNUS

- Poista pidikeosat, joilla istuin on kiinni pahvipakkauksessa ja aseta osat sivuun istuimen traktoriin kiinnittämistä varten.
- Käännä istuinta ylöspäin, irrota pahvipakkaus ja heitä se pois.
- Aseta istuin istuinpeltiin kuvan mukaan.

Istuimen säätö

- Säädä istuin miellyttävään ajoasentoon.
- Kiistä säätöruuvi.

- (S) 1. Sitsplatta
2. Lucka till batterilåda
3. Kabel
4. Kabel

A. Traktorns framsida

5. Stänkskydd
6. Batterianslutning
7. Batteri

- (N) 1. Sædeplade
2. Batteridæksel
3. Kabel
4. Kabel

A. Front på traktoren

5. Bagskærm
6. Batteripol
7. Batteri

- (DK) 1. Setepanne
2. Batterideksel
3. Kabel
4. Kabel

A. Front av traktor

5. Skjerm
6. Batteri-terminal
7. Batteri

- (SF) 1. Istuinpelti
2. Akkukotelon luukku
3. Kaapeli
4. Kaapeli

A. Traktorin etuosa

5. Lokasuoja
6. Akunnapa
7. Akku

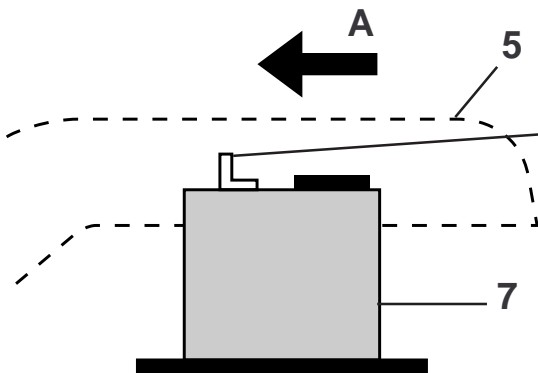
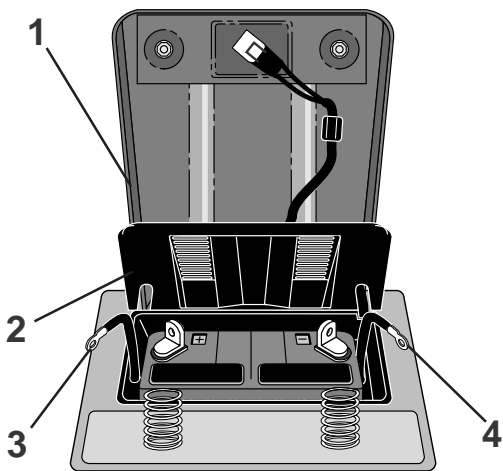

(S) BATTERIMONTERING

OBS: Om du använder detta batteri efter det datum (månad och år) som anges på etiketten ska det laddas under minst en timme vid 6-10 ampere.

! WARNING: Före installationen bör alla metallarmband, klockarmband, ringar etc tas av. Om sådana föremål kommer i kontakt med batteriet kan brännsår uppkomma.

- Lyft sitsplattan och öppna luckan till batterilådan.

(N) MONTERING AV BATTERI

BEMERK: Hvis dette batteriet brukes etter utløpsfristen er slutt som vist på etiketten med måned og år, lad opp batteriet i minimum en time ved 6-10 ampere.

! ADVARSEL: fjern armringer, klokkeremmer, ringar osv. av metall. Slike gjenstander kan forårsake brannskader om de komme i berøring med batteriet.

- Løft setepanne og åpn batterikassen.

(DK) MONTERING AF BATTERIET

BEMÆRK: Batteriet skal oplades i mindst én time med 6-10 A, hvis det tages i brug efter den dato der er påstemplet mærkaten.

! ADVARSEL! Inden du begynder at montere batteriet skal du tage metalarmbånd, armbåndsurs, ringe osv. af. Hvis sådanne ting komme i berøring med batteriet, kan det give forbrændinger.

- Løft sædepladen og åben batteridækslet,

(SF) AKUNASENNUS

HUOM! Jos tämä akku on käytössä yhden vuoden ja yhden kuukauden kuluttua etiketin osoittamasta päivästä, lataa akkua vähintään tunnin 6-10 amp.

! VAARA: Ennen kuin alat asentaa akkua, riisu metallirannekkeet, rannekello, sormukset yms. Jos ne osuvat akkuun, seurauksena voi olla palovammoja.

- Nosta istuinpelti ja avaa akkukotelon luukku.

- (S)
1. Röd batterikabel
 2. Röd tändkabel med säkring
 3. Svart batterikabel
 4. Kasta hylsorna

- (N)
1. Rød batterikabel
 2. Rød sikret tenningskabel
 3. Svart batteri kabel
 4. Kast kapslene

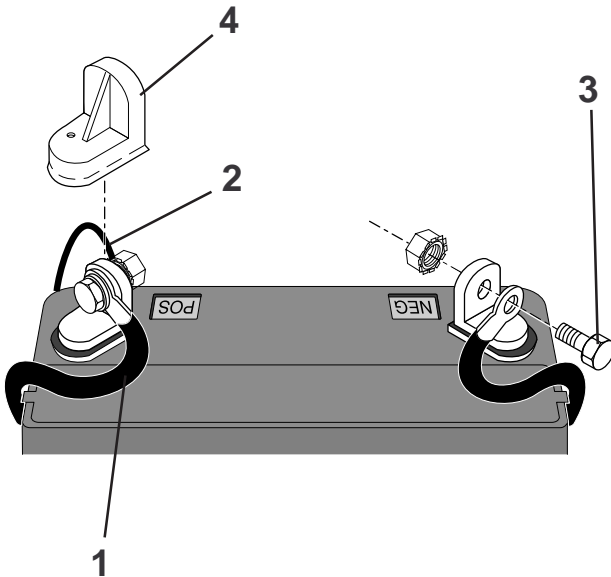

(S) **⚠ VARNING:** Pluspolen måste anslutas först för undvikande av gnistor vid ofrivillig jordning.

- Ta bort polskyddshylsorna och kasta bort dem.
- Anslut den röda batterikabeln och den röda avsäkrade tändkabeln till batteriets pluspol.
- Anslut den svarta jordkabeln till batteriets minuspol.
- Drag åt anslutningarna väl.
- Stäng luckan till batterilådan.

⚠ VARNING: Håll luckan till batterilådan stängd när den inte används för kontroll av anslutningarna.

ANMÄRKNING: Öppna luckan till batterilådan för:

- kontroll av batteriets kondition och anslutningar
- överkoppling (vid behov)
- laddning (vid behov).

(N) **⚠ ADVARSEL:** Positiv terminal må koples til først for å unngå gnister fra tilfeldig jordning.

- Fjern uttakets beskyttende kapsel, og kast den.
- Kople rød batterikabel og rød sikret tenningskabel til positiv (+) batteriterminal.
- Kople svart jordingskabel til negativ (-) batteriterminal.
- Forsikre Dem om at forbindelsene er faste.
- Lukk batteridekslet.

⚠ ADVARSEL: hold batteridekslet lukket når det ikke er brukt till å inspisere terminalene.

MERK: åpn batteridekslet for å:

- sjekke batteriet og terminalene
- kortslutning (om nødvendig)
- lading (om nødvendig).

- (DK) 1. Rødt batterikabel
2. Rød tændingsledning
3. Sort batterikabel
4. Kassér beskyttelseshætterne

- (SF) 1. Punainen akkukaapeli
2. Punainen, sulakkeella varustettu virtalukon johdin
3. Musta akkukaapeli
4. Heitä kannet pois.

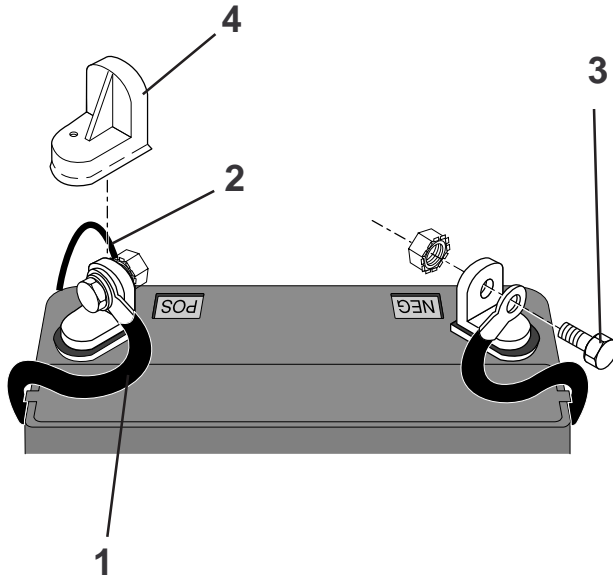

- (DK) **ADVARSEL!** Den positive pol skal tilsluttes først for at undgå gnister ved utilsigtet jordforbindelse.

- Fjern polklemmernes beskyttelseshætter.
- Sæt det røde batterikabel og den røde tændingsledning fast på den positive (+) batteripol.
- Sæt det sorte jordkabel fast på den negative (-) batteripol.
- Mærk efter om forbindelserne er strammet rigtigt.
- Luk batteridækslet.

- ADVARSEL!** Batteridækslet skal holdes lukket når polerne ikke skal kontrolleres.

OBS! Batteridækslet åbnes når:

- batteriets og polernes tilstand skal kontrolleres.
- batteriet kortsluttes (hvis nødvendigt)
- batteriet skal oplades (hvis nødvendigt).

- (SF) **VAARA:** Positiivinen napa on kytkettävä ensin, jotta tahaton maadoitus ei aiheuta kipinöintiä.

- Poista päätteen suojakannet ja heitä ne pois.
- Kytke punainen akkukaapeli ja punainen virtalukon johdin akun positiiviseen (+) napaan.
- Kytke musta maadoituskaapeli akun negatiiviseen (-) napaan.
- Varmista, että kaapelit ovat tukevasti paikoillaan.
- Sulje akkukotelon luukku.

- VAARA:** Pidä akkukotelon luukku muutoin aina suljettuna.

HUOM: Akkukotelon luukku voi avata:

- akun ja napojen kunnan tarkistamiseen
- hyppylangoitukseen (jos tarpeen)
- lataukseen (jos tarpeen).

(S) MONTERING AVRATT

- Montera rattens komponenter i den ordning som visas.
- Kontrollera att framhjulen pekar rakt framåt och att rattekern är riktad tvärs traktorn.

(N) MONTERING AVRATTET

- Kople sammen de ulike rattdelene i den oppgitte rekkefølgen.
- Sørg for at framhjulene peker rett fram og at stangen i rattet går på tvers av traktoren.

(DK) SÆT RATTET PÅ PLADS

- Ratkomponenterne sættes på plads i den viste rækkefølge.
- Traktorens forhjul skal pege fremad og rattets tværstang skal gå på tværs af traktoren.

(SF) OHJAUSPYÖRÄASENNUS

- Kokoa ohjauspyörän osat kuvan mukaisessa järjestyksessä.
- Varmista, että etupyörät osoittavat suoraan eteen ja ohjauspyörän puolat suoraan sivuille.

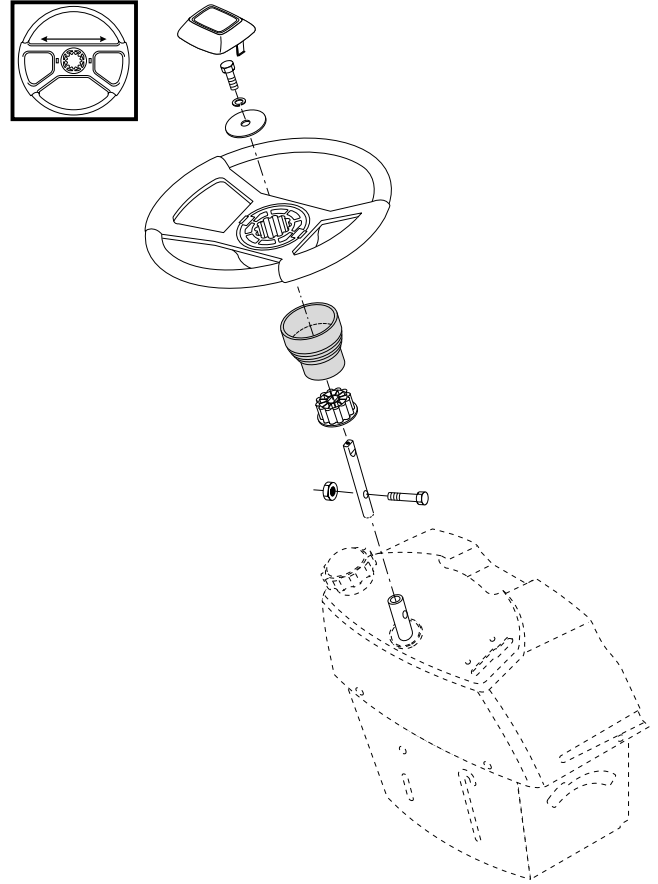

3. Reglage 3. Betjeningsmekanismer

3. Betjeningsorganer 3. Käyttö

- (S)
1. Bränsletankslock
 2. Kiplings/bromspedal
 3. Strålkastaromkopplare
 4. Parkeringsbromsspak
 5. Gas/chokereglage
 6. Inställningsreglage för klipphöjd
 7. Spak för hyftning av klippaggregat
 8. Kopplingsspak för klippaggregat
 9. Växelspak
 10. Nyckelströmbrytare

- (N)
1. Lokk til drivstofftank
 2. Kopling/bremse pedal
 3. Lysbryter
 4. Parkeringsbremse.
 5. Gass/choke håndtak
 6. Bryter for justering av klippehøyde
 7. Håndtak for heving av gressklipperen
 8. Håndtak for innkopling av gressklipperen
 9. Girstang
 10. Nøkkelbryter

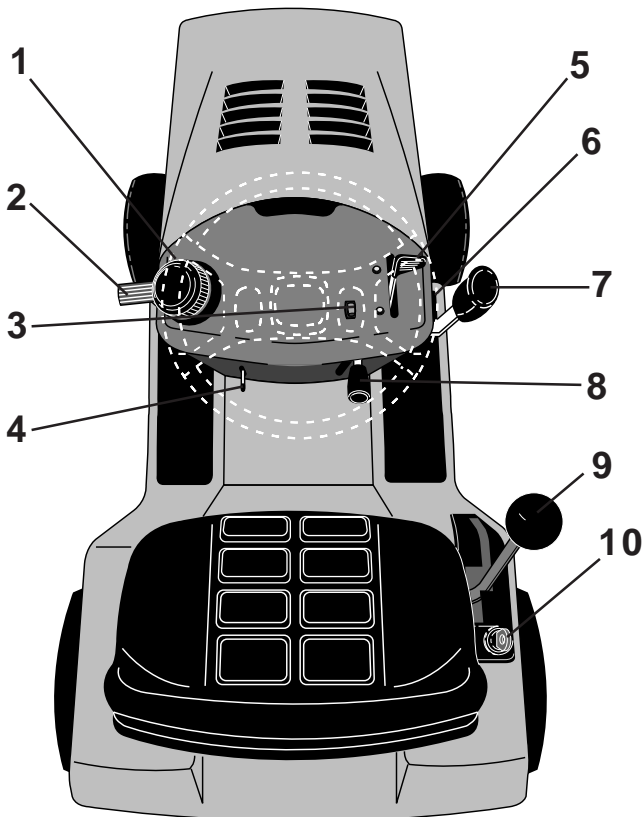

⚠ VARNING: använd denna skiss enbart för att identifiera alla kontrollorgan. Försök inte starta traktorn nu.

(S) REGLAGE:

- **Tändningslås:** För start av motorn.
- **Gas/chokereglage:** Tryck spaken åt höger och framåt för att choka motorn. Detta reglage ökar eller minskar motorvarvtalet.
- **Kopplings/bromspedal:** Kopplar ur drivningen och stoppar traktorn.
- **Växelspak:** Tryck ned kopplings/bromspedalen: välj önskad hastighet; flytta växelspaken.
- **Parkeringsbromsspak:** Lägg in parkeringsbromsen innan traktorn lämnast genom att trampa kopplings/bromsspaken i botten. Håll parkeringsbromsspaken i ingreppsläge och släpp trycket. Pedalen blir nu kvar i bromsläge.
- **Strålkastaromkopplare:** Tänder och släcker strålkastarna.
- **Kopplingsspak för klippaggregat:** Tryck spaken uppåt för att koppla in klippaggregatet.
- **Spak för lyftning av klippaggregat:** Lyfter eller sänker klippaggregatet.
- **Inställningsreglage för kipphöjd:** Ställer in klipphöjden.

⚠ VARNING: Var säker på att behärska alla reglage innan ni går vidare.

⚠ ADVARSEL: Bruk dette diagrammet for å lokalisere de ulike betjeningsmekanismene. Start ikke traktoren enda.

(N) BETJENINGSMEKANISMER

- **Nøkkelbryter:** Brukes til å starte motoren.
- **Gass/choke håndtak:** Skyv håndtaket mot høyre og fremover for å kople inn choken. Denne mekanismen øker eller minsker turtallet.
- **Clutch/bremsepedal:** Brukes til å kople ut fremdriften og stanse traktoren.
- **Girstang:** Trå inn clutch/bremsepedalen: oppnå ønsket hastighet; skift gir.
- **Parkeringsbremse:** Når De forlater traktoren sett på parkeringsbremsen ved å trå clutch/bremse pedalen helt inn. Hold parkeringsbremsen i innkoplet stilling og slip pedalen. Pedalen vil forbli i bremsestilling.
- **Lysbryter:** Slår lysene av og på.
- **Håndtak for innkopling av gressklipperen:** Skyves oppover for innkopling.
MERK: turtallet går noe ned før koplingen tar tak.
- **Håndtak for heving av gressklipperen:** brukes til å heve eller senke gressklipper-dekket.
- **Bryter for justering av klippehøyden:** Brukes til å stille innhøyden på gressklipperdekket for klipping.

⚠ ADVARSEL: forsikre Dem om at De forstår alle betjeningsfunksjonene før De fortsetter.

- (DK) 1. Låg benzintank
2. Kobling/bremsepedal
3. Lyskontakt
4. Håndbremse
5. Gas/chokerhåndtag
6. Indstillingsrat, klippehøjde
7. Löftestang, klipper
8. Koblingsstang, klipper
9. Gearstang
10. Tændingsnøgle

- (SF) 1. Polttoainesäiliön korkki
2. Kytkin-/jarrupoljin
3. Valokatkaisin
4. Seisontajarrun vipu
5. Kaasuvipu/kuristin
6. Leikkuulaitteen korkeudensäätön nuppu
7. Leikkuulaitteen nostovipu
8. Leikkulaitteen kytkinvipu
9. Vaihdevipu
10. Virtalukko

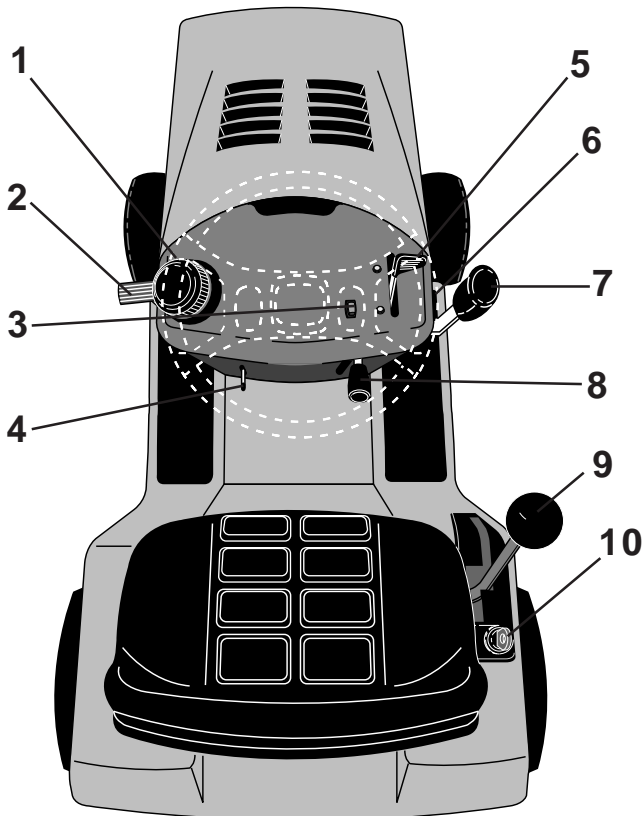

ADVARSEL! Find de forskellige betjeningsorganer ved hjælp af nedenstående figur. Traktoren må ikke startes endnu.

(DK) **BETJENINGSORGANER:**

- **Tændingsnøgle:** Benyttes ved start af motoren.
- **Gas/chokerhåndtag:** Skub håndtaget til højre og fremad for at choke motoren. Håndtaget øger og sænker hastigheden.
- **Kobling/bremsepedal:** Bruges til at koble ud og standse traktoren med.
- **Gearstang:** Træd på koblingen/bremsepedalen, find den ønskede hastighed, sæd traktoren i gear.
- **Håndbremse:** Håndbremsen skal kobles ind, når man går fra traktoren. Træd koblingen/bremsepedalen helt i bund. Kobl håndbremsen ind og slip pedalen. Pedalen holdes nu i bremset stilling.
- **Lyskontakt:** Tænd og sluk forlygterne.
- **Koblingsstang, klipper:** Skub håndtaget op når klipperen skal kobles til. OBS! Der er en lille motorforsinkelse, når koblingen går i indgreb.
- **Løftestang, klipper:** Løft og sænk klipperen.
- **Indstillingsrat, klippehøjde:** Justerer klippehøjden.

ADVARSEL! Du skal være sikker på at du forstår de forskellige Betjeningsorganers funktion, inden du fortsætter.

VAARA: Tutustu hallintalaitteisiin tämän kaavion avulla. Älä vielä käynnistä traktoria.

(SF) **HALLINTALAITTEER**

- **Virtalukko:** Käytetään moottorin käynnistykseen.
- **Kaasuvipu/kuristin:** Laita kuristin päälle työntämällä vipua oikealle eteen. Samalla vivulla säädetään moottorin pyörimisnopeus.
- **Kytkin-/jarrupoljin:** Polkimella irrotetaan kytkin ja pysäytetään traktori.
- **Vaihdevipu:** Paina kytkin-/jarrupoljinta, valitse halutu nopeus ja laita vaihde päälle.
- **Seisontajarru:** Aina kun jätät traktorin jonnekin, kytke seisontajarru painamalla kytkin-/jarrupoljin täysin pohjaan. Vie seisontajarrun vipu jarrutusasentoon ja vapauta poljin, Jarru jää päälle.
- **Leikkuulaitteen kytkinvipu:** Leikkuulaite kytkeytyy toimintaan, kun työnnät vivusta.
Huom: Kun kytkin ottaa kiinni, moottorin kierrosluku laskee hieman.
- **Leikkuulaitteen nostovipu:** Vivulla nostetaan tai lasketaan leikkuulaitetta.
- **Leikkuulaitteen korkeudensäätönuppi:** Nupista säädetään leikkuulaitteen leikkuukorkeus.

VAARA: Varmistu siitua, että tunnet kaikki hallintalaitteet ja niiden toiminnan ennen kuin siirryt seuraavaan vaiheeseen.

- Ⓢ 1. Kopplings/bromspedal i bromsläge
- 2. Klippaggregatets spak i frikopplingsläge
- 3. Växelspak
- 4. Parkeringsbroms
- 5. Gasreglage
- 6. Tändningsnyckel

- Ⓝ 1. Koppling/bremse pedal i "brake" stilling
- 2. Kopplingshåndtak for gressklipperen i "disenage" stilling
- 3. Girstang
- 4. Parkeringsbremse
- 5. Gass
- 6. Nøkkelbryter

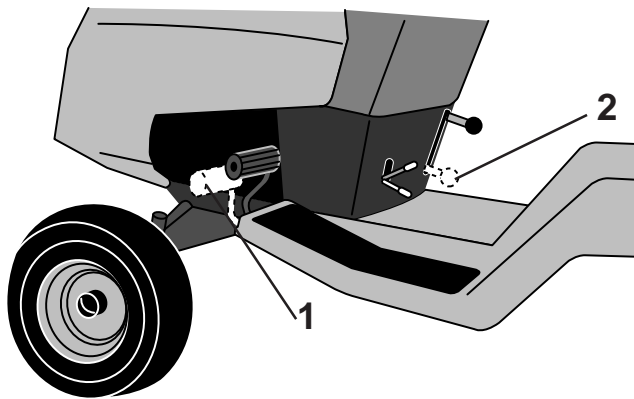

⚠ VARNING: Innan traktorn används måste man veta hur den stoppas.

- Ⓢ **STOPP**
 - Tryck ned kopplings/bromspedalen ända ned till läge bromsning.
 - Sätt klippaggregatets kopplingsspak i läge frikoppling.
 - Håll kopplings/bromspedalen nedtryckt och flytta växelspaken till neutralläge.
 - Ställ parkeringdbromsen i läge bromsning och ta bort foten från kopplings/bromspedalen. Pedalen bör bli kvar i bromsläge.
 - Ställ gasreglaget i läge "S" (sakta).
 - Vrid tändningsnyckeln till "från".

ANMÄRKNING: Använd aldrig choken för att stoppa motorn.

⚠ ADVARSEL: Vit hvordan De stanser traktoren før De bruker den.

- Ⓝ **STANS**
 - Press kopling/bremse pedalen helt ned til "brake" (bremse) stilling.
 - Sett kopplingshåndtaket for gressklipperen i "disenage" (utkoplet) stilling.
 - Fremdeles med kopling/bremse pedalen inne, sett girstangen i fri.
 - Sett parkeringsbremsen i "brake" stilling og slipp ut kopling/bremse pedalen. Pedalen burde forbli "brake" stilling.
 - Flytt gasshåndtaket til "S" (sakte).
 - Vri nøkkelen til "off" (av) stilling

MERK: bruk aldri choke for å stanse motoren.

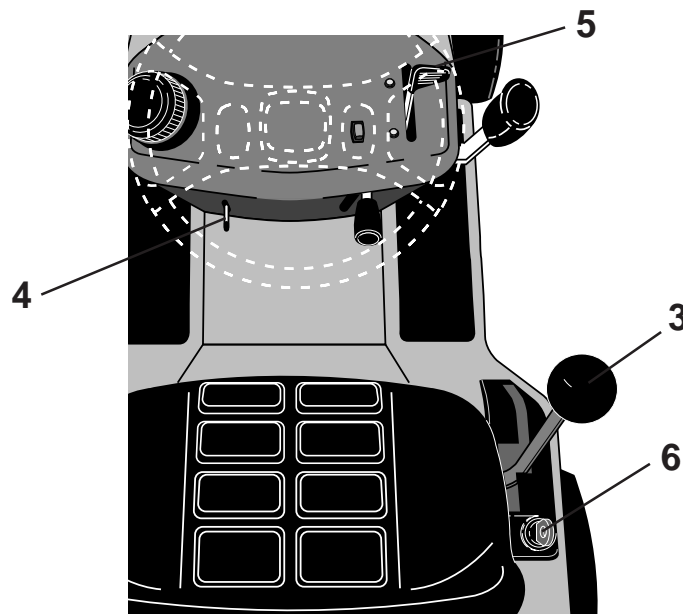

- (DK) 1. Koplings/bromspedal i bromsläge
 2. Klippaggregatets spak i frikopplingsläge
3. Växelspak
 4. Parkeringsbroms
 5. Gasreglage
 6. Tändningsnyckel

- (SF) 1. Koppling/bremse pedal i "brake" stilling
 2. Kopplingshåndtak for gressklipperen i "disenage" stilling
3. Girstang
 4. Parkeringsbremse
 5. Gass
 6. Nøkkelbryter

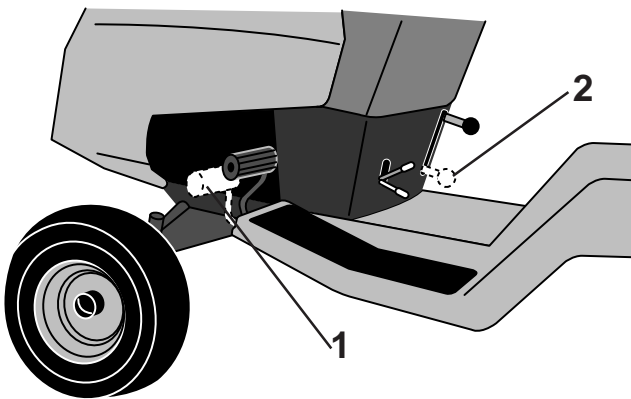

ADVARSEL! du skal kunne standse traktoren, inden du begynder at bruge den.

(DK) **STANDSNING**

- Træd koblings/bremsepedalen helt ned i "bremset" stilling.
- Sæt koblingsstangen for klipperen på "frankoblet".
- Hold koblings/bremsepedalen nede og sæt gearstangen i "neutral" stilling.
- Sæt håndbremsen på "bremset" og flyt foden fra koblings/bremsepedalen. Pedalen forbliver i "bremset" stilling.
- Sæt gashåndtaget på "S" (slow = langsom).
- Sæt tændingsnøglen på "off".

OBS! Motoren må aldrig standses med chokeren.

VAARA: Opettele traktorin pysäyttäminen ennen kuin alat käyttää sitä.

(SF) **PYSÄYTYS**

- Panina kytkin-/jarrupoljin aivan pohaan jarrutusasettoon.
- Käännä leikkuulaitteen kytkinvipu "irti"-asettoon.
- Samalla kun pidät kytkin-/jarrupolijinta alhaalla, siirrä vaihevipu vapaa-asettoon (N).
- Käännä kaasuvipu "S" -asettoon (Slow - hidas).
- Katkaise sytytys virtalukosta.

HUOM: Älä koskaan pysäytä moottoria kuristimen avulla.

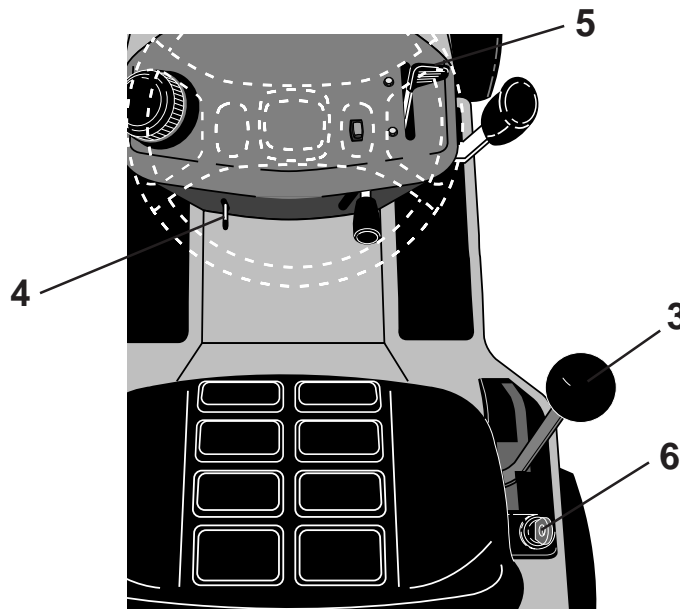

- (S) 1. Bränsletankslock
2. Oljemätsticka

- (N) 1. Lokk til bensintank
2. Oljepeiler

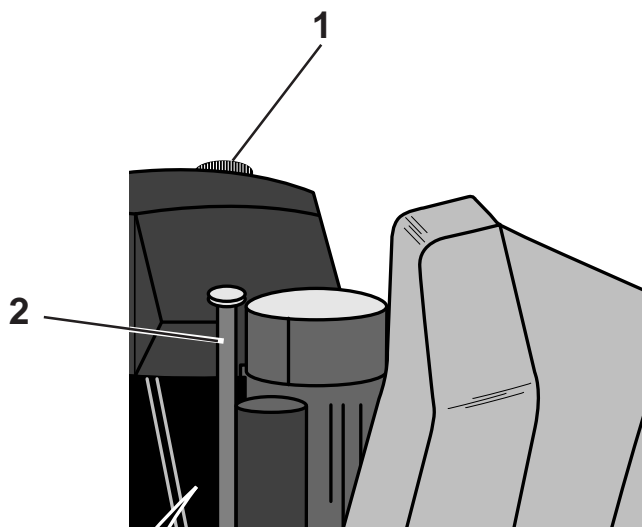

(S) KONTROLL AV OLJENIVÅN I MOTORN

- Denna motor har levererats med olja av sommarkvalitet.
- Tag ur oljemätstickan och torka den ren.
- Sätt tillbaka oljemätstickan några sekunder.
- Tag ut igen och läs av oljenivån.
- Fyll på olja vid behov. Rymd 1,41.
- Sätt tillbaka oljemätstickan och fäst den ordentligt

BRÄNSLEPÅFYLLNING

- Påfyllning av bränsletank - rymd 5, 3 1.

⚠ VARNING: använd endast oblyad regularbensin. Använd inte motorgas, metanol eller oblyad super. Dessa bränslen kan orsaka inre skador i traktorn.

(N) SJEKK NIVÅET PÅ MOTOROLJEN

- Motoren kommer ferdigfylt.
- Ta ut oljepeileren og tørk av den.
- Sett den tilbake på plass.
- Ta den ut igjen og les av oljenivået.
- Etterfyll om nødvendig. Kapasitet 1,41.
- Sett oljepeileren på plass og skru godt til.

PÅFYLLING AV DRIVSTOFF

- Fylling av drivstofftank - Kapasitet 5, 3 1.

⚠ ADVARSEL: bruk kun ren regulær blyfri bensin. Bruk ikke gasohol, metanol eller premium blyfri. Disse drivstoffene kan forårsake maskin skade på traktoren.

- (DK) 1. Låg, benzintank
2. Oljepind

- (SF) 1. Polttoainesäiliön korkki
2. Öljyn mittatikku

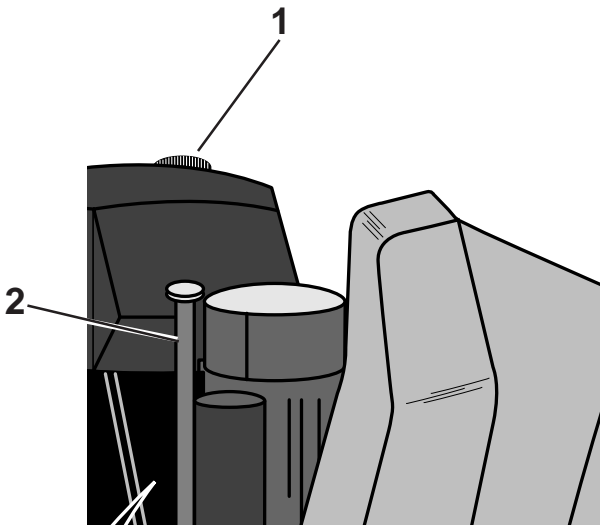

(DK) CHECKOLIESTANDEN I MOTOREN

- Maskinen er fra fabrikken fyldt med olie til sommerbrug.
- Træk oliepinden ud og tør den af.
- Sæt oliepinde i igen.
- Træk den ud og aflæs oliestanden.
- Fyld olie på hvis det er nødvendigt.
Rumindhold: 1,41.
- Sæt oliepinde i igen så at den sidder godt fast.

BENZINPÅFYLDNING

- Fyld benzintanken. Rumindhold: 5, 3 l.

ADVARSEL! Der må kun bruges blyfri benzin (95 oktan). Der må ikke bruges metanol eller blyfri benzin med 98 oktan, da det kan medføre skader på traktoren.

(SF) ÖLJYNPINNAN KORKEUDEN TARKASTUS

- Moottoriöljy on kesälaatua.
- irrota mittatikku ja pyyhi se puhtaaksi.
- Työnnä mittatikku takaisin paikoilleen muutamaksi sekunniksi.
- Vedä tikku ulos ja tarkista öljypinnan taso.
- Lisää öljyä tarpeen mukaan (tilavuus 1, 5 l).
- Aseta mittatikku huolellisesti takaisin paikoilleen.

POLTTOAINEENTÄYTTÖ

- Polttoainesäiliön täyttö (tilavuus 5, 3 l).

VAROITUS: Käytä vain puhdasta, lyijytöntä matalaoktaanista bensiiniä. Älä käytä polttoaineena bensiinin ja alkoholin seosta, metanolia tai korkeaoktaanista lyijytöntä bensiiniä. NUmUa polttoaineet ssttävät vaurioittaa moottoria.

4. Start och drift 4. Oppstarting og drift 4. Start og drift 4. Käyttö

- (S)
1. Kopplings/bromspedal
 2. Kopplingsspak för klippaggregat
 3. Gasreglage
 4. Tändningsnyckel

- (N)
1. Kopling/bremse pedal
 2. Kopplingshåndtak for gressklipperen.
 3. Gasshåndtak
 4. Nøkkelbryter

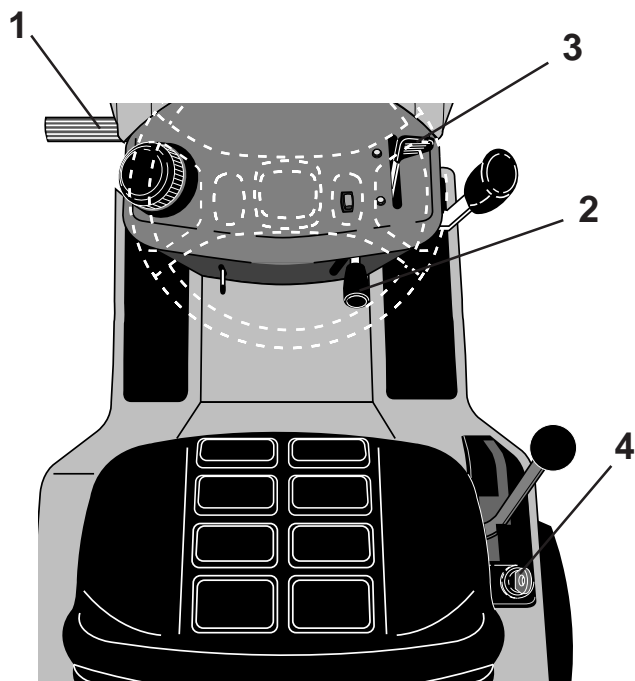

(S) START AV MOTOR

- Tryck ned kopplings/bromspedalen helt med vänster fot.
- Frikoppla klippaggregatet och lägg traktorns växel i neutralläge.
- Ställ gasreglaget i läge choke.
- Vrid om tändningsnyckeln till start.
- Släpp nyckeln så snart motorn startar.

OBS! Kör inte startmotorn längre än femton sekunder i taget.

KLIPPNING AV GRÄS

- Starta motorn
- Ställ gasreglaget halvvägs mellan start och fullvarv.

(N) STARTING AV MOTOREN

- Press kopling/bremse pedalen helt inn med venstre foten.
- Kople ut gressklipperen og sett traktoren i fri.
- Flytt gasshåndtaket til "choke" stilling.
- Vri tenningsnøkkelen til "start".
- Slipp nøkkelen så snart motoren har startet.

FORSIKTIG: Hold ikke tenningsnøkkelen på "start" lengre enn 15 sekunder pr. minutt.

GRESSKLIPPING

- Start motoren
- Flytt gasshåndtaket halveis mellom start og fort

- (DK)
1. Koblings/bremsepedal
 2. Koblingsstang, klipper
 3. Gashåndtag
 4. Tændingsnøgle

- (SF)
1. Kytkin-/jarrupoljin
 2. Leikkuulaitteen kytinvipu
 3. Kaasuvipu
 4. Virtalukko

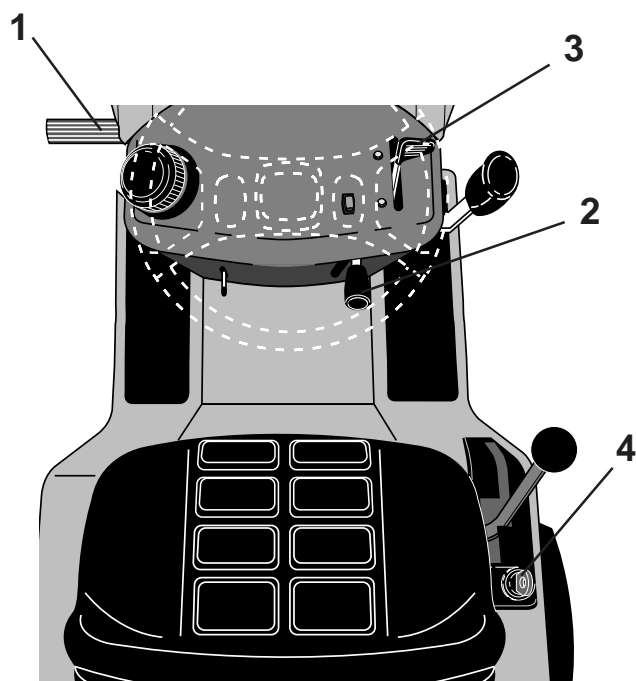

(DK) **START**

- Træd koblings/bremsepedal helt ned med venstre fod.
- Kobl klipperen fra og sæt traktoren på neutral.
- Sæt gashåndtaget i chokerstilling.
- Drej tændingsnøglen til "start".
- Slip nøglen så snart motoren starter.

FÖRSIGTIG: Starteren må ikke gå i mere end 15 sekunder for hvert minut.

GRÆSKLIPNING

- Start motoren
- Sæt gashåndtaget halvvejs mellem "start" og "fast" (= hurtig)

(SF) **MOOTTORIN KÄYNNISTYS**

- Paina kytkin-/jarrupoljin vasemmalla jalalla täysin pohjaan.
- Kytke leikkuulaite irti ja siirrä vaihdevipu vapaa-asentoon.
- Siirrä kaasuvipu "choke"-asentoon.
- Käännä virta-avain "start"-asentoon.
- Vapauta avain heti, kun moottori käynnistyy.

VAROITUS: Käytä käynnistinmoottoria enintään 15 sekuntia minuutissa.

RUOHONLEIKKU

- Käynnistä moottori.
- Aseta kaasuvipu keskiasentoon ("Start"-ja "Fast"-asentojen väliin).

- Ⓢ
1. Kopplings/brompedal i ingreppsläge.
 2. Klippaggregatets spak i ingreppsläge.
 3. Gasreglage
 4. Klippaggregatets lyftspak i opphöjt läge.
 5. Växelspak
 6. Reglage för inställning av klipphöjd

- Ⓝ
1. Koppling/bremse pedal "engaged" stilling
 2. Kopplinghåndtak "engaged" stilling
 3. Gasshåndtak
 4. Håndtak for heving av gressklipper-utstyret "raised" (hevet) stilling
 5. Girstang
 6. Bryter for justering av klippehøyden

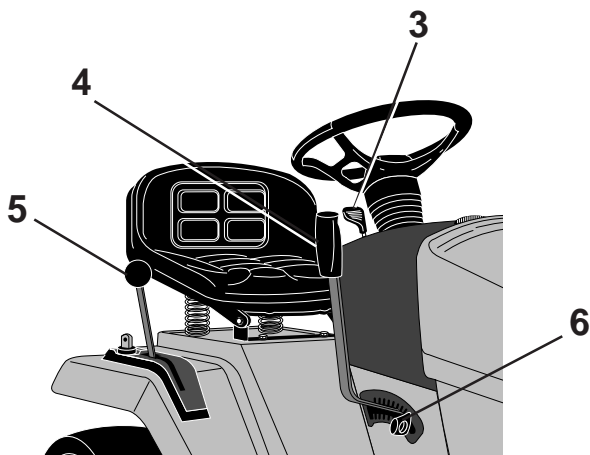
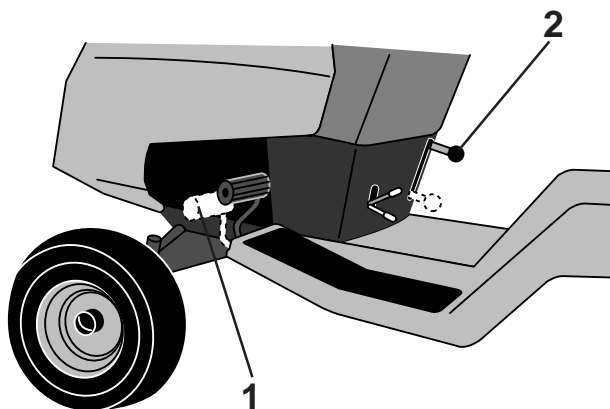

Ⓢ KLIPPNING AV GRÄS

- Starta motorn
- Ställ gasreglaget halvvägs mellan start och fullvarv.
- Släpp upp kopplings/bromspedalen sakta och kör till den yta som skall klippas.
- Stoppa enheten
- Flytta klippaggregatets kopplingsspak sakta till ingrepp.
- Släpp upp kopplings/bromspedalen sakta. Spaken kan röras steglöst mellan S och F för att få önskad hastighet.

ANMÄRKNING: Kör alltid motorn på fullt varv vid klippning för att åstadkomma bättre resultat och utkastning av material.

- Ställ gasreglaget i läge fullvarv.
- Se på klipphöjden och justera efter behov med inställningsratten för klipphöjd.

Ⓝ GRESSKLIPPING

- Start motoren
- Flytt gasshåndtaket halveis mellom start og fort
- Slipp sakte ut koppling/bremse pedalen og kjør til området som skal klippes.
- Stans
- Flytt sakte koplingshåndtaket for gressklipperen til innkoplet stilling.
- Slipp sakte ut koppling/bremse pedalen. Spaken kan bevegtes trinnløst mellom S og F for å oppnå ønsket hastighet.

MERK: La alltid motoren ha maksimalt turtall under gressklippingen da dette gir et bedre resultat og gjør at gresset lettere kastes til side.

- Flytt gasshåndtaket til fort stilling.
- Sjekk klippehøyden og juster om nødvendig.

FORSIKTIG: Stans helt opp før De skifter gir. Forsøk på å skifte gir mens kjøretøyet ennå er i bevegelse kan føre til skade på girkassen.

- Ⓚ 1. Koblings/bremsepedal "tilkoblet"
2. Koblingsstang for klipperen "tilkoblet"
3. Gashåndtag
4. Løftestang klipper, "løftet"
5. Gearstang
6. Indstillingsrat, klippehøjde

- Ⓛ 1. Kytkin-/jarrupolkimen toiminta-asento
2. Leikkuulaitteen kytkinvivun toiminta-asento
3. Kaasuvipu
4. Leikkuulaitteen nostovipu yläasennossa
5. Vaihevipu
6. Leikkuulaitteen korkeudensäätönuppi

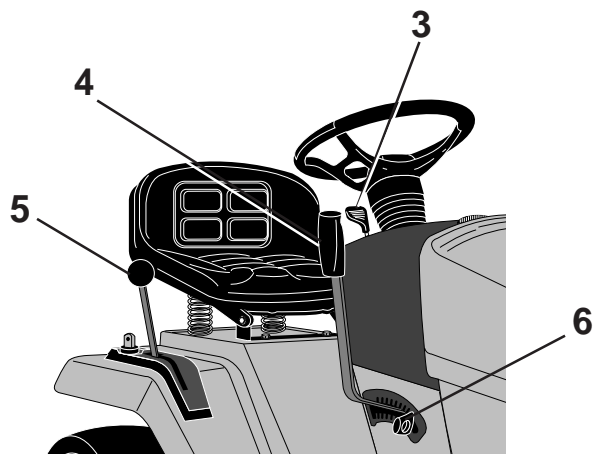
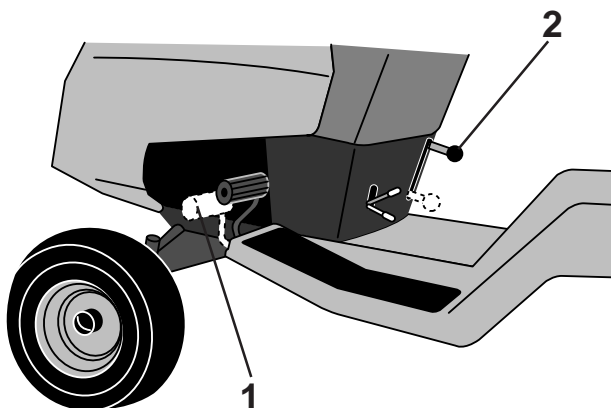

Ⓚ GRÆSKLIPNING

- Start motoren
- Sæt gashåndtaget halvvejs mellem "start" og "fast" (= hurtig)
- Slip langsomt koblings/bremsepedalen op og kör til t område, der skal klippes.
- Brems traktoren.
- Skub langsomt koblingsstangen for klipperen over på "tilkoblet".
- Slip langsomt koblings/bremsepedalen op. Stangen kan bevæges trinløst mellem S og F, hvorved hastigheden øges.

OBS! Når man klipper græs, skal motoren altid gå på maks. omdrejninger for at få det bedste klipperesultat.

- Sæt gashåndtaget på "fast" (= hurtig)
- Undersøg klippehøjden og juster den med indstillingsrattet, hvis det er nødvendigt.

Ⓛ RUOHONLEIKKU

- Käynnistä moottori.
- Aseta kaasuvipu keskiasentoon ("Start"-ja "Fast"-asentojen väliin).
- Vapauta kytkin-/jarrupoljin hitaasti ja aja työalueelle.
- Pysäytä traktori.
- Siirrä leikkuulaitteen kytkinvipu hitaasti toiminta-asentoon.
- Vapauta kytkin-/jarrupoljin hitaasti. Vipua voi siirtää portaattomasti välillä S - F ja nopeus voidaan näin säätää halutuksi.

HUOM: Aina kun leikkaat nurmikkoa, käytä moottoria täysillä kierroksilla, jolloin leikkuujälki on parempaa ja materiaalin poisto tapahtuu tehokkaammin kuin alhaisilla kierroksilla.

- Käännä kaasuvipu täysille kierroksille.
- Seuraa leikkuukorkeutta ja säädä sitä tarpeen vaatiessa leikkuulaitteen korkeudensäätönupista.

Ⓢ Klippmönster

Ⓝ Klippemønstre

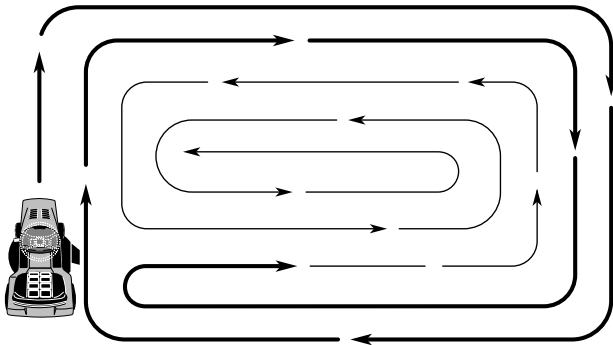

Ⓢ TIPS FÖR GRÄSKLIPPNINGEN:

Kontrollera att klippaggregatet är rätt inställt både i längsled och tvärlädd.

- Använd höger löphjul som guide; kniven klipper 25 mm bredare än löphjulet.
- Kör traktorn så att gräset kastas ut på den redan klippta sidan.
- Klipp bara i torrt gräs.

ANMÄRKNING: Fuktigt gräs kan sätta igen klipparen och lämna ett spår av gräsklumpar.

- Slå gräset ofta. Kort gräsklipp bryts ned fort.
- Håll knivarna skarpa. Skarpa knivar klipper bättre.
- Sakta ned i svängar. Snabba och tvära svängar skalperar gräset.
- Klippning i högt gräs kan kräva flera omgångar.

Klipp först med hög klipphöjd. Kontrollera resultatet och sänk till önskad klipphöjd.

Ⓝ TIPS FOR GRESSKLIPPING

Sørg for at gressklipperen er skikkelig justert (foran-til-bak og side-til-side).

- Bruk rullen på høyre side som mål, bladet slår 25 mm utenfor rullen.
- Kjør traktoren slik at gresset blir kastet til den siden hvor gresset allerede er slått.
- Slå kun tørt gress.

MERK: Vått gress kan tette til klipperen og etterlate klumper av gress.

- Slå gresset ofte. Gress slått mens det er kort forsvinner raskt.
- Hold bladene skarpe. Skarpe blad slår bedre.
- Senk farten når De svinger. Brå svinger vil kutte gresset til roten.
- Høyt gress kan måtte slås flere ganger.

Klipp først med høy klippehøyde. Kontroller resultatet og senk til ønsket klippehøyde.

Ⓚ Klippemønster

Ⓛ Leikkuusuunta

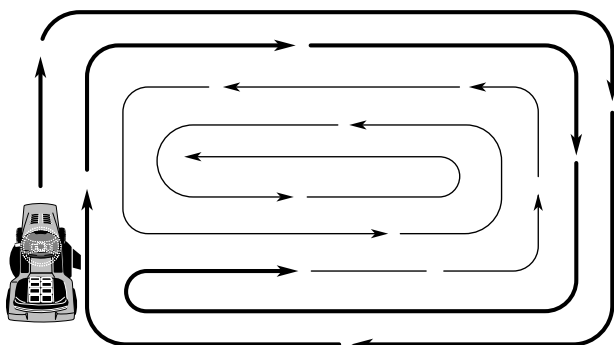

Ⓚ KLIPPETIPS

Kontroller om klipperen er justeret rigtigt.

- Brug løberen på højre side som rettesnor, knivene klipper 25 mm uden for løberen.
- Kør traktoren således at græsset kastes ud til den side, der allerede er klippet.
- Klip i tørt gæs.

OBS! Våd græs klumper sig sammen i klipperen og efterlader et spor af græsklumper.

- Klip græsset tit. Afklippet græs, der er kort, nedbrydes hurtigt.
- Hold knivene skarpe, så klipper de bedre.
- Kør langsommere i sving. Hurtige, snævre sving efterlader grimme mærker i græsplænen.
- Hvis man skal klippe langt græs, kan det være nødvendigt at klippe i flere omgange.

Start med at klippe i høj klippehøjde. Resultatet kontrolleres, hvorefter der indstilles til den ønskede klippehøjde.

Ⓛ VIHJEITÄ KÄYTTÄJÄLLE

Varmista, että leikkuulaitteen asento on säädetetty oikein (pitkittäis- ja poikittaissuunnassa).

- Aja oikeanpuoleisen ohjainraudan mukaan. Terä leikkaa 25 mm sen ulkopuolelta.
- Aja siten, että traktori heittää ruohon jo leikatulle puolelle.
- Leikkaa vain kuivaa nurmikkoa.

HUOM: Märkä ruoho saattaa tukkia leikkuulaitteen ja jättää jälkeensä ruohomöykkyjä.

- Leikkaa nurmikko usein. Lyhyet ruohonkappaleet maatuvat nopeasti.
- Pidä terät terävinä, jolloin ne leikkaavat paremmin.
- Hidasta aina kääntyessäsi sillä nopeasti käännettäessä terä voi ottaa maahan.
- Pitkän nurmikon leikkaaminen voi vaatia useamman ajokerran.

Leikkaa ensin käyttäen suurta leikkuukorkeutta. Tarkista tulos ja laske leikkuukorkeus sopivaksi.

- (SF) 1. Reglage för klippaggregat i högsta läge.
2. Reglage för justering av klipphöjd.
- (DK) 1. Håndtaket for heving av klippeutstyret i "raised" stilling.
2. Bryter for justering av klippehøyden.
- (N) 1. Löftestang for klipper, "löfter"
2. Indstillingsrat, klippehøjde
- (S) 1. Leikkuulaitteen nostovivun yläasento
2. Leikkuulaitteen korkeudensäätönappi

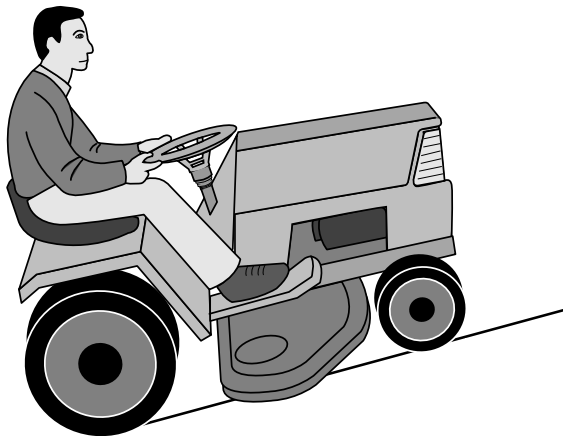
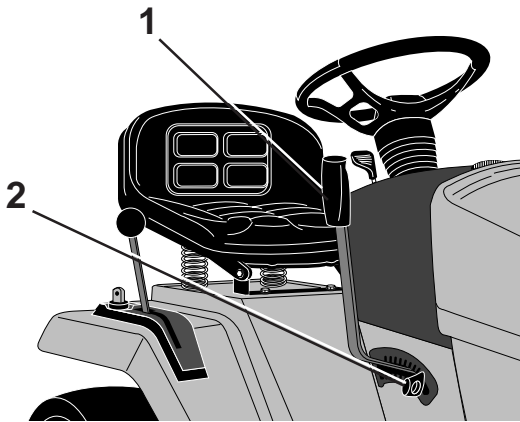

(SF) **ANVÄNDNING AV TRAKTORN PÅ SLÄNTER**

VARNING: Kör aldrig uppför eller nedför slänter som sluttar mer än 14 grader och kör inte tvärs slänter. Se sluttningsstabellen.

(DK) **BRUK AV TRAKTOREN I SKRÅNINGER**

ADVARSEL: Kjør aldri opp eller ned skråninger som heller mere enn 14 grader. Kjør heller aldri på tvers av slike skråninger. Se arket om skråninger.

(N) **KÖRSEL PÅ SKRÅNINGER**

ADVARSEL! Kör aldrig op og ned ad skråninger med en hældning på mere end 14 grader og kör aldrig på tværs af en skråning. Se hældningsskemaet.

(S) **AJOMÄKISESSÄ MAASTOSSA**

VAARA: Älä koskaan aja rinteillä, joiden kaltevuus ylittää 14½. Älä myöskään aja rinteiden poikki. Ks. rinneajo-ohjeet.

5. Inställningar och underhåll

5. Justering og vedlikehold

5. Justering og vedlikeholdelse

5. Säädöt

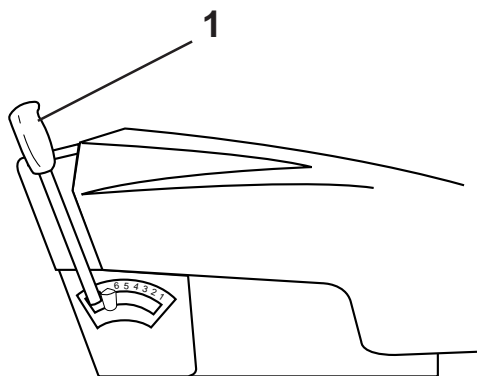

- (SF)
1. Lyftspaken för klippaggregatet ställd i högsta läge
 2. Chassits nedre fläns
 3. Klippaggregat
 4. Klippaggregatets lyftspak
 5. Ratt för klipphöjdsinställning Inställningar

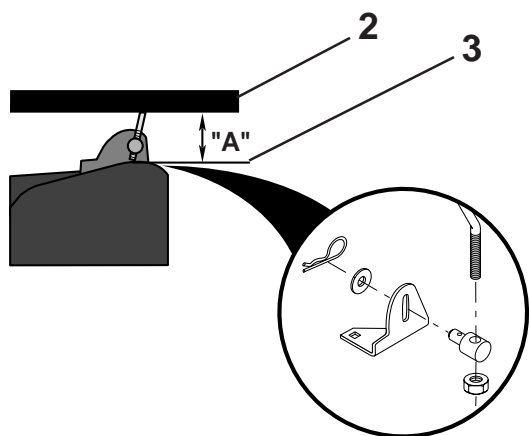

! VARNING: Lossa tändkabeln för att hindra ofrivillig start innan reparationer, inspektion eller underhåll påbörjas.

INSTÄLLNING AV KLIPPAGGREGAT

ANMÄRKNING: Innan klipparen ställs in måste däckena vara riktigt pumpade.

- fyll framdäcken till 1 bar
- fyll bakdäcken till 0,8 bar

Parkera traktorn på ett jämnt och plant underlag. Lyft klippaggregatet till högsta (transport-) läge

- Mät avståndet från klippaggregatets översida till chassits undre fläns (A). Måttet "A" skall ligga mellan 86-89 mm.
- Om måttet "A" behöver justeras, flyttas klippaggregatet till lägsta läge. Tag ut saxsprinten ur gänghylsan och tag bort hylsspinnen ur hållaren. Lossa gänghylsmuttern och vrid gänghylsan medsols på lyftlänken för att öka måttet "A".
- Dra åt gänghylsmuttern.

ANMÄRKNING: ett helt varvs vridning av gänghylsan ändrar måttet "A" 1,6 mm. Sätt tillbaka gänghylsan i hållaren med pinnen mot traktorns vänstra sida. Sätt tillbaka saxsprinten.

VÅGINSTÄLLNING AV KLIPPAGGREGATET I SIDLED

- Ställ rattan för klipp höjd i läge "3". Sänk klippaggregatets lyftspak ned till rattan för klipphöjdsinställning.

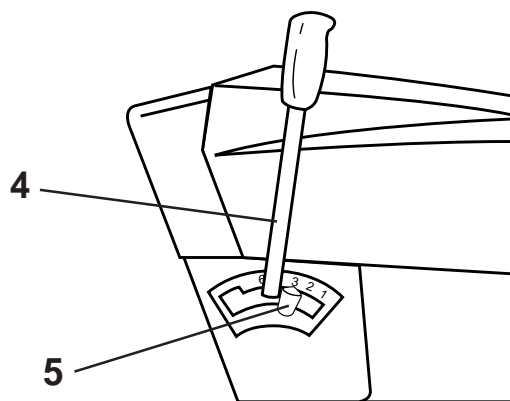

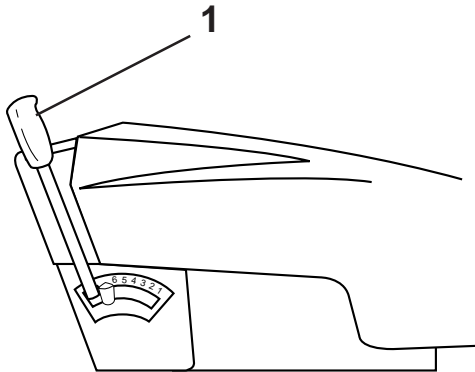

- (N) 1. Håndtak for heving av klippeutstyret i "highest" (høyest) stilling.
2. Nederste kant av overstell
3. Gressklipperens understell
4. Håndtak for heving av gressklipperen
5. Bryter for justering av klippehøyden

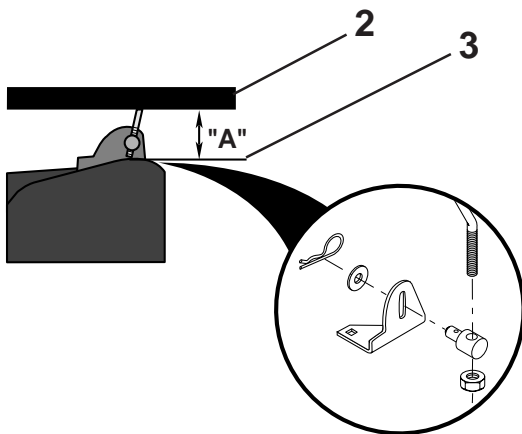

⚠ ADVARSEL: Før De utfører reparasjoner, inspeksjon eller vedlikehold, kople fra tennpluggledningen for å unngå tilfelling starting av motoren.

JUSTERING AV KLIPPEAGGREGAT

MERK: Før klippeutstyret justeres må hjulene være skikkelig pumpet.

- pump opp forhjulene til 1 bar
- pump opp bakhjulene til 0,8 bar

Parker traktoren på en jevn overflate. Sett håndtaket for heving av gressklipperen i den høyest mulige stillingen (transport stilling).

- Mål avstanden fra toppen av gressklipper-dekket til laveste kanten på rammen (dimensjon "A"). Dimensjon "A" skal være 86-89 mm.
- Dimensjon "A" kan om nødvendig justeres ved at gressklipperen senkes til laveste stilling. Fjern hårnålsklemmen i justeringsstykket og ta svingtappen ut av konsollen. Løs gjengehylsemutteren og dreii justeringsstykket på hevingslenken i urretningen for å minske dimensjon "A" eller mot urretningen for å øke dimensjon "A".
- Trekk till gjengehylsemutteren.

MERK: hver full omdreining av justeringsstykket vil forandre dimensjon "A" med 1,6 mm. Sett justeringsstykket på plass i konsollen med svingtappen pekende til venstre side av traktoren. Sett hårnålsklemmen tilbake på plass.

JEVNSTILLING AV KLIPPEAGGREGATET SIDE-TIL-SIDE

- Sett bryteren for justering av klippehøyden til "3". Senk håndtaket for heving av gressklipperen til samme høyde som bryteren for justering av klippehøyden.

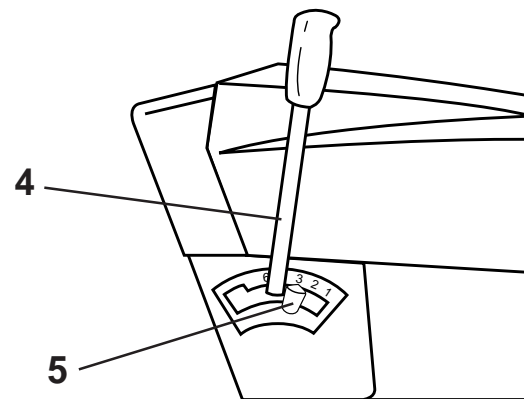

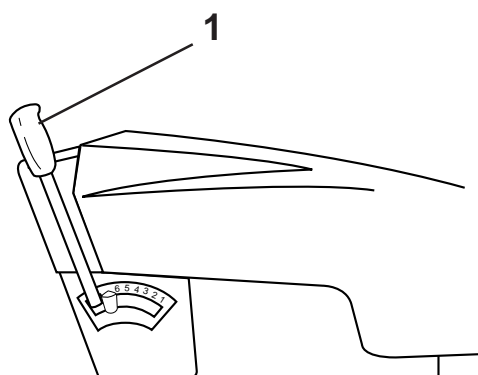

- DK
1. Löftstang for klipper i "højeste" stilling.
 2. Chassisets underkant
 3. Klippeskjold
 4. Löftestang for klipper
 5. Højdeindstillingsrat

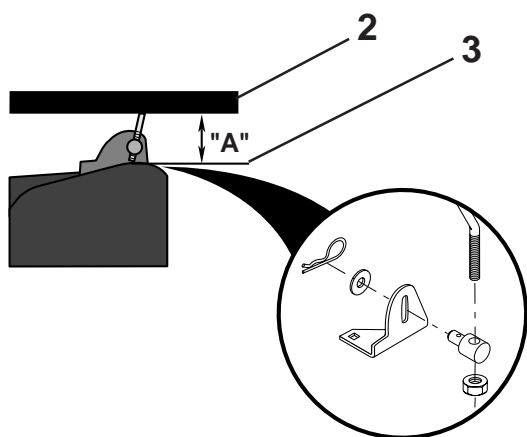

ADVARSEL! Træk tændkablet af for at undgå utilsigtet start inden du begynder på reparations-, kontrol- eller vedligeholdelsesarbejde.

JUSTERING AF KLIPPEAGGREGAT

OBS! Inden klipperen justeres, skal det kontrolleres at dækkene har det rigtige tryk.

- forhjul: 1 bar
- baghjul: 0,8 bar

Parkér traktoren på en ren, plan overflade. Sæt løftestangen for klipperen i transportstilling (højeste stilling).

- Mål afstanden fra oversiden af klippeskjoldet til chassisets underkant (afstand "A"). "A" skal ligge mellem 86-89 mm.
- Justering af "A", hvis påkrævet: Sænk klipperen ned til den laveste stilling. Træk klemmen ud af talejet og træk tappen ud af lejet. Løsn tapmøtrikken og drej tappen med solen på det venstre led for at gøre "A" mindre eller mod solen på det venstre led for at gøre "A" større.
- Stram tapmøtrikken.

OBS! For hver hel omdrejning af tappen ændres "A" med 1,6 mm. Sæt tappen i lejet igen. Tappen skal pege mod traktorens venstre side. Sæt klemmen på plads igen.

SIDEJUSTERING AF KLIPPEAGGREGATET

- Sæt indstillingsrattet for klippehøjden på "3". Sænk løftestangen for klipperen til højdeindstillingsrattet.

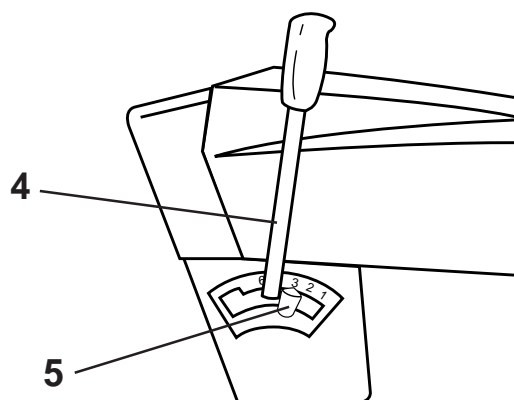

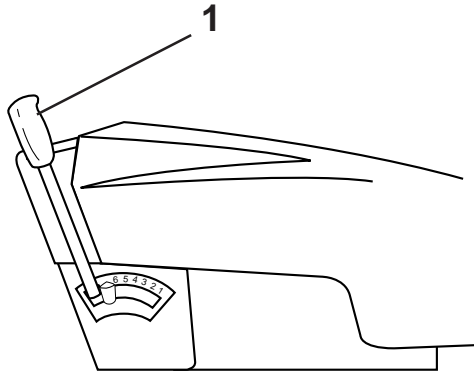

- (SF) 1. Leikkuulaitteen nostovivun yläasento
2. Rungon alalaippa
3. Leikkuulaitteen vaippa
4. Leikkuulaitteen nostovipu
5. Leikkuulaitteen korkeudensäätövipu

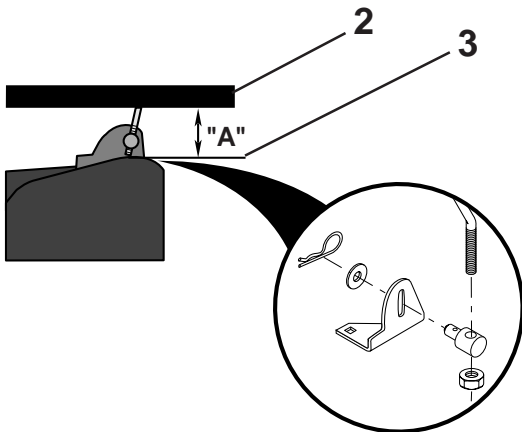

VAARA: Irrota sytytystulpan johto aina ennen tarkastusta tai korjaus- ja huoltotöitä.

LEIKKUUYKSIKÖNSÄÄTÖ

HUOM: Tarkista rengaspaineet ennen leikkuulaitteen säätöä.

- eturenkaat 1 bar
- takarenkaat 0,8 bar

Pysäköi traktori tasaiselle alustalle. Käännä leikkuulaitteen nostovipu yläasentoonsa (kuljetusasento).

- Mittaa leikkuulaitteen vaipan yläreunan ja korin alimman laipan välinen etäisyys ("A"-mitta). Etäisyyden tulee olla 86-89 mm.
- Tarpeen vaatiessa voit säätää "A"-mittaa siten, että lasket ensin leikkuulaitteen alimpaan mahdolliseen asentoon. Irrota sitten keskiötappi sokka ja vedä tappi pidikkeestään. Irrota sitten keskiötappin mutteri ja käännä tappia nostonivelen varassa myötäpäivään, "A"-mitta pienenee, jos vastapäivään, se suurenee.
- Kirtä keskiötappin mutteri.

HUOM: Yksi keskiötappin kierros vastaa 1,6 mm "A"-mitassa. Aseta keskiötappi takaisin pidikkeeseen siten, että nasta osoittaa traktorin vasemmalle puolelle. Aseta sokka takaisin paikoilleen.

LEIKKUUYKSIKÖNSÄÄTÖ SIVUSUUNNASSA

- Käännä leikkuulaitteen korkeudensäätönappi asentoon "3". Laske leikkuulaitteen nostovipu korkeudensäätönappiin.

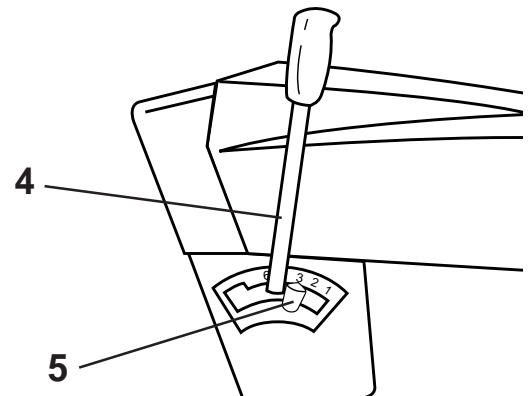

- Ⓢ
1. Klippaggregatets nedre fläns
 2. Vänster bakre lyftlänk
 3. Övre gänghylsmutter
 4. Bakre lyftgänghylsa
 5. Undre gänghylsmutter

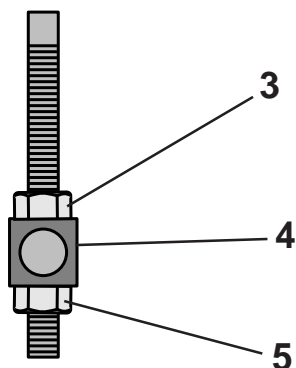
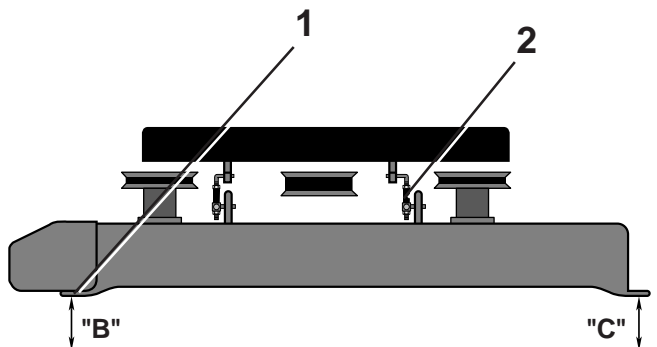

- Mät avståndet från marken till klippaggregatets undre fläns på båda sidor av klipparen ("B" och "C"). Måtten "B" och "C" skall vara lika.
- Vågjustera klipparen i sidled genom att justera på den vänstra bakre lyftlänken. Lossa den övre gänghylsmutter och dra åt den undre gänghylsmuttern för att höja klippaggregatets vänstra sida. Lossa den undre gänghylsmuttern och dra åt den övre gänghylsmuttern för att sänka klippaggregatets vänstra sida.

ANMÄRKNING: Ett varv på undre gänghylsmuttern motsvarar en höjdjustering på ungefär 3 mm. Kontrollera att båda gänghylsmuttrarna är åtdragna mot gänghylsan efter justeringen.

VÅGINSTÄLLNING AV KLIPPAGGREGATET I LÄNGSLED

- Bästa klippresultatet erhålles när klippaggregatets bakkant är 6-9 mm högre än framkanten. Mät avståndet från mark till nedre flänsen framtill till höger och baktill till höger ("D" och "E") i linje med framoch bakhjulen
- Höj eller sänk klippaggregatet baktill genom att ställa in den högra bakre lyftlänken. Lossa den övre gänghylsmuttern och dra åt den undre gänghylsmuttern för att höja klippaggregatets bakkant. Lossa den undre gänghylsmuttern och dra åt den övre gänghylsmuttern för att sänka klippaggregatets bakkant.

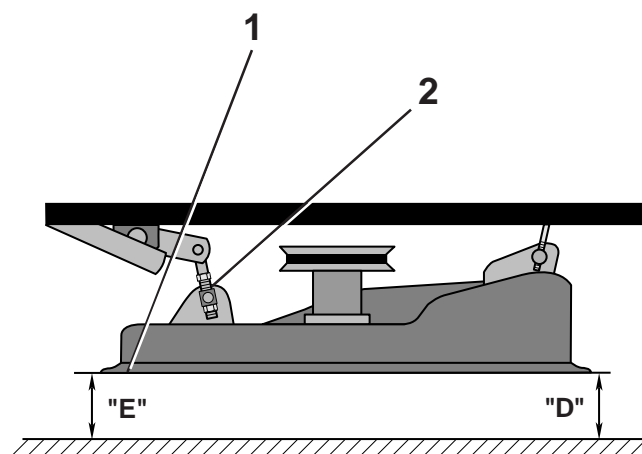

1. Klippaggregatets nedre fläns
2. Höger bakre lyftlänk

- (N)
1. Nedre kant av klippeaggregatet
 2. Venstre bakre hevelenke
 3. Øvre mutter i justeringsstykket
 4. Bakre hevingslenke i justeringsstykket
 5. Nedre justeringsstykke-mutter

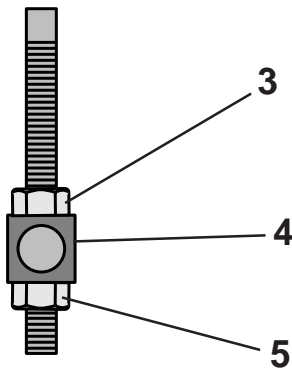
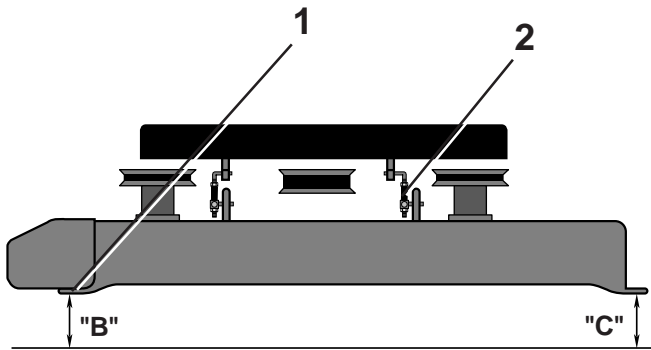

- Mål avstanden fra marken til nederste kanten av gressklipper-dekket på begge sider av gressklipperen (dimensjon "B" & "C"). Dimensjonene B & C skal være like.
- Balanser klipperen sidelengs ved å justere den venstre, bakre hevingslenken. Dra til den nedre gjengehylsemutteren for å heve venstre siden av klippeaggregatet. Løs den øvre gjengehylsemutteren og senk venstre side av klippeaggregatet, løs nedre gjengehylsemutter og trekk til øvre gjengehylsemutter.

MERK: en omdreining av den nedre mutteren i justeringsstykket tilsvarer ca. 3 mm i høydeforandring. Begge gjengehylsemutrer skal være presset mot tappen etter justering.

JEVNSTILLING AV KLIPPEAGGREGATET BAK-TIL-FRONT

- For å oppnå best mulig klipperesultat bør den bakre delen av klippeaggregatet være 6-9 mm høyere enn den fremre delen. Mål avstanden fra marken til nedre kanten av dekket på høyre side foran og høyre side bak (dimensjonene "D" & "E") jevnt med framhjul og bakhjul.
- Hev eller senk klippeaggregatet bak ved å stille inn den høyre, bakre hevingslenken. Bakkanten av klippeaggregatet heves hvis den nederste gjengehylsemutteren løses og senkes hvis den trekkes til.

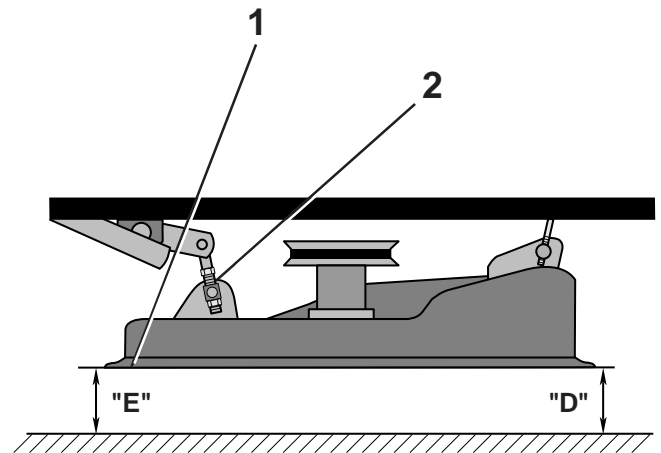

1. Nedre kant av klippeaggregatet
2. Høyre hevingslenke bak

DK

1. Klippeaggregatets underkant
2. Venstre bageste løfteled
3. Øverste tapmøtrik
4. Bageste løftetap
5. Nederste tapmøtrik

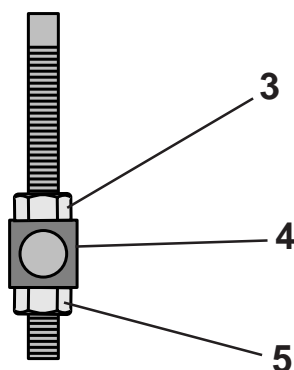
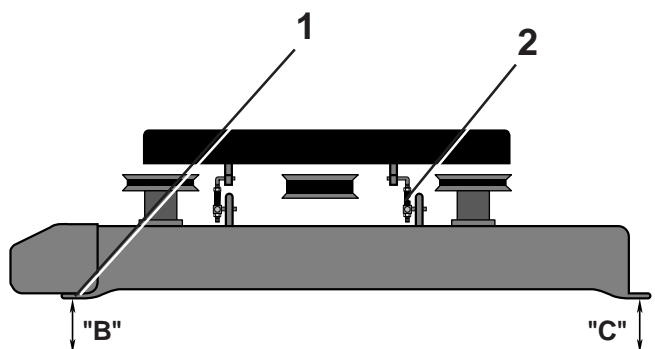

- Mål afstanden fra underlaget til klippeskjoldets underkant på begge sider (afstand "B" og "C"). "B" og "C" skal være ens.
- Klipperen justeres til vandret i sideretning ved at det bageste, venstre løfteled justeres. Den øverste tapmøtrik skal løsnes og den nederste tapmøtrik skal strammes, når klippeskjoldets venstre side skal løftes. Den nederste tapmøtrik skal løsnes og den øverste tapmøtrik skal strammes, når klippeskjoldets venstre side skal sænkes.

OBS! En omdrejning på den nederste tapmøtrik svarer til ca. 3 mm højdejustering. Begge tapmøtrikker skal presse mod tappen efter justering.

Justering af klipper i længderetning

- For at opnå det bedste klipperesultat bør klippeaggregatets bagkant være 6-9 mm højere end forkanten. Mål afstanden fra underlaget til klippeaggregatets underkant på højre side fortil og bagtil (afstand "D" og "E") i højde med for- og baghjul.
- Løft eller sænk klippeskjoldet i bagkant ved at justere det højre og det bageste løfteled. Klippeskjoldets bagkant løftes, hvis den øverste tapmøtrik løsnes og den nederste tapmøtrik strammes. Klippeskjoldets bagkant sænkes, hvis den nederste tapmøtrik løsnes, og den øverste tapmøtrik strammes.

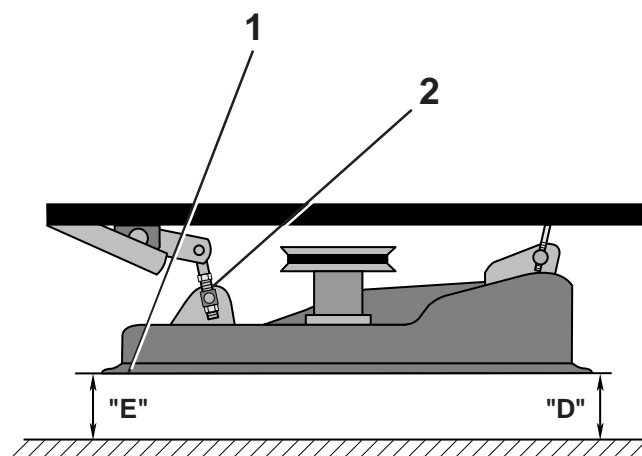

1. Klippeaggregatets underkant
2. Højre bageste løfteled

- (SF)
1. Leikkuuyksikön vaipan alalaippa
 2. Oikeanpuoleinen takanostonivel
 3. Keskiötapin ylämutteri
 4. Takanostoniveltappi
 5. Keskiötapin alamutteri

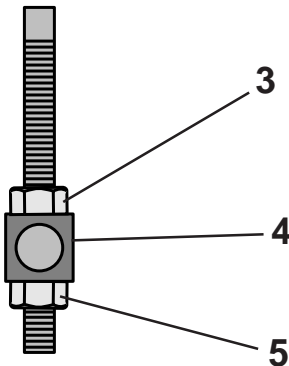
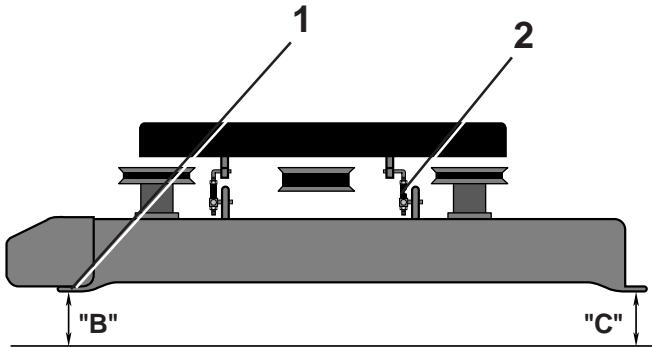

- Mittaa leikkuulaitteen vaipan alalaipan ja maanpinnan välinen etäisyys leikkuulaitteen molemmilta puolilta (mitta "B" ja mitta "C"). Mittojen B ja C tulee olla yhtä suuria.
- Vaakasäädä leikkuri sivusuunnassa säätämällä vasenta takimmaista nostolenkkiä. Löysää keskiötapin ylämutteria ja kiristä alemmaa kierrehylsymutteria nostaaksesi leikkulaitteen vasenta puolta löysää keskiötapin alamutteria ja kiristä keskiötapin ylämutteria. Laskeaksesi leikkuulaitteen vasenta puolta löysää keskiötapin alamutteria ja kiristä keskiötapin ylämutteria.

HUOM: Yksi keskiötapin alamutterin kierros vastaa noin 3 mm korkeussuunnassa. Varmista, että molemmat keskiötapin mutterit on kiroitettu kunnolla keskiötappia vasten säätämisen jälkeen.

LEIKKUUYKSIKÖN SÄÄTÖPITUUSSUUNNASSA

- Paras leikkuutulos saadaan silloin, kun leikkuuyksikön takaosa on 6-9 mm korkeammalla kuin etuosa. Mittaa maanpinnan ja leikkukannen alalaipan välinen etäisyys oikealta edestä ja oikealta takaa (mitat "D" ja "E") etu- ja takarenkaiden kohdalta.
- Nosta tai laske leikkuulaitetta takaa säätämällä oikeanpuoleista ja takimmaista nostolenkkiä. Leikkuulaitteen takareunaa nostetaan löysäämällä keskiötapin ylämutteria ja kiristämällä alemmaa kierrehylsymutteria. Leikkuulaitteen takareunaa lasketaan löysäämällä alemmaa kierrehylsymutteria ja kiristämällä keskiötapin ylämutteria.

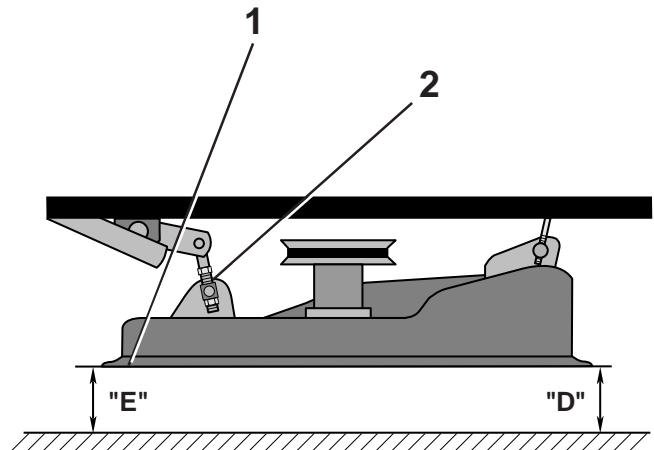

1. Leikkuulaitteen alalaippa
2. Oikeanpuoleinen takimmainen nostolenkki

(S) UNDERHÅLL

ANMÄRKNING: Underhåll bör utföras regelbundet för att traktorn skall hållas i gott skick.



VARNING: Lossa tändstiftskabeln för att undvika oavsiktlig start för all reparation, inspektion eller underhåll.

Före varje användning:

- Kontrollera oljenivån och smörj rörliga delar efter behov.
- Kontrollera att alla bultar, muttrar och saxsprintar finns på plats och är väl säkrade.
- Kontrollera polerna och ventileran på batteriet.
- Ladda långsamt upp med 6 A om detta behövs.
- Rensa luftgallret
- Håll traktorn fri från smuts och skräp för att undvika motorskador eller överhettning.
- Kontrollera bromsarnas funktion.

(DK) VEDLIKEHOLD

MERK: Vedlikehold bør utføres regelmessig for å holde traktoren i forsvarsmessig stand.



ADVARSEL: Ved reparasjoner, inspeksjoner og vedlikeholdsarbeid, kople ut tennkabelen for å forhindre tilfeldig starting av motoren.

Hver gang maskinen skal tas i bruk:

- Sjekk oljen, smørj lenkene om nødvendig.
- Sjekk at alle skruer, muttre og låsesplinter er på plass og sikret.
- Kontrollér batteriets polklemmer og udluftningshuller.
- Lad sakte opp batteriet ved 6 a om nødvendig.
- Rengjør luftnettet.
- Hold traktoren ren for skitt og gress for å hindre motorskade eller overoppheting.
- Sjekk bremsene.

(N) VEDLIGEHOLDELSE

OBS! Traktoren bør gås igennem med jævne mellemrum, så er du altid sikker på, at den er i orden.



ADVARSEL! Træk tændkablet af inden du begynder på reparations-, kontrol- eller vedligeholdelsesarbejde for at undgå utilsigtet start.

Inden hver start:

- Check olie, smørj drejepunkter hvis det er påkrævet.
- Check bolte, møtrikker og splitpinde.
- Sjekk batteriets poler og åpninger.
- Genoplad langsomt på 6 ampere hvis det er nødvendigt.
- Rengör luftgitteret.
- Hold traktoren ren for snavs og græsklip for at undgå skader på motoren og overheding.
- Check bremsernes funktion.

(SF) KUNNOSAPITO

HUOM: Huoltotyöt tulee suorittaa säännöllisesti, jolloin traktori säilyy jatkuvasti toimintakunoiensa.



VAARA: Irrota aina sytytystulpan johto ennen kuin teet mitään tarkastuksia, huolto- tai korjaustöitä.

Aina ennen käyttöä:

- Tarkista öljyt ja voitele nivelet tarpeen mukaan.
- Varmista, että pultit, mutterit ja sokat ovat lujasti paikoillaan.
- Tarkista akun päätteet ja ilma-aukot.
- Lataa akku tarpeen vaatiessa hitaasti 6 ampeerin virralla.
- Puhdista ilmanotto-suodin.
- Pidä traktori puhtaana liasta ja roskista moottorivaurioiden ja ylikuumentumisen välttämiseksi.
- Tarkista akun toiminta.

5

Ⓢ SERVICEBOK

Fyll i datum för regelbunden service

	Utföres vid behov	Efter 8 driftstimmar	Efter 25 driftstimmar	Efter 50 driftstimmar	Efter 100 driftstimmar	Efter 200 driftstimmar
Byt motorolja			●			
Smörj svängtappar			●			
Kontrollera bromsfunktionen	●					
Rensa luftgallret		●				
Rengör luftfiltret och förfiltret		●				
Byt pappersinsats i luftfiltret					●	
Rensa motorns kylflänsar				●		
Byt tändstift					●	
Kontrollera ringtrycket	●					
Byt bränslefilter						●
Rengör batteri och anslutningar			●			
Kontrollera ljuddämparen				●		
Smörj kulleleder					●	
Justera toe-in	●					
Ställ in förgasaren	●					
Spänn kilremmen	●					

Ⓝ VEDLIKEHOLDSLISTE

Fyll inn datoene etterhvert som De utfører jevnlig vedlikehold

	Etterhvert som det trengs	Efter 8 timers drift	Efter 25 timers drift	Efter 50 timers drift	Efter 100 timers drift	Efter 200 timers drift
Skift motorolje			●			
Smør stifter			●			
Sjekk bremsar	●					
Rengjør luftnett		●				
Rengjør luftfilteret og forhåndsrensar		●				
Skift papirinnsatsen i luftfilteret					●	
Rengjør kjøleribbene i motoren				●		
Skift tenplugg					●	
Sjekk lufttrykket i hjulene	●					
Skift ut drivstoffilteret						●
Rengjør batteri og terminaler			●			
Sjekk lydputten				●		
Smør kulleddene					●	
Justering av spissingen	●					
Justering av forgasseren	●					
Justering av kilereim	●					

VEDLIGEHOULDELSESSKEMA

Notér dato for udført arbejde

	Efter behov	Hver 8. time	Hver 25. time	Hver 50. time	Hver 100. time	Hver 200. time
Skift af motorolie			●			
Smøring af drejepunkter			●			
Kontrol af bremseser	●					
Rengøring af luftgitter		●				
Rengøring af luftfilter og forfilter		●				
Udskiftning af papirluftfilter					●	
Rengøring af motorens køleribber				●		
Udskiftning af tændrør					●	
Kontrol af dæktryk	●					
Udskiftning af oliefilter						●
Rengøring af batteri og poler			●			
Kontrol af lyddæmper				●		
Smøring af kugleled					●	
Justering af forhjulsspidsning	●					
Indstilling af karburator	●					
Justering af kilerem	●					



Huoltokirja

Merkitse huoltotöiden päivämäärät huoltokirjaan:

	Tarpeen vaatiessa	8 tunnin välein	25 tunnin välein	50 tunnin välein	100 tunnin välein	200 tunnin välein
Öljynvaihto			●			
Nivelten voitelu			●			
Jarrujen tarkistus	●					
Ilmanottosuotimen puhdistus		●				
Ilmansuotimen ja esi-suotimen puhdistus		●				
Ilmanpuhdistimen suodinpanoksen vaihto					●	
Moottorin jäähdytysripien puhdistus				●		
Sytytystulpan vaihto					●	
Akkunesteen pinta	●					
Polttoainesuotimen tarkistus						●
Akun ja napojen puhdistus			●			
Äänenvaimentimen tarkistus				●		
Pallonivelten voitelu					●	
Aurauskulman säätö	●					
Kaasuttimen säätö	●					
Kiilahihnan säätö	●					

- (S)
1. Kopplings/bromspedal i bromsläge
 2. Parkeringsbroms
 3. Bromsarm
 4. Mutter "A"
 5. Kontramutter
 6. Bromsstång

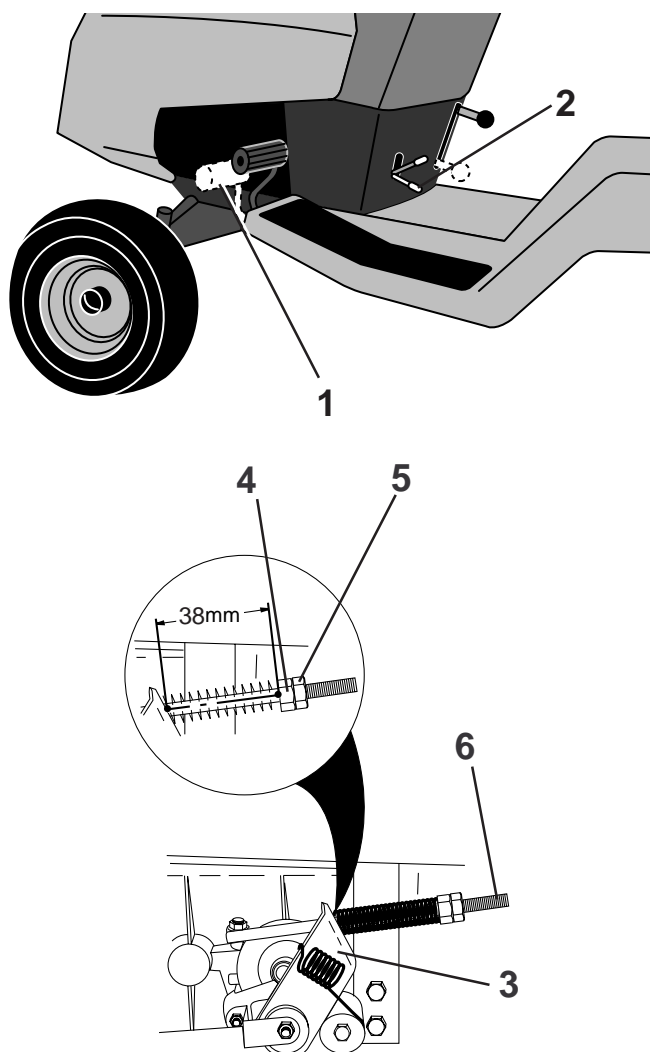
- (N)
1. Kopling/bremse pedal "brake" stilling
 2. Parkeringsbremse
 3. Bremsearm
 4. Mutter "A"
 5. Fastlåsningsmutter
 6. Bremsstang



⚠ VARNING: Om traktorn behöver mer än två meter för att stanna på högsta växeln, måste bromsarna justeras.

(S) **JUSTERING AV BROMSAR**

ANMÄRKNING: Parkeringsbromsen måste vara urkopplad och växelspaken i neutralläge under justeringen.

- Tryck ned kopplings/bromspedalen och lägg in parkeringsbroms
- Mät avståndet mellan bromsarmen och muttern "A" på bromsstången.
- Om avståndet skiljer sig från 38 mm, koppla ur parkeringsbromsen, lossa kontramuttern och vrid muttern "A" tills avståndet blir 38 mm. Drag åt kontramuttern mot muttern "A".
- Lägg in parkeringsbroms och gör en ny kontroll av avståndet.

Vägtesta traktorn för att se om rätt stoppdistans erhållits.

⚠ ADVARSEL: Hvis bremselengden er mere enn 2 m i høyeste gir må bremsene justeres.

(N) **JUSTER BREMSER**

MERK: parkeringsbremsen må være utkoplet og girstangen må stå i fri når bremsene justeres.

- Press ned kopling/bremse pedalen og kople inn parkeringsbremsen.
- Mål avstanden mellom bremsearmen og mutter "A" på bremsstangen
- Hvis avstanden ikke tilsvarer 38 mm, kople ut parkeringsbremsen, løs fastlåsningsmutteren og skru mutter "A" til avstanden er 38 mm. Skru til fastlåsningsmutteren mot mutter "A".
- Kople inn parkeringsbremsen og sjekk avstanden en gang til.

Test bremsene igjen for å se om bremselengden er tilfredsstillende.

- (DK)
1. Koblings/bremsepedal "bremset"
 2. Håndbremse
 3. Bremsearm
 4. Mötrik "A"
 5. Låsemötrik
 6. Bremsestang

- (SF)
1. Kytkin-/jarrupoljin jarrutasennossa
 2. Seisontajarru
 3. Jarrun käyttövipu
 4. Mutteri "A"
 5. Lukkomutteri
 6. Jarrutanko

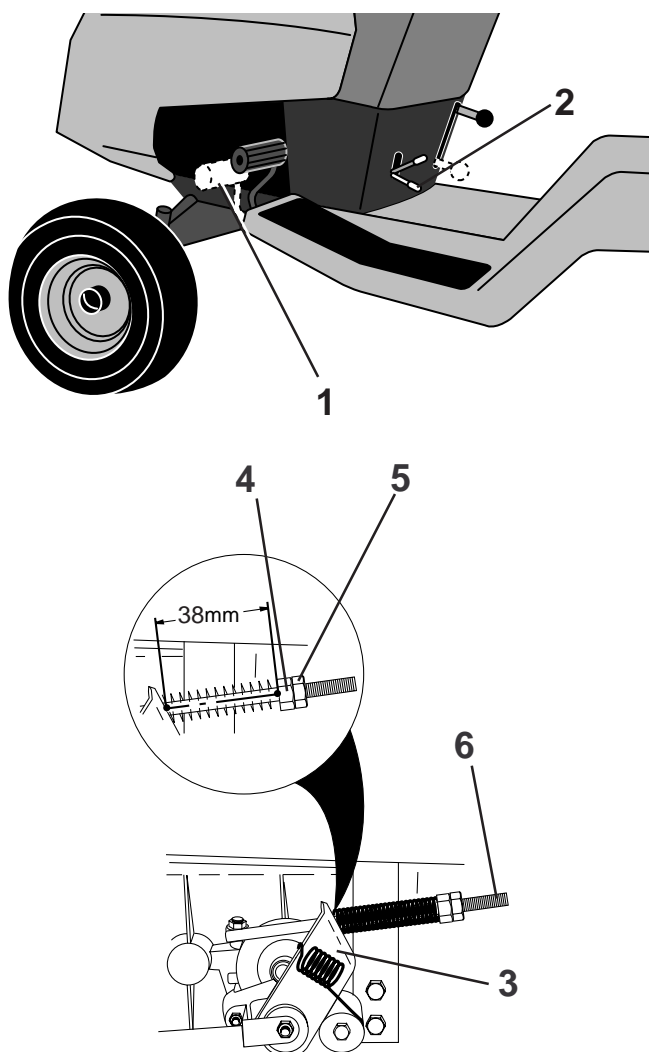

⚠ ADVARSEL! Hvis traktorens bremsestrækning overskrider 2 m i højeste gear, skal bremsen justeres.

(DK) **JUSTERING AF BREMSE**

OBS! Håndbremsen skal være løsnet og gearstangen skal stå på neutral, når justeringen udføres.

- Tryk koblings/bremsepedalen ned og sæt håndbremsen på tilkoblet.
- Mål afstanden mellem bremsearmen og møtrik "A" på bremsestangen.
- Hvis afstanden ikke er 38 mm, løsnes håndbremsen. Låsemøtrikken løsnes og møtrik "A" drejes så afstanden bliver 38 mm. Stram låsemøtrikken mod møtrik "A" igen.
- Kobl håndbremsen til og kontrollér afstanden.

Prøvekør traktoren for at kontrollere om bremsestrækningen blev rigtig.

⚠ VAARA: Jos traktorin pysäyttäminen suurimmalla vaihteella ajettaessa vaatii yli 2 m, jarrut on säädettävä.

(SF) **JARRUJENSÄÄTÖ**

HUOM: Seisontajarru on vapautettava ja vaihdevipu siirrettävä vapaa-asentoon säätöjen ajaksi.

- Paina kytkin-/jarrupoljinta ja laita seisontajarru päälle.
- Mittaa jarrun käyttövivun ja jarrutangon "A"-mutterin välinen etäisyys.
- Jos etäisyys poikkeaa 38 mm, vapauta seisontajarru, löysää lukkomutteria ja käännä mutteria "A", kunnes etäisyys on 38 mm. Kiristä lukkomutteri.
- Laita seisontajarru päälle ja tarkista etäisyys.

Kokeile jarrutusmatkaa.

Ⓢ SMÖRJSHEMA

1. * Kopplingstapp
2. * Klippaggregatets kopplingstapp
3. * Kopplings/bromstapp
4. * Gasplatta på motorn
5. *** Motor
6. ** Framhjulslager
7. * Axeltapp
8. * Huvugångjärn
9. ** Framhjulslager
10. * Lyftarm för utrustning
11. * Kopplingsspak för utrustning
12. * Växlingstapp

* Motorolja SAE30

** Standard smörjfett

*** Se motorhandboken för specifikation av motorolja

Se B & S handbok

Ⓝ SMØREPLANSJE

1. * Kopplingsdreietapp
2. * Dreietapp for klippeaggregatets kopling
3. * Kopling/bremse dreietapp
4. * Gassregulator plate i motoren
5. *** Motor
6. ** Hjullager foran
7. * Akseldreietapp
8. * Hengsler på motorpanser
9. ** Hjullager foran
10. * Feste for hevingsarm
11. * Feste for kopplingshåndtak
12. * Girtapp

* SAE 30 motor olje

** Smørefett for generell bruk

*** Se motorhåndboken for nærmere oljespesifikasjoner

Se B & S håndbok

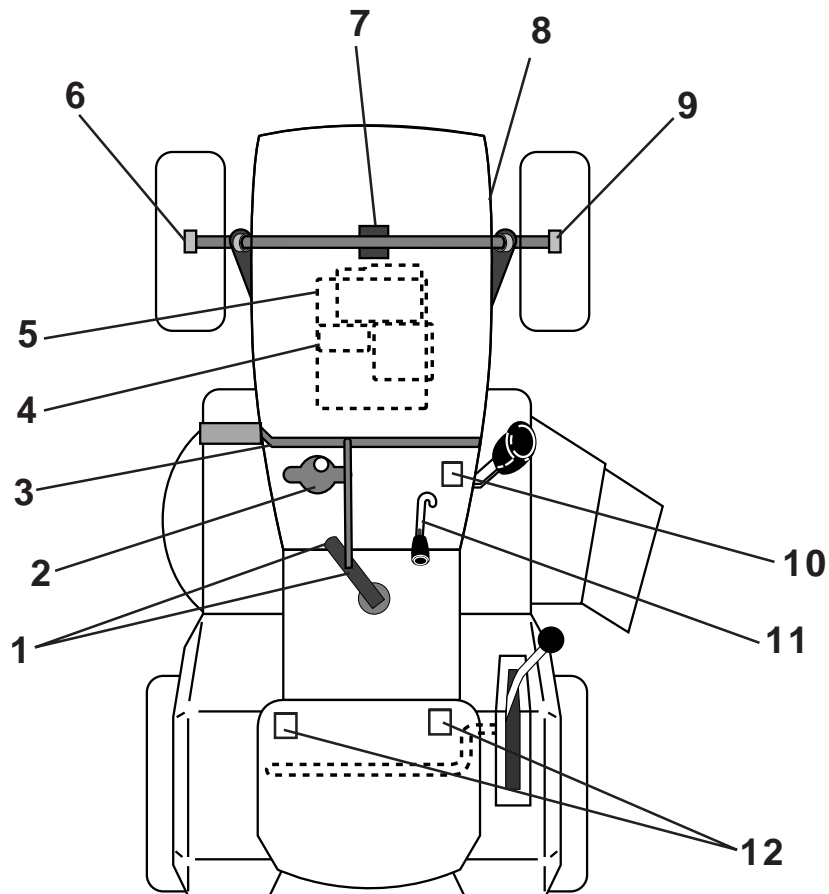

DK SMÖRESKEMA

1. * Koblingsleje
2. * Koblingsleje, klippeaggregat
3. * Leje, koblings/bremsepedal
4. * Gasspænd på motoren
5. *** Motor
6. ** Forhjulsløje
7. * Akselstøje
8. * Hængsler motorhjul
9. ** Forhjulsløje
10. * Løftearm, redskaber
11. * Koblingsstang, redskaber
12. * Gearstap

* SAE 30 motorolie

** Allround-fedt

*** Se motorinstruktionsbog ang. specifikationer

Se B & S instruktionsbog

SF VOITELUKAAVIO

1. * Kytintappi
2. * Leikkuuyksikköä kytintappi
3. * Kytin-/jarrupolkimen tappi
4. * Moottorin kuristinlevy
5. *** Moottori
6. ** Etupyörän laakeri
7. * Akselitappi
8. * Konepellin saranat
9. ** Etupyörän laakeri
10. * Lisälaitteen nostovarsi
11. * Lisälaitteen kytkinvipu
12. * Vaihtotappi

* SAE 30 moottoriöljy

** Yleisrasva

*** Tarkista moottoriöljylaadut moottorin käsikirjasta.

Katso B & S -käsikirja

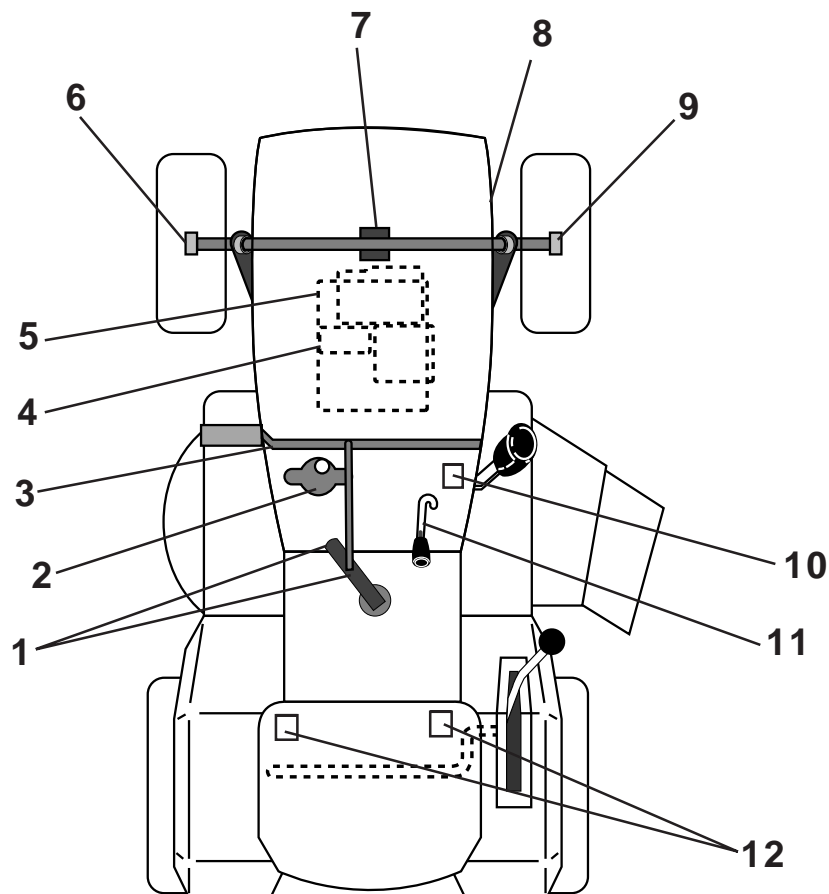

- Ⓢ
1. Parkeringsbroms
 2. Kopplings/bromspedal i läge broms
 3. Drivrem till klippaggregatet
 4. Motordrev
 5. Drivskiva till klippaggregatet
 6. Kopplingspedalens skaft
 7. Klippaggregatets lyftaxel
 8. Kopplingens tomgångsdrev
 9. Motorns remhållare
 10. Ramens remhållare
 11. Transmissionsaxelns drev

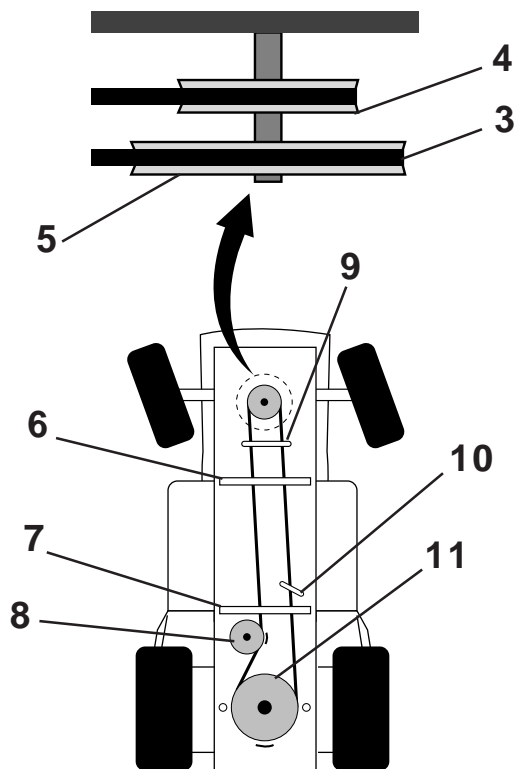
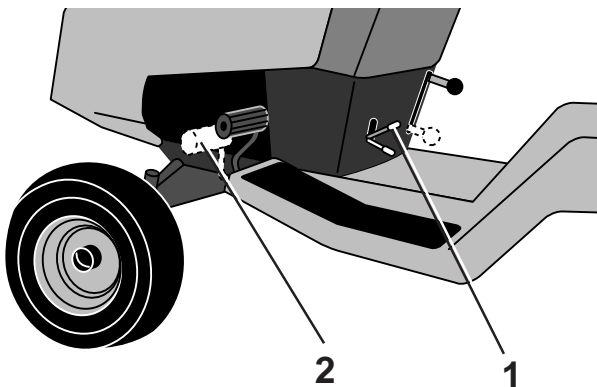

Ⓢ UTBYTE AV TRAKTORNS DRIVREM

- Lägg in parkeringsbromsen
- Vrid framhjulen ända ut åt vänster eller höger
- Lossa klippaggregatets drivrem vid motorns remskiva
- Lossa drivremmen vid kopplingens tomgångsdrev
- Lossa drivremmen vid transmissionsaxeln. Tryck ovanför drevet.
- Lossa drivremmen vid ramens remhållare
- Lossa drivremmen vid motordrevet. Slingra remmen under rem-skivan till klipparen, genom motorns remhållare och motordrevet.
- Tag bort remmen
- Montera en ny rem i motsatt arbetsordning.
- Lägg på klippaggregatets drivrem på motordrevet
- Se till att remmen ligger innanför alla remhållare.

Ⓝ SKIFT UT TRANSPORTBELTET PÅ TRAKTOREN

- Sett på parkeringsbromsen.
- Vri framhjulen helt til høyre eller venstre.
- Kople drivbeltet i gressklipperen fra reimskiven i motoren.
- Kople transportbeltet fra kopplingsdrevet.
- Kople transportbeltet fra girboksen i bakakselen/overføringsaksel/differential. Skyv det over reimskiven.
- Kople transportbeltet fra rammebelte-holderen.
- Kople transportbeltet fra reimskiven i motoren. Tre beltet under gressklipper-drivskiven og gjennom motorbelte-holderen og motorreimskiven.
- Ta ut beltet.
- Sett på plass nytt belte ved å følge de foregående henvisninger i motsatt rekkefølge.
- Kople drivbeltet i gressklipperen til reimskiven i motoren.
- Sjekk at beltet er festet i alle belteholderne.

- Ⓝ
1. Parkeringsbremse
 2. Kopling/bremse pedal i "brake" stilling
 3. Drivbelte i gressklipper
 4. Motorreimskive
 5. Gressklipper-drivskive
 6. Aksel for koplingspedal
 7. Aksel for heving av gressklipper
 8. Kopplingsdrev
 9. Motorbelte-holder
 10. Rammebelte-holder
 11. Reimskive i girboksen i bakakselen/overføringsaksel/differential

- Ⓚ 1. Håndbremse
2. Koblings/bremsepedal "bremset"
3. Drivrem, klipper
4. Remskive, motor
5. Remskive, klipper
6. Aksel, koblingspedal
7. Aksel, klipperens løftestang
8. Mellemskive
9. Motorens remholder
10. Chassisets remholder
11. Overføringskive

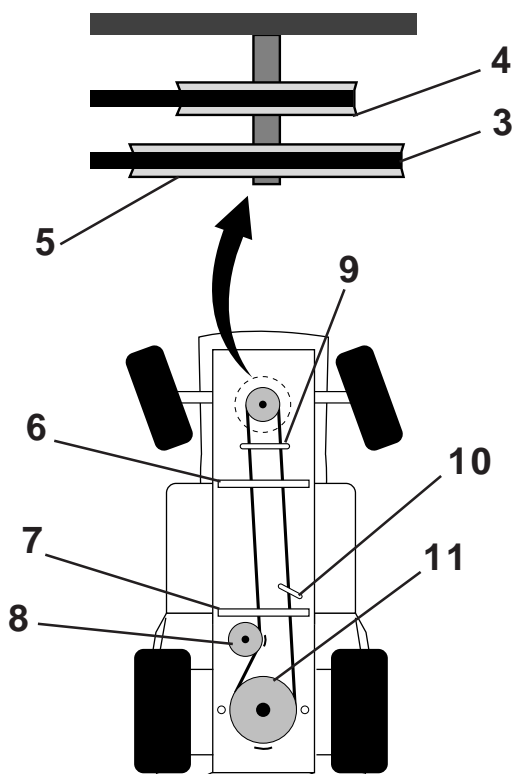
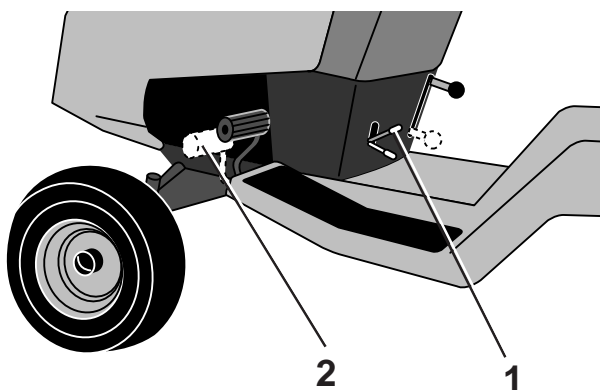

Ⓚ UDSKIFTNING AF DRIVREM

- Kobl håndbremsen til
- Drej forhjulene helt til højre eller til venstre.
- Tag klipperens drivrem af ved motorens remskive.
- Tag drivremmen af ved mellemskiven.
- Tag drivremmen af ved overføringskiven. Skub den op over remskiven.
- Tag drivremmen af ved chassisets remholder.
- Tag drivremmen af ved motorens remskive. Skub remmen end over klipperens remskive og gennem motorens remholder.
- Fjern remmen.
- Den nye rem monteres i modsat rækkefølge.
- Sæt klipperens drivrem på igen ved motorens remskive.
- Se efter om remmen sidder rigtigt inden for alle remholdere.

Ⓢ MOTTORIN VETOHIHNAVAIHTO

- Laita seisontajarru päälle.
- Käännä etupyörät täysin oikealle tai vasemmalle.
- Irrota leikkuulaitteen vetohihna moottorinpuoleiselta hihnapyörältä.
- Irrota vetohihna kytkimenpuoleiselta ohjauspyörältä.
- Irrota vetohihna poikkiakselilta. Työnnä se hihnapyörän yläpuolelle.
- Irrota vetohihna runko-ohjaimelta.
- Irrota vetohihna moottorinpuoleiselta hihnapyörältä. Vie hihna leikkuulaitteen vetopyörän alta moottorinpuoleisen ohjaimen ja hihnapyörän kautta.
- Irrota hihna.
- Asenna uusi hihna päinvastaisessa järjestyksessä.
- Aseta leikkuulaitteen vetohihna moottorinpuoleiselle hihnapyörälle.
- Varmista, että hihna kulkee kaikkien ohjaimien sisäpuolelta.

- Ⓢ 1. Seisontajarru
2. Kytin-/jarrupolkimen jarrutasento
3. Leikkuulaitteen vetohihna
4. Moottorinpuoleinen hihnapyörä
5. Leikkuulaitteen vetopyörä
6. Kytinpolkimen akseli
7. Leikkuulaitteen nostoakseli
8. Kytimen ohjainpyörä
9. Moottorinpuoleinen ohjain
10. Rungonpuoleinen ohjain
11. Poikkiakselin hihnapyörä

5

Ⓢ Kopplingschema

Ⓝ Skjematisk

ⓓK Skematisk

ⓈF KytKentäkaavio

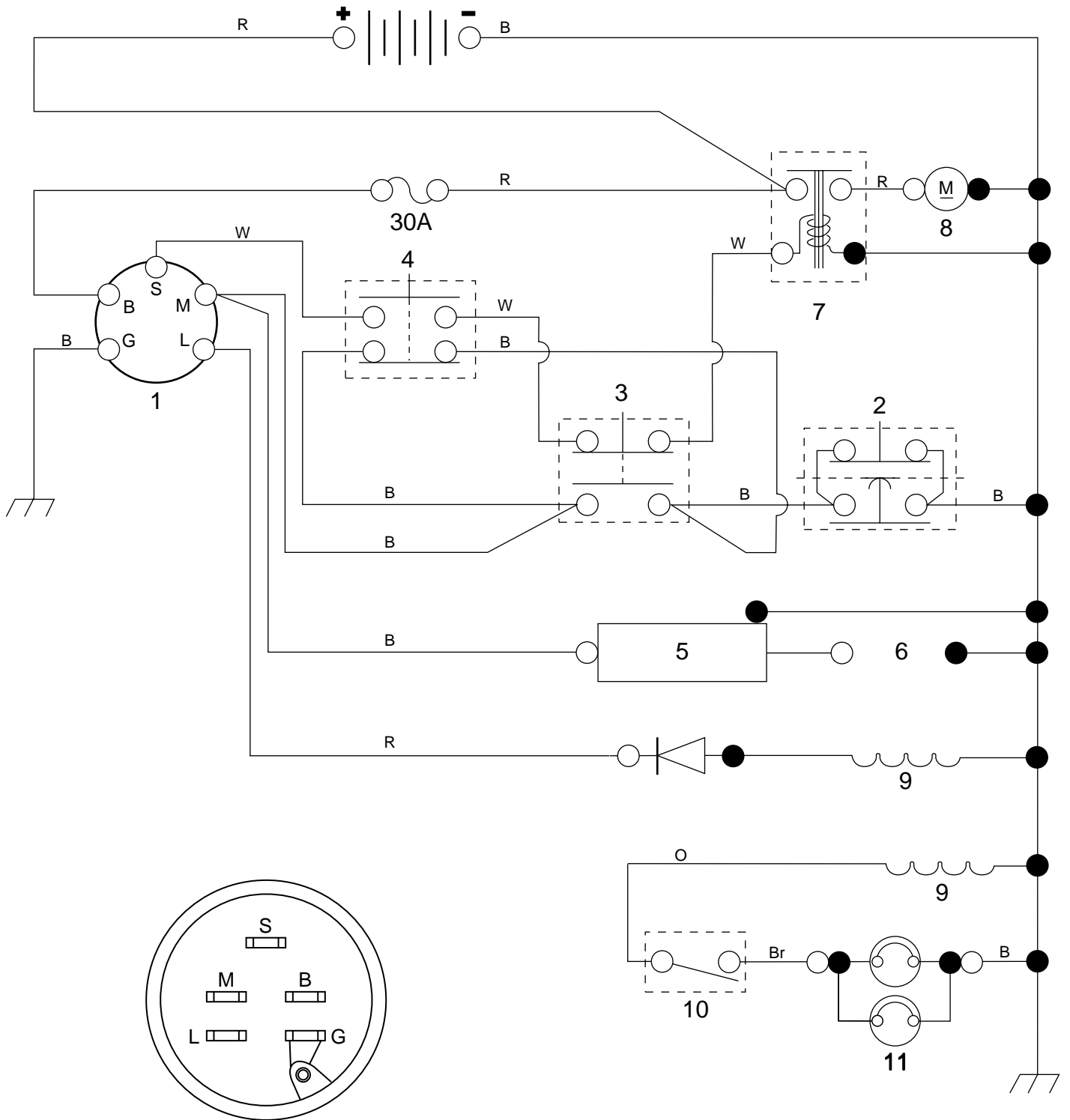

(S)	1. Tändningsomkopplare	Röd	R
	2. Säteskontakt (inte nedtryckt)	Svart	B
	3. Kopplingspak till klippaggregat (friläge)	Vit	W
	4. Pedalomkopplare (uppe)	Orange	O
	5. Tändning	Brun	Br
	6. Tändstift		
	7. Startmagnet		
	8. Startmotor		
	9. Generator		

Tändningsomkopplare

Lägeskrets	Krets
Från	M + G
Till	B + L
Start	B + S + L

(N)	1. Tenningsbryter	Rød	R
	2. Bryter for sete (uten fører)	Svart	B
	3. Gressklipper, koplingsbryter (av)	Hvit	W
	4. Pedalbryter (opp)	Oransje	O
	5. Tenningsaggregat	Brun	Br
	6. Tennplugg		
	7. Solenoidstarter		
	8. Motorstarter		
	9. Generator		

Tenningsbryter

Stilling strømkrets	Krets
Av	M + G
På	B + L
Start	B + S + L

(DK)	1. Tændingskontakt	Röd	R
	2. Sædekontakt (ej anvendt)	Sort	B
	3. Koblingskontakt, klipper (fra)	Hvid	W
	4. Pedalkontakt (op)	Orange	O
	5. Tændingsenhed	Brun	Br
	6. Tændrør		
	7. Starter solenoide		
	8. Starter		
	9. Generator		

Tændingskontakt

Position Kreds	Kreds
Fra	M + G
Til	B + L
Start	B + S + L

(SF)	1. Virtalukko	Punainen	R
	2. Istuinkytkin (istuin tyhjä)	Musta	B
	3. Leikkuulaiteen kytkimen kytkin (off)	Valkoinen	W
	4. Poljinkytkin (yläasenossa)	Oranssi	O
	5. Virtalukkkoyksikkö	Ruskea	Br
	6. Sytytystulppa		
	7. Käynnistimen solenoidi		
	8. Käynnistinmoottori		
	9. Generaattori		

Virtakytkin

Asentopiiri	Piiri
Off	M + G
On	B + L
Start	B + S + L

6. Felsökning 6. Fejlfinding

6. Feilsøking 6. Vianetsintä

Ⓢ

STARTARE EJ

- Fyll på bensin. Kontrollera bränsleledningen och förgasaren (rengör vid behov) Byt bränslefilter. Använd nytt bränsle.
- Ladda eller byt batteri
- Kontrollera kablarna
- Byt tändstift och kontrollera luftgapet

STARTMOTOR FUNGERAR EJ

- Tryck ned kopplings/bromspedalen i bromsläge
- Ladda eller byt batteri
- Flytta klippaggregatets kopplingsspak till frikopplingsläge
- Byt tändningslås
- Byt förreglade omkopplare
- Byt tändspole eller startmotor
- Kontrollera och byt felaktiga säkringar
- Kontrollera alla kabel och jordanslutningar

MOTORN KLICKAR TILL MEN STARTAR INTE

- Rengör batteripolerna
- Byt starmotor eller magnet
- Ladda eller byt batteri
- Kontrollera kabel• och jorjanslutningar

SVÅRSTARTAD

- Sätt gasreglaget på fullvarv och kör startmotorn flera gånger för att bli av med överflödig bensin
- Tag ut luftfiltret och rengör det
- Byt tändstift och justera luftgapet
- Ladda eller byt batteri
- Kontrollera kablarna
- Töm bränsletank och förgasare. Använd nytt bränsle. Byt bränslefilter.
- Gör nödvändiga förgasarjusteringar
- Allmän genomgång av motor

MOTORN MISSTÄNDER ELLER ÄR KRAFTLÖS

- Koppla in en lägre växel eller minska belastningen
- Töm bränsletank och förgasare. Använd nytt bränsle.
- Tag ut luftfiltret och rengör det
- Gör nödvändiga förgasarjusteringar
- Rengör luftgallret
- Fyll på eller byt olja
- Byt tändstift och justera luftgapet
- Byt luftfilter
- Allmän genomgång av motor

MOTORN BLIR ÖVERHETTAD

- Koppla in en lägre växel eller minska belastningen
- Rengör luftgallret
- Fyll på eller byt olja
- Rengör motorns kylflänsar
- Tag av ljuddämparen och rengör den
- Tag ut luftfiltret och rengör det
- Använd nytt bränsle och justera förgasaren
- Tappa av och fyll på ny olja för rätt temperatur

LJUSET FUNGERAR INTE

- Kontrollera säkringar, omkopplare och kabelanslutningar. Byt glödlampor
- Byt omkopplare

LADDARE EJ

- Kontrollera om säkringen är hel, byt den annars
- Byt batteri
- Byt diodenhet
- Byt växelriktare

MASKINEN STANNAR EJ NÄR FÖRAREN LÄMNAS SÄTET

- Anmärkning: denna traktor är utrustad med ett system som känner av om föraren sitter på plats. Så snart föraren stiger av sätet med motorn igång och klippaggregatet inkopplat, stoppas motorn.
- Lägg in klippaggregatets koppling
- Kontrollera alla kabelanslutningar
- Kontrollera sätesbrytaren

DÅLIGT KLIPPRESULTAT ELLER OJÄMN UTKASTNING AV KLIPPET

- Ställ gasreglaget på fullvarv
- Kontrollera däckstrycket
- Kontrollera klippaggregatets inställning i längs- och sidled
- Kör långsammare
- Byt klippknivar
- Sätt in nya klippknivar med knivtoppen uppåt
- Rengör klippaggregatets undersida

KLIPPKNIVARNA ROTERAR INTE

- Korrigera kopplingsmekanismens ingrepp
- Montera en ny driverm till klippaggregatet
- Byt ut fastlåst spindel
- Byt ut fruset tomgångsdrev

FÖR KRAFTIGA VIBRATIONER

- Byt ut böjda eller obalanserade knivar
- Byt ut spindel. Byt ut klippaggregat

OJÄMN KLIPPNING ELLER SKALPERING

- Kontrollera klippaggregatets inställning i längs- och sidled
- Byt ut knivarna
- Byt ut krökt spindel

N

NEKTER Å STARTE

- Fyll tanken med bensin. Sjekk drivstoffslangen og forgasseren (rengjør den om nødvendig). Skift ut drivstofffilteret. Bruk fersk bensin.
- Lad opp eller skift ut batteriet.
- Sjekk det elektriske anlegget
- Skift ut tennpluggen(e) og juster elektrodeavstanden.

STARTMOTOREN FUNGERER IKKE

- Press kopling/bremse pedalen i bremse stilling.
- Lad opp eller skift ut batteriet.
- Sett koplingshåndtaket for gressklipperen i "disengaged" stilling.
- Skift ut tenningsbryteren
- Skift ut låsebryteren(e)
- Skift ut solenoid eller selvstarter
- Sjekk for feil og skift ut sikring
- Sjekk alle ledningsforbindelser og "jordings"-punkter

MOTOREN SLÅR I, MEN VIL IKKE STARTE

- Rengjør batteriterminalene
- Skift ut selvstarteren eller solenoid
- Lad opp eller skift ut batteri
- Sjekk ledningsforbindelser og "ground"-punkter (jordingspunkter)

VANSKELIG Å STARTE

- Sett gasshåndtaket i "fast" stilling (høyt turtall) og la selvstarteren gå flere ganger for å kvitte seg med drivstoff.
- Ta ut og rengjør luftfiltret
- Skift ut tennpluggen(e) og juster elektrodeavstanden
- Lad opp eller skift ut batteriet
- Sjekk det elektriske anlegget
- Tøm bensintanken og forgasseren. Bruk fersk bensin. Skift bensinfilteret.
- Utfør nødvendige justeringer av forgasseren
- Fullstendig overhaling av motoren

MOTOREN HAR LITEN ELLER INGEN KRAFT

- Skift til et lavere gir eller reduser lass
- Tøm bensintank og forgasser. Bruk fersk bensin
- Ta ut og rengjør luftfilter
- Utfør de nødvendige justeringer av forgasseren
- Rengjør luftnett
- Etterfyll eller skift olje
- Skift ut tennplugg(er) og juster elektrodeavstanden
- Skift ut bensinfilteret
- Fullstendig overhaling av motoren

MOTOREN GÅR FOR VARM

- Skift til et lavere gir eller reduser lass
- Rengjør luftnett
- Etterfyll eller skift olje
- Ta ut og rengjør motorens kjøleribber
- Ta ut og rengjør luftfilter
- Bruk ferskt drivstoff og juster forgasseren
- Tøm og skift olje for riktig temperatur

LYSENE VIRKER IKKE

- Sjekk sikring, bryter og ledningsforbindelser. Skift ut lyspærene.
- Skift ut bryter.

LADER IKKE OPP

- Sjekk sikringen for feil og erstatt den
- Skift ut batteriet
- Skift ut diodesammenkoplingen
- Skift ut vekselstrømgeneratoren

MOTOREN SLÅR SEG IKKE AV NÅR FØREREN FORLATER SETET

- MERK: denne traktoren er utstyrt med et førertilstede følingssystem. Forsøker føreren å forlate setet mens motoren ennå er i gang vil den innkoblede gressklipperkoplingen stenge av motoren.
- Kople inn gressklipperkoplingen
- Sjekk alle ledningsforbindelser
- Sjekk setebryteren

UTILFREDSTILLENDE KLIPPERESULTAT, UJEVN UTKASTING AV SLÅTT GRESS

- Sett gasshåndtaket i "fast" stilling (høyt turtall)
- Sjekk lufttrykket i hjulene
- Sjekk jevnstillingen av gressklipperen front-til-bak og side-til-side
- Bruk lavere grunnfart
- Skift ut bladene
- Sett tilbake bladene med toppen av bladet opp
- Rengjør gressklipperens dekke

BLADENE PÅ GRESSKLIPPEREN VIL IKKE GÅ RUNDT

- Fjern hindringer i koplingsmekanismen
- Sett inn nytt gressklipper-drivbelt
- Skift ut fastlåst akseltapp
- Skift ut fastlåst hjelperemskive

KRAFTIGE VIBRASJONER I GRESSKLIPPEREN

- Skift ut bøyde og ubalanserte blad
- Skift ut akseltapp. Skift ut dekke.

UJEVN ELLER FOR LAV KLIPPING

- Juster gressklipperen front-til-bak or side-til-side
- Skift ut bladene
- Skift ut bøyde(e) akseltapp(er)



STARTER IKKE

- Fyld tanken med benzin. Check benzinslange og karburator (rengör hvis det er nødvendigt). Udskift benzinfileret. Brug ny benzin.
- Genoplade eller udskift batteriet.
- Check ledningsføringen
- Udskift tændrøret (-rørene) og justér gnistgabets

KOBLER IKKE OM

- Træd koblings/bremsepedalen ned til "bremset"
- Genoplade eller udskift batteriet.
- Sæt klipperens koblingsstang på "frakoblet"
- Udskift tændingskontakten
- Udskift indgrebskontakten (-erne)
- Udskift solenoiden eller startmotoren
- Check fejl og udskift sikring
- Check alle ledningsforbindelser og jordforbindelsespunkter

MOTOREN KLIKKER MEN STARTER IKKE

- Rengör batteriets poler
- Udskift startmotor eller solenoide
- Genoplade eller udskift batteriet
- Check alle ledningsforbindelser og jordforbindelsespunkter

DET ER SVÆRT AT STARTE

- Sæt gashåndtaget på "fast" og lad starteren gå adskillige gange for at rense motoren
- Tag luftfilteret ud og rengör det
- Udskift tændrøret (-rørene) og justér gnistgabets
- Genoplade eller udskift batteriet
- Check ledningsføringen
- Töm benzintank og karburator. Fyld med ny benzin. Udskift benzinfileret.
- Indstil karburatoren
- Hovedreparér motoren

DÅRLIG MOTORKRAFT

- Skift til et lavere gear eller sænk belastningen
- Töm benzintank og karburator. Fyld med ny benzin
- Tag luftfilteret ud og rengör det
- Indstil karburatoren
- Rens luftgitteret
- Fyld olie på eller skift olie
- Udskift tændrøret (-rørene) og justér gnistgabets
- Skift benzinfileret
- Hoverreparér motoren

MOTOREN BLIVER FOR VARM

- Skift til et lavere gear eller sænk belastningen
- Rens luftgitteret
- Fyld olie på eller skift olie
- Rens motorens køleribber
- Tag lyddæmperen af og rengör den eller udskift den
- Tag luftfilteret ud og rengör det
- Fyld ny benzin på og indstil karburatoren
- Skift til en olie kvalitet med det rigtige temperaturområde

LYSET FUNGERER IKKE

- Check sikring, kontakt og ledningsføring. Skift pære i forlygterne
- Udskift kontakten

BATTERIET LADER IKKE

- Check sikringen og udskift den
- Udskift batteriet
- Udskift diodeaggregatet
- Udskift generatoren

MOTOREN STANDSER IKKE NÅR MAN REJSER SIG FRA SÆDET

- OBS! Traktoren er forsynet med en "brugerkontakt", som bevirker at motoren standser automatisk, hvis man rejser sig fra sædet, når motoren er i gang og klipperen er koblet til.
- Kobl klipperen til
- Check ledningsføringen
- Check sædekontakten

UTILFREDSSTILLENDENDE KLIPNING, UJÆVN FORDELING AF AFKLIPPET GRÆS

- Sæt gashåndtaget på "fast"
- Check dækkenes lufttryk
- Check klipperens justering i sideretning og længderetning
- Kør med en lavere hastighed
- Udskift knivene
- Sæt knivene rigtigt
- Rengör klippeskjoldets underside

KNIVENE ROTERER IKKE

- Er der noget der forhindrer koblingsmekanismen
- Udskift klipperens drivrem
- Udskift fastløbet aksel
- Udskift fastløbet mellemkive

FOR KRAFTIGE VIBRATIONER

- Udskift böjede eller ubalancerede knive
- Udskift akselen. Udskift klippeskjoldet

UJÆVN ELLER FOR HÅRD KLIPNING

- Juster klipperen i længderetning og sideretning
- Udskift knivene
- Udskift böjet aksel.



MOOTTORI EI KÄYNNISTY.

- Täytä säiliö polttoaineella. Tarkista polttoaineputki ja kaasutin (puhdista tarvittaessa). Vaihda polttoainesuodatin. Käytä tuoretta polttoainetta.
- Lataa tai vaihda akku.
- Tarkista johdotus.
- Vaihda sytytystulppa (-tulpat) ja säädä karkiväli.

KÄYNNISTINMOOTTORI EI PYÖRI.

- Paina kytkin-/jarrupolijin jarrutasentoon.
- Lataa tai vaihda akku.
- Käännä leikkuulaitteen kytkinvipu "irti"-asentoon.
- Vaihda virtalukko.
- Vaihda lukituskytkin (-kytkimet).
- Vaihda solenoidi tai käynnistinmoottori.
- Tutki sulakkeet ja vaihda palaneet.
- Tarkista johdotus ja maadoituspisteet.

MOOTTORISTA KUULUU KILAHDUS, MUTTA SE EI KÄYNNISTY.

- Puhdista akun navat.
- Vaihda käynnistinmoottori tai solenoidi.
- Lataa tai vaihda akku.
- Tarkista johdotus ja maadoituspisteet.

KÄYNNISTYSVAIKEAA

- Käännä kaasuvipu "fast"-asentoon ja pyöritä käynnistinmoottoria useaan kertaan polttoaineen poistamiseksi.
- Irrota ilmansuodin ja puhdista se.
- Vaihda sytytystulppa (-tulpat) ja säädä karkiväli.
- Lataa tai vaihda akku.
- Tarkista johdotus.
- Tyhjennä polttoainesäiliö ja kaasutin. Täytä säiliö tuoreella polttoaineella. Vaihda polttoainesuodin.
- Tee kaasuttimeen tarvittavat säädöt.
- Tarkista moottori läpikotaisin.

MOOTTORION ALITEHOINEN.

- Vaihda pienemmälle tai vähennä kuormaa.
- Tyhjennä polttoainesäiliö ja kaasutin. Täytä säiliö tuoreella polttoaineella. Vaihda polttoainesuodin.
- Irrota ja puhdista ilmanpuhdistin.
- Tee kaasuttimeen tarvittavat säädöt.
- Puhdista ilmanotto-suodin.
- Lisää öljyä tai vaihda se.
- Vaihda sytytystulppa (-tulpat) ja säädä karkiväli.
- Vaihda polttoaineensuodin.
- Tarkista moottori läpikotaisin.

MOOTTORI KUUMENEE LIIKAA.

- Vaihda pienemmälle tai vähennä kuormaa.
- Puhdista ilmanotto-suodin.
- Lisää öljyä tai vaihda se.
- Puhdista moottorin jäähditysriivat.
- Irrota ja puhdista äänenvaimennin tai vaihda se.
- Irrota ja puhdista ilmansuodin.
- Täytä säiliö tuoreella polttoaineella ja säädä kaasutin.
- Vaihda öljy lämpötilan edellyttämään laatuun.

VALOT EIVÄT PALA.

- Tarkista sulake, kytkin ja johdotus. Vaihda ajovalojen polttimot.
- Vaihda katkaisin.

AKKU EILATAA.

- Tarkista sulakkeet ja vaihda vialliset.
- Vaihda akku.
- Vaihda diodisarja.
- Vaihda laturi.

MOOTTORI EI PYSÄHDY, VAIKKA KÄYTTÄJÄ NOUSEE ISTUIMELTA.

- **HUOM:** Traktorissa on anturi, joka havaitsee, istuuko ajaja istuimella. Jos hän nousee paikaltaan moottorin ollessa käynnissä ja leikkuulaitteen kytkin kytkettynä, moottori pysähtyy automaattisesti.
- Kytke leikkuulaitteen kytkin.
- Tarkista johdotus.
- Tarkista istuimen mikrokytkin.

HUONO LEIKKUUTULOS JA EPÄTASAINEN SILPPUJAKAUMA

- Käännä kaasuvipu "fast"-asentoon.
- Tarkista renkaiden ilmanpaineet.
- Tarkista leikkuulaitteen asento pitkittäis- ja poikittaissuunnassa.
- Aja hitaammin.
- Vaihda leikkuuterät.
- Asenna terät uudelleen yläpuoli ylöspäin.
- Puhdista leikkuulaitteen vaipan alapinta.

LEIKKUULAITTEEN TERÄT EIVÄT PYÖRI

- Korjaa kytkinmekanismin tartunta.
- Vaihda leikkuulaitteen vetohihna.
- Vaihda kiinni juuttunut kara.
- Vaihda kiinni juuttunut ohjainpyörä.

LEIKKUULAITTEEN LIIALLINEN VÄRINÄ

- Vaihda vääntyneet tai huonosti tasapainotetut terät.
- Vaihda kara. Vaihda vaippa.

EPÄTASAINEN LEIKKUJÄLKITAI MAAKOSKETUS

- Säädä leikkuulaitteen asento pitkittäis- ja poikittaissuunnassa.
- Vaihda terät.
- Vaihda vääntynyt kara/vääntyneet karat.

