

Rider 20 ProFlex

Bruksanvisning



Läs igenom bruksanvisningen noggrant och förstå innehållet innan du använder maskinen.

INNEHÅLLSFÖRTECKNING

Bruksanvisning för Rider 20 ProFlex

Introduktion	3	Kontroll och justering av styrvajrar	23
Förklaring av symboler	4	Justering av bromsen	24
Säkerhetsföreskrifter	5	Kontrollera batteriets syranivå	24
Allmän användning	5	Kontrollera säkerhetssystem	24
Körning i sluttningar	6	Byte av luftfiltret	25
Barn	7	Klippaggregatets detaljer	26
Skötsel	7	Montering av klippaggregat	26
Presentation	9	Inställning av parallellitet	28
Reglagens placering	9	Inställning av klipp höjd	28
Gasreglage	10	Kontroll och justering av marktryck	29
Chokereglage	10	Smörjning av klippaggregat	29
Hastighetsreglage	10	Service läge för klippaggregat	30
Klippaggregat	11	Kontroll av knivar	30
Lyftspak för klippaggregatet	11	Demontering av klippaggregat	31
Spak för inställning av klipp höjd	12	Demontering av rem	33
Parkeringsbroms	12	Montering av rem	34
Sits	12	Byte av klippaggregatets remmar	35
Tankning	12	Byte av motorolja	37
Körning	13	Byte av oljefilter	38
Före start	13	Smörjning	38
Starta motorn	13	Allmän smörjning	38
Körning av åkgräsklipparen	14	Kontroll och justering av gasvajern	39
Differentialspärr	15	Justering av differentialspärr	39
Klippningstips	16	Justering av hydrostatvajern	40
Stoppa motorn	17	Kontroll av däckens lufttryck	41
Frikopplingsreglage	17	Byte av bränslefilter	41
Skötsel	18	Rengöring av pulsairfilter	41
Skötselschema	18	Felsökningsschema	42
Demontera åkgräsklipparens kåpor	20	Förvaring	43
Kontrollera motorns oljenivå	21	Vinterförvaring	43
Kontrollera motorns kyluftintag	21	Service	43
Kontrollera bränslepumpens luftfilter	22	Kopplingsschema	44
Kontrollera transmissionens luftintag	22	Tekniska data	45
Kontrollera transmissionens oljenivå	22	Servicejournal	47

VIKTIG INFORMATION

Läs noga igenom bruksanvisningen så att du vet hur du ska använda och underhålla åkgräsklipparen innan du använder den.

För annan service än den som beskrivs i denna handbok, kontakta en auktoriserad försäljare, som tillhandahåller delar och service.

För Er egen säkerhet

Försäkra Din åkgräsklippare

- Kontrollera försäkringen för Din nya åkgräsklippare
- Kontakta Ditt försäkringsbolag
- Du bör ha heltäckande försäkring för Trafik – Brand – Skada – Stöld

INTRODUKTION

Bäste kund

Tack för att Du valde en Husqvarna Rider. Husqvarna Riders är byggda enligt ett unikt koncept med frontmonterat klippaggregat och en patenterad styrning på bakhjulen. Ridern är byggd för högsta effektivitet på även små och trånga ytor. Samlade reglage och hydrostatisk transmission reglerad med fotpedaler bidrar också till maskinens prestanda.

Denna bruksanvisning är en värdehandling. Genom att följa dess innehåll (användning, service underhåll etc) kan Du väsentligt höja maskinens livslängd och även dess andrahandsvärde.

När Du säljer Din Rider, se till att överlåta bruksanvisningen till den nya ägaren.

Sista kapitlet i bruksanvisningen utgörs av en Servicejournal. Se till att service- och reparationsåtgärder dokumenteras. En god journalföring sänker servicekostnaderna för det säsongsbundna underhållet och påverkar maskinens andrahandsvärde. Ta med bruksanvisningen när Ridern lämnas till verkstad för serviceåtgärder.

Färd och transport på allmän väg

Kontrollera gällande vägtrafikbestämmelser före färd och transport på allmän väg. Vid eventuell transport ska du alltid använda godkända spännanordningar och se till att maskinen är väl förankrad.

Bogsering

Om din maskin är utrustad med hydrostat bör du endast, vid behov, bogsera maskinen ytterst korta sträckor och i låg hastighet annars finns risk för att hydrostaten skadas.

Användning

Den här maskinen är konstruerad för att enbart klippa gräs på vanliga gräsmattor och andra fria och jämna markytor utan hinder som stenar, stubbar o.dyl. även då maskinen är utrustad med av tillverkaren tillhandahållna specialtillbehör för vilka bruksanvisning bifogats i samband med leverans. All annan typ av användning är felaktig. Tillverkarens anvisningar avseende drift, underhåll och reparation måste följas noggrant.

Maskinen får enbart handhas, underhållas och repareras av personer som känner till maskinens särskilda egenskaper och kan säkerhetsföreskrifterna.

Olycksförebyggande bestämmelser, andra allmänna säkerhetsbestämmelser och yrkesmedicinska regler samt trafikregler måste alltid följas.

Egenhändigt utförda modifieringar av maskinens konstruktion kan fria tillverkaren från ansvar vid eventuell materiell eller personlig skada som kan uppkomma som resultat av dessa.

INTRODUKTION

God service

Husqvarnas produkter säljs världen över och bara i servande fackhandeln. Detta för att se till att Du som kund får bästa support och service. Innan produkten levererades har maskinen exempelvis kontrollerats och injusterats av Din återförsäljare, se intyg i Servicejournalen i denna bruksanvisning.

När Du behöver reservdelar eller support i servicefrågor, garantiärenden etc vänder Du dig till:

Denna instruktionsbok tillhör Rider med tillverkningsnummer:

FÖRKLARING AV SYMBOLER

Dessa symboler finns på åkgräsklipparen och i bruksanvisningen.
Studera dem noga så att du vet vad de betyder.



Läs bruksanvisningen.

R

Back

N

Neutral



Snabb



Sakta



Motorn av

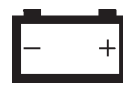

Batteri



Choke



Bränsle



Oljetryck



Klipphöjd



Bakåt



Framåt



Tändning



Använd hörselskydd

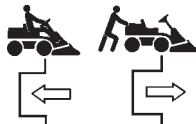

Hydrostatiskt frihjul



Parkeringsbroms



Broms



Varning



Ljudnivå



Varning! Roterande knivar



Varning! Risk för att åkgräsklipparen välter



Kör aldrig tvärs över en sluttning



Europeisk standard för maskinsäkerhet



Använd aldrig åkgräsklipparen om personer, speciellt barn, eller husdjur uppehåller sig i närheten



Ta aldrig med passagerare på åkgräsklipparen eller på redskap



För ej hand eller fot under kåpan när motorn är igång



Kör mycket sakta utan klippaggregat

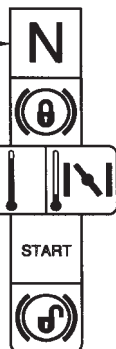
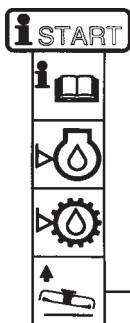

Startinstruktion

Läs bruksanvisningen
Kontrollera motorns oljenivå
Kontrollera hydrostatens oljenivå
Lyft upp klippaggregatet
Sätt växelspak/Hydrostatpedal i neutralläge
Bromsa
Om motorn är kall, använd choke
Starta motorn
Lossa parkeringsbromsen före körning

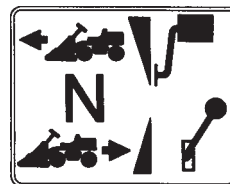

Hastighetsregleringspedal framåt
Neutralläge
Hastighetsregleringspedal bakåt



Stäng av motorn och ta av tändkabeln före reparation eller underhåll

SÄKERHETSFÖRESKRIFTER

Dessa instruktioner är till för din säkerhet. Läs dem noggrant.



Den infogade symbolen betyder att viktiga säkerhetsföreskrifter behöver påpekas. Det gäller din säkerhet och åkgräsklipparens driftsäkerhet.

Allmän användning:

- Lär dig kontrollerna och hur man stannar snabbt.
- Läs alla instruktioner i bruksanvisningen och på åkgräsklipparen innan du startar den; förvissa dig om att du förstår dem och följ dem sedan.
- Låt åkgräsklipparen endast användas av vuxna som är förtrogna med den.
- Bär godkända skyddsglasögon eller heltäckande visir vid montage och vid körning.
- Använd aldrig åkgräsklipparen barfota. Bär alltid kraftiga skor, helst med stålhätta.
- Bär aldrig löst sittande kläder som kan fastna i rörliga delar.
- Rensa området från föremål som stenar, leksaker, trådar etcetera, som kan fångas upp av knivarna och slungas iväg.
- Kontrollera att inga andra vistas inom området innan du börjar klippa.
- Stoppa åkgräsklipparen om någon kommer in i arbetsområdet.
- Ta aldrig passagerare.
- Klipp inte bakåt om det inte är absolut nödvändigt.
- Titta alltid nedåt och bakåt före och under bakåtkörning.
- Se upp för utkastet och rikta det inte mot någon.
- Sakta in innan du svänger.
- Lämna aldrig åkgräsklipparen utan uppsikt med motorn igång. Stäng alltid av knivarna, dra till parkeringsbromsen, stoppa motorn och ta ur nycklarna innan du lämnar åkgräsklipparen.
- Stäng av knivarna när du inte klipper.
- Klipp endast i dagsljus eller bra konstbelysning.
- Använd aldrig åkgräsklipparen om du är påverkad av alkohol, droger eller vissa mediciner.
- Se upp för trafik när du arbetar nära en väg eller korsar den.

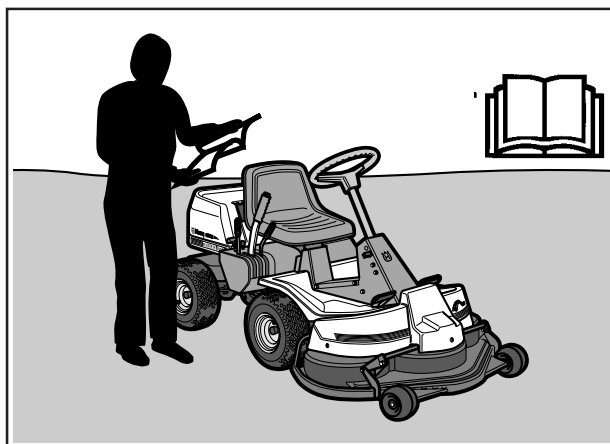

Läs bruksanvisningen innan du startar åkgräsklipparen.

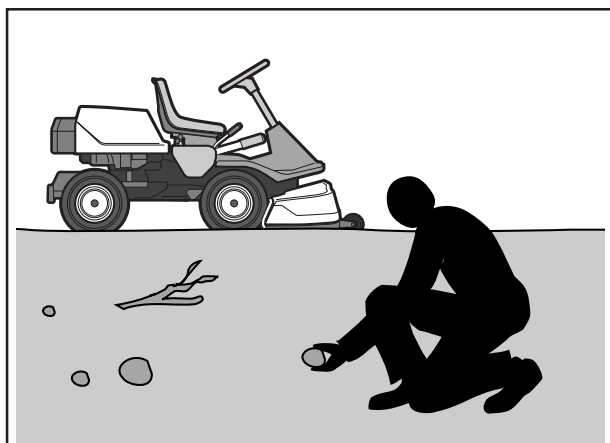

Rensa området från stenar o.dyl. före klippningen.

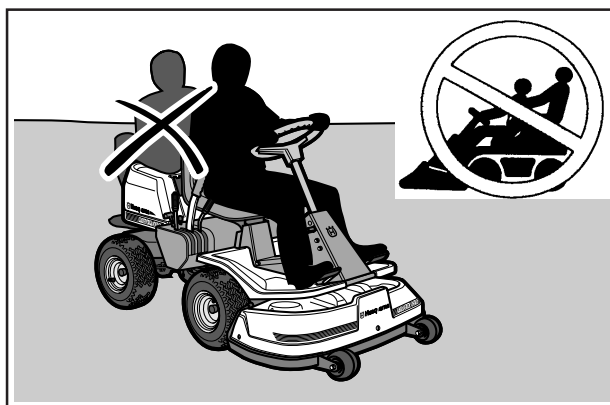

Ta aldrig passagerare.



WARNING!

Denna åkgräsklippare kan klippa av händer, fötter och slunga iväg föremål. Underlåtenhet att följa säkerhetsföreskrifterna kan leda till svåra skador.

SÄKERHETSFÖRESKRIFTER

- Var försiktig när du rundar ett fast föremål, så att knivarna inte slår emot det. Kör aldrig avsiktligt över några främmande föremål.
- Åkgräsklipparen är tung och kan vålla mycket svåra krosskador. Var extra försiktig när den lastas av eller på en vagn eller en lastbil.
- Var försiktig när du drar last eller använder tung utrustning.
 - a. Använd endast godkända dragstångskrokar.
 - b. Begränsa lasten till vad du kan klara av på ett säkert sätt.
 - c. Gör inga tvära svängar. Var försiktig när du backar.
 - d. Använd motvikter eller hjulvikter när detta anges i bruksanvisningen.

Körning i sluttningar

Körning i sluttningar är en av de operationer där risken är störst att föraren tappar kontrollen eller åkgräsklipparen välter, vilket kan vålla svåra skador eller dödsfall. Alla sluttningar kräver extra försiktighet. Om du inte kan backa uppför sluttningen eller om du känner dig osäker, låt då bli att klippa den.

Gör så här

- Avlägsna hinder som stenar, trädgrenar etc.
- Klipp uppåt och nedåt, inte i sidled.
- Se upp för och undvik köra över fåror, gropar och upphöjningar. I ojämn terräng kan åkgräsklipparen lättare välta. Högt gräs kan dölja hinder.
- Kör sakta. Välj en låg växel, så att du ej behöver stanna och växla. Åkgräsklipparen motorbromsar även bättre på låg växel.
- Följ tillverkarens rekommendationer om hjulvikter eller motvikter för att öka stabiliteten.
- Var extra försiktig med gräsuppsamlaren eller annan tillsatsutrustning, som kan förändra åkgräsklipparens stabilitet.
- Kör alltid jämnt och långsamt i sluttningar. Gör inga plötsliga förändringar av hastighet eller riktning.
- Undvik att starta eller stoppa i en sluttning. Om däcken börjar slira, stäng av knivarna och kör sakta nerför sluttningen.
- Undvik onödiga svängar i sluttningar, och om det är nödvändigt, sväng då sakta och gradvis nedåt, om möjligt.

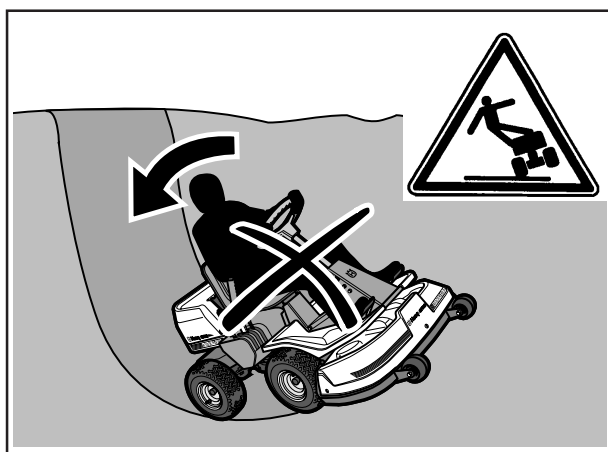

Var extra försiktig vid körning i sluttningar.

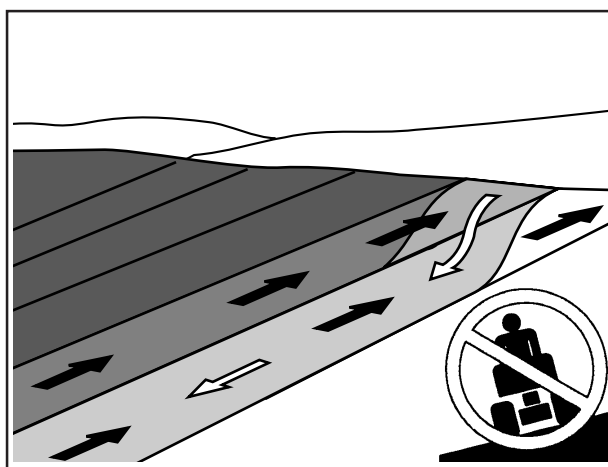

Klipp sluttningar uppåt och nedåt, inte i sidled.

SÄKERHETSFÖRESKRIFTER

- Klipp inte nära kanter, diken eller bankar. Åkgräsklipparen kan plötsligt slå runt om ett hjul kommer över kanten av ett stup eller ett dike, eller om en kant ger vika.
- Klipp inte vått gräs. Det är halt, och däcken kan tappa greppet, så att åkgräsklipparen glider.
- Försök inte stabilisera åkgräsklipparen genom att sätta foten i marken.
- Vid rengöring av underredet får åkgräsklipparen **aldrig** köras nära kant eller dike.

Barn

Tragiska olyckor kan inträffa om föraren inte är uppmärksam på barn i närheten. Barn lockas ofta till åkgräsklipparen och klipparbetet. Utgå aldrig ifrån att barn stannar kvar där du senast såg dem.

- Håll barn borta ifrån klippområdet och under noggrann uppsikt av någon annan vuxen.
- Var på din vakt och stäng av åkgräsklipparen om barn kommer in i arbetsområdet.
- Före och under en backningsmanöver, se bakåt och nedåt efter små barn.
- Låt aldrig barn åka med. De kan falla av och göra sig mycket illa eller vara i vägen för en riskfri manövrering av åkgräsklipparen.
- Låt aldrig barn manövrera åkgräsklipparen.
- Var extra försiktig i närheten av hörn, buskar, träd eller andra föremål som skymmer sikten.

Skötsel

- Bensin och bensinångor är giftiga och mycket brandfarliga. Var extra försiktig vid hantering av bensin.
- Förvara bränslet endast i behållare som är godkända för detta ändamål.
- Ta aldrig av bränslelocket och fyll aldrig på bränsle medan motorn är igång. Låt motorn svalna, innan du fyller på bränsle. Rök inte, eller fyll på bensin i närheten av gnistor eller öppen eld.
- Fyll aldrig på bränsle inomhus.
- Har läckage uppstått i bränslesystemet får motorn ej startas förrän detta åtgärdats.
- Förvara aldrig åkgräsklippare eller bränslebehållare inomhus där det finns öppen eld, som till exempel i ett pannrum, eller elektrisk utrustning som kan ge gnistor.

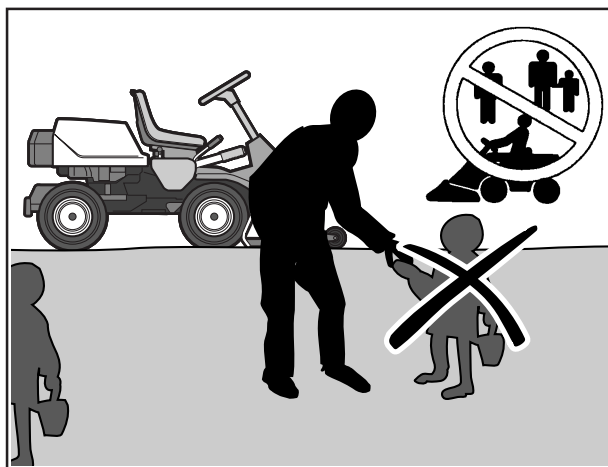

Håll barn borta från klippområdet.

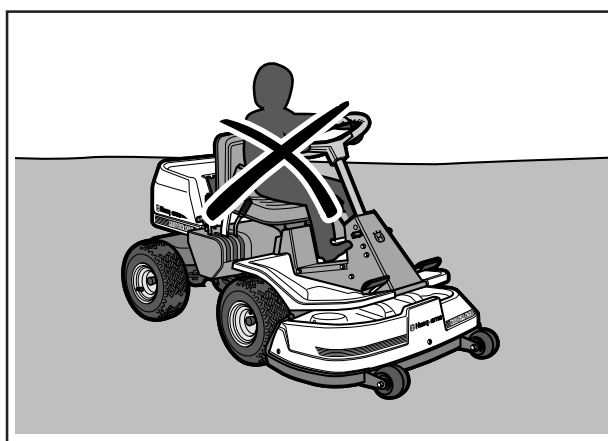

Låt aldrig barn manövrera åkgräsklipparen.

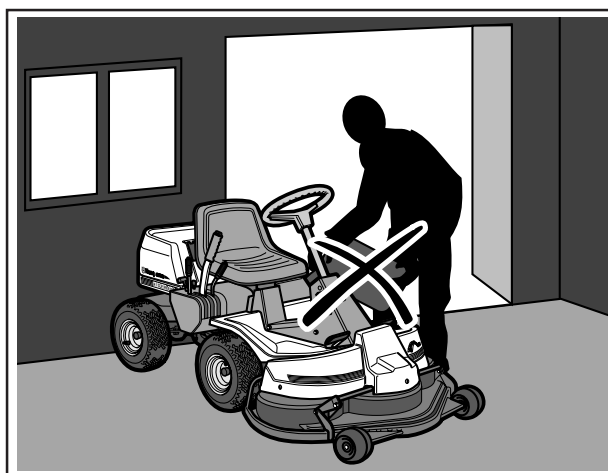

Fyll aldrig på bränsle inomhus.

SÄKERHETSFÖRESKRIFTER

- Kontrollera bränslenivån före varje användning och lämna plats för bränslet att utvidgas, eftersom värmen från motorn och solen i annat fall kan få bränslet att utvidgas så att det rinner över.
- Undvik överfyllning. Har bensen spillts på åkgräsklipparen, torka upp bensen och vänta tills den vädrats bort innan motorn startas. Om du spillt på kläderna skall dessa bytas.
- Var mycket försiktig vid hantering av batterisyra. Syra på huden kan vålla svåra frätskador. Vid spill på huden, skölj omedelbart med vatten. Syra i ögonen kan orsaka blindhet, kontakta läkare.
- Var försiktig vid underhåll av batteriet. I batteriet bildas explosiv gas. Gör aldrig underhåll på batteriet medan du röker eller i närheten av öppen eld eller gnistor. Batteriet kan då explodera och vålla svåra skador.
- Kör aldrig åkgräsklipparen i ett slutet utrymme. Avgaserna innehåller kolmonoxid, en luktlös, giftig och livsfarlig gas.
- Se till att bultar och muttrar, särskilt fästbultarna för bladtillsatser, är ordentligt åtdragna och att utrustningen är i gott skick.
- Ändra aldrig på säkerhetsanordningar. Kontrollera regelbundet att de fungerar. Maskinen får ej köras med defekta eller ej monterade säkerhetsanordningar.
- Ändra inte regulatorns inställning och rusa inte motorn.
- Minska brandrisken. Gör åkgräsklipparen ren från gräs, löv och annat skräp som fastnar i den. Låt åkgräsklipparen svalna innan den ställs in i förvaringsutrymmet.
- Stoppa och inspektera utrustningen om du kör på något föremål. Reparera, om nödvändigt, innan du startar.
- Gör aldrig justeringar med motorn igång.
- Gräsuppsamlarens delar kan slitas, skadas och åldras, så att rörliga delar blottläggs eller så att föremål kan slungas iväg. Kontrollera delarna regelbundet och ersätt dem med av tillverkaren rekommenderade reservdelar när det behövs.
- Maskinen är säkerhetsprovad och godkänd endast med av tillverkaren levererad eller rekommenderad utrustning.
- Knivbladen är vassa och kan ge skärskador. Linda in bladen eller använd skyddshandskar när du hanterar dem.
- Kontrollera bromsarnas funktion regelbundet. Justera och underhåll efter behov.

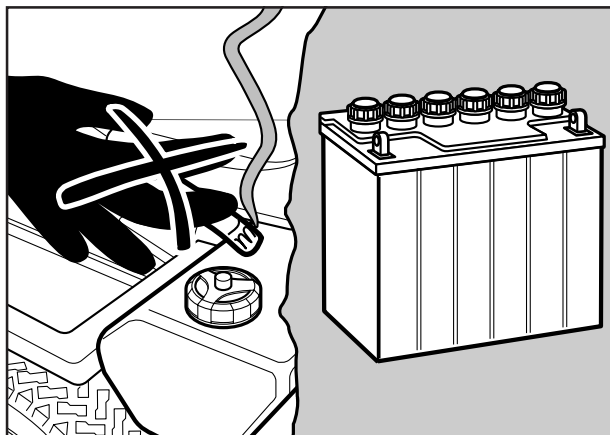

Rök aldrig i närheten av batteriet eller bränslet.

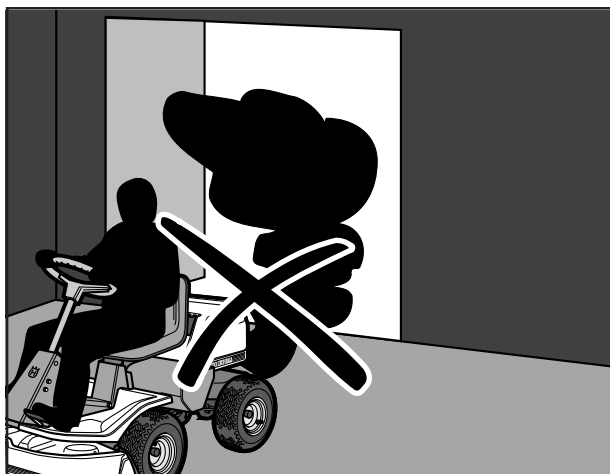

Kör aldrig åkgräsklipparen i ett slutet utrymme.



Rengör åkgräsklipparen regelbundet från gräs, löv och annat skräp.

PRESENTATION

Presentation

Denna bruksanvisning beskriver Rider 20 ProFlex.
Rider 20 ProFlex är utrustad med Vanguard V-Twin motor från Briggs & Stratton på 20 hästkrafter.

Kraftöverföringen från motorn sköts av en hydrostatisk växellåda som möjliggör steglös variation av hastigheten med fotpedalerna. En pedal för körning framåt och en för körning bakåt.

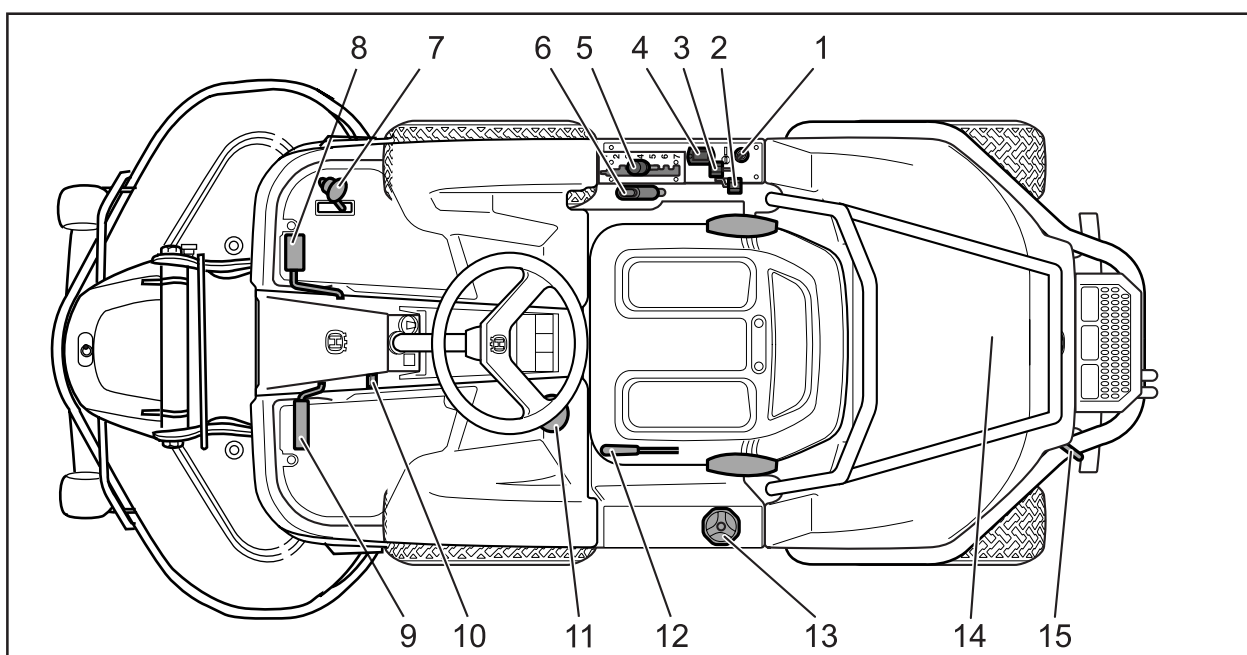
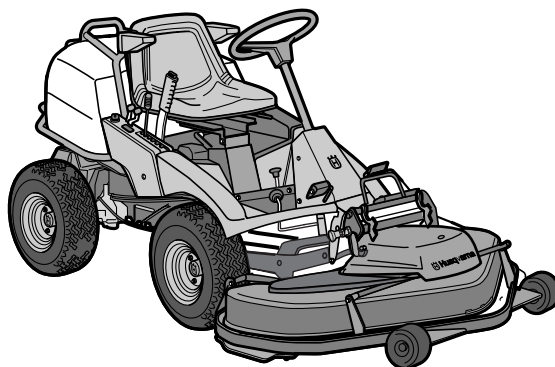

Reglagens placering

- | | |
|--|---|
| 1. Tändningslås | 8. Hastighetsreglage för körning framåt |
| 2. Chokereglage | 9. Bromspedal |
| 3. Gasreglage - reglerar motorns varvtal | 10. Spärrknapp för parkeringsbroms |
| 4. Timräknare | 11. Differentialspärr |
| 5. Spak för inställning av klipphöjd | 12. Spak för inställning av sitsen |
| 6. Lyftspak för klippaggregat med spärrknapp | 13. Bränsletanklock |
| 7. Hastighetsreglage för körning bakåt | 14. Huvlås |
| | 15. Spak för urkoppling av drivning |

PRESENTATION

Gasreglage

Gasreglaget reglerar motorns varvtal och därmed även knivarnas rotationshastighet.

För att öka eller minska motorns varvtal förs reglaget framåt respektive bakåt.

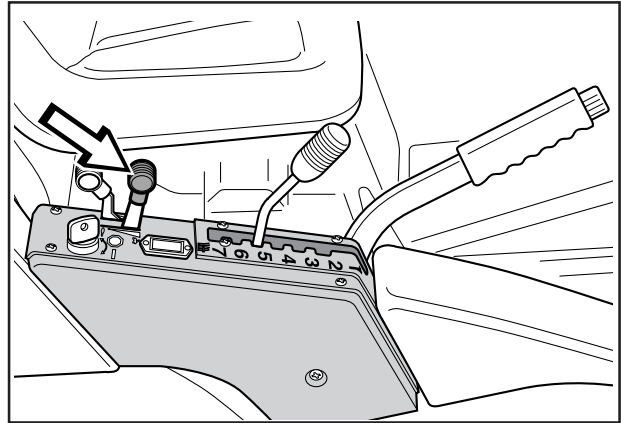

Chokereglage

Chokereglaget används vid kallstart för att ge motorn en fetare bränsleblandning.

Vid kallstart skall reglaget föras bakåt till sitt ändläge.

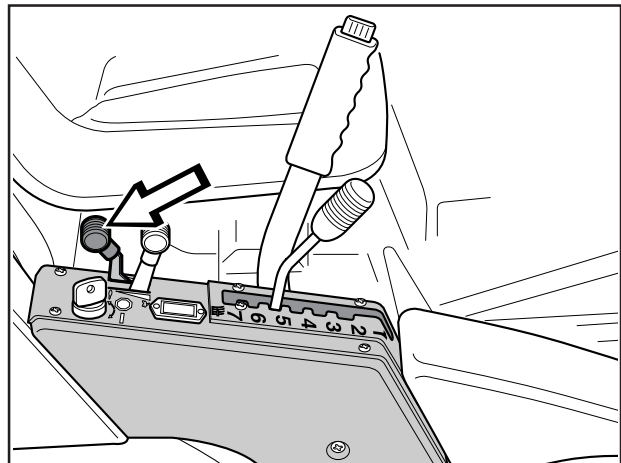

Hastighetsreglage

Maskinens hastighet regleras steglöst med två pedaler. Vid färd framåt används pedal (1) och vid färd bakåt pedal (2).

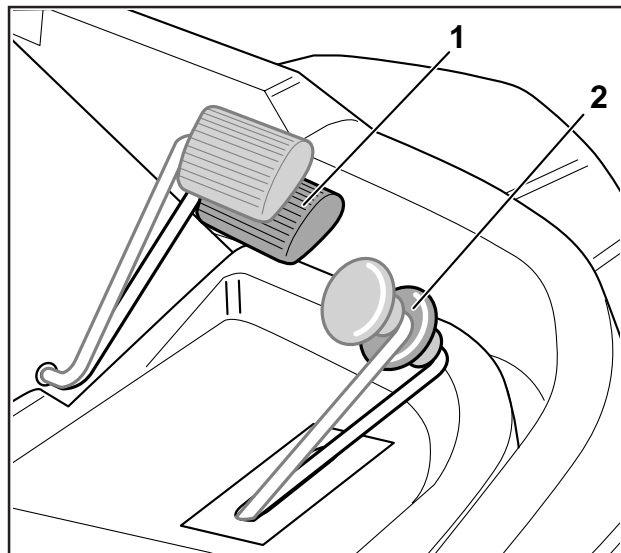

PRESENTATION

Klippaggregat

Rider 20 ProFlex kan utrustas med ett flertal olika aggregat.

BioClip-aggregat som finfördelar gräset genom att klippa det flera gånger innan det återförs till gräsmattan som gödning.

Klippaggregat med sido- eller bakutkast, d.v.s gräsklippen kastas ut vid sidan av eller bakom aggregatet.

Exempel på tillbehör till Ridern:

- Sopborste
- Snöblad
- Hjulvikter
- Snökedjor
- Skyffeljärn
- Kantskärare
- Elektrisk redskapslyft
- BioClip klippaggregat
- Grusharv
- Trailer

Lyftspak för klippaggregatet

Lyftspaken används för att ställa klippaggregatet i transport- eller klippläge.

1. Dra spaken bakåt till spärrläget för att inta transportläge.
Aggregatet höjs då upp och knivarna slutar att rotera.

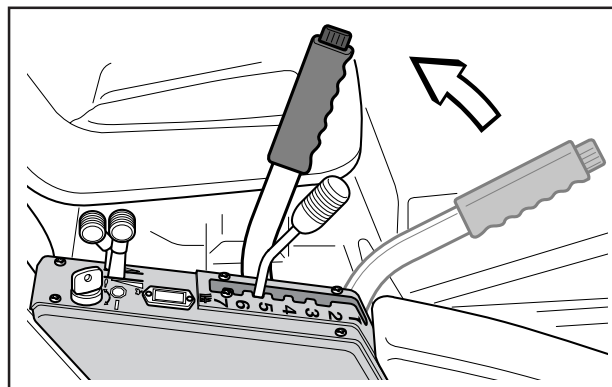

Höjning av klippaggregatet

2. Tryck in spärrknappen och för spaken framåt för att inta klippläge.
Aggregatet sänks då ned och knivarna börjar rotera.
3. Spaken kan också användas för att tillfälligt reglera klipphöjden vid t.ex. en mindre upphöjning i gräsmattan.

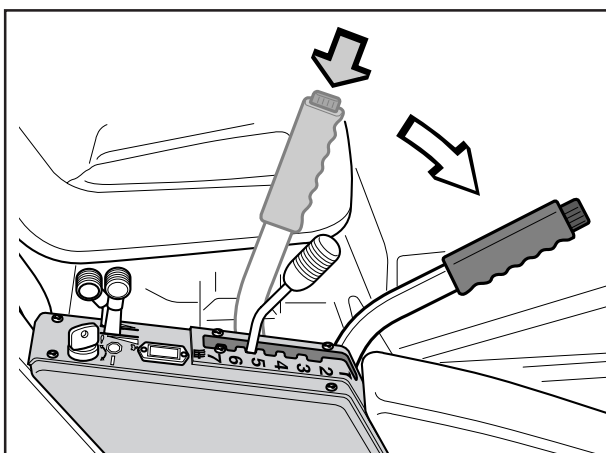

Sänkning av klippaggregatet

PRESENTATION

Spak för inställning av klipphöjd

Med klipphöjdsspaken kan klipphöjden regleras i 7 olika lägen.

För att få en jämn klipphöjd är det viktigt att lufttrycket är lika i framhjulen (60 kPa).

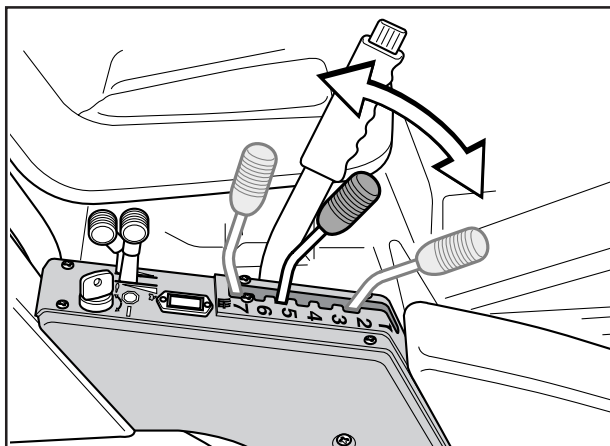

Parkeringsbroms

Parkeringsbromsen ansätts på följande sätt:

1. Tryck ner bromspedalen.
2. Tryck in spärknappen på rattstolpen.
3. Släpp upp bromspedalen medan knappen hålls intryckt.

Parkeringsbromsens spärr kopplas automatiskt ur då bromspedalen trycks ner.

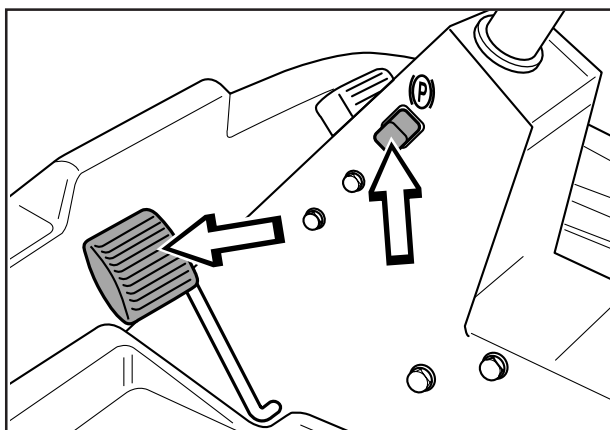

Sits

Sitsen har en ledad infästning i framkant och kan fällas framåt.

Sitsen kan även justeras i längsled.

Vid justering förs spaken under sitsens framkant åt vänster, därefter kan sitsen föras framåt eller bakåt till önskat läge.

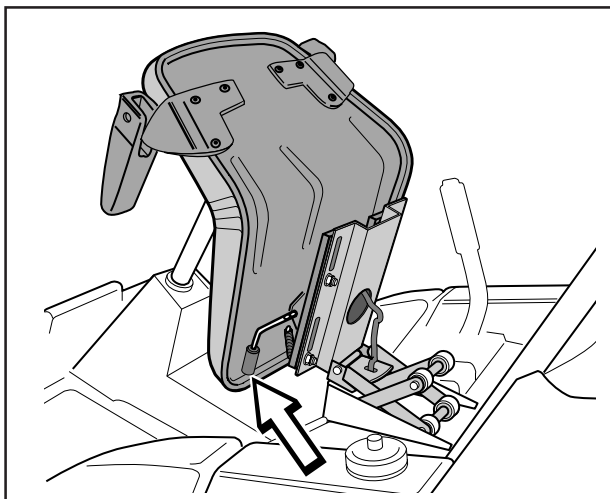

Tankning

Motorn skall köras på min. 85-oktanig blyfri bensin (ej oljeblandad). Miljöanpassad alkylatbensin, t.ex. Aspen, kan med fördel användas.

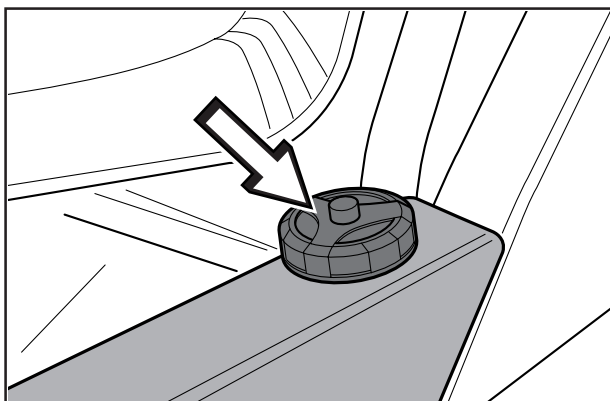

VARNING!
Bensin är mycket brandfarligt.
Iakttag försiktighet och tanka
utomhus
(se säkerhetsföreskrifterna).

KÖRNING

Före start

- Läs avsnitten "Säkerhetsföreskrifter" och "Presentation" före start av åkgräsklipparen.
- Utför daglig skötsel före start (se "Skötsel-schema" i avsnitt "Skötsel").
- Justera sitsen till önskat läge.

Start av motorn

1. Lyft upp klippaggregatet genom att dra spaken bakåt till spärrläge (transportläge) och ansätt parkeringsbromsen.

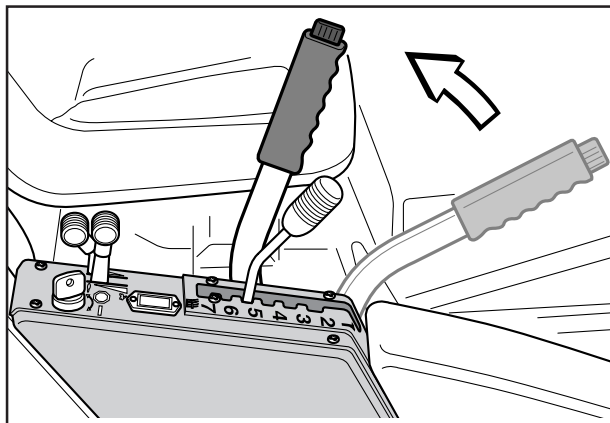

2. För gasreglaget till mittläge.

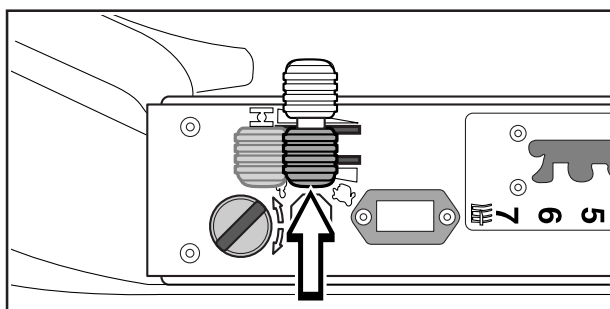

3. Om motorn är kall skall chokereglaget föras bakåt till sitt ändläge.

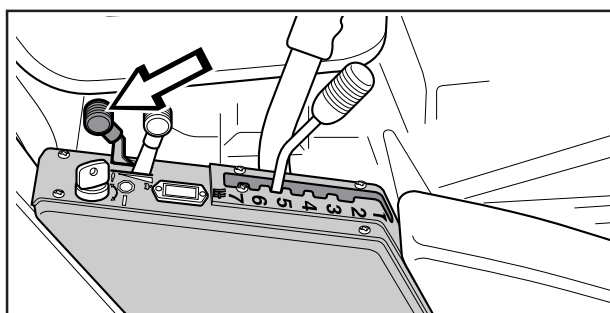

4. Vrid tändningsnyckeln till startläge.

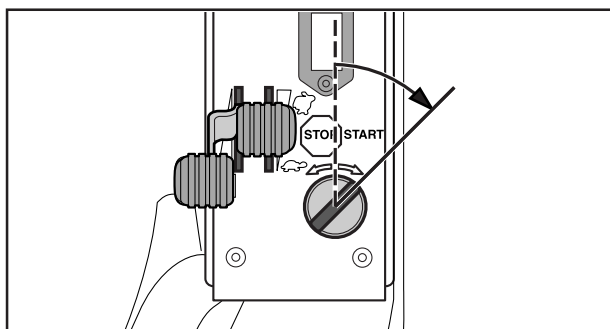

KÖRNING

5. När motorn startar, släpp då genast tillbaka tändningsnyckeln till neutralläge.

VIKTIG INFORMATION

Kör inte startmotorn längre tid än ca 5 sekunder i taget. Om motorn inte startar så vänta ca 10 sekunder innan nästa startförsök görs.

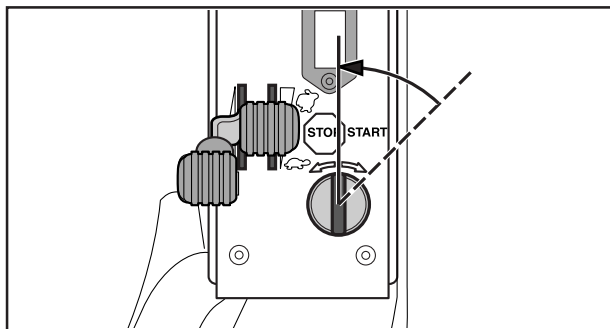

6. Skjut fram chokereglaget gradvis när motorn startat.

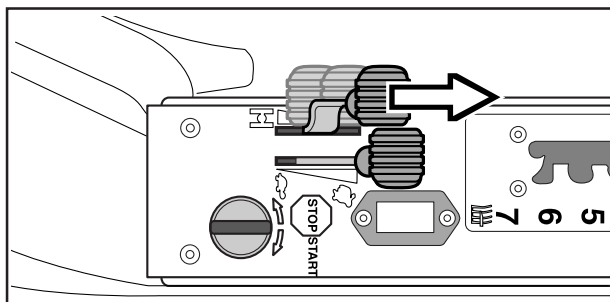

7. Ställ in önskat motorvarvtal med gasreglaget.



VARNING!
Kör aldrig motorn inomhus, i slutna eller dåligt ventilerade utrymmen. Motoravgaser innehåller giftig kolmonoxid.

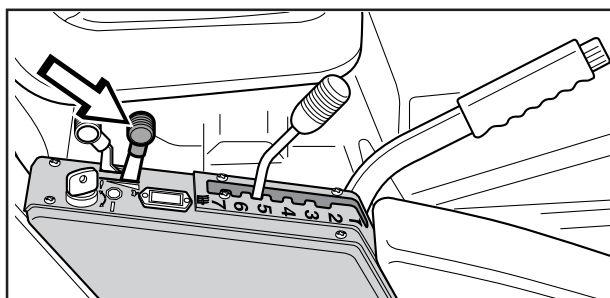

Körning av åkgräsklipparen

1. Frigör parkeringsbromsen genom att först trycka ner bromspedalen och släpp sedan upp bromspedalen.

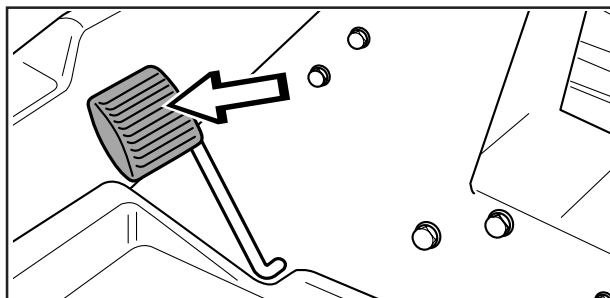

2. Tryck försiktigt ner en av pedalerna tills önskad hastighet erhållits.

Vid färd framåt, tryck ner pedal (1) eller vid färd bakåt, pedal (2).

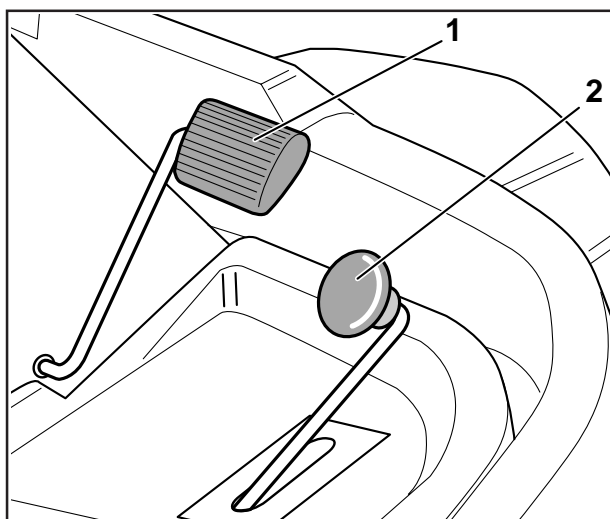

KÖRNING

3. Välj önskad klipphöjd (1–7) med klipphöjds-spaken.

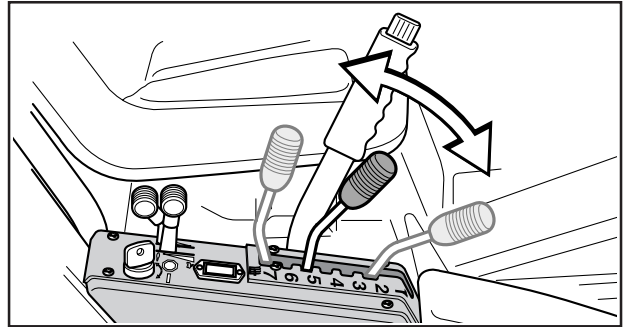

4. Tryck in spärknappen på lyftspaken och sänk ner klippaggregatet.

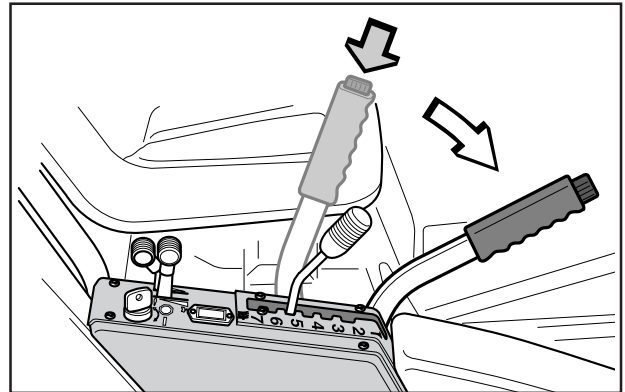

Differentialspärr



WARNING!
Håll ut tummarna. Risk finns för
slag i ratten vid körning med
differentialspärr.

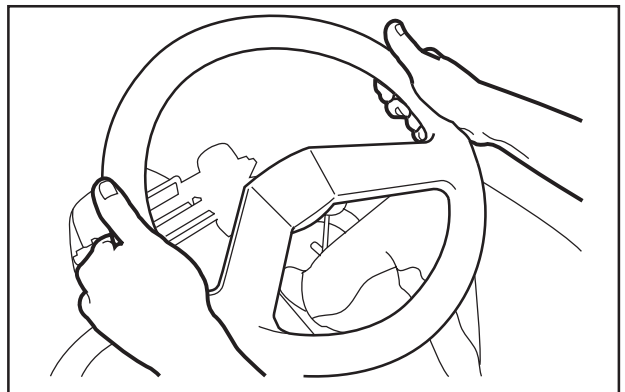

Differentialspärren kan manövreras under gång med pedalen på vänster sida.

För att inte köra fast kan man lägga in den strax före hindret.

1. Lägg in differentialspärren vid behov genom att trycka ner pedalen. Om ett hjul spinner, låtta något på körpedalen.
2. Se till att differentialspärren går ur när pedalen släpps. Gör små styrrörelser eller backa något tills pedalen återgår till normalläget.

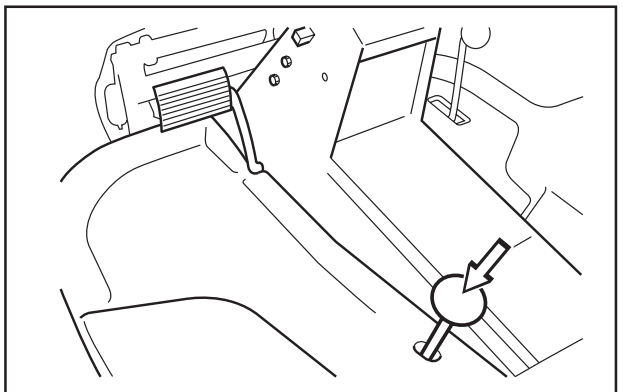

KÖRNING

Klippningstips



WARNING!
Rensa gräsmattan från stenar och andra föremål som kan slungas iväg av knivarna.

- Lokalisera och markera stenar och andra fasta föremål för att undvika påkörning.
- Börja med hög klipphöjd och minska tills önskat klippresultat erhålls.
- Klippresultatet blir bäst med högt motorvarvtal (knivarna roterar snabbt) och låg hastighet (åkgärsklipparen rör sig långsamt).
Är gräset inte alltför långt och tätväxande kan körhastigheten höjas alternativt motorvarvtalet sänkas utan att klippresultatet märkbart försämras.
- Finaste gräsmattan erhålls om den klipps ofta. Klippningen blir jämnare och det avklippta gräset blir jämnare fördelat över ytan. Den totala tidsåtgången blir inte större eftersom högre körhastighet kan väljas utan att klippresultatet blir sämre.
- Undvik att klippa en våt gräsmatta. Klippresultatet blir då sämre eftersom hjulen sjunker ner i den mjuka gräsmattan.
- Spola rent klippaggregatet med vatten undertill efter varje användning. Vid rengöring ska klippaggregatet fällas upp i serviceläge.

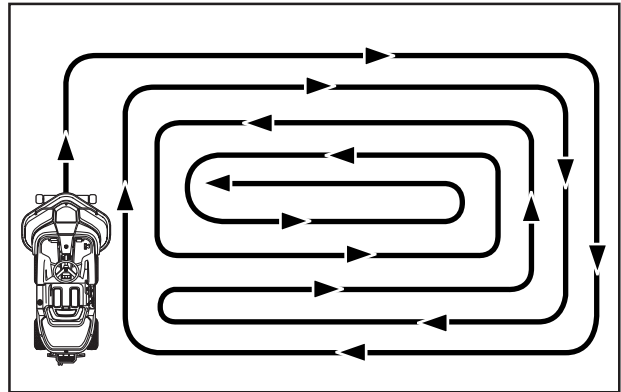

Klippmönster



WARNING!
Kör aldrig åkgärsklipparen i terräng som lutar mer än 15°. Klipp sluttningar uppåt och nedåt, aldrig på tvären. Undvik plötsliga riktningförändringar.

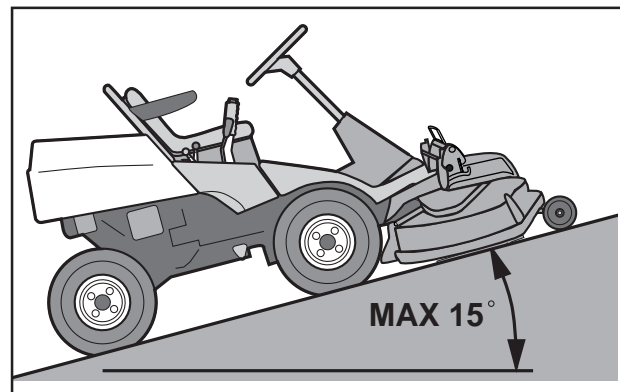

KÖRNING

Stoppa motorn

Låt gärna motorn gå på tomgång en minut för att få normal arbetstemperatur innan den stoppas, om den fått arbeta hårt.

1. Lyft upp klippaggregatet genom att dra spaken bakåt till spärrläget.

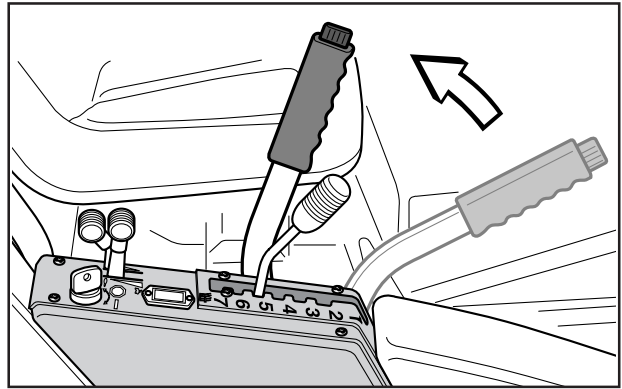

2. För gasreglaget till läge "MIN". Vrid tändningsnyckeln till "STOP".

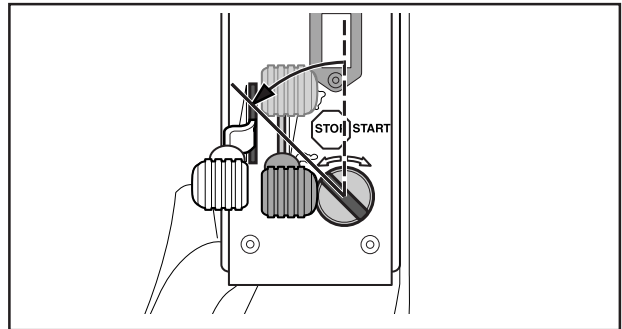

Frikopplingsreglage

För att åkgräsklipparen skall kunna flyttas med avstängd motor måste frikopplingsreglaget dras bakåt.

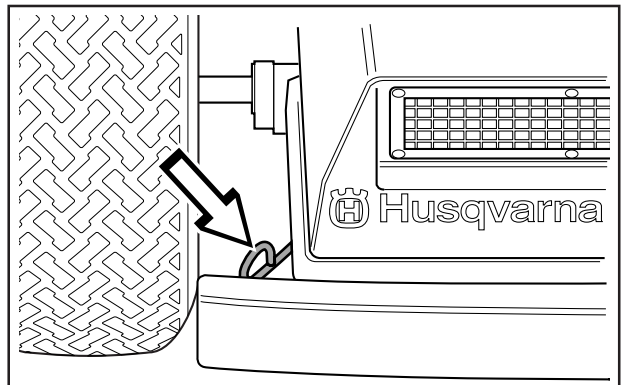

SKÖTSEL

Skötselschema

Här följer en lista över den skötsel som skall utföras på åkgräsklipparen. För de punkter som inte finns beskrivna i denna bruksanvisning, uppsök en auktoriserad serviceverkstad.

Skötsel	Sida	Daglig skötsel		Vecko ³⁾ skötsel	Minst varje år	Skötselintervall i timmar			
		före	efter			25	50	100	300
Kontrollera ev bränsle- och oljeläckage	-	<input type="radio"/>							
Kontrollera parkeringsbroms	24	<input checked="" type="radio"/>							
Kontrollera motorns oljenivå (varje tankning).	21	<input checked="" type="radio"/>							
Kontrollera bränslepumpens luftfilter.	22	<input checked="" type="radio"/>							
Kontrollera säkerhetsbrytare, sits	24	<input checked="" type="radio"/>							
Kontrollera säkerhetsbrytare, lyftspak	24	<input checked="" type="radio"/>							
Kontrollera säkerhetsbrytare, parkeringsbroms	24	<input checked="" type="radio"/>							
Kontrollera / rengör motorns kylflödesintag	21		<input checked="" type="radio"/>						
Kontrollera klippaggregatet:	28		<input checked="" type="radio"/>						
• fastsättning av knivar	30		<input checked="" type="radio"/>						
• knivarnas kondition (skärpa, form etc)	30		<input checked="" type="radio"/>						
• knivarnas synkronisering (90° mellan BioClip)	30		<input checked="" type="radio"/>						
Kontrollera styrvajrar (ev glapp etc)	23		<input checked="" type="radio"/>						
Kontrollera fästelement (skruvar, muttrar o dyl)	-	<input type="radio"/>							
Starta motor och knivar, lyssna efter missljud	-	<input type="radio"/>							
Rengör under klippaggregatet	30		<input checked="" type="radio"/>						
Rengör kylflödesintag till transmission	22		<input checked="" type="radio"/>						
Kontrollera batteriets syranivå	24			<input checked="" type="radio"/>					
Kontrollera transmissionens oljenivå	22			<input checked="" type="radio"/>					
Kontrollera kondition, kilremmar remskivor etc	-			<input type="radio"/>					
Kontrollera om skador uppkommit	-			<input type="radio"/>					
Kontrollera lufttryck i däck (60 kPa)	41			<input checked="" type="radio"/>					
Kontrollera att vajerhållare i midjan inte skadats	-			<input type="radio"/>					
Rengör noggrant kring motorn	-			<input type="radio"/>					
Rengör luftfilter (förfilter)	25			<input checked="" type="radio"/>					
Rengör noggrant kring transmission	-			<input type="radio"/>					
Rengör kring alla remmar, remhjul etc.	-			<input type="radio"/>					
Smörj pivot (nippel).	38			<input checked="" type="radio"/>					
Smörj remsträckare (nippel).	38			<input checked="" type="radio"/>					
Smörj triangellänk (nippel).	38			<input checked="" type="radio"/>					
Smörj saxfjädring i sits.	-			<input type="radio"/>					
Smörj alla vajrar.	38			<input checked="" type="radio"/>					
Smörj säkerhetsspärr i klippaggregatet.	29			<input checked="" type="radio"/>					
Smörj inre tapp i klippaggregatet.	29			<input checked="" type="radio"/>					
Smörj spår för klippaggregatets redskapsram.	29			<input checked="" type="radio"/>					
Smörj leder i klippaggregatet.	29			<input checked="" type="radio"/>					
Rengör i ramtunnel.	-			<input type="radio"/>					
Smörj pedalmekanism i ramtunnel.	-			<input type="radio"/>					

SKÖTSEL

Skötsel	Sida	Daglig skötsel		Vecko ³⁾ skötsel	Minst varje år	Skötselintervall i timmar			
		före	efter			25	50	100	300
Smörj gasreglage	-			○					
Smörj chokereglage	-			○					
Smörj styrkedja i ramtunnel.	-			○					
Kontrollera styrvajrar i ramtunnel.	-			○					
Rengör motorns kylflötsintag	21				●	●			
Rengör luftrenarens förrenare eller Oil-foam element om sådant finns	25				●	●			
Rengör luftrenarens filterpatron ²⁾	25				●	●		●	
Byt motorolja ¹⁾	37				●		●		
Kontrollera / justera klipphöjdsinställning	28				●		●		
Kontrollera / justera parkeringsbroms	24				●		●		
Inspektera flamskyddet / gnistsläckaren (extrautrustning)	-				○		○		
Byt motorns oljefilter	38				●			●	
Rengör / byt tändstift	-				○			○	
Byt bränslefilter i ledningen	41				●			●	
Rengör puls-air filter	41				●			●	
Rengör kylsystemet	-				○			○	
Kontrollera motorns ventilspel ⁴⁾ .	-				○			○	
Kontrollera behov av oljebyte ⁴⁾ och filterbyte ⁴⁾ i växellåda K66 (var 500 tim).	-				○			○	
Byt luftfilter (förfilter) ²⁾	25				●				●
Byt luftfilter (pappersinsats) ²⁾	25				●				●
Utför 300 tim service ⁴⁾	-				○				○

¹⁾ Första bytet efter 5 timmar. Vid körning med tung belastning eller vid höga omgivningstemperaturer, byt var 25:e tim. ²⁾ Rengör var 25:e tim om förrenare inte finns. Under dammiga förhållanden skall rengöring och byte ske oftare. ³⁾ Vid daglig användning av åkgräsklipparen skall smörjning utföras två gånger per vecka. ⁴⁾ Utförs av auktoriserad serviceverkstad.

- = Finns beskrivet i denna bruksanvisning.
- = Finns inte beskrivet i denna bruksanvisning.



VARNING!

Inga serviceåtgärder får göras på motor eller klippaggregat om inte:

- Motorn stoppats.
- Tändningsnyckeln tagits ur.
- Tändkablarna tagits bort från tändstiften.
- Parkeringsbromsen är ilagd.
- Klippaggregatet är frikopplat.

SKÖTSEL

Demontera åkgräsklipparens kåpor

Motorhuven

1. Fäll upp sitsen.
2. Vrid huvlåset på motorhuvens ovansida moturs 1/4 varv.
3. Fäll upp motorhuven.

Vid ev behov kan motorhuven lyftas bort genom att ta bort gångjärnssprintarna.

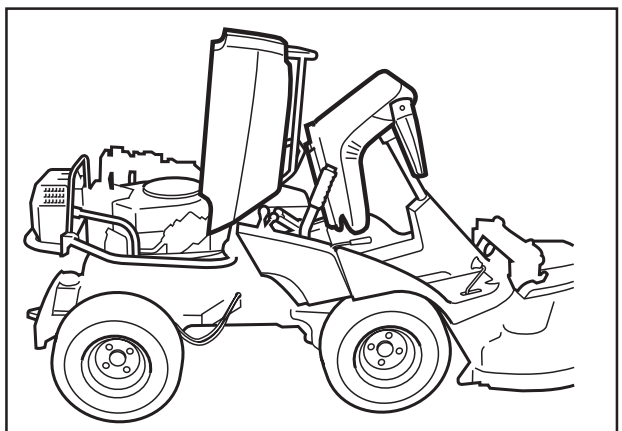
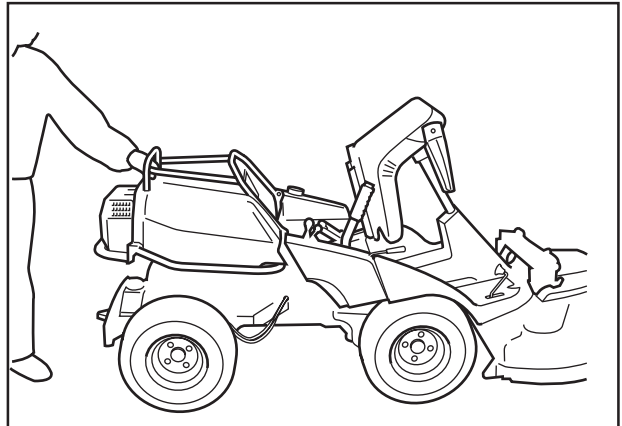

Noskåpan

Lossa snabblåset och lyft bort noskåpan.

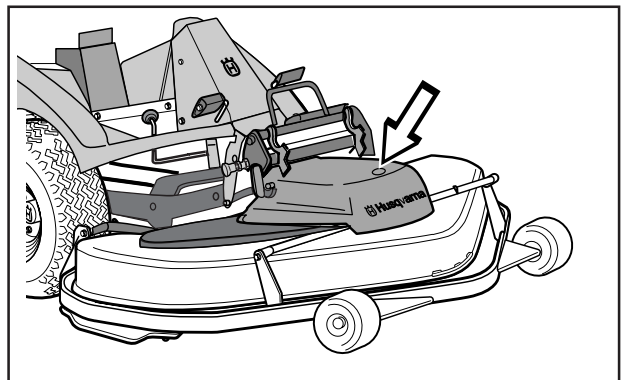

Höger flygelkåpa

Tag bort knoppen på hastighetsreglaget (1), skruvarna (2 och 3) och lyft bort flygeln.

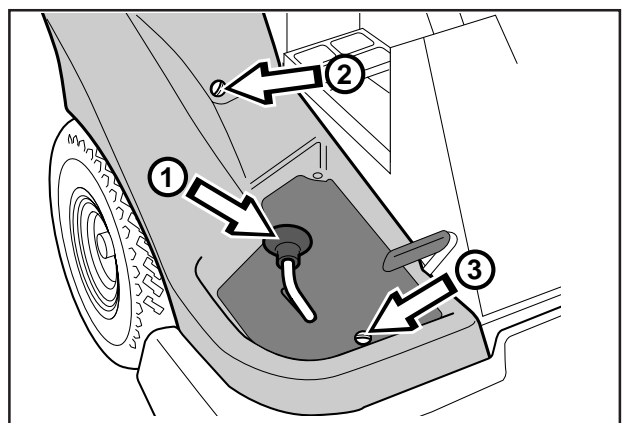

SKÖTSEL

Vänster flygelkåpa

Tag bort knoppen på diffspärpedalen.
Lossa skruvarna (1 och 2) och lyft bort flygeln.

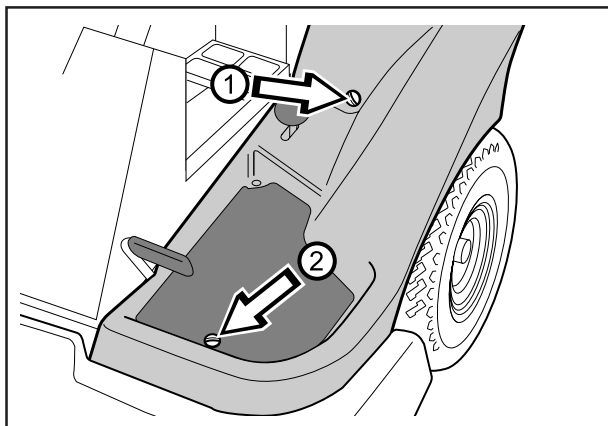

Kontrollera motorns oljenivå

Kontrollera oljenivån i motorn när åkgräsklipparen står horisontellt.

Öppna motorhuv

Tag upp mätstickan, torka av den och montera den igen.

Mätstickan skall vara helt nerskruvad.

Tag därefter upp mätstickan och läs av oljenivån.

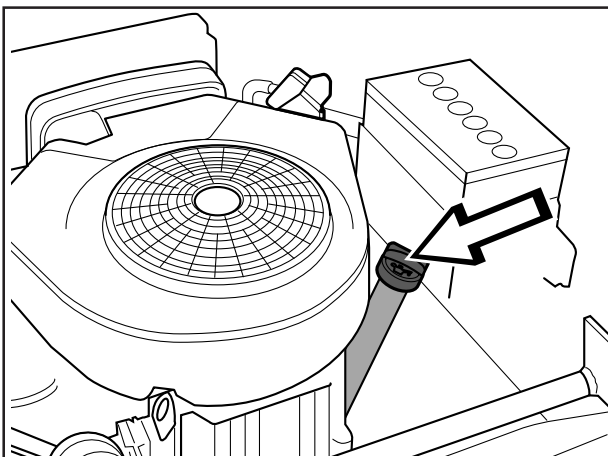

Oljenivån skall ligga mellan markeringarna på mätstickan. Om nivån närmar sig "ADD"-märket, fyll då olja upp till "FULL"-märket på mätstickan.

Oljan fylls på i samma hål som mätstickan sitter i.

Använd motorolja SAE 30 eller SAE 10W-30, klass CD-CF (över 0°C) Använd motorolja SAE 5W-30, klass CD-CF (under 0°C)

Motorn rymmer totalt 1,4 liter olja.

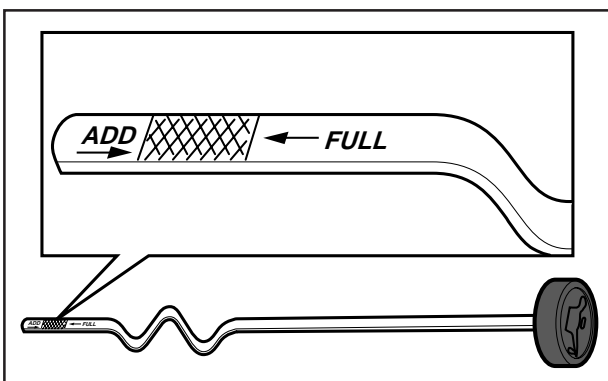

Kontrollera motorns kylluftintag

Öppna motorhuv.

Kontrollera att motorns kylluftintag är fritt från löv, gräs och smuts.

Vid igensatt kylluftintag försämras kylningen av motorn, vilket kan leda till motorskada.

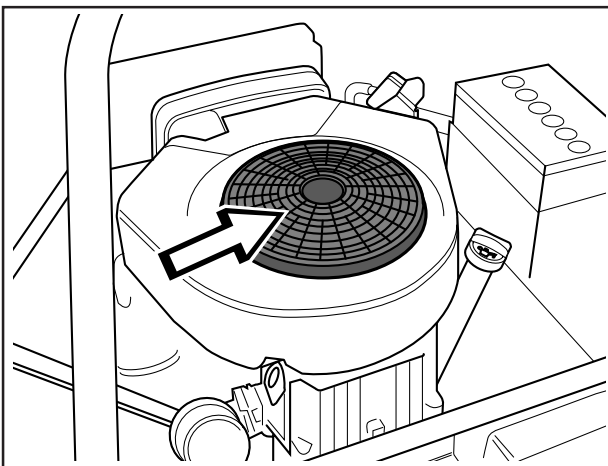

SKÖTSEL

Kontroll av bränslepumpens luftfilter

Kontrollera regelbundet att bränslepumpens luftfilter är fritt från smuts.

Filtret kan vid behov rengöras med en pensel.

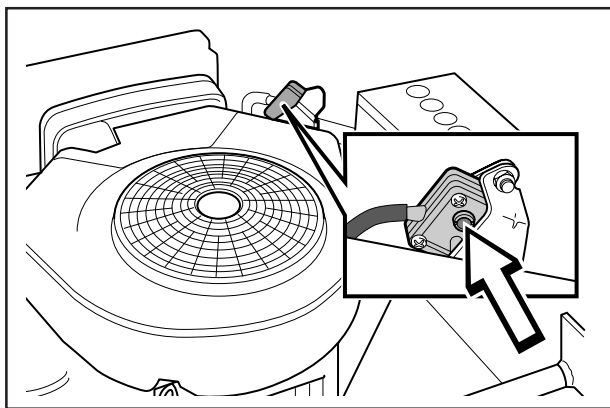

Kontrollera transmissionens luftintag

Kontrollera att transmissionens luftintag inte är igensatt.

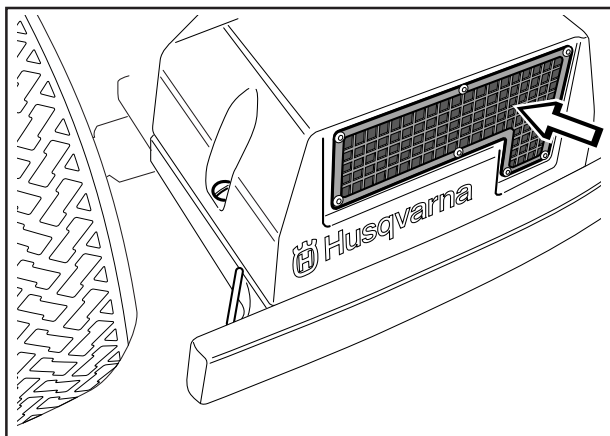

Kontrollera transmissionens oljenivå

1. Kontrollera transmissionens oljenivå genom att titta genom luftintagets nät. Oljenivån skall ligga mellan "MIN" och "MAX"-markeringarna på oljebehållaren vid 20°C.

Om olja behöver fyllas på måste man först ta bort transmissionskåpan. Lossa de båda skruvarna (en på varje sida) och lyft därefter bort transmissionskåpan.

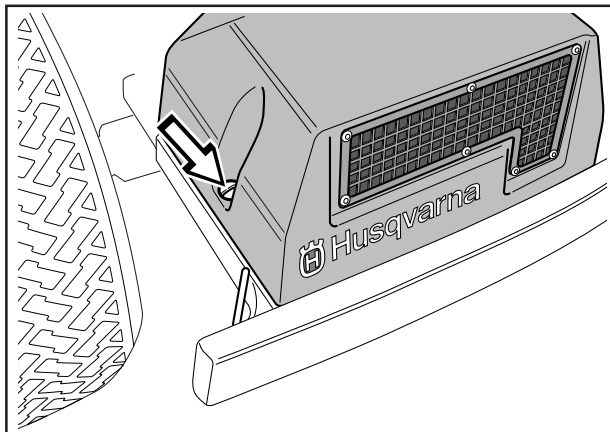

2. Skruva av oljebehållarens lock och fyll på med motorolja SAE 10W/30, klass CD-CF, tills oljenivån når "MAX"-markeringen. Skruva därefter fast oljebehållarens lock och sätt dit transmissionskåpan.

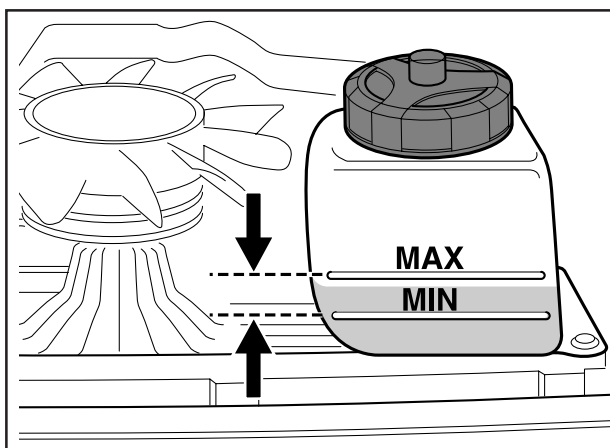

SKÖTSEL

Kontroll och justering av styrvajrar

Styrningen regleras med hjälp av vajrar.

Dessa kan efter en tids körning töjas, vilket innebär att styrningens inställning kan förändras.

Styrningen kontrolleras och justeras på följande sätt:

1. Tag bort ramplåten genom att lossa skruvarna (två på varje sida).

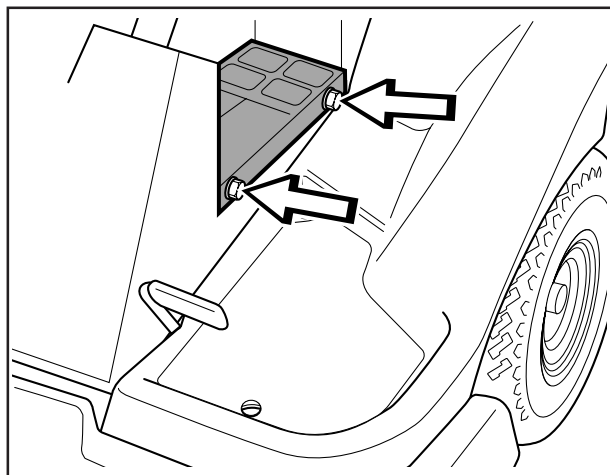

2. Kontrollera spänningen av styrvajrarna genom att klämma ihop vajrarna (vid pilarna). Vajrarna skall kunna klämmas ihop så att avståndet mellan vajrarna blir hälften så stort, utan att applicera alltför mycket kraft.

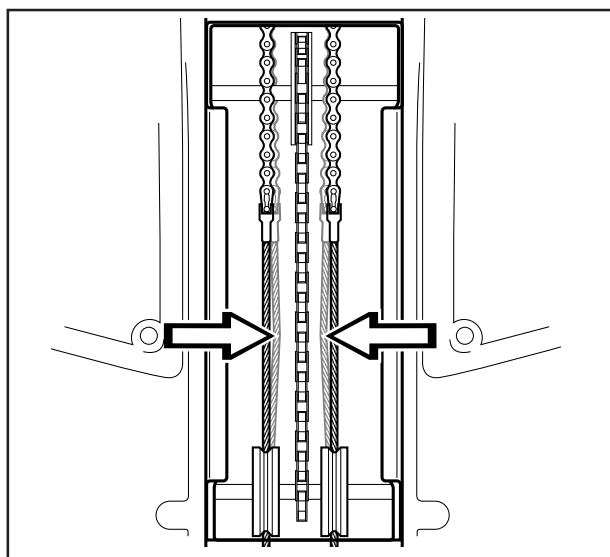

3. Vid behov kan vajrarna sträckas genom att dra åt justermuttrarna (en på varje sida av åkgräsklipparen).

Sträck inte vajrarna för hårt, de skall bara *stramas åt* mot styrkransen.

Kontrollera vajer spänningen efter utförd justering enligt punkt 2.

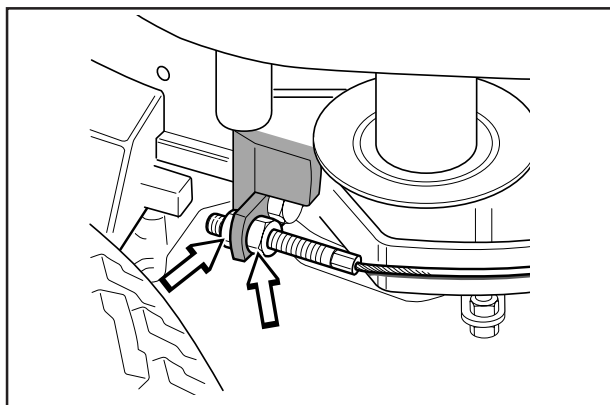

SKÖTSEL

Justering av bromsen

Parkeringsbromsen (på höger sida) justeras på följande sätt:

1. Ta bort transmissionskåpan. Lossa de båda skruvarna (en på varje sida) och lyft därefter bort transmissionskåpan.
2. Kroka av fjädern (A) från skruven (B).
3. Kontrollera att parkeringsbromsen inte är ansatt.
4. Ställ in spel 1 mm mellan hölje och justerskruv när man drar i höljet.
Justera med muttrarna på justerskruven.
5. Dra åt muttrarna måttligt, så att inte justerskruven skadas.
6. Sätt tillbaka fjädern (A).

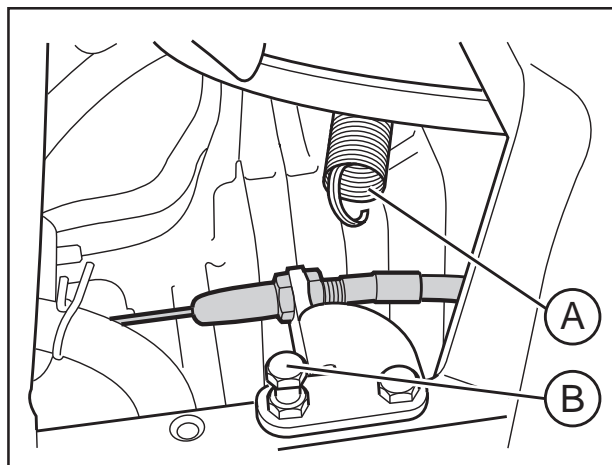
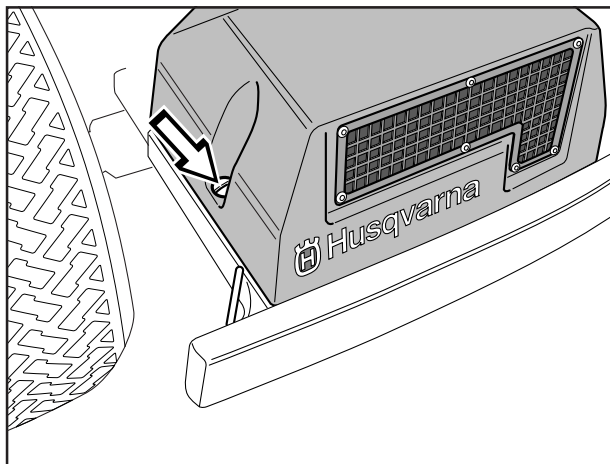

WARNING!
Dåligt justerad broms kan medföra nedsatt bromsförmåga.

Kontrollera batteriets syranivå

Kontrollera att batteriets syranivå ligger mellan markeringarna. Vid påfyllning får *enbart* destillerat vatten fyllas i cellerna.



WARNING!
Åtgärder vid syrakontakt

Utvärtes: Skölj rikligt med vatten.

Invärtes: Drick stora kvantiteter vatten eller mjölk. Uppsök läkare så snabbt som möjligt.

Ögon: Skölj rikligt med vatten. Uppsök läkare så snabbt som möjligt.

Batteriet avger explosiv gas. Gnistor, lågor och cigaretter får absolut inte finnas i närheten av batteriet.

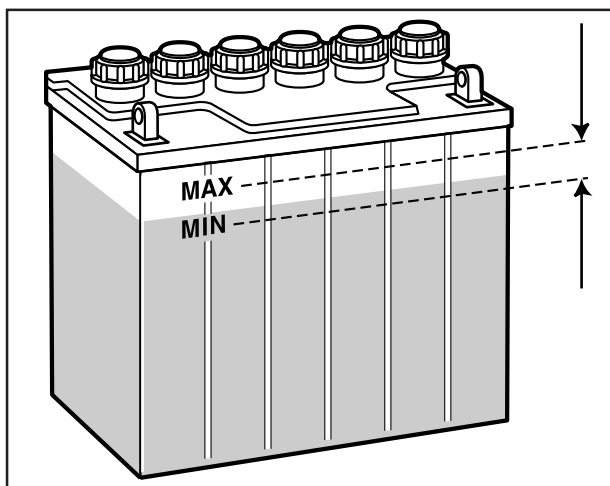

Kontrollera säkerhetssystem

Åkgräsklipparen är utrustad med ett säkerhetssystem som hindrar start eller körning om ingen sitter på försätsen. Motorn ska heller inte kunna startas när inte bromsen är ansatt eller om klippaggregatets drivning är inkopplad. Kontrollera dagligen att säkerhetssystemet fungerar.

Byte av luftfiltret

Om motorn känns svag eller går ojämnt kan orsaken vara att luftfiltret är igensatt. Det är därför viktigt att med jämna mellanrum byta luftfiltret (se skötselschemat för rätt serviceintervall).

Byte av luftfilter utförs på följande sätt:

1. Öppna motorhuv.
2. Vik ut de båda snäpplåsen och lyft bort kåpan på luftfilterhuset.
3. Lossa och ta bort vingmuttern i centrum på luftfiltret och lyft bort pappersfilter med förfiltret.
4. Ta bort förfiltret av skumplast och tvätta det rent i mildt rengöringsmedel.
Krama det torrt i en ren trasa.
Dränk in det med ny motorolja. Linda in filtret i en absorberande trasa och krama ur överflödig olja.
Om pappersfiltret är alltför nedsmutsat skall det bytas.

VIKTIG INFORMATION

Använd inte tryckluft för att rengöra pappersfiltret.

5. Sätt fast luftfiltret på följande sätt:
Trä förfiltret över pappersfiltret.
Sätt dit pappersfilter med förfiltret i luftfilterhuset och dra fast vingmuttern i centrum.
Sätt tillbaka kåpan över luftfilterhuset och kläm fast med de båda snäpplåsen.

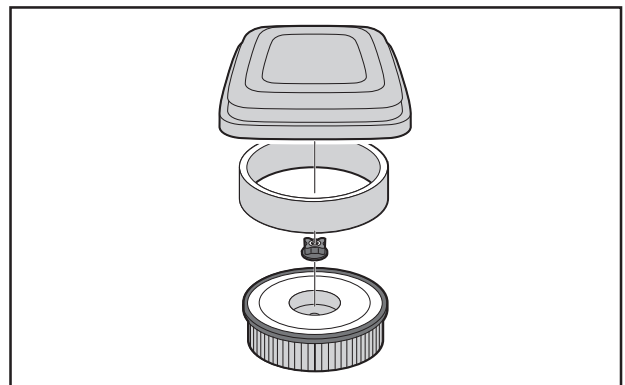
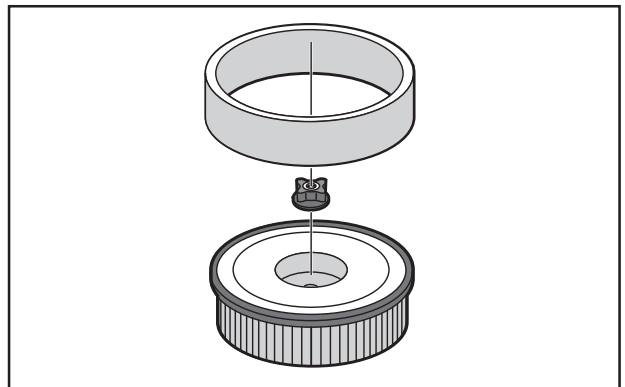
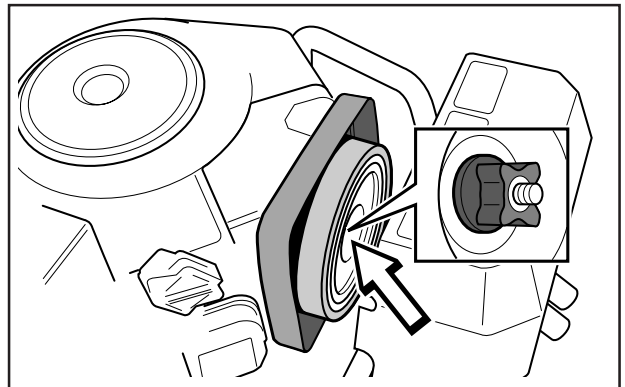
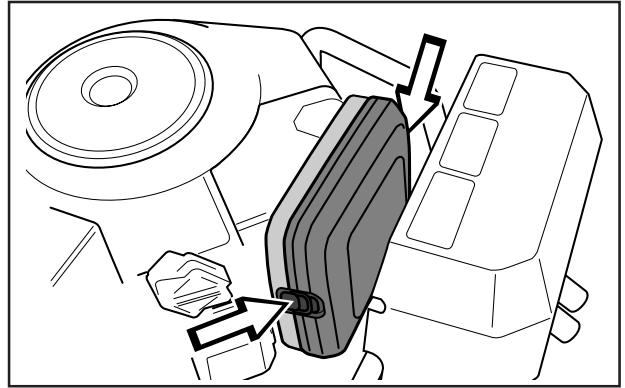

SKÖTSEL

Klippaggregatets detaljer

I nedanstående anvisningar är det ett klippaggregat med bakutkast som visas, men förfaringsättet är lika för alla aggregat om inget annat anges.

Detaljerna som omnämns är:

- | | |
|--------------|---------------------------------|
| A. Spärr | E. Höjdinställningsstag |
| B. Inre tapp | F. Parallellitetsstag |
| C. Hakskydd | G. Lägsta höjdinställningsstopp |
| D. Handtag | |

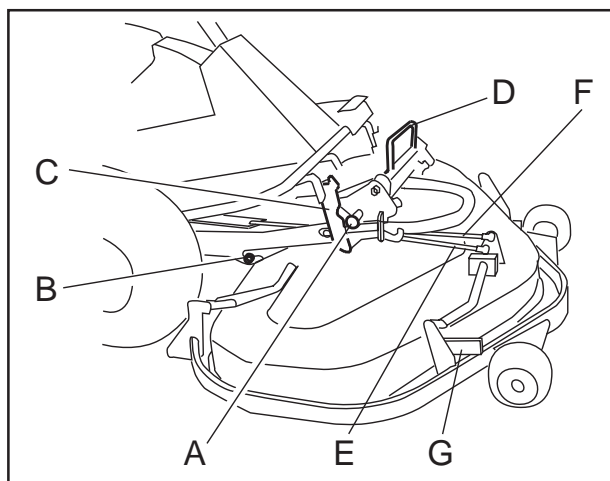

Montering av klippaggregat

Utgångsläge för montering av aggregat:

- Placera Ridern på ett plant underlag.
- Lås bromsen genom att trycka ned pedalen och spärra med tryckknappen.
- Redskapsramen i nedsänkt läge.
- Redskapsramen spärrad med hakskyddet och spärren (A) i infjädrat läge.

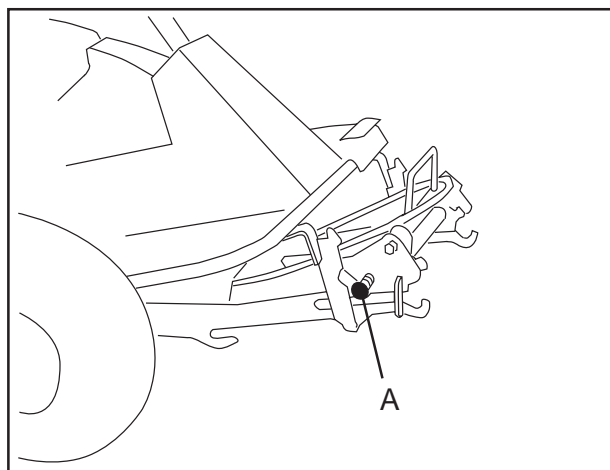

1. Montera aggregatet i redskapsramens yttre krokar.

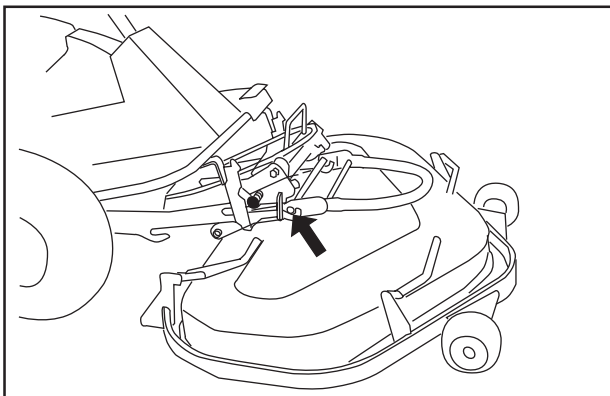

2. Drag ut spärren (A) och lösgör hakskyddet genom att skjuta dess handtag bakåt.
3. Hög aggregatet genom att dra upp spaken som finns på förarens högra sida.

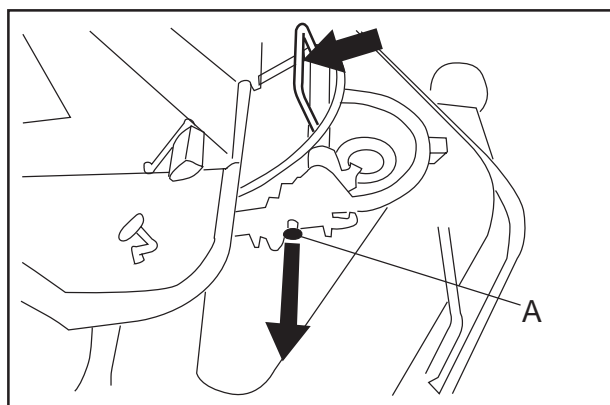

SKÖTSEL

4. Skjut in aggregatet så att de inre tapparna (B) bottnar i redskapsramens spår.

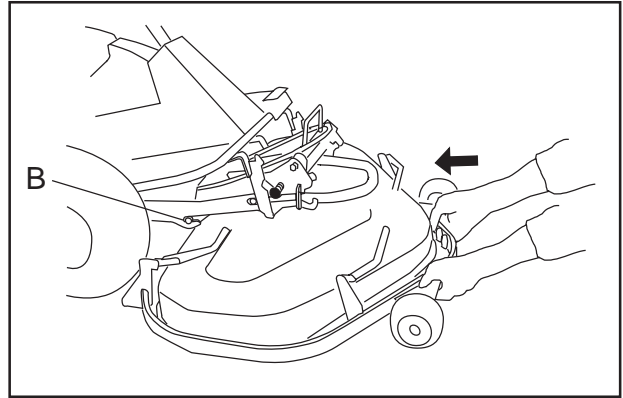

5. Vid montering av klippaggregat, montera höjdställningsstagets bakre infästning. Avlasta staget genom att dra ramens främre del uppåt.

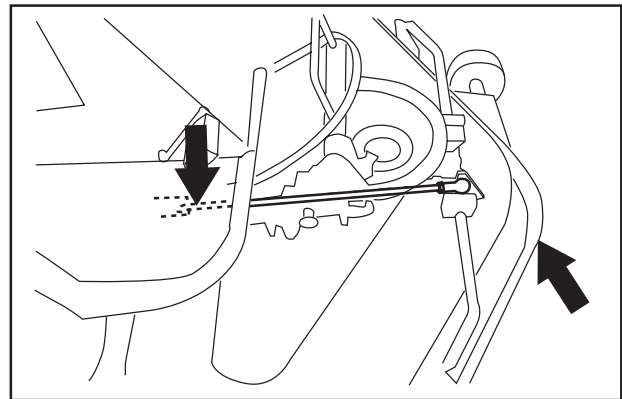

6. Lossa remspännarens fjäder och montera remmen på främre remskivan.
7. Haka på remspännarens fjäder igen.

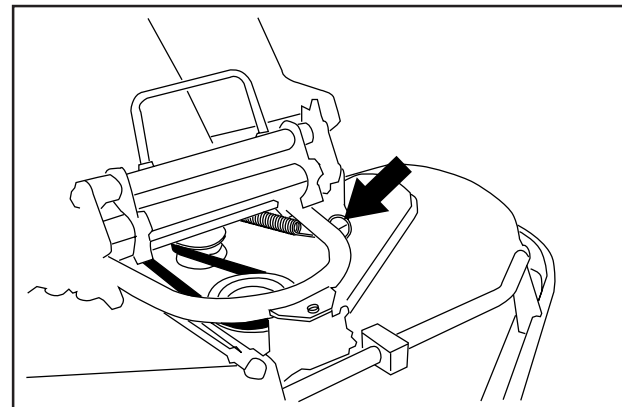

OBS!
Kontrollera att remmen ligger runt spännrullen.

Remskiss

1. Drivrem
2. Drivhjul
3. Spännrulle
4. Fjäder

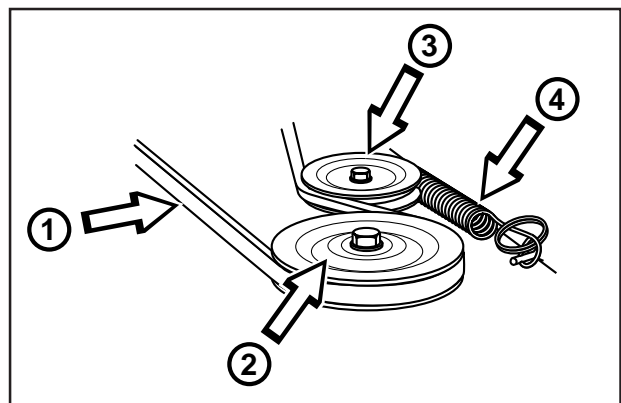

SKÖTSEL

Inställning av parallellitet och höjd för både klippaggregat med bakutkast och BioClip-aggregat

Basmaskinen är justerad från fabrik. När något av klippaggregaten monterats behövs en justering av parallellitet och höjd.

Utgångsläge:

1. Klippaggregatet ska vara nedfällt på plant underlag.
2. Höjdinställningsspaken ska vara inställd på lägsta klipphöjd.

Parallellitet

Börja alltid med att justera parallelliteten.

1. Lossa de två muttrarna på staget.
2. Mät avståndet mellan underlaget och aggregatets kant, framtill och baktill på kåpan.
3. Sätt en nyckel över avfasningen i mitten på staget och skruva så att klippaggregatets bakkant kommer att ligga 2-4 mm högre än aggregatets framkant.
4. Kontrollmät.
5. Dra därefter åt de två muttrarna på staget.

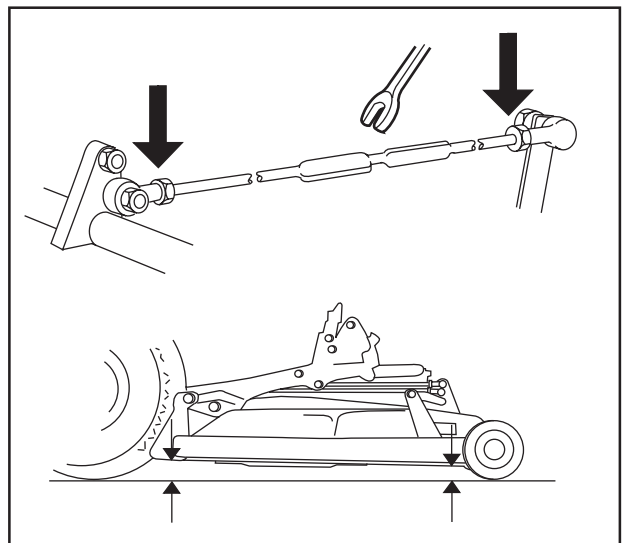

Klipphöjd

1. Lossa muttern på höjdinställningsstaget.
2. Justera så att avståndet mellan stoppet för lägsta höjdinställning och skyddsramen blir 5 mm.
3. Dra åt muttern.
4. Kontrollera återigen att parallelliteten inte ändrats. Om så är fallet måste en omjustering av parallelliteten göras.
5. Kontrollera och eventuellt justera klippaggregatets marktryck enligt nästa avsnitt.
6. Montera noskåpan.

OBS!

Vid byte av klippaggregat måste en ny justering av parallellitet och höjd utföras.

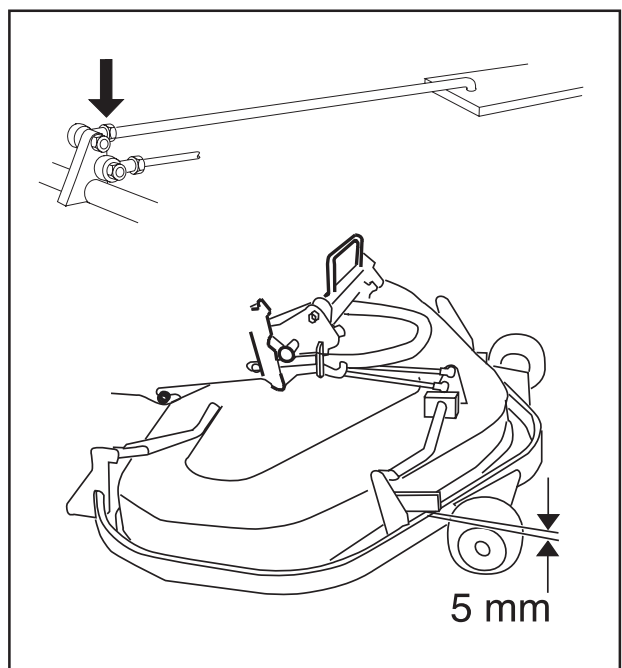

SKÖTSEL

Kontroll och justering av klippaggregatets marktryck

För att få bästa klippresultat skall klippaggregatet följa underlaget utan att ligga an för hårt mot detta. Trycket justeras med en skruv och fjäder på vardera sidan av åkgräsklipparen.

Justering av klippaggregatets marktryck utförs på följande sätt:

1. Placera en badrumsvåg under klippaggregatets ram (i framkant) så att aggregatet vilar på vågen. Vid behov kan en kloss läggas mellan ramen och vågen så att stödhjulen inte uppbär någon vikt.

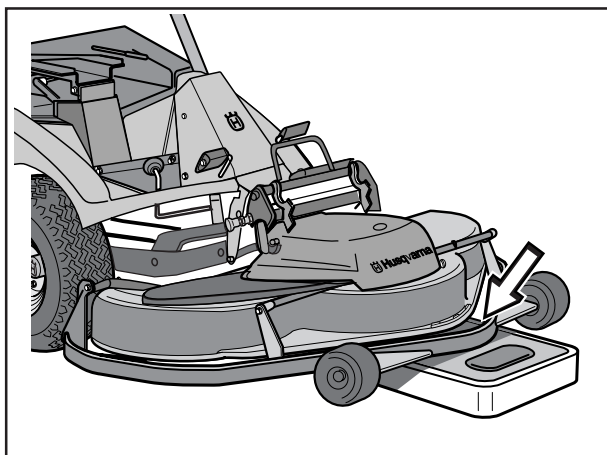

2. Justera aggregatets marktryck genom att skruva in eller ut justerskruvarna som är placerade bakom framhjulen på båda sidor av åkgräsklipparen.

Marktrycket skall vara mellan 12 och 15 kg.

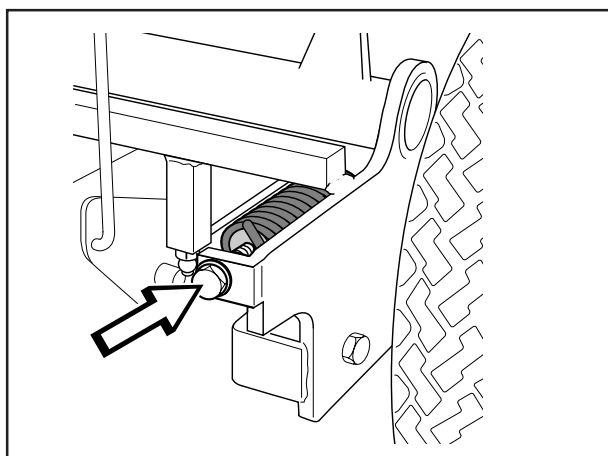

Smörjning av klippaggregat

Ta bort noskåpan.

Smörj med oljekanna:

- A. Säkerhetsspärren
- Leder och lagringar

Smörj med fett:

- B. Inre tapp
- C. Spår för redskapsramen

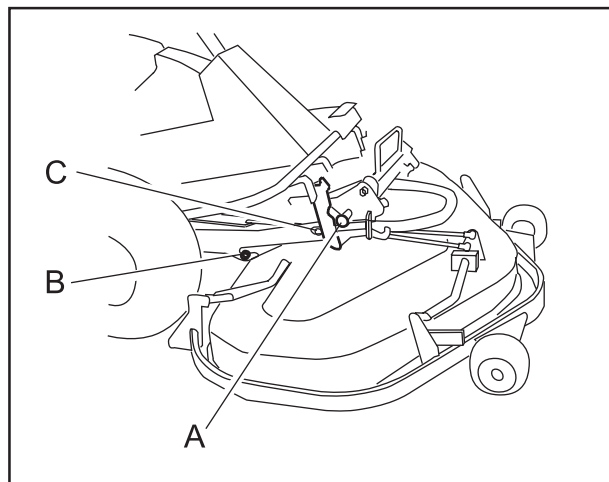

Serviceläge för klippaggregat

För att ge god åtkomst vid rengöring, reparation och service av aggregatet kan detta ställas i serviceläge. Serviceläge innebär att aggregatet är uppfällt och spärrat i vertikalt läge.

Placering i serviceläge

1. Placera aggregatet så att det hänger i de yttre krokarna genom att utföra punkterna 1-11 under "Demontering av aggregat".
2. Ta tag i aggregatets framkant och lyft upp till vertikalt läge. Aggregatet spärras automatiskt i vertikalt läge.

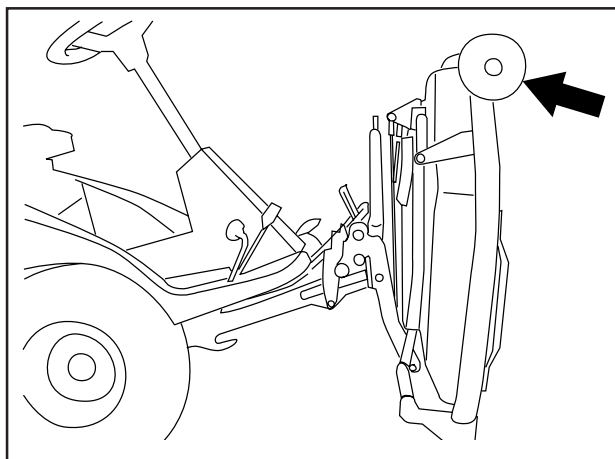

Återgång från serviceläge

1. Lätta på aggregatet i uppkanten (för det bakåt), för handtaget framåt samt sänk sakta ned aggregatet till horisontalläge.
2. Skjut in aggregatet till sitt arbetsläge genom att utföra punkterna 4-8 under "Montering av aggregat".

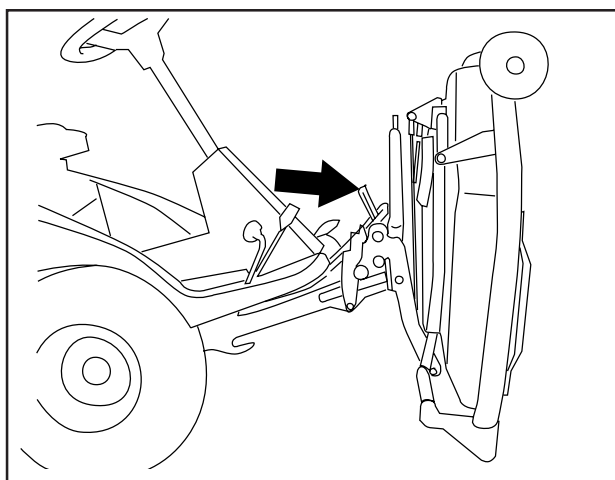

Kontroll av knivar

För att uppnå bästa klippresultat är det viktigt att knivarna är oskadade och välslipade.

Kontrollera att knivarnas fästsruvar är dragna med moment (45–60 Nm).

Vid byte av knivar ska även fjäderbricka och brytpinne bytas.

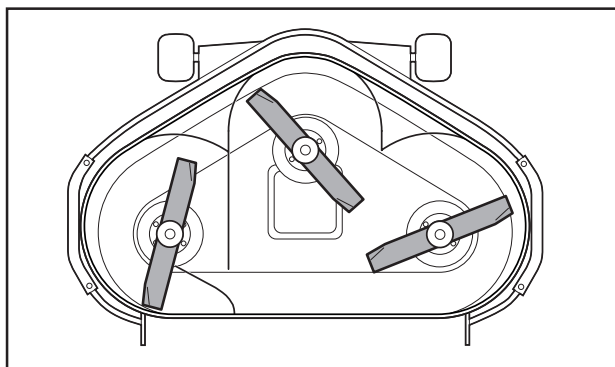

Klippaggregat med bakutkast

VIKTIG INFORMATION

Byte eller slipning av knivarna bör utföras av en auktoriserad serviceverkstad.

VIKTIG INFORMATION

BioClip-aggregatet skall alltid ha knivarna i det inbördes läge som bilden visar med 90° vinkel mellan knivarna. I annat fall kan knivarna gå emot varandra med stora skador på aggregatet som följd.

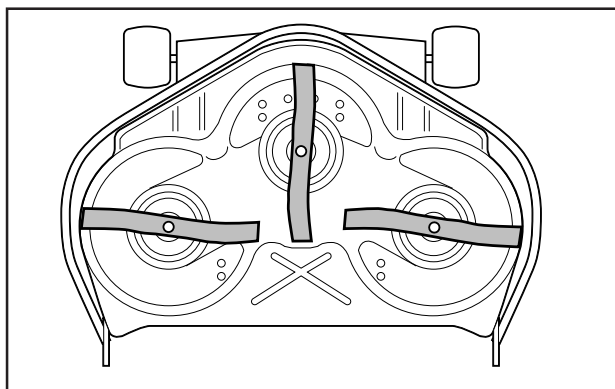

BioClip-aggregat

SKÖTSEL

Demontering av klippaggregat

1. Placera Ridern på ett plant underlag.
2. Lås bromsen genom att trycka ned pedalen och spärra med tryckknappen.

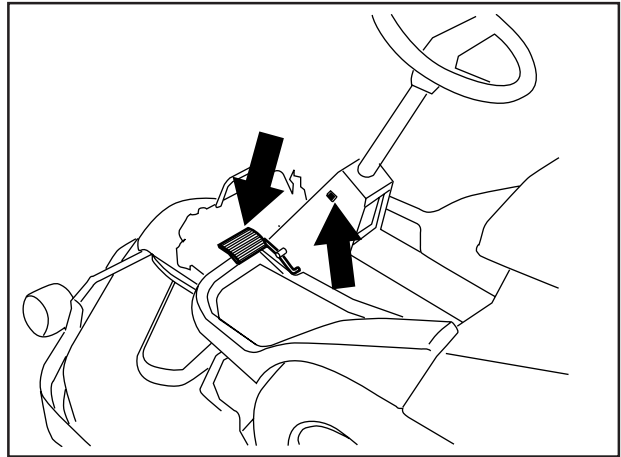

3. Lyft upp aggregatet med lyftspaken.
4. Tag bort noskåpan.

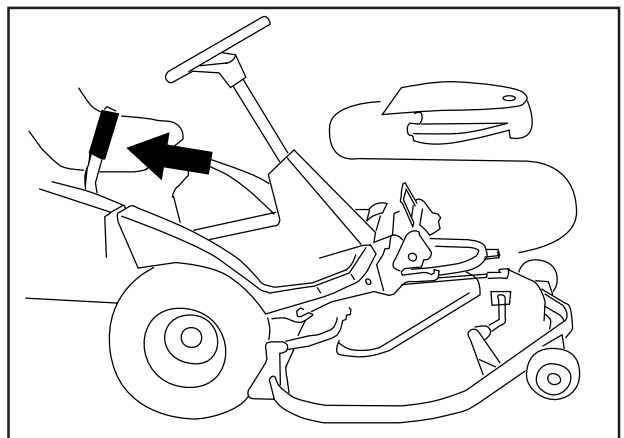

5. Lossa remspännarens fjäder.
6. Tag bort remmen från remhjulet.
7. Haka på remspännarens fjäder igen.

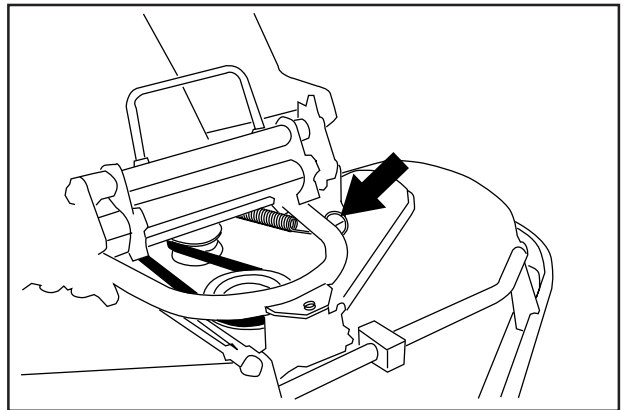

8. Häng upp remmen runt handtaget.

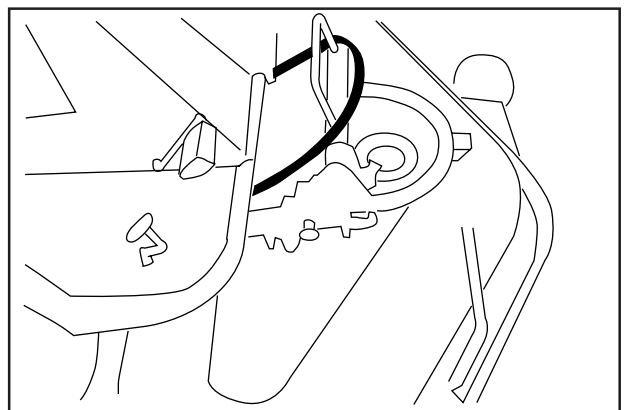

SKÖTSEL

9. Lossa höjdställningsstaget genom att föra den bakre delen uppåt. Vid demontering av klippaggregat, avlasta staget genom att dra ramens främre del uppåt.

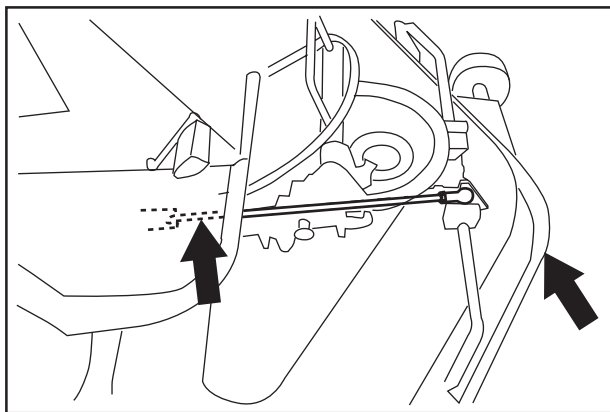

10. Dra i handtaget och aggregatet samtidigt. Släpp handtaget när aggregatet har kommit ut en bit.

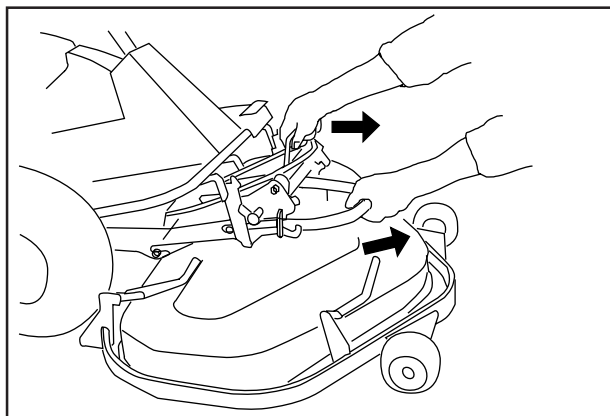

11. Dra ut aggregatet så att det hakar fast i de yttre krokarna.

12. Sänk ner aggregatet med hjälp av spaken på förarens högra sida.

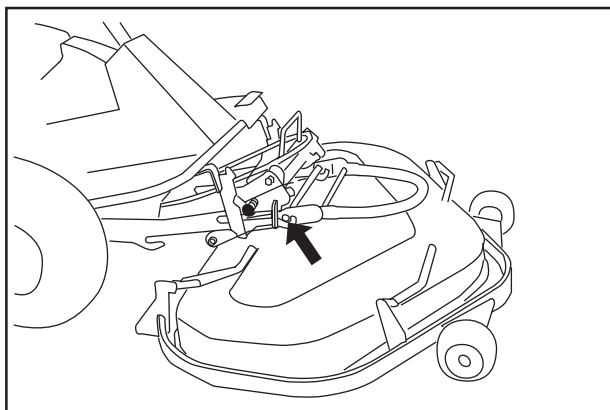

13. Dra i handtaget så att hakskyddet låser. Kontrollera att spärren (A) är i infjädrat läge.

14. Lyft ur aggregatet från Ridern.

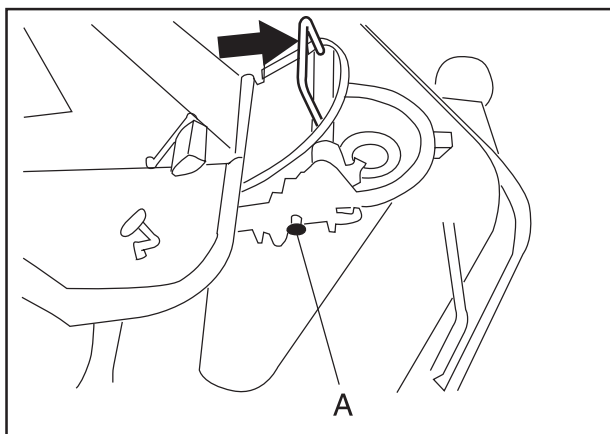

Demontering av rem

Utgångsläge vid demontering av rem:

- Inget aggregat finns monterat på Ridern.
- Remmens främre del upphängd runt hakskyddets handtag.

Hur remmens främre del demonteras från främre remskivan framgår av punkterna 5-8 under "Demontering av klippaggregat".

Hela remmen demonteras enligt nedanstående endast då snöblad skall monteras på Ridern.

1. Demontera styrplattan under stödhjulet. Använd två 13 mm skruvnycklar.

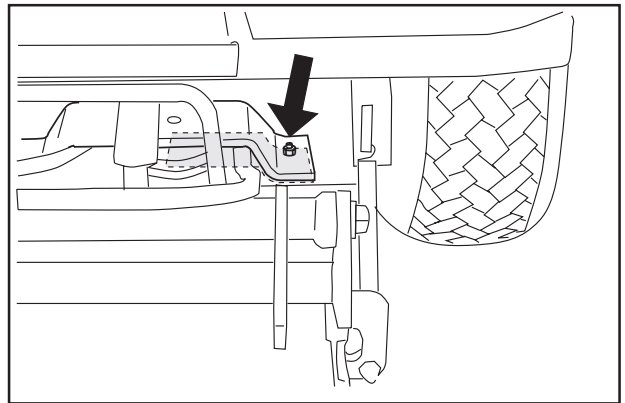

2. Haka av fjädern till knivbromsen.
3. Lägg av remmen från mellanhjulet och demontera remmen.

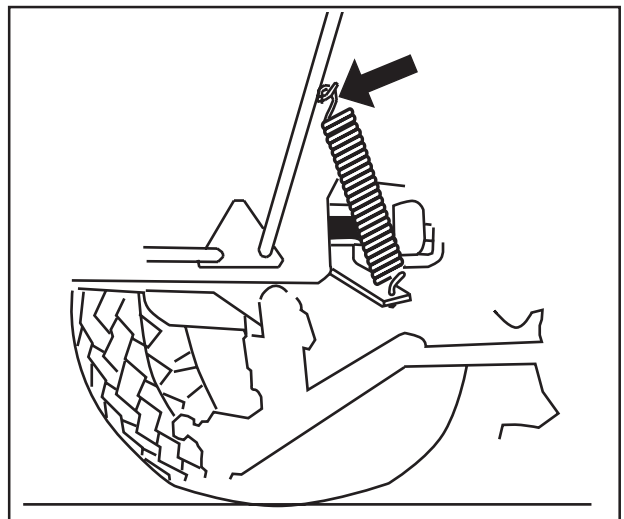

SKÖTSEL

Montering av rem

1. Lägg remmen på plats framifrån och låt dess främre del hänga runt hakskyddets handtag.
2. Lägg på remmen på mellanhjulet och mot stödhjulet.

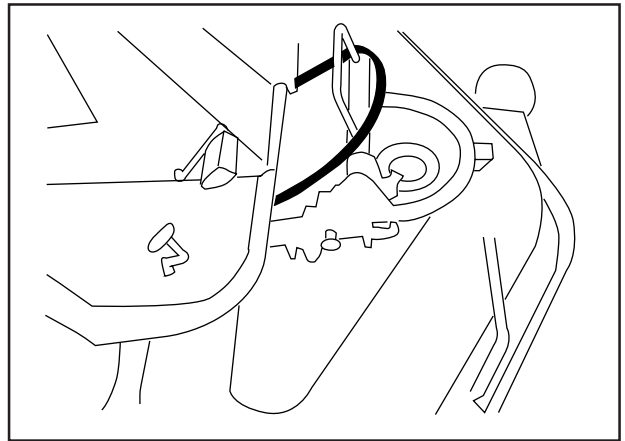

3. Montera styrplattan under stödhjulet och drag fast skruven med två 13 mm skruvnycklar.

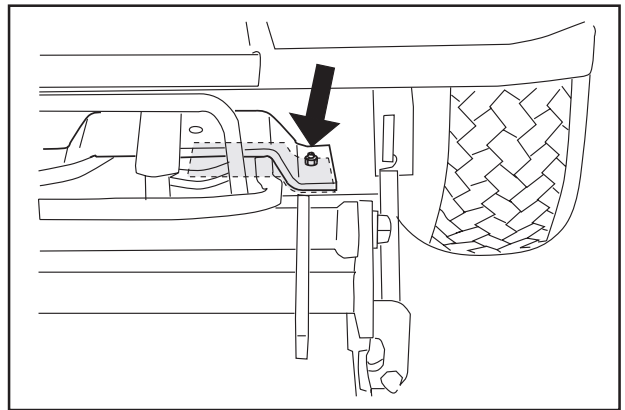

4. Haka på fjädern till knivbromsen.

Hur remmen monteras på främre remskivan framgår av punkterna 6-7 under "Montering av klippaggregat".

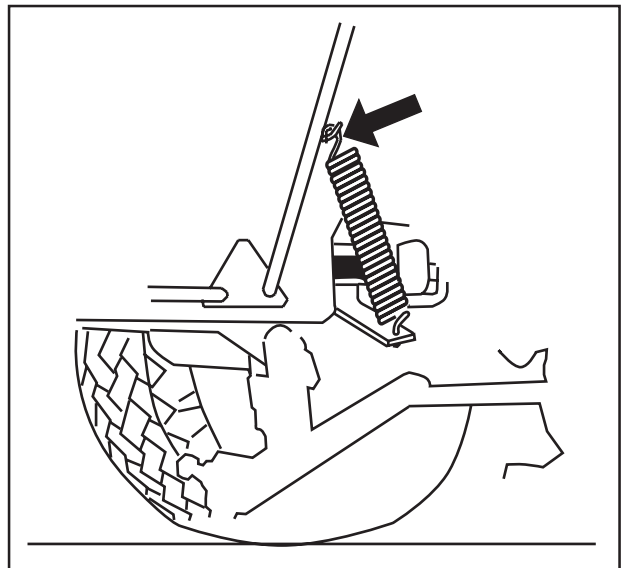

Byte av klippaggregatets remmar

Rembyte på BioClip-aggregat

Ett BioClip-aggregat drivs av två kuggremmar som synkroniserar knivarnas rotation. Remmarna sitter under en kåpa på klippaggregatet.

1. Lossa parallellstagets främre sprint / bult och vik staget bakåt.

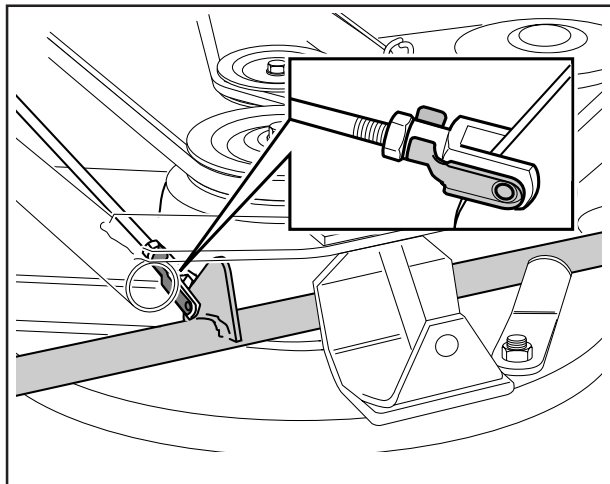

2. Lossa de två skruvarna som håller skyddskåpan och lyft bort kåpan.

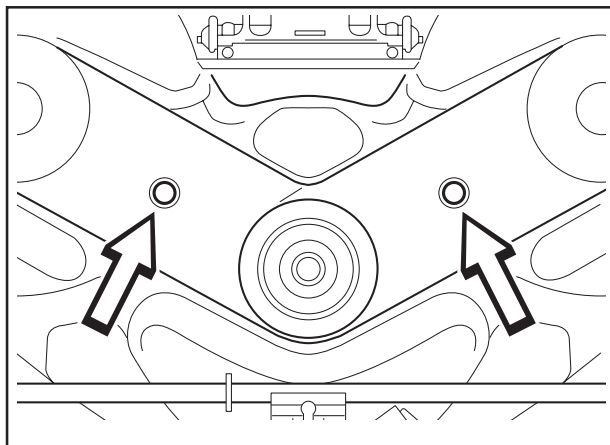

Lossa muttern till excenterplåten och vrid ifrån denna.

Lossa de fyra muttrarna (se bild), som håller den yttre knivlagringen, så mycket att lagringen kan flyttas.

Skjut knivlagringen inåt mot den mittre lagringen och kräng av den övre remmen.

Upprepa proceduren med den undre remmen.

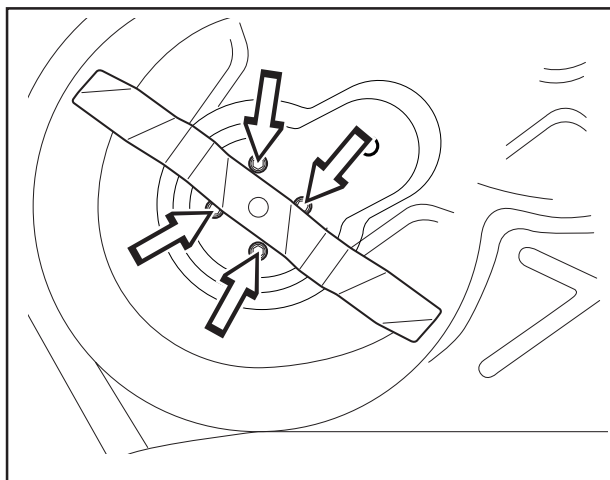

VARNING!
Skydda händerna med handskar
vid arbete med knivarna.

SKÖTSEL

VIKTIG INFORMATION

På ett BioClip-aggregat skall knivarna ha inbördes läge 90° mellan knivarna. I annat fall kan knivarna gå emot varandra och orsaka allvarliga skador på klipp-aggregatet.

4. Montering: Kräng först på den undre remmen och sedan den övre.

Kontrollera att knivarna står enligt bild med 90° mellan varandra, annars skall remmarna justeras. När knivlagringen sitter löst kan remmen träs över till nästa kugge.

Drag åt muttrarna så mycket att lagringarna ligger an emot klippkåpan men kan förskjutas.

Spänn remmarna genom att vrida in den excentriska spännanordningen på översidan av klippkåpan. Drag åt muttern.

Drag åt samtliga muttrar till knivlagringarna.

5. När remmen rör sig 7 mm inåt vid en kraft på 10N är remspänningen korrekt.

Montera skyddskåpan över remmarna och sätt fast parallellstaget.

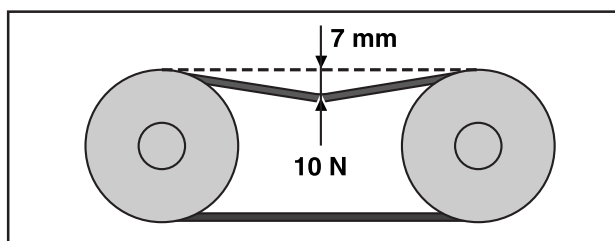
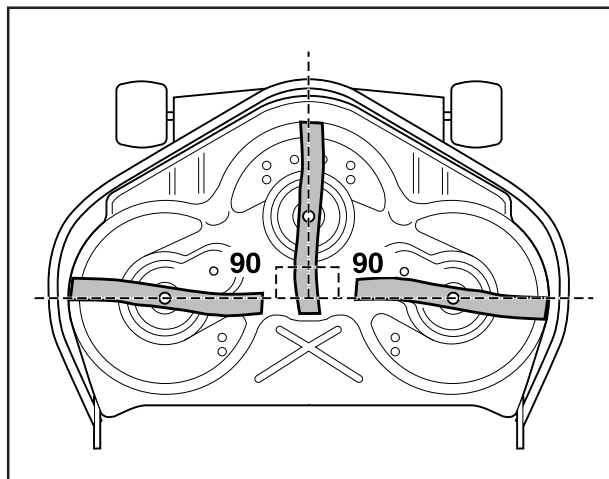

Rembyte på klippaggregat med sido- eller bakutkast

På klippaggregat med sido- eller bakutkast drivs knivarna av en kilrem. Gör på följande sätt för att byta kilremmen:

1. Lossa aggregatramen (1), bult till parallellstag (2) och de två skruvarna på kåpan (3). Lyft bort klippaggregatets kåpa.

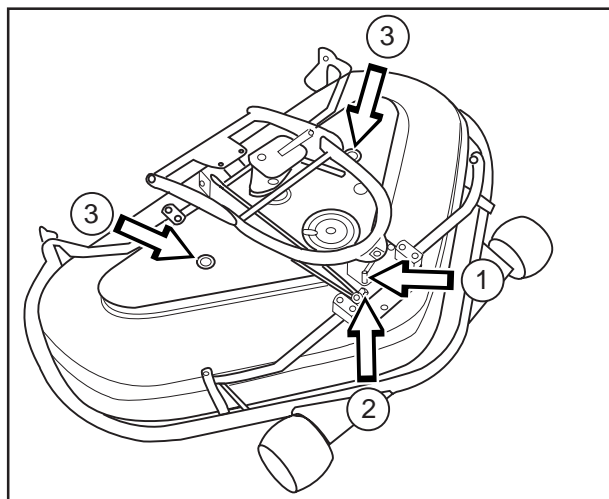

2. Lossa fjädern som spänner upp kilremmen och kräng av remmen.

Ditsättning av den nya remmen görs i omvänd ordningsföljd.

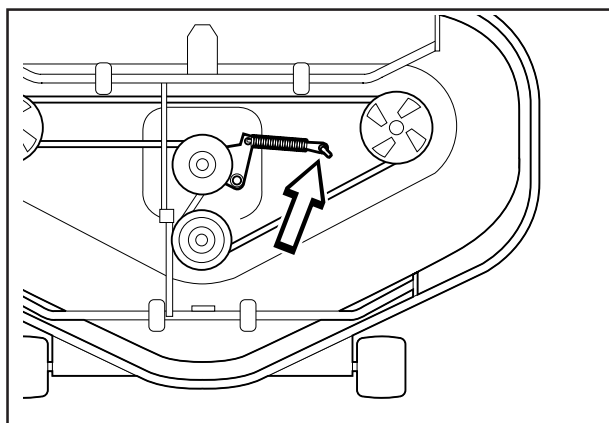

SKÖTSEL

Byte av motorolja

Motoroljan skall bytas första gången efter 8 timmars körtid. Därefter skall byte ske var 50:e körtimma. Om motorn körs hårt eller vid hög lufttemperatur skall oljan bytas var 25:e körtimma.



VARNING!
Motoroljan kan vara mycket varm om den tappas av direkt efter stopp. Låt därför motorn svalna något först.

1. Öppna motorhuv.
2. Placera ett kärl under motorns avtappningsplugg.
3. Ta bort mätstickan. Ta bort avtappningspluggen på motorns vänstra sida.
4. Låt oljan rinna ut i kärlet.
5. Montera därefter oljepluggen och dra åt den ordentligt.

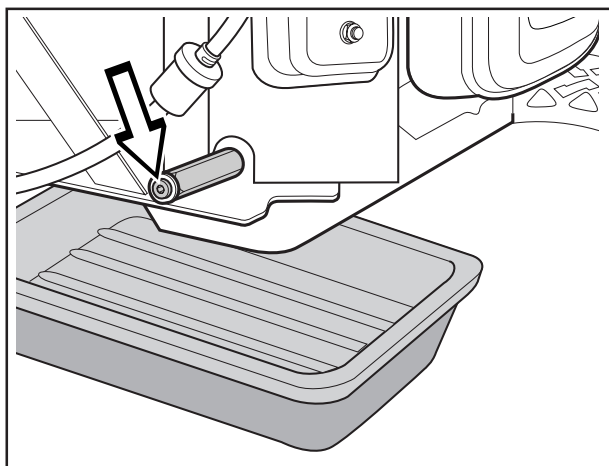

6. Fyll olja upp till "FULL"-märket på mätstickan. Använd motorolja SAE 30 eller SAE 10W-30, klass CD-CF (över 0°C) Använd motorolja SAE 5W-30, klass CD-CF (under 0°C) Motorn rymmer totalt 1,4 liter olja.
7. Kör motorn varm, kontrollera därefter att det inte förekommer något läckage vid oljepluggen.

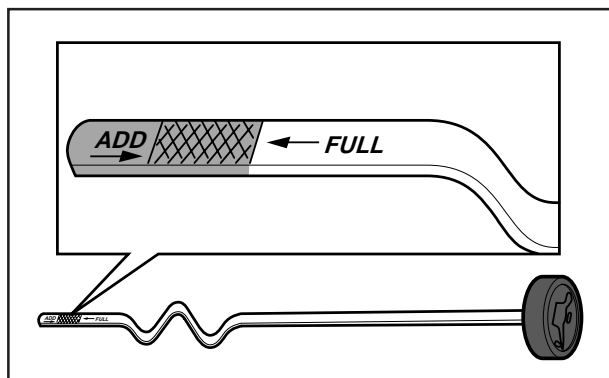

Oljan fylls på i samma hål som mätstickan sitter i.

VIKTIG INFORMATION

Använd motorolja är hälsoskadlig och får ej hällas ut på marken eller i naturen utan skall lämnas till verkstaden eller anvisad plats för omhändertagning.

Undvik hudkontakt, tvätta med tvål och vatten vid ev. spill.

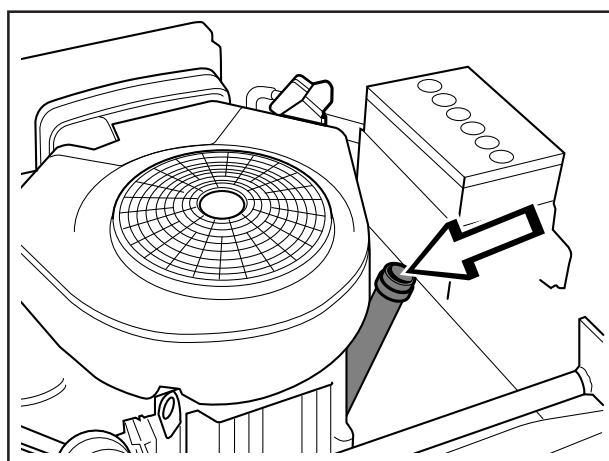

SKÖTSEL

Byte av oljefilter

1. Öppna motorhuven.
2. Tappa ur motorolja enligt arbetsbeskrivningen "Byte av motorolja".
3. Demontera oljefiltret. Vid behov använd en filteravdragare.
4. Stryk ny, ren motorolja på tätningen till det nya filtret.
5. Montera filtret med handkraft.
6. Kör motorn varm, kontrollera därefter att det inte läcker runt oljefiltrets tätning.

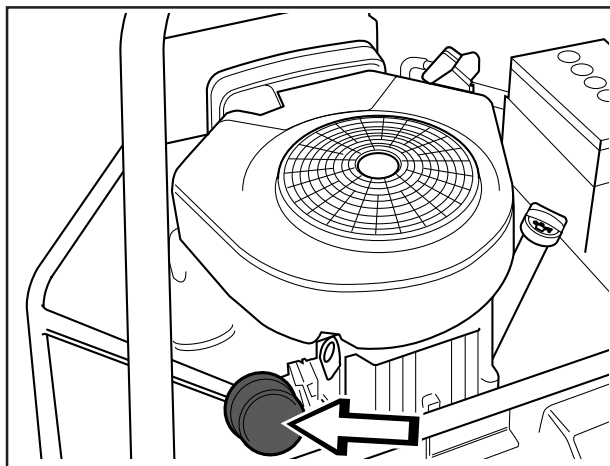

Smörjning

Följande tre smörjställen skall smörjas regelbundet med grafitfett av god kvalitet.

Vid daglig användning skall smörjning utföras två gånger per vecka.

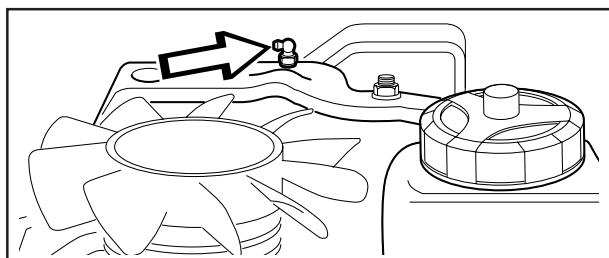

Allmän smörjning

Alla leder och lager är vid tillverkningen smorda med molybdendisulfidfett.

Eftersmörj med samma typ av fett.

Smörj styr- och reglagevajrarna med motorolja.

Utför denna smörjning regelbundet; vid daglig användning av åkgräsklipparen skall smörjning utföras två gånger per vecka.

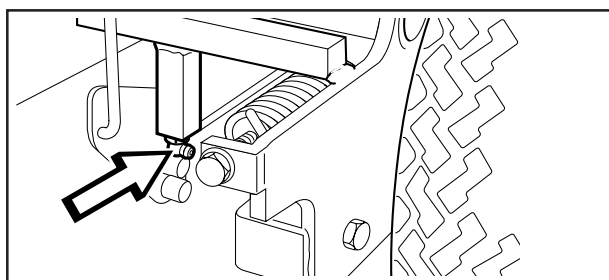
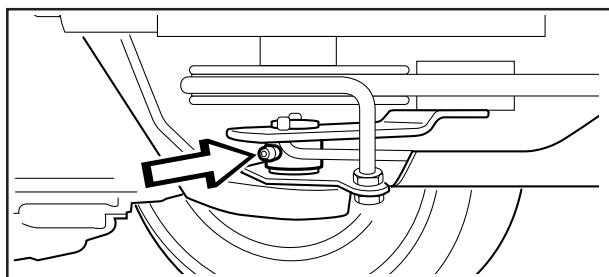

SKÖTSEL

Kontroll och justering av gasvajern

Kontrollera att motorn svarar på gaspådrag och att bra motorvarvtal uppnås vid fullgas.

Vid tveksamhet uppsök serviceverkstad.

Vid behov av justering kan denna göras enligt följande:

1. Lossa klämskruven och skjut gasreglaget till fullgasläget.
2. Dra gasvajerns ytterhölje maximalt åt höger och dra fast klämskruven.

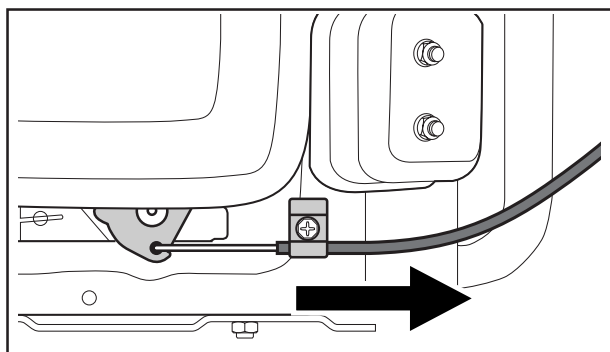
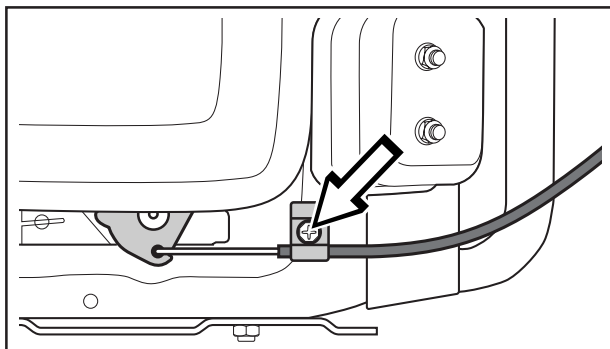

Justering av differentialspärr

Differentialspärr (på vänster sida) justeras på följande sätt:

1. Kontrollera att differentialspärr är ur, pedalen ska vara helt uppe.
2. Ställ in nollspel mellan vajerhöljet och justerskruven med de två muttrarna på justerskruven. Inget spel ska kännas när man drar i höljet.
3. Dra efter muttrarna måttligt, så att inte justerskruven skadas.

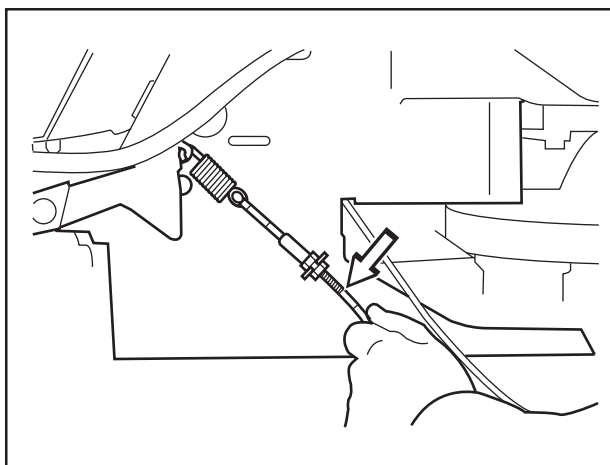

Justering av hydrostatvajern

Hydrostatvajern (på vänster sida) justeras på följande sätt:

1. Ta bort transmissionskåpan. Lossa de båda skruvarna (en på varje sida) och lyft därefter bort transmissionskåpan.
2. Ta isär nedre kullänken, den är låst med en låsfjäder.
3. Se till att körpedal framåt är helt nertryckt.

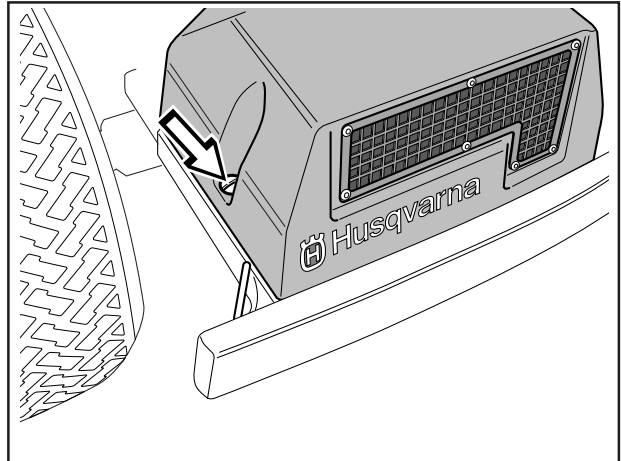

4. Bryt lodräta armen till maxläge och kontrollera att kula och kulskål i nedre kullänken överensstämmer.
5. Justera kulskålen på vajern vid behov.
6. Sätt ihop nedre kullänken.
7. Sätt dit kullänkens låsfjäder.

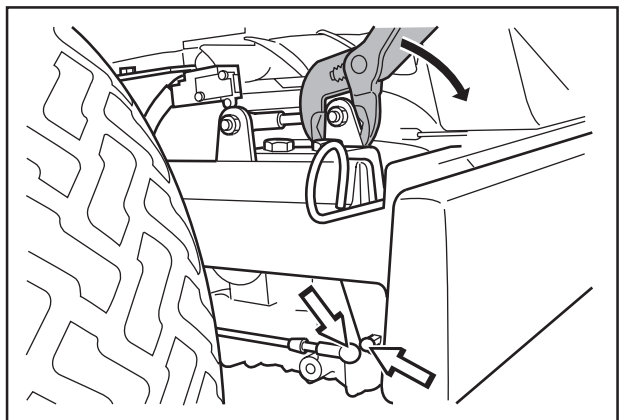

SKÖTSEL

Kontroll av däckens lufttryck

Däckens lufttryck skall vara 60 kPa (0,6 kp/cm²) för alla hjulen.

För att förbättra drivförmågan kan bakdäckens lufttryck minskas till 40 kPa (0,4 kp/cm²).

Högsta tillåtna tryck = 80 kPa (0,8 kp/cm²).

VIKTIG INFORMATION

Olika lufttryck i framdäcken medför att knivarna klipper gräset olika högt.

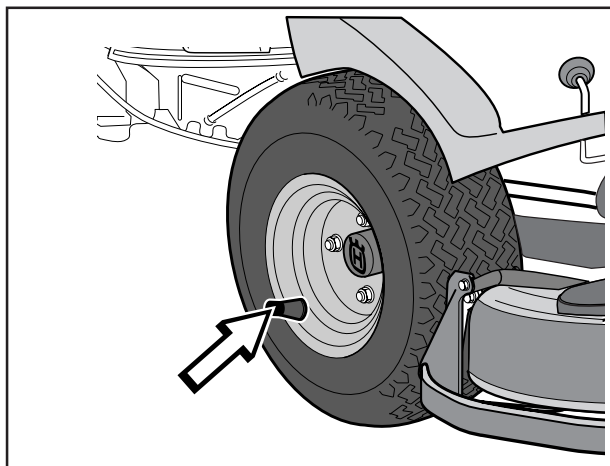

Byte av bränslefilter

Byt ut det ledningsmonterade bränslefiltret var 100:e timme (en gång per säsong) eller oftare om det är igensatt.

Byt filtret på följande sätt:

1. Öppna motorhuven.
2. Flytta slangklämmorna bort från filtret. Använd en plattång.
3. Dra loss filtret från slangändarna.
4. Tryck in det nya filtret i slangändarna. Vid behov kan såplösning anbringas på filterändarna för att underlätta monteringen.
5. Flytta tillbaka slangklämmorna mot filtret och dra fast dem.

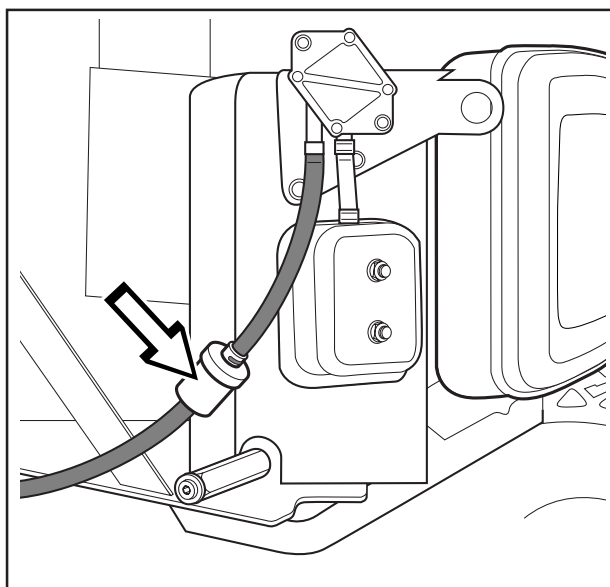

Rengöring av pulsairfilter

1. Öppna motorhuven.
2. Lossa de fyra snäpplås, lyft av locket och tag ur filtret.
3. Blås rent filtret med tryckluft.
4. Sätt tillbaka filtret i locket och fäst locket med snäpplås. Stäng motorhuven.

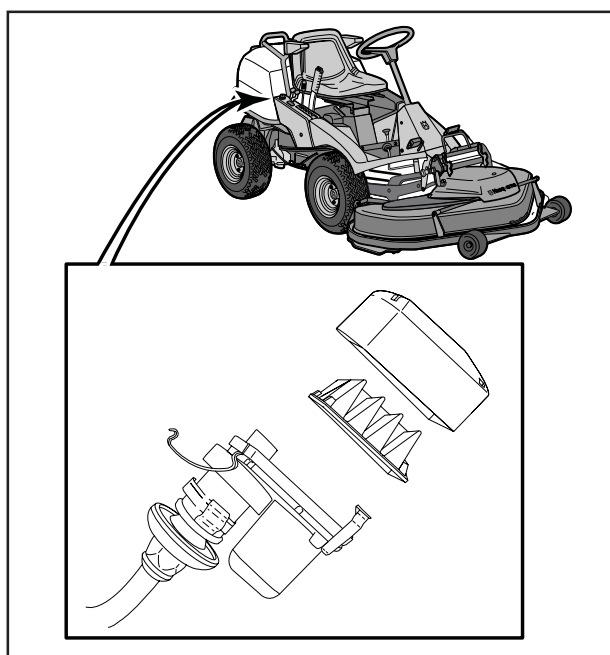

FELSÖKNINGSSHEMA

Problem

Orsak

Motorn startar inte

- Bränsle saknas i bränsletanken
- Tändstiften felaktiga
- Tändstiftsanslutningarna felaktiga
- Smuts i förgasare eller bränsleledning

Startmotorn drar ej runt motorn

- Batteriet urladdat
- Dålig kontakt vid batteripolernas kabelanslutningar
- Lyftspaken till klippaggregatet i fel läge
- Huvudsäkringen trasig. Säkringen är placerad framför batteriet, under batterikåpan
- Tändningslåset trasigt
- Bromsen ej ansatt
- Växelspak/hydrostatpedal ej i neutralläge

Motorn går ojämnt

- Tändstiften felaktiga
- Förgasaren fel inställd
- Luftfiltret igensatt
- Bränsletankens ventilation igensatt
- Tändningsinställningen felaktig
- Smuts i bränsleledningen

Motorn känns svag

- Luftfiltret igensatt
- Tändstiften felaktiga
- Smuts i förgasare eller bränsleledning
- Förgasaren fel inställd

Motorn blir överhettad

- Motorn överbelastad
- Luftintag eller kylflänsar igensatta
- Fläkten skadad
- För lite eller ingen olja i motorn
- Förtändningen felaktig
- Tändstiften felaktiga

Batteriet laddas inte

- En eller flera celler i batteriet är trasiga
- Dålig kontakt vid batteripolernas kabelanslutningar

Åkgräsklipparen vibrerar

- Knivarna sitter lösa
- Motorn sitter lös
- Obalans hos en eller flera knivar, orsakad av skada eller dålig balansering efter slipning

Ojämnt klippresultat

- Knivarna slöa
- Klippaggregatet snett inställt
- Långt eller vått gräs
- Gräsanhopning under kåpan
- Olika lufttryck i däcken på höger och vänster sida
- För hög körhastighet
- Drivremmen slirar

FÖRVARING

Vinterförvaring

Vid klippsäsongens slut bör åkgräsklipparen genast göras i ordning för förvaring, likaså om den skall stå oanvänd längre tid än 30 dagar. Bränsle som får stå i långa perioder (30 dagar eller mer) kan avsätta klubbiga avlagringar, som kan sätta igen förgasaren och störa motorns funktion.

Bränslestabilisator är ett acceptabelt alternativ när det gäller att undvika klubbiga avlagringar under förvaring. Om alkylatbensin (Aspen) använts behöver man ej tillsätta någon stabilisator då detta bränsle är stabilt. Däremot bör man undvika att växla mellan standard- och alkylatbensin då känsliga gummidetaljer kan hårdna. Tillsätt stabilisator till bränslet i tanken eller förvaringsbehållaren. Använd alltid det blandningsförhållande som anges av tillverkaren av stabilisatorn. Kör motorn i minst 10 minuter efter att ha tillsatt stabilisator, så att stabilisatorn når fram till förgasaren. Töm inte bränsletanken och förgasaren om stabilisator har tillsatts.



WARNING!

Ställ aldrig en motor med bränsle i tanken inomhus eller i dåligt ventilerade utrymmen, där bränsleångor kan komma i kontakt med öppen eld, gnistor eller pilotlåga som i en värmepanna, varmvattenberedare, klädtork etc. Hantera bränslet med försiktighet. Det är mycket lättantändligt, och vårdslös användning kan vålla svåra person- och egendoms-skador. Tappa av bränslet i en godkänd behållare utomhus och på avstånd från öppen eld. Använd aldrig bensin vid rengöring. Använd i stället avfettningsmedel och varmvatten.

För att göra åkgräsklipparen klar för förvaring, följ dessa steg:

1. Rengör noggrant åkgräsklipparen, särskilt under klippaggregatet. Bättra lackskador för att undvika rostangrepp.
2. Inspektera åkgräsklipparen med avseende på slitna eller skadade delar och dra åt ev. lösa skruvar och muttrar.
3. Byt olja i motorn, omhänderta spilloljan.
4. Töm bensintanken. Starta motorn och låt den gå tills även förgasaren är tömd på bensin.
5. Ta bort tändstiften och håll ca en matsked motorolja i varje cylinder. Dra runt motorn så att oljan fördelas och skruva åter fast tändstiften.
6. Smörj alla smörjnipplar, leder och axlar.
7. Ta bort batteriet. Gör rent, ladda och förvara det på en sval plats. Skydda batteriet från låga temperaturer (under fryspunkten).
8. Förvara åkgräsklipparen rent och torrt och täck över den som ett extra skydd.

Service

Vid beställning av reservdelar skall åkgräsklipparens inköpsår samt modell-, typ-, och serienummer anges.

Originalreservdelar skall alltid användas.

En årlig kontroll eller trimning av en auktoriserad serviceverkstad är ett bra sätt att få din åkgräsklippare att ge maximalt utbyte nästa säsong.

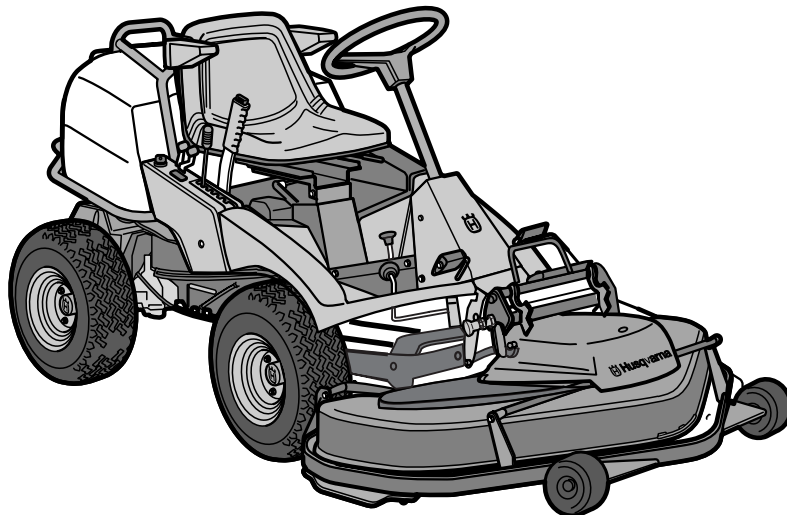

KOPPLINGSSCHEMA

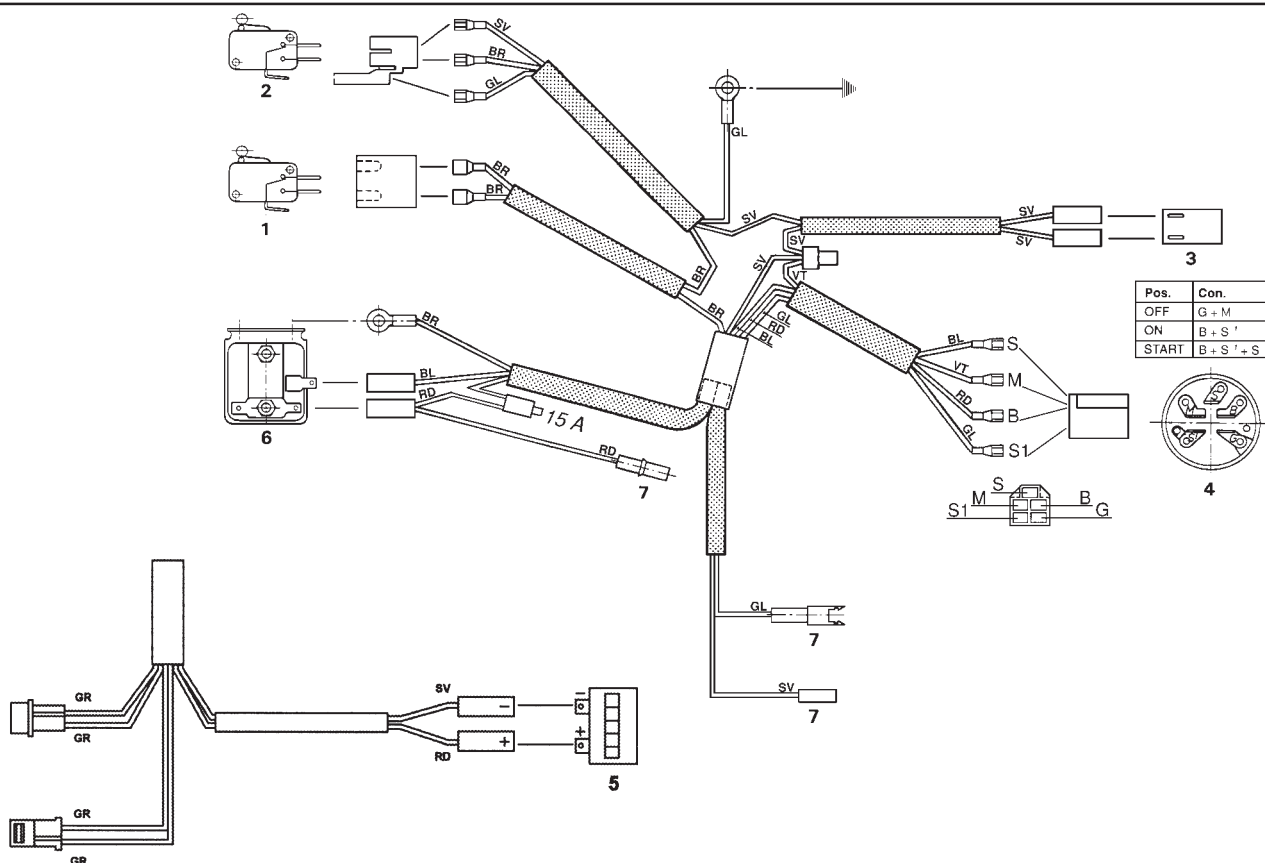
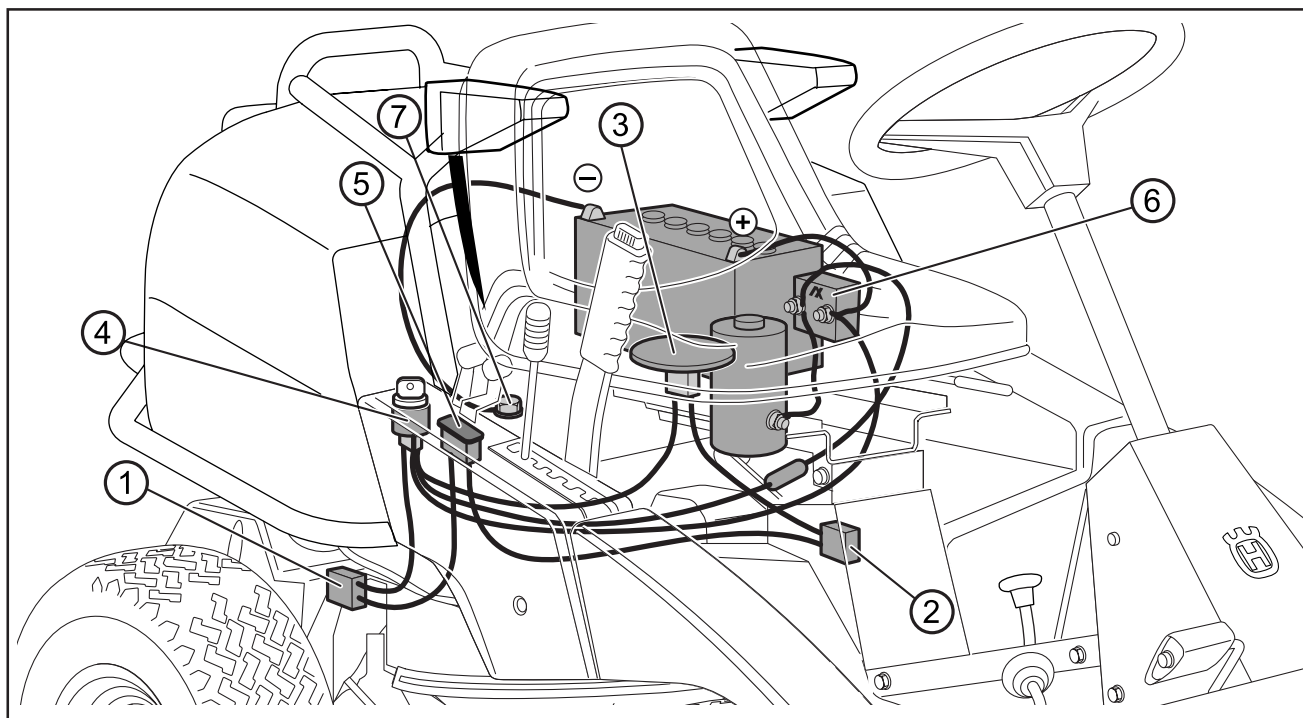

1. Mikrobrytare, hydrostat
2. Microbrytare, klippaggregat
3. Microbrytare, säte
4. Tändningslås
5. Timmätare
6. Startrelä
7. Motor

Förklaringar till färgförkortningar i elschemat

- RD = Röd
- BL = Blå
- VT = Vit
- SV = Svart
- GL = Gul
- GR = Grå
- BR = Brun

TEKNISKA DATA

Rider ProFlex

Dimensioner

Längd basmaskin	2 030 mm
Bredd basmaskin	900 mm
Höjd	1 100 mm
Tjänstevikt basmaskin	334 kg
Hjulbas	940 mm
Spårvidd	720 mm
Däckdimension	18 x 7.50 x 8
Luftryck, fram och bak	60 kPa (0,6 kp/cm ²)
Max tillåten lutning	15°

Rider 20 ProFlex

Motor

Fabrikat	Briggs & Stratton Vanguard V-Twin modell 351777, typ 1130, trim E1
Effekt	14,7/20 kW/hk
Slagvolym	570 cm ³
Bränsle	min 85 oktan blyfri
Tankvolym	10 liter
Olja	SAE 30 eller SAE 10W/30, klass CD - CF
Oljevolym	1,4 liter
Oljevolym inkl. filter	1,6 liter
Start	Elstart

Elsystem

Typ	12 V, minusjordat
Batteri	12 V, 24 Ah
Tändstift	Champion RC12YC, elektrodstånd = 0,7-0,8 mm

Transmission

Fabrikat	Tuff Torq K 66
Olja	SAE 10W/30, klass CD - CF
Oljevolym totalt	2,5 liter

Då denna produkt är utsliten och inte längre används skall den återlämnas till återförsäljaren eller annan instans för återvinning.

TEKNISKA DATA

Klippaggregat

	Bakutkast 120	BioClip 103
Klippbredd	1 200 mm	1 030 mm
Klipphöjder	7 lägen, 40-100 mm	7 lägen, 45-105 mm
Knivlängd	440 mm	410 mm
Ljudnivå	100 dB(A)	100 dB(A)
Bredd	1 305 mm	1 115 mm
Vikt	60 kg	53 kg
Längd med aggregat	2 390 mm	2 310 mm

	Sidoutkast 97	Bakutkast 97
Klippbredd	970 mm	970 mm
Klipphöjder	7 lägen, 40-80 mm	7 lägen, 40-100 mm
Knivlängd	350 mm	350 mm
Ljudnivå	100 dB(A)	100 dB(A)
Bredd	1 300 mm	1 075 mm
Vikt	53 kg	49 kg
Längd med aggregat	2 380 mm	2 370 mm

För att kunna genomföra förbättringar kan specifikationer och utformning komma att ändras utan särskilt meddelande.

Observera att inga som helst rättsliga krav kan ställas med stöd av informationen i denna bruksanvisning.

Använd endast originaldelar vid reparationer. Om andra delar används, upphör garantin att gälla.

EU- försäkran om överensstämmelse (Gäller endast Europa)

(Direktiv 89/392/EEC, Annex II, A)

Husqvarna AB, S-561 82 Huskvarna, Sverige, tel: +46-36-146500, försäkrar härmed att **åkgreasklippare Husqvarna Rider 20 ProFlex** från 1998 års serienummer och framåt (året anges i klartext på typskylten plus ett efterföljande serienummer), motsvarar föreskrifterna i RÅDETS DIREKTIV:

- av den 14 Juni 1989 "angående maskiner" **89/392/EEC**, samt nu gällande tillägg.
- av den 22 mars 1984 "angående tillåten ljudeffektnivå för greasklippare" **84/538/EEC**, samt nu gällande tillägg.
- av den 3 maj 1989 "angående elektromagnetisk kompatibilitet" **89/336/EEC**, samt nu gällande tillägg.

Följande harmoniserade standarder har tillämpats: **EN292-2, EN836**.

Huskvarna 16 oktober, 1998



Bo Andréasson, Utvecklingschef

SERVICEJOURNAL

Åtgärd	Datum, mätarst, stämpel, sign
<p>25 tim service</p> <ol style="list-style-type: none">1. Byt motorolja (50 tim). (25 tim vid svåra driftsförhållanden).2. Rengör / byt luftrenarens förrenare eller Oil-foam elementet om det finns monterat (25 tim). (tätare intervall vid dammiga driftsförhållanden)3. Rengör / byt luftrenarens filterpatron (25 tim, 100 tim när förrenare finns). (tätare intervall vid dammiga driftsförhållanden)4. Rengör motorns kylluftintag.	

SERVICEJOURNAL

Åtgärd	Datum, mätarst, stämpel, sign
<p>50 tim service</p> <ol style="list-style-type: none">1. Byt motorolja.2. Rengör / byt luftrenarens förrenare eller Oil-foam elementet om det finns monterat.3. Rengör / byt luftrenarens filterpatron (25 tim, 100 tim när förrenare finns). (tätare intervall vid dammiga driftsförhållanden)4. Rengör motorns kylluftintag.5. Kontrollera / justera klipphöjdsinställning.6. Kontrollera / justera parkeringsbromsen7. Inspektera flamskyddet / gnistsläckaren (extrautrustning)	

SERVICEJOURNAL

Åtgärd	Datum, mätarst, stämpel, sign
<p>100 tim service</p> <ol style="list-style-type: none">1. Byt motorolja.2. Rengör / byt luftrenarens förrenare eller Oil-foam elementet om det finns monterat.3. Rengör / byt luftrenarens filterpatron (25 tim, 100 tim när förrenare finns). (tätare intervall vid dammiga driftsförhållanden)4. Kontrollera / justera klipphöjdsinställning.5. Kontrollera / justera parkeringsbromsen6. Inspektera flamskyddet / gnistsläckaren (extrautrustning)7. Byt motorns oljefilter.8. Rengör / byt tändstift.9. Byt bränslefilter i ledningen.10. Rengör puls-air filtret.11. Rengör kylsystemet.12. Kontrollera motorns ventilspel.13. Kontrollera behov av oljebyte och filterbyte i växellåda K66 (var 500 tim).	

SERVICEJOURNAL

Åtgärd	Datum, mätarst, stämpel, sign
<p>300 tim service</p> <ol style="list-style-type: none">1. Byt motorolja.2. Byt luftfilter (förfilter).3. Byt luftfilter (pappersinsats).4. Kontrollera / justera klipphöjdsinställning.5. Kontrollera / justera parkeringsbromsen6. Inspektera flamskyddet / gnistsläckaren (extrautrustning)7. Byt motorns oljefilter.8. Rengör / byt tändstift.9. Byt bränslefilter i ledningen.10. Rengör puls-air filtret.11. Rengör kylsystemet.12. Kontrollera motorns ventilspelel.13. Kontrollera behov av oljebyte och filterbyte i växellåda K66 (var 500 tim).14. Utför 300 tim service hos auktoriserad serviceverkstad.	

SERVICEJOURNAL

Åtgärd	Datum, mätarst, stämpel, sign
<p>Minst en gång varje säsong</p> <ol style="list-style-type: none">1. Byt motorolja (50 tim). (25 tim vid svåra driftsförhållanden).2. Rengör / byt luftrenarens förrenare eller Oil-foam elementet om det finns monterat (25 tim). (tätare intervall vid dammiga driftsförhållanden)3. Rengör / byt luftrenarens filterpatron (25 tim, 100 tim när förrenare finns). (tätare intervall vid dammiga driftsförhållanden.4. Justera klipphöjdsinställning.5. Justera parkeringsbroms.6. Inspektera flamskyddet / gnistsläckaren, extrautrustning (50 tim)7. Byt motorns oljefilter (100 tim).8. Rengör / byt tändstift (100 tim).9. Byt bränslefilter i ledningen (100 tim)10. Rengör puls-air filtret.11. Rengör kylsystemet (100 tim). (tätare intervall vid dammiga driftsförhållanden)12. Kontrollera motorns ventilspel (100 tim).13. Byt olja och filter i växellåda K66 (500 tim).14. Utför 300 tim service hos auktoriserad serviceverkstad	



2000W06