

Bruksanvisning
225H60
225H75

Läs igenom bruksanvisningen noggrant och förstå innehållet innan du använder maskinen.

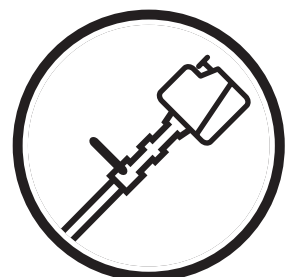

Svenska

SYMBOLFÖRKLARING

Symboler



VARNING! Häcksaxen kan vara farlig!
Slarvigt eller felaktigt användande kan resultera i allvarlig, till och med livshotande skada.



Läs igenom bruksanvisningen noggrant och förstå innehållet innan du använder häcksaxen.



Använd alltid:
• Hörselskydd
• Godkända ögonskydd



• Denna produkt överensstämmer med gällande CE direktiv.



• Använd alltid godkända skyddshandskar.



• Klippande verktyg. Vidrör ej verktyget utan att först stänga av motorn.



Bulleremissioner till omgivningen enligt Europeiska Gemenskapens direktiv. Maskinens emission anges i kapitel Tekniska data och på dekal.

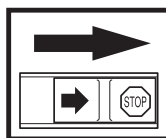

Kontroll och/eller underhåll ska utföras med motorn fränslagen, med Stoppkontakten i läge STOP.

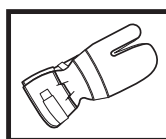

Använd alltid godkända skyddshandskar.

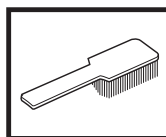

Regelbunden rengöring krävs.

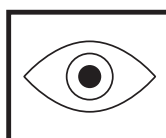

Okulär kontroll.

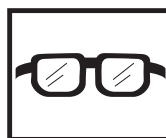

Godkända ögonskydd måste användas.

Övriga på maskinen angivna symboler/dekaler avser specifika krav för certifieringar på vissa marknader.

INNEHÅLL

Husqvarna AB arbetar ständigt med att vidareutveckla sina produkter och förbehåller sig därför rätten till ändringar beträffande bl.a. form och utseende utan föregående meddelande.



VARNING!

Under inga förhållanden får maskinens ursprungliga utformning ändras utan tillstånd från tillverkaren. Använd alltid originaltillbehör. Icke auktoriserade ändringar och/eller tillbehör kan medföra allvarliga skador eller dödsfall för föraren eller andra.

Innehållsförteckning

SYMBOLFÖRKLARING

Symboler 2

INNEHÅLL

Innehållsförteckning 3

SÄKERHETSINSTRUKTIONER

Personlig skyddsutrustning 4

Maskinens säkerhetsutrustning 4

Kontroll, underhåll och service av häcksaxens säkerhets-
utrustning 6

Allmänna säkerhetsinstruktioner 8

Säkerhetsinstruktion för användning av häcksax 9

VAD ÄR VAD?

Vad är vad på häcksaxen? 11

BRÄNSLEHANTERING

Drivmedel 12

Tankning 12

START OCH STOPP

Kontroll före start 13

Start och stopp 13

UNDERHÅLL

Förgasare 14

Ljuddämpare 15

Kylsystem 15

Luftfilter 16

Tändstift 16

Växel 16

Smörjning 16

Underhållsschema 17

TEKNISKA DATA

225H60 19

225H75 19

SÄKERHETSINSTRUKTIONER

Personlig skyddsutrustning

VIKTIG INFORMATION

- En häcksax kan felaktigt eller slarvigt använd vara ett farligt redskap, som kan orsaka allvarlig, till och med livshotande, skada. Det är mycket viktigt att du läser och förstår innehållet i denna bok.
- Vid all användning av häcksaxen ska av myndighet godkänd personlig skyddsutrustning användas. Personlig skyddsutrustning eliminerar inte skaderisken, men den reducerar effekten av en skada vid ett olyckstillbud. Be din återförsäljare om hjälp vid val av utrustning.



WARNING!

Så snart otorn stoppats skall hörselskydden tas av så att ljud och varningssignaler kan uppmärksammas.

HANDSKAR

Handskar ska användas när det behövs, t. ex. vid inspektion, rengöring eller montering av skärutrustning.

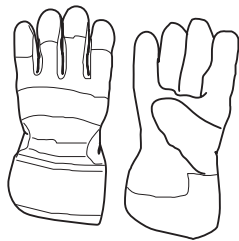

HÖRSELSKYDD

Hörselskydd med tillräcklig dämpeffekt ska användas.

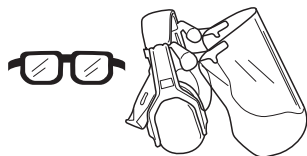

ÖGONSKYDD

Slag från kvistar eller föremål som kastas iväg av de arbetande knivarna kan skada ögonen.

STÖVLAR

Använd halkfria och stadiga stövlar.



KLÄDSEL

Använd rivstarkt material i klädseln och undvik alltför vida kläder som lätt hakar fast i ris och grenar. Använd alltid kraftiga långbyxor. Bär inte smycken, kortbyxor, sandaler eller gå barfota. Se till att håret inte hänger nedanför axlarna.

FÖRSTA FÖRBAND

Första förband ska finnas till hands.



Maskinens säkerhetsutrustning

I detta avsnitt förklaras säkerhetsanordningarna på häcksaxen, vilken funktion de har, samt hur kontroll och underhåll ska utföras för att säkerställa funktionen. (Se kapitel "Vad är vad" för att hitta var säkerhetsanordningarna är placerade på din maskin).



WARNING!

Använd aldrig en häcksax med defekta säkerhetsdetaljer.

Följ i detta avsnitt listade kontroll-, underhålls- och service- instruktioner.

1. Gasreglagespärr

Gasreglagespärr är konstruerad för att förhindra ofrivillig aktivering av gasreglaget. Gasreglaget (A) kan endast tryckas in, förutsatt att spärren (B) är intryckt (=föraren håller i handtaget). När greppet om handtaget släpps, återställs både gasreglaget och dess spärr till sina respektive ursprungslägen. Detta sker via två av varandra oberoende retur-fjädersystem. Detta innebär att gasreglaget automatiskt läses på tomgång.

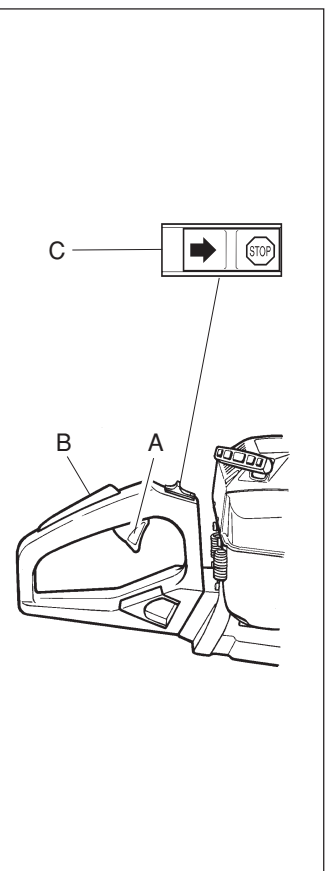

2. Stoppkontakt

Stoppkontakten (C) ska användas för att stänga av motorn.

3. Handskydd

Handskyddet (D) skall skydda handen från att komma i kontakt med de arbetande knivarna. T. ex om användaren förlorar greppet om främre handtaget.

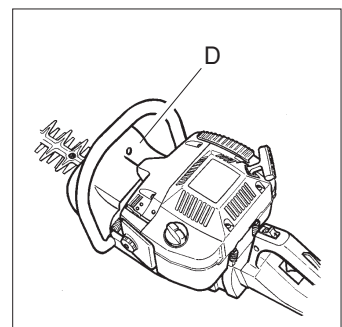

4. Avvibrerings-system

Häcksaxen är utrustad med ett avvibreringssystem, vilket är konstruerat för att ge en så vibrationsfri och behaglig användning som möjligt.

Häcksaxens avvibreringssystem reducerar överföringen av vibrationer från motorenhet/knivar till häcksaxens handtagsenhet. Motorkroppen inklusive knivar, hänger i handtagsenheten via fyra fjädrar.

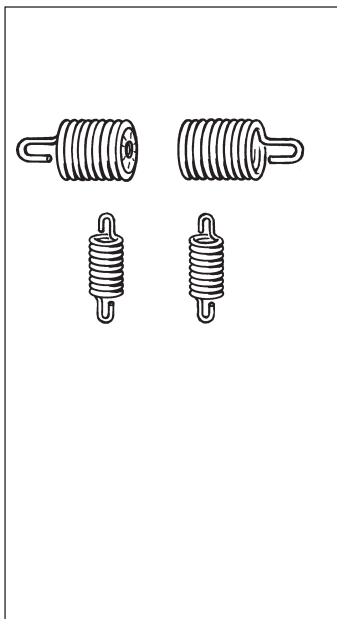

WARNING!

Överexponering av vibrationer kan leda till blodkärls- eller nervskador hos personer som har blodcirkulationsstörningar. Uppsök läkare om ni upplever kroppsliga symptom som kan relateras till överexponering av vibrationer. Exempel på sådana symptom är "domningar", avsaknad av känsel, "kittlingar", "stickningar", "smärta", avsaknad eller reducering av normal styrka, förändringar i hudens färg eller dess yta. Dessa symptom uppträder vanligtvis i fingrar, händer eller handleder.

5. Ljuddämpare

Ljuddämparen är konstruerad för att ge en så låg ljudnivå som möjligt samt för att leda bort motorns avgaser från användaren. Ljuddämpare utrustad med katalysator är även konstruerad för att reducera skadliga ämnen i avgaserna.

I länder med varmt och torrt klimat är risken för bränder påtaglig. Vi har därför utrustat vissa ljuddämpare med ett sk. gnistfångarnät. Kontrollera om din maskins ljuddämpare har ett sådant nät.

För ljuddämpare är det mycket viktigt att instruktionerna för kontroll, underhåll och service följs (se avsnitt "Kontroll, underhåll och service av maskinens säkerhetsutrustning").

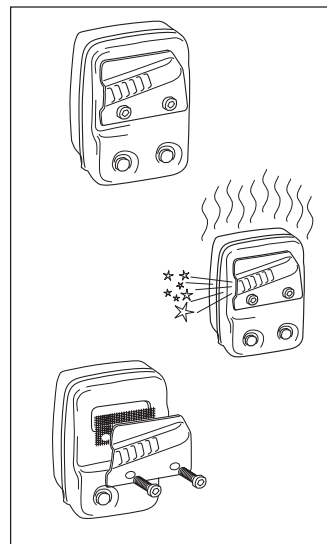

WARNING!

Katalysatorljuddämparen blir mycket het såväl vid användning som efter stopp. Detta gäller även vid tomgångskörning. Beröring kan orsaka brännskador på huden. Var uppmärksam på brandfaran!



WARNING!

Tänk på att motorns avgaser:

- innehåller kolmonoxid vilket kan orsaka kolmonoxidförgiftning. Starta eller kör därför aldrig maskinen inomhus.
- är heta och kan innehålla gnistor vilka kan orsaka brand. Starta därför aldrig maskinen inomhus eller nära eldfängt material!

6. Knivskydd

Knivskyddet (A) är avsett att skydda mot att någon kroppsdel kommer i kontakt med knivarna (B).

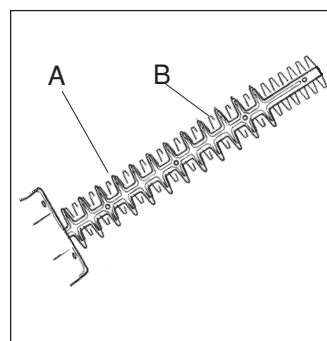

SÄKERHETSINSTRUKTIONER

Kontroll, underhåll och service av häcksaxens säkerhetsutrustning

VIKTIG INFORMATION

- All service och reparation av maskinen kräver specialutbildning.
- Detta gäller särskilt maskinens säkerhetsutrustning. Om maskinen inte klarar någon av nedan listade kontroller ska du uppsöka din serviceverkstad.
- Ett köp av någon av våra produkter garanterar att du får en fackmannamässig reparation och service utförd. Om inköpsstället för maskinen inte var någon av våra servande fackhandlare, fråga dem efter närmaste serviceverkstad.



VARNING!

Använd aldrig en maskin med defekt säkerhetsutrustning. Säkerhetsutrustningen ska kontrolleras och underhållas som beskrivits i detta avsnitt. Klarar inte din maskin någon av kontrollerna ska serviceverkstad uppsökas för reparation.



VARNING!

Stanna alltid motorn innan du arbetar med något på knivarna. Dessa fortsätter att röra sig även sedan gasreglaget släppts. Kontrollera att knivarna har stannat helt och tag bort kabeln från tändstiftet innan du börjar med något arbete på dem.

1. Gasreglagespärren

- Kontrollera att gasreglaget är låst i "tomgångsläge" när gasreglagespärren är i sitt ursprungsläge.
- Tryck in gasreglagespärren och kontrollera att den går tillbaka till sitt ursprungsläge när den släpps.
- Kontrollera att gasreglaget och gasreglagespärren går lätt samt att deras retur fjäder system fungerar.
- Se avsnitt "Start". Starta häcksaxen och ge full gas. Släpp gasreglaget och kontrollera att knivarna stannar och förblir stillastående. Om knivarna rör sig med gasreglaget i tomgångsläge skall förgasarens tomgång justeras. Se kapitel "Underhåll".

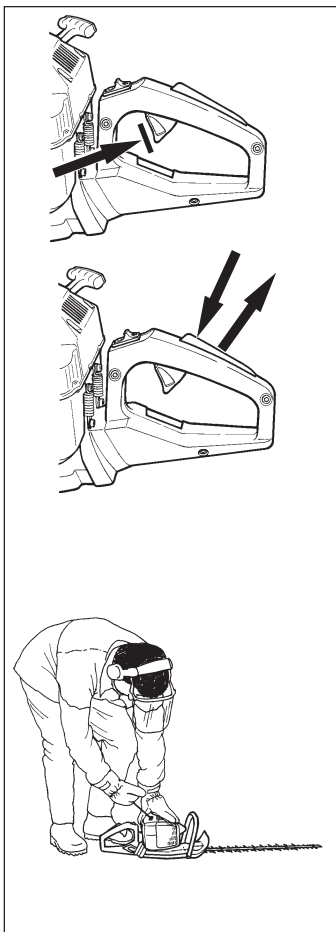

2. Stoppkontakt

- Starta motorn och kontrollera att motorn stängs av när stoppkontakten förs till stoppläget.

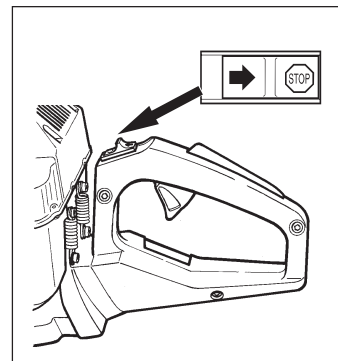

3. Handskydd

- Kontrollera att handskyddet sitter fast.
- Kontrollera att handskyddet är helt.

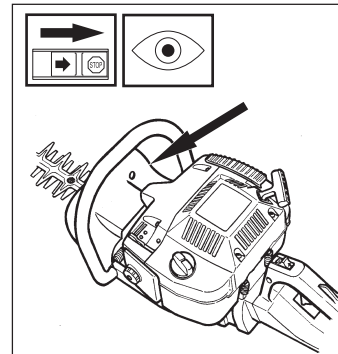

4. Avvibrerings-system

- Kontrollera regelbundet avvibreringselementen efter materialsprickor och deformationer.
- Kontrollera att avvibreringselementen är fast förankrade mellan motorenhet respektive handtagsenhet.

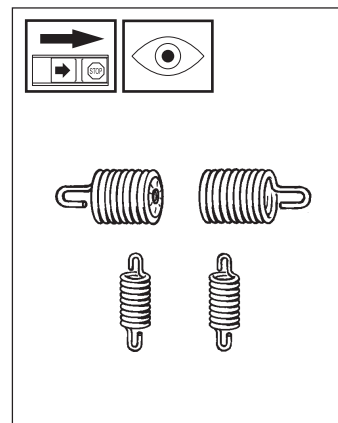

SÄKERHETSINSTRUKTIONER

5. Ljuddämpare

- Använd aldrig en maskin som har en defekt ljuddämpare.
- Kontrollera regelbundet att ljuddämparen sitter fast.
- Är din maskins ljuddämpare utrustad med gnistfångarnät, ska detsamma rengöras regelbundet. Ett igensatt nät leder till varmkörning av motorn med allvarlig skada som följd. Använd aldrig en ljuddämpare med ett defekt gnistfångarnät.

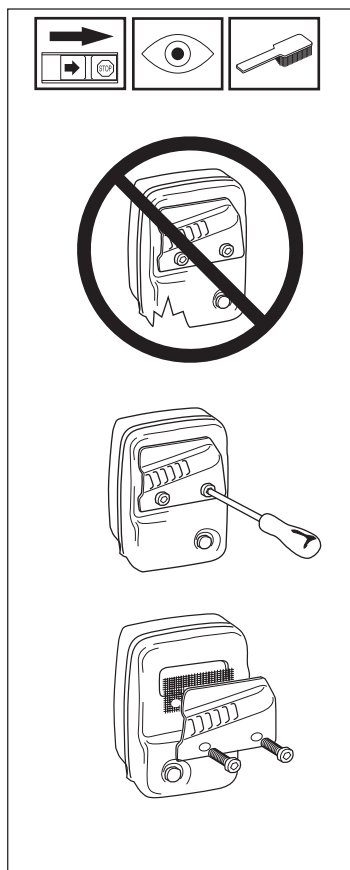

6. Knivar

Anliggningstrycket mellan knivarna justeras automatiskt av den vägformade plåten (A). De fyra skruvarna med muttrar (B) skall dras åt (20 Nm) utan hänsyn till anliggningstrycket.

Knivarnas eggar är för hårda för att kunna filas. Slöa knivar skall skärpas med slipmaskin.

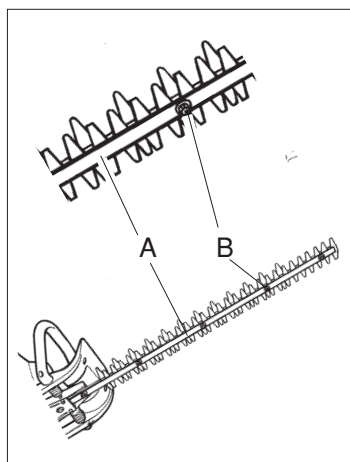

7. Knivskydd

- Kontrollera knivskyddet så att det är oskadat och utan deformationer.
- Byt knivskyddet om det är böjt eller skadat.

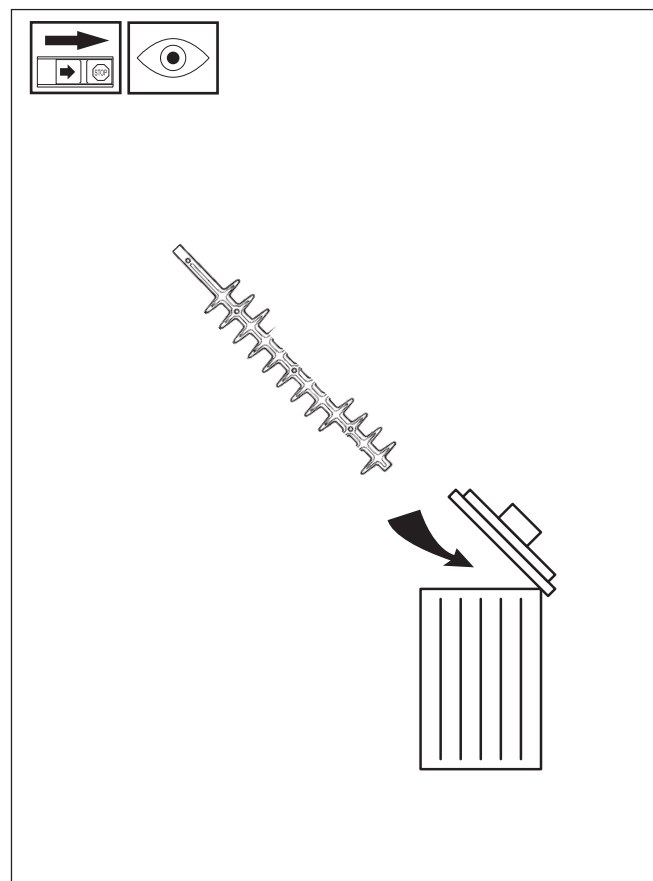

SÄKERHETSINSTRUKTIONER

Allmänna säkerhetsinstruktioner

VIKTIG INFORMATION

- Maskinen är endast konstruerad för klippning av grenar och kvistar.
- Använd aldrig maskinen om du är trött, om du har druckit alkohol eller om du tar mediciner, som kan påverka din syn, ditt omdöme eller din kroppskontroll.
- Använd personlig skyddsutrustning. Se avsnitt "Personlig skyddsutrustning".
- Använd aldrig en maskin som modifierats så att den ej längre överensstämmer med originalutförandet.
- Använd aldrig en maskin som är felaktig. Följ underhålls-, kontroll- och serviceinstruktioner i denna bruksanvisning. Vissa underhålls- och serviceåtgärder ska utföras av tränade och kvalificerade specialister. Se kapitel "Underhåll".
- Samtliga kåpor och skydd måste vara monterade före start. Se till ändhatt och tändkabel är oskadade. Det finns risk för elektrisk stöt.



VARNING!
Felaktiga knivar kan öka risken för olyckor.

Start

- Växelhus och kopplingstrumma måste vara monterade innan maskinen startas, annars kan kopplingen lossna och orsaka personskador.
- Starta aldrig maskinen inomhus. Var medveten om faran med inandning av motorns avgaser.
- Iaktta omgivningen och var säker på att det inte finns risk att människor eller djur kan komma i kontakt med de arbetande knivarna.
- Placera maskinen på marken, se till att knivarna går fri från kvistar och stenar. Tryck maskinkroppen mot marken med vänster hand (OBS! Ej med foten). Fatta sedan starthandtaget med högerhanden och dra i snöret.

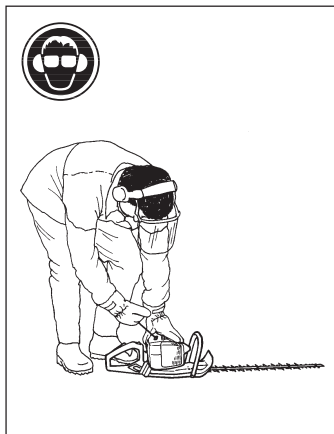

Bränslesäkerhet

- Använd bränslebehållare med överfyllnadsskydd.
- Tankka aldrig maskinen när motorn är i drift. Stanna motorn och låt den svalna några minuter före tankning.
- Sörj för god ventilation vid tankning och blandning av bränsle (bensin och 2-taktsolja).
- Flytta maskinen minst 3 m från tankningsstället innan du startar.
- Starta aldrig maskinen:
 - a) Om du spillt bränsle på den. Torka av allt spill.
 - b) Om du spillt bränsle på dig själv eller dina kläder. Byt kläder.
 - c) Om den läcker bränsle. Kontrollera regelbundet att tanklock och bränsleledningar är täta.



Transport och förvaring

- Förvara och transportera maskinen och bränslet så att eventuellt läckage och ångor inte riskerar att komma i kontakt med gnistor eller öppen låga. Exempelvis elmaskiner, elmotorer, elkontakter/strömbrytare, värmepannor eller liknande.
- Vid förvaring och transport av bränsle ska för ändamålet speciellt avsedda och godkända behållare användas.
- Vid längre tids förvaring av maskin ska bränsletanken tömmas. Hör med närmaste bensinstation var du kan göra dig av med bränsleöverskott.
- Knivarnas transportskydd skall alltid vara monterat under transport eller förvaring av häcksaxen.



VARNING!
Var försiktig vid hantering av bränsle.
Tänk på brand-, explosions- och inandningsrisker.

SÄKERHETSINSTRUKTIONER

Säkerhetsinstruktion för användning av häcksax



VARNING!
Häcksaxen kan vålla allvarlig personskada. Läs säkerhetsinstruktionerna noga. Lär er hur ni ska använda maskinen.



VARNING!
Klippande verktyg. Vidrör ej verktyget utan att först stänga av motorn.

OBS! Läs bruksanvisningen noggrant innan häcksaxen tas i bruk.

Personligt skydd

- Använd alltid stövlar, och i övrigt utrustning som finns beskriven i avsnitt "Personlig skyddsutrustning".
- Använd alltid arbetskläder och kraftiga långbyxor.
- Använd aldrig löst sittande kläder eller smycken.
- Hårlängden skall vara över axlarna.

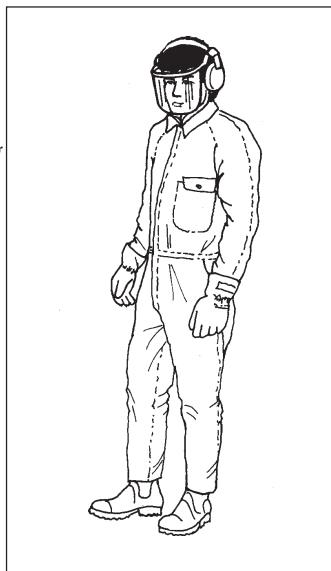

Säkerhetsinstruktioner för omgivningen

- Tillåt aldrig barn att använda maskinen.
- Se till att ingen kommer närmare än 15 m under arbetet.
- Låt aldrig någon annan använda maskinen utan att försäkra dig om att de har förstått innehållet i bruksanvisningen.
- Arbeta aldrig från en stege eller pall eller annan ej väl förankrad upphöjd position.

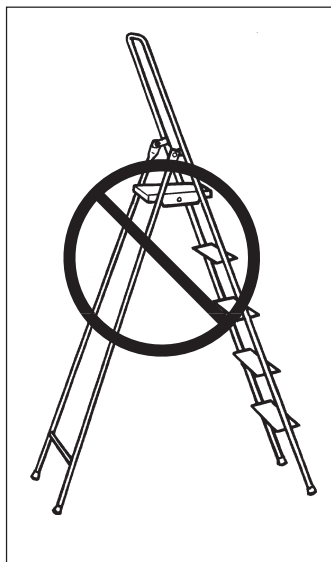

Säkerhetsinstruktioner under arbete

- Se alltid till att du har en säker och stadig arbetsposition.

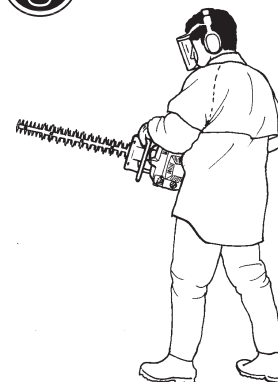

- Använd alltid båda händerna för att hålla i maskinen. Håll maskinen på höger sida om kroppen.

- Se till att inte händer och fötter kommer åt knivarna när motorn är i gång.

- När motorn stängts av, håll händer och fötter borta från knivarna tills de stannat helt.



- Klipp inte för nära marken. Stenar eller andra lösa föremål kan slungas iväg.
- Om något främmande föremål träffas eller om vibrationer uppstår ska du stanna maskinen. Ta bort tändkabeln från tändstiftet. Kontrollera att maskinen inte är skadad. Reparera eventuella skador.

SÄKERHETSINSTRUKTIONER

Säkerhetsinstruktioner efter arbetets slut

- Transportskyddet ska alltid sättas på knivarna när maskinen inte används.
- Före rengöring, reparation eller inspektion, se till att knivarna har stannat och ta bort tändkabeln från tändstiftet.

- Använd alltid kraftiga handskar vid reparation av knivarna. Knivarna är mycket vassa och skärskador kan mycket lätt uppstå.

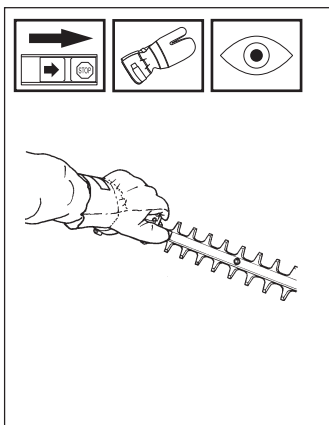

- Förvara maskinen oåtkomlig för barn.
- Använd endast originalreservdelar vid reparation.

Grundläggande arbetsteknik

- Häcksaxens bakre handtag kan ställas i tre riktningar genom att dra ut spärren. Se fig. När handtaget ställs om skall häcksaxen gå på tomgång eller vara stoppad helt.
- Under arbete skall handtaget alltid vara riktat uppåt oavsett hur häcksaxen är riktad.
- Vid häckklippning skall motorn vara vänd från häcken.
- För bästa balans, håll häcksaxen så nära kroppen som möjligt.
- Se upp så att inte spetsen vidrör marken.
- Forcera inte arbetet, utan gå lagom fort fram, så att alla kvistar klipps av till en jämn yta.

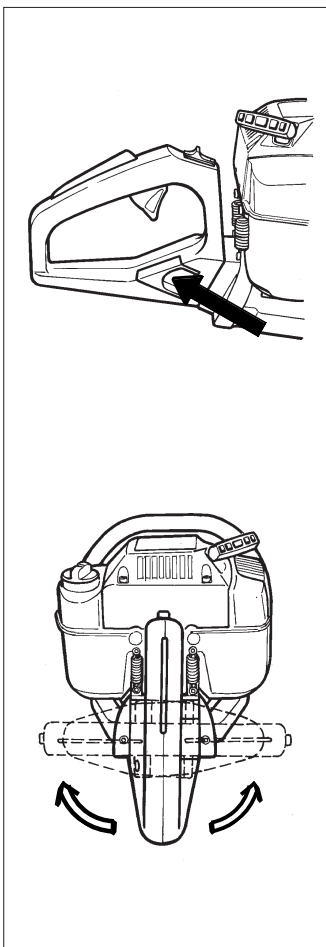

VAD ÄR VAD?

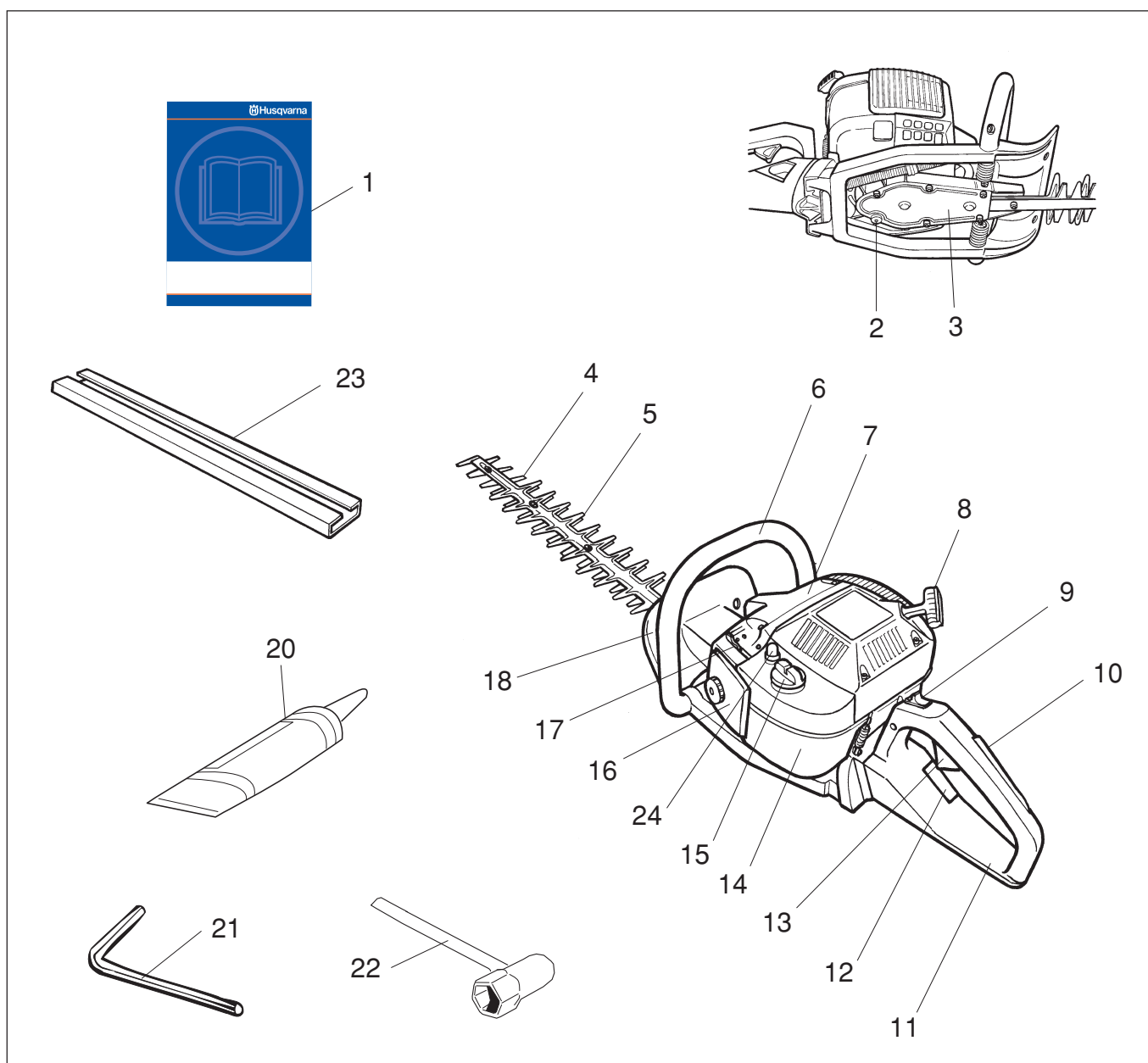

Vad är vad på häcksaxen?

- | | |
|-------------------------|----------------------|
| 1. Bruksanvisning | 13. Gasreglage |
| 2. Påfyllning av fett | 14. Bränsletank |
| 3. Växel | 15. Tanklock |
| 4. Knivar | 16. Luftfilterkäpa |
| 5. Knivskydd | 17. Chokereglage |
| 6. Handtagsbygel | 18. Handskydd |
| 7. Cylinderkäpa | 20. Fettub |
| 8. Starthandtag | 21. Insexnyckel |
| 9. Stoppkontakt | 22. Tändstiftsnyckel |
| 10. Gasspärr | 23. Transportskydd |
| 11. Vridbart handtag | 24. Bränslepump |
| 12. Spärr för handtaget | |

BRÄNSLEHANTERING

Drivmedel

OBS!

Maskinen är försedd med en tvätaktsmotor och måste alltid köras på en blandning av bensen och tvätaktsmotorolja. För att säkerställa rätt blandningsförhållande är det viktigt att noggrant mäta den oljemängd som skall blandas. Vid tillblandning av små bränslemängder inverkar även små felaktigheter i oljemängden kraftigt på blandningsförhållandet.



VARNING!
Sörj för god luftventilation vid bränslehantering.

Bensin

OBS!

Använd alltid oljeblandad kvalitetsbensin (minst 90 oktan). Om din maskin är utrustad med katalysator (se "Tekniska data") skall alltid blyfri oljeblandad kvalitetsbensin användas. En blyad bensin förstör katalysatorn.

- Rekommenderat lägsta oktantal är 90. Om man kör motorn på bensin med ett lägre oktantal än 90 kan så kallad knockning uppträda. Detta leder till ökad motortemperatur, som kan orsaka svåra motorhaverier.

- Vid arbete med kontinuerligt höga varvtal rekommenderas högre oktantal.

Tvätaktsolja

- För bästa resultat använd HUSQVARNA tvätaktsolja, som är speciellt framtagen för HUSQVARNA:s små tvätaktsmotorer. Blandningsförhållanden 1:50(2%).
- Om HUSQVARNA tvätaktsolja ej finns tillgänglig kan annan tvätaktsolja av hög kvalitet och avsedd för luftkylda motorer användas. Kontakta din återförsäljare vid val av olja. Blandningsförhållande 1:33(3%).
- Använd aldrig tvätaktsolja avsedd för vattenkylda utombordsmotorer, s.k. outboardoil.
- Använd aldrig olja avsedd för fyrtaktsmotorer.

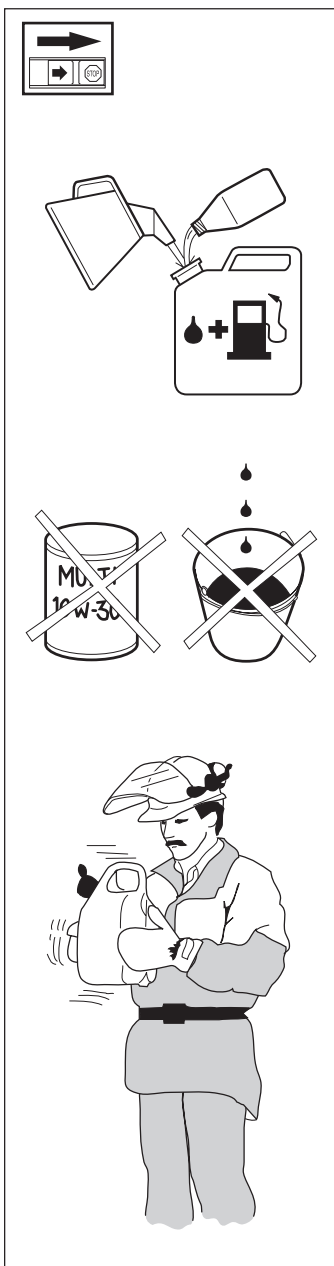

Blandning

- Blanda alltid bensen och olja i en smutsfri behållare godkänd för bensen.
- Börja alltid med att fylla i hälften av bensen som skall tillblandas. Fyll därefter i hela oljemängden. Blanda (skaka) bränsleblandningen. Fyll återstående mängd bensen.
- Blanda (skaka) bränsleblandningen omsorgsfullt innan maskinens bränsletank fylls.
- Blanda inte bränsle för mer än max 1 månads behov.
- Om maskinen inte används en längre tid skall bränsletanken tömmas och rengöras.



VARNING!
Katalysatorljuddämparen blir mycket het såväl vid användning som efter stopp. Detta gäller även vid tomgångskörning. Var uppmärksam på brandfaran speciellt vid hantering nära brandfarliga ämnen och/eller gaser.

Tankning



VARNING!
Följande försiktighetsåtgärder minskar brandrisken:
Rök inte eller placera någon värmekälla i närheten av bränsle.
Tanka aldrig med motorn igång.
Stanna motorn och låt den svalna några minuter före tankning.
Öppna tanklocket sakta vid bränslepåfyllning så att eventuellt övertryck sakta försvinner. Drag åt tanklocket nogga efter tankning. Flytta alltid maskinen från tankningsplatsen vid start.

- Torka rent runt tanklocket. Föreningar i tanken orsakar driftstörningar.
- Se till att bränslet är väl blandat genom att skaka behållaren innan tanken fylls.



Min. 3 m
(10 ft)



Bensin Benzin Benziniä Lit.	Olja • Olje Olie • Öljyä Lit.	
	2% (1:50)	3% (1:33)
5	0,10	0,15
10	0,20	0,30
15	0,30	0,45
20	0,40	0,60

START OCH STOPP

Kontroll före start

- Inspektera arbetsområdet. Avlägsna föremål som kan slungas iväg.
- Kontrollera knivarna. Använd aldrig slöa, spruckna eller skadade knivar.
- Kontrollera häcksaxen så att den är i fullgott skick. Kontrollera att alla muttrar och skruvar är dragna.
- Se till att växeln är tillräckligt smord. Se avsnitt "Smörjning av knivarna".
- Kontrollera att knivarna alltid stannar på tomgång.
- Använd endast maskinen till det den är avsedd för.
- Se till att handtag och säkerhetsfunktioner är i ordning. Använd aldrig en maskin som saknar någon del eller som ändrats utanför specifikationen.

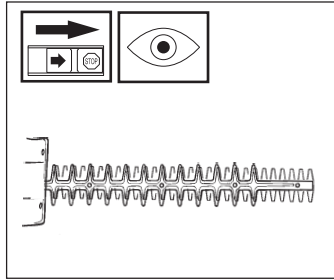

Start och stopp

Start



VARNING !
Växelhus och kopplingstrumma måste vara monterade innan häcksaxen startas, annars kan kopplingen lossna och orsaka personskador.

Flytta alltid häcksaxen ca 3 m från tankningsplatsen före start. Placera maskinen på ett fast underlag. Tänk på att knivarna börjar röra sig då motorn startar. Se till att knivarna ej kan ta i något föremål. Se till att inga obehöriga finns inom arbetsområdet, annars finns risk för allvarliga personskador.

Kall motor

TÄNDNING:

Ställ stoppkontakten i startläge.

CHOKE:

Ställ chokereglaget i choke-läge (A).

Chokeläget är även automatiskt startgasläge.

BRÄNSLEPUMP:

Tryck på bränslepumpens gummiblåsa upprepade gånger tills bränsle börjar fylla blåsan. Blåsan behöver ej fyllas helt.

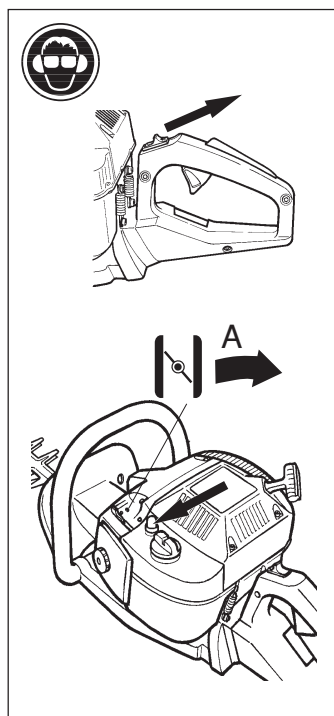

Varm motor

TÄNDNING:

Ställ stoppkontakten i startläge.

CHOKE:

För chokereglaget till chokeläge och tillbaka till utgångsläget (B).

På detta sätt erhålls endast startgasläge och ingen choke.

BRÄNSLEPUMP:

Tryck på bränslepumpens gummiblåsa upprepade gånger tills bränsle börjar fylla blåsan. Blåsan behöver ej fyllas helt.

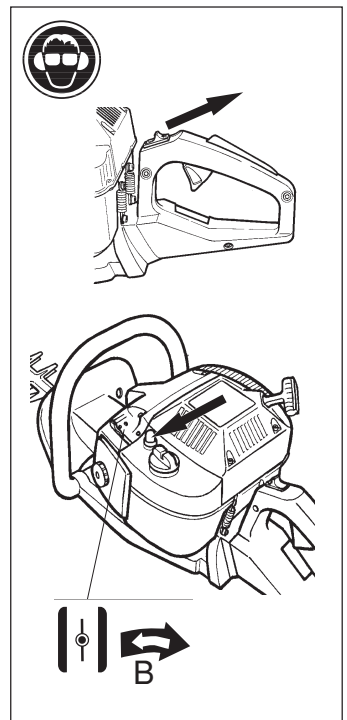

Tryck maskinkroppen mot marken med vänster hand (OBS! Ej med foten!). Grip starthandtaget, dra med höger hand långsamt ut startlinan tills ett motstånd känns (starthakarna griper in) och gör därefter snabba och kraftfulla ryck.

För tillbaka chokereglaget till ursprungsläget omedelbart när motorn tänds och gör förnyade startförsök tills motorn startar. När motorn startar, ge snabbt fullgas och startgasläget kopplas automatiskt ur.

OBS! Drag inte ut startlinan helt och släpp inte heller starthandtaget från helt utdraget läge. Detta kan orsaka skador på häcksaxen.

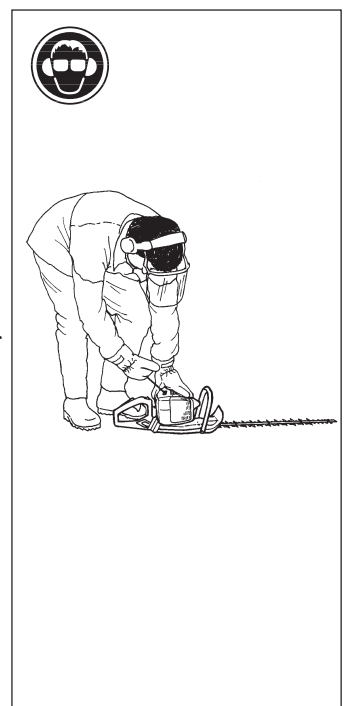

Stopp

Motorn stannas genom att tändningen slås ifrån med stoppkontakten.

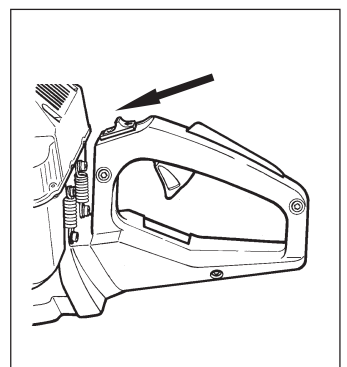

Förgasare

Din Husqvarna-produkt har konstruerats och tillverkats enligt specifikationer som reducerar de skadliga avgaserna. När motorn har förbrukat 8-10 tankar bränsle har motorn "körts in". För att se till att den fungerar på bästa sätt och avger så lite skadliga avgaser som möjligt efter inkörningsperioden, låt din återförsäljare/serviceverkstad, som har varvräknare till sitt förfogande, justera din förgasare så att den fungerar på bästa sätt.



WARNING!
Komplett kopplingskäpa med växel måste vara monterad innan maskinen startas, annars kan kopplingen lossna och orsaka personskador.

Funktion

- Via gasreglaget styr förgasaren motorns varvtal. I förgasaren blandas luft/bränsle. Denna luft/bränsleblandning är justerbar. För att utnyttja maskinens maximala effekt måste justeringen vara korrekt.
- Justering av förgasaren innebär att motorn anpassas till lokala förhållanden t ex klimat, höjdförhållanden, bensin och typ av 2-taktsolja.
- Förgasaren är försedd med tre justermöjligheter:
L= Lågvarvsmunstycke
H= Högvarvsmunstycke
T= Justerskruv för tomgång
- Med L- och H-munstyckena justeras önskad bränslemängd till det luftflöde som gasreglagets öppning medger. Skruvas de medurs blir luft/bränsleblandningen mager (mindre bränsle) och skruvas de moturs blir luft/bränsleblandningen fet (mer bränsle). Mager blandning ger högre varvtal och fet blandning ger lägre varvtal.
- T-skraven reglerar gasreglagets läge vid tomgång. Skruvas T-skraven medurs fås högre tomgångsvarvtal och skruvas den moturs fås lägre tomgångsvarvtal.

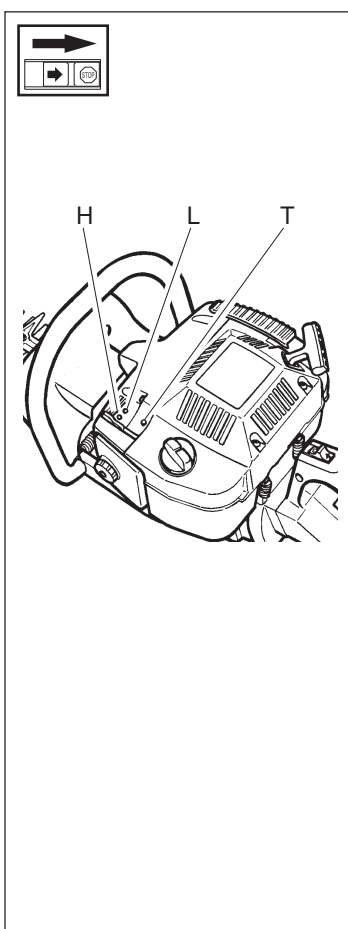

Grundinställning

- Vid provkörning på fabrik grundinställes förgasaren. Grundinställningen är fetare än optimal inställning och skall bibehållas under de första timmarna maskinen är i drift. Därefter skall förgasaren finjusteras. Finjusteringen skall utföras av utbildad kunnig person.

OBS! Om skärutrustningen roterar vid tomgång skall T-skraven vridas moturs tills skärutrustningen stannar.

Rek. tomgångsvarvtal: 2 700 r/min.

Rek. max rusvarvtal: Se "Tekniska data".



WARNING!
Kan tomgångsvarvtalet ej justeras så att skärutrustningen står stilla, kontakta serviceverkstad. Använd inte maskinen förrän den är korrekt inställd eller reparerad.

Inställning av tomgångsvarvtalet T

Justera tomgångsvarvtalet med skruven T, om omjustering skulle behövas. Vrid först tomgångsskraven T medurs tills skärutrustningen börjar rotera. Vrid sedan skruven moturs tills skärutrustningen stannar. Ett korrekt justerat tomgångsvarvtal har uppnåtts, när motorn går jämnt i varje läge. Det bör även vara en god marginal till det varvtal, då skärutrustningen börjar rotera.

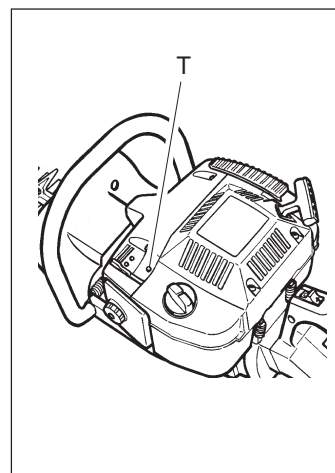

WARNING! Kontakta din återförsäljare/serviceverkstad, om tomgångsinställningen inte kan ställas in, så att skärutrustningen stannar. Använd inte maskinen förrän den har justerats eller reparerats korrekt.

Rätt justerad förgasare

En korrekt justerad förgasare innebär att maskinen accelererar utan tvekan och att maskinen fyraktar lite vid maxhastighet. Vidare får skärutrustningen inte rotera under tomgång. En för magert justerad lågvarvsnål L kan ge upphov till startsvårigheter och dålig acceleration. En för magert justerad högvarvsnål H ger lägre kraft = mindre kapacitet, dålig acceleration och/eller skada på motorn. En för fet justering av de två nålarna L och H ger accelerationsproblem eller ett för lågt arbetsvarvtal.

Ljuddämpare

OBS!

Vissa ljuddämpare är försedda med katalysator. Se *"Tekniska data"* för att ta reda på om din maskin är försedd med katalysator

Ljuddämparen är utformad för att dämpa ljudnivån och för att leda avgaserna bort från användaren. Avgaserna är heta och kan innehålla gnistor vilka kan orsaka brand om avgaserna riktas mot ett torrt och brännbart material. Vissa ljuddämpare är utrustade med ett speciellt gnistfångarnät. Om Din maskins ljuddämpare är utrustad med ett sådant nät, bör det rengöras regelbundet. Detta görs bäst med en stålborste. På ljuddämpare utan katalysator bör nätet rengöras och eventuellt bytas en gång per vecka. På katalysatorljuddämpare skall nätet kontrolleras och eventuellt rengöras en gång per månad. **Vid ev. skador på nätet skall detta bytas.** Om nätet ofta är igensatt, kan detta vara ett tecken på att katalysatorns funktion är nedsatt. Kontakta din återförsäljare för kontroll. Med ett igensatt nät överhettas maskinen med skador på cylinder och kolv som följd. Se även *"Underhåll"*.

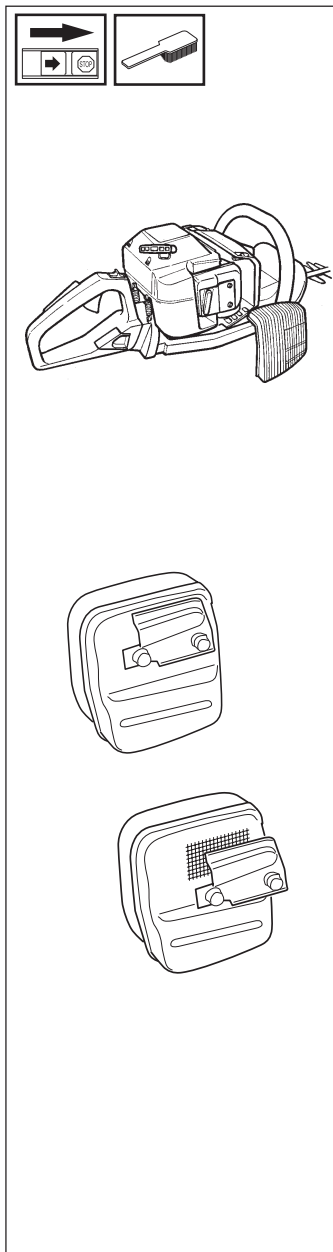

OBS!

Använd aldrig maskinen med en ljuddämpare som är i dåligt skick.



WARNING!
Katalysatorljuddämparen blir mycket het såväl vid användning som efter stopp. Detta gäller även vid tomgångskörning. Beröring kan orsaka brännskador på huden. Var uppmärksam på brandfaran!

Kylsystem

För att erhålla en så låg driftstemperatur som möjligt är motorn utrustad med ett kylsystem.

Kylsystemet består av:

1. Luftintag i startapparaten.
2. Fläktvingar på svänghjulet.
3. Kylflänsar på cylindern.
4. Cylinderkäpa (leder kylluften mot cylindern).

Rengör kylsystemet med en borste en gång per vecka, vid svårare förhållanden oftare. **Ett smutsigt eller igensatt kylsystem leder till överhettning av motorn med skador på cylinder och kolv som följd.**

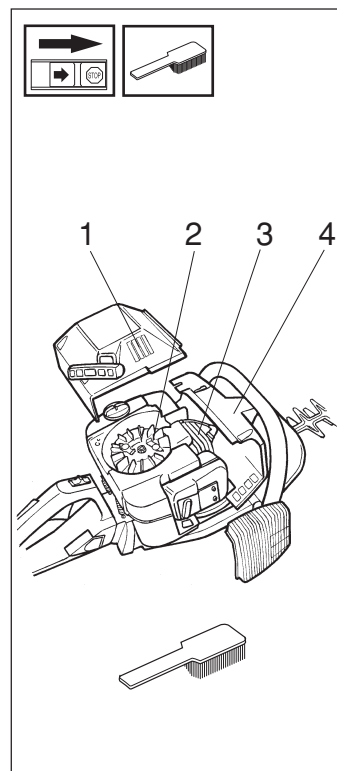

Luftfilter

Luftfiltret (A) skall regelbundet rengöras från damm och smuts för att undvika:

- förgasars störningar
- startproblem
- sämre effekt
- onödigt slitage på motorns delar
- onormalt hög bränsleförbrukning

Rengör filtret efter 25 timmars drift eller oftare om förhållandena är ovanligt dammiga.

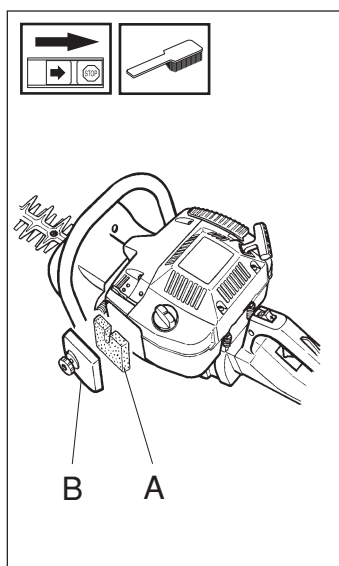

Rengöring av luftfilter

Demontera luftfilterkåpan (B) och tag bort filtret. Tvätta det rent i varmt tvålsvatten.

Se till att filtret är torrt då det åter monteras.

Ett länge använt luftfilter kan aldrig bli fullständigt rent.

Därför måste filtret med jämna mellanrum ersättas med ett nytt. Ett skadat luftfilter måste alltid bytas ut.

Tändstift

Tändstiftets kondition påverkas av:

- En felaktigt inställd förgasare.
- En felaktig oljeblandning i bränslet (för mycket eller felaktig olja).
- Ett smutsigt luftfilter.

Dessa faktorer orsakar beläggningar på tändstiftets elektroder och kan förorsaka driftstörningar och startsvårigheter.

Om maskinens effekt är låg, om maskinen är svår att starta eller om tomgången är orolig, kontrollera alltid först tändstiftet innan ytterligare åtgärder vidtages.

Tändstiftet är åtkomligt under cylinderkåpan, vilken toges bort genom att lossa de fyra skruvarna (A).

Om tändstiftet är igensatt, rengör det och kontrollera samtidigt att elektrodgapet är 0,5 mm. Tändstiftet bör bytas efter ungefär en månad i drift eller vid behov tidigare. OBS! Använd alltid rekommenderad tändstiftstyp! Felaktigt tändstift kan förstöra kolv/cylinder.

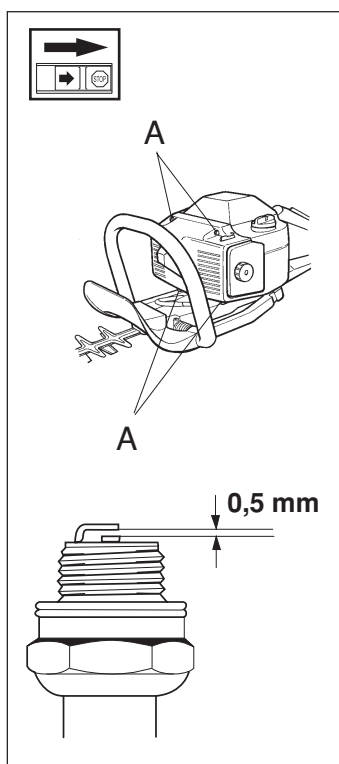

Växel

På växelhuset finns en fettplugg (A). Tag bort pluggen och tryck i en 4-5 cm lång sträng från fettuben som följer med häcksaxen. Detta skall utföras ung. var 20:e arbetstimma.

Använd Husqvarnas specialfett, nr 503 98 96-01.

Smörjmedlet i växelhuset behöver normalt inte bytas annat än vid eventuella reparationer.

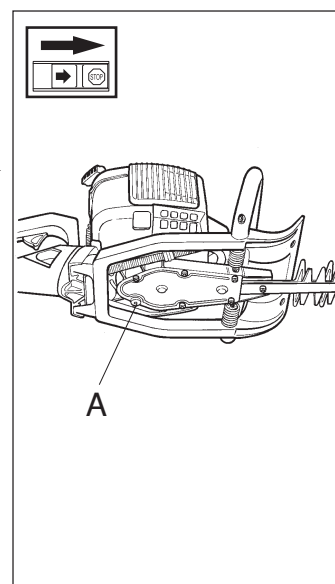

Smörjning

Smörj knivbalkarna med

specialsmörjmedel,

531 00 60-74 (UL 21)

före varje användningstillfälle.

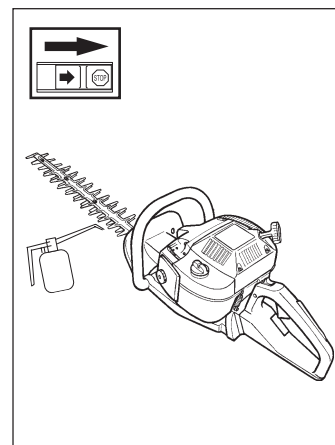

Underhållsschema

Nedan följer några allmänna skötselinstruktioner. Om Ni behöver ytterligare upplysningar kontakta serviceverkstaden.

Daglig tillsyn

1. Rengör maskinen utvändigt.
2. Kontrollera att gasreglagespärren och gasreglage fungerar säkerhetsmässigt.
3. Kontrollera att stoppkontakten fungerar.
4. Kontrollera att knivarna inte rör sig på tomgång.
5. Rengör luftfiltret. Byt om det behövs.
6. Kontrollera hand- och knivskyddet så att de är oskadade. Byt skadade skydd.
7. Kontrollera att muttrar och skruvar är åtdragna.

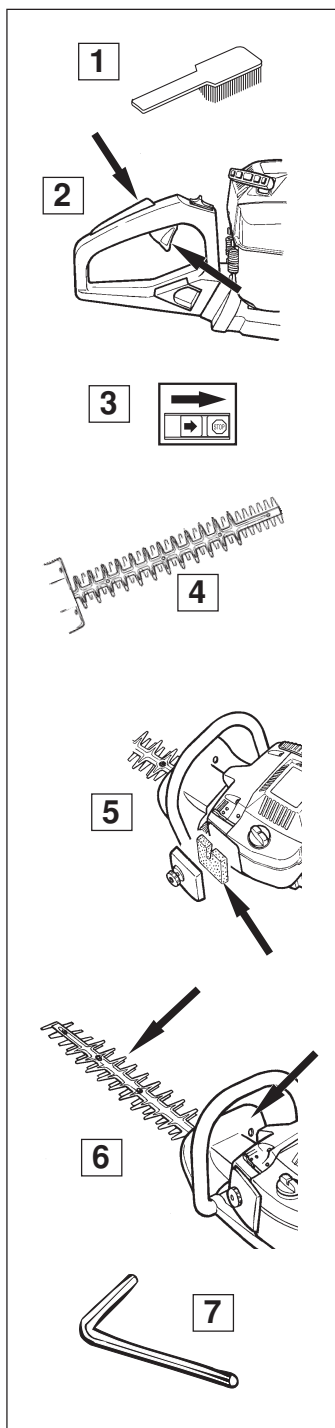

Veckotillsyn

1. Kontrollera startapparaten, dess lina och retur fjäder.
2. Kontrollera att vibrationsisolatorerna inte är skadade.
3. Rengör tändstiftet utvändigt. Demontera det och kontrollera elektrodavståndet. Justera avståndet till 0,5 mm eller byt tändstift.
4. Rengör fläktvingarna på svänghjulet.
5. Rengör eller byt ljuddämparens gnistfångarnät (ej katalysator-ljuddämpare).
6. Rengör förgasarutrymmet.
7. Rengör kylflänsarna på cylindern och kontrollera luftintaget vid startapparaten så att det ej är igensatt.
8. Fyll på fett i växellådan. Detta skall utföras ungt. var 20:e arbetstimma.
9. Rengör luftfiltret.
10. Kontrollera att skruvarna som håller ihop knivarna är dragna.

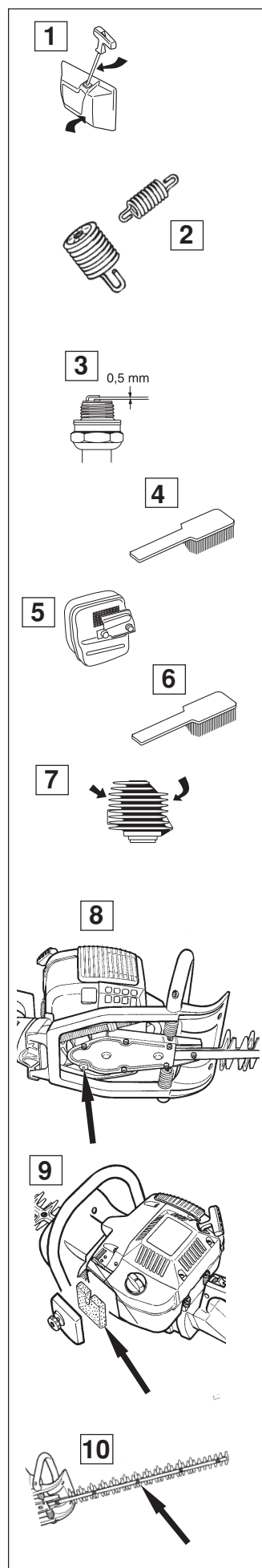

Månadstillsyn

1. Rengör bränsletanken.
2. Rengör förgasaren utvändigt och utrymmet runt denna.
3. Rengör fläkthjulet och området runt detta.
4. Kontrollera bränslefiltret och bränsleslangen, byt om erforderligt.
5. Kontrollera alla kablar och anslutningar.
6. Kontrollera koppling, kopplingsfjädrar och kopplingsstrumma med avseende på slitage. Byt om nödvändigt.
7. Byt tändstift.
8. Kontrollera och rengör eventuellt ljuddämparens gnistfångarnät (endast katalysatorljuddämpare).

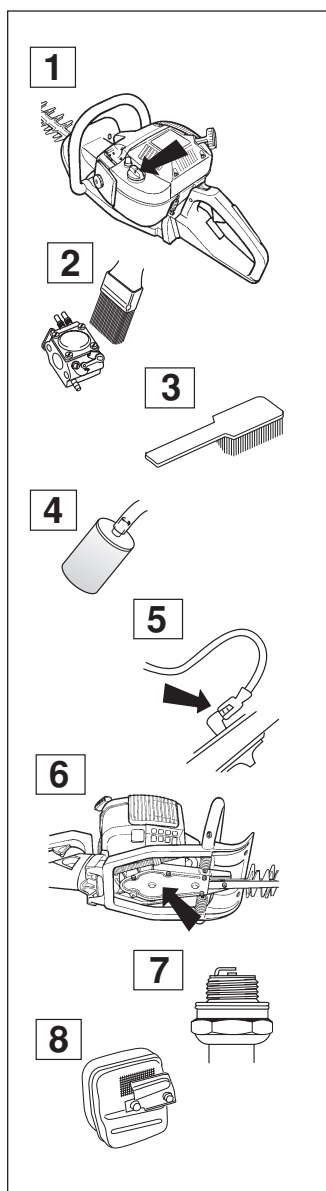

TEKNISKA DATA

Tekniska data	225H60	225H75
Motor		
Cylindervolym, cm ³	25,4	25,4
Cylinderdiameter, mm	34	34
Slaglängd, mm	28	28
Tomgångsvarvtal, r/min	2 700	2 700
Rekommenderat max. rusvarvtal, r/min	11 000-11 700	11 000-11 700
Max. motoreffekt enligt ISO 8893	0,9 kW/ 9 000 r/min	0,9 kW/ 9 000 r/min
Katalysatorljuddämpare	Ja	Ja
Varvtalsreglerat tändsystem	Ja	Ja
Tändsystem		
Tillverkare/typ av tändsystem	Walbro MB/CD	Walbro MB/CD
Tändstift	Champion RCJ 7Y	Champion RCJ 7Y
Elektroddgap, mm	0,5	0,5
Bränsle-/smörjsystem		
Tillverkare/typ av förgasare	Walbro WT	Walbro WT
Volym bensintank, liter	0,4	0,4
Vikt		
Vikt, utan bränsle, kg	5,5	5,7
Bulleremissioner (se anm. 1)		
Ljudeffektnivå, uppmätt dB(A)	106	106
Ljudeffektnivå, garanterad L _{WA} dB(A)	109	109
Ljudnivåer (se anm. 2)		
Ekvivalent ljudtrycksnivå vid användarens öra, uppmätt enligt EN ISO 11806 och ISO 7917, dB(A)	95,1	95,1
Vibrationsnivåer		
Vibrationsnivåer i handtag uppmätt enligt EN ISO 11806 och ISO 7916, m/s ²		
Tomgång, bakre/främre handtag:	2,3/2,0	2,2/1,5
Rusvarvtal, bakre/främre handtag:	3,0/2,3	2,2/1,5
Knivar		
Typ	Dubbelsidig	Dubbelsidig
Längd, mm	600	750
Knivhastighet, Klipp/min	2 480	2 480

Anm. 1: Emission av buller till omgivningen uppmätt som ljudeffekt (L_{WA}) enligt EG-direktiv 2000/14/EG.

Anm. 2: Ekvivalent ljudtrycksnivå beräknas som den tidsviktade energisumman för ljudtrycksnivåerna vid olika driftstillstånd under följande tidsindelning: 1/2 tomgång och 1/2 max varvtal.

EG-försäkran om överensstämmelse (Gäller endast Europa)

Husqvarna AB, SE-561 82 Huskvarna, Sverige, tel +46-36-146500, försäkrar härmed att häcksaxarna Husqvarna **225H60** och **225H75** från 2002 års serienummer och framåt (året anges i klartext på typskylten plus ett efterföljande serienummer), motsvarar föreskrifterna i RÅDETS DIREKTIV:

- av den 22 juni 1998 "angående maskiner" **98/37/EG**, bilaga IIA.
- av den 3 maj 1989 "angående elektromagnetisk kompatibilitet" **89/336/EEC**, samt nu gällande tillägg.
- av den 8 maj 2000 "angående emission av buller till omgivningen" **2000/14/EG**.

För information angående bulleremissionerna, se kapitel Tekniska data.

Följande standarder har tillämpats: **EN292-2, CISPR 12:1997, EN774**.

SMP Svensk Maskinprovning AB, Fyrisborgsgatan 3, SE-754 50 Uppsala, Sverige, har utfört frivillig typkontroll åt Husqvarna AB. Certifikaten har nummer: **SEC/96/310, 01/094/006** – 225H60, **SEC/96/311, 01/094/006** – 225H75.

Huskvarna 3 januari, 2002

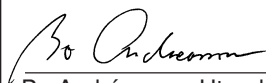

Bo Andréasson, Utvecklingschef

114 00 77-01



2002W03