

Bruksanvisning Brukerhåndbok Ohjekirja Brugerhåndbog



Svenska

Läs instruktionerna noggrant och försäkra dig om att du förstår dem innan du använder utrustningen.

Norsk

Les disse anvisningene nøye og forsikre deg om at du forstår dem før du bruker enheten.

Suomi

Lue nämä ohjeet huolellisesti ja varmista, että olet ymmärtänyt ne, ennen kuin alat käyttää tätä laitetta.

Dansk

Læs instruktionerne omhyggeligt, før du bruger enheden.

IDENTIFIERING (VAD ÄR VAD?)

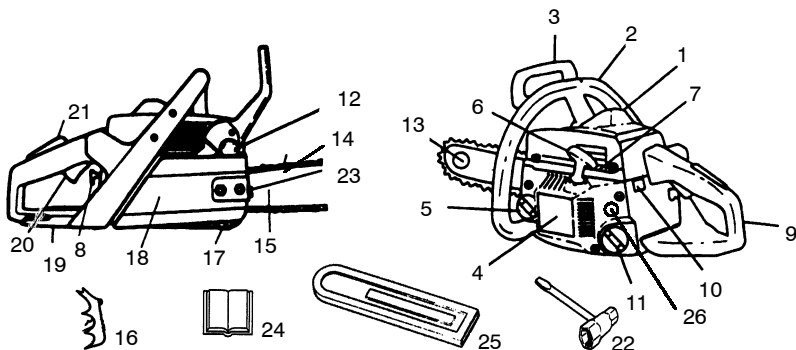

- | | |
|---------------------------------|---|
| 1. Cylinderkåpa | 13. Främre kugghjul |
| 2. Främre handtag | 14. Kedja |
| 3. Kastskydd | 15. Svärd |
| 4. Startkåpa | 16. Stabiliseringstaggar |
| 5. Tank för kedjeolja | 17. Fångtapp |
| 6. Starthandtag | 18. Kopplingskåpa |
| 7. Skruv för förgasarejustering | 19. Högerhandsskydd |
| 8. Chokereglage/gasspärr | 20. Gasreglage |
| 9. Bakre handtag | 21. Gasspärr |
| 10. Stoppknapp (på/av) | 22. Justeringsverktyg för svärd/
kedja |
| 11. Bränsletank | 23. Kedjesträckarskruv |
| 12. Ljuddämpare | 24. Bruksanvisning |
| | 25. Kedjeskydd |
| | 26. Flödningsblåsan |

IDENTIFIERING AV SYMBOLER



WARNING! Arbete med motorsåg kan vara farligt! Oförsiktig eller felaktig användning kan orsaka allvarliga eller till och med dödliga skador.



Läs och se till att du förstår Bruksanvisningen innan du använder motorsågen.



Använd alltid två händer när du kör motorsågen.



WARNING! Undvik att låta svärdspetsen komma i kontakt med andra föremål. Svärdet kan snabbt fara uppåt-bakåt och orsaka allvarliga skador.



Använd skyddskläder Ögon- skydd.

SÄKERHETS FÖRESKRIFTER

⚠ VARNING: Lossa alltid tändkabeln och placera den så att den inte kan komma i kontakt med tändstiftet.

Då undviker du att motorsågen startas oavsiktligt vid installation, transport, justering eller reparation av sågen (utom vid förgasarjustering). Eftersom en motorsåg är ett skärande verktyg med hög hastighet ska särskilda säkerhetsåtgärder vidtas för att minska olycksrisken. Oförsiktig eller felaktig användning kan orsaka allvarliga skador.

PLANERA I FÖRVÄG

- Läs den här handboken noga så att du förstår och kan följa säkerhetsföreskrifter, varningar och handhavandeinstruktioner innan du försöker använda motorsågen.
- Motorsågen får endast användas av en vuxen person som förstår och kan följa de säkerhetsföreskrifter, varningar och handhavandeinstruktioner som finns i den här handboken.
- Använd skyddskläder. Du bör alltid använda kängor med stålhätta och halkfria sulor, tätt åtsittande kläder, kraftiga, halkfria handskar, ögonskydd, t ex imfria, ventilerade skyddsglasögon eller visir, en godkänd hjälm och hörselskydd (öronproppar eller kåpor) för att bevara din hörsel. Om du använder motorsågen ofta bör du undersöka hörseln regelbundet, eftersom ljudet från en motorsåg kan skada hörseln. Hår som räcker nedanför axlarna ska sättas upp.

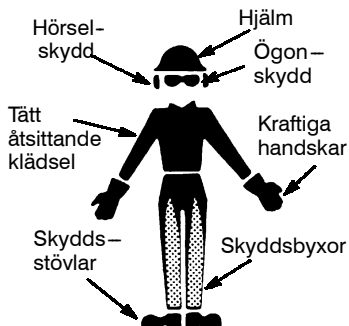

- Håll alla kroppsdelar borta från kedjan när motorn går.
- Barn, åskådare och djur ska hållas på minst 10 meters avstånd från arbetsplatsen. Tillåt inte att andra människor eller djur befinner sig nära motorsågen när den startas eller när du använder den.
- Använd inte motorsågen när du är trött, sjuk eller upprörd, eller om du har tagit alkohol, droger eller medicin. Du måste ha god fysisk hälsa och vara mentalt alert. Motorsågsarbete är ansträngande. Om du har någon åkomma som kan förvärras av ansträngande arbete ska du rådgöra med din doktor innan du använder en motorsåg.

- Planera sågningen noggrant i förväg. Börja inte såga förrän du har röjt arbetsplatsen, skaffat stadigt fotfäste och, om du väljer träd, planerat en reträttväg.

SÄKER ANVÄNDNING

- Kör aldrig en motorsåg med en hand. Både användaren och dennes medhjälpare och eventuella åskådare kan skadas allvarligt om bara en hand används. En motorsåg är avsedd att användas med två händer.
- Motorsågen ska endast användas i väl ventilerade miljöer utomhus.
- Kör aldrig motorsågen medan du står på en stege eller i ett träd, såvida du inte har särskild utbildning för detta.
- Se till att kedjan inte är i kontakt med något annat föremål när du startar motorn. Försök aldrig starta sågen när svärdet befinner sig i ett skär.
- Tryck inte för mycket med sågen när du närmar dig slutet på ett skär. För kraftigt tryck kan resultera i att du förlorar kontrollen när skäret är klart.
- Stanna motorn innan du sätter ned sågen.
- Var beredd på kast när du sågar av en gren som spänner mot något så att du inte träffas av grenen eller sågen när spänningen släpper.

HÅLL SÅGEN I GOTT SKICK

- All motorsågsservice ska utföras av en godkänd serviceverkstad, utom de åtgärder som du hittar i underhållsavsnittet i den här handboken. Om till exempel fel verktyg används för att ta bort eller låsa svänghjulet vid kopplingservice kan det orsaka skador på svänghjulet som därmed kan spricka.
- Se till att kedjan inte rör sig när gasreglaget släpps. För justering, se "FÖRGASARJUSTERING".
- Modifiera inte sågen på något sätt. Använd endast tillbehör som levererats med sågen eller specifikt rekommenderats av tillverkaren.
- Se till att handtagen är torra, rena och fria från olje- och bränslerester.
- När motorn stoppats bär du på sågen med ljuddämparen bort från kroppen och svärdet och kedjan bakåt, helst med ett kedjeskydd på.
- Se alltid till att bränsle- och oljelock, skruvar och muttrar är väl åtdragna.
- Använd endast Husqvarna-tillbehör och reservdelar enligt rekommendation.

HANTERA BRÄNSLE MED VARSAMHET

- Rök inte medan du hanterar bränsle eller medan du kör sågen.
- Eliminera allt som kan orsaka gnistor eller lågor i närheten av den plats där bränsle blandas eller fylls på. Rökning, öppen eld eller arbete som kan orsaka gnistor får inte förekomma. Låt motorn kallna innan du fyller på bränsle.
- Blanda och fyll på bränslet utomhus på bar mark. Förvara bränslet i ett svalt, torrt och väl ventilerat utrymme, och använd en

godkänd, märkt behållare för allt bränsle. Torka upp allt bränslespill innan du startar sågen.

- Förflytta dig minst 3 meter från tankstället innan du startar motorn.
- Slå av motorn och låt sågen kallna på behörligt avstånd från lättantändligt material. Ställ den inte på torra löv, gräs, papper osv. Ta försiktigt av bränslelocket och fyll på bränsle.
- Förvara sågen och bränslet i ett utrymme där bränsleångor inte kan komma i kontakt med gnistor eller öppen eld från varmvattenberedare, elektriska motorer eller omkopplare, värmepannor osv.

KAST

⚠ VARNING: Undvik en **kast** som kan resultera i allvarlig skada. En kast är en snabb och plötslig rörelse bakåt, uppåt eller framåt med guidestängens som uppstår då sågens kedja nära den övre tippen på guidestängens kommer i kontakt med ett föremål såsom en stam eller gren, eller när träet kommer för nära och klämmer sågens kedja i skåran. Kontakt med ett främmande föremål i träet kan också resultera i förlorad kontroll över kedjesågen.

- En **roterande kast** kan även uppstå när den rörliga kedjan kommer i kontakt med ett föremål vid den övre tippen av guidestängens. Denna kontakt kan orsaka kedjan att gräva sig in i föremålet, vilket stoppar kedjan i en kort stund. Resultatet är en blixtnabb kast vilken stöter guidestängens uppåt och bakåt mot operatören.
- En **nypningskast** kan uppstå när träet närmar sig och klämmer den rörliga sågkedjan i skåran långsmed toppen av guidestängens och sågkedjan plötsligt stannar. Detta plötsliga stopp av sågkedjan resulterar i en omkastning av kedjekraften som används för att såga träet och får sågen att röra sig i den motsatta riktningen av kedjeroteringen. Sågen förs rakt bakåt mot operatören.
- En **indragning** kan uppstå när den rörliga kedjan får kontakt med ett föremål i träet i skåran långsmed botten på guidestängens och sågkedjan plötsligt stannar. Denna plötsliga hävning drar sågen framåt och iväg från operatören och kan lätt få operatören att förlora kontrollen över sågen.

Undvik nypningskast:

- Var extra uppmärksam på situationer eller hinder som kan göra att kedjan nypas fast eller på annat sätt stannar.
- Såga inte mer än en stock i taget.
- Vrid inte sågen när svärdet dras ut ur ett skär.

Undvik indragning:

- Ha alltid full gas och sågkroppen mot träet när du börjar såga.
- Använd kilar av plast eller trä. Använd aldrig metall för att hålla ett skär öppet.

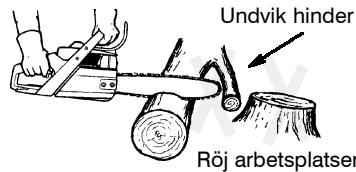
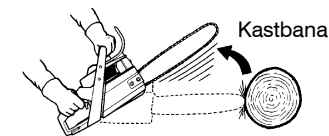

MINSKA RISKEN FÖR KAST

- Var medveten om att kast kan inträffa. Med en grundläggande förståelse för kast kan du minska det överraskningsmoment som bidrar till olyckor.
- Låt aldrig kedjan komma i kontakt med något föremål vid svärdspetsen när kedjan är i rörelse.
- Håll arbetsområdet fritt från hinder, t ex andra träd, grenar, stenar, staket, stubbar osv. Ta bort eller undvik alla hinder motorsagen skulle kunna vidröra när du sågar en viss stock eller gren.
- Se till att motorsagen är vass och lagom sträckt. En slak eller slö kedja kan öka risken för kast. Följ tillverkarens instruktioner för filning och underhåll av kedjan. Kontrollera sträckningen regelbundet med motorn avslagen, aldrig med motorn igång. Se till att svärdsmuttrarna är ordentligt åtdragna när du har sträckt kedjan.
- Såga alltid med full gas från första början. Om kedjan går långsammare är det större risk för kast.
- Såga en stock i taget.
- Var extra försiktig när du för in svärdet i ett tidigare skär.
- Försök aldrig starta ett skär med svärdets yttersta spets.
- Se upp för stockar eller andra krafter som kan stänga ett skär och nypa fast eller falla mot kedjan.
- Använd de kastmotverkande svärd och kedjor som rekommenderas för din såg.

BEHÅLL KONTROLLEN

Stå till vänster om sågen



Växla aldrig händernas position

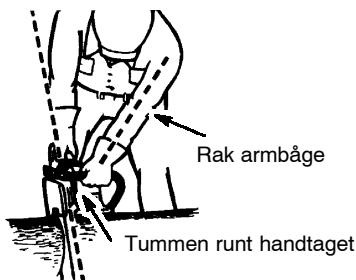

- Håll stadigt i sågen med båda händerna medan motorn går, och släpp inte taget. Ett stadigt grepp hjälper dig minska risken för kast och behålla kontrollen över sågen. Vänstra handens fingrar ska vara böjda runt det främre handtaget och den vänstra tummen ska vara under detsamma. Håll den högra handen helt runt det bakre handtaget oavsett om du är vänsterhänt eller högerhänt. Håll vänstra armen rak med armbågen låst.
- Placera din vänstra hand på det främre handtaget så att den är i linje med din högra hand på det bakre handtaget. Växla aldrig vänstra och högra handens placering för någon typ av skär.
- Stå med vikten jämnt fördelad på båda benen.
- Stå lite till vänster om sågen för att undvika att kroppen kommer i direkt linje med motorsagen.
- Sträck dig inte. Du kan bli dragen eller knuffad ur balans och förlora kontrollen över sågen.
- Såga aldrig över axelhöjd. Det är svårt att kontrollera sågen över axelhöjd.

SÄKERHET MOT KAST

- **VARNING:** Nedanstående utrustning finns på din såg för att minska risken för kast, men dessa kan aldrig helt eliminera denna farliga händelse. Som motorsågsanvändare får du aldrig helt förlita dig på säkerhetsutrustningen. Du måste följa alla säkerhetsföreskrifter, instruktioner och underhållsanvisningar i den här handboken för att försöka undvika kast och andra krafter som kan orsaka allvarlig skada.
- Svärd som motverkar kast. Svärdet är konstruerat med liten radie vid spetsen, vilket minskar storleken på det farliga området längst ut på svärdet (kastsektorn).

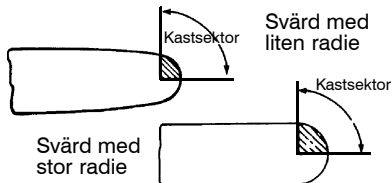

- Kedja som motverkar kast. Kedjan är konstruerad med en konturerad underställningsklack och en styrlänk som avleder kastkraften och låter träet gradvis föras till skärtanden.

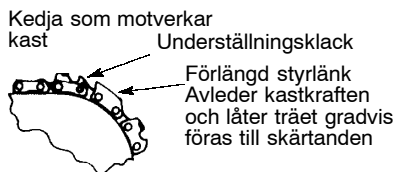

- Handskydd som konstruerats för att minska risken för att din vänstra hand kommer i kontakt med kedjan om handen halkar av det främre handtaget.
- Placeringen av de främre och bakre handtagen, med avstånd mellan handtagen och i linje med varandra. Avståndet mellan handtagen och den rätta linjen mellan händernas placering som denna konstruktion medger samverkar för att ge balans och motståndskraft för att kontrollera den vridrörelse sågen gör bakåt mot användaren om kast inträffar.

VARNING: LITA EJ ENBART PÅ DE ANORDNINGAR INBYGGDA I DIN SÅG. DU BÖR ANVÄNDA SÅGEN KORREKT OCH MED FÖRSIKTIGHET FÖR ATT UNDVIKA KASTER. Guide-stänger för reducerade motreaktioner och sågkedjor för mindre motreaktioner reducerar chansen och omfattningen av en kast rekommenderas. Din såg har en sågkedja för mindre kaster och stång som originalutrustning. Reparationer på en kedjebroms bör göras av en auktoriserad återförsäljare. Ta din maskin till stället där du köpte den om du köpte den från en auktoriserad återförsäljare, eller till närmsta huvudsakliga auktoriserad återförsäljare.

- Om svärdspetsen kommer i kontakt med andra föremål kan resultatet i vissa fall bli en blixtnabb bakåtrörelse som kastar svärdet bakåt-uppåt mot användaren.
- Om kedjan nyps mot svärdet kan svärdet snabbt skjutas bakåt mot användaren.
- Båda dessa händelser kan göra att du tappar kontrollen över sågen med allvarliga skador som följd. Lita aldrig helt på den säkerhetsutrustning som finns inbyggd i din motorsåg.

KEDJEBROMS

- Kedjebroms, designad för att stoppa kedjan i händelse av en kast.

VARNING: Motorsågen är utrustad med en kedjebroms som är konstruerad så att den stannar kedjan omedelbart om du får ett kast. Kedjebromsen minskar risken för olyckor, men det är bara du som kan förhindra dem. LITA INTE PÅ ATT KEDJEBROMSEN SKA SKYDDA DIG I HÄNDELSE AV KAST.

SÄKERHETSINFORMATION: Personer som lider av cirkulationsrubbingar eller onormala svullnader och som utsätter sig för vibrationer genom långvarigt användande av bensindrivna handredskap kan få skador på blodkärl eller nerver i fingrar, händer och leder. Långvarig användning i kall väderlek har påvisat skador på blodkärlen hos annars

friska människor. Om symptom som domning, smärta, kraftlöshet, förändringar i hudens färg eller struktur eller förlorad känsel i fingrar, händer eller leder uppträder ska du omedelbart sluta använda redskapet och sö-

ka medicinsk hjälp. Ett antivibrationssystem garanterar inte att dessa problem inte uppstår. Den som använder motorredskap regelbundet måste hålla noggrann kontroll på sin fysiska hälsa och skicket på redskapet.

MONTERING

Skyddshandskar (ingår ej) ska användas vid montering.

MONTERING AV STABILISERINGSTAGGAR

- Fäst stabiliseringsstaggarna med två skruvar enligt bilden. Stabiliseringsstaggarna kan användas som vridningscentrum när du gör ett skär.

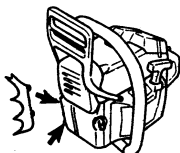

MONTERA SVÄRDET OCH KEDJAN

(Om de inte redan är monterade)

⚠ VARNING: Kontrollera alla monteringssteg om sågen levererades färdigmonterad. Använd alltid skyddshandskar när du arbetar med kedjan. Kedjan är vass och du kan skära dig även när den inte rör sig!

- Lossa och ta bort låsmuttrarna och svärdlåset som sitter på sågen.
- Ta bort transportbrickan i plast (om det finns någon).

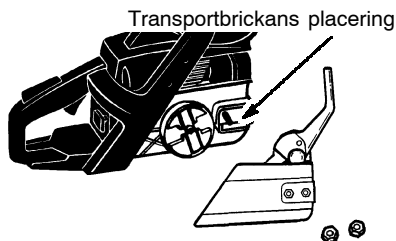

- En justeringsbult och -skruv används för att justera kedjespänningen. Det är mycket viktigt att bulten på justeringsskruven riktas in i ett hål i svärdet när svärdet monteras. Om du vrider skruven flyttas justeringsbulten upp och ned längs med skruven. Leta reda på justeringsskruven innan du monterar svärdet på sågen. Se bilden nedan.

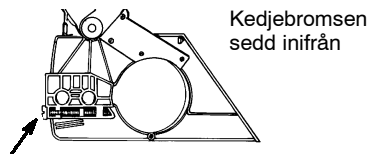

Justeringsskruv på kedjebromsen

- Vrid justeringskruven motsols så att justeringsbulten flyttas så långt bakåt som möjligt. På så sätt bör bulten hamna nära det rätta läget. Ytterligare justeringar kan behövas när du monterar svärdet.
- Skjut svärdet så långt som möjligt mot sågens bakre del.



Montera svärdet

- Förbered kedjan genom att kontrollera att riktningen är rätt. Om du inte följer illustrationen är det lätt att du placerar kedjan i fel riktning på sågen. Avgör vilken riktning som är rätt med hjälp av bilden.

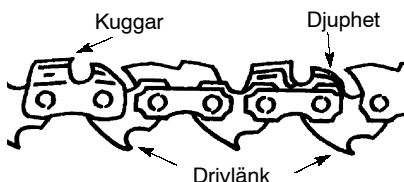
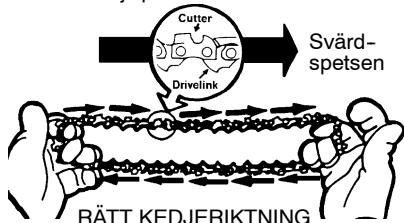

- Placera kedjan på kedjekransen bakom lamellkåpan. Passa in kedjan i kuggarna på kedjekransen.



Placera kedjan på kedjekransen

- Börja överst på svärdet och passa in kedjan runt svärdet.
- Dra svärdet framåt tills kedjan ligger säkert i skåran runt om svärdet.
- Håll svärdet mot sågramen och montera svärdlåset. Se till att justeringsbulten är riktad mot hålet i svärdet.
- Kom ihåg att bulten rör svärdet framåt och bakåt när skruven vrids.

- Sätt tillbaka låsmuttrarna och skruva åt med fingrarna. När kedjan har spänts måste du dra åt låsmuttrarna ytterligare.

KEDJESPÄNNING (Gäller även sågar där kedjan redan är monterad)

OBS: När du justerar kedjespänningen bör du se till att låsmuttrarna endast är åtdragna för hand. Om du försöker späna kedjan när låsmuttrarna är för hårt åtdragna kan skador uppstå.

Kontrollera spänningen:

Använd skruvmejseln i det kombinerade verktyget skruvmejsel/skiftnyckel för att flytta kedjan runt svärdet. Om kedjan inte roterar är den för spänd. Om den är för lös hänger den ned under svärdet.

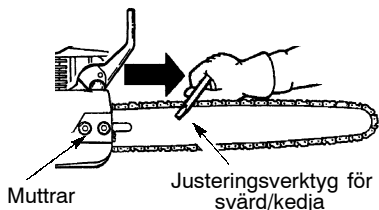

Justera spänningen:

Kedjespänningen är mycket viktig. Kedjan sträcks vid användning. Detta gäller särskilt de första gångerna som du använder sågen. Kontrollera alltid kedjespänningen när du använder eller fyller på bränsle i sågen.

Du kan justera kedjespänningen genom att lossa på låsmuttrarna och vrida justerings-skruven 1/4 varv medan du lyfter svärdet uppåt.

- Om kedjan är för spänd vrid du skruven 1/4 varv motsols.
- Om kedjan är för lös vrid du skruven 1/4 varv medsols.

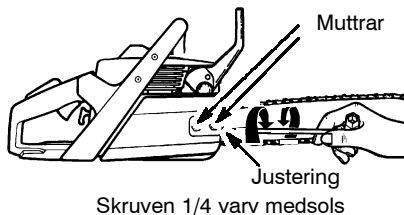

- Lyft upp svärdspetsen och dra åt låsmuttrarna med den kombinerade skruvmejsel/skiftnyckeln.
- Kontrollera kedjespänningen på nytt.

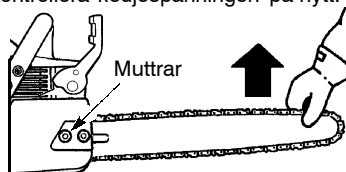

BRÄNSLEPÅFYLLNING OCH SMÖRJNING

FYLLA PÅ BRÄNSLE

⚠ VARNING: Ta bort bränslelocket innan påfyllning av bränsle.

Motorn är certifierad för att drivas med blyfri bensin. Bensinen måste blandas med olja av god kvalitet för luftkylda 2-taktsmotorer. Vi rekommenderar olja av märket Husqvarna® blandad i proportionen 40:1 (2.5%). Proportionen 40:1 får du genom att blanda 5 liter blyfri bensin med 0,125 liter olja. ANVÄND EJ båt- eller bilmotorolja. Sådana oljor leder till skada på grässtrimmerns motor. Vid blandning av bränsle ska de instruktioner som finns tryckta på oljetanken följas. När bensinen tillsätts olja, ska tanken skakas om så att bränslet blandas grundligt. Innan bränsle tillsätts trimmern ska de säkerhetsregler som gäller för bränslet läsas igenom och följas.

SMÖRJNING AV SVÄRD OCH KEDJA

Svärdet och kedjan kräver kontinuerlig smörjning. Smörjningen sker via ett automatiskt system, förutsatt att oljetanken hålls fylld. Vid oljebrist förstörs svärdet och kedjan snabbt. För lite olja resulterar i överhettning, med rök från kedjan och/eller missfärgning av svärdet som synbara bevis på detta.

För smörjning av svärd och kedja får endast olja avsedd för smörjning av svärd och kedja användas.

Oljelock

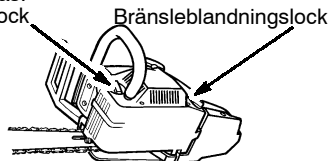

ANVÄNDA SÅGEN

⚠ VARNING: Kedjan ska inte röra sig när motorn körs på tomgång. Om kedjan rör sig vid tomgång kan du låsa stycket FÖRGASARJUSTERING i den här handboken. Undvik att röra ljuddämparen. En het ljuddämpare kan orsaka allvarliga brännskador. **Stanna motorn** genom att trycka kontakten till läget STOPP eller AV.

Starta motorn genom att hålla fast sågen ordentligt på marken, som bilden nedan visar. Se till att kedjan kan röra sig fritt och inte kommer i kontakt med några föremål.

Använd bara 38-46 cm snöre per drag.

Håll fast sågen ordentligt när du drar i startsnöret.

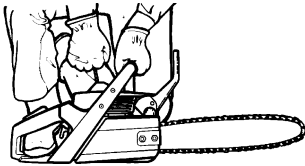

VIKTIGT ATT KOMMA IHÅG

När du drar i startsnöret ska du inte använda snörets fulla längd, eftersom snöret kan då gå av. Släpp inte tillbaka startsnöret för snabbt. Håll i handtaget och låt snöret långsamt rullas tillbaka.

Om det är kallt ute startar du sågen med full choke och låter motorn bli varm innan du trycker på gasreglaget.

OBS: Såga inget material med choken/ snabbtomgångsspaken i läget FULL.

KALLSTART ELLER START EFTER PÅFYLLNING AV BRÄNSLE

OBS: Om du utför stegen nedan ställs rätt gaspådrag in automatiskt vid start när choke/snabbtomgångsspaken är fullt utdragen.

- Tryck kontakten till läget START eller PÅ.
- Drag ut choke-/tomgångsspaken till dess fulla längd.
- Drag i startrepet snabbt med din högra hand maximalt 10 gånger.

OBS: Om motorn låter som om den försöker starta innan det 10:e draget, sluta drag och fortsätt omedelbart till nästa steg.

- Tryck in choke-/tomgångsspaken helt (till OFF CHOKE positionen).
- Dra snabbt i startsnöret med höger hand tills motorn startar.
- Låt motorn gå i ungefär fem sekunder. Sedan trycker du på och släpper gasreglaget för att koppla ur den snabba tomgången och låter motorn gå på tomgång.

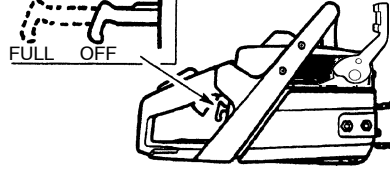
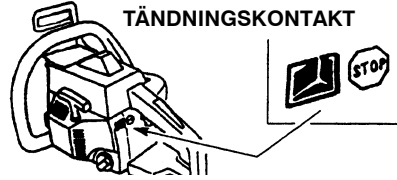

START AV VARM MOTOR

- Tryck kontakten till läget START eller PÅ.
- Drag ut choke-/tomgångsspaken till dess fulla längd; tryck sedan in choke-/tomgångsspaken helt (till OFF CHOKE positionen). Detta kommer att sätta tomgångslåset till startpositionen.
- Dra snabbt i startsnöret med höger hand tills motorn startar.
- Tryck på och släpp gasreglaget för att frigöra gaslåset och låta motorn gå på tomgång.

START AV SUR MOTOR

Motorn kan ha fått för mycket bränsle om den inte har startat efter 10 försök.

Motorer som har fått för mycket bränsle kan åtgärdas genom att följa startrutinen ovan för en varm motor. Se till att tändningskontakten är i läget PÅ eller START.

Det kan krävas att du drar i startsnöret många gånger innan motorn startar beroende på hur mycket bränsle sågen har fått. Om motorn inte startar kan du läsa i FELSÖKNINGSTABELLEN.

KEDJEBROMS

⚠ VARNING: Om bromsbandet är påsatt för tunt kan det brytas även om kedjebromsen utlöses. Med ett trasigt bromsband kommer ej kedjebromsen att stoppa kedjan. Kedjebromsen bör bytas ut av en auktoriserad återförsäljare om någon del är sliten eller mindre än 1/32 tum tjock. Reparationer på kedjebromsen bör endast göras av en auktoriserad återförsäljare. Ta din maskin till stället du köpte den från om det var en auktoriserad återförsäljare, eller till närmsta huvudsakliga auktoriserad återförsäljare.

- Den här sågen är utrustad med en kedjebroms. Bromsen har utformats för att stoppa kedjan vid kast.
- Den tröghetsaktiverade kedjebromsen aktiveras om det främre handskyddet trycks framåt, antingen manuellt (för hand) eller automatiskt (genom plötslig rörelse).

- Om bromsen redan är aktiverad kopplas den ur om du drar det främre handskyddet bakåt så långt som möjligt mot det främre handtaget.
- När du sågar måste kedjebromsen vara urkopplad.

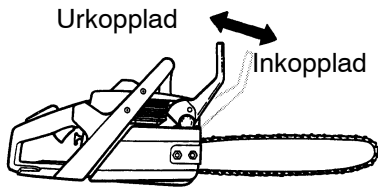

Kontroll av bromsfunktion

⚠ VARNING: Kedjebromsen måste kontrolleras flera gånger om dagen. Motorn måste vara på under denna procedur. Detta är det enda tillfälle då sågen bör placeras på marken med motorn igång.

Placera sågen på stabilt underlag. Ta tag i det bakre handtaget med din högra hand och i det främre med din vänstra hand. Dra på full gas. Aktivera kedjebromsen genom att vrida vänster handled mot handskyddet utan att släppa greppet om det främre handtaget. Kedjan bör stanna direkt.

Kontroll av tröghetsaktiverad funktion

⚠ VARNING: När följande procedurer genomförs måste motorn vara avstängd.

Ta tag i det bakre handtaget med din högra hand och i det främre med din vänstra hand. Håll motorsågen ungefär 35 cm ovanför en stubbe eller något annat fast föremål. Släpp greppet om det främre handtaget och låt sågen, av egen vikt, rotera kring det bakre handtaget. När svärdspetsen träffar stubben bör bromsen aktiveras.

SÅGARBEETE METODS

VIKTIGT

- Såga endast i trä. Såga inte i metall, plast, byggstenar, byggnadsmaterial av annat än trä osv.
- Stoppa sågen om kedjan träffar något okänt föremål. Inspektera sågen och reparera delar vid behov.
- Håll kedjan ren från sand och smuts. Även små mängder smuts gör snabbt kedjan slö och ökar risken för kast.
- Öva på att såga några små stockar med följande tekniker för att få in känslan av att använda sågen innan du påbörjar ett större sågarbete.
 - Tryck på gasreglaget och låt motorn komma upp i full hastighet innan du sågar.
 - Börja såga med sågramen mot stocken.
 - Håll motorn på full hastighet hela tiden medan du sågar.
 - Låt kedjan göra jobbet åt dig. Utöva endast ett lätt tryck nedåt.

- Släpp gasreglaget så fort sågningen är avslutad och låt motorn gå på tomgång. Om du låter sågen gå på full gas utan belastning kan onödigt slitage uppstå.
- För att undvika att tappa kontrollen efter avslutad sågning bör du inte utöva något tryck på sågen i slutskedet av sågningen.
- Stanna motorn innan du sätter ned sågen.

TRÄDFÄLLNINGSTEKNIKER

⚠ VARNING: Såga inte nära byggnader och elledningar om du inte vet åt vilket håll trädet faller, på kvällen/natten eftersom du inte ser så bra, eller vid dåligt väder, t ex regn, snö och starka vindar, eftersom det då är svårt att förutsäga fallriktningen.

Förbered sågningsarbetet noggrant i förväg. Du behöver en tom yta runt om trädet, så att du kan placera fötterna säkert. Kontrollera eventuella brutna eller döda grenar som kan falla på dig och orsaka allvarliga skador.

Naturliga förhållanden som kan få ett träd att falla i en viss riktning omfattar:

- Vindens riktning och hastighet.
- Trädets lutning. Trädets lutning kan vara svår att avgöra p g a ojämn eller sluttande terräng. Använd ett lod eller vattenpass för att avgöra i vilken riktning trädet lutar.
- Vikt och grenar på en sida.
- Omgivande träd och hinder.

Leta efter förmultning och röta Om stammen är ruttan kan den brytas av och falla mot användaren.

Se till att det finns tillräckligt med utrymme för trädet att falla. Håll ett avstånd på 2-1/2 träd-längd från närmaste person eller andra föremål. Motorljudet kan dränka ett varningsrop. Ta bort smuts, stenar, lös bark, spikar, fästklammer och järntråd från trädet där det ska sågas.

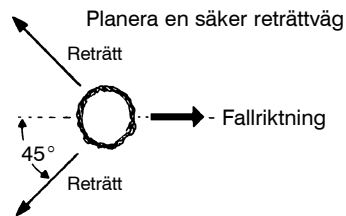

FÄLLA STORA TRÄD

(15 cm i diameter eller större)

Fällhuggmetoden används för att fälla stora träd. En kil sågas ut på den sida av trädet som du vill att trädet ska falla mot. När en fällsågning görs på motsatt sida av trädet kommer trädet att falla mot kilurholkningen.

SÅGA KILURHOLKNING OCH FÄLLA TRÄDET

- Såga kilurholkningen genom att först såga den övre delen av kilen. Såga igenom 1/3 av trädets diameter. Avsluta sedan kilurholkningen genom att såga den nedre delen av kilen. Se bilden. När kilen är utsågad tar du bort den från trädet.
- När du har tagit bort kilen gör du den fällande sågningen på motsatt sida av kilurholk-

ningen. Det gör du genom att såga ungefär fem centimeter ovanför mitten på kilurholkningen. På så sätt lämnas tillräckligt mycket osågat trä kvar för att det ska bilda ett gångjärn. Gångjärnet förhindrar att trädet faller i fel riktning.

Sista sågningen här. 5 cm ovanför kilens mitt.

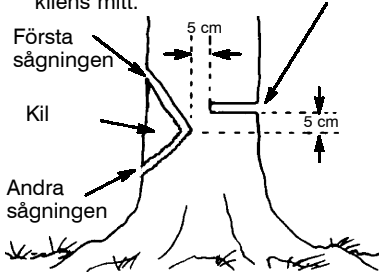

Gångjärnet håller kvar trädet på stubben och gör att fallet kontrolleras

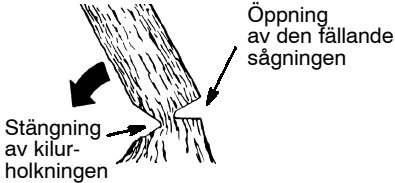

OBS: Innan den fällande sågningen är avslutad använder du vid behov kilar för att öppna upp skåran och styra fallriktningen. Använd trä- eller plastkilar, men aldrig stål eller järn, för att undvika kast och skador på kedjan.

- Var uppmärksam på tecken på att trädet håller på att falla: knakande ljud, skåran vidgas eller att de övre grenarna rör sig.
- När trädet börjar falla stannar du sågen, ställer ned den och skyndar dig bort längs med den planerade reträttvägen.
- Var mycket försiktig med träd som delvis har fallit ned och som kan ha dåligt stöd. När ett träd inte faller ned helt ställer du sågen åt sidan och drar ned trädet med vinsch, talja eller traktor. Undvik skador genom att inte använda motorsågen för att såga ned ett träd som endast delvis har fallit.

SÅGA ETT TRÄD SOM HAR FALLIT (KAPNING)

Kapning innebär att man sågar ett träd som har fallit till önskad stocklängd.

⚠ VARNING: Stå inte på den stock som sågas. Någon del kan börja rulla och göra att du tappar fotfästet och kontrollen. Stå inte nedanför den stock som sågas.

Viktigt

- Såga endast en stock i taget.
- Var mycket försiktig när du sågar splitterved. Vassa träbitar kan slungas mot användaren.
- Använd en sågbock för att såga små stockar. Låt aldrig en annan person hålla i stocken medan du sågar och håll aldrig fast stocken med benet eller foten.

- Såga inte på en plats där stockar, kvistar och rötter är intrasslade i varandra. Dra stockarna till ett tomt område innan du sågar dem. Börja med stockar som ligger fritt.

SÅGNINGSTYPER FÖR KAPNING

⚠ VARNING: Om sågen fastnar i en stock ska du inte försöka tvinga ut den. Du kan tappa kontrollen över sågen vilket kan leda till personskador och/eller skador på sågen. Stanna sågen och kör in en plastkil eller en träkil i skåran tills sågen enkelt kan tas bort. Starta om sågen och för in den försiktigt i skåran igen. Försök inte starta om sågen medan den sitter fast i en stock.



Slå AV sågen och använd en plastkil eller en träkil för att tvinga upp skåran.

Översågning börjar på stockens ovsidan med sågen mot stocken. När du sågar uppifrån ska du bara utöva ett lätt tryck nedåt.

Översågning



Undersågning



Undersågning innebär att såga på undersidan av stocken med ovsidan av sågen mot stocken. När du sågar uppåt ska du utöva ett lätt tryck uppåt. Håll stadigt i sågen och upprätthåll kontrollen. Sågen kommer att tryckas tillbaka mot dig.

⚠ VARNING: Vänd aldrig sågen upp och ned när du sågar uppifrån. I det läget kan sågen inte kontrolleras.

Första sågningen på den sida där stocken är utsatt för tryck

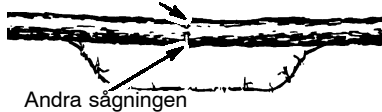

Andra sågningen



Första sågningen på den sida där stocken är utsatt för tryck

KAPNING UTAN STÖD

- Översåga 1/3 av stockens diameter.
- Rulla runt stocken och avsluta med en andra översågning.
- Var särskilt uppmärksam på stockar med tryck på så att inte sågen nyps fast. Gör första sågningen på den sida som är utsatt för tryck så att trycket på stocken lättar.

KAPNING MED HJÄLP AV EN STOCK ELLER ETT STÖD

- Kom ihåg att den första sågningen alltid ska göras på den sida av stocken som är utsatt för tryck.
- Den första sågningen ska gå in i 1/3 i stockens diameter.
- Avsluta med den andra sågningen.

Med hjälp av ett stock

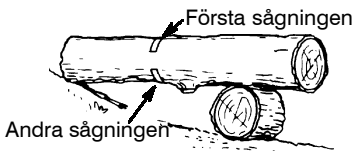
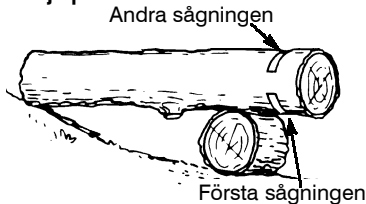

Med hjälp av ett stöd

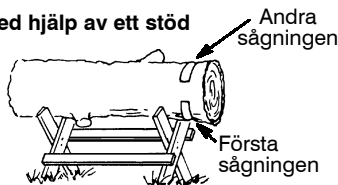

KVISTNING OCH KVISTRENSNING

⚠ VARNING: Klättra aldrig upp i ett träd för att kvista. Stå inte på stegar, ställningar, stockar eller på något annat sätt som gör att du kan tappa balansen eller kontrollen över sågen.

VIKTIGT

- Se upp för fjädrande pinnar. Var mycket försiktig när du sågar små kvistar. Tunna kvistar kan fastna i motorsagen och piska mot dig eller få dig att tappa balansen.
- Var uppmärksam på återfjädring. Se upp med böjda grenar och grenar som är under tryck. Undvik att träffas av grenen eller sågen när spänningen i träfibrerna släpper.
- Röj ofta undan grenar så att du inte snubblar på dem.

KVISTNING

- Kvista alltid ett träd efter att det är fällt. Det är endast då som kvistningen kan utföras säkert och korrekt.
- Lämna de större kvistarna under det fällda trädet som stöd medan du arbetar.
- Starta vid basen av det fällda trädet och arbeta dig uppåt med att såga kvistar och grenar. Ta bort små kvistar med en sågning.
- Ha trädet mellan dig och kedjan i så stor utsträckning som möjligt.
- Ta bort större, stödjande grenar med sågtekniken 1/3, 2/3 som beskrivs i kapningsavsnittet.
- Använd alltid översågning för att såga små och fritt hängande grenar. Undersågning kan leda till att kvistarna faller och nyper fast sågen.

KVISTRENSNING

⚠ VARNING: Begränsa kvistrensningen till kvistar som högst räcker upp till axlarna. Såga inte om grenarna sitter högre än dina axlar. Låt en yrkesman göra det jobbet.

- Gör första sågningen 1/3 genom kvistens nederdel.
- Gör sedan en andra sågning **hela vägen genom kvisten**. Gör sedan en tredje översågning och lämna en krage på tre till fem centimeter från trädstammen.



SERVICE OCH INSTÄLLNINGAR

⚠ VARNING: Koppla loss tändstiftet innan du genomför underhåll – utom vid justering av förgasaren.

Vi rekommenderar att all service och alla inställningar som inte finns med i den här handboken utförs av en auktoriserad serviceverkstad.

LUFTFILTER

⚠ VARNING: Rengör inte filtret i bensin eller andra lättantändliga lösningar som riskerar att börja brinna eller leder till utsläpp av skadliga gaser.

Rengöra luftfiltret:

Ett smutsigt luftfilter försämrar motorns prestanda och ökar bränsleförbrukningen och de skadliga utsläppen. Rengör alltid efter fem timmars drift.

- Rengör locket och området runt om så att smuts och sågspån inte kommer in i förgasaren när locket tas bort.
- Ta bort delarna så som bilden visar.
- Tvätta filtret i tvål och vatten. Låt filtret torka.
- Byt ut delar.

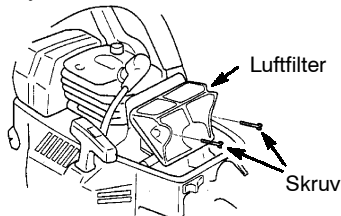

INSTÄLLNING AV FÖRGASAREN

Rätt inställning av förgasaren är väsentlig och felaktigt utförd kan den skada sågen permanent. Vi rekommenderar att du kontakter en auktoriserad serviceverkstad och låter dem göra inställningen.

UNDERHÅLL AV SVÄRD

Om sågen drar åt ena hållet, med kraft måste tvingas igenom sågningen, eller har körts med felaktig mängd smörjolja kan det vara nödvändigt att serva svärdet. Ett slitet svärd skadar kedjan och gör det svårt att såga. Byt ut svärdet om det är böjt eller om skenan på insidan är sliten.

- Rengör oljehålen efter var femte timmes användning.
- Ta regelbundet bort sågspån från skåran i svärdet med en metalltråd eller spackel.

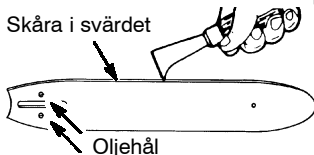

KEDJESKÄRPNING

Kedjeslipning är en komplicerad uppgift som kräver specialverktyg. Vi rekommenderar att du låter en professionell kedjeslipare slipa kedjan.

INSTÄLLNING AV TÄNDNINGEN

Tändningen är fast inställd och går inte att justera.

TÄNDSTIFT

Byt ut tändstiftet varje år för säkerställa lättare start och bättre drift. Tändvinkeln är fast.

- Ta bort delarna i skruv.
- Ta bort delarna i cylinderkåpa.
- Vrid och drag därefter av tändstiftskontakten.
- Ta ur och kasta tändstiftet.
- Ersätt med ett Champion RCJ-7Y tändstift och drag åt med en 19-millimetersnyckel. Ställ in elektrodavståndet till 0,6 mm.
- Sätt tillbaka tändstiftskontakten.
- Sätt tillbaka cylinderkåpa och skruv.

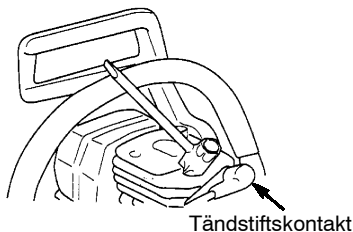

FÖRVARING

⚠ VARNING: Stanna motorn och låt den svalna av. Säkra sågen innan du stoppar undan den eller transporterar den i en bil. Förvara sågen och bränslet i ett utrymme där bränsleångor inte kan komma i kontakt med gnistor eller öppen eld från varmvattenberedare, elektriska motorer eller omkopplare, värmepannor o.s.v. Förvara sågen med alla säkerhetsfunktioner på plats. Placera sågen så att eventuella skarpa delar inte av misstag kan skada någon förbipasserande. Förvara sågen utom räckhåll för barn.

- Töm sågen på allt bränsle innan du stoppar undan den. Starta motorn och låt den köra tills den stannar.
- Rengör sågen innan du stoppar undan den. Var särskilt noga med området kring luftintaget, så att det är fritt från skräp. Använd ett mildt rengöringsmedel och en svamp för att rengöra plastytorna.
- Förvara inte sågen eller bränslet i ett slutet utrymme där bränsleångor kan komma i kontakt med gnistor eller öppen eld från varmvattenberedare, elektriska motorer eller omkopplare, värmepannor o.s.v.
- Förvara sågen i ett torrt utrymme utom räckhåll för barn.

FELSÖKNINGSTABELL



VARNING: Koppla loss tändstiftet innan du genomför underhåll, utom vid justering av förgasaren.

FEL	RESON	LÖSNING
Motorn startar inte.	<ul style="list-style-type: none">• ON/OFF-kontakt på OFF-läget.• Sur motor.• Tom bränsletank.• Ingen gnista från tändstift.• Bränsle kommer inte fram till förgasaren.	<ul style="list-style-type: none">• Flytta ON/OFF-kontakten till läget ON (på).• Se "Start av sur motor" på Användningsektionen.• Fyl på med rätt bränsleblandning.• Byt tändstift.• Kontrollera om bränsle filtret är igesatt; byt. Kontrollera om bränsleslangen är vikt eller skadad; atgärda eller byt.
Motorn går inte på tomgång.	<ul style="list-style-type: none">• Förgasaren behöver justeras.• Vavaxelpackningar slitna.	<ul style="list-style-type: none">• Kontakta auktoriserad servicestation.• Kontakta auktoriserad servicestation.
Motorn varvar inte upp, saknar kraft, eller dör vid belastning.	<ul style="list-style-type: none">• Igensatt luftfilter.• Smutsigt tändstift.• Förgasaren behöver justeras.	<ul style="list-style-type: none">• Rengör eller byt ut luftfiltret.• Rengör eller byt ut tändstiftet; justera avstånd.• Kontakta auktoriserad servicestation.
Kraftig rök från motorn.	<ul style="list-style-type: none">• Felaktig bränsleblandning.	<ul style="list-style-type: none">• Töm bränsletanken och fyll på med rätt blandning.

DEKLARATION OM ÖVERENSSTÄMMELSE med 2000/14/EC

EU-deklaration om överensstämmelse med 2000/14/EC

Vi, **Poulan/Weed Eater, en division inom Electrolux North America, Inc.**, Texarkana, TX, 75501, USA, Tel: +1 903 223 4100, deklarerar under ensamt ansvar att **Husqvarna motorsåg av modell 136/141**, överensstämmer med Annex V i DIREKTIVET och att produkt med serienummer 2001-305(N eller D)00001 och framåt överensstämmer med DIREKTIVETS angivelser. Näteffekten är 1,6 kW eller 1,9 kW. För Modell 136, den uppmätta ljudeffekten är 107,7 dB och den garanterade ljudeffekten är 118 dB. För Modell 141, den uppmätta ljudeffekten är 108,2 dB och den garanterade ljudeffekten är 118 dB.

Texarkana 01-12-17

Michael S. Bounds, chef för avdelningen
Säkerhet och standarder

DEKLARATION OM ÖVERENSSTÄMMELSE med 89/392/EEC

EU:s Likhetsdeklaration (Direktiv 89/392/EEC, Tillägg II, A) (Gäller endast för Europa)

Vi, **Poulan/Weed Eater, en avdelning inom Electrolux North America, Inc.**, i Texarkana, TX 75501, USA, Tel: +1 903 223 4100, intygar under ensamt ansvar att **Husqvarna motorsåg av modell 136/141** från serienummer 2001-305(N eller D)00001 och framåt, följer bestämmelserna i DIREKTIVEN: **89/392/EEC** (maskinell utrustning) och **89/336/EEC** (elektromagnetisk kompatibilitet), omfattar tillägg och överensstämmer med följande standarder: **EN 292-2, EN 608 och CISPR 12**.

Den levererade kedjesågen överensstämmer med det provexemplar som undergick EU:s typgodkännande.

Typgodkännandet enligt EU:s normer utfördes av 0404 Svensk Maskinprovning AB, Fyrisborgsgatan 3 S-754 50 Uppsala, Sverige. Certifikatet eller certifikaten är numrerade: **136 - 404/98/574, 141 - 404/98/575**.

Texarkana 01-12-17

Michael S. Bounds, chef för avdelningen
Säkerhet och standarder

TEKNISKA DATA

Motor	136	141
Cylindervolym, cm ³	36	40
Slaglängd, mm	32	32
Tomgångsvarvtal, rpm	3,000	3,000
Rekommenderat max rusvarvtal, rpm	13,000	13,000
Effekt, kW	1,6	1,9

Tändsystem		
Tillverkare	Phelon	Phelon
Typ av tändsystem	CD	CD
Tändstift	Champion	
Elektroddgap, mm	0,5	0,5

Bränsle och smörjsystem		
Tillverkare	Walbro	Walbro
Förgasartyp	WT289	WT289
Volym, bensintank, liter	0,41	0,41
Oljepumpskapacitet vid 8500 rpm, ml/min	6 - 8	6 - 8
Volym, oljebehållare, liter	0,29	0,29
Typ av oljepump	Automatisk	

Vikt		
Utän svärd och kedja, kg	4,6	4,6

Längd, tum	Svärd		Kjedje nosradie	Husqvarna H30
	Delning tum	Max		
13	0,325	10T		
15	0,325	10T		

Ljudnivåer	136	141
Motsvarande (se not 1) ljudtryck vid användarens öra, mätt enligt gällande internationell standard, dB(A)	98	98
Motsvarande (se not 1) ljudstyrkenivå, mätt enligt gällande internationell standard, dB(A)	107,7	108,2

Vibrationsnivåer (Se not 2)		
Främre handtag, m/s ²	4,9	4,8
Bakre handtag, m/s ²	7,7	6,5
Kedja/svärd		
Standardsvärdlängd, tum/cm	13/33	15/38
Rekommenderade svärdlängder, tum/cm	13/33	15/38
Användbar sågningslängd, tum/cm	12,5/32	14,5/37
Kedjehastighet vid maximal effekt, m/sek	16,3	16,3
Delning, tum	0,325	0,325
Tjocklek på drivlänk, mm	1,3	1,3
Antal tänder på kedjedrivhjul	7	7

Not 1: Motsvarande ljudnivå beräknas enligt ISO 7182 och ISO 9207 såsom den sammanlagda tidsviktade energin för ljudnivåer under olika arbetsförhållanden med följande tidsfördelning: 1/3 tomgång, 1/3 full belastning, 1/3 högsta hastighet.

Not 2: Motsvarande vibrationsnivå beräknas enligt ISO 7505 såsom den sammanlagda tidsviktade energin för vibrationsnivåer under olika arbetsförhållanden med följande tidsfördelning: 1/3 tomgång, 1/3 full belastning, 1/3 högsta hastighet.

Typ	Tum	Tum/mm	Tum/mm	Grader°	Grader°	Grader°	Tum/mm	Tum/cm : dl
H30	0,325	0,050/1,3	3/16 / 4,8	85°	30°	10°	0,025/0,65	13/33:56 15/38:64

TILLVERKNINGSÅR:

ADRESS TILL TILLVERKAREN:

2002
Husqvarna
SE-561 82 Huskvarna
Huskvarna, Sweden