

# **Manuel d'utilisation Rider ProFlex 18**

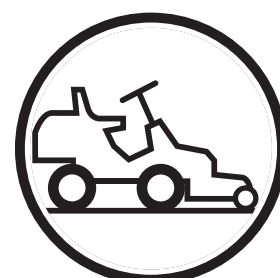

Lire attentivement et bien assimiler le manuel  
d'utilisation avant d'utiliser la machine.

**Française**



# SOMMAIRE

## Mode d'emploi pour Rider ProFlex 18

<b>Introduction</b> .....	2	Réglage du câble hydrostatique .....	26
Conduite et transport sur la voie publique .....	2	Réglage du frein .....	27
Remorquage .....	2	Vérification de la pression des pneus .....	27
Utilisation .....	2	Remplacement du filtre à air .....	28
Numéro de série .....	3	Remplacement du filtre à carburant .....	29
<b>Explication des symboles</b> .....	4	Nettoyage du filtre d'air d'impulsion .....	29
<b>Consignes de sécurité</b> .....	5	Vérification du filtre à air de la pompe de carburant .....	29
Utilisation normale .....	5	Vérification du niveau d'électrolyte de la batterie .....	30
Conduite sur des terrains en pentes .....	7	Système d'allumage .....	30
Enfants .....	8	Vérification du système de sécurité .....	31
Entretien .....	8	Composants du groupe de coupe .....	32
Transport .....	10	Montage du groupe de coupe .....	32
<b>Présentation</b> .....	11	Réglage du parallélisme du groupe de coupe ..	34
Emplacement des commandes .....	11	Réglage de la hauteur de coupe .....	34
Commande des gaz .....	12	Contrôle et réglage de la pression au sol .....	35
Starter .....	12	Remplacement de la goupille de cisaillement (BioClip) .....	35
Pédales d'accélérateur .....	12	Position de service du groupe de coupe .....	36
Groupe de coupe .....	13	Vérifications des lames .....	36
Lever de levage pour le groupe de coupe .....	13	Démontage du groupe de coupe .....	37
Lever pour régler la hauteur de la coupe .....	14	Démontage du cadre du groupe de coupe .....	39
Frein de stationnement .....	14	Démontage de la courroie .....	39
Siège .....	14	Montage de la courroie .....	40
Remplissage d'essence .....	14	Remplacement des courroies du groupe de coupe .....	41
<b>Conduite</b> .....	15	Dépose du bouchon BioClip .....	43
Avant le démarrage .....	15	Versions du groupe de coupe .....	43
Démarrage du moteur .....	15	<b>Graissage</b> .....	44
Conduite de la tondeuse autoportée .....	16	Schéma de graissage .....	44
Conseils pratiques pour tondre .....	18	Graissage général .....	45
Arrêt du moteur .....	19	Graissage des câbles .....	45
Commande de débrayage .....	19	Indication de graissage selon le schéma .....	45
<b>Entretien</b> .....	20	<b>Plan de recherche de pannes</b> .....	50
Schéma d'entretien .....	20	<b>Entreposage</b> .....	51
Démontage des carters et des ailes .....	22	Entreposage en hiver .....	51
Vérification de la prise d'air de refroidissement du moteur .....	23	Service .....	51
Vérification de la prise d'air de la transmission .....	23	<b>Schéma électrique</b> .....	52
Contrôle et réglage des câbles de direction ..	24	<b>Caractéristiques techniques</b> .....	53
Contrôle et réglage du câble d'accélérateur ..	25	<b>Assurance de conformité UE</b> .....	55
Contrôle et réglage du câble du starter .....	25	<b>Journal d'entretien</b> .....	56

### INFORMATION IMPORTANTE

**Avant d'utiliser la tondeuse autoportée, lisez attentivement le mode d'emploi pour savoir vous en servir et l'entretenir.**

**Pour toute opération qui n'est pas décrite dans ce manuel, contactez un atelier agréé fournissant des pièces et du service après-vente.**

---

# INTRODUCTION

---

## **Cher client,**

Nous vous remercions d'avoir choisi une tondeuse Rider Husqvarna. Fabriquées selon un concept unique, les Riders Husqvarna sont dotées d'un groupe de coupe frontal et de roues arrière avec direction brevetée. La Rider fait preuve de la plus haute efficacité, même dans des endroits restreints et difficiles d'accès. Les commandes de réglage regroupées et la boîte de vitesses hydrostatique réglée à l'aide des pédales contribuent également à faire de la Rider une machine hautement performante.

Ce mode d'emploi est précieux. En assimilant et en respectant son contenu (utilisation, entretien, etc.), vous contribuez à prolonger la durée de vie de la machine et aussi à augmenter son prix d'occasion.

Si vous vendez votre Rider, n'oubliez pas de remettre son mode d'emploi à son nouveau propriétaire. Le dernier chapitre du mode d'emploi est un journal d'entretien. Assurez-vous de le garder à jour et d'y inscrire tous les travaux d'entretien et de réparation. Vous contribuerez ainsi à réduire les coûts reliés à l'entretien saisonnier de la machine et à augmenter son prix d'occasion. Ayez toujours ce mode d'emploi avec vous lorsque vous laissez votre Rider à l'atelier pour des travaux d'entretien.

## **Conduite et transport sur la voie publique**

Contrôler les règles de circulation en vigueur avant la conduite et le transport sur la voie publique. En cas de transport, toujours utiliser les dispositifs de tension agréés et vérifier que la machine est bien attachée.

## **Remorquage**

Si la machine est équipée d'une transmission hydrostatique, ne la remorquer (si nécessaire) que sur les distances les plus courtes possibles afin de ne pas endommager la transmission hydrostatique.

## **Utilisation prévue**

Cette machine est uniquement destinée à la tonte de l'herbe sur des pelouses ordinaires ou des sols ouverts et plats ne comportant pas d'obstacles tels que pierres, souches, etc. Elle doit être utilisée avec les accessoires fournis par le fabricant, même pour des travaux spéciaux auquel cas des instructions d'utilisation accompagnent avec l'accessoire. Toute autre utilisation est considérée contraire à l'utilisation prévue. Le respect et le suivi fidèle des conditions d'exploitation, d'entretien et de réparation indiquées par le fabricant constituent également un élément essentiel de l'utilisation prévue.

Cette machine ne doit être utilisée, entretenue et réparée que par des personnes averties de ses caractéristiques et connaissant les mesures de sécurité appropriées.

Les mesures de prévention d'accidents et toutes les autres réglementations concernant la sécurité et la médecine du travail ainsi que toutes les règles relatives à la circulation routière doivent toujours être respectées.

Toute modification arbitraire apportée à cette machine annule la responsabilité du fabricant en ce qui concerne les dommages ou blessures occasionnés par cette modification.

---

# INTRODUCTION

---

## Service professionnel

Les produits Husqvarna sont vendus de par le monde et seulement chez des distributeurs spécialisés. Ainsi, nos clients bénéficient-ils toujours des meilleurs conseils qui soient et d'un service professionnel. Par exemple, avant d'être livrée, cette machine est toujours contrôlée et réglée par votre revendeur. Se reporter au certificat apparaissant dans le journal d'entretien de ce mode d'emploi.

Si vous avez besoin de pièces de rechange ou de conseils concernant l'entretien, la garantie, etc., adressez-vous à :

Ce Manuel d'utilisation appartient à la machine au numéro de série :	Moteur	Transmission

## Numéro de série

Le numéro de série de la machine est imprimé sur une plaque située du côté gauche (depuis l'avant) sous le siège. Les informations suivantes sont indiquées sur cette plaque :

- La désignation de type de la machine.
- Le numéro du fabricant.
- Le numéro de série de la machine.

Indiquez toujours la désignation de type et le numéro de série lors de la commande de pièces de rechange.

Le numéro de fabrication du moteur est indiqué sur un autocollant comportant un code-barre et placé sur le côté gauche du carter moteur devant le moteur de démarrage. La plaque indique :

- Le numéro de série du moteur (E/NO).
- Le code.

Indiquez ces informations lors de la commande de pièces de rechange.

Le numéro de série de la transmission est indiqué sur un autocollant à code-barre placé à l'avant du carter devant l'arbre d'entraînement gauche :

- La désignation de type est indiquée sur le code-barre et commence par la lettre "K".
- Le numéro de série est indiqué sur le code-barre et précédé des caractères "s/n".
- Le numéro du fabricant est indiqué sous le code-barre et précédé des caractères "p/n".

Indiquez toujours la désignation de type et le numéro de série lors de la commande de pièces de rechange.

# EXPLICATION DES SYMBOLES

Ces symboles se retrouvent sur la tondeuse autoportée et dans le mode d'emploi.  
Étudiez-les attentivement pour comprendre leur signification.



Lisez le mode d'emploi.

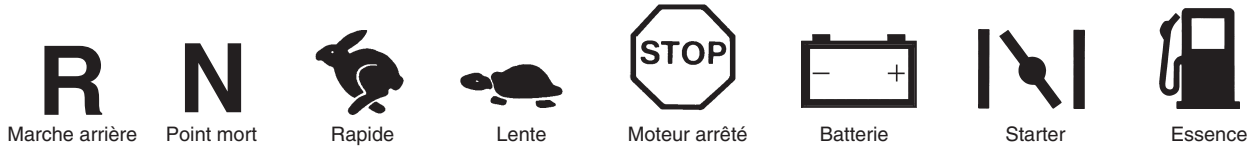

Émissions sonores dans l'environnement selon la Directive de l'Union européenne. Les émissions de la machine sont indiquées au chapitre CARACTÉRISTIQUES TECHNIQUES et sur l'autocollant.



Avertissement! Lames en rotation



Avertissement! Risque de renversement de la tondeuse autoportée



Ne traversez jamais un terrain en pente



Marquage de conformité CE



N'utilisez jamais la tondeuse autoportée en présence de personnes et surtout des enfants ou des animaux domestiques



Ne prenez jamais des passagers sur la tondeuse autoportée ou sur les équipements

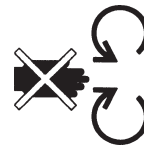

Ne mettez pas les pieds ou les mains sous le carter pendant que le moteur tourne



Conduisez très lentement sans le groupe de coupe

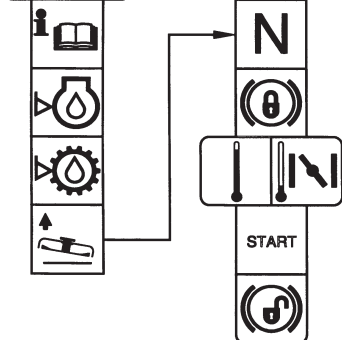

**Instruction de démarrage**  
Lisez le mode d'emploi  
Vérifiez le niveau d'huile du moteur  
Vérifiez le niveau d'huile du groupe hydrostatique  
Soulevez le groupe de coupe  
Pédales hydrostatiques sur la position neutre  
Freinez  
Si le moteur est froid, utilisez le starter  
Démarrez le moteur  
Enlevez le frein de stationnement avant de conduire

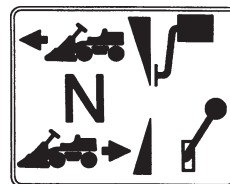

Pédale d'accélérateur, marche avant  
Point mort  
Pédale d'accélérateur, marche arrière

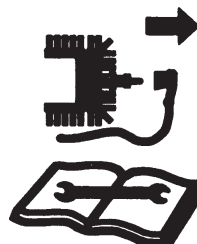

Arrêtez le moteur et enlevez le câble de la bougie d'allumage avant toute réparation ou entretien

# CONSIGNES DE SÉCURITÉ

## Consignes de sécurité

Ces instructions concernent la sécurité. Les lire attentivement.



### AVERTISSEMENT!

Le symbole inclus souligne des instructions de sécurité importantes. Il y va de la sécurité de tous.

## Utilisation générale

- Lire toutes les instructions de ce manuel d'utilisation et celles situées sur la machine avant de démarrer la machine. S'assurer que les instructions ont été comprises et les suivre fidèlement.
- Apprendre à utiliser la machine et ses commandes en toute sécurité et apprendre à arrêter rapidement la machine. Apprendre également à reconnaître les autocollants de sécurité.
- La machine ne doit être utilisée que par des adultes en possédant une bonne connaissance.
- Veiller à ce que personne ne se trouve à proximité de la machine quand le moteur est démarré, quand un rapport est passé ou durant la conduite.
- Vérifier que les personnes et les animaux se trouvent à une distance de toute sécurité de la machine.
- Arrêter la machine si quelqu'un pénètre dans la zone de travail.
- Débarrasser la zone de tout objet tel que pierres, jouets, fils, etc. pouvant être happés et projetés par les couteaux.
- Attention à l'éjecteur; ne pas l'orienter vers des personnes.
- Arrêter le moteur et empêcher tout démarrage du moteur avant de rincer la chute d'évacuation.
- Ne pas oublier que le conducteur est responsable des dangers et accidents.
- Ne jamais prendre de passagers. La machine est uniquement destinée à être utilisée par une personne.
- Toujours regarder vers le bas et l'arrière avant et pendant une marche arrière. Garder un œil sur les petits et les grands obstacles.
- Ralentir avant de tourner.
- Arrêter les couteaux quand la machine ne tond pas.

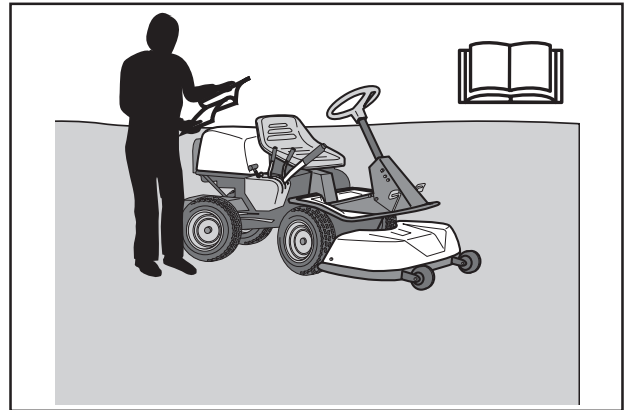

Lire attentivement le manuel d'utilisation avant de démarrer la machine.

8010-047

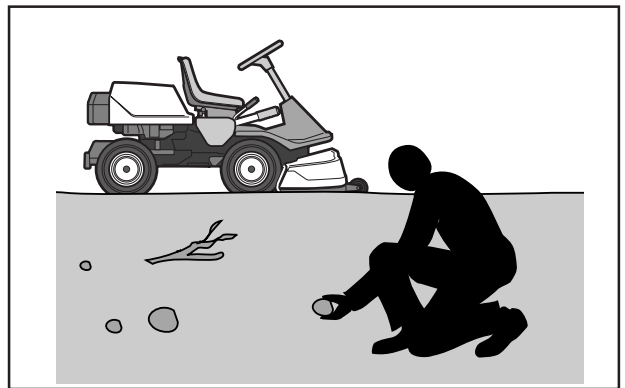

Débarrasser la zone de tout objet avant la tonte.

6003-002

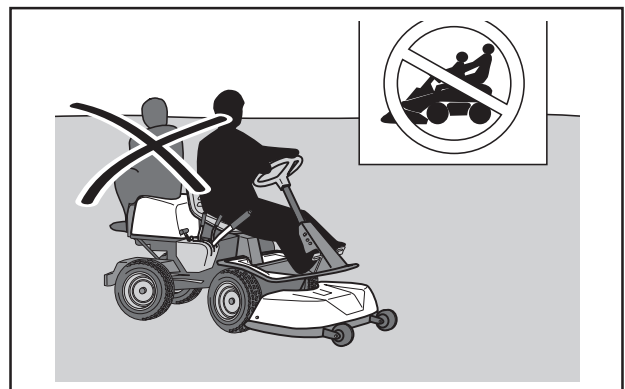

Ne jamais prendre de passagers.

8010-052



### AVERTISSEMENT!

Cette machine peut sectionner les mains, les pieds et projeter des objets. Le non-respect des consignes de sécurité peut résulter en des blessures graves.

# CONSIGNES DE SÉCURITÉ

- Observer la plus grande prudence en cas de contournement d'un objet fixe afin que les coupeaux ne heurtent pas l'objet. Ne jamais passer sur des corps étrangers avec la machine.
- N'utiliser la machine qu'à la lumière du jour ou dans d'autres conditions de bonne luminosité. Maintenir la machine à une distance de toute sécurité des trous et autres irrégularités du terrain. Penser aux autres risques possibles.
- Ne jamais utiliser la machine en cas de fatigue, d'ingestion d'alcool, de drogues ou de certains médicaments pouvant agir sur la vision, la capacité de jugement ou la coordination.
- Prendre garde à la circulation en cas de travail près d'une route ou de traversée d'une route.
- Ne jamais laisser la machine sans surveillance avec le moteur en marche. Toujours arrêter les coupeaux, serrer le frein de stationnement, arrêter le moteur et retirer la clé avant de quitter la machine.
- Ne jamais laisser les enfants ou des personnes ne possédant pas la formation nécessaire à l'utilisation de la machine, utiliser ou entretenir la machine. Il est possible que les directives locales déterminent l'âge de l'utilisateur.



## AVERTISSEMENT!

Les gaz d'échappement du moteur de la machine, y compris certaines substances composantes, ainsi que certains éléments de la machine contiennent ou décomposent des produits chimiques pouvant causer des cancers, des malformations du fœtus ou tout autre problème lié à la reproduction. Le moteur rejette du monoxyde de carbone, un gaz incolore et toxique. Ne jamais utiliser la machine dans des espaces clos.

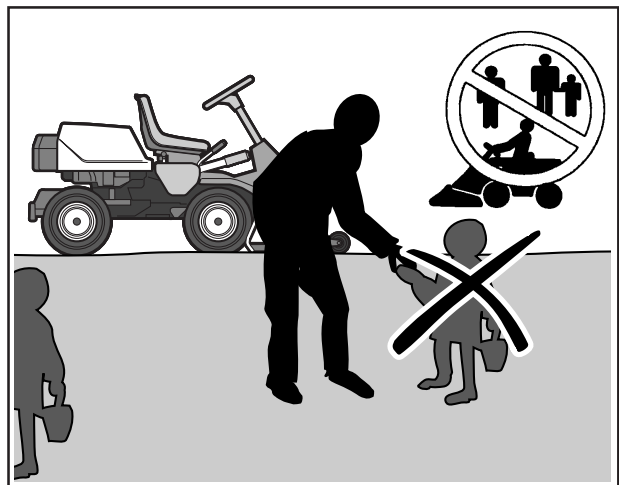

Maintenir les enfants loin de la zone de tonte.

6003-006



## AVERTISSEMENT!

Lorsque la machine est utilisée, un équipement de protection personnelle agréé doit être utilisé. L'équipement de protection n'élimine pas le risque de blessures mais réduit la gravité des blessures en cas d'accident. Demander conseil au revendeur pour le choix d'un équipement de sécurité adéquat.

- Veiller à toujours disposer d'une trousse de premiers secours à portée de la main lorsque la machine est utilisée.
- Ne jamais utiliser la machine pieds nus. Toujours porter des chaussures ou bottes de sécurité, de préférence avec une coquille en acier.
- Porter des lunettes de protection ou une visière intégrale lors du montage et de la conduite.
- Ne jamais porter des vêtements lâches pouvant s'accrocher dans les éléments mobiles.



Équipement de protection personnelle.

8011-292



# CONSIGNES DE SÉCURITÉ

## Conduite dans les pentes

La conduite dans les pentes est une des opérations comportant le plus grand risque de perte de contrôle ou de retournement de la machine et pouvant causer des blessures graves voire la mort. Toutes les pentes exigent la plus grande prudence. Si le conducteur ne peut pas monter la pente en marche arrière ou s'il ne se sent pas en sécurité, il doit renoncer à tondre.

### Procéder de la manière suivante

- Retirer les obstacles tels que les pierres, les branches d'arbres, etc.
- Tondre vers le haut et le bas, pas en travers de la pente.
- Ne jamais utiliser la machine sur des terrains dont l'inclinaison est supérieure à 15°.
- Éviter de démarrer ou d'arrêter la machine dans une pente. Si les pneus commencent à glisser, arrêter les couteaux et descendre prudemment la pente.
- Toujours conduire lentement et de manière régulière dans les pentes.
- Ne pas effectuer de changements soudains de vitesse et de direction.
- Éviter les virages inutiles dans les pentes et, s'il est nécessaire de tourner, tourner prudemment et petit à petit en descendant la pente si possible.
- Faire attention et éviter de passer sur des sillons, des fondrières et des surélévations. La machine peut basculer facilement sur des terrains irréguliers. L'herbe haute peut dissimuler des obstacles.
- Conduisez prudemment. Donnez de petits mouvements de volant. Le frein moteur de la machine est encore plus efficace sur un faible rapport.
- Observer la plus grande prudence lorsque des accessoires pouvant modifier la stabilité de la machine sont utilisés.
- Ne pas tondre près des bords, des fossés ou des remblais. La machine peut se retourner brusquement si une roue monte sur le bord d'une ornière ou d'un fossé ou si un bord s'effondre.
- Ne pas tondre l'herbe mouillée. L'herbe mouillée est glissante, les pneus risquent de mal adhérer et la machine de glisser.
- Ne pas essayer de stabiliser la machine en posant un pied sur le sol.

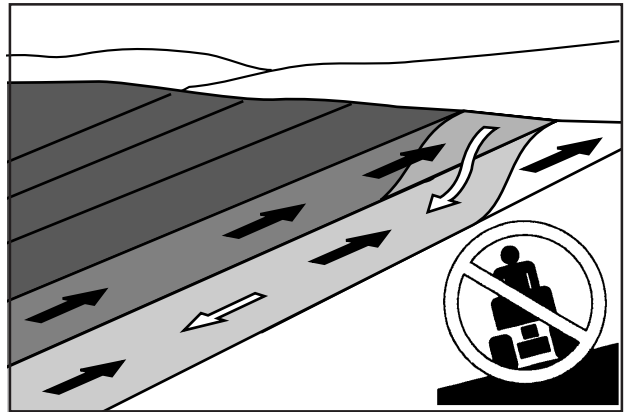

Tondre vers le haut et le bas, pas en travers de la pente.

6003-004

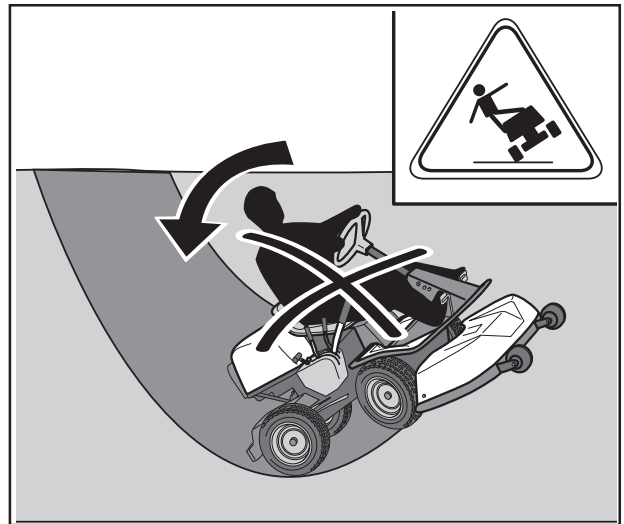

Observer la plus grande prudence lors de la conduite dans les pentes.

8010-054

- Lors du nettoyage du châssis, la machine ne doit pas être placée près d'un bord ou d'un fossé.
- Suivre les recommandations du fabricant concernant les masses de roue ou les contrepoids permettant d'améliorer la stabilité.

# CONSIGNES DE SÉCURITÉ

## Enfants

- Des accidents graves peuvent se produire si la plus grande attention n'est pas prêtée aux enfants à proximité de la machine. Les enfants sont souvent attirés par la machine et l'unité de coupe. Ne jamais penser que les enfants sont restés là ils ont été vus plus tôt.
- Maintenir les enfants loin de la zone de travail et sous la surveillance attentive d'un autre adulte.
- Rester sur ses gardes et arrêter la machine si des enfants pénètrent dans la zone de travail.
- Regarder devant et derrière pour repérer les petits enfants avant et durant une marche arrière.
- Ne jamais laisser les enfants accompagner le conducteur sur la machine. Ils risquent de tomber et de se blesser gravement ou de gêner une manipulation de toute sécurité de la machine.
- Ne jamais laisser les enfants manœuvrer la machine.
- Observer la plus grande prudence à proximité des coins, des bosquets, des arbres ou de tout autre objet bloquant la vue.

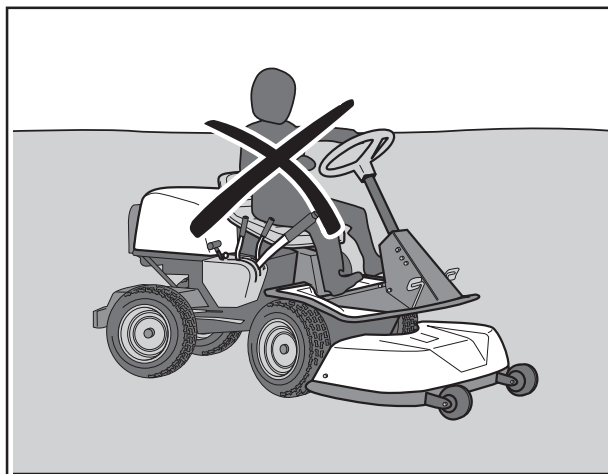

*Ne jamais laisser des enfants manœuvrer la machine.*

8010-057

## Entretien

- Arrêter le moteur. Empêcher tout démarrage en débranchant le câble d'allumage de la bougie ou en retirant la clé de démarrage avant d'effectuer des réglages ou de procéder à l'entretien.
- Ne jamais faire le plein de carburant à l'intérieur.
- L'essence et les vapeurs d'essence sont toxiques et très inflammables. Observer la plus grande prudence lors de la manipulation de l'essence dans la mesure où une manipulation négligente peut résulter en des blessures personnelles et des incendies.
- Conserver le carburant uniquement dans des récipients agréés pour cette fonction.
- Ne jamais retirer le bouchon du réservoir de carburant et ne jamais remplir le réservoir de carburant quand le moteur est en marche.
- Laisser refroidir le moteur avant de remplir de carburant. Ne pas fumer. Ne pas effectuer le remplissage d'essence à proximité d'étincelles ou d'un feu ouvert.



*Ne jamais faire le plein de carburant à l'intérieur.*

8010-058

# CONSIGNES DE SÉCURITÉ

- Si une fuite s'est produite dans le système de carburant, ne pas démarrer le moteur tant qu'il n'a pas été remédié à la fuite.
- Conserver la machine et le carburant de manière à éliminer tout risque de dommage dû à une fuite ou à des vapeurs de carburant.
- Contrôler le niveau de carburant avant chaque utilisation et laisser de la place pour que le carburant puisse se dilater; autrement la chaleur dégagée par le moteur et celle du soleil risquerait, en dilatant le carburant, de provoquer un débordement.
- Éviter de trop remplir. Si de l'essence a été répandue sur la machine, l'essuyer et attendre qu'elle se soit complètement évaporée avant de mettre en marche le moteur. Si de l'essence a été répandue sur les vêtements, les changer.
- Laisser refroidir la machine avant d'effectuer des interventions dans l'espace moteur.
- Observer la plus grande prudence en manipulant l'acide de la batterie. L'acide sur la peau peut causer des irritations. En cas de contact avec la peau, rincer immédiatement avec de l'eau.
- De l'acide dans les yeux peut causer la cécité; contacter immédiatement un médecin.
- Observer la plus grande prudence lors de l'entretien de la batterie. Du gaz explosif se forme dans la batterie. En conséquence, ne jamais effectuer l'entretien de la batterie en fumant ou à proximité d'un feu ouvert ou d'étincelles. La batterie peut alors exploser et provoquer des blessures graves.
- Vérifier que les boulons et les écrous sont correctement serrés et que l'équipement est en bon état.
- Ne jamais modifier les dispositifs de sécurité. Contrôler régulièrement qu'ils fonctionnent. La machine ne doit pas être utilisée si les plaques de protection, les capots de protection, les interrupteurs de sécurité ou tout autre dispositif de sécurité n'est pas monté ou est défectueux.
- Ne pas modifier les réglages du régulateur et éviter de faire tourner le moteur à un régime trop élevé. La machine risque d'être endommagée si le moteur tourne à un régime trop élevé.



## AVERTISSEMENT!

Le moteur et le système d'échappement deviennent très chauds durant le fonctionnement. Risque de brûlures en cas de contact.



## AVERTISSEMENT!

La batterie contient du plomb et des composés de plomb, des produits chimiques pouvant causer des cancers, des malformations du fœtus ou tout autre problème lié à la reproduction. Se laver les mains après avoir touché la batterie.

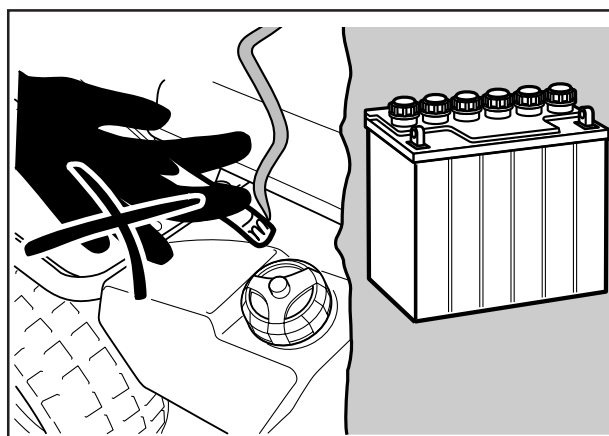

Ne pas fumer durant l'entretien de la batterie.

8009-242

# CONSIGNES DE SÉCURITÉ

- Ne jamais utiliser la machine à l'intérieur ou dans des locaux sans aération. Les gaz d'échappement contiennent du monoxyde de carbone, un gaz inodore, toxique et mortel.
- Arrêter et inspecter l'équipement si la machine est passée sur un objet. Réparer, si nécessaire, avant de démarrer.
- Ne jamais effectuer de réglages avec le moteur en marche.
- La machine est testée et agréée uniquement avec l'équipement livré ou recommandé par le fabricant.
- Les lames des couteaux sont très tranchantes et peuvent provoquer des coupures. Envelopper les lames ou utiliser des gants de protection pour les manipuler.
- Contrôler régulièrement le fonctionnement du frein de stationnement. Régler et entretenir en fonction des besoins.
- L'unité Mulching ne doit être utilisée que lorsqu'une tonte de meilleure qualité est souhaitée et sur des zones bien connues.
- Réduire le risque d'incendie en retirant les herbes, feuilles et autres débris qui se sont bloqués dans la machine. Laisser la machine refroidir avant de la placer dans le local de remisage.

## Transport

- La machine est lourde et peut causer des blessures graves par écrasement. Observer la plus grande prudence lorsqu'elle est chargée et déchargée sur une voiture ou une remorque.
- Utiliser une remorque agréée pour transporter la machine. Lors du transport, serrer le frein de stationnement, fermer l'alimentation en carburant et attacher la machine avec des dispositifs de fixation agréés tels que des courroies, des chaînes ou des cordes.
- Contrôler et suivre les règles du code de la route avant de transporter ou conduire la machine sur une voie publique.

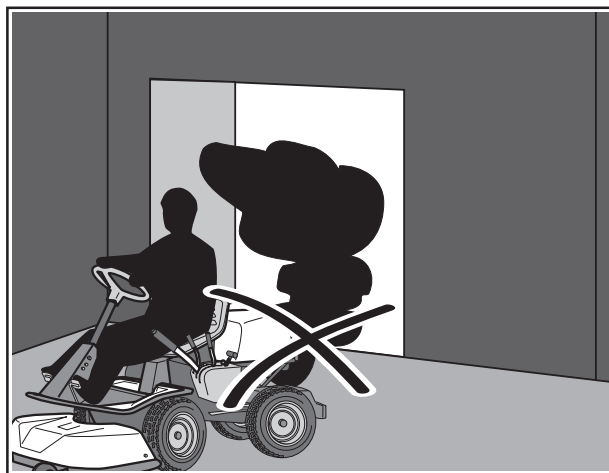

8010-060

*Ne jamais faire tourner la machine dans un local clos.*



8010-061

*Nettoyer la machine régulièrement en retirant les herbes, feuilles et autres débris.*

### INFORMATION IMPORTANTE

**Le frein de stationnement ne suffit pas pour bloquer la machine durant le transport. Veiller à attacher la machine solidement sur le véhicule de transport. Reculer la machine sur le véhicule de transport afin d'éviter qu'elle ne bascule.**

# PRESENTATION

## Présentation

Ce mode d'emploi décrit Rider ProFlex 18.

Rider ProFlex 18 est équipé d'un moteur V-Twin à 4 temps de marque Kawasaki d'une puissance de 18 chevaux.

La transmission de la force du moteur est assurée par une boîte de vitesses hydrostatique qui permet une variation progressive de la vitesse à l'aide des pédales.

Les tondeuses comportent une pédale pour la marche avant et une pédale pour la marche arrière.

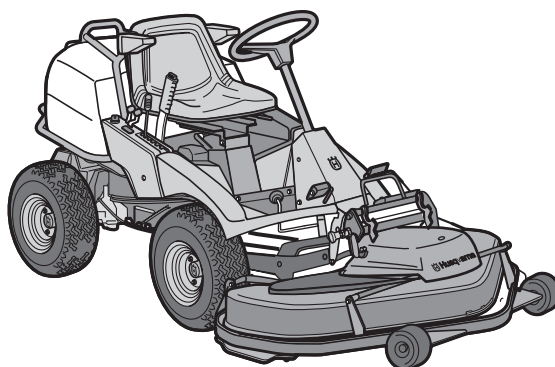

6020-019

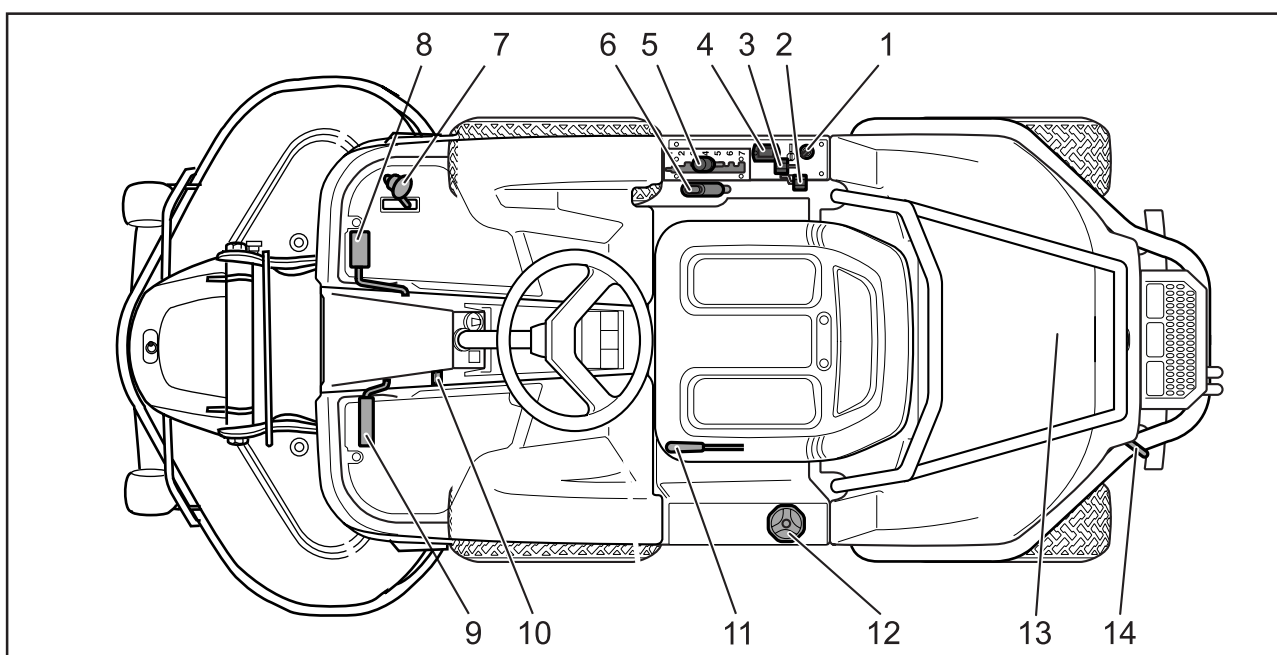

8009-164

## Emplacement des commandes

- |  |  |
|--|--|
| 1. Contact de démarrage  | 8. Pédale d'accélérateur pour la marche avant        |
| 2. Starter   | 9. Pédale de frein                                   |
| 3. Commande des gaz  | 10. Bouton de blocage pour le frein de stationnement |
| 4. Compteur d'heures   | 11. Levier pour régler le siège                      |
| 5. Levier pour régler la hauteur de la coupe                       | 12. Bouchon du réservoir d'essence                   |
| 6. Levier de levage pour le groupe de coupe avec bouton de blocage | 13. Verrouillage du carter                           |
| 7. Pédale d'accélérateur pour la marche arrière                    | 14. Levier de débrayage                              |

# PRESENTATION

## Commande des gaz

La commande des gaz règle le régime moteur et, par là même, la vitesses de rotation des lames.

Pour augmenter ou diminuer le régime moteur, amenez le levier en avant, respectivement en arrière.

En raison du risque de dépôt sur la bougie, évitez de faire tourner la machine au ralenti pendant longtemps.

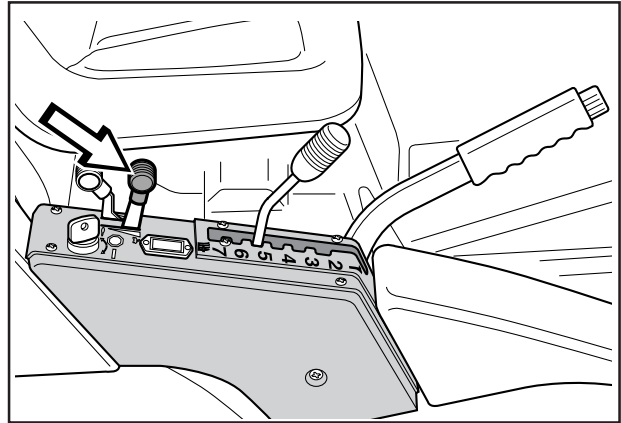

6004-204

## Starter

Le starter est utilisé au démarrage à froid pour donner un mélange de carburant plus riche au moteur.

Au démarrage à froid, amenez le levier au maximum en arrière.

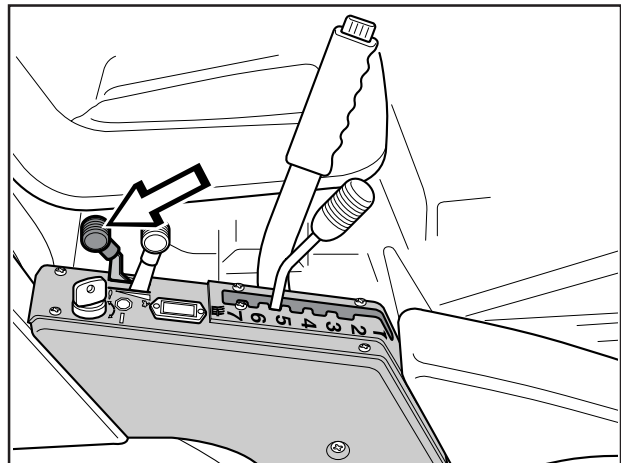

6004-205

## Pédales d'accélérateur

La vitesse de la machine se règle progressivement avec deux pédales : la pédale (1) pour la marche avant et la (2) pour la marche arrière.



**AVERTISSEMENT !**  
Vérifier que les branches ne risquent pas d'influencer les pédales lors de la tonte sous des buissons. Risque de manœuvre non souhaitée.

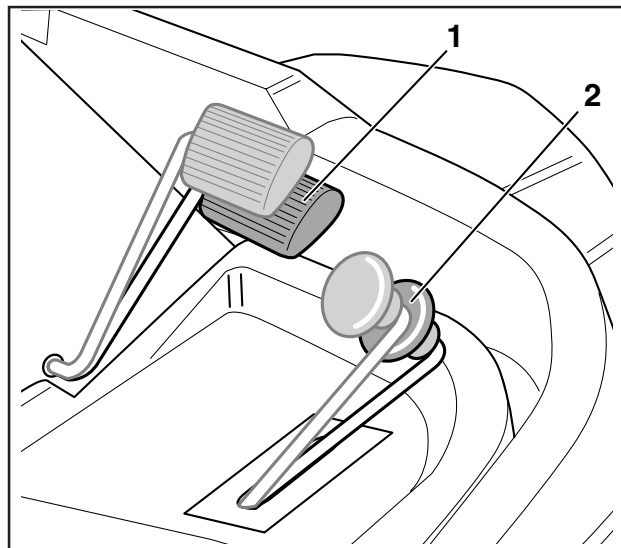

6004-206

# PRESENTATION

## Groupe de coupe

Rider ProFlex 21 peuvent être équipées de différents groupe de coupe :

Un groupe BioClip qui tranche l'herbe très fin en la coupant plusieurs fois avant de la déposer sur la pelouse où elle se transforme en engrais.

Un groupe de coupe avec éjection arrière, c.-à-d. que l'herbe coupée est projetée derrière le groupe.

Un groupe Combi fonctionnant comme un groupe BioClip quand un bouchon BioClip est monté mais pouvant être transformé en groupe à éjection arrière quand retirant le bouchon BioClip.

Pour l'identification du groupe de coupe, voir "Entretien \ Versions du groupe de coupe".

Exemples d'accessoires pour Rider ProFlex :

- Brosse
- Lame Bull
- Masses de roues
- Chaînes à neige
- Râteau
- Tranche-bordure
- Dispositif de levage électrique
- Groupe de coupe BioClip
- Herse
- Remorque

## Levier de levage pour le groupe de coupe

Le levier est utilisé pour mettre le groupe de coupe en position de transport ou de coupe. En position de transport, le frein des lames est activé automatiquement pour que les lames s'arrêtent de tourner dans les 5 secondes qui suivent.

1. Tirez le levier en arrière jusqu'à la position de blocage pour obtenir la position de transport. Le groupe de coupe se soulève et les lames s'arrêtent de tourner.
2. Enfoncez le bouton de blocage et amenez le levier en avant pour obtenir la position de coupe. Le groupe de coupe s'abaisse et les lames commencent à tourner.
3. Le levier peut également être utilisé pour régler provisoirement la hauteur de la coupe, par exemple pour un léger renflement dans la pelouse.

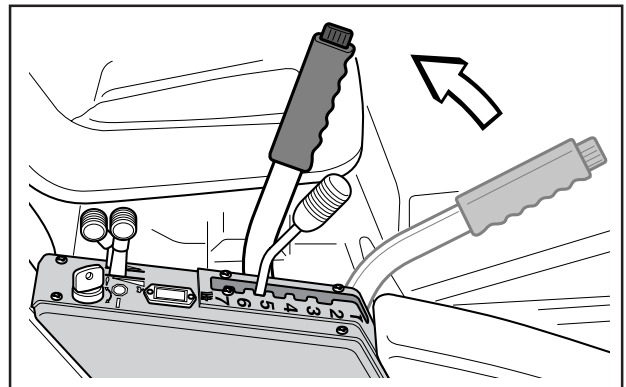

Pour soulever le groupe de coupe

6004-209

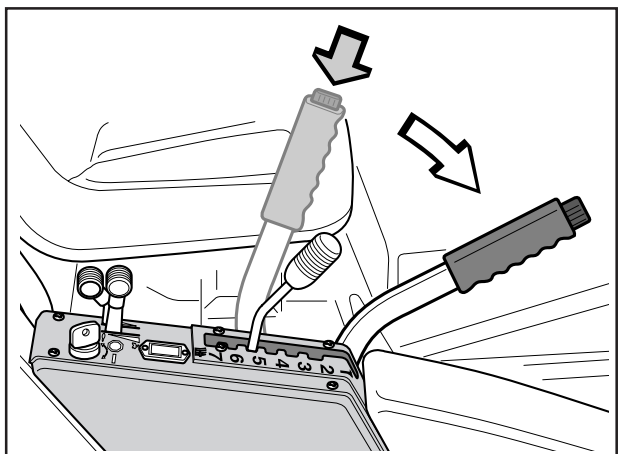

Pour abaisser le groupe de coupe

6004-210

# PRESENTATION

## Levier pour régler la hauteur de coupe

Avec ce levier, la hauteur de coupe peut être réglée sur 7 différentes positions.

Pour obtenir une hauteur de coupe uniforme, il est important d'avoir la même pression d'air dans les pneus avant (60 kPa).

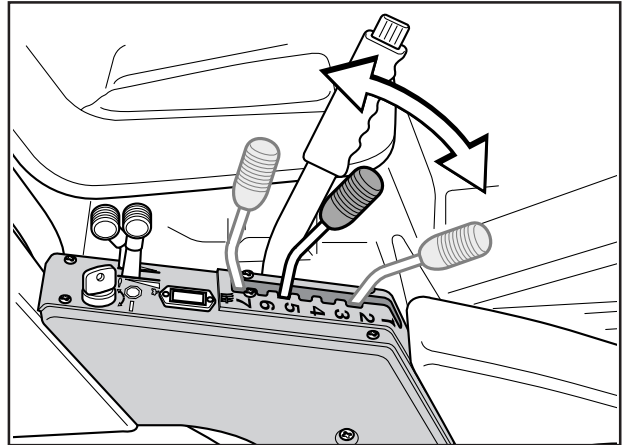

6004-211

## Frein de stationnement

Pour serrer le frein de stationnement :

1. Appuyez sur la pédale de frein.
2. Enfoncez complètement le bouton de verrouillage sur la colonne de direction (2).
3. Relâchez la pédale de frein pendant que le bouton de blocage reste enfoncé.

Le blocage du frein de stationnement est automatiquement enlevé en appuyant sur la pédale de frein.

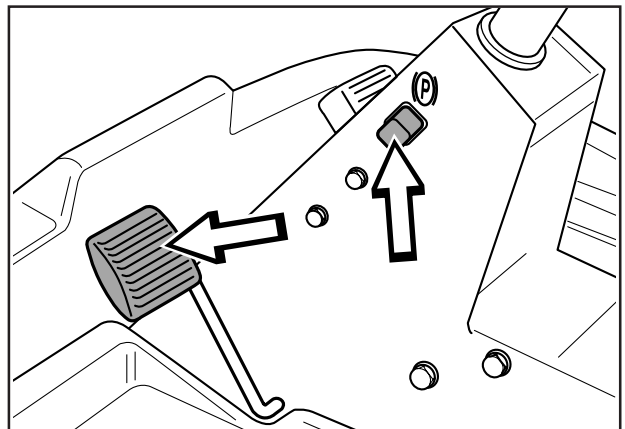

6004-212

## Siège

Le siège est monté sur une fixation articulée à l'avant et peut se rabattre en avant.

Le siège peut également être ajusté longitudinalement.

Pour le réglage, amenez le levier sous le bord avant du siège à gauche, le siège peut ensuite être dé-placé vers l'avant ou vers l'arrière pour obtenir la position désirée.

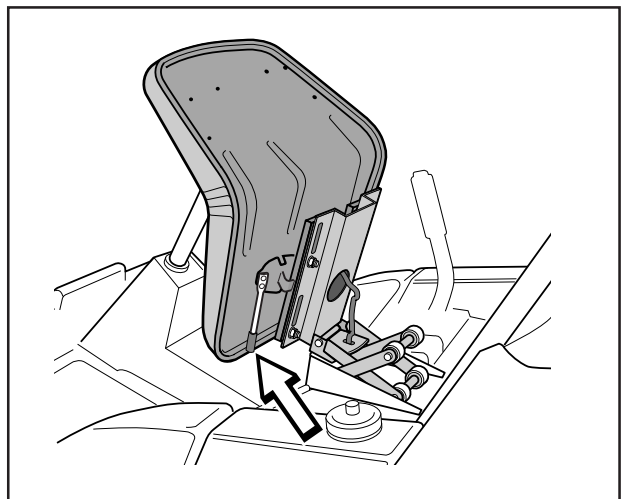

8009-165

## Remplissage d'essence

Le moteur doit être utilisé avec une essence sans plomb d'au moins 87 octanes (pas de mélange essence-huile). L'essence d'alkylat respectueuse de l'environnement. Voir également les "Caractéristiques technique" en ce qui concerne le méthane et l'éthane.



**AVERTISSEMENT !**  
L'essence est très inflammable.  
Observez la plus grande prudence et faites le plein à l'extérieur (voir les consignes de sécurité).

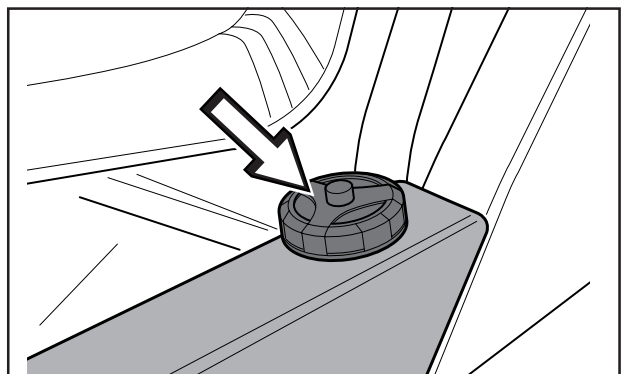

6004-214



# CONDUITE

## Avant le démarrage

- Avant de démarrer la tondeuse autoportée, lire le chapitre "Les consignes de sécurité" et "Présentation".
- Effectuer l'entretien quotidien (voir "Entretien \ Schéma d'entretien").
- Réglez le siège à la position désirée.

## Démarrage du moteur

1. Soulever le groupe de coupe en amenant le levier en arrière, jusqu'à la position de blocage (position de transport) et serrez le frein de stationnement.

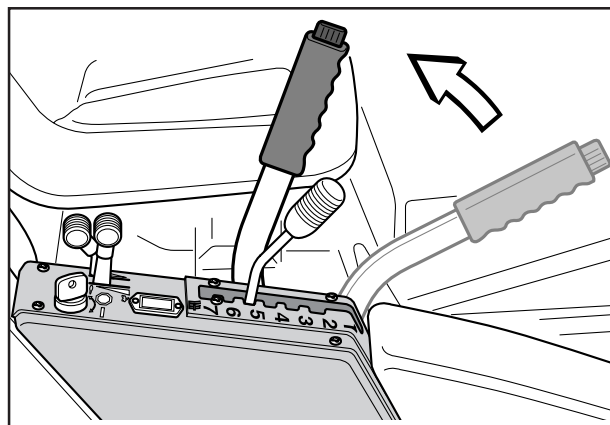

6007-201

2. Mettez la commande des gaz en position intermédiaire.

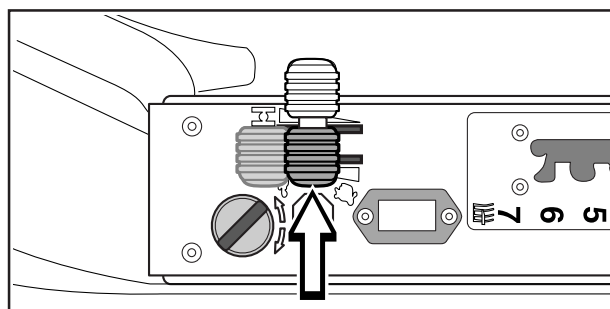

6007-202

3. Si le moteur est froid, amenez le starter au maximum vers l'arrière.

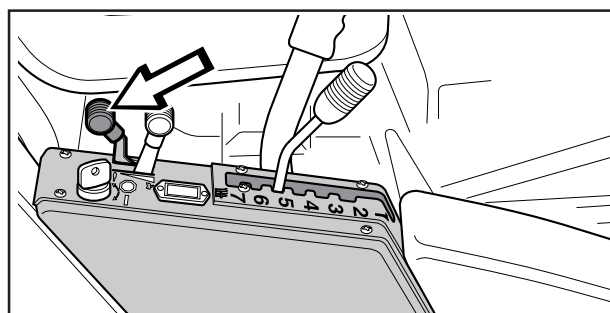

6007-203

4. Tournez la clé de contact en position de démarrage.

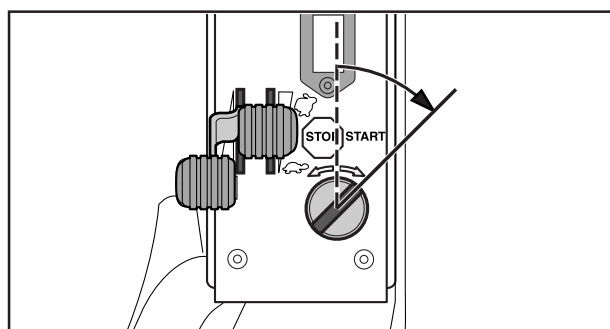

6007-204

# CONDUITE

- Lorsque le moteur démarre, relâchez immédiatement la clé de contact en position neutre.

## INFORMATION IMPORTANTE

**Ne faites pas tourner le démarreur pendant plus de 5 secondes environ à la fois. Si le moteur ne démarre pas, attendez environ 15 secondes avant le prochain essai de démarrage.**

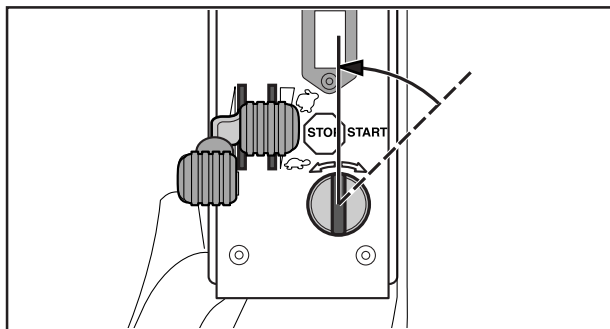

- Poussez progressivement le starter en avant lorsque le moteur a démarré.

- Réglez le régime moteur désiré avec la commande des gaz.

Laissez tourner le moteur sur un régime moyen pendant 3-5 minutes avant d'augmenter la charge.

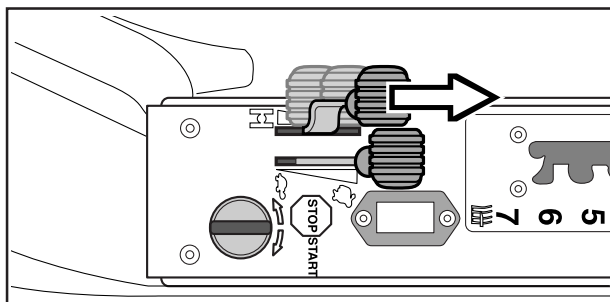

**AVERTISSEMENT !**  
Ne laissez jamais le moteur tourner à l'intérieur, dans des endroits fermés ou mal aérés. Les gaz d'échappement du moteur contiennent du dioxyde de carbone toxique.

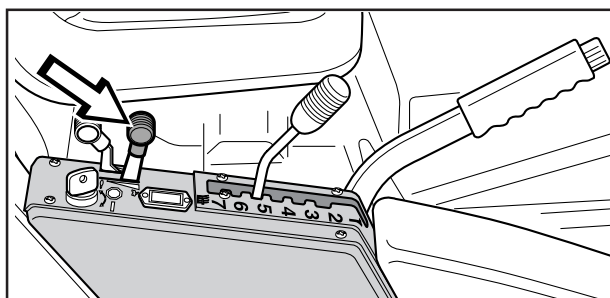

## Conduite de la tondeuse autoportée

- Appuyez sur la pédale de frein pour relâcher le frein de stationnement.

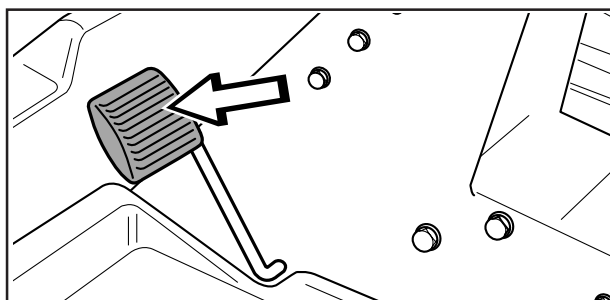

- Appuyez doucement sur une des pédale pour obtenir la vitesse désirée.

Pour la marche avant, utilisez la pédale (1) et pour la marche arrière la pédale (2).

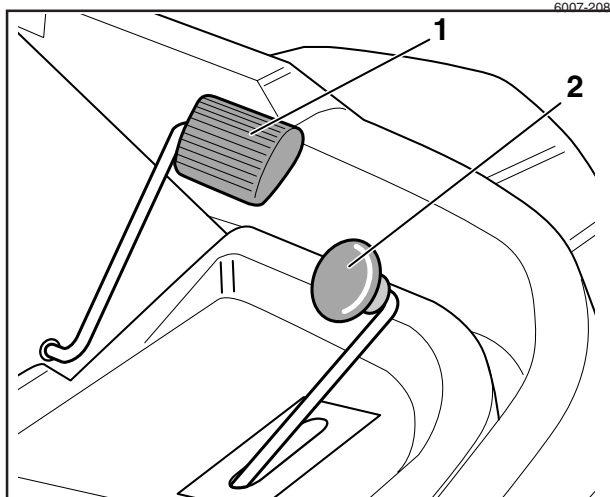

**AVERTISSEMENT !**  
Vérifier que les branches ne risquent pas d'influencer les pédales lors de la tonte sous des buissons. Risque de manœuvre non souhaitée.

## CONDUITE

3. Avec le levier de réglage de la hauteur de coupe, choisissez la hauteur désirée (1-7).

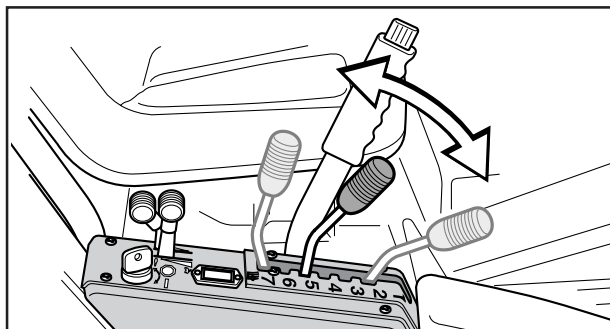

6007-210

4. Enfoncez le bouton de blocage sur le levier de levage et abaissez le groupe de coupe.

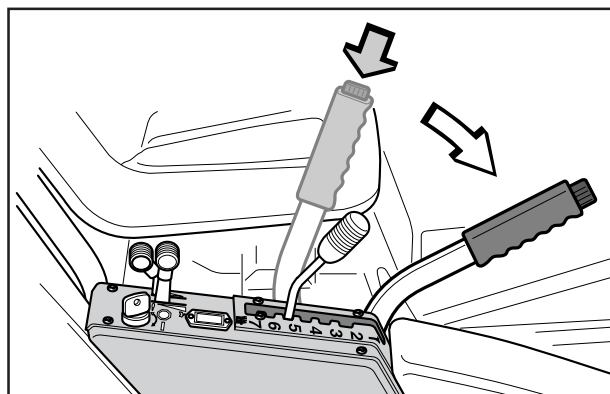

6007-211

# CONDUITE

## Conseils pratiques pour tondre



**AVERTISSEMENT !**  
Nettoyez la pelouse pour enlever les pierres et les autres objets qui peuvent être éjectés par les lames.

- Repérez et marquez les pierres et les autres objets fixes pour éviter de conduire dessus.
- Commencez par une hauteur de coupe haute puis diminuez jusqu'à obtenir le résultat désiré.
- Le meilleur résultat est obtenu avec un régime moteur élevé (la rotation des lames est rapide) et une vitesse restreinte (la tondeuse autoportée avance lentement).  
Si l'herbe n'est ni trop haute ni trop drue, la vitesse peut être augmentée sans altération notable du résultat de coupe.
- La plus belle pelouse est obtenue en la tondant souvent. La coupe devient plus uniforme et l'herbe coupée est répartie de manière plus régulière sur la surface.  
Vous ne perdez pas de temps puisque vous pouvez conduire plus vite en ayant toujours un bon résultat.
- Evitez de tondre une pelouse mouillée. Le résultat s'en ressent puisque les roues s'enfoncent dans la pelouse.
- Après chaque utilisation, lavez le dessous de la tondeuse autoportée avec de l'eau. Lors du nettoyage, le groupe de coupe doit être relevé en position de service.
- Lorsque le groupe BioClip est utilisé, il est particulièrement important que les intervalles de coupe ne soient pas trop longs.



**AVERTISSEMENT !**  
Ne conduisez jamais la tondeuse autoportée sur un terrain incliné de plus de 15°. Tondez les pentes en montant et en descendant, jamais transversalement. Evitez des changements de direction brusques.

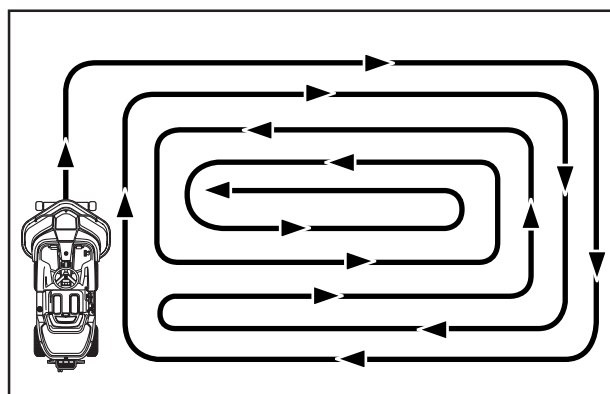

Modèle de coupe

6007-212

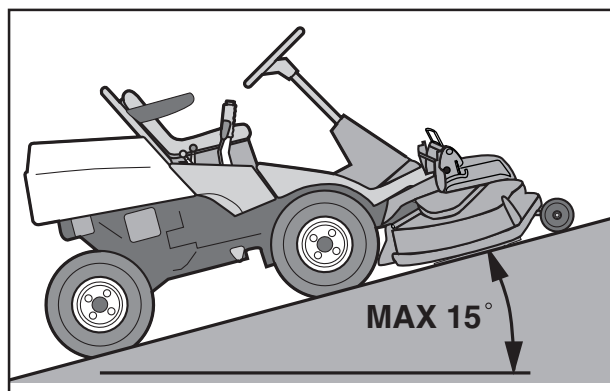

6016-104

# CONDUITE

## Arrêt du moteur

Si le moteur a été durement sollicité, laissez-le tourner au ralenti pendant une minute pour qu'il retrouve une température de travail normale avant d'être arrêté. En raison du risque de dépôt sur la bougie, évitez de faire tourner la machine au ralenti pendant longtemps.

1. Soulevez le groupe de coupe en tirant le levier en arrière jusqu'à la position de blocage.

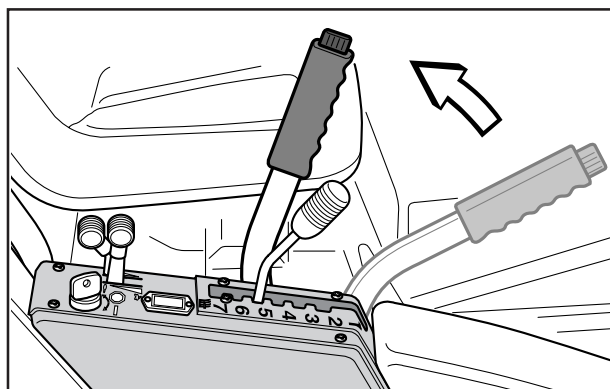

6007-214

2. Amenez la commande des gaz en position "MIN". Tournez la clé de contact en position "STOP".

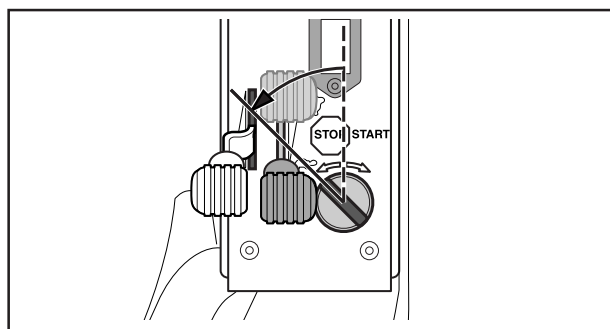

6007-215

3. Quand la tondeuse est immobile, maintenez enfoncé le frein de stationnement et appuyez sur le bouton de blocage du frein.

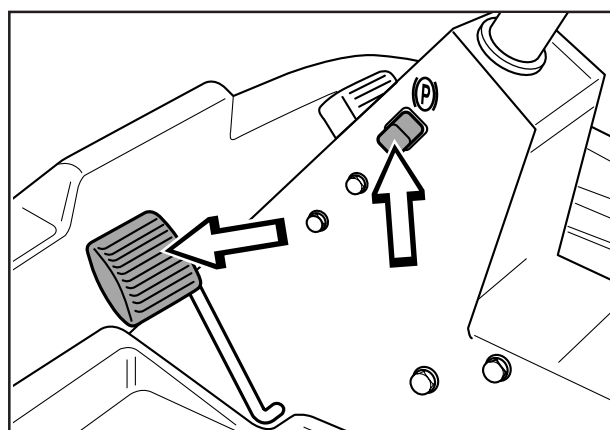

6004-212

## Commande de débrayage

Pour que la tondeuse autoportée puisse être déplacée avec le moteur à l'arrêt, la commande de débrayage doit être sortie.

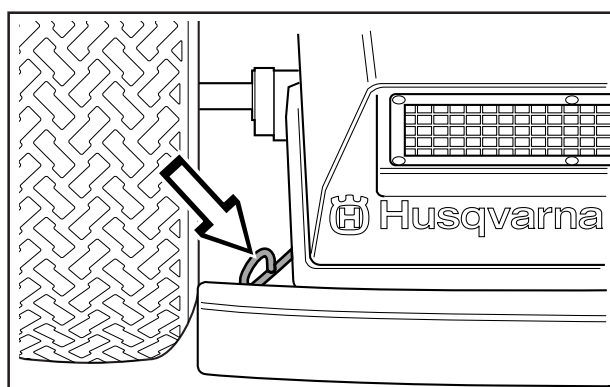

6007-216

# ENTRETIEN

## Schéma d'entretien

Voici une liste des entretiens qui doivent être effectués sur la tondeuse autoportée. Pour les points qui ne sont pas décrits dans ce mode d'emploi, consultez un atelier de service agréé.

Entretien	Page	Entretien		Au moins chaque année	Périodicité en heures			
		quotidien avant/après	hebdom- adaire		25	50	100	300
Vérifier les fuites éventuelles d'essence et d'huile	-	○						
Vérifier le frein de stationnement	27	●						
Vérifier le niveau d'huile du moteur (à chaque remplissage d'essence)	48	●						
Vérifier le filtre à air de la pompe à carburant	29	●			●			
Vérifier l'interrupteur de sûreté, siège	31	●						
Vérifier l'interrupteur de sûreté, levier de levage	31	●						
Vérifier l'interrupteur de sûreté, frein de stationnement	31	●						
Vérifier/nettoyer la prise d'air de refroidissement du moteur	23		●		●			
Vérifier le groupe de coupe :	34		●					
• fixation des lames	36		●					
• état des lames (tranchant, forme, etc.)	36		●					
• synchronisation des lames (90° entre elles / groupe BioClip)	36		●					
Vérifier les câbles de direction (jeu éventuel, etc.)	24		●					
Vérifier les pièces fixes (vis, écrous, etc.)	-		○					
Démarrer le moteur et les lames, repérer les bruits anormaux	-		○					
Nettoyer sous le groupe de coupe	36		●					
Nettoyer la prise d'air de refroidissement de la transmission	23		●		●			
Vérifier le niveau d'électrolyte de la batterie	30			●				
Vérifier le niveau d'huile de la transmission	49			●				
Vérifier l'état des courroies, poulies, etc.	-			○				
Vérifier qu'il n'y a aucun dommage	-			○				
Vérifier la pression des pneus (60 kPa)	27			●				
Vérifier que le porte-conducteur de la partie centrale n'est pas endommagé	-			○				
Nettoyer soigneusement autour du moteur	-			○				
Nettoyer soigneusement autour de la boîte de vitesses	-			○				
Nettoyer autour de toutes les courroies, poulies, etc.	45			●				
Graisser le tendeur de courroie (raccord)	49			●				
Graisser l'articulation triangulaire (raccord)	48			●				
Graisser le siège du conducteur	48			●				
Graisser tous les câbles	45			●				
Graisser le dispositif de sûreté du groupe de coupe	48			●				
Graisser la tirette intérieure du groupe de coupe	48			●				
Graisser les rainures du cadre d'outil du groupe de coupe	48			●				
Graisser les articulations du groupe de coupe	48			●				
Nettoyer le tunnel du cadre	-			○				
Graisser le mécanisme des pédales du tunnel du cadre	45			●				
Graisser la commande des vitesses	47			●				
Graisser les câbles du frein de stationnement	49			●				

# ENTRETIEN

Entretien	Page	Entretien		Au moins chaque année	Périodicité en heures			
		quotidien avant/après	hebdom- adaire		25	50	100	300
Graisser la commande des gaz	48		●					
Graisser le starter	48		●					
Graisser la chaîne de direction du tunnel du cadre	46		●					
Contrôler les câbles de direction du tunnel du cadre	24		●					
Nettoyer la prise d'air de refroidissement du moteur	23			●	●			
Nettoyez le préfiltre du filtre à air (huile-mousse)	28			●	●			
Vidanger l'huile moteur <sup>1)</sup>	46			●			●	
Nettoyer la cartouche du filtre à air <sup>2)</sup>	28			●		●		
Vérifier/régler le réglage de la hauteur de coupe	34			●		●		
Vérifier/régler le frein de stationnement	27			●		●		
Inspecter le pare-flammes/l'extincteur d'étincelles (équipement supplémentaire)	-			○		○		
Remplacer le filtre à huile du moteur (toutes les 200 heures)	49			●			●	
Nettoyer/remplacer la bougie	30			●			●	
Remplacer le filtre à carburant de la conduite	29			●			●	
Nettoyer le filtre à air d'impulsion	29			●			●	
Nettoyez les brides de refroidissement	-			○			○	
Vérifier le jeu des soupapes du moteur <sup>4)</sup>	-			○				○
Contrôlez s'il est nécessaire de changer l'huile <sup>4)</sup> dans la boîte de vitesses (toutes les 500 heures)	-			○			○	
Remplacez le préfiltre du filtre à air (huile-mousse) <sup>2)</sup>	28			●				●
Remplacez le filtre à air (filtre en papier) <sup>2)</sup> (toutes les 200 heures)	28			●			●	
Effectuer l'entretien pour 300 heures de conduite <sup>4)</sup>	60			○				○

<sup>1)</sup> Premier échange à 8 heures. Lors de la conduite avec des charges lourdes ou par des températures élevées, effectuer un remplacement toutes les 50 heures <sup>2)</sup>. Dans des conditions poussiéreuses, on recommande d'effectuer un nettoyage et un remplacement plus souvent. <sup>3)</sup> Si la tondeuse autoportée est utilisée tous les jours, le graissage doit être effectué deux fois par semaine.

<sup>4)</sup> Doit être effectué par un atelier de service agréé.

- = Description dans ce mode d'emploi  
○ = Pas de description dans ce mode d'emploi



## AVERTISSEMENT !

Aucune intervention ne doit être effectuée sur le moteur ou sur le groupe de coupe si :

- Le moteur n'est pas arrêté.
- La clé de contact n'est pas enlevée.
- Les câbles des bougies d'allumage n'ont pas été débranchés des bougies.
- Le frein de stationnement n'est pas serré.
- Le groupe de coupe n'est pas débrayé.

# ENTRETIEN

## Démontage des carters et des ailes de la tondeuse autoportée

### Carter moteur

1. Relever le siège.
2. Tourner le dispositif de verrouillage situé sur le dessus du carter moteur en sens anti-horaire de 1/4 de tour.
3. Relever le carter moteur.

Au besoin, le carter moteur peut être retiré en enlevant les axes de charnière.

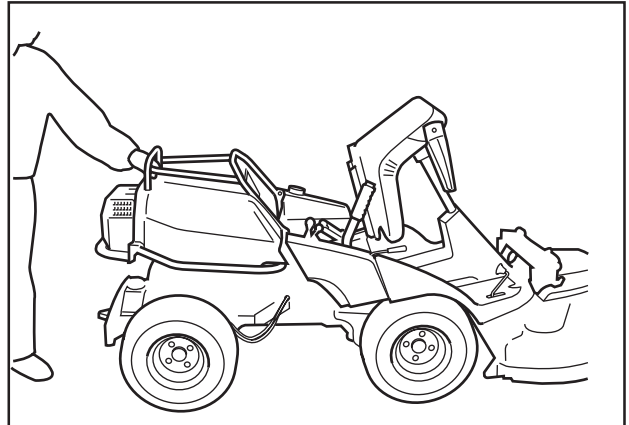

8020-014

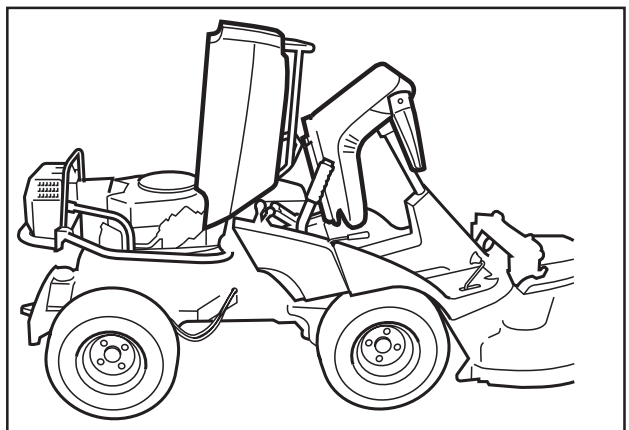

8009-298

### Carter frontal

Ouvrez la fermeture à déclic et déposez le carter frontal.

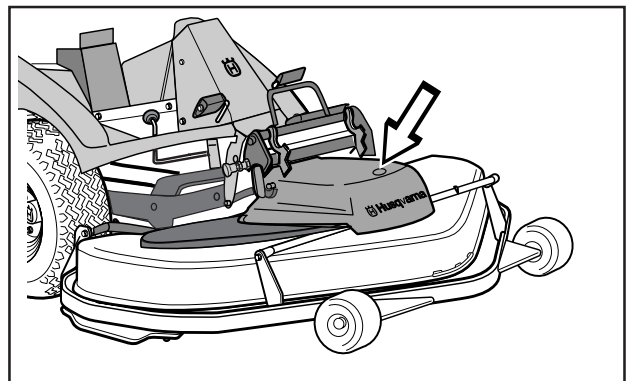

6016-106

### Aile droite

Enlever la pédale (1), les vis (2 et 3) et déposez l'aile.

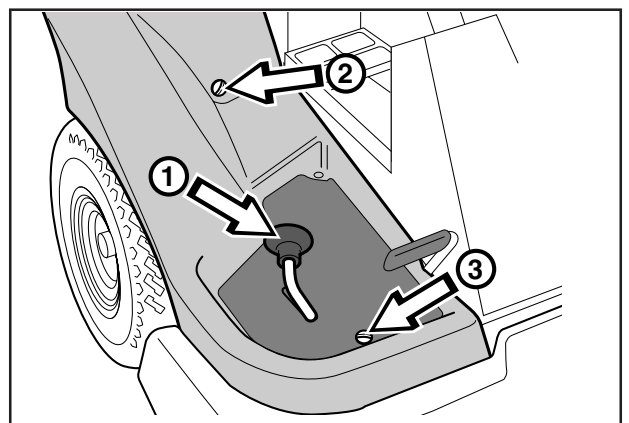

6008-203



# ENTRETIEN

## Aile gauche

Enlevez les vis (1 et 2) et déposez l'aile.

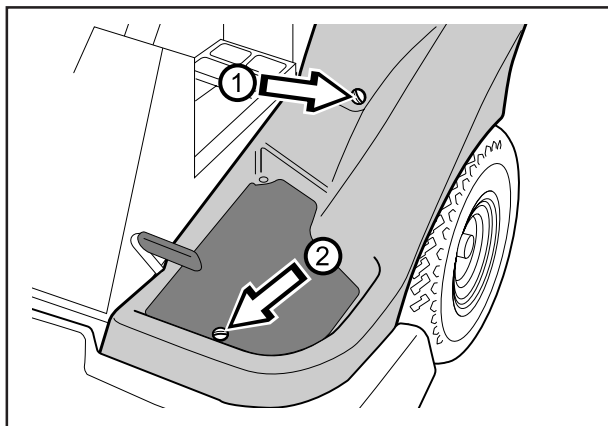

8009-166

## Carter de transmission

Desserrez les deux vis (une de chaque côté) et retirez le carter de transmission.

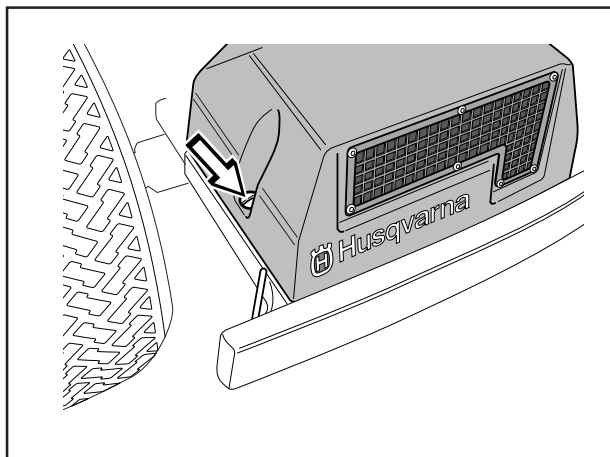

6008-209

## Vérification de la prise d'air de refroidissement du moteur

Ouvrir le carter moteur.

Vérifiez que la prise d'air de refroidissement du moteur ne contient pas de feuilles, d'herbe ou d'impuretés.

Si la prise d'air est bouchée le refroidissement du moteur baisse, ce qui peut détériorer le moteur.

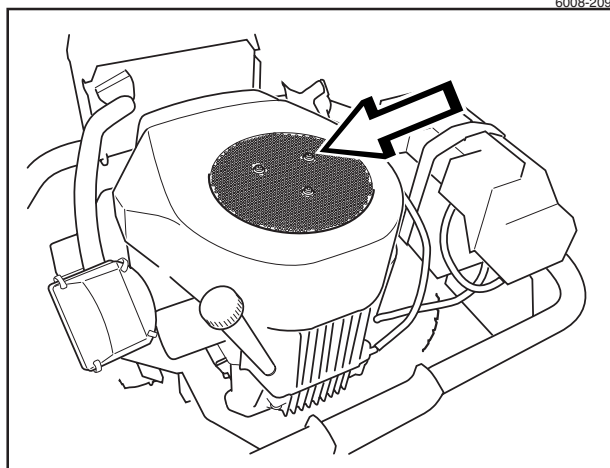

8009-152

## Vérification de la prise d'air de la transmission

Vérifiez que la prise d'air de la transmission n'est pas bouchée.

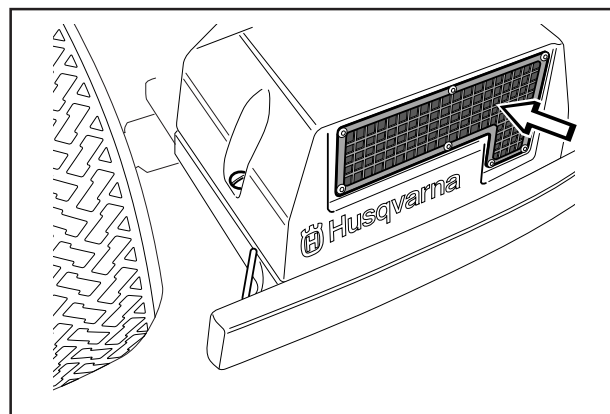

6008-208

# ENTRETIEN

## Contrôle et réglage des câbles de direction

La direction est commandée par des câbles.

Après un certain temps de conduite, ces câbles peuvent se détendre et donc modifier le réglage de la direction.

Pour contrôler et régler la direction, procédez ainsi :

1. Démontez la tôle du châssis en enlevant les vis (deux de chaque côté).

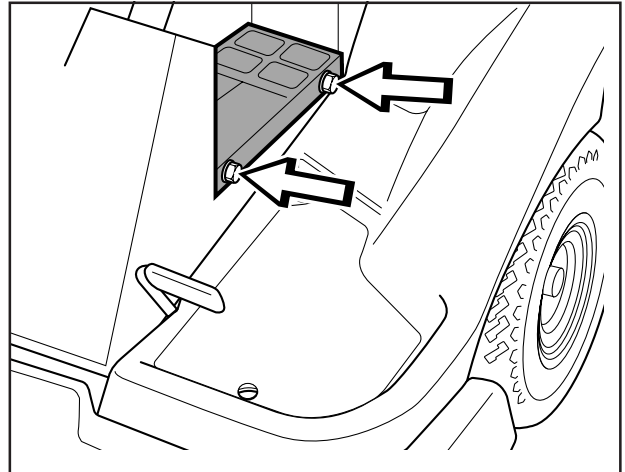

6008-211

2. Contrôlez la tension des câbles de direction en les pinçant (vers les flèches). La distance entre les deux câbles doit diminuer de moitié sans trop forcer en pinçant.

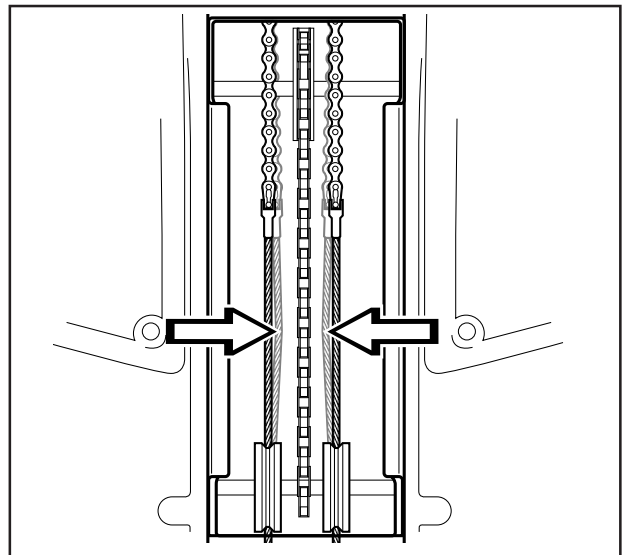

6008-212

3. Si nécessaire, les câbles peuvent être tendus en serrant les vis de réglage (une de chaque côté de la tondeuse autoportée). Ne tendez pas trop les câbles, ils doivent juste *serrer* contre la couronne de direction.

Après le réglage, contrôlez la tension des câbles conformément au point 2.

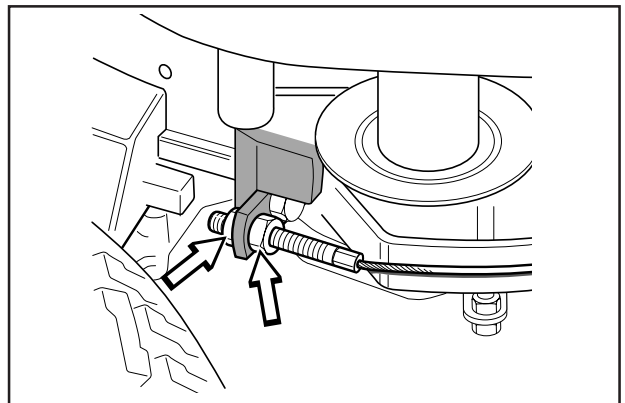

6008-213

# ENTRETIEN

## Contrôle et réglage du câble d'accélérateur

Vérifiez que le moteur réagit à la commande des gaz et que le régime moteur exact est obtenu en position "pleins gaz".

Si un réglage est nécessaire, procédez comme suit au niveau du câble inférieur :

1. Desserrez la vis de fixation de la gaine extérieure du câble et poussez la commande d'accélération sur la position pleins gaz.
2. Contrôlez que le câble d'accélérateur est monté dans le trou de fixation correct dans le bras de levier inférieur comme sur l'illustration.
3. Poussez la gaine extérieure du câble d'accélérateur à fond vers la gauche et serrez la vis de fixation.

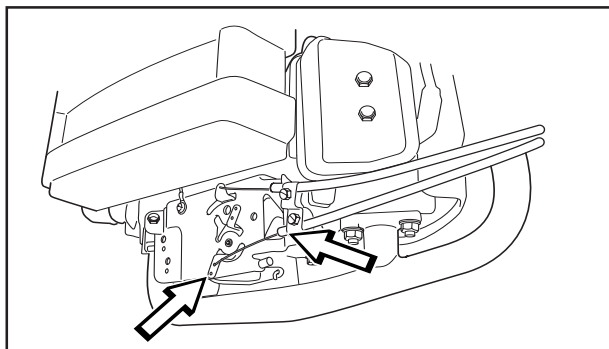

8009-144

## Contrôle et réglage du câble du starter

Si le moteur émet une fumée noire ou démarre difficilement, le câble du starter est peut-être mal réglé (câble supérieur).

En cas de doute, contactez un atelier d'entretien.

Si un réglage est nécessaire, procédez comme suit:

1. Desserrez la vis de fixation de la gaine extérieure du câble et tirez la commande du starter sur la position d'ouverture totale.
2. Contrôlez que le câble du starter est monté dans le bras de levier supérieur comme sur l'illustration.
3. Tirez la gaine extérieure du câble du starter à fond vers la droite et serrez la vis de fixation.

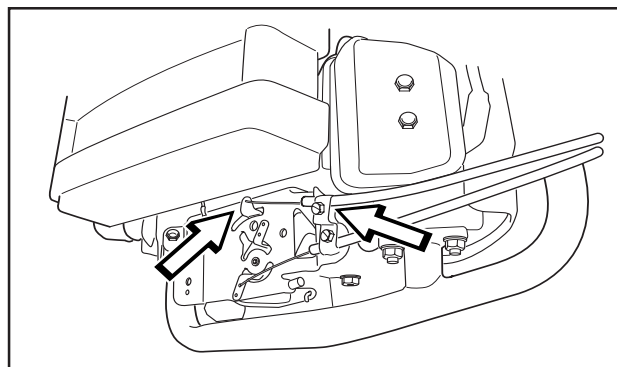

8009-145

# ENTRETIEN

## Réglage du câble hydrostatique

Le câble hydrostatique (situé sur le côté gauche) s'ajuste de la façon suivante :

1. Retirer le carter de la boîte de vitesses.  
Desserrer les deux vis (une de chaque côté) et retirer ensuite le carter de la boîte de vitesses.
2. Démonter l'articulation à rotule inférieure, laquelle est bloquée à l'aide d'un ressort de blocage.
3. S'assurer que la pédale d'accélérateur pour la marche avant est complètement enfoncée.

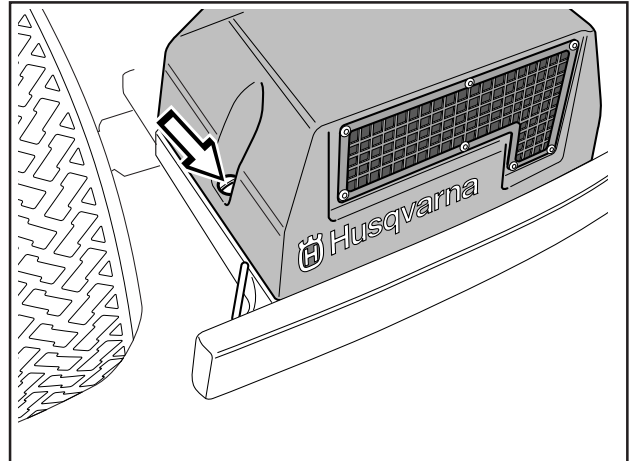

6008-209

4. Amener le bras vertical en position maximale et vérifier que la rotule correspond au culot dans l'articulation à rotule inférieure.
5. Régler le culot du câble au besoin.
6. Assembler l'articulation à rotule inférieure.
7. Mettre en place le ressort de blocage de l'articulation à rotule.

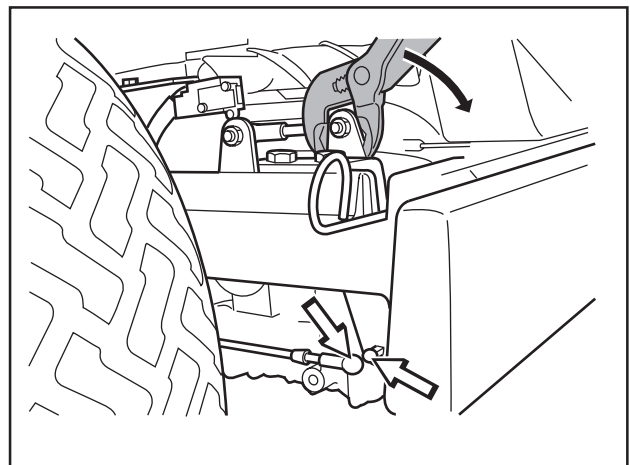

6020-002

# ENTRETIEN

## Réglage du frein

Le frein de stationnement (situé sur le côté droit) s'ajuste de la façon suivante :

1. Retirer le carter de la boîte de vitesses.  
Desserrer les deux vis (une de chaque côté) et relever ensuite le carter de la boîte de vitesses.
2. Décrocher le ressort (A) de la vis (B).



**AVERTISSEMENT !**  
Un frein mal réglé peut diminuer la puissance de freinage.

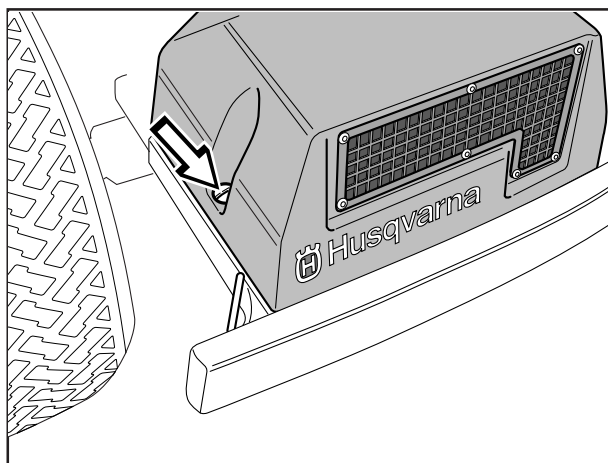

6008-209

3. Vérifier que le frein de stationnement n'est pas serré.
4. Régler un jeu de 1 mm entre la gaine et la vis de réglage en tirant la gaine.  
Régler à l'aide des écrous sur la vis de réglage.
5. Resserrer doucement les écrous afin de ne pas endommager la vis de réglage.
6. Remonter le ressort (A).
7. Contrôlez que le frein fonctionne.

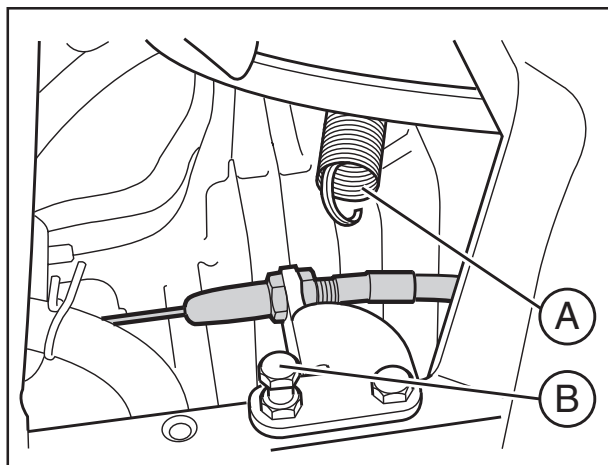

6020-005

## Vérification de la pression des pneus

La pression des pneus doit être de 60 kPa (0,6 kp/cm<sup>2</sup>) pour toutes les roues.

Pour améliorer la facilité de conduite la pression des pneus arrière peut être réduite à 40 kPa (0,4 kp/cm<sup>2</sup>).

La pression maximale permise est de 100 kPa (1,0 kp/cm<sup>2</sup>).

### INFORMATION IMPORTANTE

Si les pneus avant n'ont pas la même pression, les lames couperont l'herbe à une hauteur inégale.

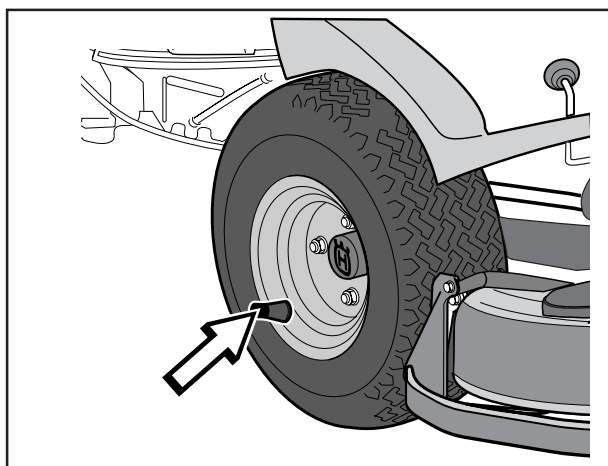

6016-109

# ENTRETIEN

## Remplacement du filtre à air

Si le moteur est faible ou tourne de manière irrégulière, il est possible que le filtre à air soit colmaté. La conduite avec un filtre à air colmaté peut causer des dépôts sur la bougie résultant en des perturbations du fonctionnement.

C'est pourquoi il est important de remplacer le filtre à air à intervalles réguliers (voir les intervalles d'entretien corrects au chapitre "Entretien/Schéma d'entretien").

Le nettoyage/remplacement du filtre à air s'effectue de la manière suivante :

1. Soulevez le carter moteur.
2. Détachez les deux attaches de fixation rapide et retirez le carter sur le boîtier du filtre à air.



### AVERTISSEMENT !

**Laissez refroidir le système des gaz d'échappement avant de commencer l'entretien. Risque de brûlures.**

3. Enlevez le pré-filtre en mousse plastique et lavez-le dans un produit de nettoyage doux.

Séchez-le dans un chiffon propre.

4. Retirez l'écrou à ailettes dans le filtre à air et déposez le filtre en papier. Frappez le filtre en papier contre une surface stable pour en évacuer la poussière.

### IIINFORMATION IMPORTANTE

**N'utilisez pas d'air comprimé pour nettoyer le filtre en papier.**

**Ne lavez pas le filtre en papier.**

**N'huilez pas le filtre en papier.**

5. Remettez en place le filtre à air de la manière suivante :

Placez le filtre en papier dans le boîtier du filtre à air et serrez l'écrou à ailettes.

6. Placez le préfiltre sur la partie rectangulaire du filtre en papier.
7. Remettez le carter sur le boîtier du filtre à air. Remettez en place le carter par-dessous et vérifiez que le préfiltre conserve sa position. Serrez à l'aide des deux attaches de fixation rapide.

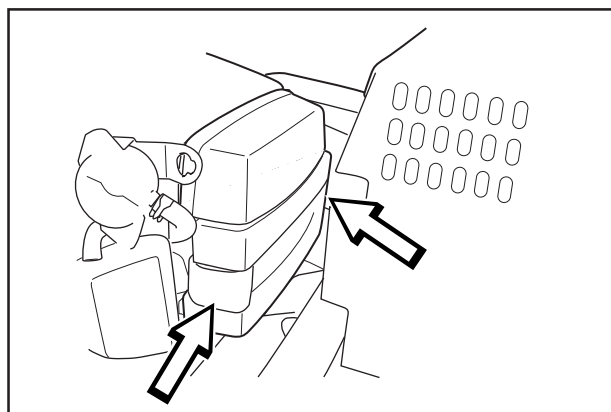

8009-148

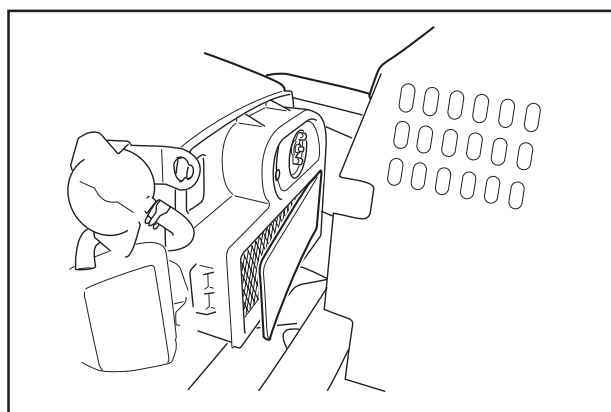

8009-149

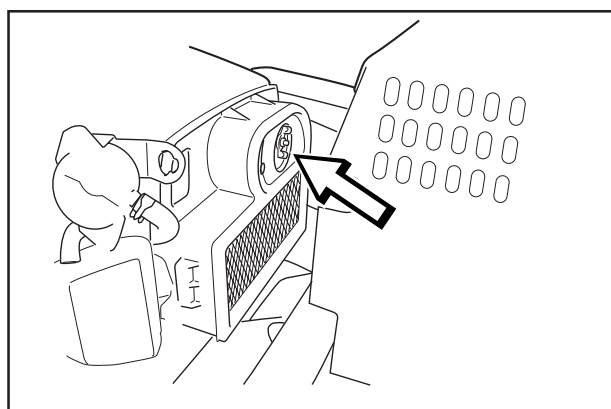

8009-150

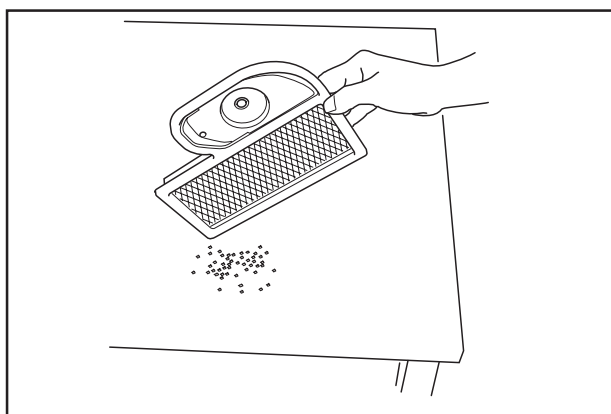

8009-151

# ENTRETIEN

## Remplacement du filtre à carburant

Remplacez le filtre à carburant monté sur le conduit toutes les 100 heures (une fois par saison) ou plus fréquemment s'il est colmaté.

Remplacez le filtre de la manière suivante :

1. Ouvrir le carter moteur.
2. Déplacez les colliers de serrage du filtre. Utilisez une pince plate.
3. Retirez le filtre des extrémités du conduit.
4. Enfoncez le nouveau filtre dans les extrémités des flexibles. Tournez le filtre avec la flèche "FLOW" vers le haut contre la pompe à carburant. Si nécessaire, appliquez une solution savonneuse sur les extrémités du filtre pour faciliter son montage.
5. Repositionnez les colliers contre le filtre.

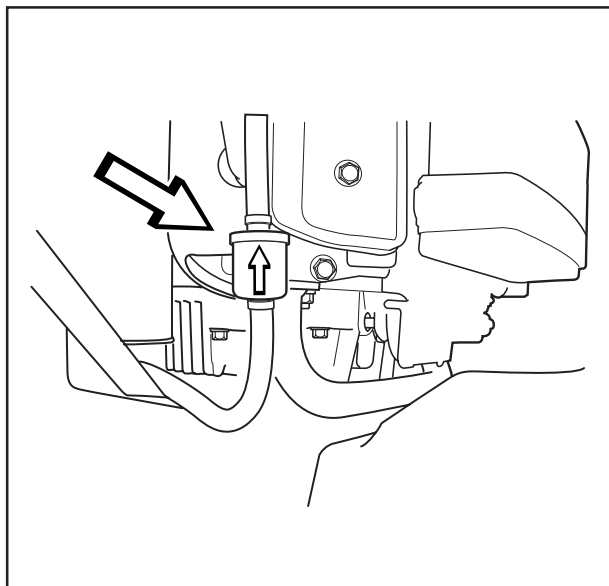

8009-146

## Nettoyage du filtre d'air d'impulsion

1. Ouvrir le carter moteur.
2. Ouvrez les quatre fermetures à déclic, levez le couvercle et retirez le filtre.
3. Nettoyez le filtre avec de l'air comprimé.
4. Remplacez le filtre dans le couvercle et fixez le couvercle en fermant les fermetures à déclic. Remplacez le carter moteur.

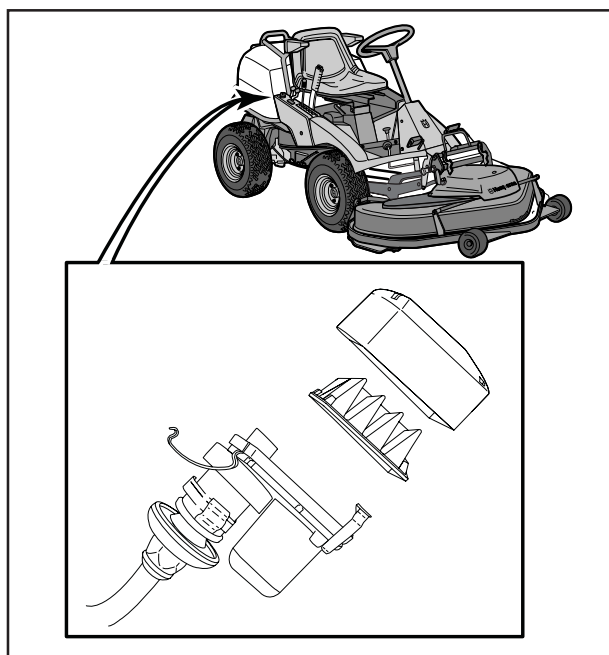

6020-012

## Vérification du filtre à air de la pompe de carburant

Vérifiez régulièrement que le filtre à air de la pompe de carburant ne contient pas des impuretés.

Retirez les deux vis et rabattez la pompe; il n'est pas nécessaire de débrancher les tuyaux.

Le filtre peut être nettoyé avec un pinceau si nécessaire.

Remettez la pompe en place sur la console.

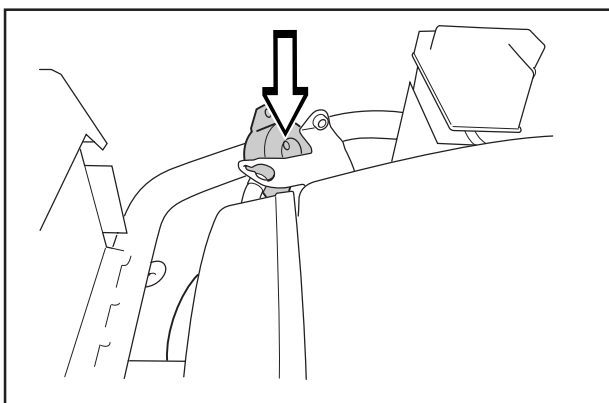

8009-147

# ENTRETIEN

## Vérification du niveau d'électrolyte de la batterie

Vérifiez que le niveau d'électrolyte vient entre les repères. Faites *seulement* l'appoint avec de l'eau distillée.



### AVERTISSEMENT ! En cas de contact avec l'électrolyte

**Externe :** Rincez abondamment avec de l'eau.

**Interne :** Buvez de l'eau ou du lait en grandes quantités. Consultez un médecin le plus rapidement possible.

**Yeux :** Rincez abondamment avec de l'eau. Consultez un médecin le plus rapidement possible.

La batterie dégage un gaz explosif. Etincelles, flammes ou cigarettes sont formellement interdites à proximité de la batterie.

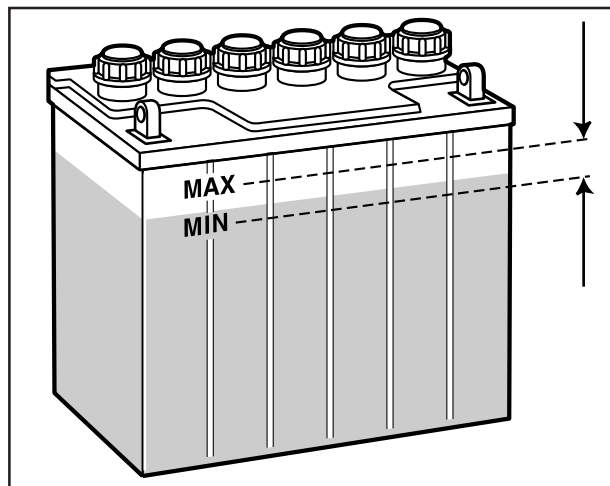

6008-216

## Système d'allumage

Le moteur est équipé d'un système d'allumage électronique. Seule la bougie nécessite d'être entretenue.

Bougie recommandée, voir "Caractéristiques techniques".

### INFORMATION IMPORTANTE

**Une bougie de type incorrect peut endommager le moteur.**

### INFORMATION IMPORTANTE

**Une bougie pas suffisamment vissée peut causer une surchauffe et endommager le moteur. Une bougie trop vissée peut endommager les filetages de la culasse.**

1. Retirer le sabot du câble d'allumage et nettoyer autour de la bougie.
2. Retirer la bougie à l'aide d'une douille pour bougie de 13/16" (21 mm)
3. Contrôler la bougie. Remplacer la bougie si les électrodes sont brûlées sur leur pourtour ou si l'isolateur est brisé ou abîmé. Si la bougie peut encore être utilisée, la nettoyer à l'aide d'une brosse en acier.
4. Mesurer l'écartement des électrodes à l'aide d'un dispositif de mesure. L'écartement doit être de 0,75 mm / 0,031". Régler l'écartement si nécessaire en pliant l'électrode latérale.
5. Revisser la bougie à la main pour éviter d'endommager les filetages.
6. Une fois que la bougie touche le fond, la serrer avec la clé à bougie de manière à presser la rondelle. Une bougie réutilisée doit être dévissée de 1/8 - 1/4 de tour depuis le contact avec le siège. Une bougie neuve doit être dévissée de 1/2 tour depuis le contact avec le siège.
7. Remettre en place le sabot du câble d'allumage.



# ENTRETIEN

## Contrôle du système de sécurité

La tondeuse autoportée est équipée d'un système de sécurité qui empêche le démarrage ou la conduite dans les conditions suivantes.

Le moteur ne doit pouvoir être mis en marche que si le groupe de coupe est en position relevée et les pédales de la transmission hydrostatique sur la position neutre.

Le cariste n'a pas besoin de s'asseoir sur le siège.

Contrôlez tous les jours que le système de sécurité fonctionne correctement en essayant de mettre en marche le moteur quand une de ces conditions n'est pas remplie. Passez à une autre condition et essayez de nouveau.

Contrôlez que le moteur s'arrête si vous soulevez légèrement votre corps du siège quand le groupe de coupe est descendu ou quand les pédales de la transmission hydrostatique ne sont pas sur la position neutre.



Moteur de démarrage

☺ Fonctionne



Système d'allumage

⚡ Ne fonctionne pas

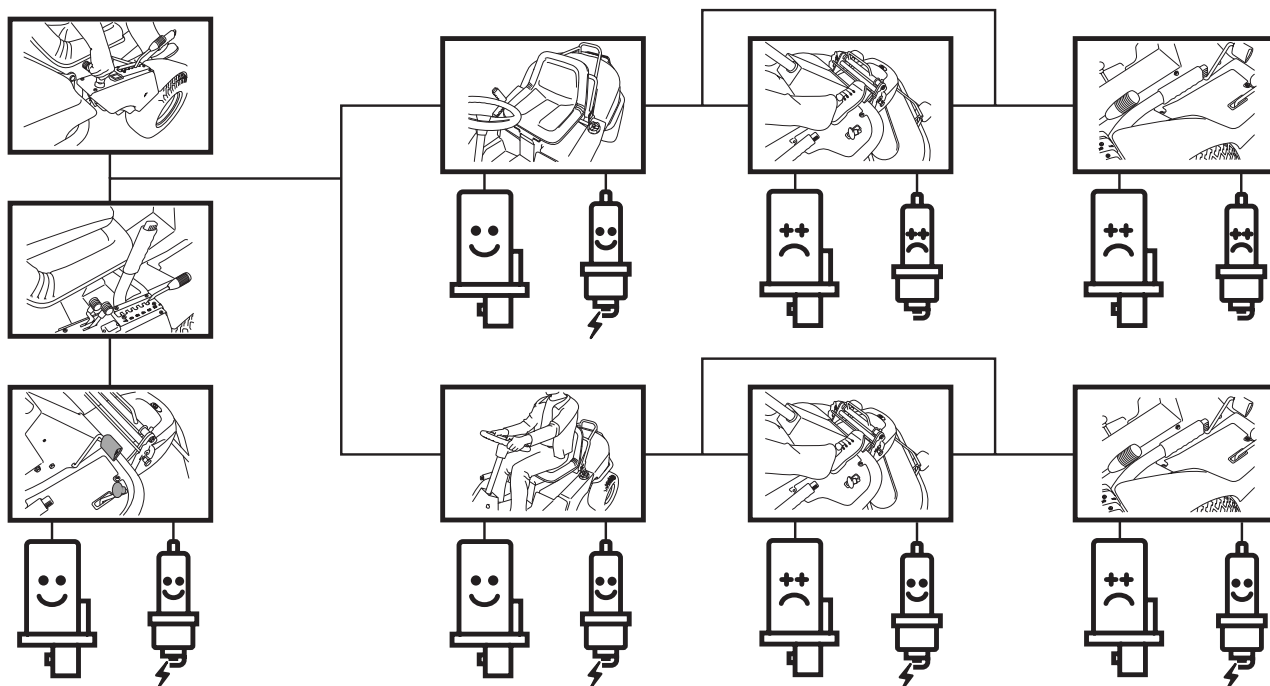

# ENTRETIEN

## Composants du groupe de coupe

Les instructions ci-dessous concernent un groupe de coupe à éjection arrière. Sauf indication contraire, la procédure est identique pour tous les groupes de coupe.

Les composants mentionnés sont les suivants :

- |                               |   |
|-------------------------------|---|
| A. Dispositif de verrouillage | E. Étai de réglage de la hauteur              |
| B. Tirette intérieure         | F. Étai de parallélisme                       |
| C. Barre de sécurité          | G. Arrêt le plus bas du réglage de la hauteur |
| D. Poignée                    |   |

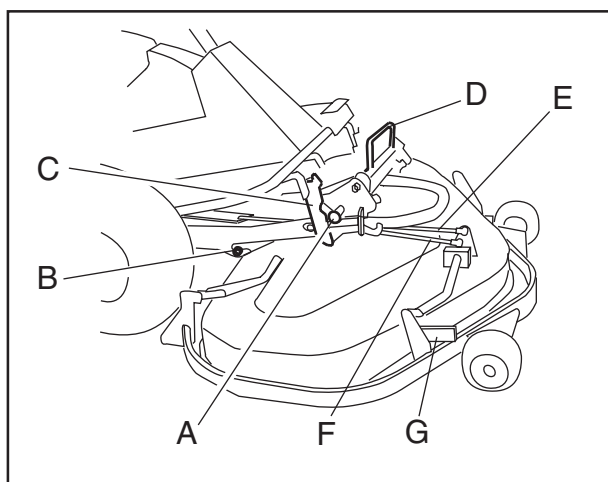

8009-188

## Montage du groupe de coupe



**AVERTISSEMENT!**  
**Soyez prudent. Risque de pincement.**

Position de départ pour le montage du groupe :

- Placez le Rider sur une surface plane.
  - Verrouillez le frein en appuyant sur la pédale et bloquez à l'aide du bouton-poussoir.
  - Le cadre d'outil est en position descendue.
  - Le cadre d'outil est bloqué à l'aide de la barre de sécurité et du dispositif de verrouillage (A) en position rentrée.
  - Montez le cadre du groupe de coupe sur le groupe de coupe. Voir la section "Démontage du cadre du groupe de coupe".
1. Montez le groupe de coupe sur les crochets extérieurs du cadre.

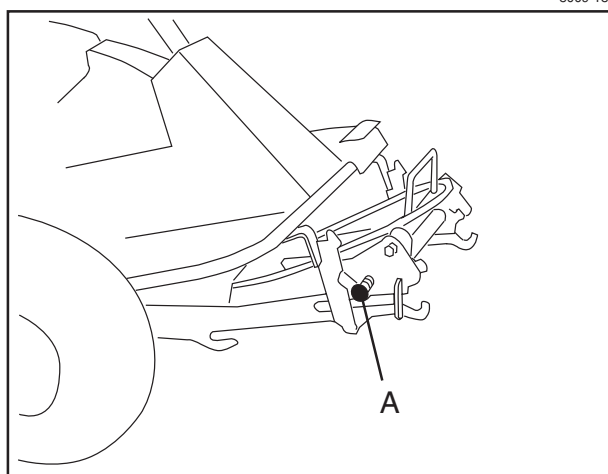

8009-022

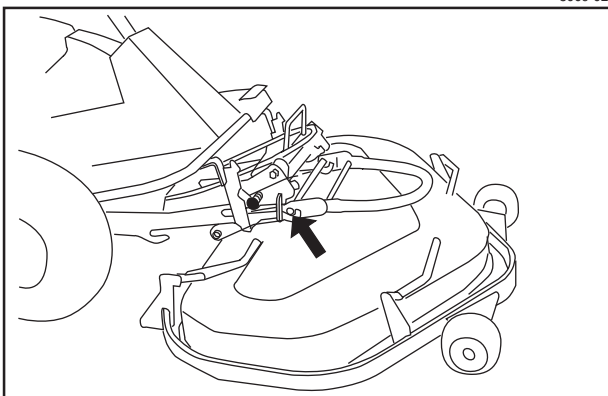

8009-024

2. Tirez le dispositif de verrouillage (A) et libérez la barre de sécurité en poussant sa poignée (D) vers l'arrière.
3. Levez le groupe en tirant vers le haut le levier situé à droite du siège de conduite.

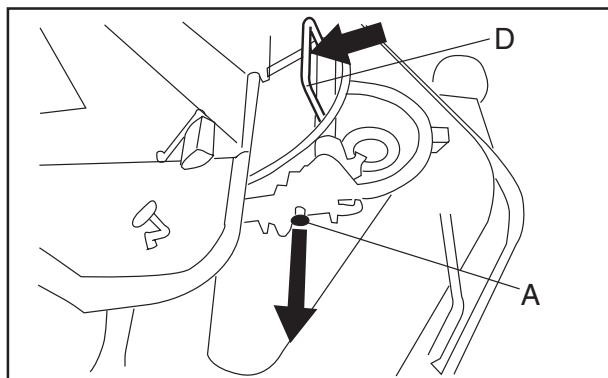

8009-167

# ENTRETIEN

4. Poussez le groupe de coupe afin que les tirettes intérieures (B) pénètrent complètement dans les rainures du cadre.

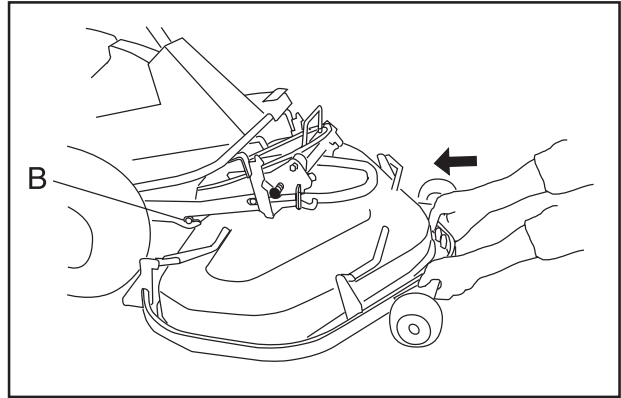

8009-018

5. Accrochez la fixation arrière de l'étau de réglage de la hauteur (E) :

Réglez le levier de réglage de la hauteur de coupe en position avant. Déchargez l'étau en relevant ou en abaissant la partie avant du cadre.



**AVERTISSEMENT!**  
Attention à vos doigts. Ne faites pas tourner les lames ni la courroie.

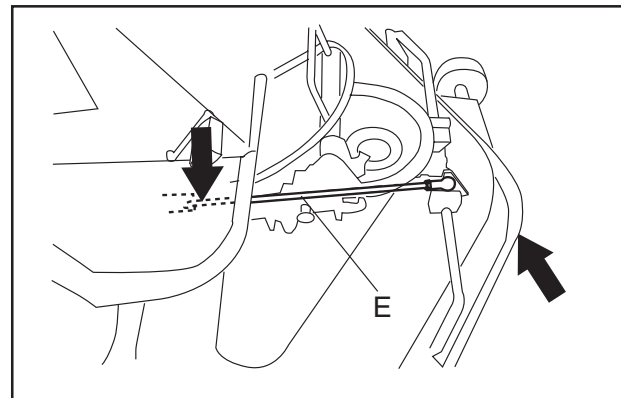

8009-168

6. Dégagez le ressort du dispositif de tension de courroie et montez la courroie sur la poulie avant. Une nouvelle courroie est courte. Tournez la poulie avant au besoin à l'aide d'une clé située sur la vis centrale.

7. Raccrochez le ressort du tendeur de courroie.

## INFORMATION IMPORTANTE

Contrôlez que la courroie est bien placée sur le galet tendeur.

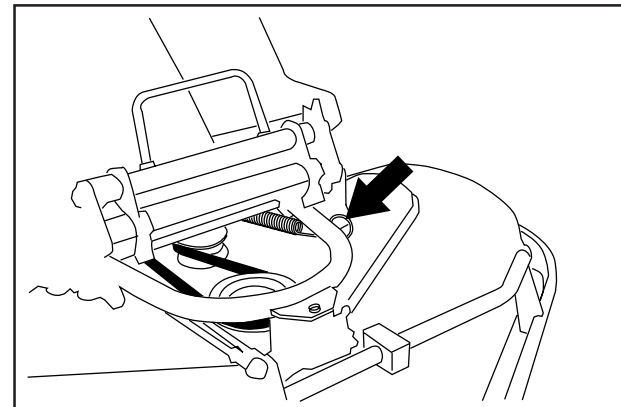

8009-008

## Esquisse de la courroie

1. Courroie d'entraînement
2. Roue d'entraînement avant
3. Galet tendeur
4. Ressort du dispositif de tension de courroie

8. Montez le capot avant

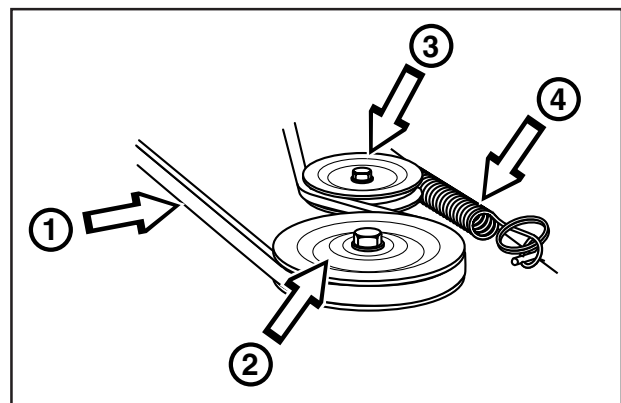

6016-105

# ENTRETIEN

## Réglage du parallélisme et de la hauteur pour le groupe de coupe avec éjection arrière et le groupe de coupe Bioclip

La machine de base est réglée à l'usine. Le montage d'un des groupes de coupe nécessite un réglage du parallélisme et de la hauteur.

Position de départ :

1. Contrôlez la pression des pneus qui doit être de 60 kPa (0,6 kp/cm<sup>2</sup>).
2. Le groupe de coupe rabattu est placé sur une surface plane.
3. Le levier de réglage de la hauteur est positionné sur la hauteur de coupe la plus basse.

### Parallélisme

Commencez toujours par le réglage du parallélisme.

1. Desserrez les deux écrous sur l'étau.
2. Mesurez la distance entre le sol et les bords du groupe de coupe, à l'avant et à l'arrière du carter.
3. Placez une clé sur le chanfrein au milieu de l'étau et visser de telle sorte que la hauteur du bord arrière du groupe de coupe soit de 2-4 mm supérieure à celle du bord avant du groupe.
4. Mesurez de nouveau pour vérifier.
5. Serrez ensuite les deux écrous de l'étau.

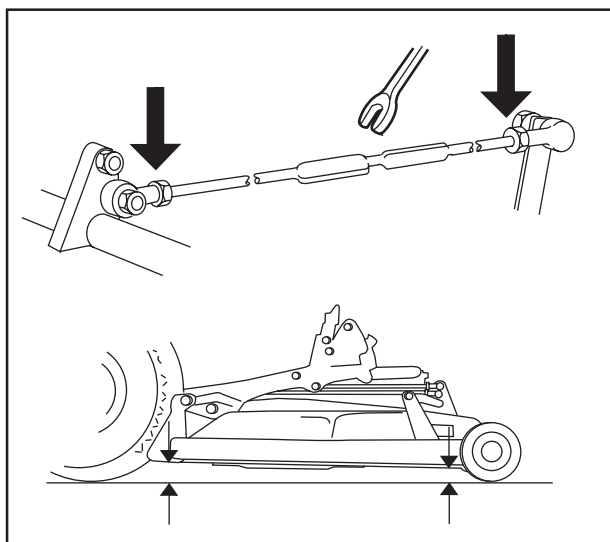

8009-027  
8009-026

### Hauteur de coupe

1. Desserrez l'écrou sur l'étau du réglage de la hauteur.
2. Réglez afin que la distance entre l'arrêt le plus bas du réglage de la hauteur et le cadre de protection soit de 5 mm.
3. Serrez l'écrou.
4. Contrôlez de nouveau que le parallélisme n'a pas été modifié. Si un changement s'est produit, effectuez un nouveau réglage du parallélisme.
5. Vérifier et éventuellement régler la pression au sol du groupe de coupe conformément au prochain chapitre.
6. Montez le carter frontal.

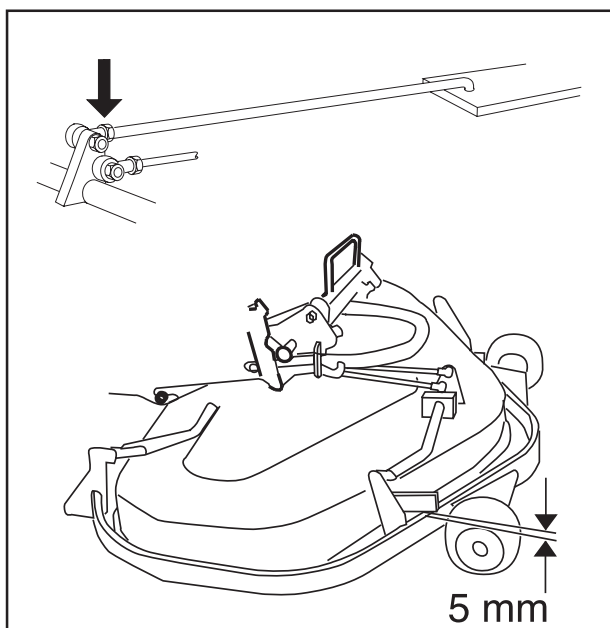

8009-028  
8009-029

#### INFORMATION IMPORTANTE

**En cas de changement de groupe de coupe, effectuez toujours un nouveau réglage du parallélisme et de la hauteur.**

# ENTRETIEN

## Contrôle et réglage de la pression au sol du groupe de coupe

Pour obtenir le meilleur résultat de coupe, le groupe de coupe doit suivre la surface sans exercer une pression trop forte. La pression se règle avec une vis de chaque côté de la tondeuse autoportée.

Pour régler la pression au sol du groupe de coupe:

1. Placez une balance ordinaire sous le châssis du groupe de coupe (sous le bord avant) pour que le groupe repose sur la balance. Si nécessaire, placez une cale entre le châssis et la balance pour que les roulettes d'appui ne supportent aucun poids.
2. Réglez la pression au sol du groupe en vissant ou en dévissant les vis de réglage situées derrière les roues avant, des deux côtés de la tondeuse autoportée.

La pression au sol doit être comprise entre 12 et 15 kg et les ressorts doivent être régulièrement tendus.

## Remplacement de la goupille de cisaillement (BioClip 103)

Afin de protéger le groupe BioClip et son entraînement en cas de collision avec un obstacle, les lames sont pourvues d'une goupille de cisaillement. Chaque boulon de lame comporte une rondelle de friction élastique et bombée. Cette rondelle doit toujours être remplacée par une rondelle neuve lorsque la goupille de cisaillement est remplacée. Autrement, la goupille de cisaillement risque de se détacher et de causer un télescopage des lames.

Utilisez uniquement des pièces de rechange d'origine. Un kit comprenant une lame, une goupille de cisaillement et une rondelle de friction est disponible chez votre revendeur.

1. Placez le groupe en position de service, voir "Mise en position de service".
2. Retirez la lame (2A) en déposant le boulon de lame avec la rondelle et la rondelle de friction (2B).
3. Retirez les restes de la goupille de cisaillement (3) brisée.
4. Vérifiez que les surfaces de contact (4) de la lame et de la fixation de lame ne comportent pas de débris métalliques. Nettoyer si nécessaire.
5. Montez **une** nouvelle goupille de cisaillement (5) dans la fixation de lame.
6. Montez la lame (6) et veillez à la positionner comme indiqué sur la figure.
7. Montez une **nouvelle** rondelle de friction (7) avec le côté concave tourné contre la lame.
8. Montez le boulon de lame avec la rondelle (8). Couple de serrage de 45-50 Nm (4,5-5 kpm)

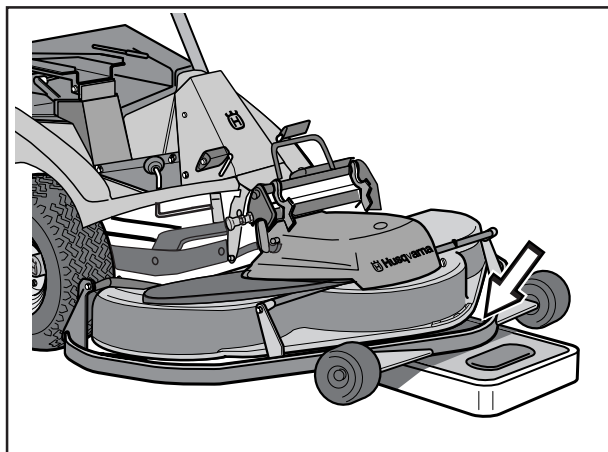

6016-107

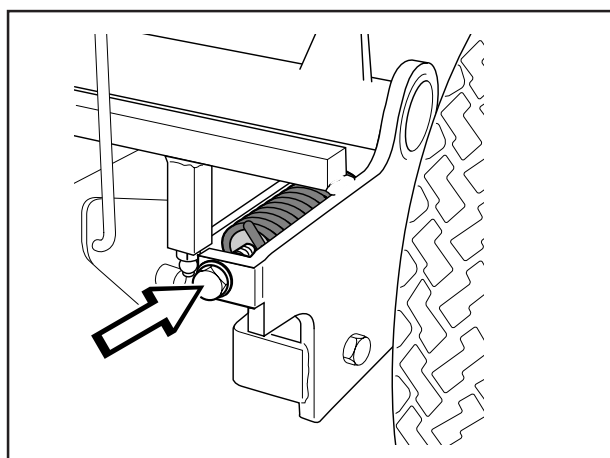

6008-222

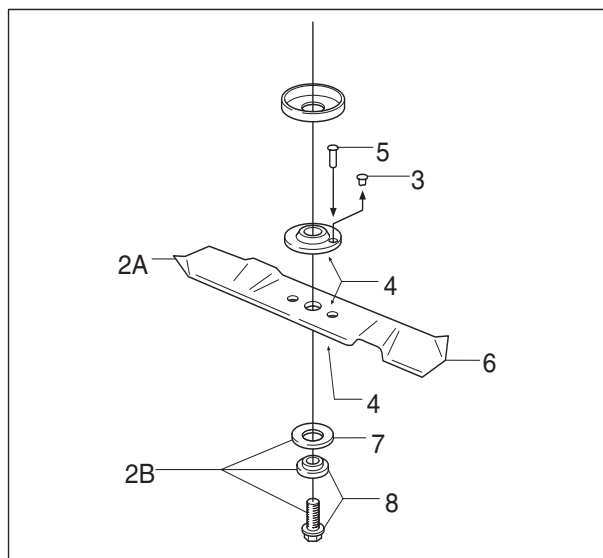

8009-137

# ENTRETIEN

## Position de service du groupe de coupe

Afin de faciliter l'accès lors du nettoyage, de la réparation et de l'entretien du groupe de coupe, celui-ci peut être placé dans une position dite de service. Dans cette position, le groupe de coupe est relevé et verrouillé en position verticale.

### Passage en position de service

1. Placez le groupe de coupe de telle sorte qu'il soit suspendu sur les crochets extérieurs en suivant les points 1-11 de la section "Démontage du groupe de coupe".
2. Saisissez le bord avant du groupe de coupe pour le relever en position verticale. Le groupe de coupe est verrouillé automatiquement à la verticale.

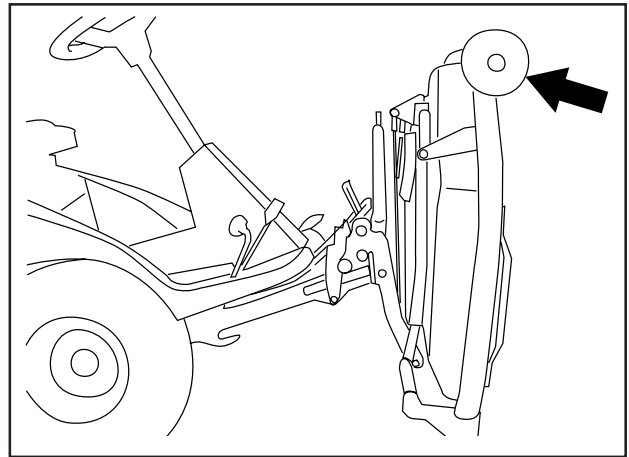

8009-016

### Retour à la position de travail

1. Soulevez le groupe de coupe au niveau du bord avant (poussez-le vers l'arrière) et déplacez la poignée vers l'avant tout en rabattant lentement le groupe de coupe en position horizontale.
2. Poussez le groupe de coupe en position de travail en suivant les points 4-8 de la section "Montage du groupe de coupe".

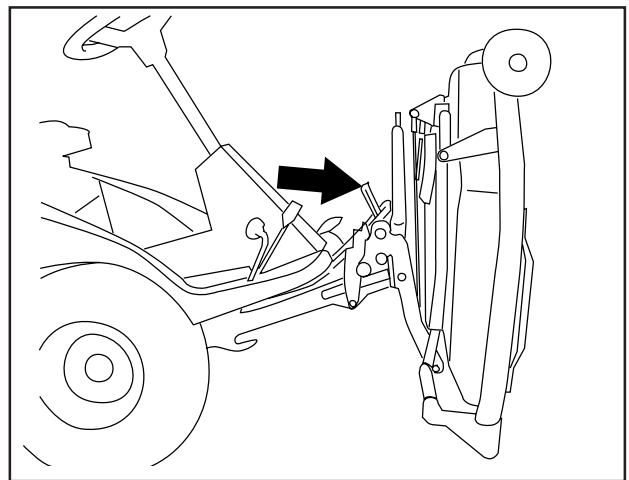

8008-015

### Vérification des lames

Pour obtenir le meilleur résultat de coupe, il est important d'avoir des lames intactes et bien affûtées.

Vérifiez que les vis de fixation des lames sont serrées au couple de 45–50 Nm.

Lors du remplacement des lames, remplacez aussi la rondelle de frottement et la goupille de cisaillement.

#### INFORMATION IMPORTANTE !

**Il est conseillé de laisser un atelier de service agréé remplacer ou affûter les lames.**

Une fois affûtées, les lames doivent être équilibrées.

En cas de collision avec un obstacle causant des dommages, les lames abîmées doivent être remplacées. Laissez l'atelier de réparation déterminer si les lames peuvent être réparées/affûtées ou si elles doivent être mises au rebut.

#### INFORMATION IMPORTANTE!

**Sur le groupe de coupe "Bioclip 103", les lames doivent toujours être à la position indiquée sur l'illustration, faisant un angle de 90° entre elles. Dans le cas contraire, les lames peuvent se toucher et endommager sérieusement le groupe de coupe.**

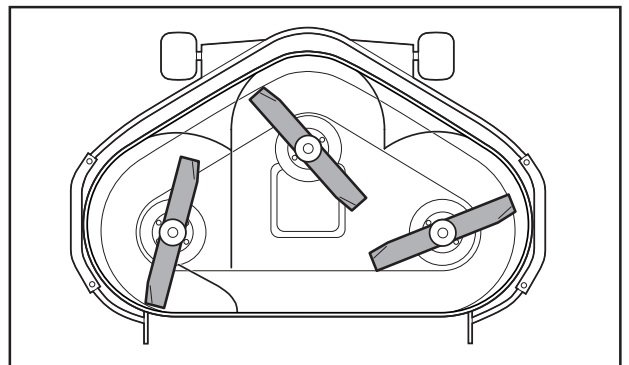

Groupe de coupe avec éjection arrière

6008-226

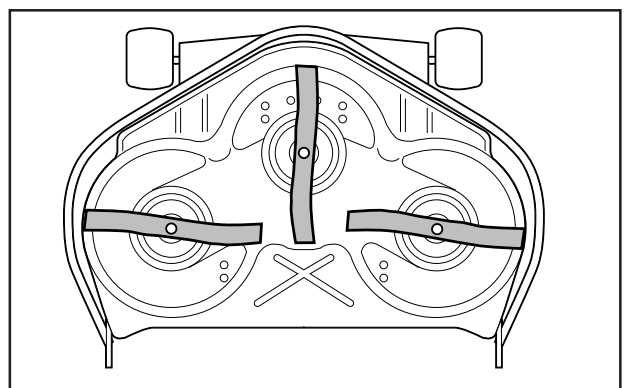

Groupe de coupe Bioclip

6016-108

# ENTRETIEN

## Démontage du groupe de coupe



**AVERTISSEMENT!**  
Soyez prudent. Risque de pincement.

1. Placez le Rider sur une surface plane.
2. Verrouillez le frein en appuyant sur la pédale et bloquez à l'aide du bouton-poussoir.

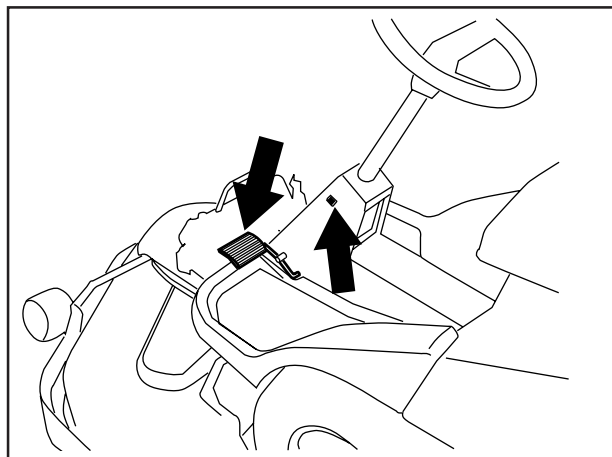

8009-001

3. Levez le groupe de coupe à l'aide du levier de levage.
4. Retirez le carter frontal.

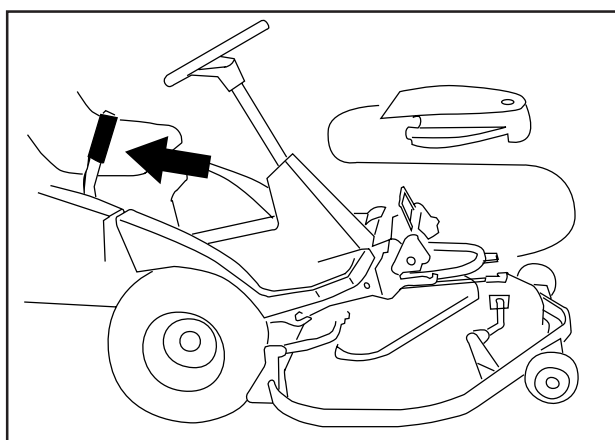

8009-007

5. Retirez le ressort du dispositif de tension de courroie.
6. Retirez la courroie de la poulie avant.
7. Raccrochez le ressort du dispositif de tension de courroie.

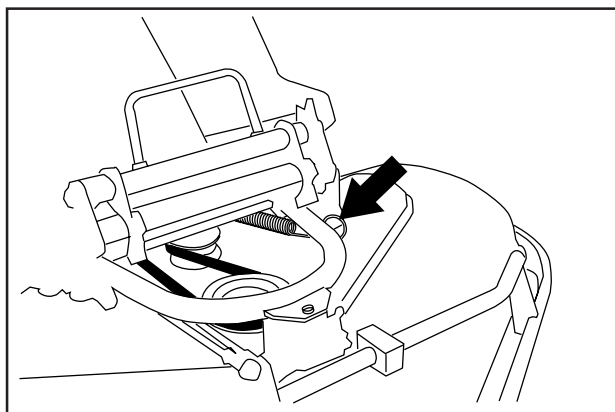

8009-008

8. Passez la courroie autour de la poignée.

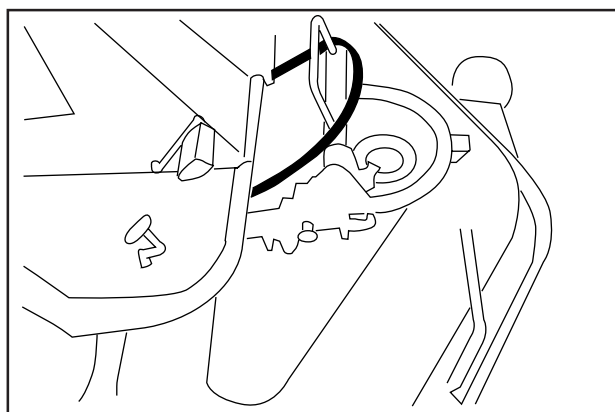

8009-009

# ENTRETIEN

9. Retirez l'étau du réglage de la hauteur (E) en poussant sa partie arrière vers le haut :

Déchargez l'étau au besoin en tirant la partie avant du cadre vers le haut ou vers le bas.

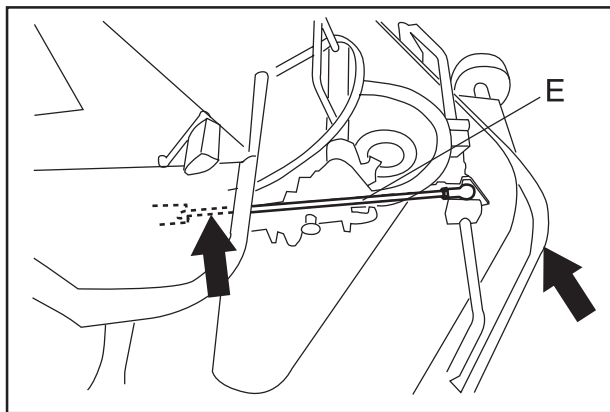

8009-169

10. Tirez la poignée (D) et le groupe de coupe en même temps. Relâchez la poignée lorsque le groupe de coupe est légèrement sorti.

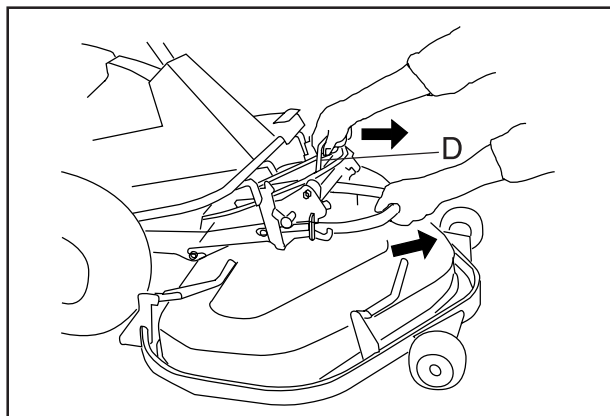

8009-170

11. Sortez le groupe pour l'accrocher aux crochets extérieurs.

12. Descendez le groupe de coupe à l'aide du levier situé à droite du siège de conduite.

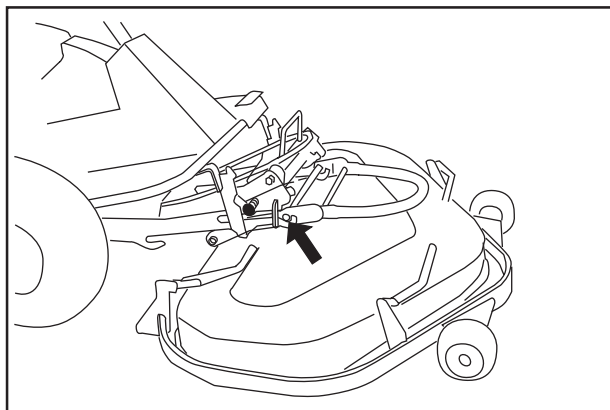

8009-024

13. Tirez la poignée (D) pour verrouiller la barre de sécurité. Contrôlez que le dispositif de verrouillage (A) est en position rentrée.

14. Retirez le groupe de coupe du Rider.

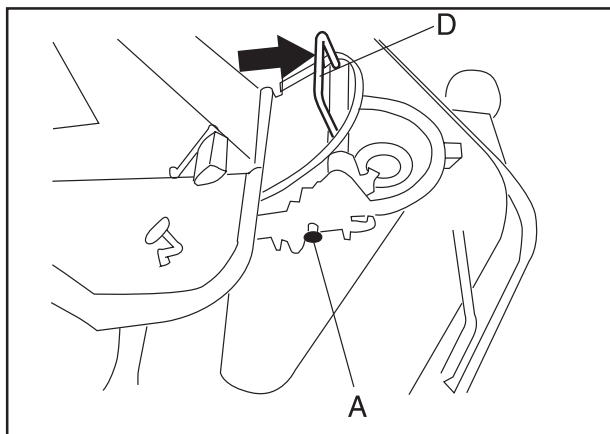

8009-171



# ENTRETIEN

## Démontage du cadre du groupe de coupe

Position de départ lors du démontage du cadre du groupe de coupe :

- Sans le groupe de coupe.
1. Faites sortir le dispositif de verrouillage en le tournant afin de dégager l'attache avant du groupe de coupe.
  2. Faites reculer le cadre du groupe de coupe pour libérer la languette de l'arceau du cadre du groupe de coupe et sortez le cadre.

Le montage s'effectue dans l'ordre inverse.

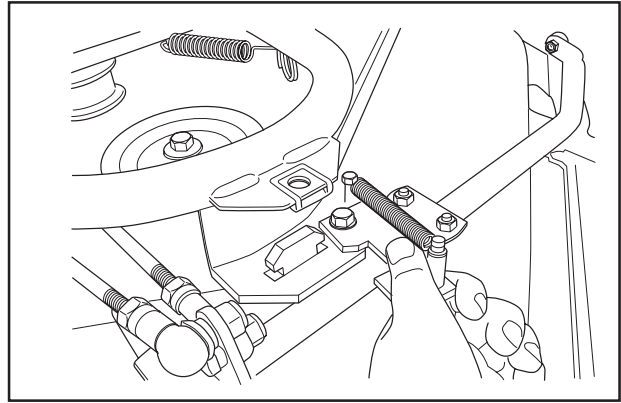

8009-184

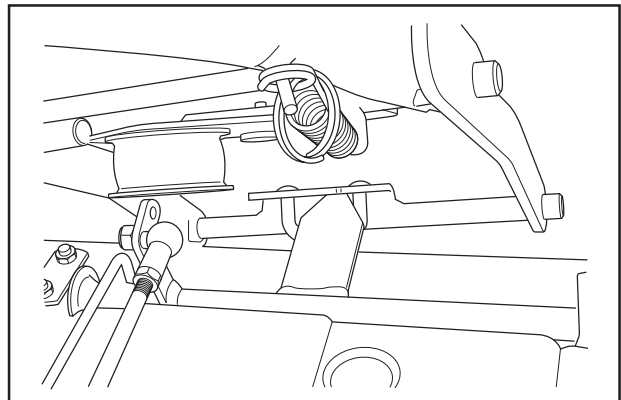

8009-185

## Démontage de la courroie

Position de départ lors du démontage de la courroie :

- Aucun groupe de coupe n'est monté sur le Rider.
- La partie avant de la courroie est enroulée autour de la poignée de la barre de sécurité.

Le démontage de la partie avant de la courroie de sur la poulie avant est décrit aux points 5 à 8 du chapitre "Démontage du groupe de coupe".

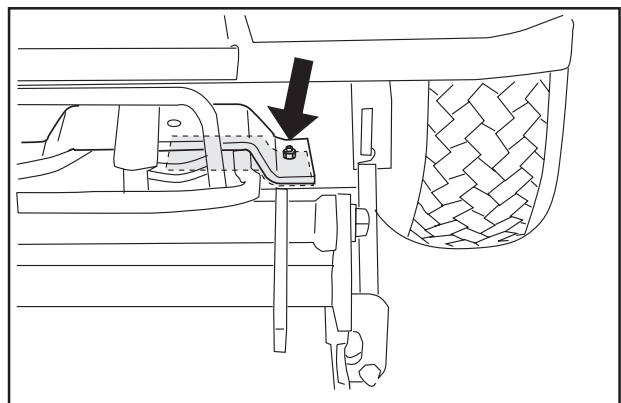

6016-114

Démontez la courroie complète comme indiqué ci-dessous uniquement si la lame Bull doit être montée sur le Rider.

1. DDémontez la plaque de guidage sous la roue de support. Utilisez deux clés de 13 mm.
2. Décrochez le ressort du frein de lames.
3. Retirez la courroie de la poulie intermédiaire et démontez la courroie.

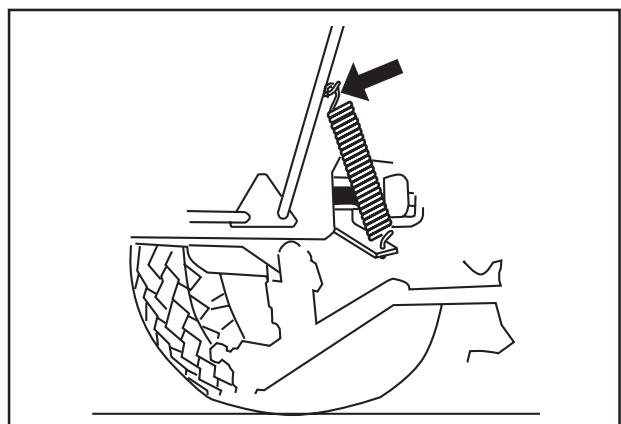

8009-005

# ENTRETIEN

## Montage de la courroie

1. Mettez en place la courroie depuis l'avant et laissez pendre sa partie avant autour de la poignée de la barre de sécurité.
2. Placez la courroie sur la poulie intermédiaire et contre la roue de support.

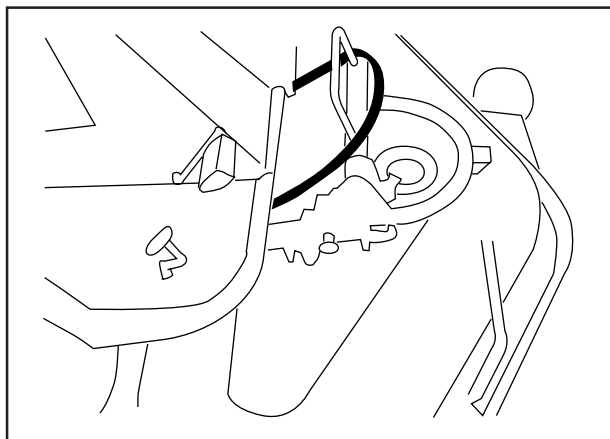

8009-009

3. Montez la plaque de guidage sous la roue de support et serrez la vis à l'aide de deux clés de 13 mm.

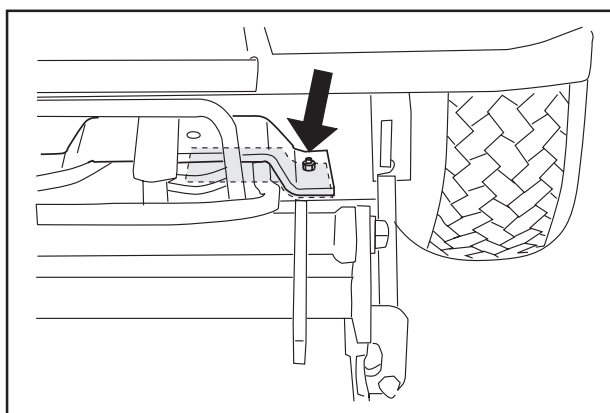

6016-114

4. Accrochez le ressort du frein de lames.

Le montage de la courroie sur la poulie avant est décrit aux points 6 et 7 du chapitre "Montage du groupe de coupe".

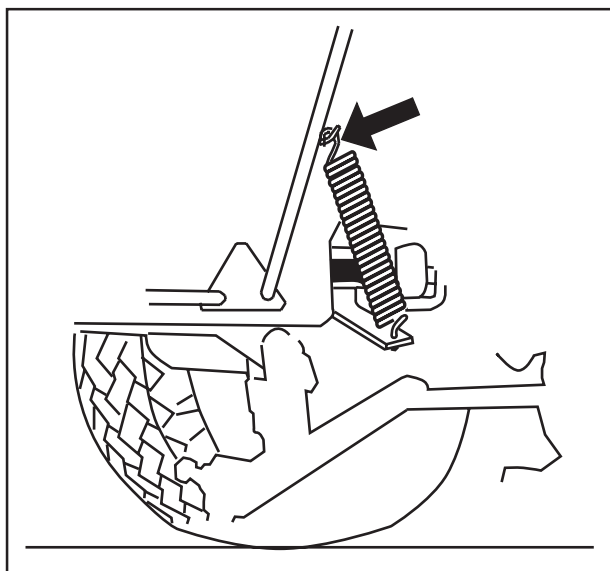

8009-005

# ENTRETIEN

## Remplacement des courroies du groupe de coupe

### Remplacement des courroies sur un groupe de coupe BioClip 103

Le groupe de coupe BioClip 103 est disponible en deux versions. La version 1 est dotée d'une courroie trapézoïdale et la version 2, de deux courroies. Ces courroies entraînent et synchronisent la rotation des lames et sont placées sous un capot sur le groupe de coupe.

1. Démontez le groupe de coupe. Voir la page 37.
2. Retirez le cadre du groupe de coupe. Voir la section "Démontage du cadre du groupe de coupe".
3. Repoussez l'étau du réglage de la hauteur (E) vers l'avant. Desserrez l'écrou avant de l'étau de parallélisme (F) et repoussez l'étau vers l'arrière.
4. Desserrez les deux vis qui maintiennent le capot de protection et déposez le capot.

#### 5. Version 1 :

Desserrez les trois vis de 1/2 à 1 tour complet. Comprimez la courroie pour qu'elle soit détendue au maximum et serrez une des vis. Remplacez la courroie et la tendre selon la figure (un autocollant se trouve sur le capot). Placez les lames de façon qu'elles forment un angle de 90° entre elles et desserrez de nouveau une des vis. C'est le ressort tendeur de courroie qui confère à la courroie la bonne tension. Contrôlez de nouveau la position des lames et la régler au besoin en engrenant de nouveau la courroie. Serrez les trois vis au couple 45 Nm.

#### 5. Version 2:

Desserrez l'écrou sur la plaque d'excentrique et faites pivoter la plaque sur le côté.

Desserrez les quatre vis (voir la figure) qui maintiennent le palier de lame externe jusqu'à ce que le palier puisse être déplacé.

Poussez le palier de lame vers l'intérieur contre le palier central et retirez la courroie supérieure.

Procédez de la même manière pour la courroie inférieure.

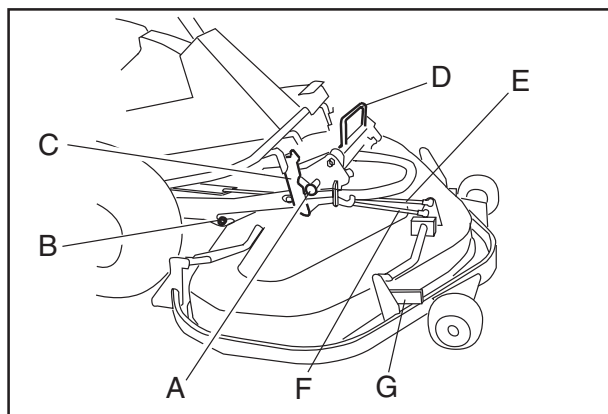

8009-188

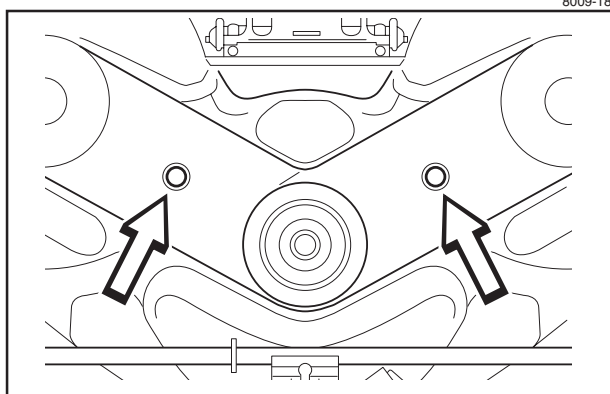

6012-075

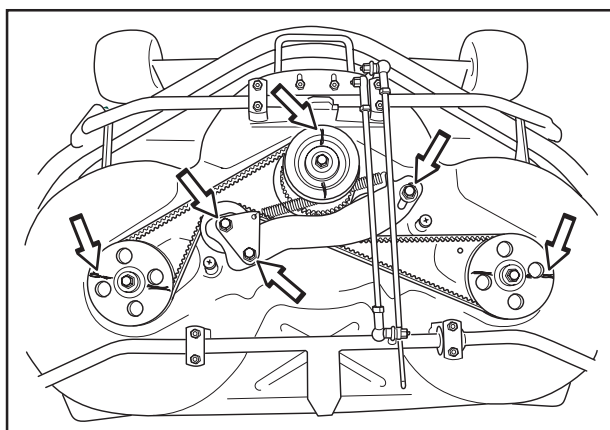

BioClip 103 Version 1

8009-173

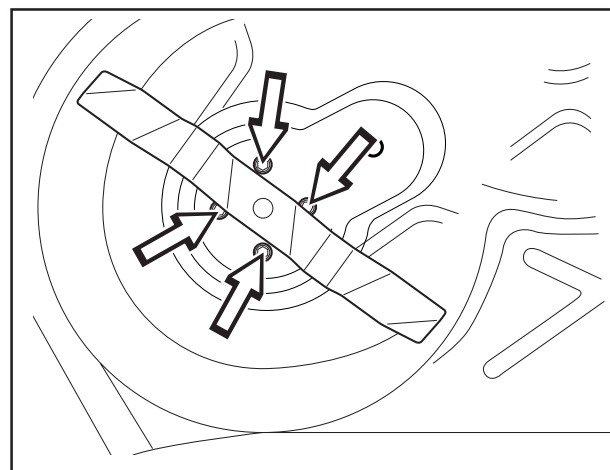

BioClip 103 Version 2

6016-110



**AVERTISSEMENT !**  
Utilisez des gants de protection  
lors de tout travail avec les lames.

# ENTRETIEN

## 6. Version 2:

Montage : placez d'abord la courroie inférieure puis la courroie supérieure.

Contrôlez que les lames forment un angle de  $90^\circ$  entre elles, comme montré sur la figure. Sinon, régler les courroies. Quand le palier de lames est mobile, la courroie peut être passée sur la dent suivante. Serrez les vis de telle sorte que les paliers soient alignés contre le carter de coupe tout en pouvant toujours être déplacés.

Tendez les courroies en vissant le dispositif de tension situé sur le dessus du carter de coupe. Serrez l'écrou. Serrez tous les écrous des paliers des lames.

## 7. Version 2:

La tension de la courroie est correcte quand la courroie s'affaisse de 7 mm vers l'intérieur pour une pression de 10 N.

## 8. Version 1 et 2:

Montez le carter de protection sur les courroies et fixez l'étau de parallélisme et le cadre du groupe de coupe.

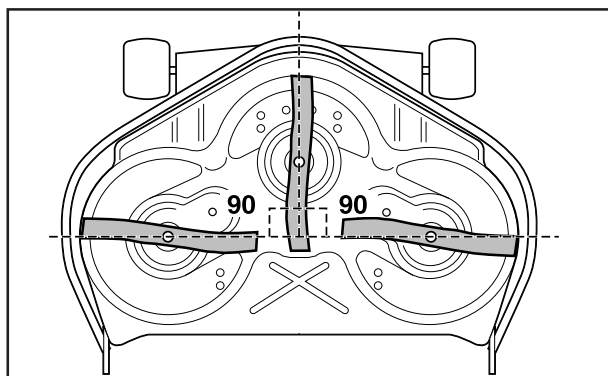

6016-111

### INFORMATION IMPORTANTE !

**Les lames du groupe BioClip 103 doivent toujours former un angle de  $90^\circ$  entre elles. Sinon, elles risquent de se heurter et d'endommager sérieusement le groupe de coupe.**

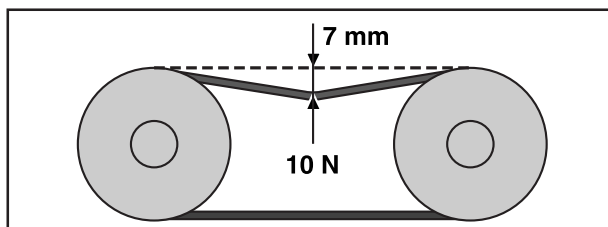

6012-079

## Remplacement de la courroie sur un groupe de coupe BioClip 112

Le groupe BioClip 112 est doté de lames BioClip "anticollision" entraînées par une courroie trapézoïdale. Pour le remplacement de la courroie, voir les instructions pour l'unité de coupe ci-dessous.

## Remplacement de la courroie sur le groupe de coupe avec éjection latérale ou arrière et groupe Combi

Sur ces groupes de coupe avec "lames anti-collision", les lames sont entraînées par une courroie trapézoïdale. Procédez comme suit pour remplacer la courroie trapézoïdale :

1. Retirez le cadre du groupe de coupe (1), le boulon de l'étau de parallélisme (2) et les deux vis du carter (3). Déposez le carter du groupe de coupe.
2. Retirez le ressort qui tend la courroie trapézoïdale et enlevez la courroie.

Le montage de la nouvelle courroie s'effectue dans l'ordre inverse.

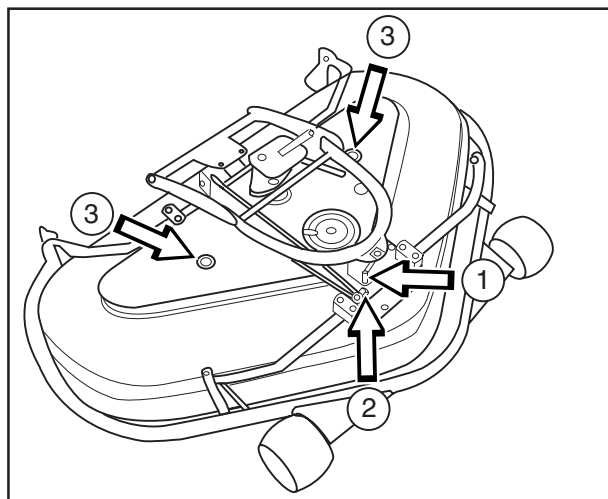

6016-113

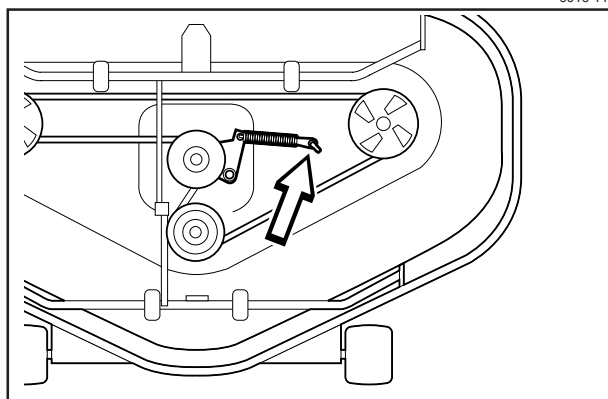

6012-080

# ENTRETIEN

## Dépose du bouchon BioClip (Combi)

Pour modifier le groupe Combi et passer de la fonction BioClip à un groupe de coupe avec éjection arrière, retirez le bouchon BioClip attaché par trois vis sous le groupe.

1. Placez le groupe en position de service, voir "Mise en position de service".
2. Retirez les trois vis qui maintiennent le bouchon BioClip et retirez le bouchon.
3. Conseil : Montez trois vis M8x15 mm complètement filetées dans les trous des vis pour protéger les filetages.
4. Remettez le groupe en position normale.

La mise en place du bouchon BioClip s'effectue dans l'ordre inverse.

## Versions du groupe de coupe

Les versions suivantes du groupe de coupe peuvent être présentes sur ce type de machine :

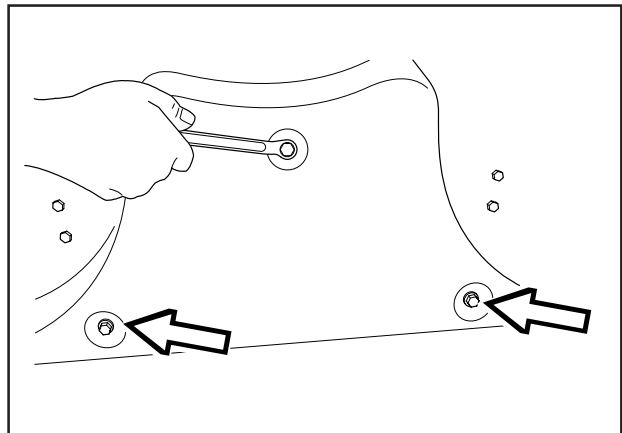

Removal of BioClip plug

8009-289

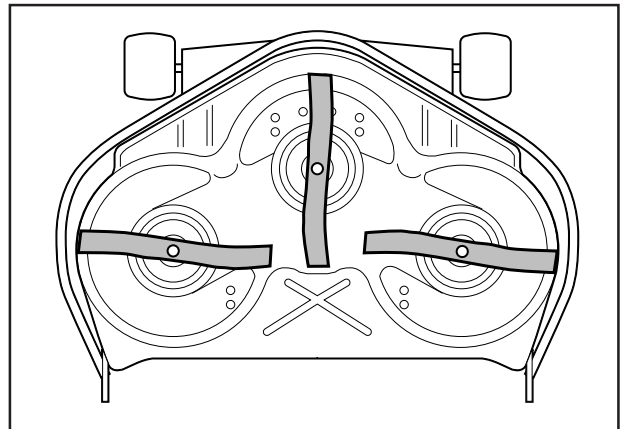

BioClip 103

6017-108

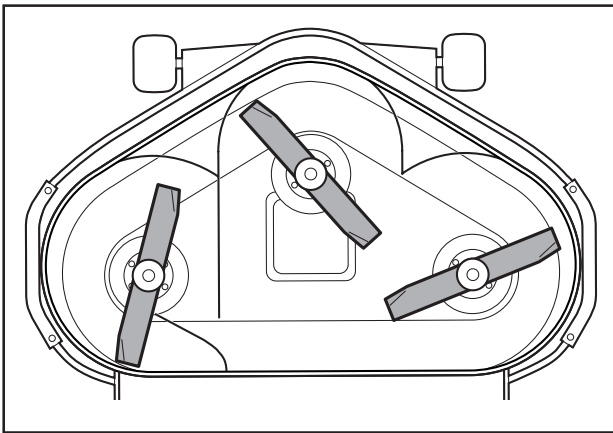

6017-162

Groupe de coupe avec éjection arrière 97 et 120

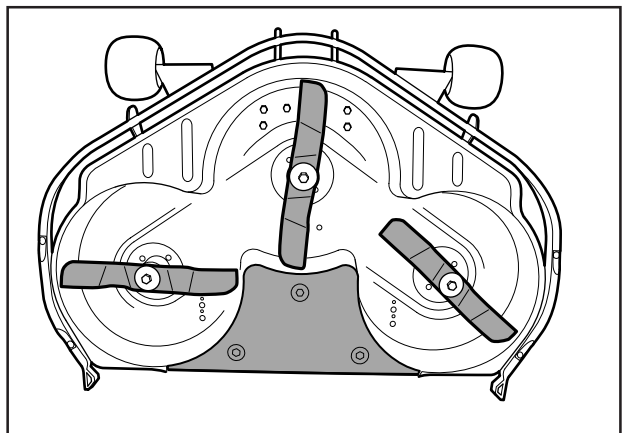









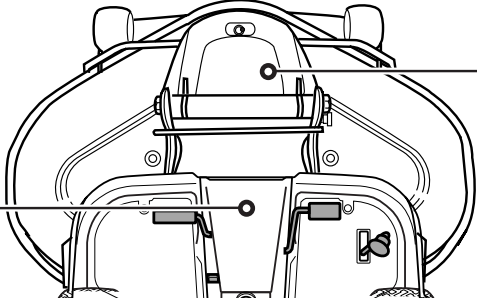

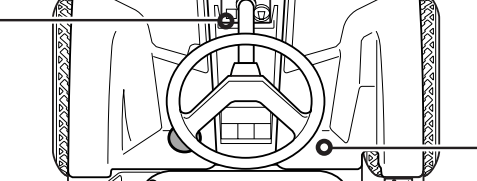
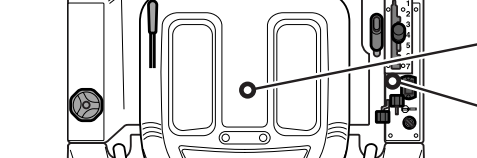

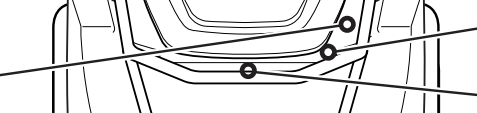



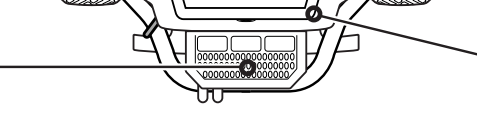



8009-288

Combi 112

# GRAISSAGE

## Schéma de graissage

500h (365/365)	100h (365/365)	1/52	1/365	ProFlex 18		1/365	1/52	25h (365/365)	200h (365/365)
								(1/52)	
				1		6			
				2					
						7			
						8			
						9			
						10			
				3		11			
				4		12			
				5		13			

8009-291

# GRAISSAGE

## Généralités

Retirez la clé de contact afin d'éviter tout mouvement accidentel durant le graissage.

Lors du graissage avec une burette d'huile, celle-ci doit être remplie d'huile moteur.

Lors du graissage avec de la graisse, vous pouvez utiliser, sauf indication contraire, la graisse 503 98 96-01 ou toute autre graisse pour châssis ou roulements à billes assurant une bonne protection contre la corrosion.

Si la tondeuse est utilisée tous les jours, le graissage doit être effectué deux fois par semaine.

Nettoyez pour éliminer l'excès de lubrifiant après le graissage.

Il est important que le lubrifiant ne soit pas en contact avec les courroies trapézoïdales ou les surfaces d'entraînement des poulies. Si le lubrifiant se répand sur ces éléments, nettoyez-les avec de l'alcool. Si la courroie continue à glisser après le nettoyage à l'alcool, elle doit être remplacée. N'utilisez pas d'essence ou tout autre produit pétrolier pour nettoyer les courroies trapézoïdales.

## Graissage des câbles

Graissez les deux extrémités des câbles et déplacez les commandes sur leurs positions d'extrémité lors du graissage. Remettez en place les protections en caoutchouc des câbles une fois le graissage terminé. Les câbles comportant des gaines risquent de gripper s'ils ne sont pas graissés régulièrement. Le grippage d'un câble peut occasionner des dysfonctionnements comme par exemple, un freinage accidentel.

Si un câble grippe, déposez le câble et suspendez-le verticalement. Appliquez une fine couche d'huile moteur, de bas en haut, jusqu'à ce que l'huile s'écoule vers le bas. Conseil : remplissez d'huile un petit sac en plastique, scotez-le pour qu'il soit bien étanche au niveau de la gaine et laissez reposer ainsi le câble pendu à la verticale à l'intérieur du sac pendant toute une nuit. Si le câble s'avère impossible à graisser, remplacez-le.

## 1. Mécanisme des pédales dans le tunnel du cadre

Graissez le mécanisme des pédales dans le tunnel du cadre.

Retirez le couvercle du tunnel du cadre en desserrant les vis, deux de chaque côté.

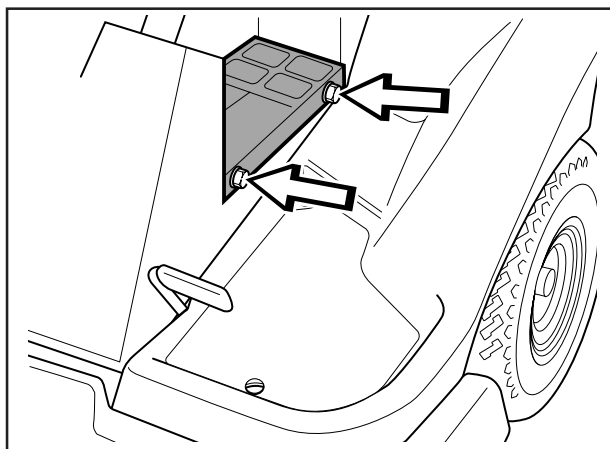

6008-211

Faites jouer les pédales et graissez les éléments mobiles à l'aide de la burette d'huile.

Graissez les câbles de conduite et de frein à l'aide de la burette d'huile.

Graissez le point "Chaînes dans le tunnel du cadre" avant de remettre en place le couvercle sur le tunnel du cadre.

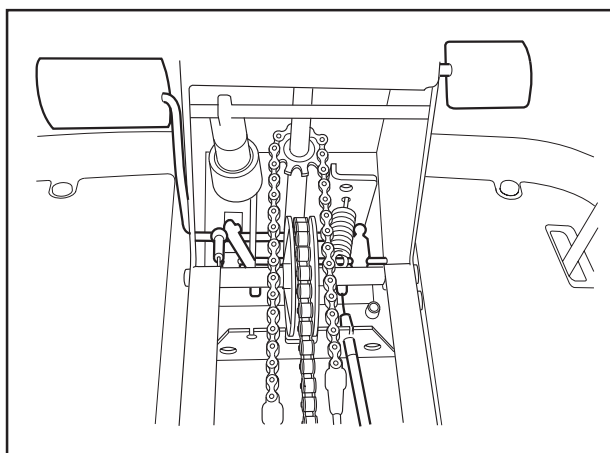

6020-021

# GRAISSAGE

## 2. Chaînes dans le tunnel du cadre

Retirez le couvercle situé sur le tunnel du cadre comme indiqué au point 1.

Graissez les chaînes dans le tunnel du cadre à l'aide de la burette d'huile ou d'un vaporisateur pour chaînes de motocyclettes.

Graissez l'arbre des rouleaux du câble de direction. Poussez les rouleaux sur le côté et appliquez la graisse sur l'arbre à l'aide d'un pinceau.

Remplacez le couvercle sur le tunnel du cadre.

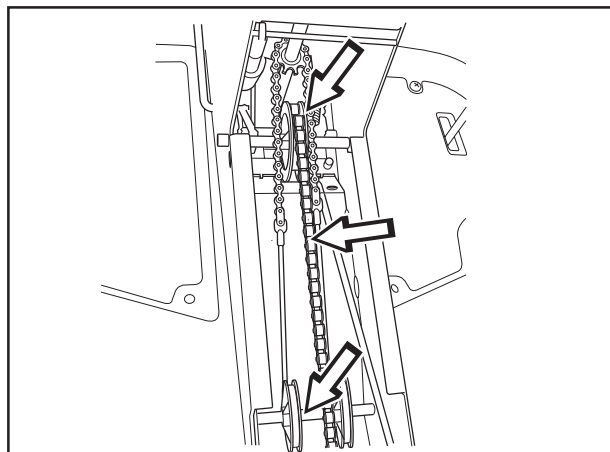

6020-022

## 3. Huile moteur

L'huile de moteur doit être vidangée pour la première fois à 8 heures de conduite. Ensuite, la vidange doit être effectuée toutes les 100 heures de conduite.



### AVERTISSEMENT !

L'huile de moteur peut être très chaude si la vidange est effectuée tout de suite après l'arrêt du moteur. Laissez le moteur se refroidir quelques instants avant la vidange.

### INFORMATION IMPORTANTE

L'huile de vidange est un produit nocif et ne doit pas être déversée sur le sol ou dans la nature. Elle doit être confiée à l'atelier ou à un autre dépôt spécialisé.

Évitez le contact avec la peau, lavez-vous avec du savon si vous en renversez.

1. Ouvrir le carter moteur.
2. Placez un récipient sous le bouchon de vidange gauche du moteur.
3. Enlevez la jauge. Enlevez le bouchon de vidange sur le côté gauche du moteur.
4. Laissez l'huile couler dans le récipient.
5. Montez ensuite le bouchon d'huile et serrez-le correctement.
6. Remplacez le filtre à huile au besoin.
7. Remplissez d'huile moteur neuve selon les instructions apparaissant à la page suivante.

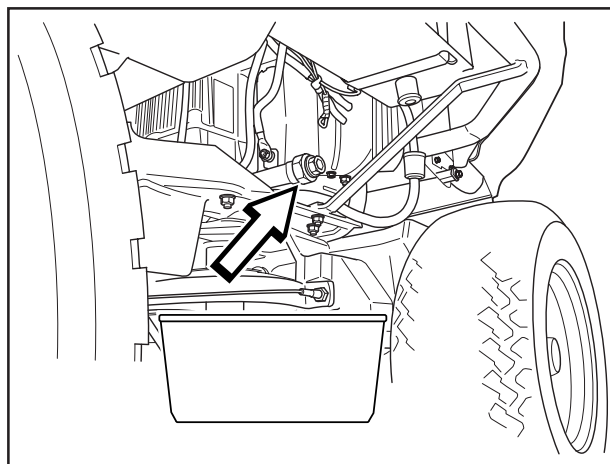

8009-160



# GRAISSAGE

Contrôlez le niveau d'huile dans le moteur quand la tondeuse est à l'horizontale.

Soulevez le carter moteur.

Retirez la jauge et essuyez-la avant de la remettre en place.

La jauge ne doit **pas** être vissée.

Retirez la jauge et lisez le niveau d'huile.

Le niveau d'huile doit être compris entre les repères de la jauge. Si le niveau atteint presque le repère "ADD", remplissez d'huile jusqu'au repère "FULL" sur la jauge.

Ne jamais remplir au-dessus du repère "FULL".

Le remplissage d'huile s'effectue dans le trou où la jauge est placée.

Utilisez l'huile moteur SAE 30 ou SAE 10W-30 ou 10W/40, classe SC-SH (au-dessus de 0°C/+32°F). Au-dessus de +20°C/+68°F, l'huile moteur SAE 40 peut être utilisée.

Utiliser l'huile moteur SAE 5W-20, classe SC-SH (en dessous de 0°C/+32°F).

Le moteur contient 1,5 litres d'huile, filtre non compris (1,7 litres avec le filtre).

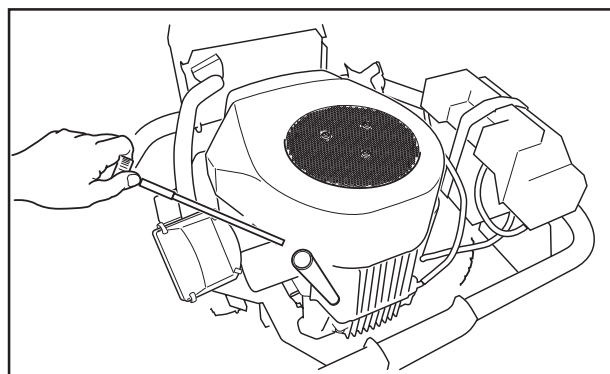

8009-158

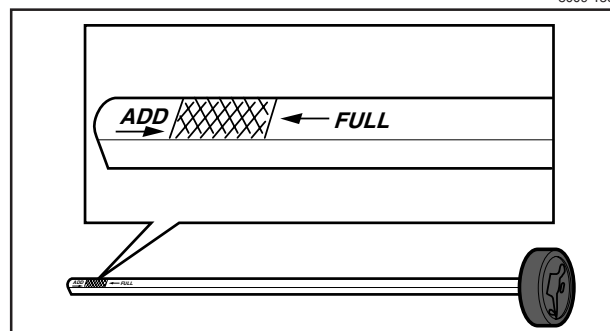

8009-159

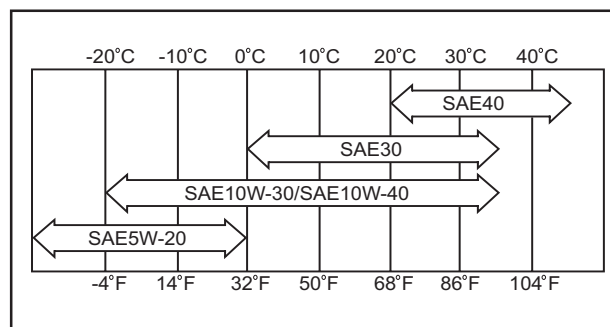

8009-140

## 4. Commande des vitesses

Retirez les deux vis du carter de transmission et déposez le carter.

Graissez les articulations et les paliers du côté gauche à l'aide de la burette.

Écartez la protection en caoutchouc et graissez le câble hydrostatique à l'aide de la burette. Appuyez plusieurs fois sur la pédale avant de graisser de nouveau.

Remettez en place la protection en caoutchouc.

Remettez en place le carter de transmission.

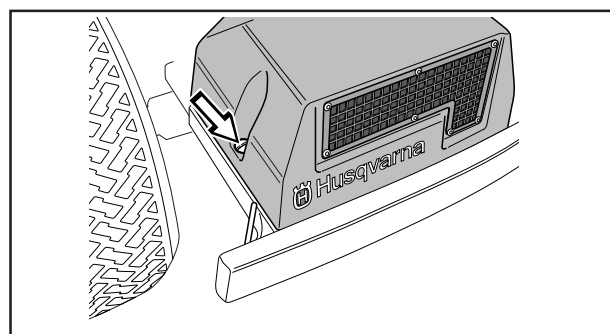

6008-209

## 5. Transmission

La vidange de l'huile est effectuée par un atelier de réparation autorisé et est décrite dans le manuel d'atelier.

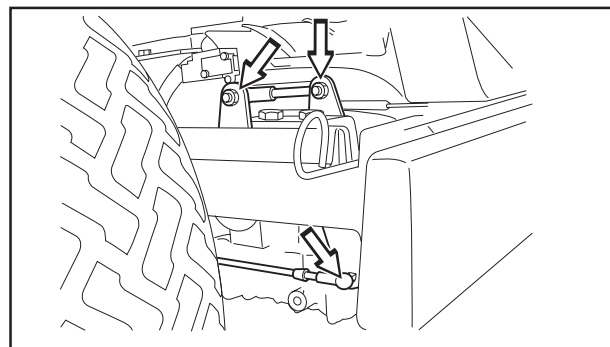

6020-024

# GRAISSAGE

## 6. Groupe de coupe

Retirez le capot avant.

Graissez à l'aide d'une burette :

A. Dispositif de verrouillage.

- Les articulations et les paliers

Appliquez de la graisse sur les points suivants :

B. Tirette intérieure

C. Rainures du cadre d'outil

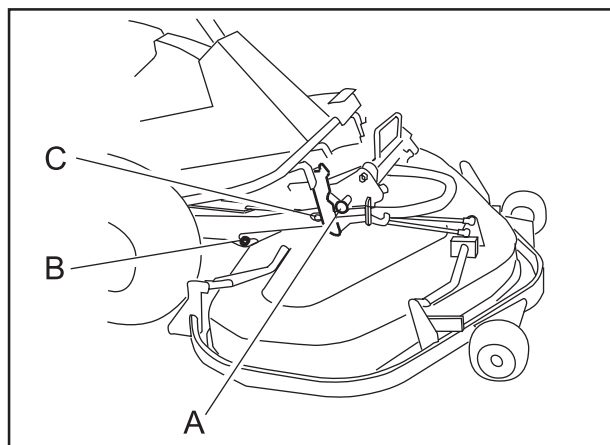

6020-004

## 7. Articulation en triangle

Le graisseur est placé derrière la roue avant droite.

Graissez généreusement à l'aide d'un pistolet graisseur jusqu'à ce que des gouttelettes de graisse perlent en surface.

Utilisez de la graisse au bisulfite de molybdène.

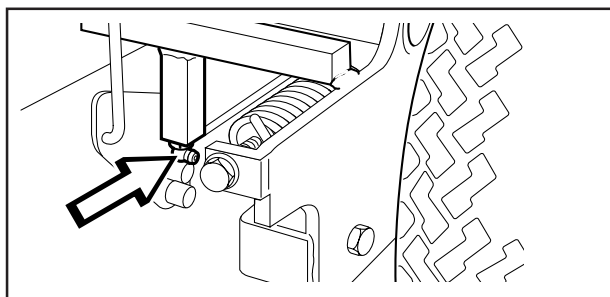

6008-233

## 8. Siège du conducteur

Rabattez le siège.

Graissez les maillons du ressort croisé du siège à l'aide de la burette (8 emplacements de graissage).

Graissez le mécanisme du réglage de la longueur à l'aide de la burette.

Graissez les rails de glissement du réglage de la longueur à l'aide de la burette.

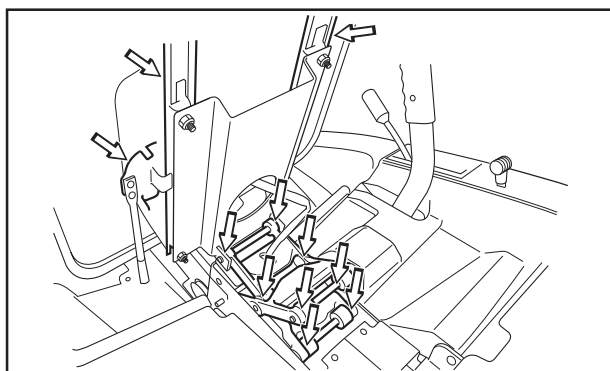

8009-172

## 9. Câbles d'accélérateur et du starter, paliers des leviers

Retirez le couvercle latéral droit du levier (3 vis) et ouvrir le capot du moteur. Graissez les extrémités libres des câbles à l'aide de la burette, même près du moteur. Déplacez les commandes sur leurs positions d'extrémité et graissez de nouveau.

Graissez les articulations, les verrouillages et les paliers des leviers de commande du groupe de coupe à l'aide de la burette.

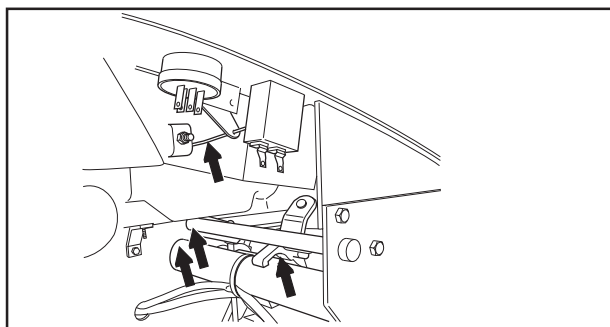

6020-050

### INFORMATION IMPORTANTE

Risque d'erreur de montage : la vis à pas fin du couvercle latéral doit être montée à partir de l'extérieur.

Remettez le couvercle latéral du levier en place.

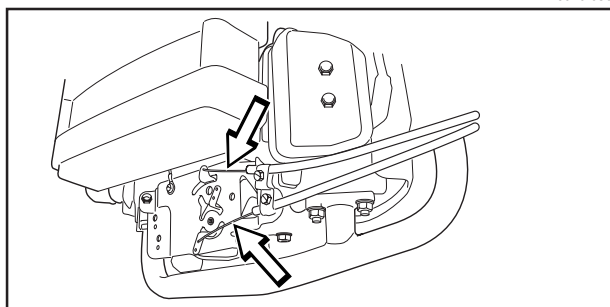

8009-157

# GRAISSAGE

## 10. Remplacement du filtre à huile

1. Ouvrir le carter moteur.
2. Vidangez l'huile conformément à la description de travail "Vidange d'huile du moteur".
3. Démontez le filtre à huile. Si nécessaire, utilisez une clé à filtre.
4. Passez de l'huile moteur neuve et propre sur le joint d'étanchéité du filtre neuf.
5. Montez le filtre à la main à une position de + 3/4 de tour.
6. Faites chauffer le moteur et vérifiez ensuite que le joint d'étanchéité autour du filtre à huile ne fuit pas.
7. Contrôlez le niveau d'huile dans le moteur. Remplissez au besoin. Le filtre à huile contient 0,2 litre d'huile.

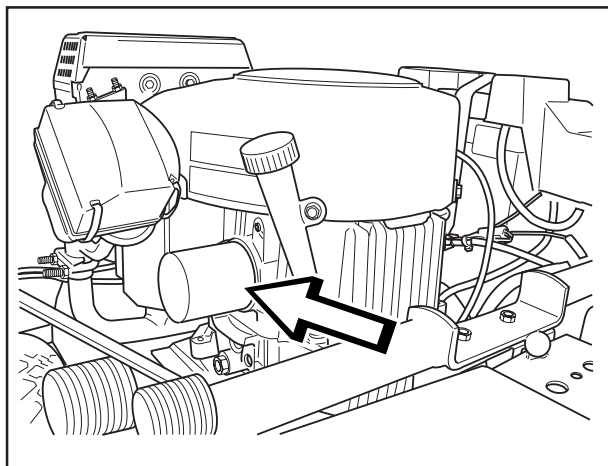

8009-161

## 11. Tendeur de courroie

Graissez à l'aide d'une seringue de graissage au niveau du premier graisseur à partir de la droite sous la poulie inférieure du moteur jusqu'à pénétration de la graisse.

Utilisez de la graisse de bisulfure de molybdène de bonne qualité.

Les graisses de marques connues (marques d'essence, etc.) sont généralement de bonne qualité.

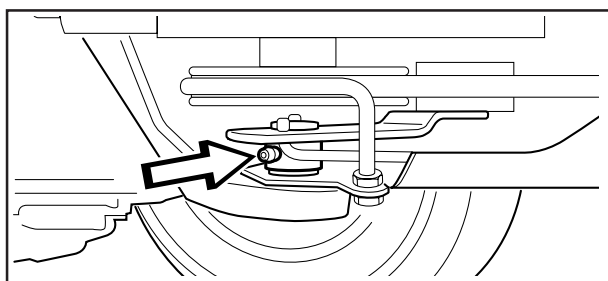

6008-232

## 12. Câble du frein de stationnement

Déposez le carter de transmission comme indiqué à la section "Commande des vitesses".

Décrochez le ressort (A) de la vis (B) si nécessaire.

Écartez la protection en caoutchouc du câble durant le graissage.

Graissez le câble à l'aide de la burette d'huile, appuyez plusieurs fois sur la pédale de frein et graissez de nouveau.

Remettez en place le ressort (A) et le capot de la transmission.

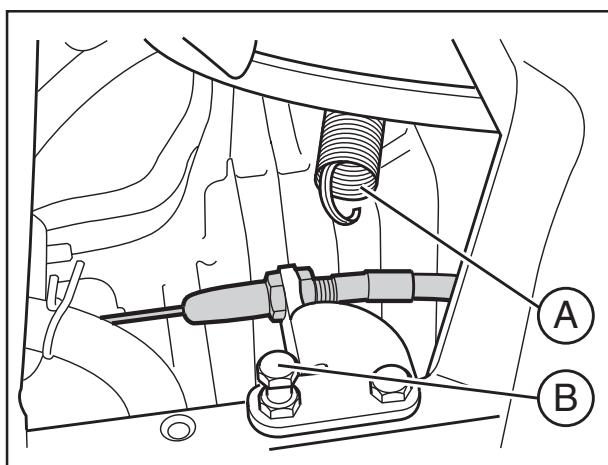

6020-005

## 13. Niveau d'huile de la transmission

1. Contrôlez le niveau d'huile de la transmission en regardant à travers la grille de la prise d'air. Le niveau d'huile doit être situé entre les repères "MIN" et "MAX" du réservoir d'huile à une température de +20°C.

Si un remplissage d'huile est nécessaire, commencez par retirer le capot de la transmission.

2. Dévissez le couvercle du réservoir d'huile et remplissez d'huile moteur SAE 10W/30, classe SF-CC jusqu'à ce que le niveau d'huile atteigne le repère "MAX". Revissez ensuite le couvercle avant de replacer le capot de la transmission.

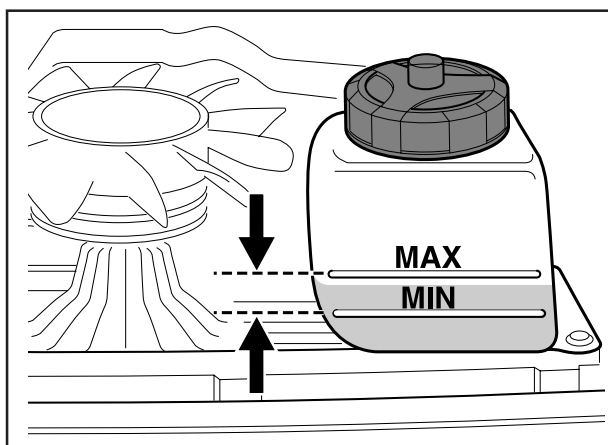

6008-210

---

# PLAN DE RECHERCHE DE PANNES

---

<b>Problème</b>	<b>Cause</b>
Le moteur ne démarre pas	<ul style="list-style-type: none"><li>• Réservoir d'essence vide</li><li>• Bougies d'allumage défectueuses</li><li>• Raccords des câbles de bougie d'allumage défectueux</li><li>• Impuretés dans le carburateur ou dans le conduit d'essence</li></ul>
Le démarreur n'entraîne pas le moteur	<ul style="list-style-type: none"><li>• Batterie déchargée</li><li>• Mauvais contact aux raccords de câbles des bornes de la batterie</li><li>• Levier de levage du groupe de coupe en mauvaise position</li><li>• Fusible principal défectueux. Le fusible est situé devant la batterie, sous le couvercle de la batterie</li><li>• Contact de démarrage défectueux</li><li>• Le frein n'est pas serré.</li><li>• Pédales de la transmission hydrostatique pas en position neutre</li></ul>
Le moteur tourne irrégulièrement	<ul style="list-style-type: none"><li>• Bougies d'allumage défectueuses</li><li>• Carburateur mal réglé</li><li>• Filtre à air colmaté</li><li>• Aérateur du réservoir d'essence bouché</li><li>• Mauvais réglage d'allumage</li><li>• Impuretés dans le conduit d'essence</li><li>• Étouffement ou câble d'accélération mal réglé</li></ul>
Le moteur manque de puissance	<ul style="list-style-type: none"><li>• Filtre à air colmaté</li><li>• Bougies d'allumage défectueuses</li><li>• Impuretés dans le carburateur ou dans le conduit d'essence</li><li>• Carburateur mal réglé</li><li>• Étouffement ou câble d'accélération mal réglé</li></ul>
Surchauffe du moteur	<ul style="list-style-type: none"><li>• Moteur surchargé</li><li>• Prise d'air ou ailettes de refroidissement bouchées</li><li>• Ventilateur défectueux</li><li>• Pas assez ou absence d'huile dans le moteur</li><li>• Avance à l'allumage incorrecte</li><li>• Bougies d'allumage défectueuses</li></ul>
La batteries ne se charge pas	<ul style="list-style-type: none"><li>• Une ou plusieurs cellules défectueuses dans la batterie</li><li>• Mauvais contact des raccords de câbles aux bornes de la batterie</li></ul>
La tondeuse autoportée vibre	<ul style="list-style-type: none"><li>• Lames desserrées</li><li>• Moteur desserré</li><li>• Une ou plusieurs lames déséquilibrées par suite d'un accident ou d'un mauvais équilibrage ou affûtage des lames</li></ul>
Résultat de coupe irrégulier	<ul style="list-style-type: none"><li>• Lames usées</li><li>• Groupe de coupe mal réglé</li><li>• Herbe longue ou mouillée</li><li>• Herbe accumulée sous le carter</li><li>• Pression d'air des pneus différente du côté gauche et du côté droit</li><li>• Vitesse de conduite trop élevée</li><li>• La courroie d'entraînement patine</li><li>• La goupille de cisaillement de la lame est brisée (BioClip)</li></ul>

# ENTREPOSAGE

## Entreposage en hiver

A la fin de la saison, la tondeuse autoportée doit tout de suite être préparée pour l'entreposage, même si elle ne doit restée immobile que pendant 30 jours. L'essence qui stagne pendant une longue période (30 jours ou plus) peut provoquer des dépôts collants qui risquent de boucher le carburateur et de perturber le fonctionnement du moteur.

Un produit stabilisateur de carburant est une solution possible pour éviter des dépôts collants pendant l'entreposage. Si de l'essence alkyle est utilisée (Aspen) l'ajout d'un stabilisateur n'est pas nécessaire puisque ce carburant est stable. Par contre, évitez de passer d'une essence ordinaire à une essence alkyle car les pièces sensibles, en caoutchouc, peuvent durcir. Ajoutez un stabilisateur dans le réservoir ou dans le bidon d'essence. Utilisez toujours les proportions indiquées par le fabricant du stabilisateur. Faites tourner le moteur pendant au moins 10 minutes après avoir ajouté le stabilisateur, pour que le produit arrive au carburateur. Ne vidangez pas le réservoir d'essence ni le carburateur lorsque vous avez ajouté un stabilisateur.



**AVERTISSEMENT !**  
**Ne mettez jamais un moteur contenant de l'essence à l'intérieur ou dans un endroit mal aéré, où les vapeurs d'essence peuvent entrer en contact avec du feu, des étincelles ou une flamme de veille comme dans une chaudière, un chauffe-eau, un séchoir de linge etc. Manipulez l'essence avec beaucoup de précautions. Elle est très inflammable et une mauvaise manipulation peut entraîner des dégâts corporels et matériels très importants. Vidangez l'essence à l'extérieur et loin d'une source de feu, dans un récipient approprié. N'utilisez jamais de l'essence pour le nettoyage. Utilisez du produit de dégraissage ou de l'eau chaude.**

Pour préparer la tondeuse autoportée à l'entreposage, suivez ces étapes:

1. Nettoyez minutieusement la tondeuse autoportée, surtout sous le groupe de coupe. Réparez les dégâts de peinture pour éviter la corrosion.
2. Vérifiez la tondeuse autoportée au point de vue pièces usées ou défectueuses et serrez les vis et les écrous si nécessaire.
3. Vidangez l'huile du moteur, récupérez l'huile de vidange.
4. Vidangez le réservoir d'essence. Démarrez le moteur et laissez le tourner jusqu'à ce que le carburateur soit vide.
5. Enlevez les bougies d'allumage et versez un peu d'huile moteur dans chaque cylindre (environ une cuillerée à soupe). Faites tourner le moteur pour répartir l'huile et resserrez les bougies d'allumage.
6. Graissez tous les graisseurs, les articulations et les axes.
7. Enlevez la batterie. Nettoyez, chargez et conservez-la à un endroit frais.
8. Conservez la tondeuse autoportée sèche et propre et couvrez-la pour avoir une protection supplémentaire.

## Service

Indiquez l'année d'achat, le modèle, le type et le numéro de série pour toute commande de pièces de rechange.

Utilisez toujours des pièces de rechange d'origine.

Une révision annuelle ou un réglage général par un atelier agréé vous assure un bon fonctionnement de votre tondeuse autoportée pour la prochaine saison.

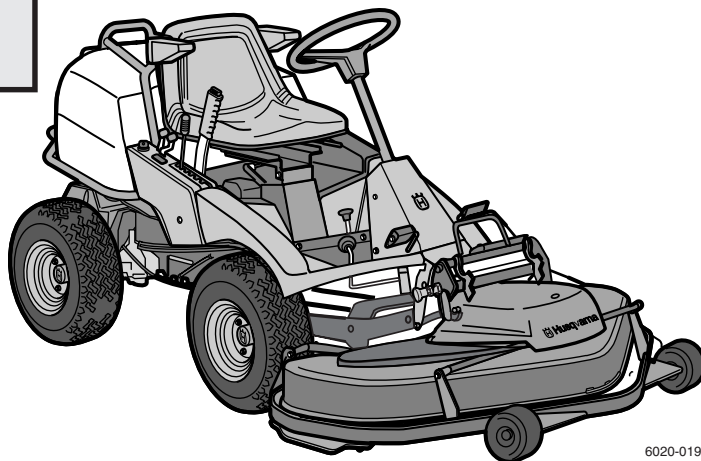

6020-019

# SCHÉMA ÉLECTRIQUE

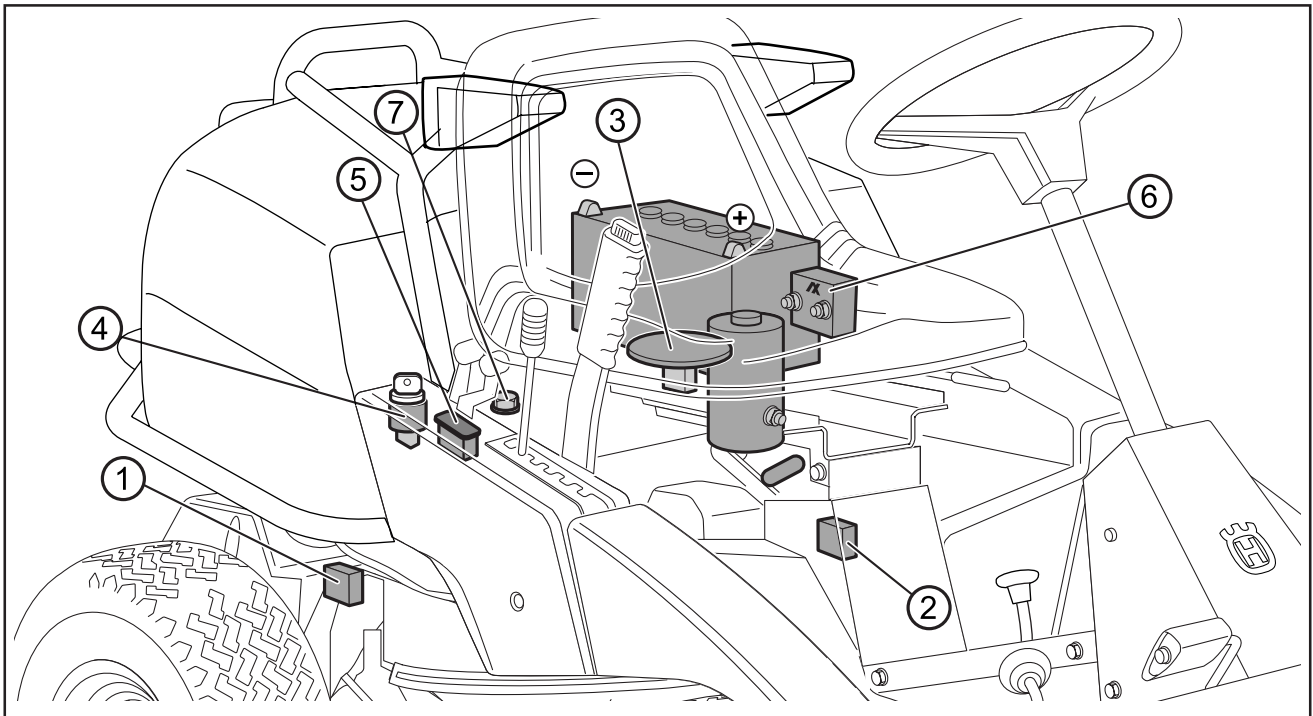

6020-006

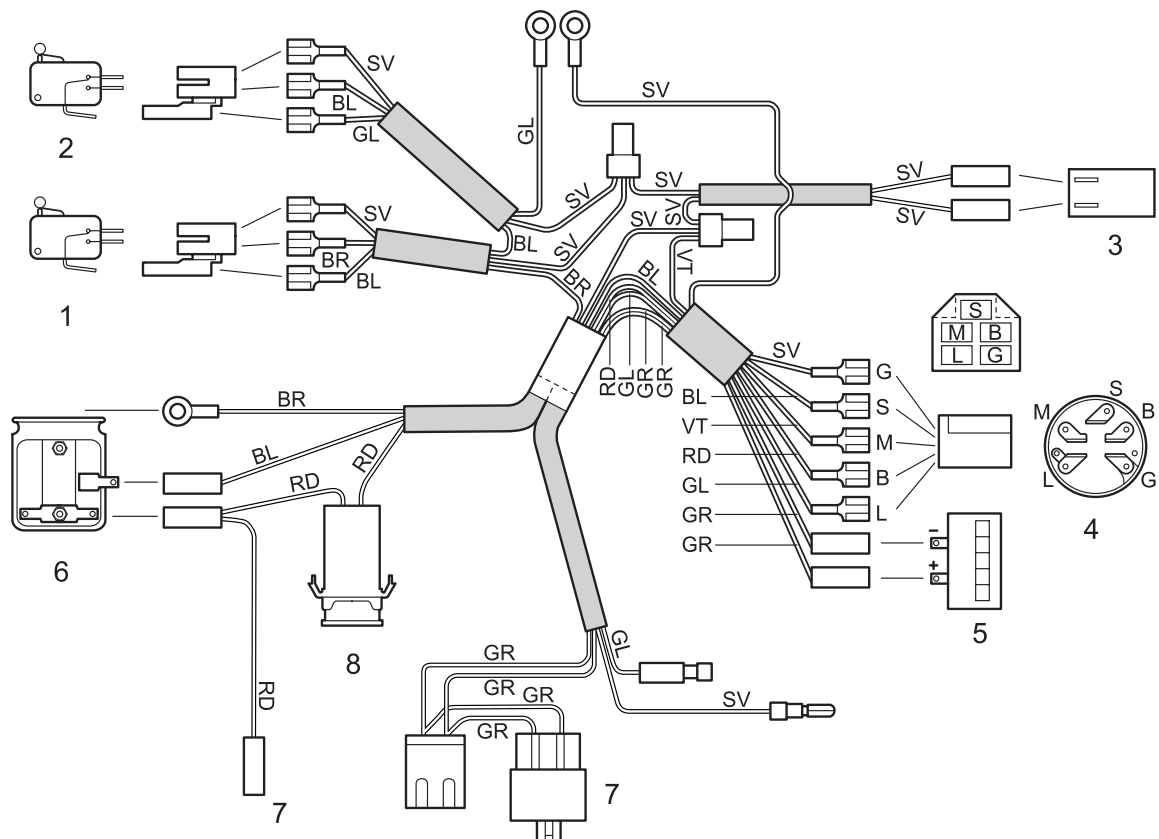

8009-186

1. Contact de rupture, groupe hydrostatique
2. Contact de rupture, groupe de coupe
3. Contact de rupture, siège
4. Contact de démarrage
5. Compteur d'heures
6. Relais de démarrage
7. Moteur
8. Fusible 15 A

Codification des couleurs sur le schéma de câblage

- RD** = Rouge
- BL** = Bleu
- VT** = Blanc
- SV** = Noir
- GL** = Jaune
- GR** = Gris
- BR** = Marron

# CARACTERISTIQUES TECHNIQUES

## Rider ProFlex 18

### Dimensions

Longueur machine de base	2 030 mm
Largeur machine de base	900 mm
Hauteur	1 100 mm
Poids à vide machine de base	275 kg sans groupe de coupe
Empattement des roues	940 mm
Voie	720 mm
Dimension des pneus	18 x 7,50 x 8
Pression d'air, avant et arrière	60 kPa (0,6 kp/cm <sup>2</sup> )
Inclinaison maxi. permise	15°

### Moteur

Marque	Kawasaki
Modèle	FH531V-AS50
Puissance	13,2/18 kW/hk
Cylindrée	494 cm <sup>3</sup> / 3.1 cu.in.
Carburant	sans plomb, min. 87 octanes (max. méthane 5%, max. éthane 10%, max. MTBE 15%).
Capacité du réservoir d'essence	10 litres
Huile moteur	SAE 30 ou SAE 10W/30, SAE 10W/40 classe SC-SH
Capacité du réservoir d'huile	1,5 litre/1,6 US qt
Volume d'huile, filtre compris	1,7 litre/1,8 US qt
Démarrage	Démarrateur électrique

### Émissions sonores et largeur de coupe Bio 103, Combi 112

Puissance sonore mesurée	100 dB(A)
Puissance sonore garantie	100 dB(A)
Largeur de coupe	1030 - 1120 mm

### Émissions sonores et largeur de coupe Arrière 120

Puissance sonore mesurée	101 dB(A)
Puissance sonore garantie	102 dB(A)
Largeur de coupe	970 -1200 mm

### Système électrique

Type	12 V, moins à la terre
Batterie	12 V, 24 Ah
Fusible principal	Contact sabre 15 A
Bougie	Champion RCJ8Y, écartement entre les électrodes = 0,75 mm / 0.030"

### Transmission

Marque	Tuff Torq K 62
Huile	SAE 10W/30, classe SF-CC
Volume d'huile total	2,5 litre

**Lorsque le produit est utilisé et ne peut plus être utilisé, il doit être rapporté au revendeur ou confié à une station de recyclage.**

# CARACTERISTIQUES TECHNIQUES

## Groupe de coupe

	<b>Éjection arrière 97</b>	<b>Éjection arrière 120</b>	<b>Combi 112</b>
Largeur de coupe	970 mm	1 200 mm	1 200 mm
Hauteurs de coupe	7 positions, 40-100 mm	7 positions, 40-100 mm	7 positions, 45-105 mm
Longueur de lame	350 mm	440 mm	420 mm
Largeur	1 075 mm	1 305 mm	1 230 mm
Poids avec cadre a	56 kg	60 kg	58 kg
Longueur avec groupe de coupe	2 370 mm	2 390 mm	2 370 mm

	<b>BioClip 103</b>
Largeur de coupe	1 030 mm
Hauteurs de coupe	7 positions, 45-105 mm
Longueur de lame	410 mm
Largeur	1 115 mm
Poids avec cadre a	55 kg
Longueur avec groupe de coupe	2 310 mm

**Pour pouvoir effectuer des améliorations, les caractéristiques techniques et la présentation peuvent être modifiées sans préavis particulière.**

**Notez qu'aucune réclamation légale ne peut être faite en s'appuyant sur les informations données dans ce mode d'emploi.**

**Utilisez uniquement des pièces d'origine pour toute réparation. La garantie perd toute validité si d'autres pièces sont utilisées.**



# ASSURANCE DE CONFORMITÉ UE

## Assurance de conformité UE (valable en Europe seulement)

**Husqvarna AB**, SE-561 82 Huskvarna, Suède, tél.: +46-36-146500, déclarons que la **tondeuse autoportée Husqvarna Rider ProFlex 18** à partir des numéros de série de l'année de fabrication 2002 et ultérieurement (l'année est indiquée en clair sur la plaque d'identification et suivie du numéro de série) est conforme aux dispositions des DIRECTIVES DU CONSEIL:

- du 22 juin 1998 "concernant les machines" **98/37/CE, annexe IIA.**
  - du 3 mai 1989 "concernant la compatibilité électromagnétique" **89/336/CEE**, y compris les amendements actuellement en vigueur.
  - du 8 mai 2000 "concernant les émissions sonores dans l'environnement" **2000/14/CE.**
- Informations sur les émissions sonores et la largeur de coupe, voir les "Caractéristiques techniques".

Les normes harmonisées suivantes ont été appliquées: **EN292-2, EN836.**

L'organisme agréé **0404, SMP Svensk Maskinprovning AB**, Fyrisborgsgatan 3, SE-754 50 Uppsala Suède a établi un rapport au numéro **01/901/009** sur l'évaluation de conformité selon l'annexe VI de la DIRECTIVE DU CONSEIL du 8 mai 2000 "concernant les émissions sonores dans l'environnement" 2000/14/CE.

Huskvarna, le 3 janvier 2002



Roger Andersson, Directeur du développement / Produits pour le jardin

# JOURNAL D'ENTRETIEN

<b>Mesure</b>	
<p><b>Service de livraison</b></p> <p>1. Remplir la batterie d'électrolyte et la charger pendant quatre heures. <span style="float: right;"><input type="checkbox"/></span></p> <p>2. Monter le volant, le siège et, selon le cas, le reste des pièces. <span style="float: right;"><input type="checkbox"/></span></p> <p>3. Monter le groupe de coupe. <span style="float: right;"><input type="checkbox"/></span></p> <p>4. Régler le groupe de coupe :</p> <p style="padding-left: 20px;">Régler les ressorts de levage (le poids du groupe de coupe doit être entre 12 et 15 kg. Si la brosse est utilisée, régler les ressorts à la puissance maximale). <span style="float: right;"><input type="checkbox"/></span></p> <p style="padding-left: 20px;">Régler le groupe pour que la hauteur du bord arrière soit de 2 à 4 mm supérieure à celle du bord avant. <span style="float: right;"><input type="checkbox"/></span></p> <p style="padding-left: 20px;">Régler afin que la distance entre l'arrêt le plus bas du réglage de la hauteur et le cadre de protection soit de 5 mm. <span style="float: right;"><input type="checkbox"/></span></p> <p>5. Contrôlez que le moteur et la transmission contiennent la quantité d'huile correcte. <span style="float: right;"><input type="checkbox"/></span></p> <p>6. Vérifier et régler la pression des pneus (60 kPa, 0,6 bar). <span style="float: right;"><input type="checkbox"/></span></p> <p>7. Brancher la batterie. <span style="float: right;"><input type="checkbox"/></span></p> <p>8. Remplir le réservoir et mettre le moteur en marche. <span style="float: right;"><input type="checkbox"/></span></p> <p>9. Vérifier que la machine est immobile en position neutre. <span style="float: right;"><input type="checkbox"/></span></p> <p>10. Vérifier :</p> <p style="padding-left: 20px;">Conduite avant. <span style="float: right;"><input type="checkbox"/></span></p> <p style="padding-left: 20px;">Conduite arrière. <span style="float: right;"><input type="checkbox"/></span></p> <p style="padding-left: 20px;">Rotation des lames. <span style="float: right;"><input type="checkbox"/></span></p> <p style="padding-left: 20px;">Interrupteur de sûreté du siège. <span style="float: right;"><input type="checkbox"/></span></p> <p style="padding-left: 20px;">Interrupteur de sûreté du levier de levage. <span style="float: right;"><input type="checkbox"/></span></p> <p style="padding-left: 20px;">Interrupteur de sécurité pour les pédales de la transmission hydrostatique. <span style="float: right;"><input type="checkbox"/></span></p> <p>11. Vérifier le régime du moteur (3 000 à ±75 tr/min). <span style="float: right;"><input type="checkbox"/></span></p> <p>12. Aviser le client des points suivants :</p> <p style="padding-left: 20px;">Nécessité et avantages de suivre le schéma d'entretien. <span style="float: right;">Service de livraison effectué.</span></p> <p style="padding-left: 20px;">Nécessité et avantages de soumettre la machine à un entretien toutes les 300 heures de conduite. <span style="float: right;">Aucune annotation restante.</span></p> <p style="padding-left: 20px;">L'entretien et l'impact de la tenue d'un journal d'entretien sur le prix d'occasion de la machine. <span style="float: right;">Certifié :</span></p> <p style="padding-left: 20px;">Possibilités d'utilisation du groupe de coupe BioClip. <span style="float: right;"><input type="checkbox"/></span></p> <p>13. Remplir le certificat de vente, etc. <span style="float: right;"><input type="checkbox"/></span></p>	
<p><b>Après les 8 premières heures</b></p> <p>1. Vidanger l'huile moteur. <span style="float: right;"><input type="checkbox"/></span></p>	<p><b>Date, compteur d'heures, tampon, signature</b></p>

# JOURNAL D'ENTRETIEN

Mesure	Date, compteur d'heures, tampon, signature
<p><b>Entretien après 25 heures de conduite</b></p> <ol style="list-style-type: none"><li>1. Nettoyez le préfiltre du filtre à air (élément huile-mousse). (à des intervalles plus courts en cas de travail dans des conditions poussiéreuses)</li><li>2. Nettoyez les prises d'air de refroidissement du moteur et la prise d'air de la transmission.</li><li>3. Nettoyez le filtre à air de la pompe à carburant. (en cas de travail dans des conditions poussiéreuses)</li></ol>	

# JOURNAL D'ENTRETIEN

Mesure	Date, compteur d'heures, tampon, signature
<p><b>Entretien après 50 heures de conduite</b></p> <ol style="list-style-type: none"><li>1. Nettoyez/remplacez le préfiltre du filtre à air (élément huile-mousse). (à des intervalles plus courts en cas de travail dans des conditions poussiéreuses)</li><li>2. Nettoyez les prises d'air de refroidissement du moteur et la prise d'air de la transmission.</li><li>3. Nettoyez le filtre en papier du filtre à air.</li><li>4. Nettoyez le filtre à air de la pompe à carburant.</li><li>5. Vérifier/régler le réglage de la hauteur de coupe.</li><li>6. Vérifier/régler le frein de stationnement.</li><li>7. Inspecter le pare-flammes/l'extincteur d'étincelles (équipement supplémentaire).</li></ol>	

# JOURNAL D'ENTRETIEN

Mesure	Date, compteur d'heures, tampon, signature
<p><b>Entretien toutes les 100/200 heures</b></p> <ol style="list-style-type: none"><li>1. Remplacez l'huile moteur. Remplacez le filtre à huile toutes les 200 heures.</li><li>2. Nettoyez/remplacez le préfiltre du filtre à air (élément huile-mousse).</li><li>3. Nettoyez le filtre en papier du filtre à air. Remplacez-le toutes les 200 heures. (à des intervalles plus courts en cas de travail dans des conditions poussiéreuses)</li><li>4. Nettoyez les prises d'air de refroidissement du moteur et la prise d'air de la transmission.</li><li>5. Nettoyez les brides de refroidissement du cylindre et de la tête de cylindre.</li><li>6. Vérifier/régler le réglage de la hauteur de coupe.</li><li>7. Vérifier/régler le frein de stationnement</li><li>8. Inspecter le pare-flammes/l'extincteur d'étincelles (équipement supplémentaire)</li><li>9. Nettoyer/remplacer la bougie.</li><li>10. Remplacer le filtre à carburant de la conduite.</li><li>11. Nettoyez le filtre à air de la pompe à carburant.</li><li>12. Nettoyer le filtre à air d'impulsion.</li><li>13. Serrez de nouveau les vis et écrous.</li><li>14. Contrôlez s'il est nécessaire de changer l'huile dans la boîte de vitesses K62 (toutes les 500 heures).</li></ol>	

# JOURNAL D'ENTRETIEN

Mesure	Date, compteur d'heures, tampon, signature
<p><b>Entretien après 300 heures de conduite</b></p> <ol style="list-style-type: none"><li>1. Inspectez la machine. Travaux supplémentaires ?</li><li>2. Vidanger l'huile moteur.</li><li>3. Remplacez le filtre à air (élément huile-mousse).</li><li>4. Remplacer le filtre à air (filtre en papier).</li><li>5. Nettoyez le filtre à air de la pompe à carburant.</li><li>6. Vérifier/régler le réglage de la hauteur de coupe.</li><li>7. Vérifier/régler le frein de stationnement</li><li>8. Inspecter le pare-flammes/l'extincteur d'étincelles (équipement supplémentaire).</li><li>9. Remplacer le filtre à huile du moteur.</li><li>10. Nettoyer/remplacer la bougie.</li><li>11. Remplacer le filtre à carburant de la conduite.</li><li>12. Nettoyer le filtre à air d'impulsion.</li><li>13. Nettoyez les brides de refroidissement sur le cylindre et la tête de cylindre.</li><li>14. Vérifier le jeu des soupapes du moteur.</li><li>15. Contrôlez s'il est nécessaire de changer l'huile dans la boîte de vitesses K62 (toutes les 500 heures).</li></ol>	

# JOURNAL D'ENTRETIEN

Mesure	Date, compteur d'heures, tampon, signature
<p><b>Au moins une fois par saison</b></p> <ol style="list-style-type: none"><li>1. Remplacez l'huile moteur (100 heures).</li><li>2. Nettoyez/remplacez le préfiltre du filtre à air (élément huile-mousse) (25 heures). (à des intervalles plus courts en cas de travail dans des conditions poussiéreuses)</li><li>3. Nettoyez/remplacez le filtre en papier du filtre à air (100 heures). (à des intervalles plus courts en cas de travail dans des conditions poussiéreuses)</li><li>4. Nettoyez le filtre à air de la pompe à carburant (50 heures).</li><li>5. Régler le réglage de la hauteur de coupe (50 heures).</li><li>6. Régler le frein de stationnement (50 heures).</li><li>7. Inspecter le pare-flammes/l'extincteur d'étincelles (équipement supplémentaire) (50 heures).</li><li>8. Remplacer le filtre à huile du moteur (200 heures).</li><li>9. Nettoyer/remplacer la bougie (100 heures).</li><li>10. Remplacer le filtre à huile de la conduite (100 heures).</li><li>11. Nettoyer le filtre à air d'impulsion (100 heures).</li><li>12. Nettoyez les brides de refroidissement sur le cylindre et la tête de cylindre (100 heures). (à des intervalles plus courts en cas de travail dans des conditions poussiéreuses)</li><li>13. Vérifier le jeu des soupapes du moteur (300 heures).</li><li>14. Remplacez l'huile dans la boîte de vitesses K62 (500 heures).</li><li>15. Après 300 heures de conduite, confier l'entretien de la machine à un atelier de service agréé.</li></ol>	











114 00 51-31



2002W12