

Bruksanvisning

225B **225B**_{X-SERIES}

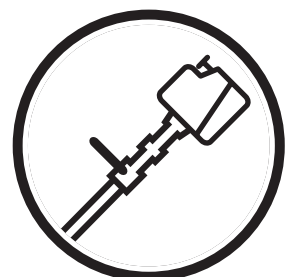

Läs igenom bruksanvisningen noggrant och förstå innehållet innan du använder maskinen.

Svenska

INNEHÅLLSFÖRTECKNING

Inledning	3
Symbolförklaring	4
Säkerhetsföreskrifter	5
Beskrivning	7
Bränslehantering	12
Start och stopp	14
Användning	16
Underhåll	20
Tekniska data	25

INLEDNING

Husqvarna AB arbetar ständigt med att vidareutveckla sina produkter och förbehåller sig därför rätten till ändringar beträffande bl.a form och utseende utan föregående meddelande.

Denna bruksanvisning beskriver utförligt hur lövblåsaren skall användas och skötas, samt hur den regelbundna översynen skall utföras. Den beskriver även vilka åtgärder som skall vidtagas för att begränsa risker under användningen, samt hur säkerhetsdetaljerna fungerar och skall skötas.

Observera! Avsnittet som behandlar säkerhet skall läsas och förstås av alla som kommer i kontakt med lövblåsaren.

Denna bruksanvisning är skriven för personal som inte har de kunskaper som erfordras för felsökning, mera genomgripande service och reparation av lövblåsaren.

I denna bruksanvisning samt på blåsaren finns varningssymboler vilka visas på sidan 4. Om någon varningssymbol på blåsaren blivit deformerad eller sliten skall en ny beställas och monteras fortast möjligt. Observera att varningssymboler även finns ingjutna i vissa delar av lövblåsaren.

Lövblåsaren används till att blåsa bort löv och annat skräp på marken. Under arbetet skall operatören stå på marken.









VARNING!

Under inga förhållanden får maskinens ursprungliga utformning ändras utan tillstånd från tillverkaren. Använd alltid originaltillbehör. Icke auktoriserade ändringar och/eller tillbehör kan medföra allvarliga skador eller dödsfall för föraren eller andra.

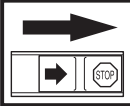
SYMBOLFÖRKLARING

Symbol	Beskrivning	Placering	
		Lövblåsaren	Bruksanvisningen
	Kontroll och/eller underhåll ska utföras med motorn frånslagen, med Stoppkontakten i läge STOP.		X
	Regelbunden rengöring krävs.		X
	Godkända skyddsglasögon eller visir måste användas.		X
	Godkända skyddsglasögon eller visir samt hörselskydd måste användas.	X	X
	WARNING! Lövblåsaren kan vara farlig! Slarvigt eller felaktigt användande kan resultera i allvarlig, till och med livshotande skada.	X	X
	Läs igenom bruksanvisningen noggrant och förstå innehållet innan du använder lövblåsaren.	X	X
	WARNING! Tillse att inspektionssluckan är låst i stängt läge eller att sugröret är monterat. Berör aldrig fläkthjulet.	X	X
	WARNING! Lövblåsaren kan våldsamt kasta iväg föremål som kan studsas tillbaka. Detta kan leda till allvarliga ögonskador.	X	X
	Föraren av lövblåsaren skall tillse att inga människor eller djur kommer närmare än 10 meter. Då flera förare arbetar med samma arbetsställe skall säkerhetsavståndet vara minst 10 meter.	X	X

Symbol	Beskrivning	Placering	
		Lövblåsaren	Bruksanvisningen
	Choke.	X	
	Bränslepåfyllning.	X	
	Stoppknapp.	X	
	Tillverkarens garanti på att denna produkt uppfyller krav på säkerhet enligt: • Maskindirektivet • EMC-direktivet • Lågspänningsdirektivet	X	X
	Instruktion om hur inspektionssluckan öppnas.	X	
	Ljudtrycksvärde mätt på 15 meters avstånd enligt ANSI B175.2-1996.	X	
	Bulleremissioner till omgivningen enligt Europeiska Gemenskapens direktiv. Maskinens emission anges i kapitel Tekniska data och på dekal.	X	
Övriga på maskinen angivna symboler/dekaler avser specifika krav för certifieringar på vissa marknader			

SÄKERHETSFÖRESKRIFTER

Personlig skyddsutrustning

Personer som använder lövblåsaren skall ha följande skyddsutrustning:

1. Godkända hörselskydd.
2. Godkända ögonskydd.
3. Andningskydd vid risk för damm.
4. Stövlar eller grova skor med halkfri sula.
5. 1:a förband.

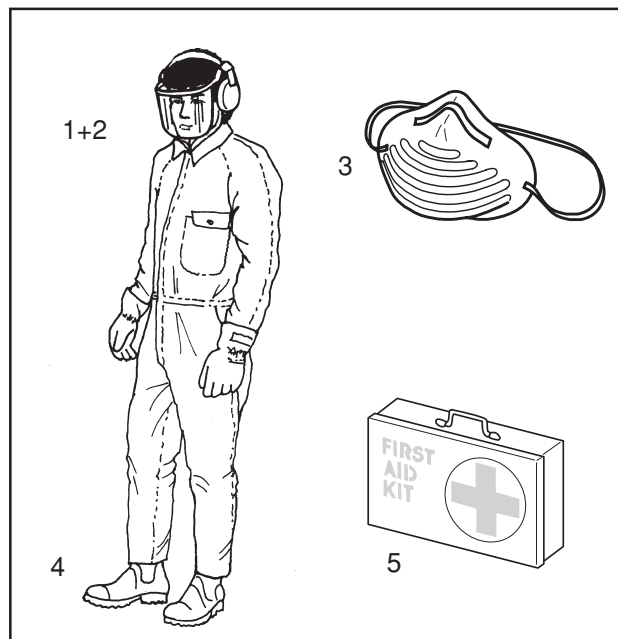

Personal

För den personal som använder lövblåsaren gäller följande:

1. Skall ha läst och förstått innehållet i denna bruksanvisning.
2. Får ej ha löst sittande kläder, halsduk, halskedja eller långt hår som kan komma in i maskinen.
3. Får ej vara påverkad av alkohol, medicin eller trötthet.
4. Skall ej vara minderårig.

Ljuddämpare

Ljuddämparen är konstruerad för att ge en så låg ljudnivå som möjligt samt för att leda bort motorns avgaser från användaren. Ljuddämpare utrustad med katalysator är även konstruerad för att reducera skadliga ämnen i avgaserna.



WARNING!
Motorns avgaser är heta och kan innehålla gnistor vilka kan orsaka brand. Starta därför aldrig maskinen inomhus eller nära eldfångt material.

Bränslesäkerhet



WARNING!
Bränslet som används till lövblåsaren har följande farliga egenskaper:

1. Vätskan, dess ångor och avgaser är giftiga.
2. Kan ge hudirritationer.
3. Är mycket brandfarligt.



WARNING!
Katalysatorljuddämparen blir mycket het såväl vid användning som efter stopp. Detta gäller även vid tomgångskörning. Beröring kan orsaka brännskador på huden. Var uppmärksam på brandfaran.

För bränslet som används till lövblåsaren gäller särskilda säkerhetsföreskrifter. Dessa redovisas i avsnittet "Bränslehantering" på sidorna 12-13.

SÄKERHETSFÖRESKRIFTER

Säkerhetsutrustning



VARNING!
Lövblåsaren får aldrig användas om någon av säkerhetsanordningarna eller skydden saknas, är skadade eller inte fungerar.

För att förebygga olyckor med lövblåsaren finns ett antal säkerhetsanordningar och skydd. Dessa beskrivs under lövblåsarens allmänna beskrivning. Se sidan 9.

Säkerhetsanordningarna och skydden kräver även regelbundet kontroll och underhåll. Dessa åtgärder och intervall finns redovisade i avsnittet "Underhåll". Se sidorna 23-24.

Säkerhet under användning

1. Inga obehöriga personer eller djur får finnas inom arbetsområdet som är 10 meter.
2. Lövblåsaren kan våldsamt kasta iväg föremål som kan studsas tillbaka. Detta kan leda till allvarliga ögonskador.
3. Rikta inte luftstrålen mot människor eller djur.
4. Stoppa motorn före montering eller demontering av tillbehör eller andra delar.
5. Kör aldrig lövblåsaren utan att avsedda skydd är på plats.
6. För att undvika inandning av avgaser, kör aldrig lövblåsaren i dåligt ventilerade utrymmen.
7. Stoppa motorn före tankning.
8. Katalysatorljuddämparen blir mycket het såväl vid användning som efter stopp. Detta gäller även vid tomgångskörning. Var uppmärksam på brandfaran speciellt vid hantering nära brandfarliga ämnen och/eller gaser.
9. Var försiktig, speciellt vid vänsterhandsmanövrering. Undvik direkt kroppskontakt med området kring ljuddämparen.
10. Lövblåsaren får ej användas på stegar eller ställningar.

Övriga säkerhetsåtgärder

1. Använd inte lövblåsaren på tider då folk kan störas. T.ex. tidigt på morgonen eller sent på kvällen. Se lokala föreskrifter. Vanliga tider för användning är 09.00-17.00 måndag till fredag.
2. Använd inte mer gaspådrag än vad som behövs för att utföra aktuellt arbete.
3. Kontrollera lövblåsaren innan den används. Speciellt ljuddämpare, luftintag och luftfilter.
4. Lossa eventuellt fastsittande skräp med räfsa eller borste före blåsning.
5. Vid dammiga förhållanden, fukta arbetsområdet lätt med vatten före blåsning.
6. Spara vatten genom att använda lövblåsaren i stället för att spola rent med vatten. Gäller för takrännor, fasader, uteplatser och trädgårdar mm.
7. Se upp med barn, husdjur, öppna fönster och nytvättade bilar. Blås bort skräpet på ett säkert sätt.
8. Använd både blåsrör och munstycke så att luftströmmen kommer så nära marken som möjligt.
9. Städa upp efter blåsningen. Lägg skräpet i soptunna.

BESKRIVNING

Blåsaren

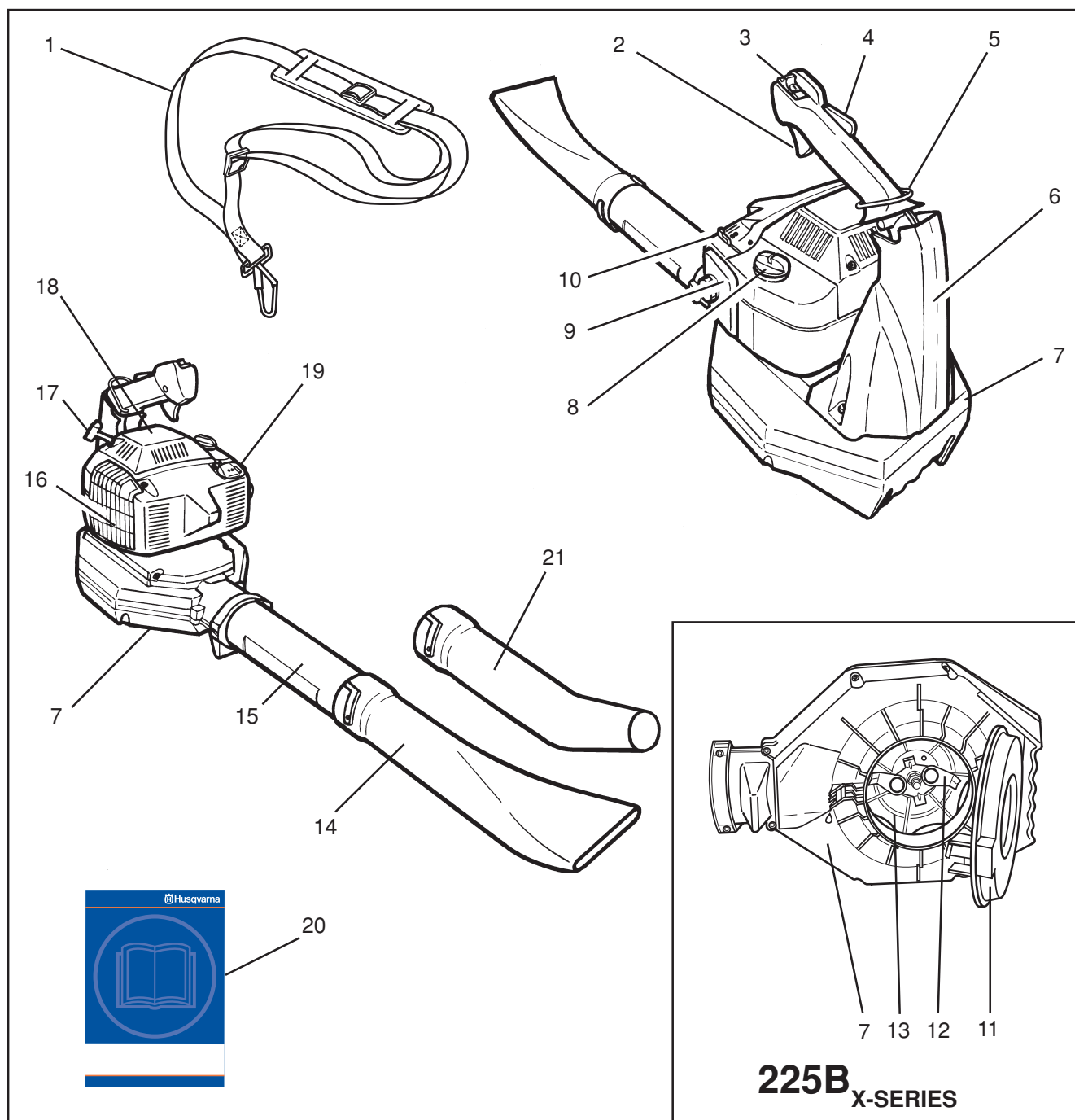

BESKRIVNING

Tillbehör (225B_{X-SERIES})

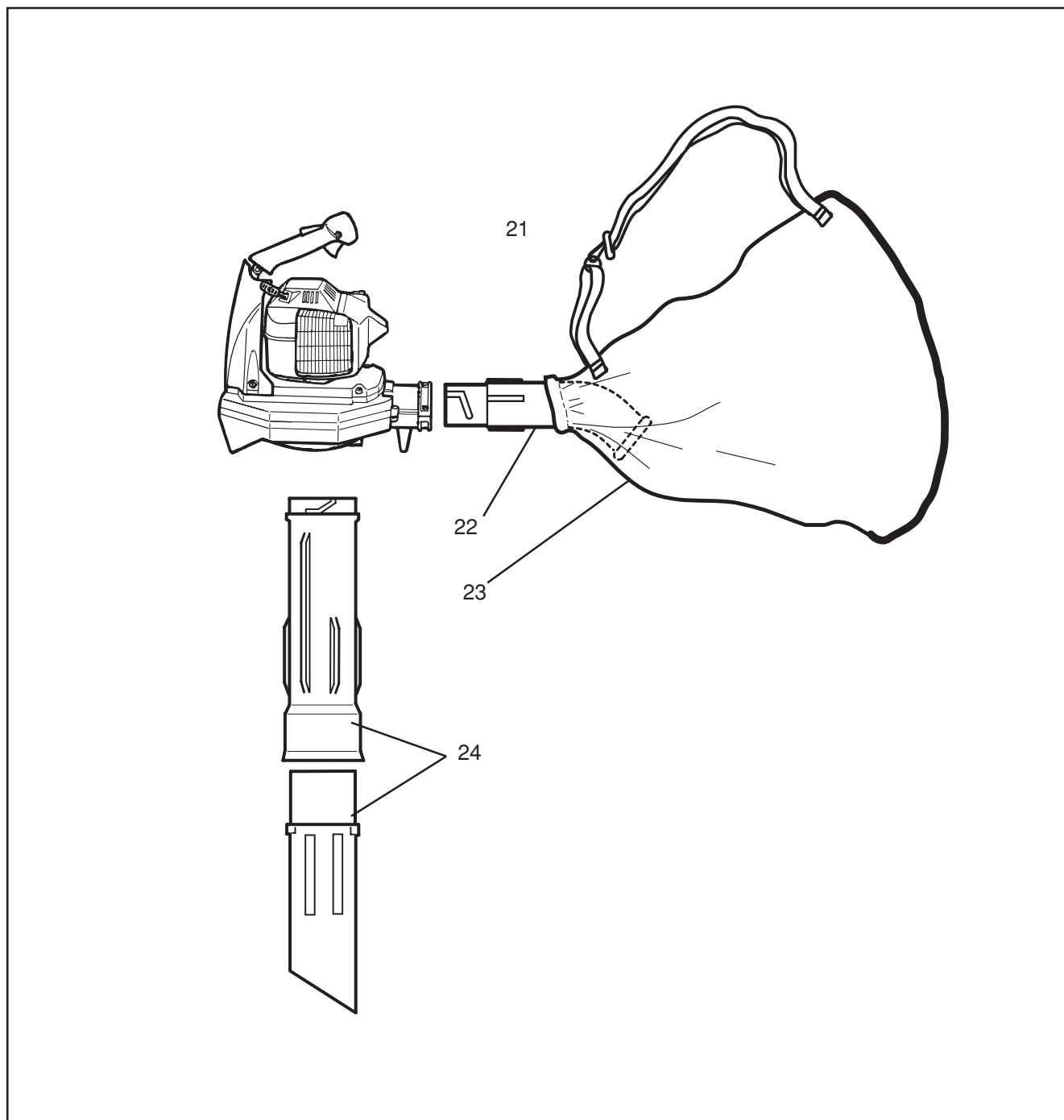

- 21. Suganordning med uppsamling innehållande positionerna 22-25 nedan.
- 22. Rör till uppsamlings säck.
- 23. Uppsamlings säck.
- 24. Sugrör i två delar.

BESKRIVNING

Säkerhetsutrustning

Följande utrustning på lövblåsaren är konstruerade för att minska riskerna för användare och omgivning. Dessa delar skall ägnas särskild uppmärksamhet vid användning, kontroll och skötsel.

Stoppkontakt (3)

Stoppkontakten används till att stänga av motorn.

Gasreglagespärr (4)

Gasreglagespärren skall förhindra ofrivillig aktivering av gasreglaget. När gasreglagespärren (4) trycks ner i handtaget (när man håller om handtaget) frikopplas gasreglaget (2).

När greppet om handtaget släpps återställs både gasreglaget och gasreglagespärren till sina ursprungslägen. Detta sker av två av varandra oberoende fjädersystem.

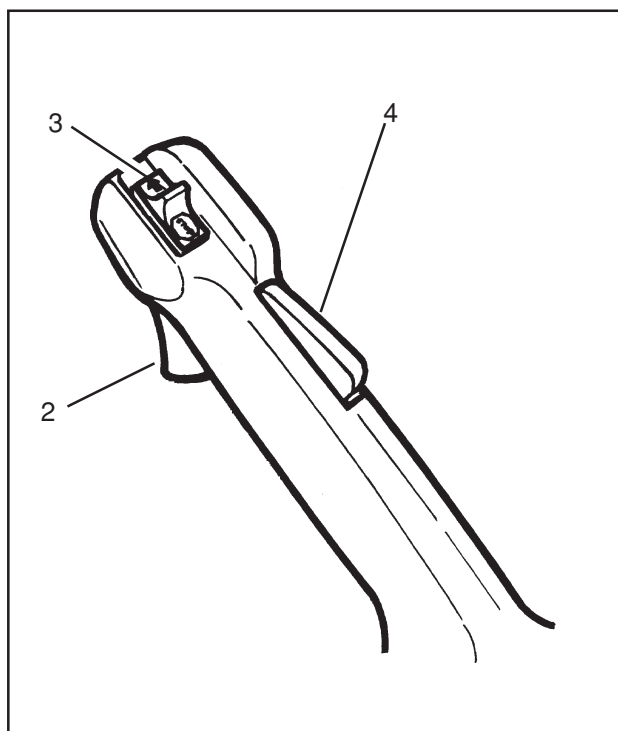

Avvibreringssystem (6)

Avvibreringssystemet reducerar vibrationerna som överförs från motorn till handtaget.

Avvibreringssystemet består av bladfjädrar i vilka motorenheten är upphängd.

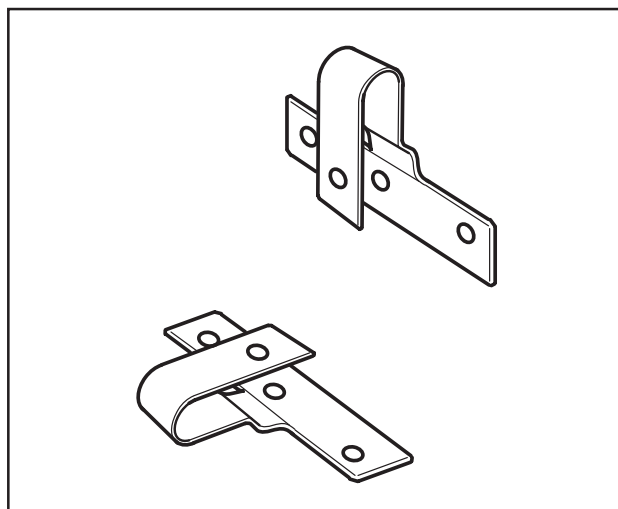

Ljuddämpare (16)

Ljuddämparen är konstruerad för att ge en så låg ljudnivå som möjligt samt för att leda bort motorns avgaser från användaren. Ljuddämpare utrustad med katalysator är även konstruerad för att reducera skadliga ämnen i avgaserna.

Motorns avgaser är heta och kan innehålla gnistor vilka kan orsaka brand vid kontakt med lättantändligt material.

Ljuddämparen till vissa länder med torrt klimat är utrustad med ett gnistfångarnät (A), vilket skall rengöras/bytas efter vissa intervall. Kontrollera om din blåsare är utrustad med ett sådant nät.

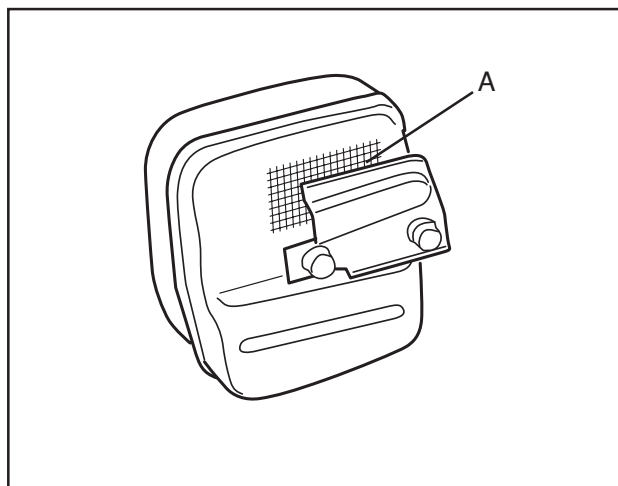

VARNING!
Under, samt en stund efter användning är ljuddämparen mycket varm.
RÖR INTE LJUDDÄMPAREN OM DEN ÄR VARM. Detta kan medföra brännskador.

BESKRIVNING

Övrig utrustning

Gasreglage (2)

Med gasreglaget regleras motorens varvtal och effekt. Gasreglaget kan inte aktiveras utan att gasreglagespärren (4) är intryckt.

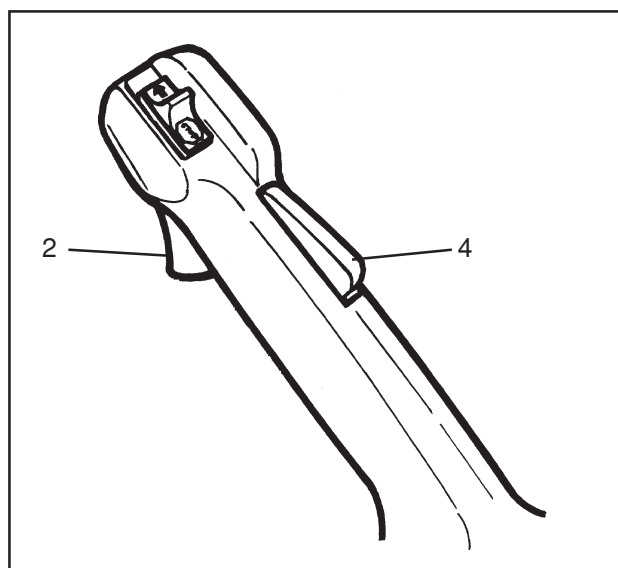

Flätkåpa (7)

Flätkåpan (7) tillsammans med fläkten (13) ger en lämplig strömning av luften genom lövblåsaren.

Inspektionsslucka (225B_{X-SERIES}) (11)

Under flätkåpan finns en inspektionsslucka som används vid rengöring och inspektion av fläkten.

Om sugtillsats används skall denna monteras i inspektionssluckans öppning. Se sidan 18.

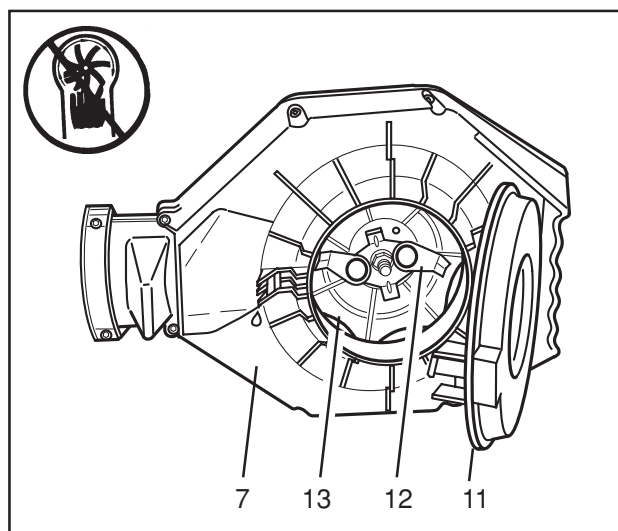

WARNING!
Lövblåsaren får aldrig startas om inspektionssluckan ej är stängd, är skadad eller inte går att stänga. Gäller ej vid ansluten sugtillsats.

Knivar (225B_{X-SERIES}) (12)

På fläkthjulet finns två knivar. Knivarna har till uppgift att finfördela löv och annat skräp innan de passerar fläkten vid sugning.

Munstycke (14) och rör (15)

Munstycket och röret monteras på lövblåsaren med sk. bajonettinfästning. Röret transporterar luften till munstycket där hastigheten ökar och luftstrålen formas för bästa resultat.

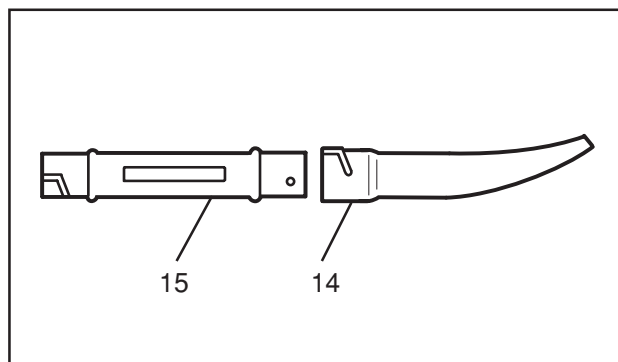

BESKRIVNING

Startapparat (18) och starthandtag (17)

Startapparaten är placerad på motorenhetens översida och är endast förbunden med vevaxeln då starthandtaget aktiveras.

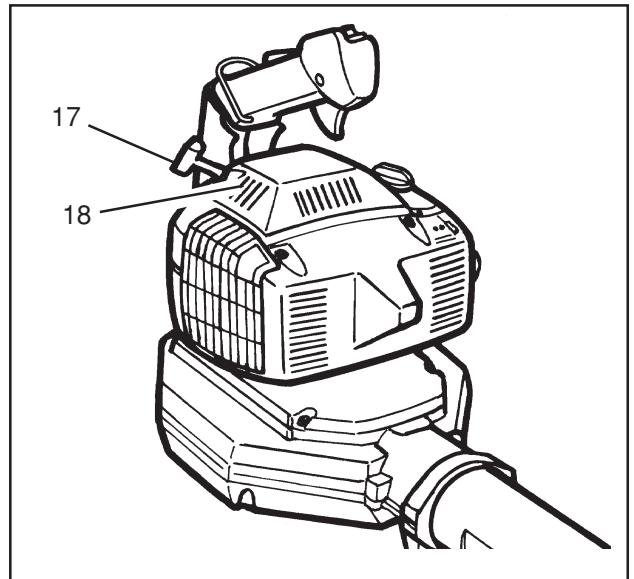

Bränslepåfyllning (8)

Tanklocket (8) är placerat på motorenhetens överdel och är försett med en packning som skall förhindra att bränsle läcker ut.

Luftfilter (9)

Luftfiltret består av ett skumgummifilter, inbyggt i en plastkåpa. Luftfiltret skall rengöras efter vissa intervall annars drar blåsaren onödigt mycket bränsle, effekten minskar och risk finns att tändstiftet oljar igen.

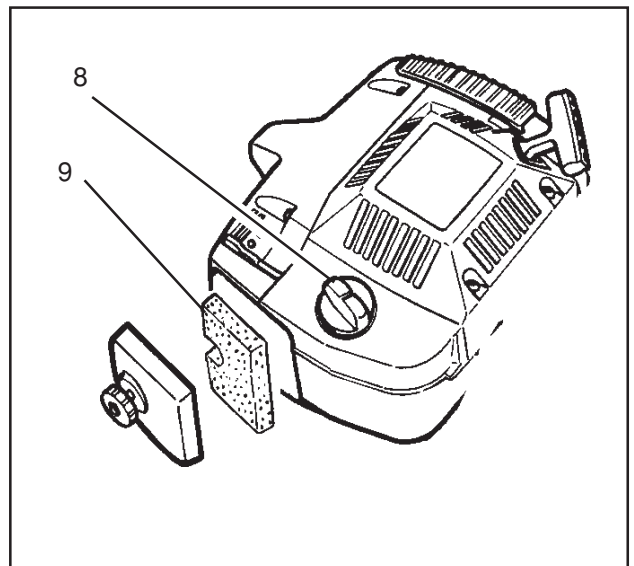

Choke (10)

Choken är placerad på motordelens översida och används varje gång motorn kallstartas.

Förgasarjustering (19)

På lövblåsaren finns tre justeringar för förgasaren:

- Lågvarvsmunstycke
- Högvarvsmunstycke
- Justerskruv för tomgång

Justering av förgasaren innebär att motorn anpassas till lokala förhållanden som klimat, höjd och bensin.

Betr. förgasarjustering, se sida 20.

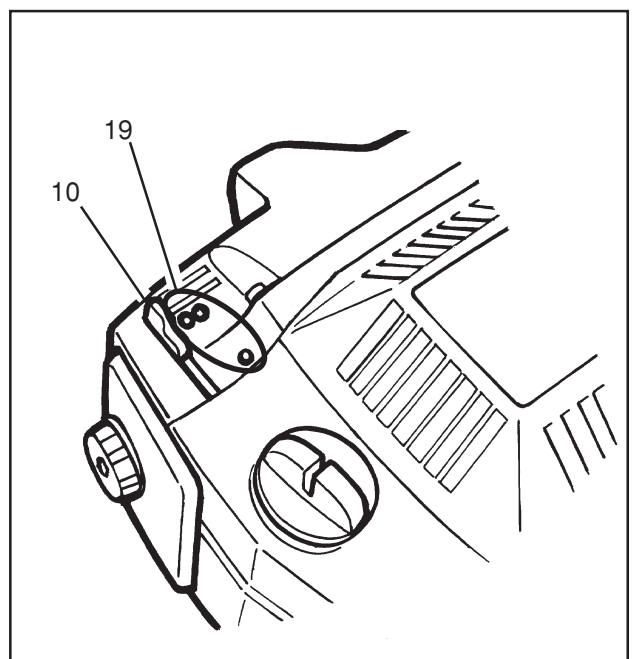

BRÄNSLEHANTERING

Drivmedel

OBS!

Maskinen är försedd med en tvåtaktsmotor och måste alltid köras på en blandning av bensin och tvåtaktsmotorolja. För att säkerställa rätt blandningsförhållande är det viktigt att noggrant mäta den oljemängd som skall blandas. Vid tillblandning av små bränslemängder inverkar även små felaktigheter i oljemängden kraftigt på blandningsförhållandet.



VARNING!
Sörj för god luftventilation vid bränslehantering.

Bensin

OBS!

Använd alltid oljeblandad kvalitetsbensin (minst 90 oktän). Om din maskin är utrustad med katalysator (se "Tekniska data") skall alltid blyfri oljeblandad kvalitetsbensin användas. En blyad bensin förstör katalysatorn.

- Rekommenderat lägsta oktantal är 90. Om man kör motorn på bensin med ett lägre oktantal än 90 kan så kallad knackning upp tråda. Detta leder till ökad motortemperatur, som kan orsaka svåra motorhaverier.
- Vid arbete med kontinuerligt höga varvtal rekommenderas högre oktantal.

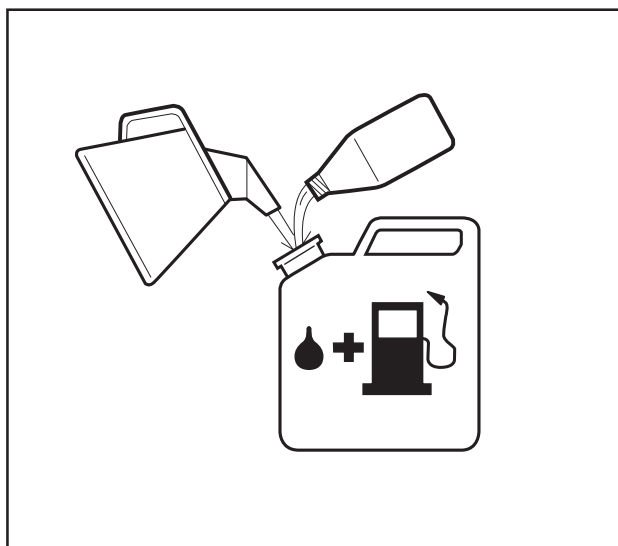

Tvåtaktsolja

- För bästa resultat använd HUSQVARNA tvåtaktsolja, som är speciellt framtagen för Husqvarnas tvåtaktsmotorer. Blandningsförhållanden 1:50 (2%).
- Om HUSQVARNA tvåtaktsolja ej finns tillgänglig kan annan tvåtaktsolja av hög kvalitet och avsedd för luftkylda motorer användas. Kontakta din återförsäljare vid val av olja. Blandningsförhållande 1:33 (3%).
- Använd aldrig tvåtaktsolja avsedd för vattenkylda utombordsmotorer, s k outboardoil.
- Använd aldrig olja avsedd för fyrtaktsmotorer.

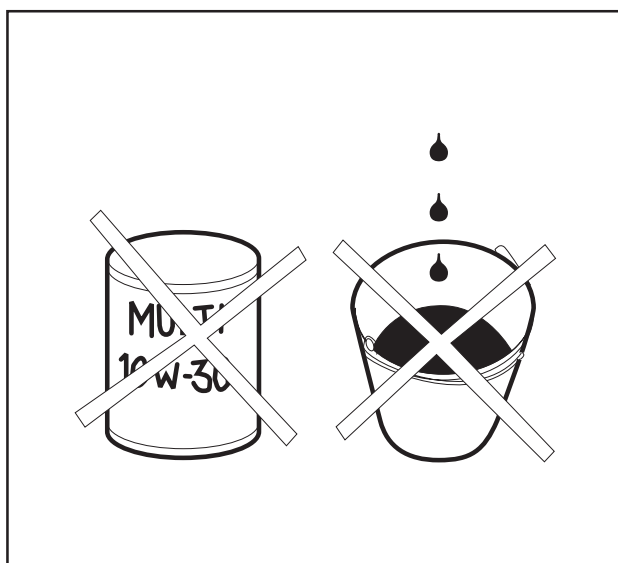

BRÄNSLEHANTERING

Blandning

- Blanda alltid bensin och olja i en smutsfri behållare godkänd för bensin.
- Börja alltid med att fylla i hälften av bensinen som skall tillblandas. Fyll därefter i hela oljemängden. Blanda (skaka) bränsleblandningen. Fyll återstående mängd bensin.
- Blanda (skaka) bränsleblandningen omsorgsfullt innan maskinens bränsletank fylls.
- Blanda inte bränsle för mer än max 1 månads behov.
- Om maskinen inte används en längre tid skall bränsletanken tömmas och rengöras.



VARNING!
Katalysatorljuddämparen blir mycket het såväl vid användning som efter stopp. Detta gäller även vid tomgångskörning. Var uppmärksam på brandfaran speciellt vid hantering nära brandfarliga ämnen och/eller gaser.



Bensin
Benzin
Benziniä
Lit.



Olja • Olje
Olie • Öllyä
Lit.

	2% (1:50)	3% (1:33)
5	0,10	0,15
10	0,20	0,30
15	0,30	0,45
20	0,40	0,60



Tankning



VARNING!
Följande försiktighetsåtgärder minskar brandrisken:
Rök inte eller placera någon värmekälla i närheten av bränsle.
Tanka aldrig med motorn igång.
Stanna motorn och låt den svalna några minuter före tankning.
Öppna tanklocket sakta vid bränslepåfyllning så att eventuellt övertryck sakta försvinner. Drag åt tanklocket noga efter tankning.
Flytta alltid maskinen från tankningsplatsen vid start.

- Torka rent runt tanklocket. Föroreningar i tanken orsakar driftstörningar.
- Se till att bränslet är väl blandat genom att skaka behållaren innan tanken fylls.

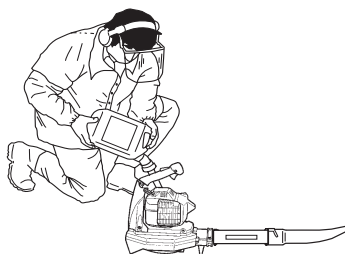

Minst 3 m (10 ft)



START OCH STOPP

Start och stopp

Start



VARNING!
Lövblåsaren får aldrig startas om inspektionsluckan ej är stängd, är skadad eller inte går att stänga. Gäller ej vid ansluten sugtillsats.

Kall motor

TÄNDNING:

Ställ stoppkontakten i startläge.

CHOKE:

Ställ chokereglaget i chokeläge.

BRÄNSLEPUMP:

Tryck på bränslepumpens gummiblåsa upprepade gånger tills bränsle börjar fylla blåsan. Blåsan behöver ej fyllas helt.

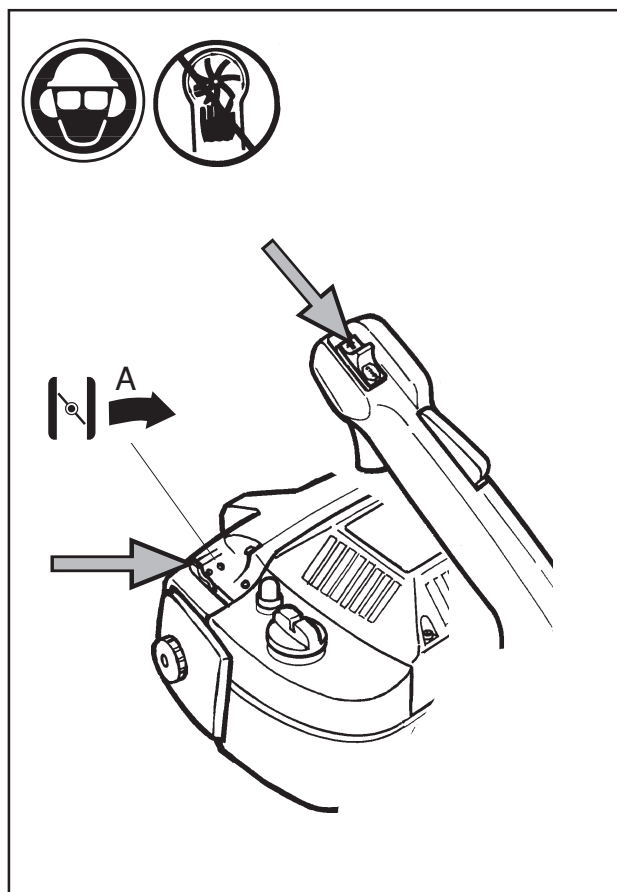

OBSERVERA!

Drag inte ut startlinan helt och släpp inte starthandtaget från utdraget läge. Detta skadar startapparaten.

Varm motor

Använd samma startförfarande som för kall motor men utan att ställa chokereglaget i chokeläge.

För gashandtag utan startgasspärr gäller:

Startgasläge erhålles genom att ställa chokereglaget i chokeläge och sedan tillbaka till utgångsläget.

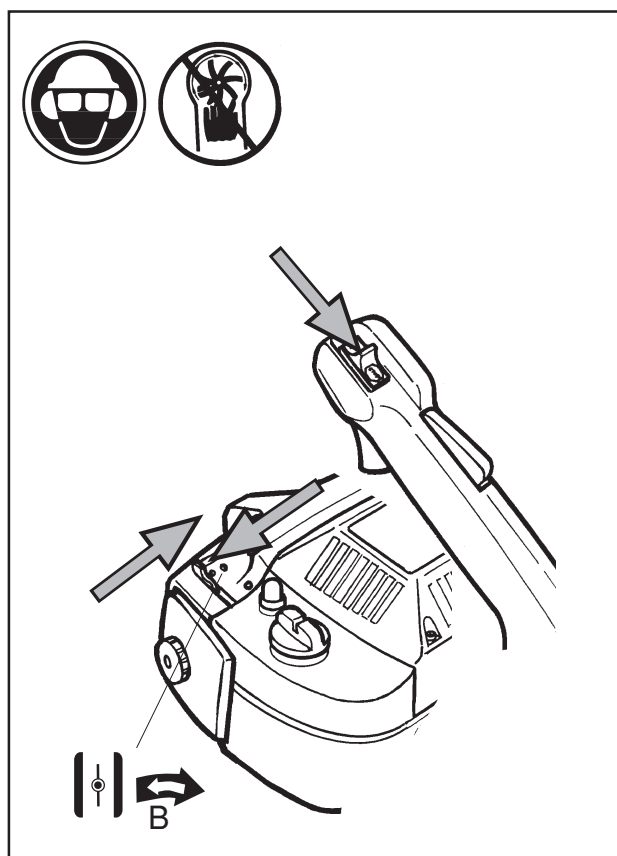

START OCH STOPP

Tryck maskinkroppen mot marken med vänster hand (OBS! Ej med foten!). Grip starthandtaget, dra med höger hand långsamt ut startlinan tills ett motstånd känns (starthakarna griper in) och gör därefter snabba och kraftfulla ryck.

Återställ chokereglaget omedelbart när motorn tänds och gör förnyade startförsök tills motorn startar.

OBS! Drag inte ut startlinan helt och släpp inte heller starthandtaget från helt utdraget läge. Detta kan orsaka skador på maskinen.

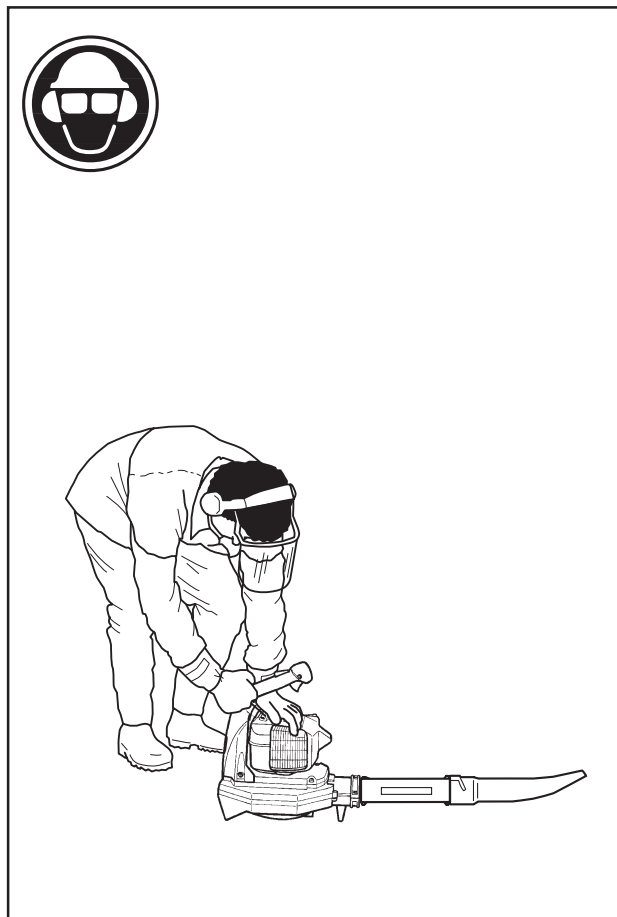

Stopp

Motorn stannas genom att tändningen slås ifrån med stoppkontakten.

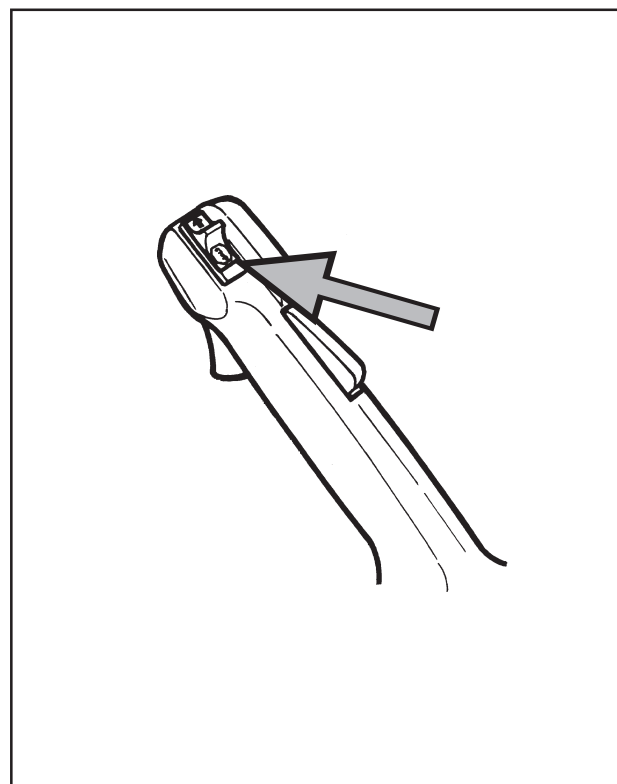

ANVÄNDNING

Blåsa bort skräp på marken

Montering av rör och munstycke



VARNING!
Vid montering av rör och munstycke skall motorn vara stoppad och stoppkontakten i stoppläge.

Röret och munstycket har bajonettinfästningar. Montera röret på följande sätt:

1. Tryck på röret (15) på lövblåsaren, vrid 1/4 varv tills ett snäpp hörs.
2. Tryck på munstycket (14) på röret (15), vrid 1/4 varv tills ett snäpp hörs.

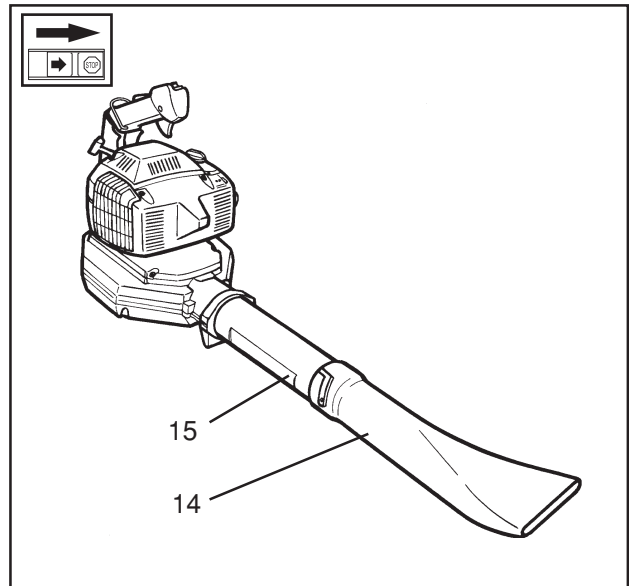

Blåsning

Innan blåsningen påbörjas, tag på skyddsutrustning enligt nedan.



VARNING!
Vid arbete, använd erforderlig skyddsutrustning:

1. Hörselskydd.
2. Ögonskydd.
3. Andningsskydd vid risk för damm.

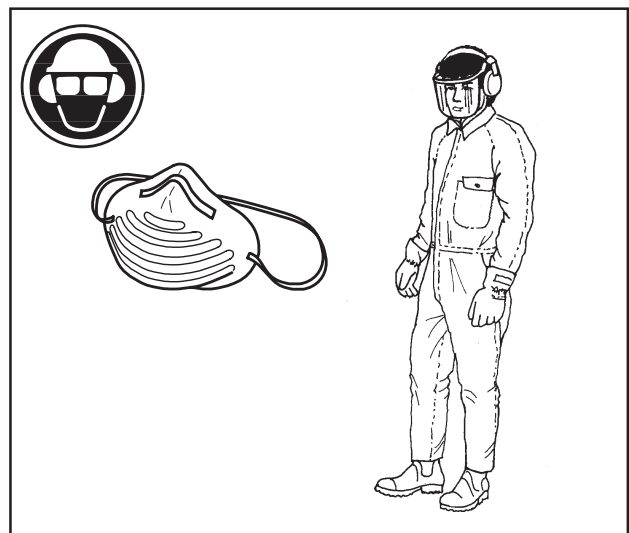

225B_{X-SERIES} kan användas med sele för extra bekvämlighet. Under arbetet hakas lövblåsaren fast i selen som hänger över axeln enligt figuren.



ANVÄNDNING



VARNING!

Rikta aldrig luftströmmen mot människor eller djur. Luften kan med hög hastighet medföra partiklar som kan vålla allvarlig skada. Speciellt om maskinen tidigare använts för uppsamling.

Var försiktig, speciellt vid vänsterhandsmanövrering. Undvik direkt kroppskontakt med området kring ljuddämparen.



VARNING!

Lövblåsaren får aldrig startas om inspektionssluckan ej är stängd, är skadad eller inte går att stänga. Gäller ej vid ansluten sugtillsats.



VARNING!

Lövblåsaren får ej användas på stegar eller ställningar.

Starta lövblåsaren. Se sidan 14. Arbeta enligt följande instruktioner:

1. Blås aldrig mot fasta föremål såsom väggar, stora stenar, bilar och staket.
2. Vid innerhörn, blås från hörnet och ut mot mitten. Annars kan föremål flyga upp i ansiktet och orsaka allvarlig ögonskada.
3. Rikta aldrig luftströmmen mot ömtåliga växter.

Höghastighetsmunstycke (21)

För riktad blåsning med högre koncentrerad effekt kan munstycket (14) ersättas med ett höghastighetsmunstycke (21).

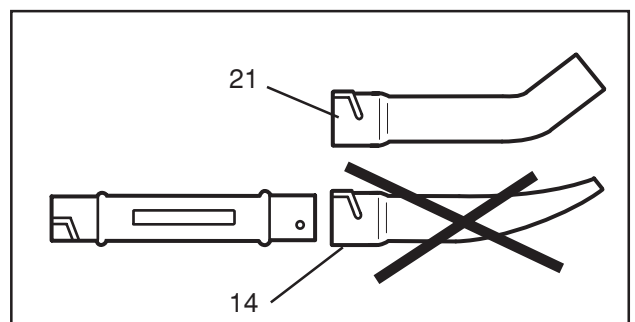

ANVÄNDNING

Suga upp skräp från marken (225B_{X-SERIES})

Denna anordning är tillbehör till lövblåsaren och ingår inte i den ordinarie leveransen.

Montering av uppsamlingsäck med rör och sugrör



WARNING!
Vid montering av rör och munstycke skall motorn vara stoppad och stoppknappen i stoppläge.

1. Montera uppsamlingsäckens rör på säcken från säckens insida och stäng säcken.
2. Tryck på uppsamlingsäckens rör på lövblåsaren, vrid 1/4 varv tills ett snäpp hörs. Den del av röret som är täckt av uppsamlings säcken skall vara vinklat nedåt. Fäst bärremmen i öglan för selen.
3. Öppna luckan under lövblåsaren genom att bända på låshaken i det fyrkantiga hålet med hjälp av en skruvmejsel.
4. Tryck upp sugröret i det stora hålet under lövblåsaren, vrid 1/8 varv så att bajonettfattningen låser.
5. Tryck på sugrörets nederdel enligt figuren.

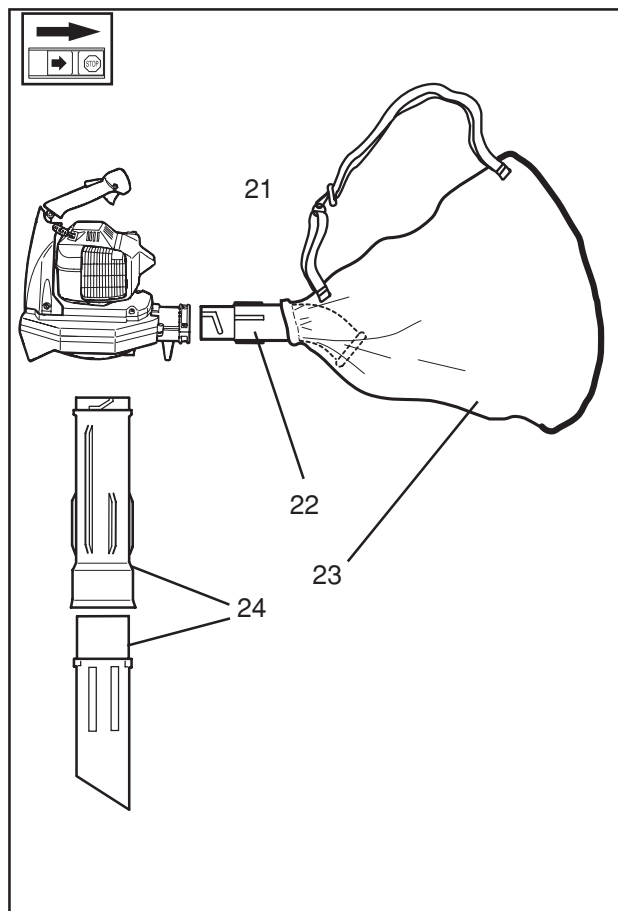

Sugning

Innan sugningen påbörjas, tag på skyddsutrustning enligt nedan.



WARNING!
Vid arbete, använd erforderlig skyddsutrustning:

1. Hörselskydd.
2. Ögonskydd.
3. Andningsskydd vid risk för damm.

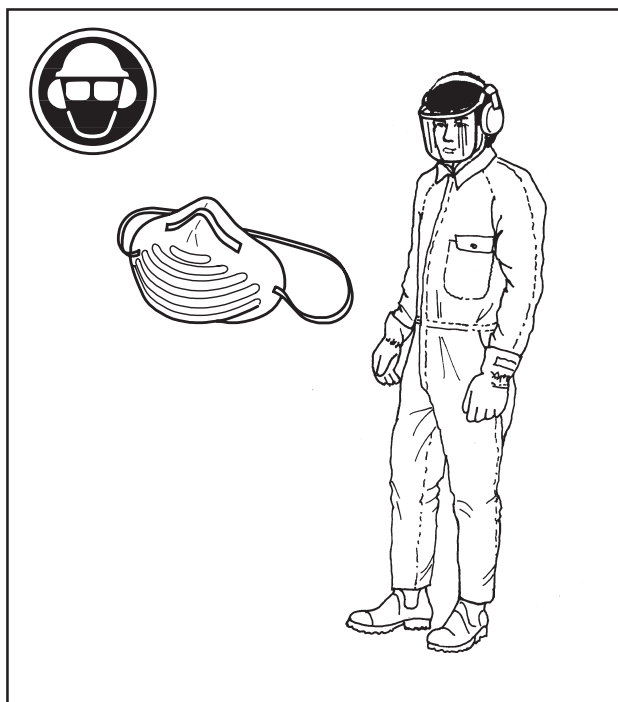

ANVÄNDNING

Under arbetet skall lövblåsaren och uppsamlingssäcken hakas fast i selarna som hänger över axeln enligt figuren.

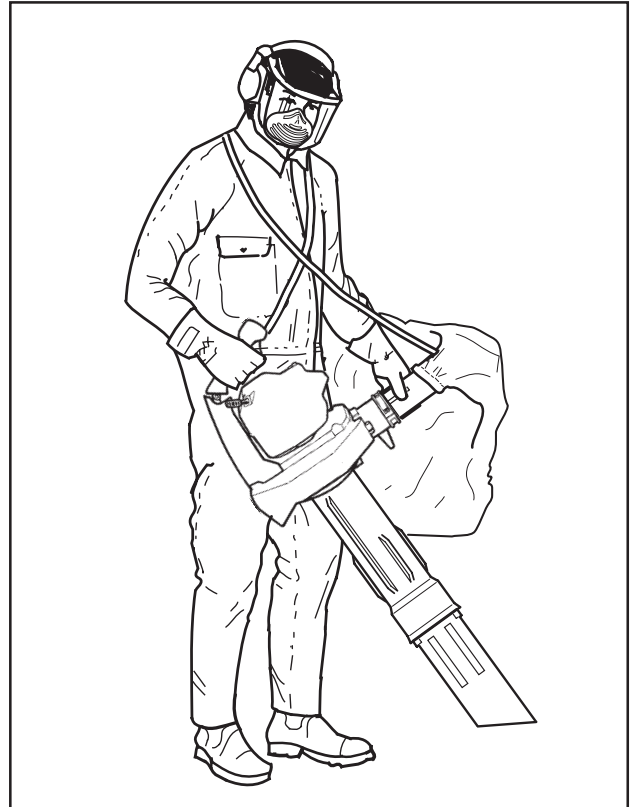

WARNING!

Kontrollera alltid före start att uppsamlingssäcken är hel och att dess dragkedja är stängd. Använd aldrig en trasig säck p.g.a. risk för skada från utflygande föremål. Var försiktig, speciellt vid vänsterhandsmanövrering. Undvik direkt kroppskontakt med området kring ljuddämparen.



WARNING!

Lövblåsaren får aldrig startas om inspektionssluckan ej är stängd, är skadad eller inte går att stänga. Gäller ej vid ansluten sugtillsats.



WARNING!

Lövblåsaren får ej användas på stegar eller ställningar.

Starta lövblåsaren. Se sidan 14. Arbeta enligt följande instruktioner:

1. Sug ej upp stora fasta föremål som kan skada fläkten. T.ex. träbitar, burkar eller bitar av snören eller band.
2. Stöt inte med sugröret i marken.
3. Säcken töms via dragkedjan på dess sida.

UNDERHÅLL

Förgasare

Förgasaren har ställts in omsorgsfullt vid fabriken. Den kan emellertid kräva justeringar pga klimat, höjdförhållanden, bensin och typ av 2-taktsolja. Nedan följer instruktioner om hur förgasarjusteringen utförs.

Via gasreglaget styr förgasaren motorns varvtal. I förgasaren blandas luft och bränsle. Luft/bränsleblandningen är justerbar. För att utnyttja motorns maximala effekt måste justeringen vara korrekt.

Förgasaren är försedd med tre justermöjligheter:

- H = Högvarvsmunstycke
- L = Lågvarvsmunstycke
- T = Justerskruv för tomgång

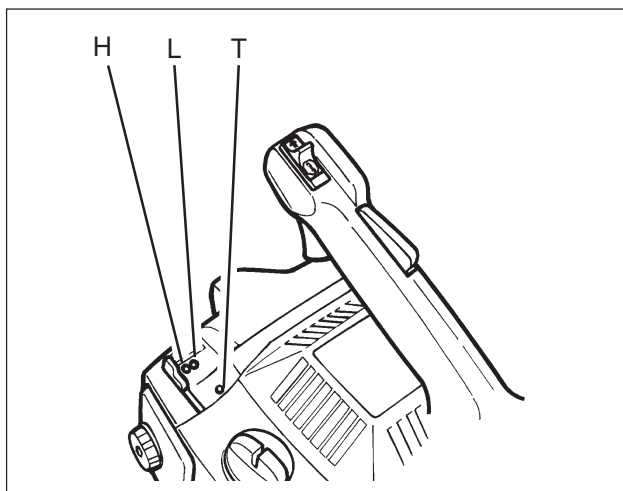

Funktion

Med L- och H-munstyckena justeras önskad bränslemängd till det luftflöde som gasreglagets öppning medger. Skruvas de medurs blir luft/bränsleblandningen mager (mindre bränsle) och skruvas de moturs blir luft/bränsleblandningen fet (mer bränsle). Mager blandning ger högre varvtal och fet blandning ger lägre varvtal.

T-skraven reglerar gasreglagets läge vid tomgång. Skruvas T-skraven medurs fås högre tomgångsvarvtal och skruvas den moturs fås lägre tomgångsvarvtal.

Fabriksinställning

Vid provkörning på fabrik förinställs förgasarens grundinställning. Grundinställningen är följande:

- H skruvas moturs mot sitt stopp.
- L skruvas moturs mot sitt stopp.

Rekommenderat tomgångsvarvtal är 3.000 rpm.

Injustering

Lågvarvsmunstycke, L

1. Kontrollera att röret (15) och munstycket (14) är monterade på lövblåsaren.
2. Vrid munstyckena H och L max moturs till respektive stoppläge.
3. Starta lövblåsaren, se sidan 13, och kör den på omväxlande tomgång och halvgas för uppvärmning under 1-2 minuter. Om motorn inte går på tomgång, vrid T-skraven medurs tills tomgång erhålls.
4. Justera T-skraven så att motorn precis går på tomgång utan att stanna.
5. Finjustera L till max tomgångsvarvtal. Vrid därefter L max 1/4 varv moturs.
6. Vid behov öka varvtalet med T-skraven.

Högvarvsmunstycke, H

OBSERVERA!

Vid inställning av munstycket H får fullgasintervallen vara högst 10 sek. Därefter skall motorn gå på tomgång minst 10 sekunder.

1. Starta lövblåsaren, se sidan 13, och kör den på omväxlande tomgång och halvgas för uppvärmning under 1-2 minuter.
2. Ge fullgas och justera H tills motorn går på maximalt varvtal.
3. Vrid H 1/8 varv moturs (mindre än 1/8 varv om stoppet dessförinnan begränsar rörelsen).

Ljuddämpare

OBS!

Vissa ljuddämpare är försedda med katalysator. Se "Tekniska data" för att ta reda på om din maskin är försedd med katalysator.

Ljuddämparen är utformad för att dämpa ljudnivån och för att leda avgaserna bort från användaren. Avgaserna är heta och kan innehålla gnistor vilka kan orsaka brand om avgaserna riktas mot ett torrt och brännbart material. Vissa ljuddämpare är utrustade med ett speciellt gnistfångarnät. Om Din maskins ljuddämpare är utrustad med ett sådant nät, bör det rengöras regelbundet. Detta görs bäst med en stålborste. På ljuddämpare utan katalysator bör nätet rengöras och eventuellt bytas en gång per vecka. På katalysatorljuddämpare skall nätet kontrolleras och eventuellt rengöras en gång per månad. **Vid ev. skador på nätet skall detta bytas.** Om nätet ofta är igensatt, kan detta vara ett tecken på att katalysatorns funktion är nedsatt. Kontakta din återförsäljare för kontroll. Med ett igensatt nät överhettas maskinen med skador på cylinder och kolv som följd. Se även "Underhåll".

OBS!

Använd aldrig maskinen med en ljuddämpare som är i dåligt skick.

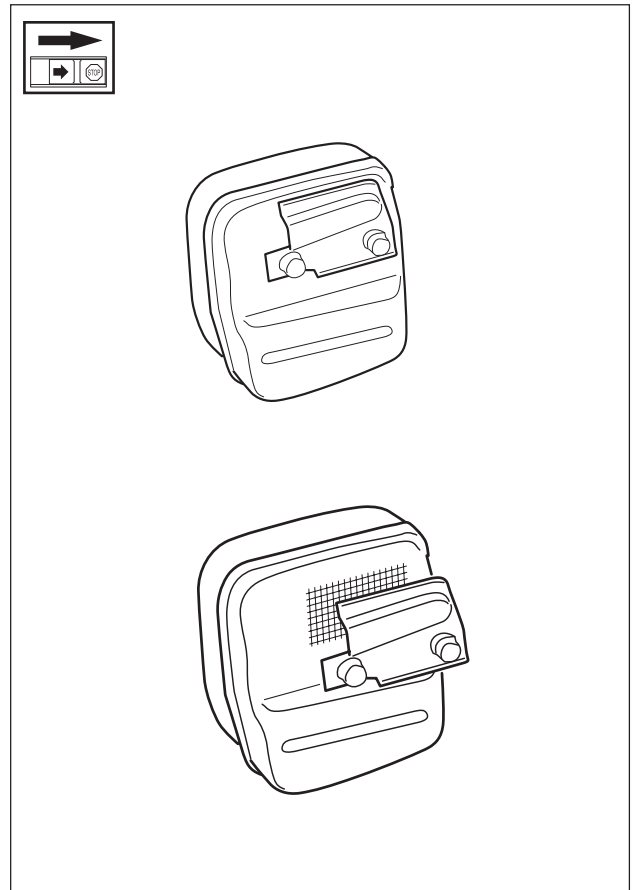

Kylsystem

För att erhålla rätt driftstemperatur är motorn utrustad med ett kylsystem.

Kylsystemet består av:

1. Luftintag i startapparaten.
2. Fläktvingar på svänghjulet.
3. Kylflänsar på cylindern.
4. Cylinderkåpa (leder kyl Luften mot cylindern).

Rengör de åtkomliga delarna av kylsystemet med en borste en gång per vecka, vid svårare förhållanden oftare.

Ett smutsigt eller igensatt kylsystem leder till överhettning av motorn med skador på cylinder och kolv som följd.

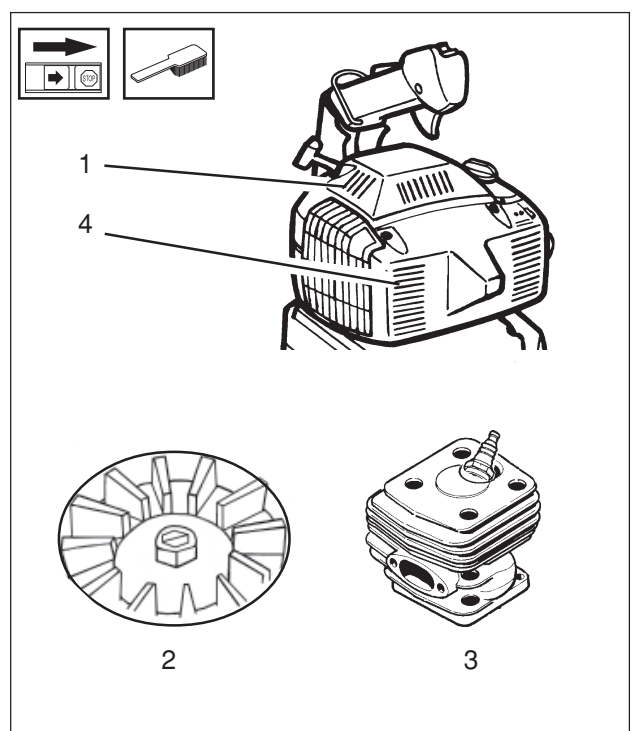

Luftfilter

Luftfiltret (A) skall regelbundet rengöras från damm och smuts för att undvika:

- förgasarstörningar
- startproblem
- sämre effekt
- onödigt slitage på motorns delar
- onormalt hög bränsleförbrukning
- förhöjd halt skadliga avgaser

Rengör filtret efter 25 timmars drift eller oftare om förhållandena är ovanligt dammiga.

Rengöring av luftfilter

Demontera luftfilterkåpan (B) och tag bort filtret. Tvätta det rent i varmt tvålsvatten. Se till att filtret är torrt då det åter monteras.

Ett länge använt luftfilter kan aldrig bli fullständigt rent. Därför måste filtret med jämna mellanrum ersättas med ett nytt. Ett skadat luftfilter måste alltid bytas ut.

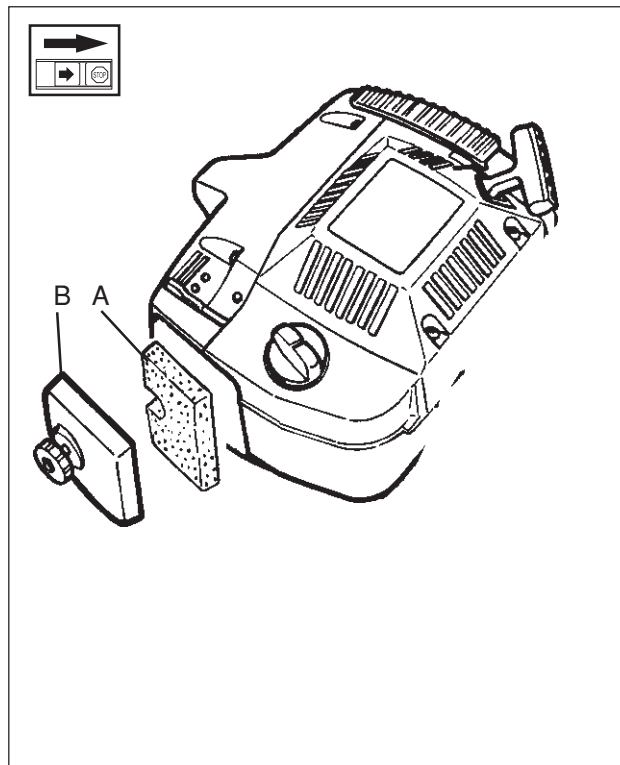

Tändstift

Tändstiftets kondition påverkas av:

- En felaktigt inställd förgasare.
- En felaktig oljeblandning i bränslet (för mycket olja).
- Dålig kvalitet på bränsle och olja.
- Ett smutsigt luftfilter.

Dessa faktorer orsakar beläggningar på tändstiftets elektroder och kan förorsaka driftstörningar och startsvårigheter.

Om maskinens effekt är låg, om maskinen är svår att starta eller om tomgången är orolig, kontrollera alltid först tändstiftet innan ytterligare åtgärder vidtages.

Tändstiftet är åtkomligt under cylinderkåpan, vilken toges bort genom att lossa kåpans fyra skruvar.

Om tändstiftet är igensatt, rengör det och kontrollera samtidigt att elektrodgapet är 0,5 mm. Tändstiftet bör bytas efter ungefär en månad i drift eller vid behov tidigare.

OBS! Använd alltid rekommenderad tändstiftstyp! Se "Tekniska data". Felaktigt tändstift kan förstöra kol/cylinder.

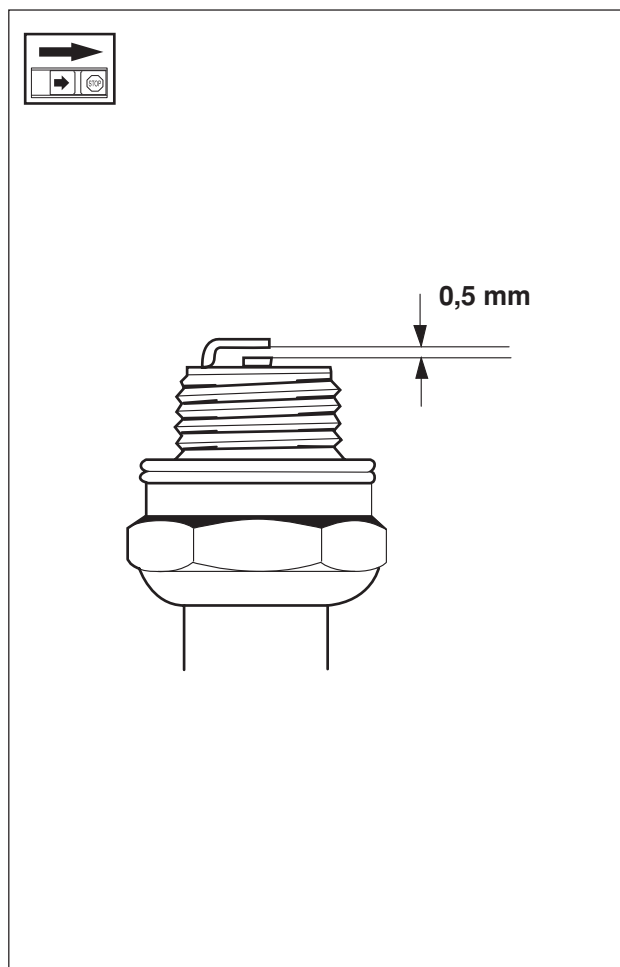

UNDERHÅLL

Underhållsschema

Nedan följer några allmänna skötselinstruktioner. Om ytterligare upplysningar behövs, kontakta serviceverkstaden.

Daglig tillsyn

1. Rengör lövblåsaren utvändigt.
2. Kontrollera att gasreglagespärr och gasreglage fungerar säkerhetsmässigt.
3. Kontrollera att stoppkontakten fungerar.
4. Rengör luftfiltret. Byt om det behövs.
5. **225B_{X-SERIES}**: Kontrollera att inspektionsluckan kan låsas i stängt läge. Kontrollera noga att fläkthjulet är rent. Speciellt om det tidigare har använts för uppsamling (sugning).
6. Kontrollera att muttrar och skruvar är åtdragna.
7. Kontrollera att samtliga kåpor är fria från sprickor.
8. Kontrollera att uppsamlingssäcken är hel och att dess dragkedja fungerar.

Veckotillsyn

1. Kontrollera startapparaten, dess lina och retur fjäder.
2. Kontrollera att vibrationsisolatorerna inte är skadade.
3. Kontrollera luftintaget vid startapparaten så att det ej är igensatt.
4. Rengör tändstiftet utvändigt. Demontera det och kontrollera elektroavståndet. Justera avståndet till 0,5 mm eller byt tändstift.
5. Rengör fläktvingarna på svänghjulet.
6. Rengör eller byt ljuddämparens gnistfångarnät (ej katalysatorljuddämpare).
7. Rengör förgasarutrymmet.
8. Rengör luftfiltret.

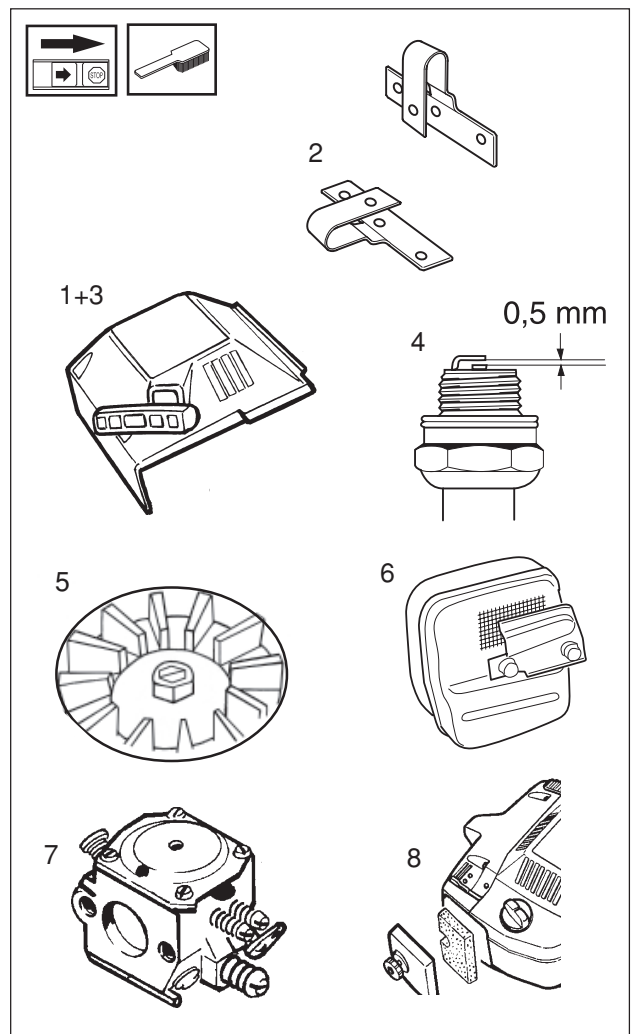
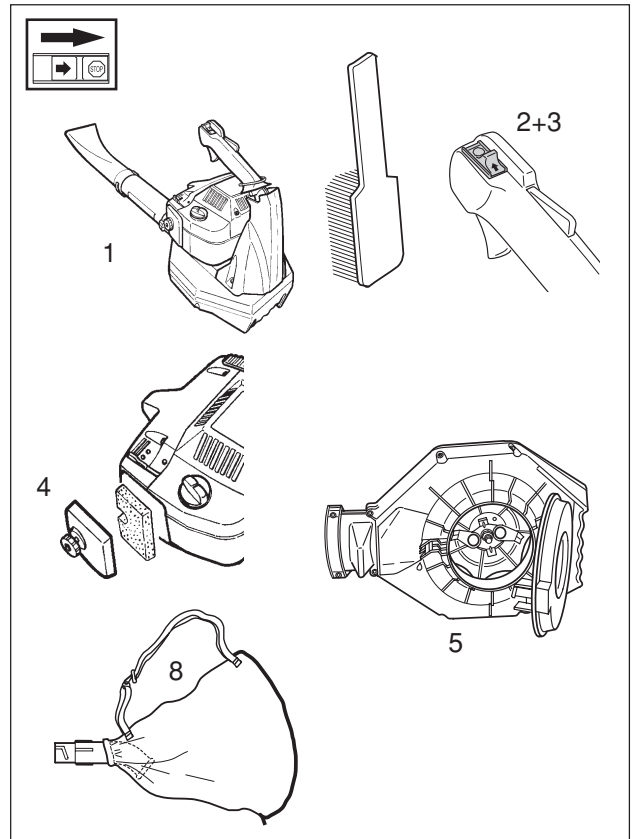

UNDERHÅLL

Månadstillsyn

1. Skölj bränsletanken med ren bensin. Bensinen som använts för sköljning skall omhändertagas.
2. Rengör förgasaren utvändigt och utrymmet runt denna.
3. Rengör fläktvingarna på svänghjulet och området runt detta.
4. Kontrollera bränslefiltret och bränsleslangen, byt om erforderligt.
5. Kontrollera alla kablar och anslutningar.
6. Byt tändstift.
7. Kontrollera och rengör eventuellt ljuddämparens gnistfångarnät (endast katalysatorljuddämpare)

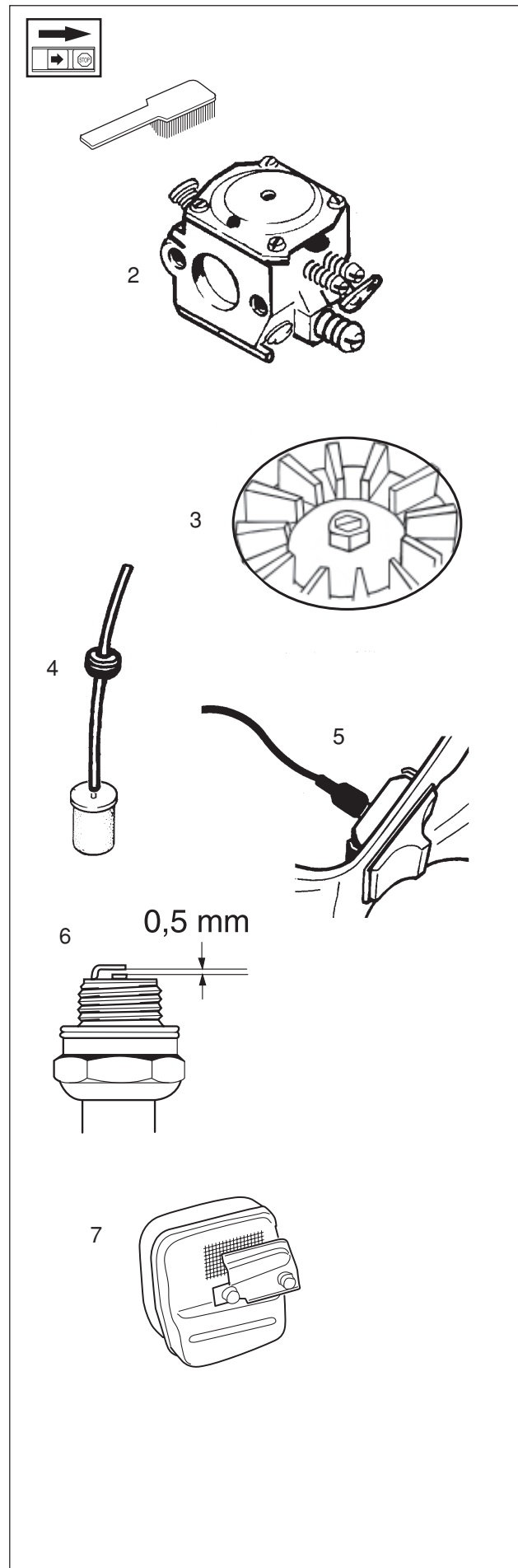

TEKNISKA DATA

	225B	225B _{X-SERIES}
Motor		
Cylindervolym, cm ³ :	26,9	26,9
Cylinderdiameter, mm:	35	35
Slaglängd, mm:	28	28
Tomgångsvarvtal, r/min:	3 000	3 000
Maxvarvtal vid blåsing, r/min:	8 200	8 200
Maxvarvtal vid sugning, r/min:	7 400	7 400
Max. motoreffekt enligt ISO 8893:	0,9 kW/ 9 000 r/min	0,9 kW/ 9 000 r/min
Katalysatorljuddämpare	Ja	Ja
Tändsystem		
Tillverkare/typ av tändsystem:	Walbro CD	Walbro CD
Tändstift:	Champion RCJ 7Y	Champion RCJ 7Y
Elektroddgap, mm:	0,5	0,5
Bränslesystem		
Tillverkare/typ av förgasare:	Walbro/WT	Walbro/WT
Volym bensintank, liter:	0,4	0,4
Vikt		
Vikt, utan bränsle men med rör och munstycke i standardutförande, kg:	5,1	5,3
Bulleremissioner (se anm. 1)		
Ljudeffektnivå, uppmätt, dB(A):	108	103
Ljudeffektnivå, garanterad, L _{WA} dB(A):	111	111
Ljudnivå (se anm. 2)		
Ekvivalent ljudtrycksnivå vid användarens öra. uppmätt enligt EN ISO 11806 och ISO 7917:	89	91
Vibrationsnivå		
Vibrationsnivåer i handtag uppmätt enligt EN ISO 11806 och ISO 7916, m/s ²		
Tomgång:	2,6	3,6
Maxvarvtal:	4,3	3,5
Fläkt		
Typ:	Radialfläkt	Radialfläkt
Max. lufthastighet, m/s (km/h):	83 (300)	83 (300)
Luftvolymström vid standardmunstycke, m ³ /h:	600	600

Anm. 1: Emission av buller till omgivningen uppmätt som ljudeffekt (L_{WA}) enligt EG-direktiv 2000/14/EG.

Anm. 2: Ekvivalent ljudtrycksnivå beräknas som den tidsviktade energisumman för ljudtrycksnivåerna vid olika driftstillstånd under följande tidsindelning: 1/2 tomgång och 1/2 max varvtal.

EG-försäkran om överensstämmelse (Gäller endast Europa)

Husqvarna AB, SE-561 82 Huskvarna, Sverige, tel +46-36-146500, försäkrar härmed att lövblåsare Husqvarna **225B** och **225B_{X-SERIES}** från 2002 års serienummer och framåt (året anges i klartext på typskylten plus ett efterföljande serienummer), motsvarar föreskrifterna i RÅDETS DIREKTIV:

- av den 22 juni 1998 "angående maskiner" **98/37/EG**, bilaga IIA.
- av den 3 maj 1989 "angående elektromagnetisk kompatibilitet" **89/336/EEC**, samt nu gällande tillägg.
- av den 8 maj 2000 "angående emission av buller till omgivningen" **2000/14/EG**.

För information angående bulleremissionerna, se kapitel Tekniska data.

Följande standarder har tillämpats: **EN292-2**, **CISPR 12:1997**.

SMP Svensk Maskinprovning AB, Fyrisborgsgatan 3, SE-754 50 Uppsala, Sverige, har utfört frivillig typkontroll åt Husqvarna AB. Certifikaten har nummer: **SEC/01/805**, **01/012/002 – 225B**, **SEC/97/440**, **01/012/001 – 225B_{X-SERIES}**.

Huskvarna 3 januari, 2002



Bo Andréasson, Utvecklingschef



114 01 64-01



2002W51