

# **Bruksanvisning Rider 13R Special**

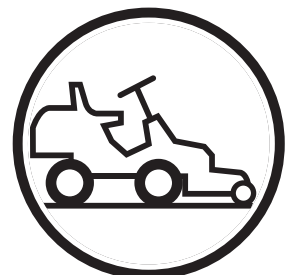

Läs igenom bruksanvisningen noggrant och förstå innehållet innan du använder maskinen.

**Svenska**



## Bruksanvisning för Rider 13R Special

<b>Introduktion</b> .....	2	Kontroll och justering av styrvajrar .....	22
Färd och transport på allmän väg .....	2	Kontroll och justering av broms .....	23
Bogsering .....	2	Kontroll och justering av gasvajern .....	23
Användning .....	2	Byte av bränslefilter .....	24
Tillverkningsnummer .....	3	Byte av luftfilter .....	24
<b>Förklaring av symboler</b> .....	4	Kontroll av bränslepumpens luftfilter .....	25
<b>Säkerhetsinstruktioner</b> .....	5	Kontroll av batteriets syranivå .....	26
Allmän användning .....	5	Tändsystem .....	26
Körning i sluttningar .....	7	Kontroll av säkerhetssystem .....	27
Barn .....	8	Kontroll av däckens lufttryck .....	28
Skötsel .....	8	Kontroll av motorns kylflöde .....	28
Transport .....	10	Demontering av klippaggregat .....	28
<b>Presentation</b> .....	11	Montering av klippaggregat .....	28
Reglagens placering .....	11	Kontroll och justering av klippaggregatets marktryck .....	30
Gas/Chokereglage .....	12	Kontroll av klippaggregatets parallellitet .....	30
Hastighetsreglage .....	12	Justering av klippaggregatets parallellitet .....	31
Parkeringsbroms .....	12	Byte av klippaggregatets remmar .....	31
Klippaggregat .....	13	Serviceförfarande för klippaggregat .....	32
Lyftspak för klippaggregatet .....	13	Kontroll av knivar .....	35
Spak för inställning av klipphöjd .....	14	<b>Smörjning</b> .....	36
Sits .....	14	Kontroll av motorns oljenivå .....	36
Tankning .....	14	Byte av motorolja .....	36
<b>Körning</b> .....	15	Kontroll av transmissionens oljenivå .....	37
Före start .....	15	Smörjning av remsträckare .....	37
Starta motorn .....	15	Allmän smörjning .....	37
Körning av åkgräsklipparen .....	17	<b>Felsökningsschema</b> .....	38
Klippningstips .....	18	<b>Förvaring</b> .....	39
Start i backe, manuell växellåda .....	19	Vinterförvaring .....	39
Stoppa motorn .....	19	Service .....	39
Frikopplingsreglage .....	19	<b>Tekniska data</b> .....	40
<b>Skötsel</b> .....	20	<b>EG-försäkran om överensstämmelse</b> .....	41
Skötselschema .....	20	<b>Serviceschema</b> .....	42
Demontering av åkgräsklipparens kåpor .....	21		

### VIKTIG INFORMATION

Läs noga igenom bruksanvisningen så att du vet hur du ska använda och underhålla åkgräsklipparen innan du använder den.

För annan service än den som beskrivs i denna handbok, kontakta en auktoriserad försäljare, som tillhandahåller delar och service.

## För Er egen säkerhet

### Försäkra Din åkgräsklippare

- Kontrollera försäkringen för Din nya åkgräsklippare
- Kontakta Ditt försäkringsbolag
- Du bör ha heltäckande försäkring för Trafik – Brand – Skada – Stöld

---

# INTRODUKTION

---

## Bäste kund

Tack för att Du valde en Husqvarna Rider. Husqvarna Riders är byggda enligt ett unikt koncept med frontmonterat klippaggregat och en patenterad styrning på bakhjulen. Ridern är byggd för högsta effektivitet på även små och trånga ytor. Samlade reglage och hydrostatisk transmission reglerad med fotpedaler (vissa modeller) bidrar också till maskinens prestanda.

Denna bruksanvisning är en värdehandling. Genom att följa dess innehåll (användning, service underhåll etc) kan Du väsentligt höja maskinens livslängd och även dess andrahandsvärde.

När Du säljer Din Rider, se till att överlåta bruksanvisningen till den nya ägaren.

## Färd och transport på allmän väg

Kontrollera gällande vägtrafikbestämmelser före färd och transport på allmän väg. Vid eventuell transport ska Du alltid använda godkända spännanordningar och se till att maskinen är väl förankrad.

## Bogsering

När Din maskin är utrustad med hydrostat bör Du endast, vid behov, bogsera maskinen ytterst korta sträckor och i låg hastighet annars finns risk för att hydrostaten skadas.

## Användning

Den här maskinen är konstruerad för att enbart klippa gräs på vanliga gräsmattor och andra fria och jämna markytor utan hinder som stenar, stubbar o. dyl. även då maskinen är utrustad med av tillverkaren tillhandahållna specialtillbehör för vilka bruksanvisning bifogas i samband med leverans. All annan typ av användning är felaktig. Tillverkarens anvisningar avseende drift, underhåll och reparation måste följas noggrant.

Maskinen får enbart handhas, underhållas och repareras av personer som känner till maskinens särskilda egenskaper och kan säkerhetsföreskrifterna.

Olycksförebyggande bestämmelser, andra allmänna säkerhetsbestämmelser och yrkesmedicinska regler samt trafikregler måste alltid följas.

Egenhändigt utförda modifieringar av maskinens konstruktion kan fria tillverkaren från ansvar vid eventuell materiell eller personlig skada som kan uppkomma som resultat av dessa.

---

# INTRODUKTION

---

## God service

Husqvarnas produkter säljs världen över och bara i servande fackhandeln. Detta för att se till att Du som kund får bästa support och service. Innan produkten levererades har maskinen exempelvis kontrollerats och injusterats av Din återförsäljare.

När Du behöver reservdelar eller support i servicefrågor, garantiärenden etc vänder Du dig till:

Denna bruksanvisning tillhör maskin med tillverkningsnummer:	Motor	Transmission

## Tillverkningsnummer

Maskinens tillverkningsnummer finns angivet på en tryckt skylt som är fastsatt på vänster sida framtill under sitsen. På skylten anges uppifrån:

- Maskinens typbeteckning.
- Tillverkarens typnummer.
- Maskinens tillverkningsnummer.

Ange typbeteckning och tillverkningsnummer vid reservdelsbeställning.

Motorns tillverkningsnummer är instansat på en skylt som är fastnitad på flätkåpan. Skylten anger:

- Model.
- Type.
- Code.

Ange dessa vid reservdelsbeställning.

Transmissionens tillverkningsnummer på hydrostatmaskiner är angivet på en streckodsdekal som sitter på framsidan av huset för vänster drivaxel:

- Typbeteckningen anges över streckkoden och börjar med bokstaven "K".
- Tillverkningsnumret anges över streckkoden och föregås av tecknen "s/n".
- Tillverkarens typnummer anges under streckkoden och föregås av tecknen "p/n".

Ange typbeteckning och tillverkningsnummer vid reservdelsbeställning.

# FÖRKLARING AV SYMBOLER

Dessa symboler finns på åkgräsklipparen och i bruksanvisningen.  
Studera dem noga så att du vet vad de betyder.



Läs bruksanvisningen.

**R**

Back

**N**

Neutral



Snabb



Sakta



Motorn av

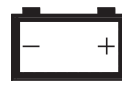

Batteri



Choke



Bränsle



Oljetryck



Klipphöjd

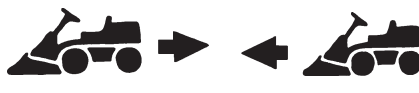

Bakåt

Framåt

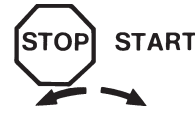

Tändning

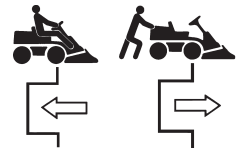

Hydrostatiskt frihjul



Använd hörselskydd



Koppling in



Koppling ur



Parkeringsbroms



Broms



Koppling



Varning



Bulleremission till omgivningen enligt Europeiska gemenskapens direktiv. Maskinens emission anges i kapitel TEKNISKA DATA och på dekal.



Varning! Roterande knivar



Varning! Risk för att åkgräsklipparen välter



Kör aldrig tvärs över en sluttning



CE-konformitetsmärkning



Använd aldrig åkgräsklipparen om personer, speciellt barn eller husdjur, uppehåller sig i närheten



Ta aldrig med passagerare på åkgräsklipparen eller på redskap



För ej hand eller fot under kåpan när motorn är igång



Kör mycket sakta utan klippaggregat

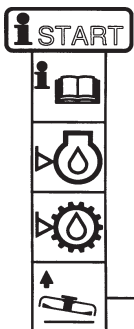

**Startinstruktion**  
Läs bruksanvisningen  
Kontrollera motorns oljenivå  
Kontrollera hydrostatens oljenivå  
Lyft upp klippaggregatet  
Sätt växelpak/hydrostatpedaler i neutralläge  
Bromsa  
Om motorn är kall, använd choke  
Starta motorn  
Lossa parkeringsbromsen före körning

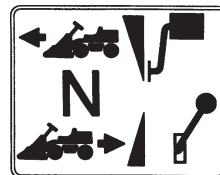

Hastighetsregleringspedal framåt

Neutralläge

Hastighetsregleringspedal bakåt

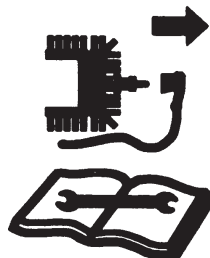

Stäng av motorn och tag av tändkabeln före reparation eller underhåll

# SÄKERHETSINSTRUKTIONER

## Säkerhetsinstruktioner

Dessa instruktioner är till för din säkerhet. Läs dem noggrant.



### WARNING!

Den infogade symbolen betyder att viktiga säkerhetsinstruktioner behöver påpekas. Det gäller din säkerhet.

## Allmän användning

- Läs alla instruktioner i denna bruksanvisning och på maskinen innan du startar den. Förvissa dig om att du förstår dem och följ dem sedan.
- Lär dig hur du på ett säkert sätt skall använda maskinen och reglagen och lär dig hur man stannar snabbt. Lär dig också att känna igen säkerhetsdekalerna.
- Låt maskinen endast användas av vuxna som är förtrogna med den.
- Se till att ingen befinner sig nära maskinen när du startar motorn, kopplar in drivningen eller kör.
- Se till att djur och personer befinner sig på säkert avstånd från maskinen.
- Stoppa maskinen om någon kommer in i arbetsområdet.
- Rensa området från föremål som stenar, leksaker, trådar etc som kan fångas upp av knivarna och slungas iväg.
- Se upp för utkastet och rikta det inte mot någon.
- Stoppa motorn och förhindra motorstart innan du rensar utloppsrännan.
- Tänk på att operatören är ansvarig för faror eller olyckor.
- Medtag aldrig passagerare. Maskinen är endast avsedd att användas av en person.
- Titta alltid nedåt och bakåt före och under bakåtkörning. Håll uppsikt på både små och stora hinder.
- Sakta in innan du svänger.
- Stäng av knivarna när du inte klipper.

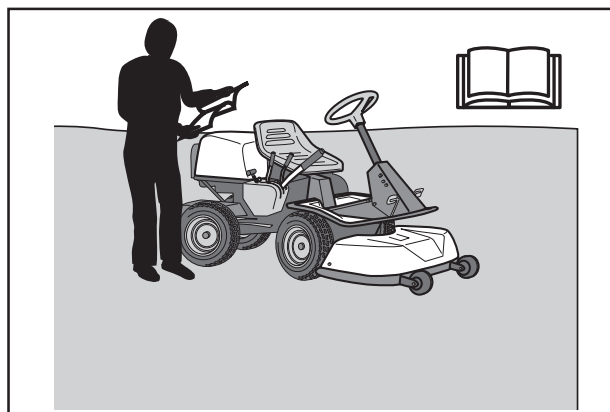

Läs bruksanvisningen innan du startar maskinen.

8010-047

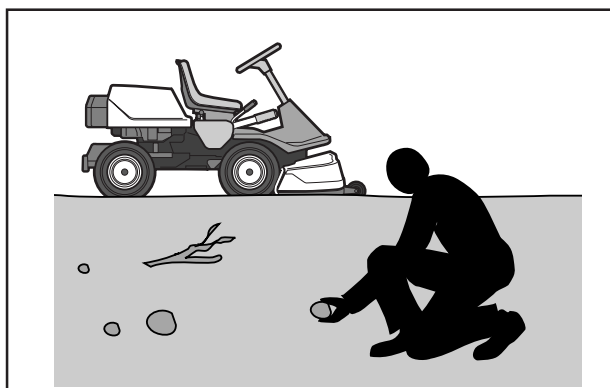

Rensa området från föremål före klippningen.

6003-002



Medtag aldrig passagerare.

8010-052



### WARNING!

Denna maskin kan klippa av händer, fötter och slunga iväg föremål. Underlåtenhet att följa säkerhetsföreskrifterna kan leda till svåra skador.

# SÄKERHETSINSTRUKTIONER

- Var försiktig när du rundar ett fast föremål, så att knivarna inte slår emot det. Kör aldrig över några främmande föremål.
- Använd maskinen endast i dagsljus eller under andra väl upplysta förhållanden. Håll maskinen på ett säkert avstånd från hål och andra ojämnheter i marken. Var uppmärksam på andra tänkbara risker.
- Använd aldrig maskinen om du är trött, om du har druckit alkohol eller intagit andra droger eller om du använder vissa mediciner som kan påverka din syn, omdömesförmåga eller koordinering.
- Se upp för trafik när du arbetar nära en väg eller korsar den.
- Lämna aldrig maskinen utan uppsikt med motorn igång. Stäng alltid av knivarna, dra till parkeringsbromsen, stoppa motor och ta ur nyckeln innan du lämnar maskinen.
- Låt aldrig barn eller andra personer som inte utbildats i handhavande av maskinen, använda eller underhålla den. Lokala föreskrifter kan reglera användarens ålder.



**VARNING!**  
Avgaserna från maskinens motor, inklusive vissa ämnen däri, samt vissa maskindelar innehåller eller utsöndrar kemikalier som anses orsaka cancer, fosterskador eller andra fortplantningsskador. Motorn avger kolmonoxid som är en färglös, giftig gas. Använd inte maskinen i slutna utrymmen.

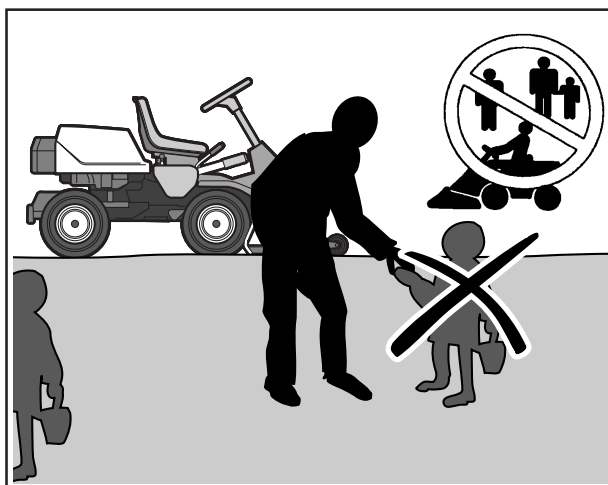

Håll barn borta från klippområdet.

6003-006



**VARNING!**  
Vid användning av maskinen ska godkänd personlig skyddsutrustning användas. Personlig skyddsutrustning eliminerar inte skaderisken, men reducerar effekten av en skada vid ett olyckstillbud. Be din återförsäljare om hjälp vid val av utrustning.

- Se till att ha första förband nära till hands när du använder maskinen.
- Använd aldrig maskinen barfota. Bär alltid skyddsskor eller skyddsstövlar, helst med stålhätta.
- Bär godkända skyddsglasögon eller heltäckande visir vid montage och vid körning.
- Bär aldrig löst sittande kläder som kan fastna i rörliga delar.

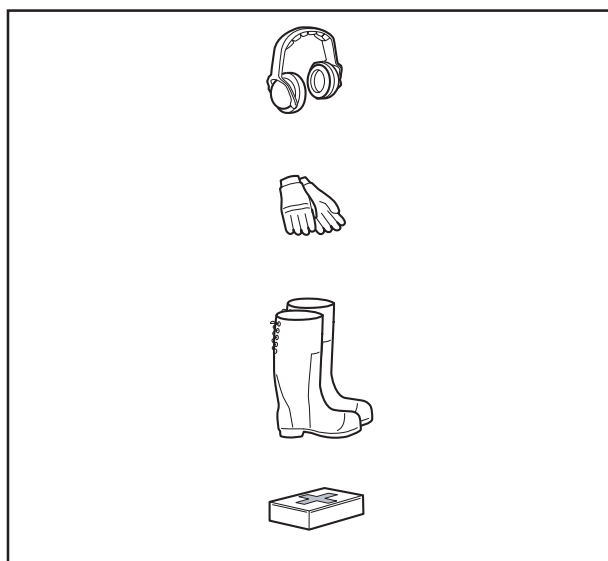

Personlig skyddsutrustning.

8011-292



# SÄKERHETSINSTRUKTIONER

## Körning i sluttningar

Körning i sluttningar är en av de operationer där risken är störst att föraren tappar kontrollen eller maskinen välter, vilket kan vålla svåra skador eller dödsfall. Alla sluttningar kräver extra försiktighet. Om du inte kan backa upp för sluttningen eller om du känner dig osäker, låt då bli att klippa den.

### Gör så här

- Avlägsna hinder som stenar, trädgrenar etc.
- Klipp uppåt och nedåt, inte i sidled.
- Kör aldrig maskinen i terräng som lutar mer än 15°.
- Undvik att starta eller stoppa i en sluttning. Om däcken börjar slira, stäng av knivarna och kör sakta ner för sluttningen.
- Kör alltid jämnt och långsamt i sluttningar.
- Gör inga plötsliga förändringar av hastighet eller riktning.
- Undvik onödiga svängar i sluttningar och om det är nödvändigt, sväng då sakta och gradvis nedåt, om möjligt.
- Se upp för och undvik att köra över fåror, gropar och upphöjningar. I ojämn terräng kan maskinen lättare välta. Högt gräs kan dölja hinder.
- Kör sakta. Använd små rattutslag. Maskinen motorbromsar även bättre på låg växel.
- Var extra försiktig med eventuell tillsatsutrustning, som kan förändra maskinens stabilitet.
- Klipp inte nära kanter, diken eller bankar. Maskinen kan plötsligt slå runt om ett hjul kommer över kanten av ett stup eller ett dike eller om en kant ger vika.
- Klipp inte vått gräs. Det är halt och däcken kan tappa greppet, så att maskinen glider.
- Försök inte stabilisera maskinen genom att sätta foten i marken.
- Vid rengöring av underredet får maskinen aldrig köras nära kant eller dike.
- Följ tillverkarens rekommendationer om hjulvikter eller motvikter för att öka stabiliteten.

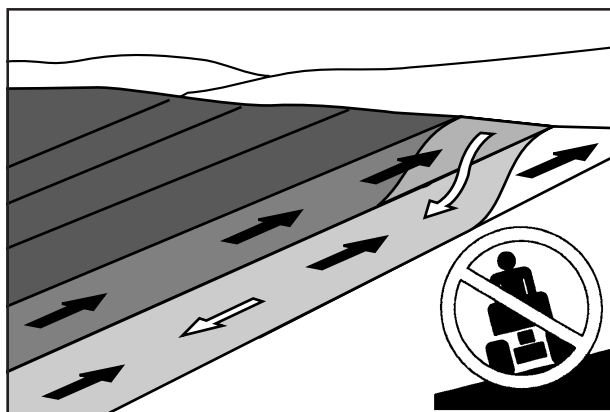

*Klipp sluttningar uppåt och nedåt, inte i sidled.* 6003-004

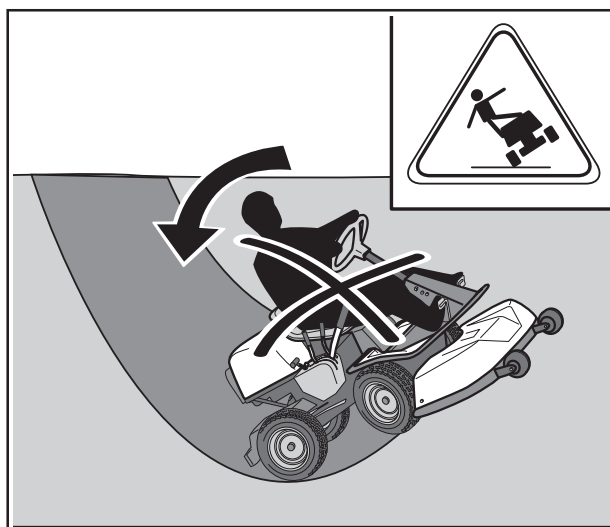

*Var extra försiktig vid körning i sluttningar.* 8010-054

# SÄKERHETSINSTRUKTIONER

## Barn

- Allvarliga olyckor kan inträffa om man inte är uppmärksam på barn i närheten av maskinen. Barn lockas ofta till maskinen och klipparbetet. Utgå aldrig ifrån att barn stannar kvar där du senast såg dem.
- Håll barn borta från klippområdet och under noggrann uppsikt av någon annan vuxen.
- Var på din vakt och stäng av maskinen om barn kommer in i arbetsområdet.
- Före och under en backningsmanöver, se bakåt och nedåt efter små barn.
- Låt aldrig barn åka med. De kan falla av och göra sig mycket illa eller vara i vägen för en riskfri manövrering av maskinen.
- Låt aldrig barn manövrera maskinen.
- Var extra försiktig i närheten av hörn, buskar, träd eller andra föremål som skymmer sikten.

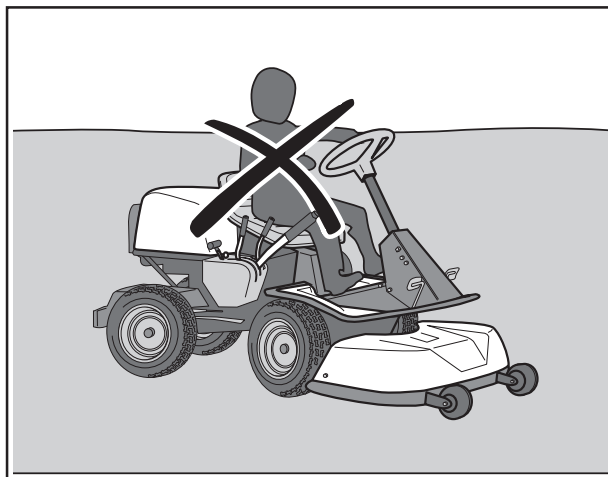

Låt aldrig barn manövrera maskinen.

8010-057

## Skötsel

- Stoppa motorn. Förhindra start genom att avlägsna tändkabeln från tändstiftet eller ta ur tändningsnyckeln innan du gör några justeringar eller utför underhåll.
- Fyll aldrig på bränsle inomhus.
- Bensin och bensinångor är giftiga och mycket brandfarliga. Var extra försiktig vid hantering av bensin, då ovarsam hantering kan resultera i personskador eller brand.
- Förvara bränslet endast i behållare som är godkända för detta ändamål.
- Ta aldrig av bränsletanklocket och fyll aldrig på bensin medan motorn är igång.
- Låt motorn svalna, innan du fyller på bränsle. Rök inte. Fyll inte på bensin i närheten av gnistor eller öppen eld.



Fyll aldrig på bränsle inomhus.

8010-058

# SÄKERHETSINSTRUKTIONER

- Har läckage uppstått i bränslesystemet får motorn ej startas förrän detta åtgärdats.
- Förvara maskinen och bränslet på ett sådant sätt att det inte förefaller någon risk att läckande bränsle eller bränsleångor kan åstadkomma skada.
- Kontrollera bränslenivån före varje användning och lämna plats för bränslet att utvidgas, eftersom värmen från motorn och solen i annat fall kan få bränslet att utvidgas så att det rinner över.
- Undvik överfyllning. Har bensen spillts på maskinen, torka upp denna och vänta tills den vädrats bort innan motorn startas. Om du spillt på kläderna skall dessa bytas.
- Låt maskinen svalna innan Du gör några åtgärder i motorrummet.
- Var mycket försiktig vid hantering av batterisyra. Syra på huden kan vålla svåra frätskador. Vid spill på huden, skölj omedelbart med vatten.
- Syra i ögonen kan orsaka blindhet, kontakta genast läkare.
- Var försiktig vid underhåll av batteriet. I batteriet bildas explosiv gas. Utför aldrig underhåll på batteriet medan du röker eller i närheten av öppen eld eller gnistor. Batteriet kan då explodera och vålla svåra skador.
- Se till att bultar och muttrar är ordentligt åtdragna och att utrustningen är i gott skick.
- Ändra aldrig på säkerhetsanordningar. Kontrollera regelbundet att de fungerar. Maskinen får ej köras med defekta eller ej monterade skyddsplåtar, skyddshuvar, säkerhetsströmbrytare eller andra skyddsanordningar.
- Ändra inte regulatorinställningen och undvik att köra motorn med för högt varvtal. Om du kör med för högt varvtal föreligger risk för maskinskador.



**VARNING!**  
Motorn och avgassystemet blir mycket varma under drift. Risk för brännskador vid beröring.



**VARNING!**  
Batteriet innehåller bly och blyföreningar, kemikalier, som anses orsaka cancer, fosterskador eller andra fortplantningsskador. Tvätta händerna efter beröring av batteriet.

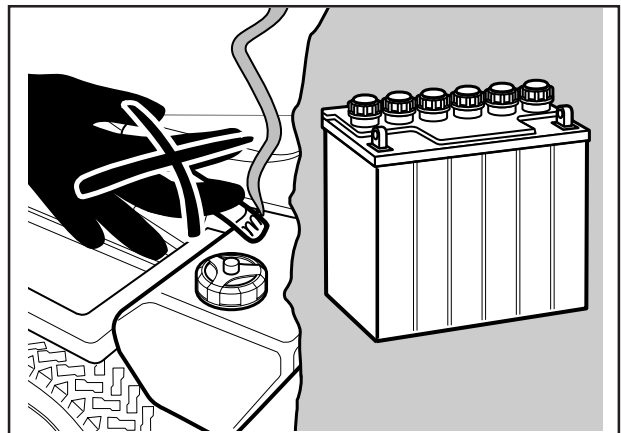

*Rök inte när du utför underhåll.*

6003-009

# SÄKERHETSINSTRUKTIONER

- Använd aldrig maskinen inomhus eller i utrymmen som saknar ventilation. Avgaserna innehåller kolmonoxid, en luktlös, giftig och livsfarlig gas.
- Stoppa och inspektera utrustningen om du kör på något föremål. Reparera, om nödvändigt, innan du startar.
- Gör aldrig justeringar med motorn igång.
- Maskinen är provad och godkänd endast med av tillverkaren levererad eller rekommenderad utrustning.
- Knivbladen är vassa och kan ge skärskador. Linda in bladen eller använd skyddshandskar när du hanterar dem.
- Kontrollera parkeringsbromsens funktion regelbundet. Justera och underhåll efter behov.
- Mulching-aggregatet skall endast användas där klippning av bättre kvalitet önskas och på kända områden.
- Minska brandrisken genom att göra maskinen ren från gräs, löv och annat skräp som fastnar i den. Låt maskinen svalna innan den ställs in i förvaringsutrymmet.

## Transport

- Maskinen är tung och kan vålla svåra krosskador. Var extra försiktig när den lastas av eller på en bil eller ett släpfordon.
- Använd ett godkänt släpfordon för att transportera maskinen. Aktivera parkeringsbromsen, slå av bränsletillförseln och spänn fast maskinen med godkända spännanordningar, såsom spännband, kedjor eller rep, vid transport.
- Kontrollera och följ lokala vägtrafikbestämmelser innan du transporterar eller kör maskinen på någon väg.

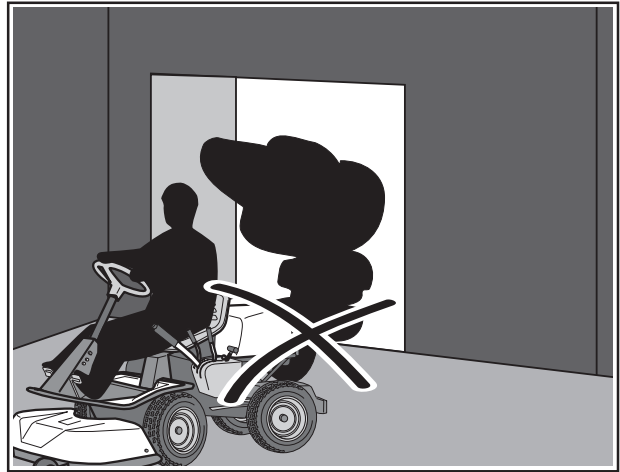

*Kör aldrig maskinen i ett slutet utrymme.*

8010-060



*Rengör maskinen regelbundet från gräs, löv och annat skräp.*

8010-061

### VIKTIG INFORMATION

**Parkeringsbromsen räcker inte för att låsa fast maskinen vid transport. Se till att spänn fast maskinen väl på transportfordonet.**

# PRESENTATION

## Presentation

Gratulerar till ditt val av en utmärkt kvalitetsprodukt.

Denna bruksanvisning beskriver en Rider 13R Special. Denna åkgräsklippare är utrustad med motor från Briggs & Stratton på 12,5 hästkrafter.

Kraftöverföringen sker med en hydrostatisk växellåda med steglös variation av hastigheten.

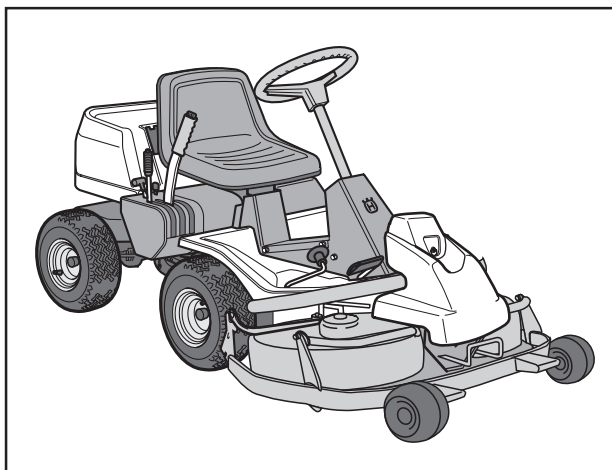

6017-213

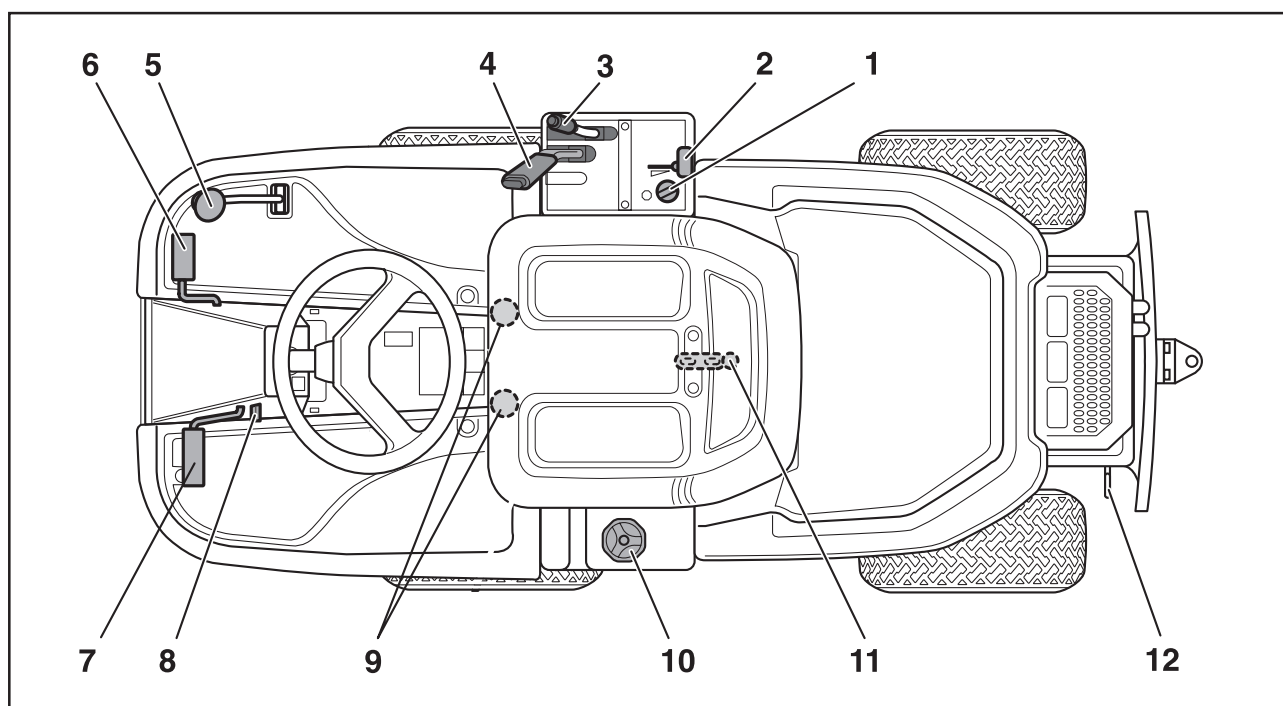

8009-114

## Reglagens placering

1. Tändningslås
2. Gas/Chokereglage
3. Inställning av klipphöjd
4. Lyftspak, klippaggregat
5. Hastighetsreglage för körning bakåt
6. Hastighetsreglage för körning framåt
7. Parkeringsbroms
8. Spärrknapp för parkeringsbroms
9. Inställning av säte
10. Bränsletanklock
11. Huvlås (under säte)
12. Spak för urkoppling av drivning

# PRESENTATION

## Gas- och Chokereglage

Med gasreglaget regleras motorns varvtal och därmed även knivarnas rotationshastighet.

Reglaget används även för att aktivera chokefunktionen. Vid inkoppling av chokefunktionen tillförs motorn en fetare bränsle/luftblandning, vilket underlättar vid kallstarter.

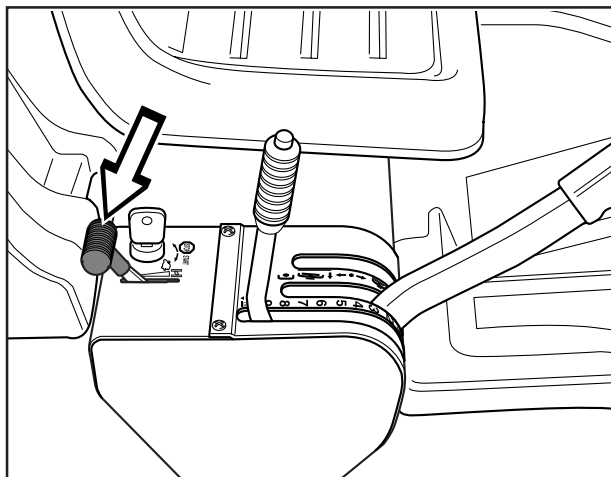

6004-004H

## Hastighetsreglage

Maskinens hastighet regleras steglöst med två pedaler. Vid färd framåt används pedal (1) och vid färd bakåt pedal (2).



**VARNING!**  
Se till att inte grenar kan påverka pedaler vid klippning under buskar.  
Risk för oönskad manöver.

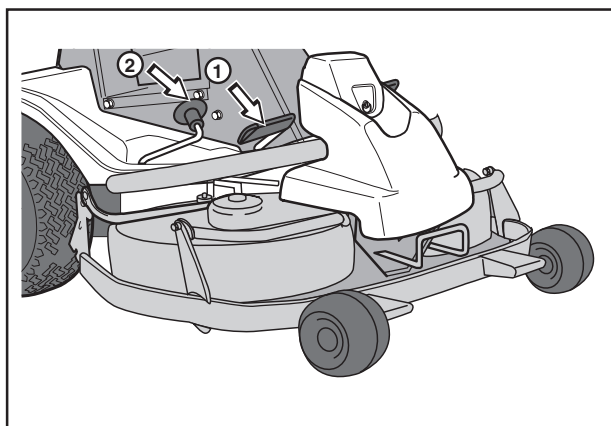

6017-214A

## Parkeringsbroms

Parkeringsbromsen aktiveras på följande sätt:

1. Tryck ner bromspedalen.
2. Tryck in spärrknappen på rattstolpen.
3. Släpp upp bromspedalen medan knappen hålls intryckt.

Parkeringsbromsens spärr kopplas automatiskt ur då bromspedalen trycks ner.

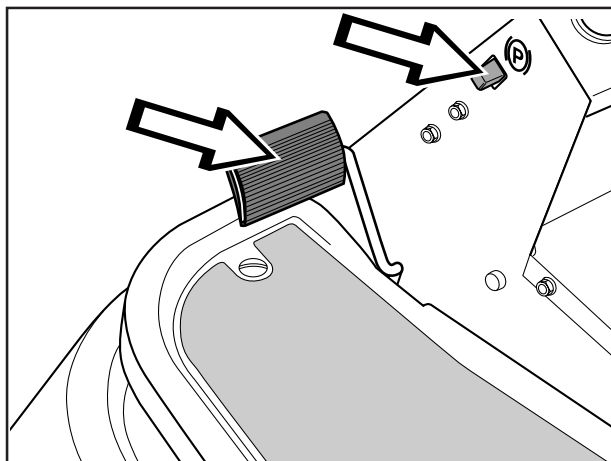

6004-006H

# PRESENTATION

## Klippaggregat

**Rider 13R Special** har ett klippaggregat med bakutkast, d.v.s gräsklipppet kastas ut bakom klippaggregatet.

- Bakutkast - 970 mm/38"

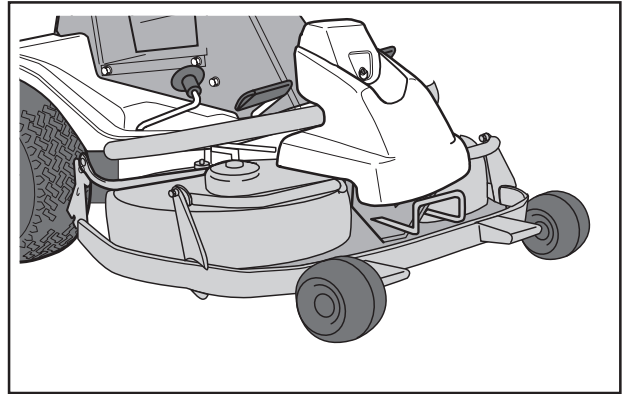

6017-214

## Lyftspak för klippaggregatet

Lyftspaken används för att ställa klippaggregatet i transport- eller klippläge.

Om spaken dras bakåt kommer aggregatet att höjas upp och knivarna att sluta automatiskt att rotera (transportläge).

Om spärrknappen trycks in och spaken förs framåt kommer aggregatet att sänkas ner och knivarna börjar automatiskt att rotera (klippläge).

Spaken kan också användas för att tillfälligt reglera klipphöjden vid t.ex. en mindre upphöjning i gräsmattan.

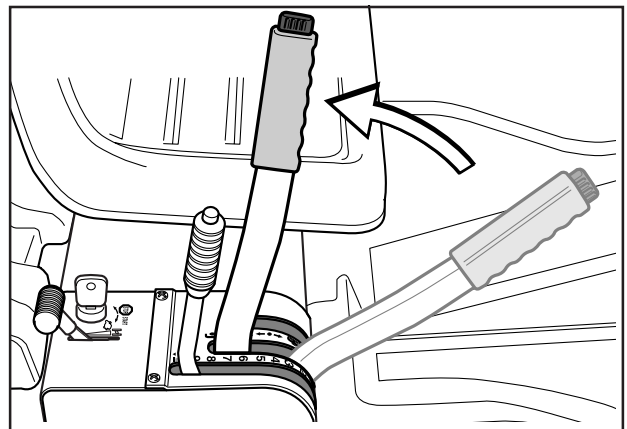

6004-011H

*Höjning av klippaggregatet (transportläge)*

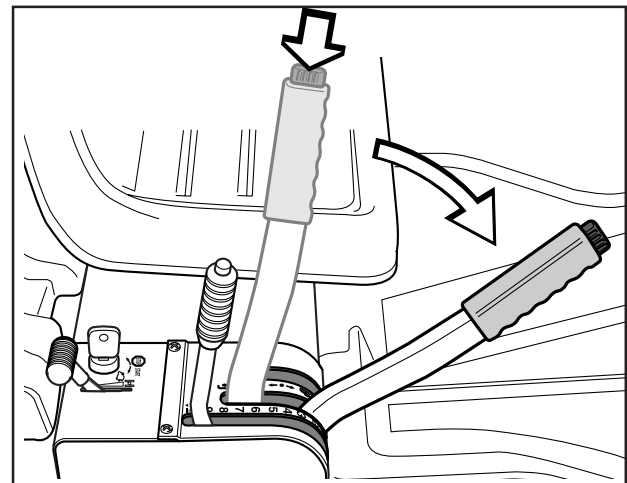

6004-012H

*Sänkning av klippaggregatet (klippläge)*



# PRESENTATION

## Spak för inställning av klipphöjd

Med spaken kan klipphöjden regleras i 9 olika lägen.

Aggregat med bakutkast, 40-90 mm, klipphöjd

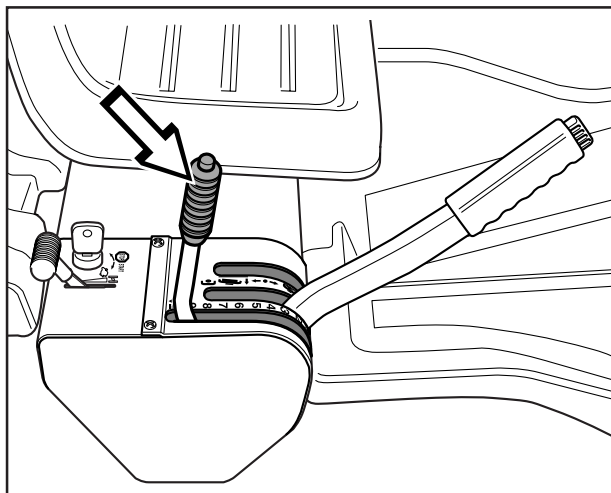

6004-013H

## Sits

Sitsen har en ledad infästning i framkant och kan fällas framåt.

Sitsen kan även justeras i längsled.

Lossa rattarna under sitsen och justera den framåt eller bakåt till önskat läge.

Lås därefter fast inställningen med rattarna.

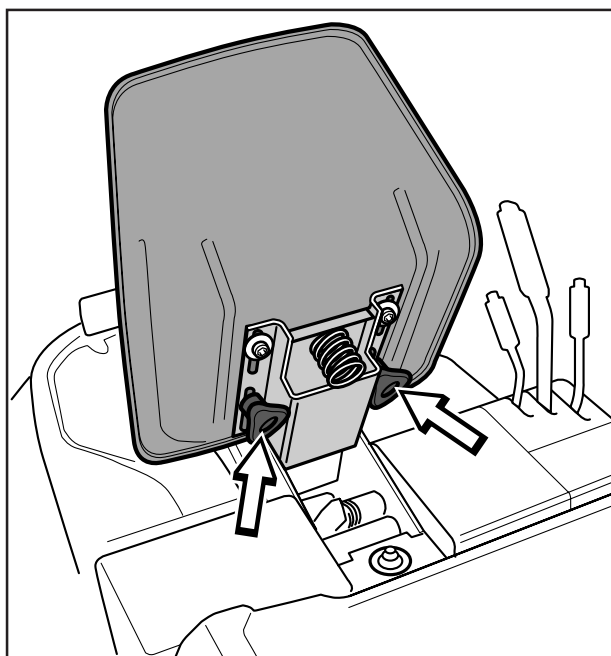

6004-014

## Tankning

Motorn skall köras på lägst 85-oktanig blyfri bensin (ej oljeblandad). Miljöanpassad alkylatbensin kan med fördel användas.



**VARNING!**  
Bensin är mycket brandfarligt.  
lakttag försiktighet och tanka  
utomhus (se säkerhets-  
instruktionerna).

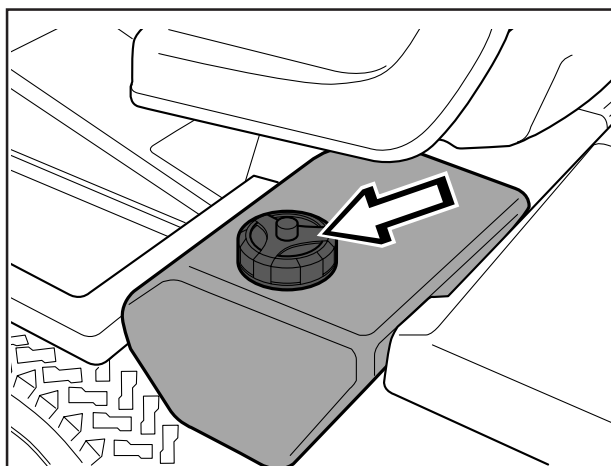

6004-015



# KÖRNING

## Före start

- Läs säkerhetsinstruktionerna och informationen om reglagens placering och funktioner före start (se sidorna 5-14).
- Utför daglig skötsel före start (se skötselschemat på sid. 20).  
Justera sitsen till önskat läge.

## Starta motorn

1. Lyft upp klippaggregatet genom att dra spaken bakåt till spärrläge (transportläge).

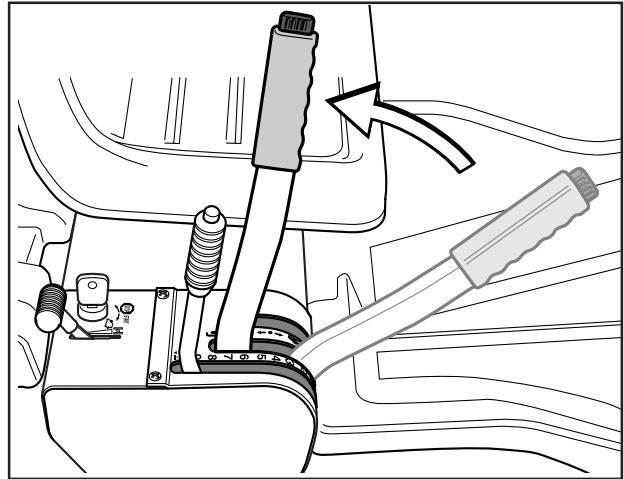

6007-001H

2. Aktivera parkeringsbromsen. Det görs på följande sätt:

- Tryck ner bromspedalen.
- Tryck in spärrknappen på rattstolpen.
- Släpp upp bromspedalen medan knappen hålls intryckt.

Parkeringsbromsens spärr kopplas ur automatiskt då bromspedalen trycks ner.

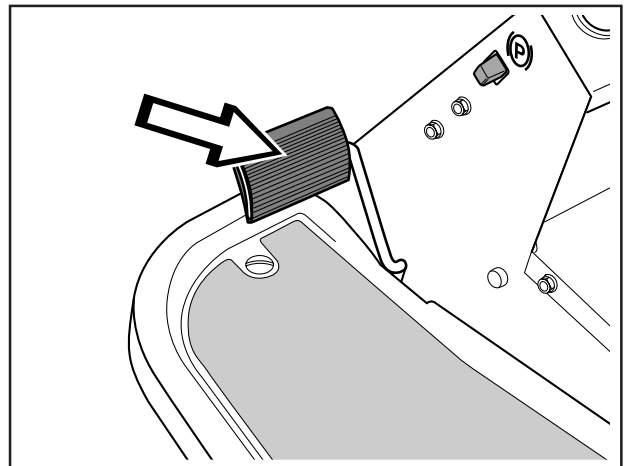

6017-012

### VIKTIG INFORMATION

**Tryck inte ner backspärrknappen på spaken vid inläggning av neutralläge. Startspärrfunktionen kommer annars att aktiveras.**

# KÖRNING

Vid kall motor:

4. Skjut gasreglaget till läge 3 (chokeläge). I detta läge får motorn en fetare blandning, vilket gör att motorn startar lättare.

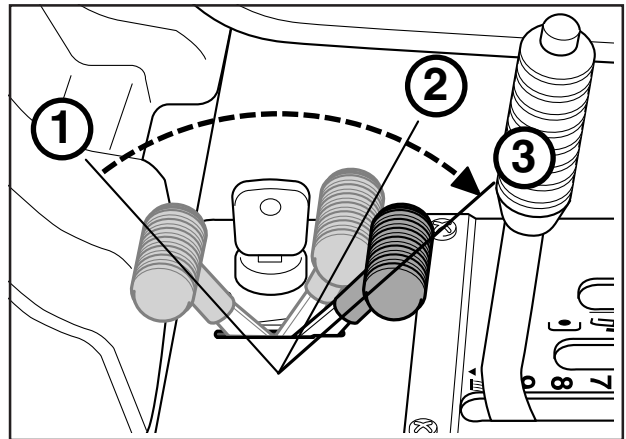

Vid varm motor:

5. Ställ gasreglaget mitt emellan läge 1 och 2.

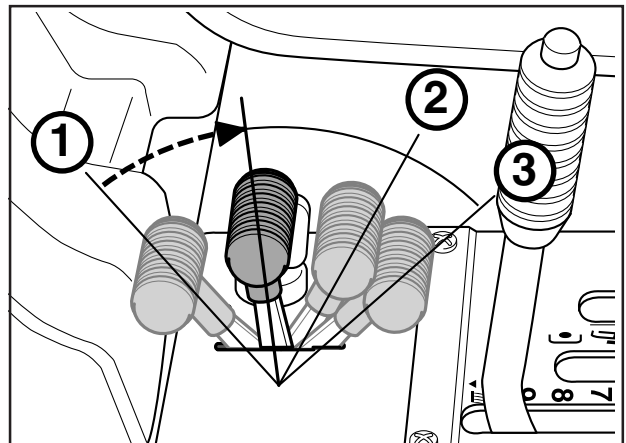

6. Vrid tändningsnyckeln till startläge.

## VIKTIG INFORMATION

Kör inte startmotorn längre tid än ca 5 sekunder i taget. Om motorn inte startar så vänta ca 10 sekunder innan nästa startförsök görs.

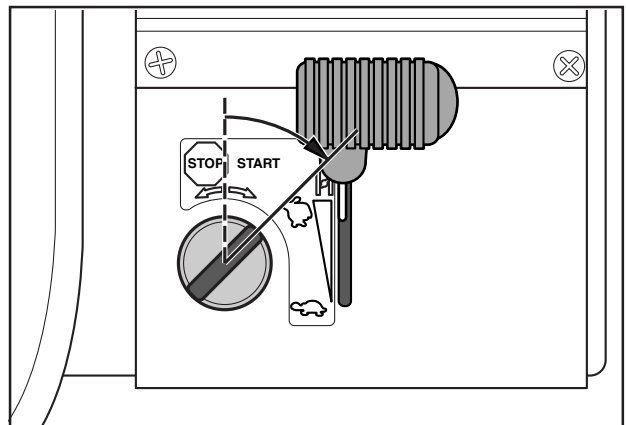

# KÖRNING

7. När motorn startat, släpp tillbaka tändningsnyckeln till neutralläge.

Skjut gasreglaget till önskat motorvarvtal.  
Vid klippning 3/4 till fullgas.



**VARNING!**  
Kör aldrig motorn inomhus, i slutna eller dåligt ventilerade utrymmen.  
Motoravgaser innehåller giftig kolmonoxid.

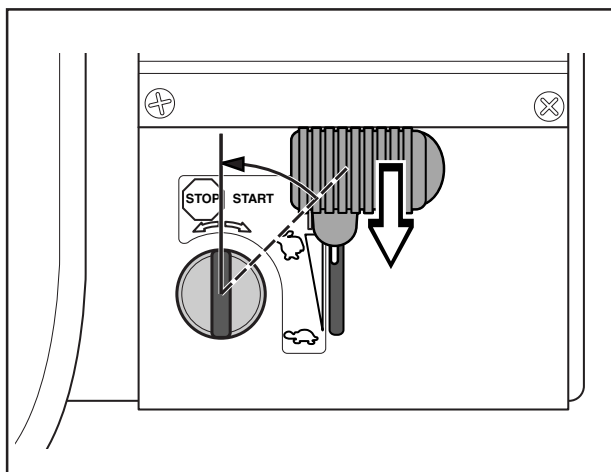

6007-007

## Körning av åkgräsklipparen

1. Frigör parkeringsbromsen genom att trycka ner bromspedalen.

2. Tryck försiktigt ner en av pedalerna tills önskad hastighet erhållits.

Vid färd framåt, tryck ner pedal eller vid färd bakåt, pedal.

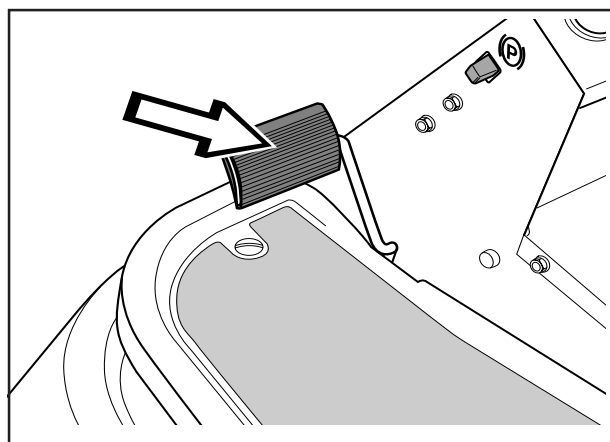

6007-010H

## VIKTIG INFORMATION

Växling mellan framåtväxlar får ej ske med maskinen i rörelse.

Motorn måste frikopplas vid varje växling.

Stanna maskinen före växling mellan fram och backväxel annars kan skada på växellådan uppstå.

Använd aldrig våld för att lägga i en växel. Om en växel inte går i direkt, släpp kopplingspedalen och trampa ner den igen. Försök därefter lägga i växeln på nytt.

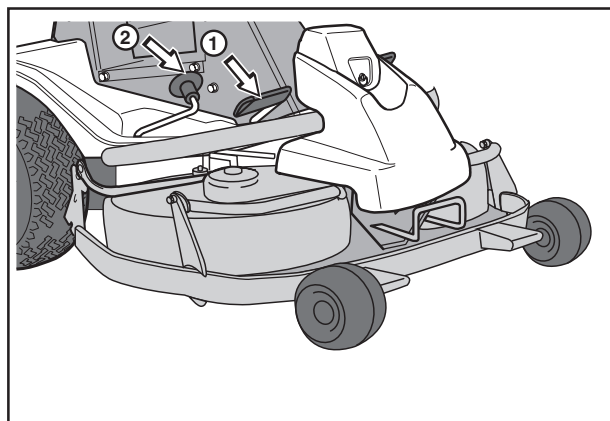

6017-214A

# KÖRNING

3. Välj önskad klipphöjd (1–9) med klipphöjdsspaken.

För att få en jämn klipphöjd är det viktigt att lufttrycket är lika i båda framhjulen (60 kPa).

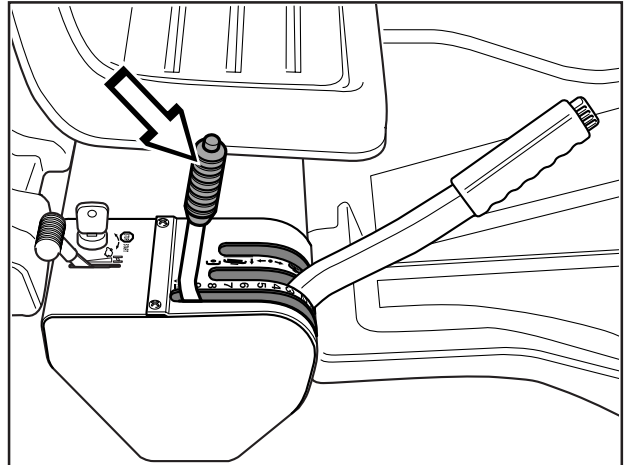

6007-008H

4. Tryck in spärknappen på lyftspaken och sänk ner klippaggregatet.

## VIKTIG INFORMATION

Drivremmarnas livslängd ökas avsevärt om motorn går med lågt varvtal när knivarna kopplas in. Ge därför gas först när klippaggregatet fällts ner i klippläge.

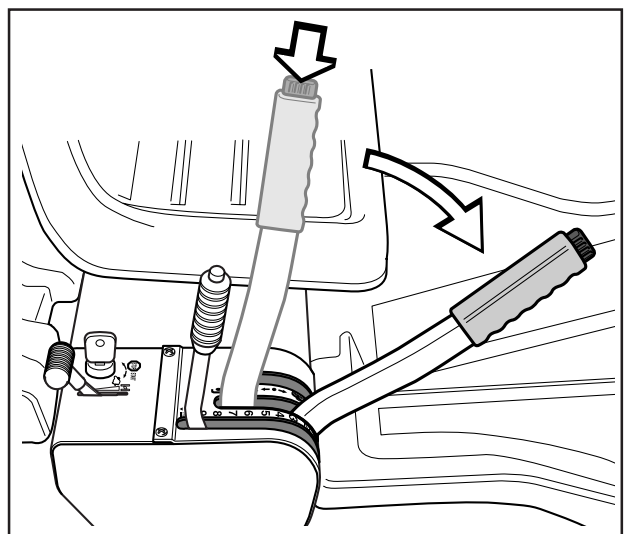

6007-009H

## Klippningstips

- Lokalisera och markera stenar och andra fasta föremål för att undvika påkörning.
- Börja med hög klipphöjd och minska tills önskat klippresultat erhålls.
- Klippresultatet blir bäst med högt motorvarvtal (knivarna roterar snabbt) och låg hastighet (åkgräsklipparen rör sig långsamt). Är gräset inte alltför långt och tätväxande kan körhastigheten höjas utan att klippresultatet märkbart försämras.
- Finaste gräsmattan erhålls om den klipps ofta. Klippningen blir jämnare och det avklippta gräset blir jämnare fördelat över ytan. Den totala tidsåtgången blir inte större eftersom högre körhastighet kan väljas utan att klippresultatet blir sämre.
- Undvik att klippa en våt gräsmatta. Klippresultatet blir sämre eftersom hjulen sjunker ner i den mjuka gräsmattan.
- Spola rent klippaggregatet med vatten undertill efter varje användning, använd ej högtryckspruta. Klippaggregatet skall då ställas i serviceläge.

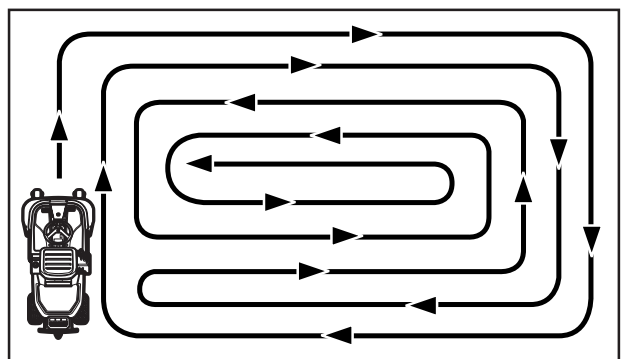

Klippmönster

6007-012



**WARNING!**  
Rensa gräsmattan från stenar och andra föremål som kan slungas iväg av knivarna.

# KÖRNING



**VARNING!**  
Kör aldrig åkgräsklipparen i terräng som lutar mer än 15°. Klipp sluttningar uppåt och nedåt, aldrig på tvären. Undvik plötsliga riktningförändringar.

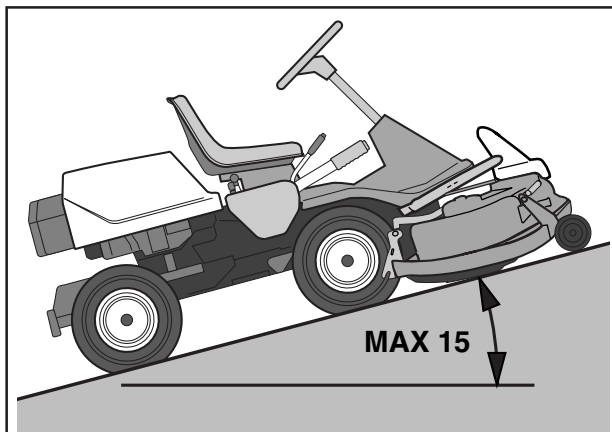

6007-002

## Start i backe, manuell växellåda

1. Tryck ner parkeringsbromsen
2. Skjut gasreglaget mot fullgasläget.
3. Frikoppla motorn och lägg i 1:ans växel.
4. Släpp försiktigt upp frikopplingspedalen.
5. När motorn börjar dra, släpp upp parkeringsbromsen.

## Stoppa motorn

Låt gärna motorn gå på tomgång en minut för att få normal arbetstemperatur innan den stoppas, om den fått arbeta hårt.

1. Lyft upp klippaggregatet genom att dra spaken bakåt till ändläget.

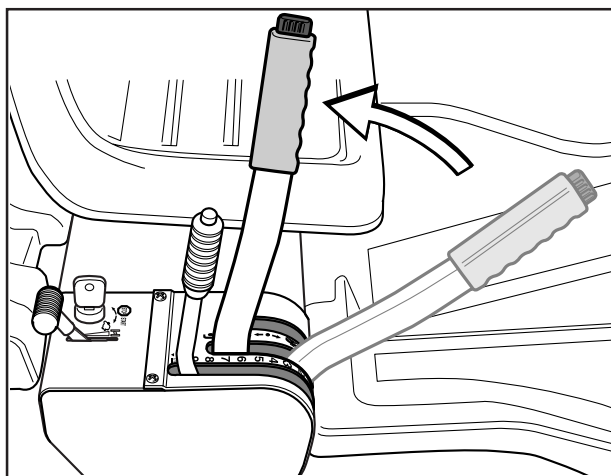

6007-014H

2. Dra tillbaka gasreglaget och vrid tändningsnyckeln till läge "STOP".
3. När åkgräsklipparen står stilla, håll ner parkeringsbromsen och tryck in spärknappen.

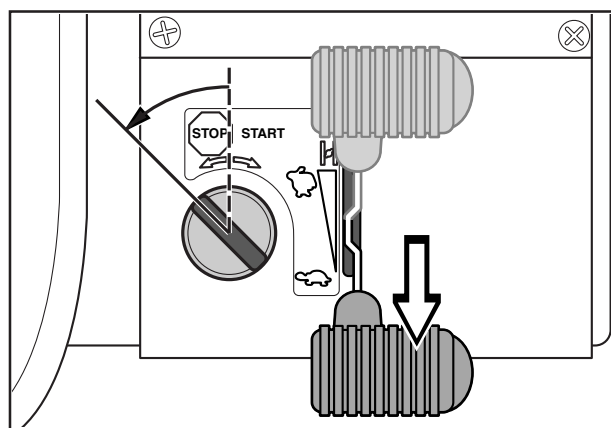

6007-015

## Frikopplingsreglage

För att åkgräsklipparen skall kunna flyttas med avstängd motor måste frikopplingsreglaget dras ut.

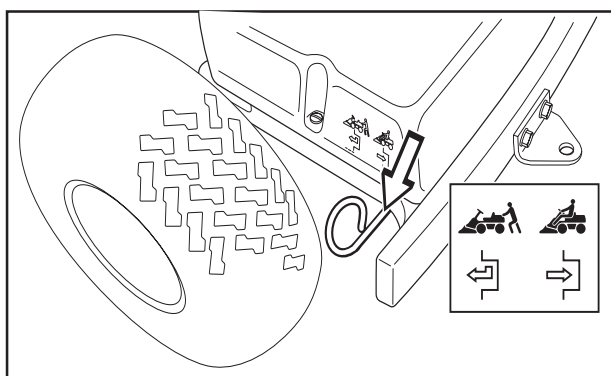

6007-217H

# SKÖTSEL

## Skötselschema

Här följer en lista över den skötsel som skall utföras på åkgräsklipparen. För de punkter som inte finns beskrivna i denna bruksanvisning, uppsök en auktoriserad serviceverkstad.

Skötsel	Sida	Daglig skötsel före start	Skötselintervall i timmar		
			25	50	100
Kontrollera motorns oljenivå	36	●			
Kontrollera motorns kylluftintag	28	●			
Kontrollera bränslepumpens luftfilter	25	●			
Kontrollera styrvajrarna	22	●			
Kontrollera bromsarna	23	●			
Kontrollera batteriet	26	●			
Kontrollera säkerhetssystemet	27	●			
Kontrollera skruvar och muttrar	–	○			
Kontrollera ev. bränsle- och oljeläckage	–	○			
Byt motorolja <sup>1)</sup>	36		●		
Rengör luftfiltrets förfilter (skumplast) <sup>2)</sup>	24		●		
Kontrollera klippaggregatet	30		●		
Kontrollera däckens lufttryck (60 kPa)	28		●		
Smörj remsträckaren <sup>3)</sup>	37		●		
Kontrollera kilremmarna	–		○		
Kontrollera transmissionens kylflänsar	–		○		
Kontrollera transmissionens oljenivå	37			●	
Kontroll och justering bromsarna	23			●	
Kontroll och justering av gasvajern	23			●	
Rengör motorns och transmissionens kylflänsar <sup>2,4)</sup>	–			○	
Byt luftfiltrets förfilter och pappersfilter <sup>2)</sup>	24				●
Byt bränslefilter	24				●
Byt tändstift	26				●

<sup>1)</sup> Första bytet efter 5 timmar. <sup>2)</sup> Under dammiga förhållanden skall rengöring och byte ske ofta. <sup>3)</sup> Vid daglig användning av åkgräsklipparen skall smörjning utföras två gånger per vecka. <sup>4)</sup> Utförs av auktoriserad serviceverkstad.

- = Finns beskrivet i denna bruksanvisning.  
○ = Finns inte beskrivet i denna bruksanvisning.



### WARNING!

Inga serviceåtgärder får göras på motor eller klippaggregat om inte:

- Motorn stoppats.
- Tändningsnyckeln tagits ur.
- Tändkabeln tagits bort från tändstiftet.
- Parkeringsbromsen är ilagd.
- Klippaggregatet är frikopplat.

# SKÖTSEL

## Demontering av åkgräsklipparens kåpor

### Motorkåpan

Motorn blir åtkomlig för service när motorkåpan fällts upp.  
Vik sätet framåt, lossa gummistropen under sätet och fäll kåpan bakåt.

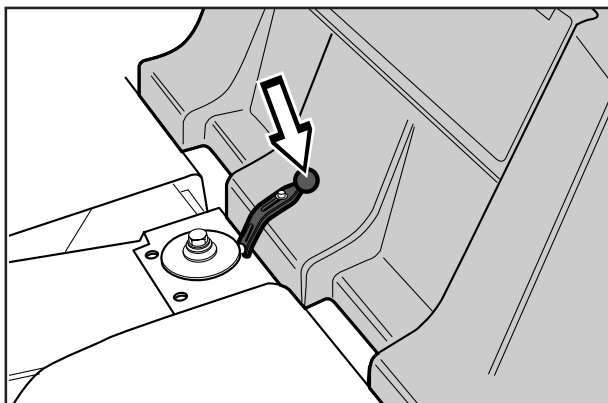

6008-001

### Frontkåpan

Lossa snäpplåset och lyft bort kåpan.

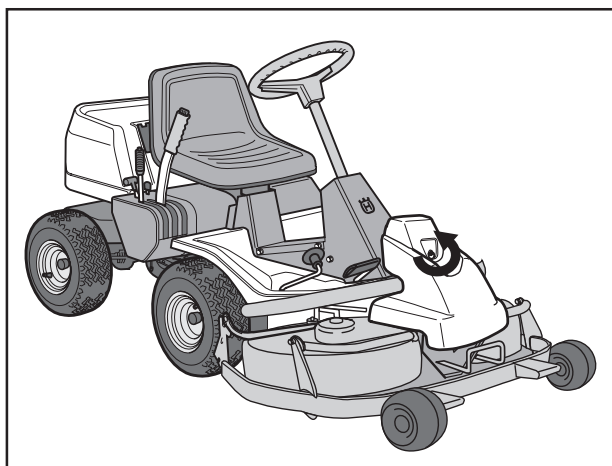

6017-215

### Höger flygelkåpa

Demontera knoppen (1), skruvarna (2 och 3) och lyft bort kåpan.

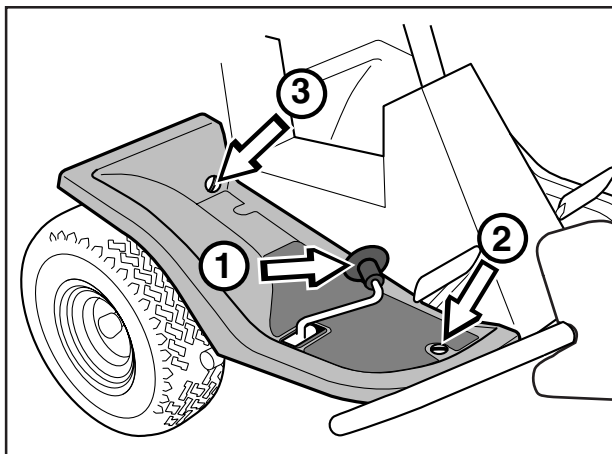

6017-003

### Vänster flygelkåpa

Lossa skruvarna i flygelkåpan (2 st) och lyft bort kåpan.

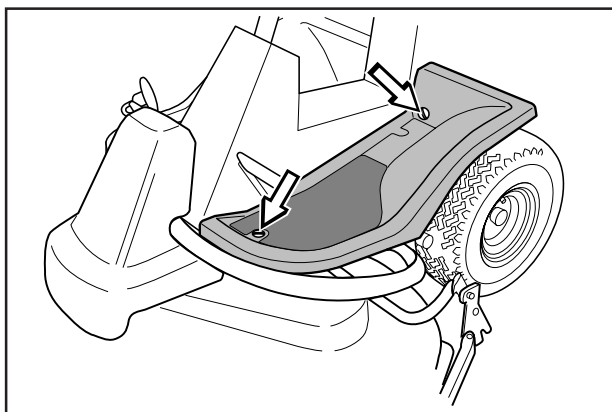

6017-013

# SKÖTSEL

## Kontroll och justering av styrvajrar

Styrningen regleras med hjälp av vajrar.

Dessa kan efter en tids körning töjas, vilket innebär att styrningens inställning kan förändras.

Styrningen kontrolleras och justeras på följande sätt:

1. Demontera ramplåten genom att lossa skruvarna (två på varje sida).
2. Kontrollera hur spända styrvajrarna är genom att klämma ihop dem vid pilarna enligt bild. Vajrarna skall kunna klämmas ihop så att avståndet mellan dem blir hälften så stort, utan att använda för mycket kraft.

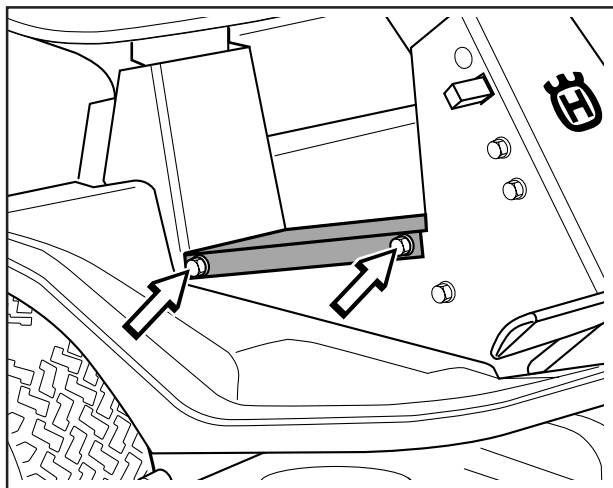

6008-008

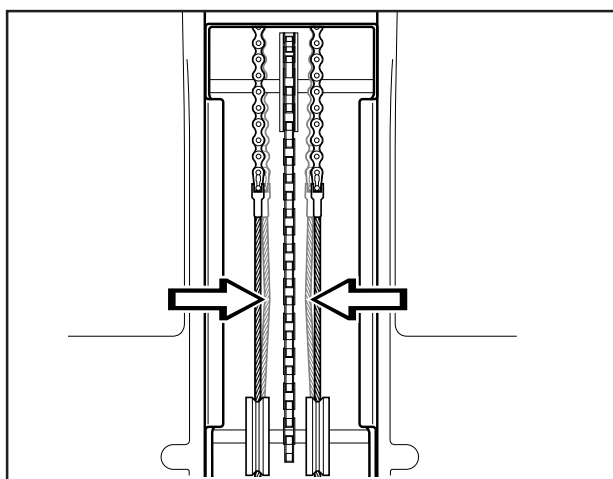

6008-009

3. Vid behov kan vajrarna sträckas genom att dra åt justermuttrarna, en på varje sida av styrkransen.

Sträck inte vajrarna för hårt, de skall bara *stramas åt* mot styrkransen.

Kontrollera vajerspänningen efter utförd justering enligt punkt 2.

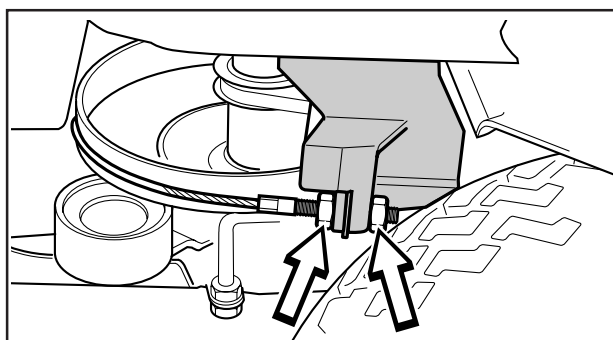

608-010



# SKÖTSEL

## Kontroll och justering av broms

Kontrollera att bromsen är rätt justerad genom att ställa åkgräsklipparen i ett svagt nerförslut och aktivera bromsen.

Om åkgräsklipparen inte står stilla ska bromsen justeras.

Bromsen justeras på följande sätt:

1. Lossa låsmuttrarna (1).
2. Sträck vajern med justerskruven (2) tills allt spel i vajern försvinner.
3. Dra åt låsmuttrarna (1).
4. Efter utförd justering ska bromsen åter kontrolleras.

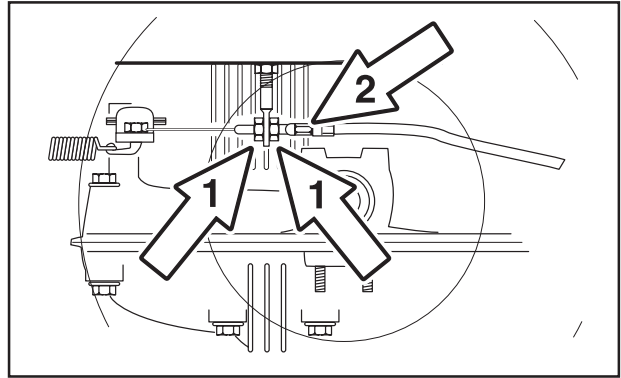

6008-239H



**WARNING!**  
Dåligt justerad broms kan  
medföra nedsatt bromsförmåga.

## Kontroll och justering av gasvajern

Om motorn inte svarar som den skall på gaspådrag, ryker svart eller om maxvarvtalet inte uppnås kan gasvajern behöva justeras.

1. Lossa klämskruven (vid pilen), och skjut gasreglaget till chokeläget.
2. Dra gasvajerns ytterhölje maximalt åt höger och kontrollera att chokeanordningen är fullt påverkad.
3. Dra fast klämskruven.
4. Dra tillbaka gasreglaget till fullgasläget och kontrollera att chokeanordningen inte längre är påverkad.

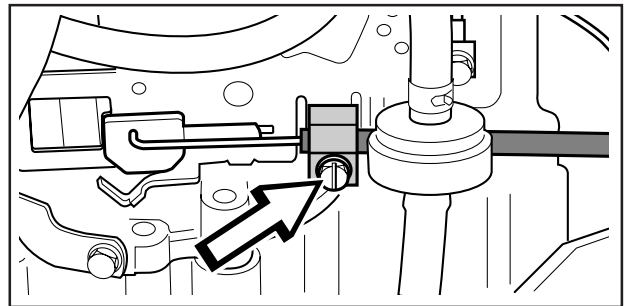

6008-032

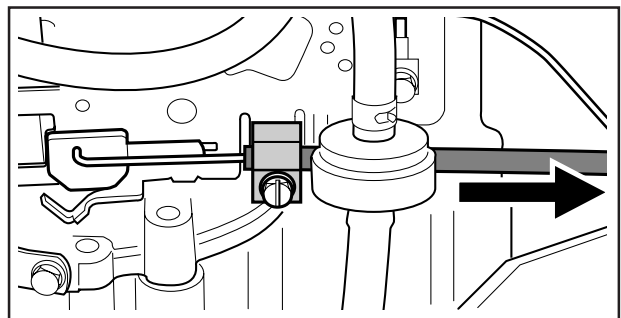

6008-033

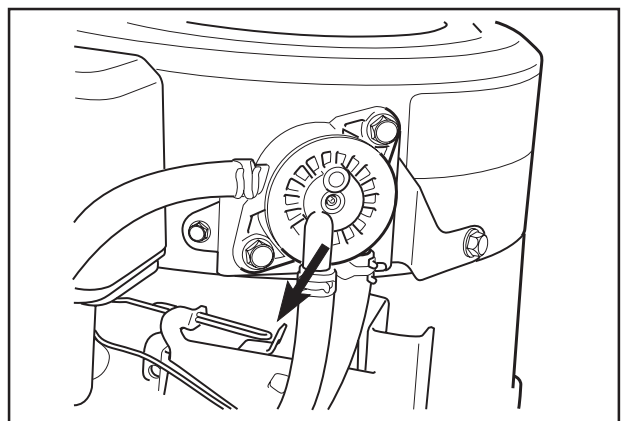

8009-108

# SKÖTSEL

## Byte av bränslefilter

Byt ut det ledningsmonterade bränslefiltret var 100:e timme (en gång per säsong) eller oftare om det är igensatt.

Byt filtret på följande sätt:

1. Fäll upp motorkåpan.
2. Flytta slangklämmorna bort från filtret. Använd en plattång.
3. Dra loss filtret från slangändarna.
4. Tryck in det nya filtret i slangändarna. Vid behov kan såplösning anbringas på filterändarna för att underlätta monteringen.
5. Flytta tillbaka slangklämmorna mot filtret.

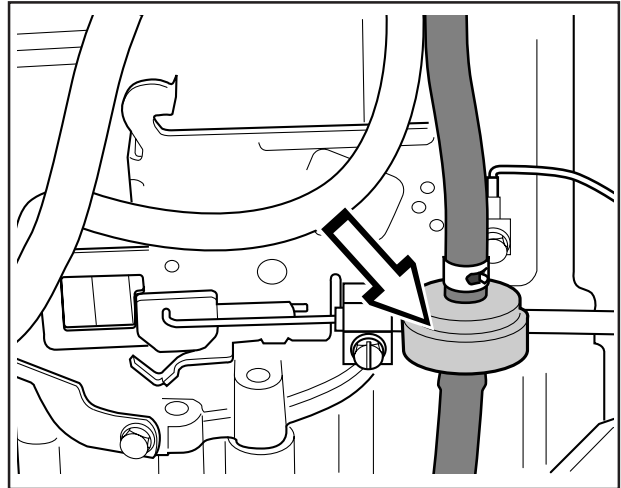

6008-034

## Byte av luftfiltret

Om motorn känns svag eller går ojämnt kan orsaken vara att luftfiltret är igensatt. Det är därför viktigt att med jämna mellanrum byta luftfiltret (se "Skötsel/Skötselschema" för rätt serviceintervall).

Byte av luftfilter utförs på följande sätt:

1. Fäll upp motorkåpan.
2. Ta bort luftfilterhusets plastkåpa genom att lossa vingmuttern.
3. Ta bort vingmuttern på luftfiltret och lyft bort pappersfilter med förfilter.

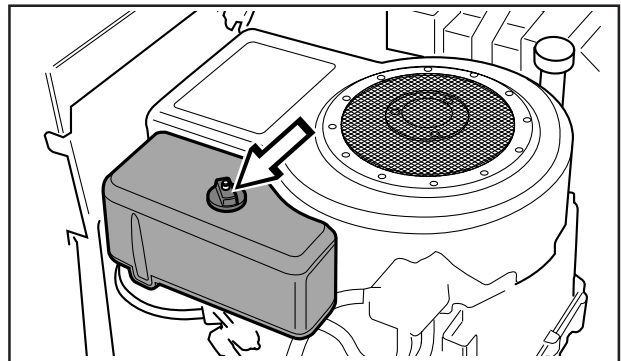

6008-014

4. Trä av förfiltret av skumplast från pappersfiltret och tvätta det rent i mildt rengöringsmedel.

Krama det torrt i en ren trasa.

Dränk in det med ny motorolja. Linda in filtret i en absorberande trasa och krama ur överflödig olja.

Byt pappersfiltret om det är igensatt av smuts.

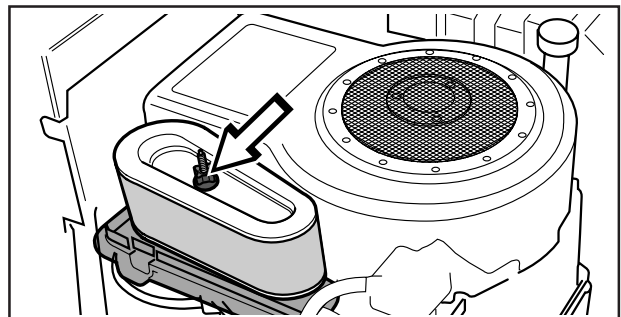

6008-015

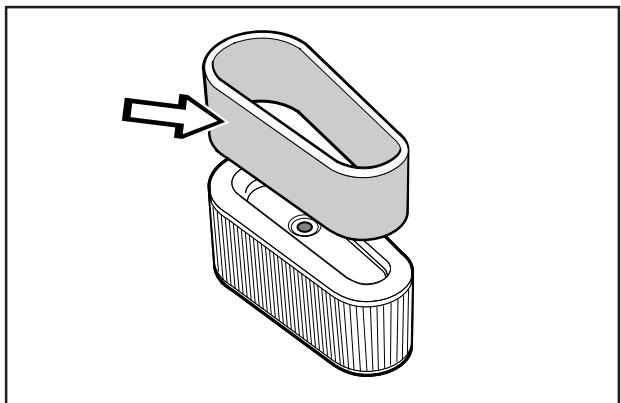

6008-016

### VIKTIG INFORMATION

Använd inte tryckluft för att rengöra pappersfiltret.

# SKÖTSEL

## 5. Montera luftfiltret på följande sätt:

Trä förfiltret över pappersfiltret.

Montera pappersfilter med förfilter i luftfilterhuset och drag fast vingmuttern.

Sätt tillbaka plastkåpan över luftfilterhuset och drag fast vingmuttern.

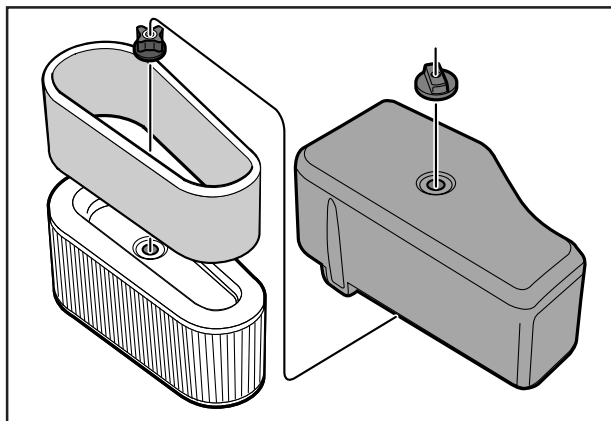

6008-017

## Kontroll av bränslepumpens luftfilter

Kontrollera regelbundet att bränslepumpens luftfilter är fritt från smuts.

Filtret kan vid behov rengöras med en pensel.

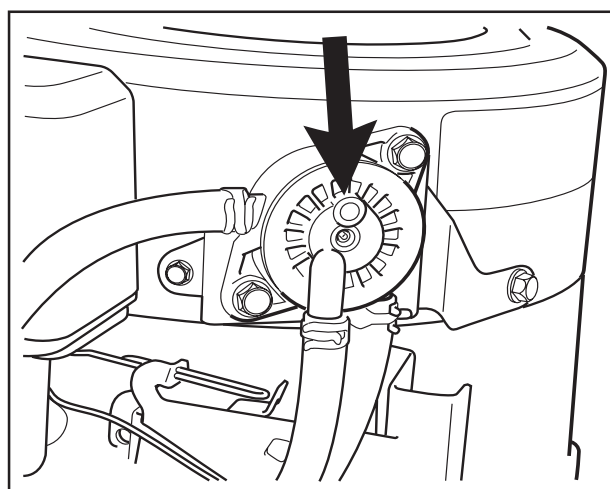

8009-108

# SKÖTSEL

## Kontroll av batteriets syranivå

Kontrollera att batteriets syranivå ligger mellan markeringarna. Vid påfyllning får *enbart* destillerat vatten fyllas i cellerna.



### **VARNING!** **Åtgärder vid syrakontakt**

**Utvärtes:** Skölj rikligt med vatten.

**Invärtes:** Drick stora kvantiteter vatten eller mjölk. Uppsök läkare så snabbt som möjligt.

**Ögon:** Skölj rikligt med vatten. Uppsök läkare så snabbt som möjligt.

**Batteriet avger explosiv gas. Gnistor, lågor och cigaretter får absolut inte finnas i närheten av batteriet.**

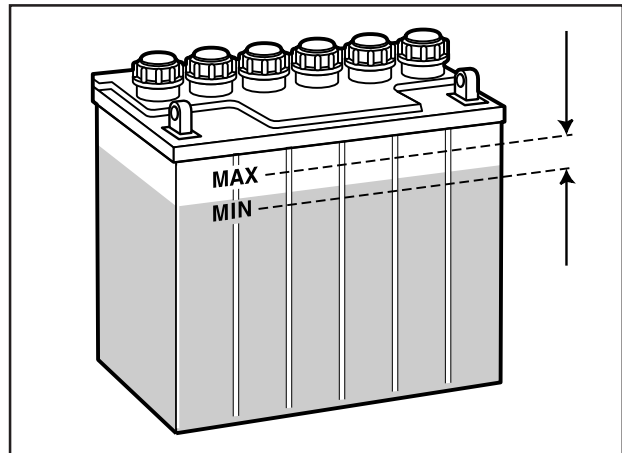

6008-013

## Tändsystem

Motorn är försedd med elektroniskt tändsystem. Endast tändstiftet kräver skötsel.

Rekommenderade tändstift, se "Tekniska Data".

### **VIKTIG INFORMATION**

**Fel typ av tändstift kan skada motorn.**

1. Dra loss tändkabelskon och rengör kring tändstiftet.
2. Ta bort tändstiftet med en 13/16" (21 mm) tändstiftshylsa.
3. Kontrollera tändstiftet. Byt tändstift om elektroderna är rundbrända eller om isolatorn är sprucken eller skadad. Rengör tändstiftet med en stålborste om det ska användas.
4. Mät elektrodavståndet med ett trådmått. Avståndet ska vara 0,75 mm. Justera avståndet vid behov genom att böja sidelektroden.
5. Skruva tillbaka tändstiftet för hand för att undvika att gängorna skadas.
6. Efter att tändstiftet ligger an mot sätet, dra fast det med tändstiftsnyckel så att brickan sammanpressas. Ett begagnat tändstift ska dras 1/8 - 1/4 varv från sätesanläggningen. Ett nytt tändstift ska dras 1/2 varv från sätesanläggningen.
7. Sätt tillbaka tändkabelskon.

### **VIKTIG INFORMATION**

**För löst åtdraget tändstift kan förorsaka överhettning och skada motorn. Ett för hårt draget tändstift kan skada gängorna i cylinderhuvudet.**

# SKÖTSEL

## Kontroll av säkerhetssystem

Åkgräsklipparen är utrustad med ett säkerhetssystem som hindrar start eller körning under följande förutsättningar.

Motorn ska endast kunna startas när klippaggregatet är i upplyft läge och växelspaken alternativt hydrostatpedalerna är i neutralläge.

Föraren behöver inte sitta på förarsitsen.

Kontrollera dagligen att säkerhetssystemet fungerar genom att försöka starta motorn när en av dessa förutsättningar inte är uppfylld. Byt förutsättning och försök igen.

Kontrollera att motorn stannar av om man tillfälligt reser sig från förarsitsen när klippaggregatet är i nedfällt läge eller växelspaken/hydrostatpedalerna ej är i neutralläge.



Startmotor

☺ Fungerar



Tändsystem

☹ Fungerar ej

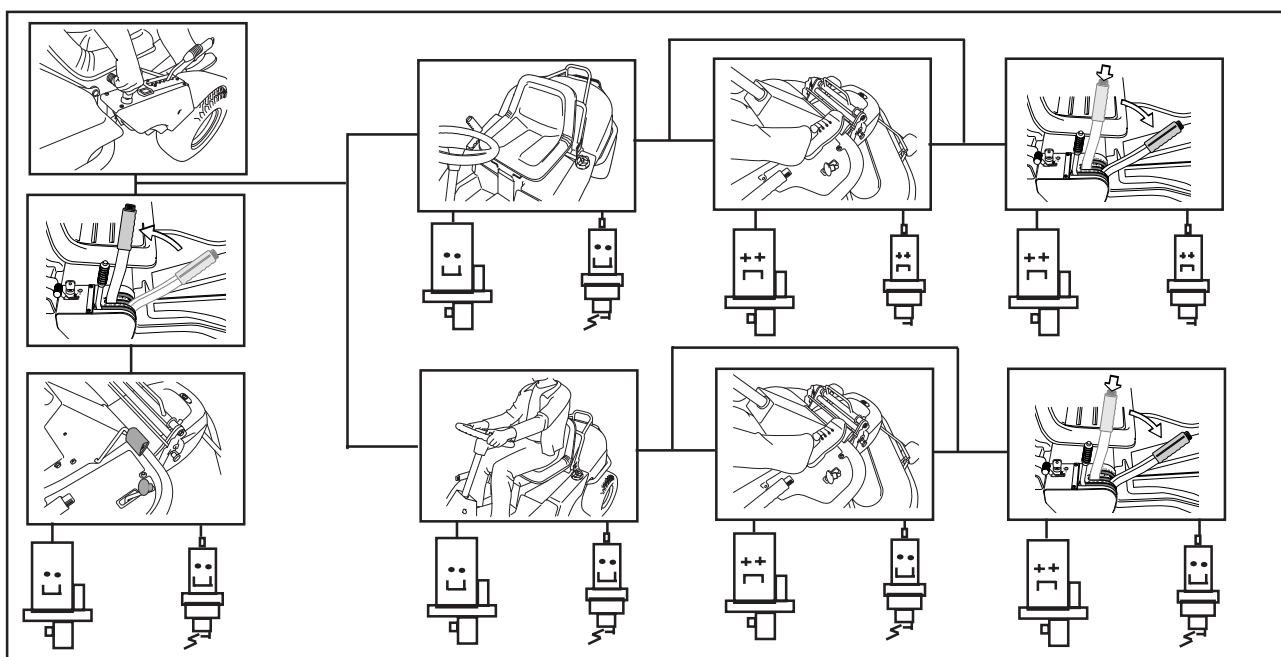

# SKÖTSEL

## Kontroll av däckens lufttryck

Däckens lufttryck skall vara 60 kPa (0,6 kp/cm<sup>2</sup>) för alla hjulen.

För att förbättra drivförmågan kan bakdäckens lufttryck minskas till 40 kPa (0,4 kp/cm<sup>2</sup>).

Högsta tillåtna tryck är 100 kPa (1,0 kp/cm<sup>2</sup>).

### VIKTIG INFORMATION

**Olika lufttryck i framdäcken medför att knivarna klipper gräset olika högt.**

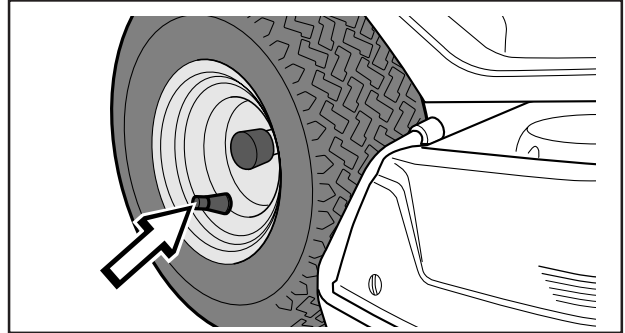

6008-030

## Kontroll av motorns kylflödesintag

Fäll upp motorkåpan.

Kontrollera att motorns kylflödesintag är fritt från löv, gräs och smuts.

Vid igensatt kylflödesintag försämras kylningen av motorn, vilket kan leda till motorskada.

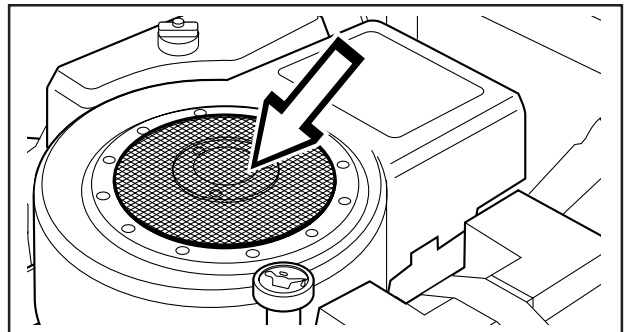

6008-006

## Demontering av klippaggregat



**VARNING!**  
Bär skyddsglasögon vid demontering av klippaggregatet. Fjäders som spänner upp remmen kan gå av och orsaka personskador.

1. Utför punkterna 1-9 för att ställa klippaggregatet i serviceläge, se "Serviceläge för klippaggregat" på sidan 32.
2. Tag bort bulten (3) och lyft bort klippaggregatet.

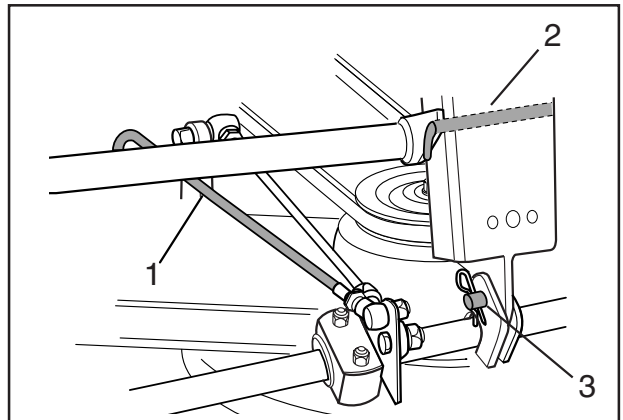

6017-021

Montering av klippaggregatet sker i omvänd ordningsföljd mot demonteringen.

Vid montering: Var noga med att aggregatets "tunga" hamnar in i rätt läge i bygeln på maskinens undersida.

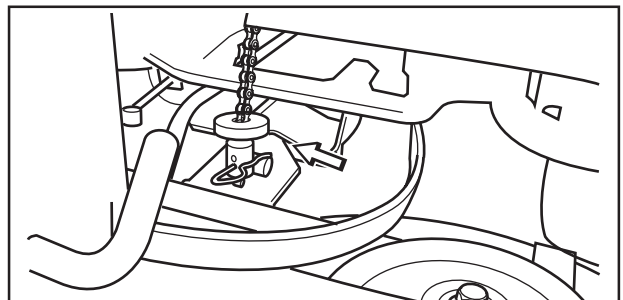

8009-123

# SKÖTSEL

## Montering av klippaggregat

1. Placera Ridern på ett plant underlag och aktivera parkeringsbromsen. Kontrollera att spaken för inställning av klipphöjd står i lägsta läge.

Se till att det finns stödhjul monterade på klippaggregatet (1).

2. Tag i klippaggregatets ram (2) och för in aggregatet under åkgräsklipparen, var noga med att aggregatets tunga (3) hamnar rätt.

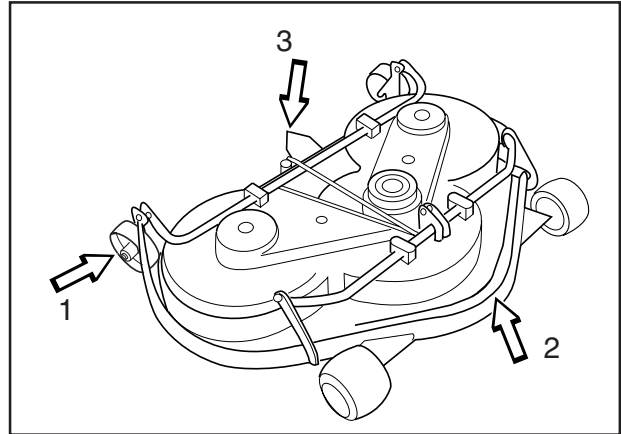

6017-159

3. Sätt i bulten och fäst den med en låssprint.

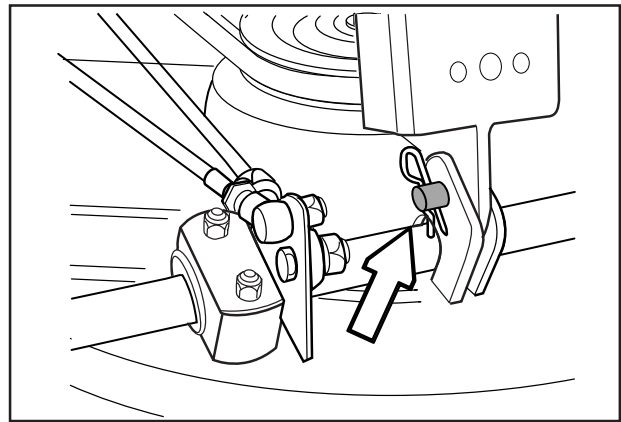
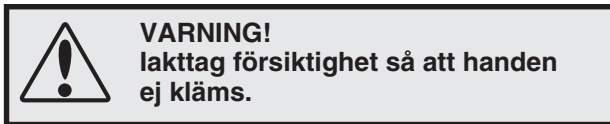

6017-120

4. Tryck ner ramen och sätt fast sprinten. Placera drivremmen runt aggregatets drivhjul.
5. Haka i höjdställningsstaget.
6. Montera på frontkåpan.
7. Sätt fast spännhjulets fjäder.



6017-160

# SKÖTSEL

## Kontroll och justering av klippaggregatets marktryck

För att uppnå bästa klippresultat skall klippaggregatet följa underlaget utan att ligga an för hårt mot detta.

Trycket justeras med en skruv på vardera sidan av åkgräsklipparen.

1. Kontrollera däckens lufttryck 60 kPa (0,6 kp/cm<sup>2</sup>).
2. Placera en badrumsvåg under klippaggregatets ram (i framkant) så att aggregatet vilar på vågen. Vid behov kan en kloss läggas mellan ramen och vågen så att stödhjulen inte uppstår någon vikt.

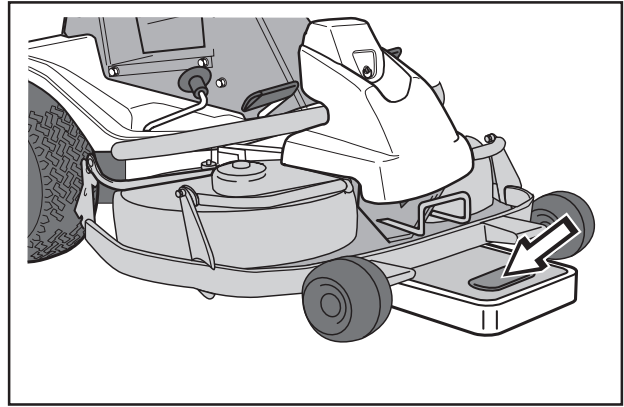

6017-216

3. Justera aggregatets marktryck genom att skruva in eller ut justerskruvarna som är placerade bakom framhjulena på båda sidor.

Marktrycket skall vara mellan 12 och 15 kg.

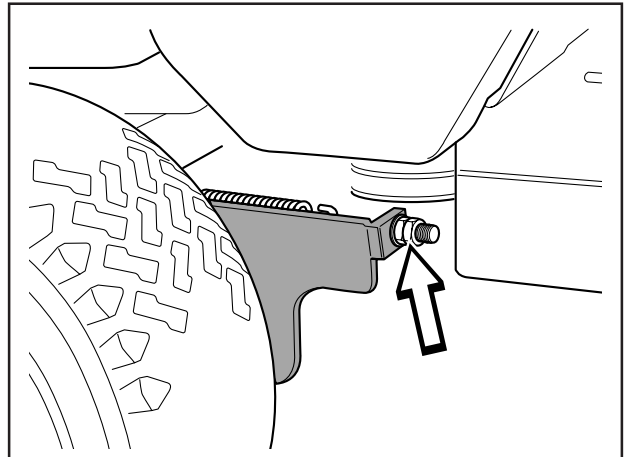

6008-019

## Kontroll av klippaggregatets parallellitet

Kontrollera aggregatets parallellitet på följande sätt:

1. Kontrollera däckens lufttryck 60 kPa (0,6 kp/cm<sup>2</sup>).
2. Ställ åkgräsklipparen på ett jämnt underlag.
3. Mät avståndet mellan marken och klippkåpan, framtill och baktill på kåpan.

Aggregatet skall ha en svag lutning, bakkanten 2-4 mm högre än framkanten.

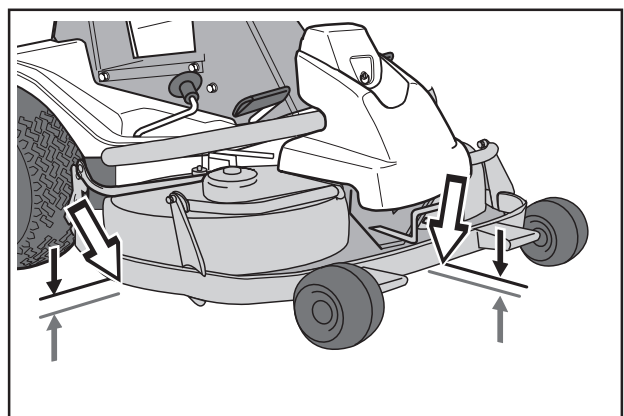

6017-217



## Justering av klippaggregatets parallellitet

1. Kontrollera däckens lufttryck 60 kPa (0,6 kp/cm<sup>2</sup>).
2. Demontera frontkåpan samt höger flygelkåpa enligt beskrivning på sid 21.
3. Skruva loss muttern (1) på parallellitetsstaget. Tag bort låsclips (2) och parallellitetsstaget.
4. Snurra gaffeln moturs för att sänka kåpans bakkant, medurs för att höja kåpans bakkant.
5. Sätt fast parallellitetsstaget med låsclipsset och dra fast muttern efter justering.
6. Efter utförd justering skall aggregatets parallellitet åter kontrolleras.
7. Montera höger flygelkåpa samt frontkåpan.

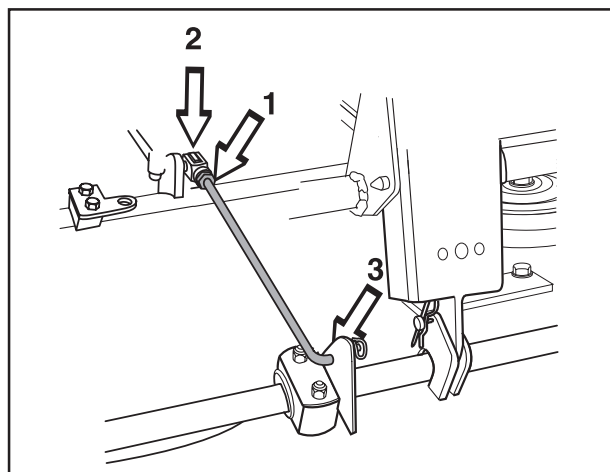

8009-138

## Byte av klippaggregatets remmar

### Rembyte på klippaggregat med bakutkast

På dessa klippaggregat med "krocksäkra" knivar drivs knivarna av *en* kilrem. Gör på följande sätt för att byta kilremmen:

1. Demontera klippaggregatet, se sidan 28.
2. Lossa bulten till parallellstaget och de två skruvarna på kåpan. Lyft bort klippaggregatets kåpa.
3. Lossa fjädern som spänner upp kilremmen och kräng av remmen.

Montering av den nya remmen görs i omvänd ordningsföljd.

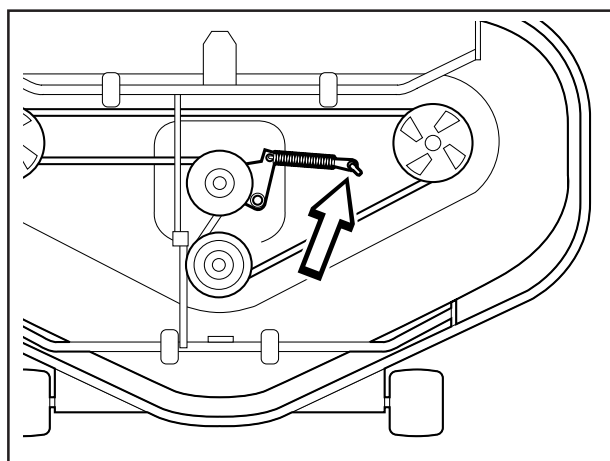

6012-080

# SKÖTSEL

## Serviceläge för klippaggregat

För att ge god åtkomst vid rengöring, reparation och service av aggregatet kan detta ställas i serviceläge. Serviceläge innebär att aggregatet är uppfällt och spärrat i vertikalt läge.

## Placering i serviceläge

1. Ställ maskinen i plant läge. Aktivera parkeringsbromsen (1). Ställ klippaggregatet på lägsta klipphöjd och sänk ner klippaggregatet.

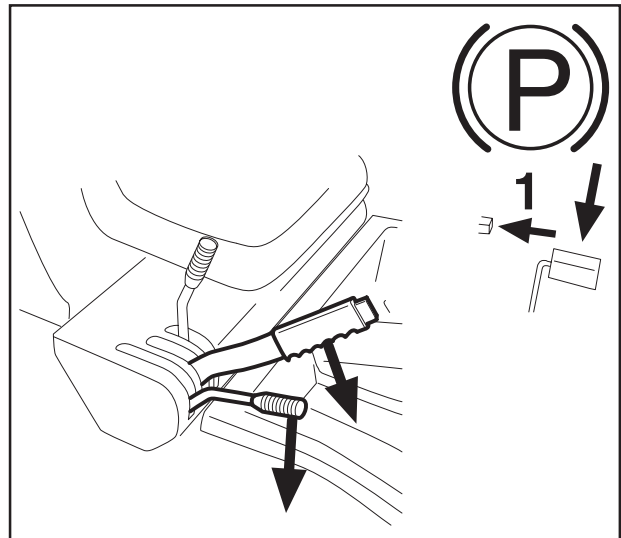

6017-218

2. Tag bort frontkåpan genom att lossa sprinten. (På insidan av frontkåpan finns komplett anvisning för serviceläge).

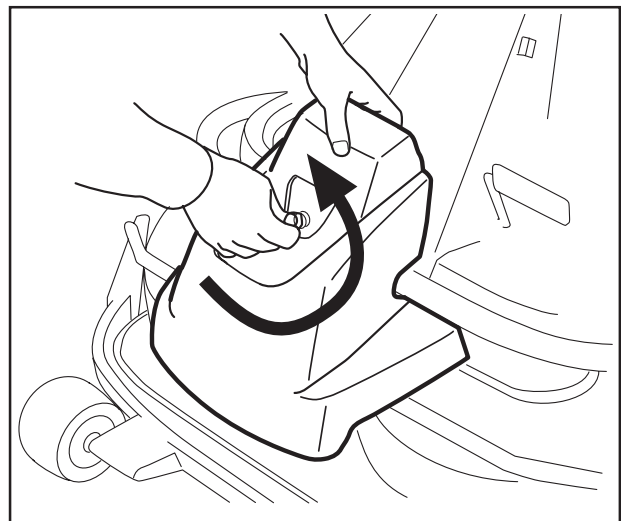

6017-219

3. Lossa de två stödhjulen, som finns under frontkåpan.

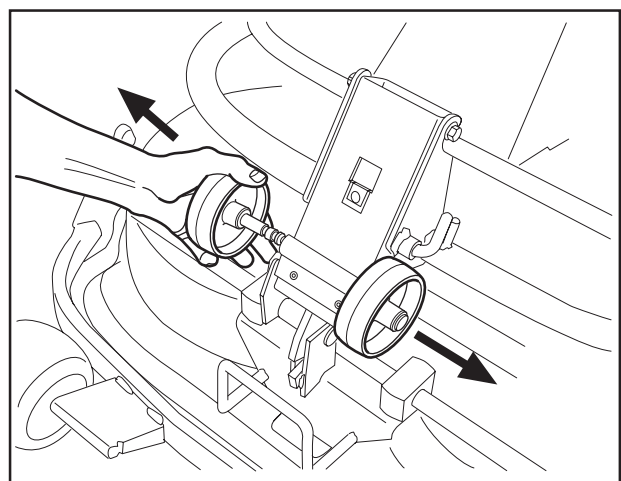

6017-220

# SKÖTSEL

4. Montera på de två stödhjulen på vardera sidan av aggregatets bakre del.



**VARNING!**  
Bär skyddsglasögon vid demontering av klippaggregatet. Fjäders som spänner upp remmen kan gå av och orsaka personskador.

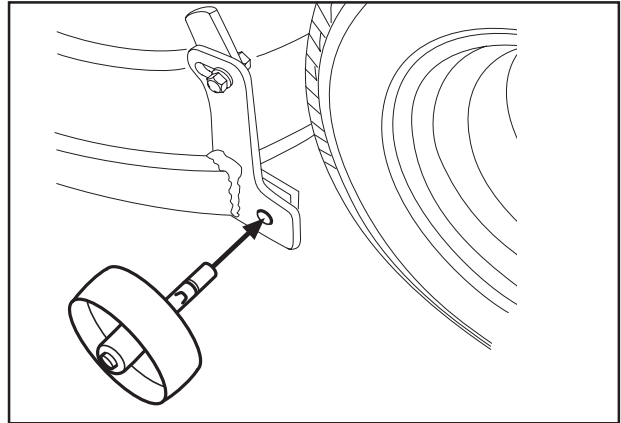

6017-221

5. Lossa fjädern till drivremmens spännrulle.
6. Ställ kliphöjdspaken i nedre läget.

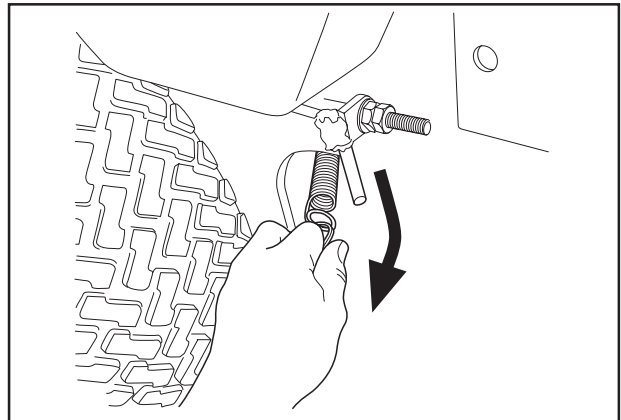

6017-222

7. Sätt en fot på aggregatets främre kant intill hjulet och lyft i aggregatets framkant för att lättare lossa höjdställningsstaget. Sätt fast staget i hållaren.

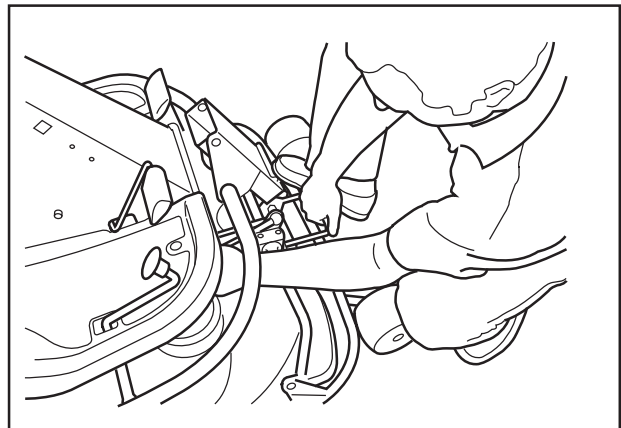

8009-122

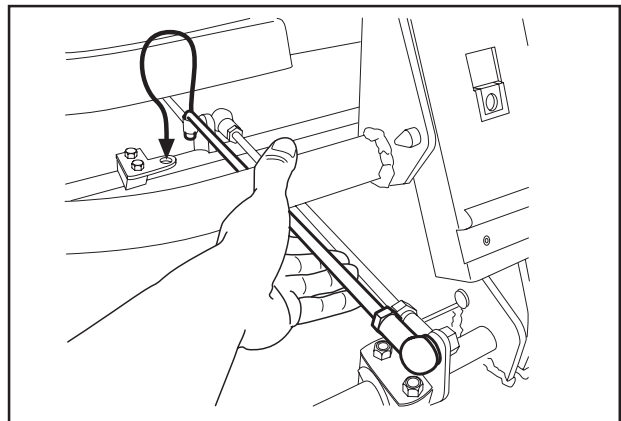

6017-223

# SKÖTSEL



**VARNING!**  
Iakttag försiktighet så att handen  
ej kläms.

8. Lyft av drivremmen (1).  
Därefter drag ut sprinten (2).

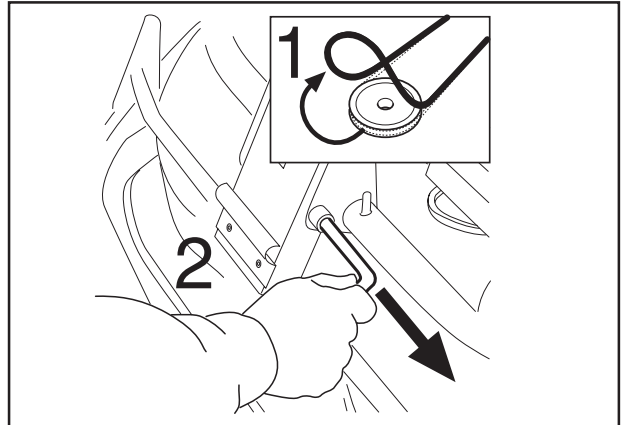

6017-225

9. Dra ramen framåt och sätt tillbaka sprinten.

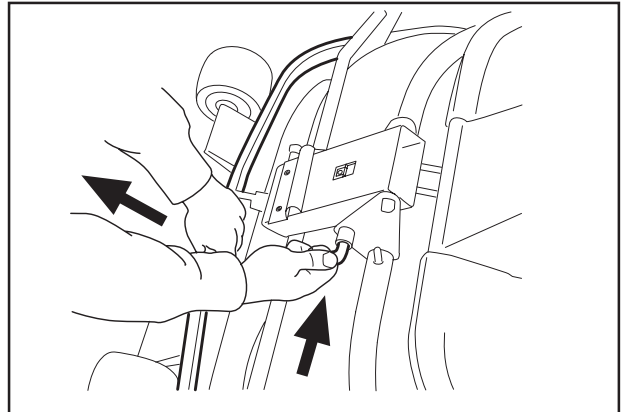

6017-226

10. Ta tag i aggregatets framkant, drag ut och lyft upp till serviceläge.

Om cylindriska bulten, som nu håller fast klippaggregatet tas bort, kan klippaggregatet lyftas bort.

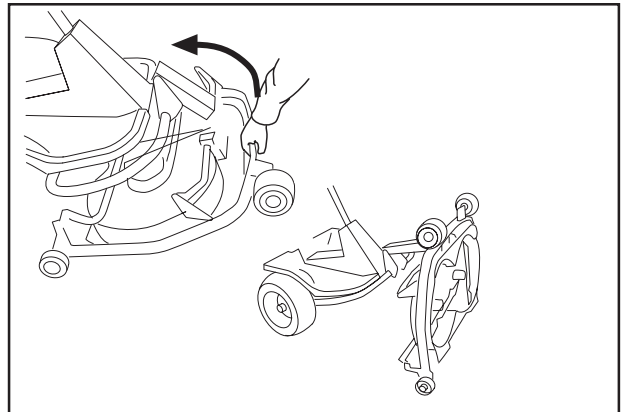

6017-227

## Återgång från serviceläge

Återgång från serviceläge sker i omvänd ordning mot "Placering i serviceläge". Se till att tungan på klippaggregatet styr in i bygeln på maskinens undersida, se bild.

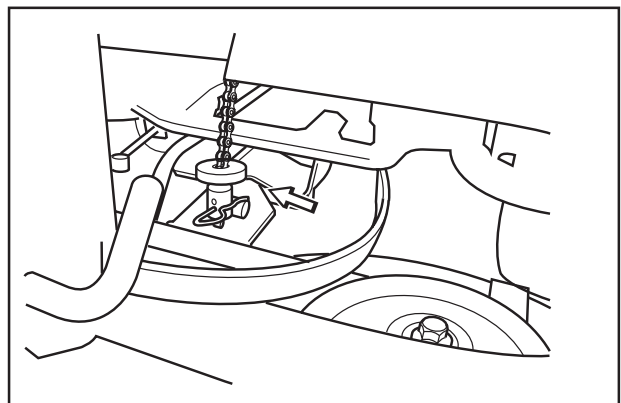

8009-123

# SKÖTSEL

## Kontroll av knivar

För att uppnå bästa klippresultat är det viktigt att knivarna är oskadade och välslipade.

Kontrollera att knivarnas fästsruvar är dragna.

### VIKTIG INFORMATION

**Byte eller slipning av knivarna bör utföras av en auktoriserad serviceverkstad.**

Efter slipning av knivar bör dessa balanseras.

Vid påkörning av hinder som förorsakar haveri bör skadade knivar bytas. Låt serviceverkstaden bedöma om kniven kan repareras / slipas eller måste kasseras.

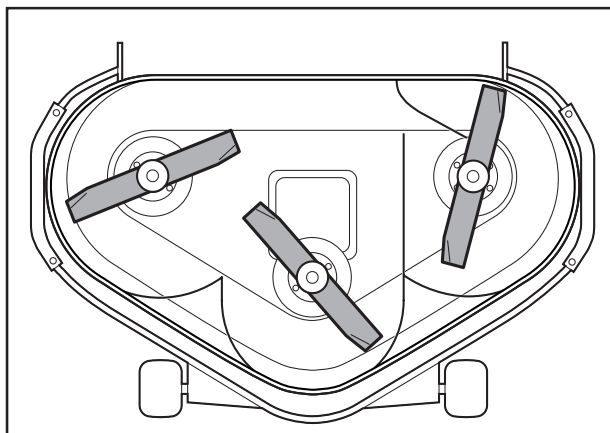

*Klippaggregat (bakutkast)*

6008-226

# SMÖRJNING

## Kontroll av motorns oljenivå

Kontrollera oljenivån i motorn när åkgräsklipparen står horisontellt.

Fäll upp motorkåpan.

Lossa mätsticken och dra upp den. Torka av sticken och montera den igen.

Mätsticken skall vara helt nerskruvad.

Lossa därefter mätsticken och dra upp den igen. Läs av oljenivån.

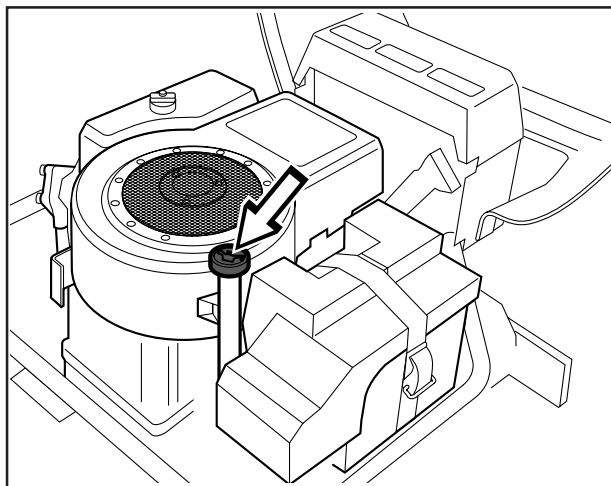

6008-005

Oljenivån skall ligga mellan markeringarna på mätsticken. Om nivån närmar sig "ADD"-märket, fyll då olja upp till "FULL"-märket på mätsticken.

Oljan fylls på i samma hål som mätsticken sitter i.

Använd motorolja SAE 30 eller SAE 10W-30, klass SF-CC.

Motorn rymmer totalt 1,4 liter olja.

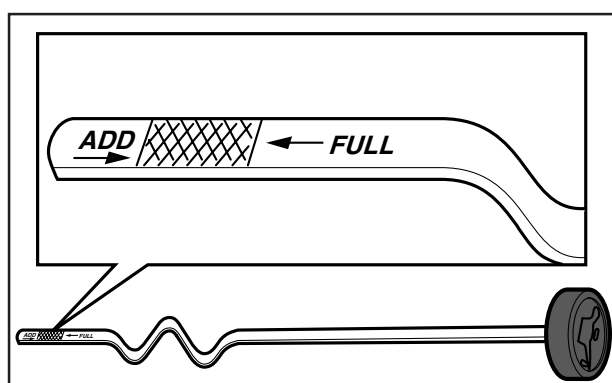

6008-035

## Byte av motorolja

Motoroljan skall bytas första gången efter 5 timmars körtid. Därefter skall byte ske var 25:e körtimma.



**WARNING!**  
Motoroljan kan vara mycket varm om den tappas av direkt efter stopp. Låt därför motorn svalna något först.

1. Placera ett kärl under motorns avtappningsplugg som sitter på motorns vänstra sida.
2. Ta bort mätsticken och avtappningspluggen.
3. Låt oljan rinna ut i kärlet.
4. Montera avtappningspluggen och dra åt den.
5. Fyll olja upp till "FULL"-märket på mätsticken. Påfyllning av olja sker i samma hål som mätsticken sitter i.  
Använd motorolja SAE 30 eller SAE 10W-30, klass SF-CC.  
Motorn rymmer 1,4 liter olja.
6. Kör motorn varm, kontrollera därefter att det inte förekommer något läckage vid oljepluggen.

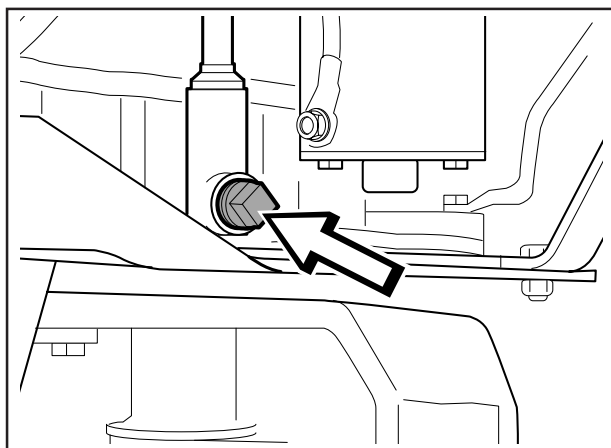

6008-027

## VIKTIG INFORMATION

Använd motorolja är hälsoskadlig och får enligt lag ej hällas ut på marken eller i naturen utan skall lämnas till verkstaden eller anvisad plats för omhändertagning. Undvik hudkontakt, tvätta med tvål och vatten vid ev. spill.

# SMÖRJNING

## Kontroll av transmissionens oljenivå

1. Ta bort transmissionskåpan. Lossa de båda skruvarna (en på varje sida) och lyft bort transmissionskåpan.

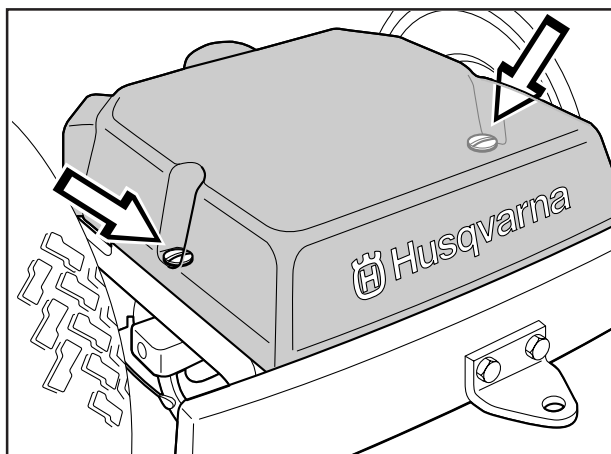

6008-039H

2. Kontrollera att olja finns i transmissionens oljetank. Fyll vid behov på med motorolja SAE 10W/30 (klass SF-CC).

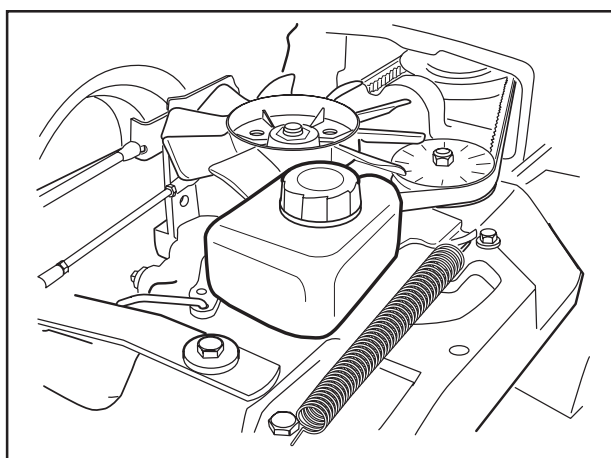

6008-240H

## Smörjning av remsträckare

Remsträckaren skall smörjas regelbundet med molybdendisulfidfett av god kvalitet \*.

1 st nippel från höger sida under motorns nedre remskiva, tills fett tränger fram.

Vid daglig användning skall smörjning utföras två gånger per vecka.

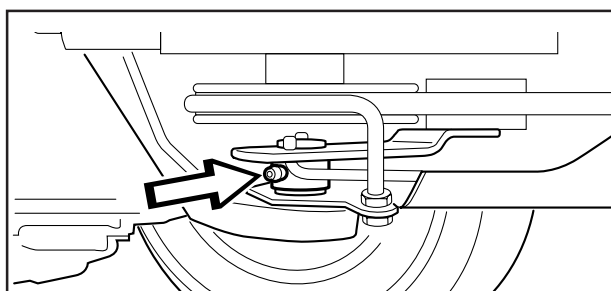

6008-232

## Allmän smörjning

Alla leder och lager är vid tillverkningen smorda med molybdendisulfidfett. Eftersmörj med samma typ av fett \*. Smörj styr- och reglagevajrarna med motorolja.

Utför denna smörjning regelbundet; vid daglig användning av maskinen skall smörjning utföras två gånger per vecka.

\* Fett med kända varumärken (bensinbolag etc.) är regelmässigt av god kvalitet. Den viktigaste egenskapen är att fettet har bra korrosionsskydd.

---

# FELSÖKNINGSSCHEMA

---

## Problem

## Orsak

---

Motorn startar inte

- Bränsle saknas i bränsletanken
  - Tändstiftet felaktigt
  - Tändstiftsanslutningen felaktig
  - Smuts i förgasare eller bränsleledning
- 

Startmotorn drar ej runt motorn

- Batteriet urladdat
  - Dålig kontakt mellan kabel och batteripol
  - Lyftspaken till klippaggregatet i fel läge
  - Huvudsäkringen trasig. Säkringen är placerad framför batteriet, under batterikåpan.
  - Tändningslåset trasigt
  - Växelspak/hydrostatpedal ej i neutralläge
- 

Motorn går ojämnt

- Tändstiftet felaktigt
  - Förgasaren fel inställd
  - Luftfiltret igensatt
  - Bränsletankens ventilation igensatt
  - Tändningsinställningen felaktig
  - Smuts i bränsleledningen
  - Chokning eller feljusterad gasvajer
- 

Motorn känns svag

- Luftfiltret igensatt
  - Tändstiftet felaktigt
  - Smuts i förgasare eller bränsleledning
  - Förgasaren fel inställd
  - Chokning eller feljusterad gasvajer
- 

Motorn blir överhettad

- Motorn överbelastad
  - Luftintag eller kylflänsar igensatta
  - Fläkten skadad
  - För lite eller ingen olja i motorn
  - Förtändningen felaktig
  - Tändstiftet felaktigt
- 

Batteriet laddas inte

- En eller flera celler trasiga
  - Dålig kontakt mellan batteripoler och kablar
- 

Åkgräsklipparen vibrerar

- Knivarna sitter lösa
  - Motorn sitter lös
  - Obalans hos en eller flera knivar, orsakad av skada eller dålig balansering efter slipning
- 

Ojämnt klippresultat

- Knivarna slöa
- Klippaggregatet snett inställt
- Långt eller vått gräs
- Gräsanhopning under kåpan
- Olika lufttryck i däcken på höger och vänster sida
- För hög körhastighet
- Drivremmen slirar



# FÖRVARING

## Vinterförvaring

Vid klippssäsongens slut bör åkgräsklipparen genast göras i ordning för förvaring, likaså om den skall stå oanvänd längre tid än 30 dagar. Bränsle som får stå i långa perioder (30 dagar eller mera) kan avsätta klibbiga avlagringar, som kan sätta igen förgasaren och störa motorns funktion.

Bränslestabilisator är ett acceptabelt alternativ när det gäller att undvika klibbiga avlagringar under förvaring. Om alkylatbensin använts behöver man ej tillsätta någon stabilisator då detta bränsle är stabilt. Däremot bör man undvika att växla mellan standard- och alkylatbensin då känsliga gummidetaljer kan hårdna. Tillsätt stabilisator till bränslet i tanken eller förvaringsbehållaren. Använd alltid det blandningsförhållande som anges av tillverkaren av stabilisatorn. Kör motorn i minst 10 minuter efter att ha tillsatt stabilisator, så att stabilisatorn når fram till förgasaren. Töm inte bränsletanken och förgasaren om stabilisator har tillsatts.



**WARNING!**  
Ställ aldrig en motor med bränsle i tanken inomhus eller i dåligt ventilerade utrymmen, där bränsleångor kan komma i kontakt med öppen eld, gnistor eller pilotlåga som i en värmepanna, varmvattenberedare, klädtork etc. Hantera bränslet med försiktighet. Det är mycket lättantändligt, och vårdslös användning kan vålla svåra person- och egendoms-skador. Tappa av bränslet i en godkänd behållare utomhus och på avstånd från öppen eld. Använd aldrig bensin vid rengöring. Använd i stället avfettningsmedel och varmvatten.

För att göra åkgräsklipparen klar för förvaring, följ dessa steg:

1. Rengör noggrant åkgräsklipparen, särskilt under klippaggregatet. Bättra lackskador för att undvika rostangrepp.
2. Inspektera åkgräsklipparen med avseende på slitna eller skadade delar och dra åt ev. lösa skruvar och muttrar.
3. Byt olja i motorn, omhänderta spilloljan.
4. Töm bensintanken. Starta motorn och låt den gå tills även förgasaren är tömd på bensin.
5. Ta bort tändstiftet och håll ca en matsked motorolja i cylindern. Dra runt motorn så att oljan fördelas och skruva åter fast tändstiftet.
6. Smörj alla smörjnipllar, leder och axlar.
7. Ta bort batteriet. Gör rent, ladda och förvara det på en sval plats.
8. Förvara åkgräsklipparen rent och torrt och täck över den som ett extra skydd.

## Service

Vid beställning av reservdelar skall åkgräsklipparens inköpsår samt modell-, typ-, och serienummer anges.

Originalreservdelar skall alltid användas.

En årlig kontroll eller trimning av en auktoriserad serviceverkstad är ett bra sätt att få din åkgräsklippare att ge maximalt utbyte nästa säsong.

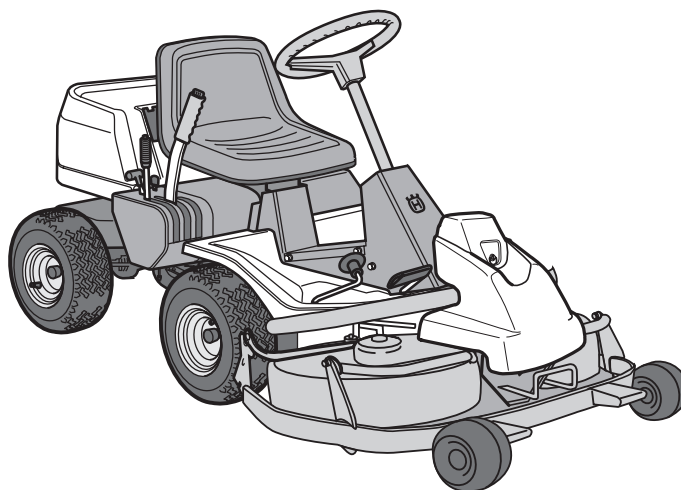

6017-213

---

# TEKNISKA DATA

---

## Dimensioner

Längd utan aggregat	2010 mm
Längd med aggregat	2220 mm
Bredd utan aggregat	880 mm
Bredd med aggregat	1000 mm
Höjd	1070 mm
Tjänstevikt med aggregat	229 kg
Axelavstånd	855 mm
Spårvidd fram:	715 mm
Spårvidd bak:	625 mm
Däckdimension	16 x 6.50 x 8
Luftryck, fram och bak	60 kPa (0,6 kp/cm <sup>2</sup> )
Max tillåten lutning	15°

## Motor

Fabrikat	Briggs & Stratton
Effekt	9,2/12,5 kW/hk
Slagvolym	465 cm <sup>3</sup>
Bränsle	minst 85-oktanig blyfri
Tankvolym	7 liter
Olja	SAE 30 eller SAE 10W/30 klass SF-CC
Oljevolym	1,4 liter
Start	Elstart

## Bulleremissioner och klippbredd

Uppmätt ljudeffekt	98 dB(A)
Garanterad ljudeffekt	100 dB(A)
Klippbredd	970 mm

## Elsystem

Typ	12 V, minusjordat
Batteri	12 V, 24 Ah
Tändstift	Champion CJ8 eller J8 elektroavstånd = 0,7–0,8 mm

## Transmission

Fabrikat	Tuff Torq K46
Olja	SAE 10W/30, klass SF-CC
Antal växlar bakåt	1
Hastigheter framåt	0-9 km/h
Hastigheter bakåt	0-6 km/h

## Klippaggregat

Typ	3-knivskåpa med bakutkast
Klipphöjder	9 lägen, 40–90 mm
Knivdiameter	350 mm/13 3/4"

# EG-FÖRSÄKRAN OM ÖVERENSSTÄMMELSE

## EG- försäkran om överensstämmelse (Gäller endast Europa)

Husqvarna AB, SE-561 82 Huskvarna, Sverige, tel: +46-36-146500, försäkrar härmed att **åkgräsklippare Husqvarna Rider 13R Special** från 2002 års serienummer och framåt (året anges i klartext på typskylten plus ett efterföljande serienummer), motsvarar föreskrifterna i RÅDETS DIREKTIV:

- av den 22 juni 1998 "angående maskiner" **98/37/EG, bilaga IIA.**
- av den 3 maj 1989 "angående elektromagnetisk kompatibilitet" **89/336/EEC**, samt nu gällande tillägg.
- av den 8 maj 2000 "angående emissioner av buller till omgivningen" **2000/14/EG.**

Information angående bulleremissioner och klippbredd, se "Tekniska Data".

Följande harmoniserade standards har tillämpats: **EN292-2, EN836.**

Anmält organ **0404, SMP Svensk Maskinprovning AB**, Fyrisborgsgatan 3, SE-754 50 Uppsala Sverige har utfärdat rapport med nummer **01/901/028** om bedömning av överensstämmelse enligt bilaga VI till RÅDETS DIREKTIV av den 8 maj 2000 "angående emissioner av buller till omgivningen" **2000/14/EG.**

Huskvarna 3 januari, 2002



Roger Andersson, Utvecklingschef / Trädgårdsprodukter

**Då denna produkt är utsliten och inte längre används skall den återlämnas till återförsäljaren eller annan instans för återvinning.**

För att kunna genomföra förbättringar kan specifikationer och utformning komma att ändras utan särskilt meddelande.

Observera att inga som helst rättsliga krav kan ställas med stöd av informationen i denna bruksanvisning.

Använd endast originaldelar vid reparationer. Om andra delar används, upphör garantin att gälla.

---

# SERVICESHEMA

---

## Åtgärd

---

### Leveransservice

1. Fyll batteriet med batterisyra samt ladda det i fyra timmar.
  2. Montera ratt, bogserögla samt i förekommande fall övriga detaljer.
  3. Justera klippaggregat:
    - Justera aggregatet så att dess bakkant är ca 2-4 mm högre än dess framkant.
    - Justera aggregatets klipphöjdsinställning så att klipphöjdsbegränsningen är 5 mm över aggregatramen vid lägsta klipphöjd.
  4. Kontrollera att rätt mängd olja finns i motorn.
  5. Kontrollera att rätt mängd olja finns i transmissionen.
  6. Kontrollera och justera lufttryck i däck (60 kPa, 0,6 bar).
  7. Anslut batteriet.
  8. Fyll bränsle och starta motorn.
  9. Kontrollera att inte maskinen rör sig i neutralläge.
  10. Kontrollera: 
    - Körning framåt.
    - Körning bakåt.
    - Aktivering av knivar.
    - Säkerhetsbrytare för sits.
    - Säkerhetsbrytare för lyftspak.
    - Säkerhetsbrytare för hydrostatpedaler/neutralläge.
  11. Kontrollera motorvarvtalet max. 2 950 rpm.
  12. Informera kunden om: 
    - Behov och fördelar med att följa serviceschemat.
    - Behov och fördelar med att lämna in maskinen för regelbunden service.
    - Underhållets inverkan på maskinens andrahandsvärde.
  13. Fyll i försäljningsbevis etc.
- Denna leveransservice utförd.  
Inga kvarstående anmärkningar.  
Intygas:

---

**Datum, stämpel, sign**

### Efter de första 5 tim

1. Byt motorolja.

---

# SERVICEJOURNAL

---

Åtgärd	Datum, stämpel, sign
.....	.....
.....	.....
.....	.....
.....	.....
.....	.....
.....	.....
.....	.....
.....	.....
.....	.....
.....	.....
.....	.....
.....	.....
.....	.....
.....	.....
.....	.....
.....	.....
.....	.....
.....	.....
.....	.....
.....	.....
.....	.....
.....	.....
.....	.....
.....	.....
.....	.....
.....	.....
.....	.....
.....	.....



114 02 18-01



2003W32