



DE Benutzerhandbuch
GB Operating manual
NL Gebruikshandleiding
IT Istruzioni per l'uso
ESP Manual de uso

Feinhackmaschine T200 Compact pro
Micro-cultivator T200 Compact pro
Microploeg T200 Compact pro
Microsarchiatrice T200 Compact pro
Micro-binadora T200 Compact pro



DE INHALTSVERZEICHNIS

Sicherheitsvorschriften	
Sicherheitsvorschriften	3 - 4 - 5 - 6 - 7 - 8 - 9
Aufkleber und ihr jeweiliger Ort	
Aufkleber und ihr jeweiliger Ort	10
Beschreibung der Aufkleber	
Aufkleber und ihr jeweiliger Ort	11
Beschreibung	
Beschreibung der einzelnen Elemente	12
Typenschild des Geräts	12
Vorbereitung des Geräts	
Öleinfüllen und Ölstand	13 - 14
Benzineinfüllen	15 - 16

Verwendung des Geräts	
Verwendungsempfehlung	17
Vor dem Anlassen des Motors	22 - 23
Motorstart	24 - 25
Schaltung/Gas	26
Motorstopp	26
Arbeiten mit dem Gerät	27
Anwendungstipps	27
Transport	28
Transport in einem Fahrzeug	29 - 30
Lagerung des Geräts	
Lagerung	31

GB TABLE OF CONTENTS

Safety instructions	
Safety instructions	3 - 4 - 5 - 6 - 7 - 8 - 9
Stickers and locations	
Stickers and locations	10
Definition of stickers	
Stickers and locations	11
Specification	
Key	12
Identification plate	12
Preparing the machine	
Filling with oil and oil level	13 - 14
Filling with petrol	15 - 16

Operating the machine	
Recommended usage	18
Before starting the engine	22 - 23
Starting the engine	24 - 25
Accelerating	26
Stopping the engine	26
Working with the machine	27
Operation tips	27
Transportation	28
Transportation in a vehicle	29 - 30
Storing the machine	
Storage	31

NL INHOUDSOPGAVE

Veiligheidsinstructies	
Veiligheidsinstructies	3 - 4 - 5 - 6 - 7 - 8 - 9
Stickers en symbolen	
Stickers en symbolen	10
Betekenis van de stickers	
Stickers en symbolen	11
Tekening	
Beschrijving van de onderdelen	12
Identificatieplaat van de machine	12
Vorbereiden van de machine	
Vullen met olie en oliepeil	13 - 14
Vullen met benzine	15 - 16

Gebruik van de machine	
Gebruiks informatie	19
Voor het starten van de motor	22 - 23
De motor starten	24 - 25
Koppeling/gashendel	26
De motor uitschakelen	26
Werken met de machine	27
Tips voor gebruik	27
Transport	28
Transport in een voertuig	29 - 30
Opslag van de machine	
Opslag	31

IT SOMMARIO

Norme di sicurezza	
Norme di sicurezza	3 - 4 - 5 - 6 - 7 - 8 - 9
Autoadesivi e Posizioni	
Autoadesivi e Posizioni	10
Definizione degli autoadesivi	
Autoadesivi e Posizioni	11
Caratteristiche	
Descrizione degli elementi	12
Placca di identificazione della macchina	12
Preparazione della macchina	
Pieno d'olio e livello	13 - 14
Pieno di benzina	15 - 16

Uso della macchina	
Raccomandazioni per l'uso	20
Prima di accendere il motore	22 - 23
Accensione del motore	24 - 25
Frizione/acceleratore	26
Arresto del motore	26
Operazioni con la macchina	27
Consigli per l'uso	27
Trasporto	28
Trasporto in un veicolo	29 - 30
Rimessaggio della macchina	
Rimessaggio	31

SP CONTENIDO

Consignas de seguridad	
Consignas de seguridad	3 - 4 - 5 - 6 - 7 - 8 - 9
Autoadhesivos y ubicación	
Autoadhesivos y ubicación	10
Definición de los autoadhesivos	
Autoadhesivos y ubicación	11
Descriptivo	
Descripción de los elementos	12
Placa de identificación de la máquina	12
Preparación de la máquina	
Llenado de aceite y nivel	13 - 14
Llenado de gasolina	15 - 16

Uso de la máquina	
Preconización de uso	21
Antes de poner en marcha el motor	22 - 23
Arranque del motor	24 - 25
Embrague / acelerador	26
Parada del motor	26
Trabajo con la máquina	27
Consejos de utilización	27
Transporte	28
Transporte en un vehículo	29 - 30
Almacenamiento de la máquina	
Almacenamiento	31

DE INHALTSVERZEICHNIS

Wartung und Pflege

Wartungstabelle	32
Pflege des Luftfilters	37 - 38
Pflege der Zündkerze	39 - 40
Pflege des Benzinfilters	41 - 42
Pflege des Funkenfängers	43
Erneuerung des Öls	44 - 45
Reinigung nach dem Gebrauch	46
Kontrolle und Austausch der Drehwerkzeuge	47
Abnehmen der Drehwerkzeuge	47
Montage neuer Werkzeuge	47

Störungsbeseitigung

Störungen / Ursachen / Abhilfe	48
--------------------------------	----

Optionen

Option Randschneider	53
Option Häufler	53
Option Jäter	54
Option Moosvernichter	54
Option Transportrad	55

Technische Eigenschaften

Übersicht	56
-----------	----

GB TABLE OF CONTENTS

Maintenance

Table of maintenance periodicity	33
Maintaining the air filter	37 - 38
Maintaining the spark plug	39 - 40
Maintaining the petrol filter	41 - 42
Maintaining the spark arrester	43
Changing the oil	44 - 45
Cleaning after use	46
Inspecting and replacing the rotating blade assembly	47
Dismantling the rotating blade assembly	47
Assembling new blade assembly	47

Troubleshooting

Problem / Causes / Action	49
---------------------------	----

Options

Edger	53
Furrower	53
Cultivating tines	54
Lawn dethatcher	54
Transporting wheel	55

Technical specification

Table	56
-------	----

NL INHOUDSOPGAVE

Onderhoud

Tabel voor periodiek onderhoud	34
Onderhoud van het luchtfilter	37 - 38
Onderhoud van de bougie	39 - 40
Onderhoud van het benzinefilter	41 - 42
Onderhoud van de vonkenvanger	43
Vervangen van de olie	44 - 45
Reiniging na gebruik	46
Controleren en vervangen van de draaiende delen	47
Demontage van de draaiende delen	47
Montage van nieuwe onderdelen	47

Reparatiewerkzaamheden

Probleem / oorzaak / oplossing	50
--------------------------------	----

Accessoires

Accessoire graskantsteker	53
Accessoire aanaarder	53
Accessoire wiedmes	54
Accessoire gazonbeluchter	54
Accessoire transportwiel	55

Technische gegevens

Tabel	57
-------	----

IT INDICE

Manutenzione

Quadro periodico di manutenzione	35
Manutenzione del filtro dell'aria	37 - 38
Manutenzione della candela di accensione	39 - 40
Manutenzione del filtro carburante	41 - 42
Manutenzione del parascintille	43
Cambio dell'olio	44 - 45
Pulizia dopo l'uso	46
Controllo e sostituzione degli attrezzi rotanti	47
Smontaggio degli attrezzi rotanti	47
Montaggio di nuovi attrezzi	47

Ricerca guasti

Incidenti / cause / rimedi	51
----------------------------	----

Accessori

Accessorio Tagliabordi	53
Accessorio Rincalzatore	53
Accessorio Coltello di diserbamento	54
Accessorio Demuschiatore	54
Accessorio Ruota di trasporto	55

Caratteristiche tecniche

Quadro	57
--------	----

SP SUMARIO

Mantenimiento

Cuadro de periodicidad de mantenimiento	36
Mantenimiento del filtro del aire	37 - 38
Mantenimiento de la bujía de arranque	39 - 40
Mantenimiento del filtro de gasolina	41 - 42
Mantenimiento del extintor de chispas	43
Cambio de aceite	44 - 45
Limpieza tras el uso	46
Control y sustitución de las herramientas rotativas	47
Desmontaje de las herramientas rotativas	47
Montaje de las herramientas nuevas	47

Localización de averías

Incidentes /causas / remedios	52
-------------------------------	----

Opciones

Opción corta-bordes	53
Opción aporcadora	53
Opción escardadora	54
Opción embotador	54
Opción rueda de transporte	55

Características técnicas

Cuadro	58
--------	----

DE SICHERHEITSBESTIMMUNGEN

Achten Sie besonders auf die Erläuterungen, denen folgende Hinweise vorausgehen:



ACHTUNG

Dieses Zeichen weist Sie darauf hin, bei bestimmten Schritten vorsichtig zu sein. Bedeutet eine hohe Wahrscheinlichkeit schwerer Körperverletzungen bzw. sogar eine tödliche Gefahr, wenn die Anweisungen nicht befolgt werden.

VORSICHT:

- Weist auf die Möglichkeit von Körperverletzungen oder Beschädigungen des Geräts hin, wenn die Anweisungen nicht befolgt werden.

den.

HINWEIS:

Enthält nützliche Hinweise.

Bei Problemen und Rückfragen zum Gerät wenden Sie sich bitte an Ihren Händler.

Das Gerät so konzipiert, dass bei anweisungsgerechtem Gebrauch ein sicherer und zuverlässiger Betrieb garantiert werden kann. Vor dem Gebrauch Ihres jeweiligen Geräts lesen sie bitte aufmerksam den Inhalt dieses Handbuchs. Andernfalls laufen Sie Verletzungsgefahr und riskieren die Beschädigung des Geräts.

1. Machen Sie sich vor dem Gebrauch mit der Betriebsweise und den Kommandos des Geräts vertraut. Informieren Sie sich, wie man die Werkzeuge und den Motor schnell anhält und machen

GB SAFETY PRECAUTIONS

Pay particular attention to information preceded by the following indications:



DANGER

This sign urges you to be careful when carrying out certain operations. Indicates a strong possibility of serious physical injury, even death, if the instructions are not followed.

PRECAUTION:

- Indicates a possibility of physical injury or damage to the equipment

if the instructions are not followed. .

NOTE :

Provides useful information.

In case of problems arising or for any questions regarding the accessory, please contact your distributor.

This machine is designed to ensure a safe and reliable service, if the machine is used in accordance with the instructions. Before using your machine, please read and make sure you understand the contents of this manual. If you do not do this, you run the risk of causing injury and the equipment can be damaged.

1. Familiarise yourself with how the machine works and how to

NL VEILIGHEIDSVOORSCHRIFTEN



Let met name op aanwijzingen die vooraf worden gegaan door de volgende aanduidingen:
LET OP

Dit symbool spoort aan tot voorzichtigheid tijdens het uitvoeren van bepaalde handelingen. Het duidt op het risico van ernstig lichamelijk, mogelijk zelfs fataal letsel, indien de instructies niet worden opgevolgd.

WAARSCHUWING:

- Dit symbool duidt op de mogelijkheid van lichamelijk letsel of schade

aan de machine, indien de instructies niet worden opgevolgd.

NB:

Nuttige informatie voor de gebruiker.

Neem contact op met uw dealer indien er zich problemen voordoen of als u vragen hebt over de machine.

De machine is veilig en betrouwbaar indien deze wordt gebruikt conform de instructies. Lees voor gebruik van de machine deze handleiding aandachtig door en volg de instructies nauwkeurig op. Indien dit wordt nagelaten, bestaat risico op lichamelijk letsel en schade aan de machine.

1. Stel uzelf voor gebruik van de machine goed op de hoogte van de werking en de bedieningsknoppen. Zorg ervoor dat u weet hoe de onderdelen en de motor snel kunnen worden uitgeschakeld en

IT CONSEGNE DI SICUREZZA

Prestare particolare attenzione alle indicazioni precedute dalle seguenti diciture:



ATTENZIONE

Questo simbolo vi richiama alla prudenza durante determinate operazioni. Segnala un elevato rischio di lesioni corporali gravi, e persino un pericolo mortale, in caso di mancata osservanza delle istruzioni.

PRECAUZIONE :

- Segnala il rischio di lesioni corporali o di danni all'attrezzatura in caso

di mancata osservanza delle istruzioni.

NOTA :

Fornisce informazioni utili.

In caso di problemi, o per qualsiasi domanda concernente la macchina, rivolgetevi al vostro rivenditore di fiducia.

La macchina è concepita per assicurare un servizio sicuro ed affidabile in condizioni di utilizzo conformi alle istruzioni. Prima di usare la macchina, leggere e comprendere il contenuto di questo manuale. In caso contrario, vi esporrete al rischio di ferite e di danneggiare l'attrezzatura.

1. Prendere conoscenza del funzionamento e dei comandi della macchina prima dell'uso. Accertarsi di saper arrestare rapidamente

SP CONSIGNAS DE SEGURIDAD



Preste especial atención a las indicaciones precedidas por las referencias siguientes:
ATENCIÓN

Esta señal le exige prudencia cuando realice ciertas operaciones. Indica una posibilidad elevada de daños corporales graves, incluso peligro de muerte, si no se siguen las instrucciones.

PRECAUCIÓN:

- Indica la posibilidad de daños corporales o deterioro del equipo si

no se siguen las instrucciones.

NOTA :

Ofrece información de utilidad.

En caso de problemas, o para cualquier otra cuestión relacionada con la máquina, le rogamos se dirija a su distribuidor.

La máquina ha sido creada para garantizar un servicio seguro y fiable en las condiciones de uso conformes a las instrucciones. Antes de utilizar su máquina, le rogamos lea y asimile el contenido del presente manual. De lo contrario, se expondría a posibles riesgos y el equipo podría verse dañado.

1. Familiarícese con el funcionamiento y los mandos de la máquina antes de utilizarla. Aprenda cómo parar las herramientas y el motor rápidamente y entienda correctamente el funcionamiento

DE SICHERHEITSBESTIMMUNGEN

Sie sich mit der Funktionsweise aller Steuerungen vertraut.

2. Verwenden Sie das Gerät für seinen vorgesehenen Zweck, d.h. die Bearbeitung des Bodens. Der zweckentfremdete Einsatz des Geräts kann gefährlich sein bzw. die Maschine zerstören.
3. Ihr Gerät wurde gemäß der geltenden europäischen Sicherheitsnormen, EN 709-ANSI OPEI B 71.8-1996-07/97 konzipiert. Zu Ihrer eigenen Sicherheit empfehlen wir, die Eigenschaften ihres Geräts nicht zu verändern.
4. Seien Sie stets aufmerksam. Achten Sie stets darauf, was Sie tun und gehen Sie überlegt vor. Verwenden Sie das Gerät nicht, wenn Sie müde sind.
5. Kleiden Sie sich stets entsprechend. Tragen Sie keinen Schmuck und keine weite Kleidung, die sich in den Drehteilen verfangen könnte. Tragen Sie anliegende Kleidung, festes und rutschfestes

Schuhwerk, das den Fuß ganz einfasst. Tragen Sie widerstandsfähige Handschuhe. Die Handschuhe dämpfen die Übertragung der Vibrationen auf ihre Hände.

6. Lassen Sie niemals Kinder oder nicht mit den Anweisungen vertraute Personen die Maschine benutzen. Die jeweiligen Landesvorschriften können das Alter des Benutzers begrenzen.
7. **Verwenden Sie die Maschine nicht:**
 - Wenn sich Personen, insbesondere Kinder, oder Tiere in der Nähe befinden.
 - Nach der Einnahme von Medikamenten oder Substanzen, die dafür bekannt sind, das Reaktionsvermögen oder die Aufmerksamkeit zu beeinträchtigen.
 - Ohne den mittleren Schutz der Drehwerkzeuge bzw. die rechte und linke Schutzabdeckung des optionalen Moosver-nichterzu-

GB SAFETY PRECAUTIONS

operate it before using it for the first time. Make sure you know how to quickly stop the blade assembly and the engine. You should also know what happens with the machine when you perform all the different operations.

2. Only use the machine for the purpose for which it is intended – soil cultivation. All other usage can prove to be dangerous or lead to damage to the machine.
3. Your machine is designed in accordance with the applicable European safety standards: EN 709-ANSI OPEI B 71.8-1996-07/97. For your own safety, we recommend that you do not modify the characteristics of your machine.
4. Always be vigilant. Look what you are doing and show good judgement. Do not use the machine when you are tired.

5. Always dress appropriately. Do not wear jewellery or baggy clothing since these can be trapped by moving parts. Wear tight-fitting clothes, and sturdy, gripped shoes, which completely cover the foot. Use resilient gloves. Gloves reduce the transmission of vibrations to your hands.
6. Never allow children or persons not familiar with the instructions to use the machine. National regulations may set a minimum age limit of the user
7. **Do not use the machine:**
 - When persons, especially children, or animals are in close proximity.
 - After having taken medicine or other substances that can have a negative effect on reflexes and vigilance.

NL VEILIGHEIDSVOORSCHRIFTEN

ken de functie van elke knop.

2. Gebruik de machine waarvoor deze is bedoeld, namelijk het bewerken van de bodem. Elk ander gebruik kan gevaar opleveren of schade aan de machine veroorzaken.
3. De machine is ontwikkeld conform de geldende Europese veiligheidsnormen, EN 709-ANSI OPEI B 71.8-1996-07/97. Voor uw eigen veiligheid is het raadzaam niets aan de machine te veranderen.
4. Neem te allen tijde voorzichtigheid in acht. Kijk goed uit bij alles wat u doet. Het wordt afgeraden met de machine te werken als u vermoeid bent.
5. Draag geschikte, veilige kleding tijdens het werken met de machine. Draag geen sieraden of wijde kledingstukken. Ze kunnen worden gegrepen door bewegende delen. Kies voor nauwe kleding

en stevige schoenen met antislipzolen die de voeten compleet omsluiten. Gebruik stevige handschoenen. De handschoenen verminderen de overdracht van trillingen naar uw handen.

6. De machine mag in geen enkel geval worden gebruikt door kinderen of door personen die niet bekend zijn met de instructies. De nationale regelgeving kan een minimumleeftijd voorschrijven.
7. **Gebruik de machine niet:**
 - indien zich personen, met name kinderen, of dieren in de buurt bevinden.
 - indien u medicijnen gebruikt die het reactievermogen kunnen beïnvloeden.
 - zonder de beschermende voorzieningen voor draaiende delen of de beschermkappen voor de optionele gazonbeluchter.

IT CONSEGNE DI SICUREZZA

te gli attrezzi e il motore e di aver ben compreso il funzionamento di tutti i comandi.

2. Usare la macchina solo per lo scopo a cui è destinata, cioè la cultura del terreno. Qualsiasi altro uso può dimostrarsi pericoloso o provocare danni alla macchina.
3. La macchina è stata concepita conformemente alle vigenti norme di sicurezza europee, EN 709-ANSI OPEI B 71.8-1996-07/97. Per la vostra sicurezza vi consigliamo di non modificare le caratteristiche della vostra macchina.
4. Agite sempre con cautela. Osservate quel che fate e date prova di buon senso. Non usate la macchina quando siete stanchi.
5. Indossate sempre indumenti adatti. Non indossate gioielli o abiti larghi che potrebbero impigliarsi nei pezzi in movimento. Indossa-

re abiti aderenti al corpo, scarpe robuste e antidrucciolo, che coprano completamente il piede. Usare guanti resistenti. I guanti riducono la trasmissione delle vibrazioni alle mani.

6. Non consentire mai l'uso della macchina a bambini o a persone non a conoscenza delle istruzioni. La legislazione nazionale può porre un limite all'età dell'operatore.
7. **Non usare la macchina:**
 - Quando ci sono persone, in particolar modo bambini, o animali nelle vicinanze.
 - Dopo l'assunzione di medicinali o sostanze in grado di ridurre la prontezza di riflessi e di reazione.
 - Senza la protezione centrale degli attrezzi rotanti o carter di protezione destro e sinistro dell'accessorio demuschiatore.

SP CONSIGNAS DE SEGURIDAD

de todos los mandos.

2. Utilice la máquina para el uso al que está destinada, es decir, al cultivo del suelo. Cualquier otro uso puede ser peligroso o conllevar el deterioro de la máquina.
3. Su máquina ha sido creada de conformidad con la normativa europea en vigor de seguridad, EN 709-ANSI OPEI B 71.8-1996-07/97. Por su seguridad, le recomendamos no alterar las características de su máquina.
4. Sea siempre precavido. Preste atención a lo que hace y sea prudente. No utilice la máquina cuando esté cansado.
5. Lleve la ropa adecuada. No lleve joyas o ropa amplia que puedan ser atrapadas por las piezas en movimiento. Utilice ropa ajustada, zapatos sólidos, antideslizantes, que cubran completamente el pie. Utilice guantes resistentes. Los guantes disminuyen la trans-

misión de vibraciones a sus manos.

6. Nunca permita el uso de la máquina a niños o a personas que no estén familiarizadas con las instrucciones. La normativa nacional puede limitar la edad de uso.
7. **No utilice la máquina:**
 - Cuando haya animales o personas cerca, particularmente niños.
 - Después de haber ingerido medicamentos o sustancias que puedan disminuir su capacidad de reflejo y atención.
 - Sin la protección central de las herramientas rotativas o las fundas de protección derecha e izquierda del equipo embotador opcional.
8. El usuario es responsable de valorar los posibles riesgos del terreno que va a trabajar y de tomar las precauciones necesarias

DE SICHERHEITSBESTIMMUNGEN

behörs.

- Die Verantwortung, die potentiellen Gefahren des Geländes, das bearbeitet werden soll, abzuschätzen und die entsprechenden Schutzmaßnahmen zu seiner Sicherheit zu ergreifen, und zwar insbesondere bei Steigungen, unebenen, rutschigen oder losen Geländen, liegt beim Anwender.
- Beim Arbeiten an Hängen achten Sie darauf, dass der Benzintank weniger als halb voll ist, um die Menge auslaufenden Benzins zu minimieren. Geben Sie acht, wenn Sie an einem Hang die Richtung wechseln. Nutzen Sie die Bodenfräse nicht an Abhängen, die steiler als 10° (17 %) sind.
- Vergessen Sie nicht, dass der Besitzer bzw. der Benutzer für Unfälle oder Gefahren durch Dritte oder deren Güter haftbar ist.
- Überprüfen Sie den Allgemeinzustand des Geräts vor dem Ein-

satz. So vermeiden Sie Unfälle bzw. Beschädigungen der Maschine.

- Vergewissern Sie sich, dass alle Befestigungsvorrichtungen gut festgezogen sind.
- ACHTUNG GEFAHR!** Das Benzin ist leicht entzündlich.
 - Bewahren Sie den Treibstoff in extra für diesen Zweck vorgesehenen Behältern.
 - Füllen Sie nur draußen und stets vor dem Starten des Motors und ohne zu rauchen oder den Treibstoff zu bearbeiten, Benzin ein.
 - Entfernen Sie niemals den Tankdeckel oder füllen Benzin ein, während der Motor läuft oder noch warm ist.
 - Starten Sie den Motor nicht, wenn Benzin ausgelaufen ist: Ent-

GB SAFETY PRECAUTIONS

- Without the central protection of the rotating blade assembly or the left and right protective covers included in the optional lawn dethatcher accessory.

- It is the user's responsibility to evaluate the potential risks that may arise in the area to be cultivated. It is also the user's responsibility to take all the necessary precautions to ensure his/her safety, in particular in slopes, and on land that has varying characteristics, is slippery or which is littered with objects.
- In cases where you are cultivating on slopes, keep the petrol tank no more than half full to reduce the amount of spilled petrol. Always pay attention when changing direction on a slope. Do not use the walking tractor on a gradient of more than 10° (17 %).

- Bear it in mind that the owner or the user is responsible for accidents or damage suffered by third parties or their property.
- Inspect the condition of the machine before using it. As such, you can avoid an accident or damaging the machine.
- Ensure that all the fastening points are fully tightened.
- DANGER !** Petrol is highly inflammable.
 - Store the fuel in containers specially intended for this purpose
 - Only fill the machine with petrol outdoors and before starting the engine. Do not smoke during this operation or on any other occasion when you are handling petrol.

NL VEILIGHEIDSVOORSCHRIFTEN

- De gebruiker is zelf verantwoordelijk voor het inschatten van de potentiële risico's van het werkterrein, zoals hellingen, stukken land met vrij grote hoogteverschillen, gladde of losse ondergronden, en dient zelf de nodige voorzorgsmaatregelen te nemen om zijn/haar veiligheid te garanderen.
- Bij het werken op hellingen dient het benzinereservoir voor minder dan de helft te zijn gevuld om zo min mogelijk brandstof te morsen. Let altijd op als u op een helling van richting verandert. Gebruik de motorploeg niet op een helling met een percentage hoger dan 17% (10°).
- De eigenaar of gebruiker is aansprakelijk voor de ongevallen of risico's die zijn veroorzaakt door derden of hun eigendommen.
- Controleer de toestand van de machine voor gebruik. Zo voorkomt u ongevallen of schade aan de machine.

- Controleer of alle bevestigingsvoorzieningen goed zijn vastgedraaid.
- LET OP: GEVAAR!** Benzine is zeer licht ontvlambaar.
 - Bewaar de brandstof in speciaal daarvoor bestemde vaten.
 - Vul het brandstofreservoir uitsluitend buiten en voor het starten van de motor. Het is verboden te roken tijdens het vullen van het reservoir of tijdens andere handelingen waarbij brandstof wordt gebruikt.
 - Draai de dop van het brandstofreservoir nooit los en vul het reservoir nooit bij als de motor draait of nog warm is.
 - Start de motor niet als er benzine is gemorst: Zet de machine ver van de plek waar de brandstof is gemorst en voorkom iedere vorm van vuur zolang de brandstof niet is verdampt en de dam-

IT CONSEGNE DI SICUREZZA

- È responsabilità dell'operatore valutare i rischi potenziali del terreno da lavorare e prendere tutte le precauzioni necessarie per garantire la propria sicurezza, in particolare sui pendii, sui terreni accidentati, scivolosi o mobili.
- In caso di aratura sui pendii, riempire il serbatoio carburante fino a meno di metà per ridurre lo spargimento di benzina. Agire sempre con cautela cambiando direzione su un pendio. Non utilizzare la motocoltivatrice su terreni con pendenza superiore a 10° (17 %).
- Ricordare che il proprietario o l'operatore è responsabile degli incidenti o dei rischi incorsi da terzi o da beni di loro proprietà.
- Verificare lo stato della macchina prima di usarla. Eviterete così eventuali incidenti o danni alla macchina.

- Accertarsi che tutti i dispositivi di fissaggio siano ben serrati.
- ATTENZIONE PERICOLO!** La benzina è estremamente infiammabile.
 - Conservare il carburante in recipienti specialmente concepiti a questo proposito.
 - Fare il pieno esclusivamente all'esterno, prima di accendere il motore ed evitare di fumare sia durante questa operazione che durante qualsiasi altra operazione con il carburante.
 - Evitare di togliere il tappo del serbatoio carburante o di fare il pieno a motore acceso o ancora caldo.
 - Non accendere il motore in caso di perdite di benzina: allontanare la macchina dalla zona in cui è stato versato il carburante

SP CONSIGNAS DE SEGURIDAD

para garantizar su seguridad, en particular, en pendientes, suelos accidentados, deslizantes o móviles.

- En caso de arada sobre pendientes, mantenga el depósito de gasolina lleno a menos de la mitad para disminuir la cantidad de gasolina derramada. Preste siempre atención a los cambios de dirección sobre una pendiente. No utilice el tractor agrícola sobre una pendiente superior a 10° (17%).
- Recuerde siempre que el propietario o el usuario es responsable de los accidentes o riesgos sufridos por terceras personas o por sus bienes.
- Compruebe el estado de la máquina antes de utilizarla. Con ello evitará accidentes o daños a la máquina.
- Asegúrese de que todos los dispositivos de fijación están bien apretados.

- ¡ATENCIÓN PELIGRO!** La gasolina es altamente inflamable.
 - Conserve el carburante en recipientes especialmente destinados a tal efecto.
 - Llene el depósito en el exterior únicamente, antes de poner en marcha el motor y no fume mientras realice esta operación o manipule carburante.
 - Nunca quite el tapón del depósito de carburante o lo llene cuando el motor está en funcionamiento o mientras está aún caliente.
 - No ponga en marcha el motor si se ha derramado gasolina: aleje la máquina de la zona en la que se derramó el carburante y no provoque ninguna ignición hasta que el carburante se haya evaporado y los vapores se hayan disipado.

DE SICHERHEITSBESTIMMUNGEN

fern Sie das Gerät aus dem Bereich, in dem sich der Treibstoff befindet und zünden Sie solange nichts an, bis der Treibstoff nicht verdampft ist und sich der Dampf aufgelöst hat.

- Schließen Sie den Tank und den Behälter wieder richtig, indem Sie die jeweiligen Deckel entsprechend zuschrauben.
- 14. Lassen Sie den Motor vorsichtig anlaufen. Halten Sie dabei sämtliche Anwendungshinweise ein und achten Sie darauf, dass die Füße sich nicht in der Nähe der Drehwerkzeuge befinden.
- 15. Zum Anlassen ziehen Sie langsam an der Schnur des Starters, bis Sie einen Widerstand spüren. Ziehen Sie anschließend schnell an der Schnur, um ein Zurückschnellen zu vermeiden und Verletzungen am Arm oder der Hand zu vermeiden.
- 16. Lassen Sie den Motor nicht in geschlossenen Räumen, in denen sich die Kohlenmonoxidhaltigen Abgase ansammeln und zu

einem Verlust des Bewusstseins führen und tödlich sein können, laufen. Stellen Sie eine gute Lüftung sicher.

19. Halten Sie den Motor in folgenden Fällen an:

- Immer, wenn das Gerät ohne Aufsicht bleibt.
- Vor dem Einfüllen von Treibstoff.

20. Stoppen Sie den Motor und lösen Sie das Kabel der Zündkerze in folgenden Fällen:

- Vor jedem Eingriff an den Drehteilen.
- Vor allen Reinigungs-, Prüf- und Reparaturarbeiten an der Maschine.
- Sobald Sie eine übermäßige Ansammlung von Pflanzenteilen auf der Höhe der Werkzeuge bemerken.
- Wenn Sie auf einen Fremdkörper gestoßen sind. Überprüfen Sie, ob das Gerät beschädigt ist. Nehmen Sie vor jedem neuen

GB SAFETY PRECAUTIONS

- Never remove the fuel tank cap or fill with petrol when the engine is running or whilst it is still hot.

- Do not start the engine if petrol has been spilt: take the machine away from the area where the fuel was spilt and do not cause any sparks, etc. until the fuel has fully evaporated and the fumes have dispersed.

- Ensure that the tank and the container are properly closed by replacing the caps firmly.

- 14. Start the engine with caution, respecting the operating instructions and by keeping your feet a safe distance from the rotating blades.
- 15. To start, always pull the start cord gently until you feel some resistance. Then pull the cord quickly to avoid jerks and to

prevent injuries to the arm or hand.

- 16. Do not start the engine in an enclosed space where the exhaust emissions, which contain carbon monoxide, can accumulate and lead to unconsciousness and even death. Ensure that there is good ventilation.

19. Stop the engine in the following cases:

- Every time the machine has to be left unattended.
- Before filling with fuel.

20. Stop the engine and disconnect the spark plug cable in the following cases:

- Before attending to the rotating blade assembly.
- Before cleaning, inspecting or repairing the machine.
- As soon as you notice an excessive stuffing of vegetation

NL VEILIGHEIDSVORSCHRIFTEN

pen niet zijn vervluchtigd.

- Hersluit het reservoir en het vat goed door de doppen stevig vast te draaien.

- 14. Start de motor voorzichtig. Neem daarbij de voorschriften in acht en houd de voeten op afstand van de draaiende delen.
- 15. Trek om de motor te starten altijd langzaam aan het startkoordje totdat een weerstand voelbaar is. Trek vervolgens snel aan het koord om stoten te vermijden en verwondingen aan armen of handen te voorkomen.
- 16. Laat de motor niet lopen in gesloten ruimtes waar uitlaatgassen die koolmonoxide bevatten niet kunnen ontsnappen. Door de hoge concentratie kunnen deze gassen bewusteloosheid veroorzaken of zelfs dodelijk zijn. Zorg voor voldoende ventilatie.

19. Schakel de motor uit als:

- de machine onbeheerd wordt achtergelaten.
- de brandstof wordt bijgevuld.

20. Schakel de motor uit en verbreek het contact met de bougie:

- voordat er werkzaamheden aan de draaiende delen worden verricht.
- voordat de machine wordt schoongemaakt, gecontroleerd of gerepareerd.
- zodra een verstopping wordt veroorzaakt door overtollige plantenresten ter hoogte van de verwisselbare delen.
- na contact met een vreemd voorwerp. Controleer of er schade aan de machine is ontstaan. Voer de noodzakelijke werkzaamheden uit voordat u de machine weer gaat gebruiken. Neem

IT CONSEGNE DI SICUREZZA

e non provocare alcuna accensione fino a che il carburante non sia evaporato e i vapori non si siano dispersi.

- Richiudere correttamente serbatoio e recipiente avvitando accuratamente i tappi.

- 14. Accendere il motore con precauzione, rispettando le istruzioni per l'uso e mantenendo i piedi lontani dagli attrezzi rotanti.
- 15. Per mettere in moto, tirare sempre lentamente la cordicella di avviamento fino a sentire una certa resistenza. Tirare poi la cordicella rapidamente per evitare i contraccolpi che potrebbero causare ferite al braccio o alla mano.
- 16. Non far funzionare il motore in ambienti chiusi in cui l'accumulo di gas di scappamento contenenti monossido di carbonio, potrebbe comportare la perdita di conoscenza dell'operatore con conse-

guenze anche letali. Assicurare una buona ventilazione.

19. Spegnerne il motore nei casi seguenti:

- Tutte le volte in cui la macchina dev'essere lasciata incustodita. Prima di fare il pieno di carburante.

20. Spegnerne il motore e staccare il filo della candela nei casi seguenti:

- Prima di qualsiasi intervento sugli attrezzi rotanti.
- Prima di qualsiasi operazione di pulizia, di verifica o di riparazione della macchina.
- Se si verifica un eccessivo intasamento di vegetazione a livello degli attrezzi.
- Dopo aver colpito un corpo estraneo. Ispezionare la macchina per verificare eventuali danni. Eseguire le riparazioni necessarie

SP CONSIGNAS DE SEGURIDAD

- Cierre correctamente el depósito y el recipiente apretando correctamente los tapones.

- 14. Ponga en marcha el motor con precaución, respetando las consignas de uso y con los pies alejados de las herramientas rotativas.
 - 15. Para la puesta en marcha, tire siempre de la cuerda de arranque lentamente hasta que sienta una resistencia. A continuación, tire rápidamente de la cuerda para evitar rebotes y prevenir daños en el brazo o la mano.
 - 16. No ponga en funcionamiento el motor en un lugar cerrado en el que los gases de escape con monóxido de carbono pueden acumularse con la consiguiente pérdida de conocimiento y peligro de muerte. Asegure una buena ventilación.
19. Detenga el motor en los casos siguientes:

- Siempre que la máquina deba dejarse sin vigilancia.
- Antes de llenar de carburante.

20. Detenga el motor y desenchufe el cable de bujía en los casos siguientes:

- Antes de cualquier operación en las herramientas rotativas.
- Antes de cualquier operación de limpieza, comprobación o reparación de la máquina.
- En cuanto vea un atasco de hierba excesivo a la altura de las herramientas.
- Después de haber tropezado con un objeto extraño. Inspeccione la máquina para comprobar si está dañada. Efectúe las reparaciones necesarias antes de utilizarla de nuevo. Si es necesario, vaya al servicio de reparaciones más cercano.

DE SICHERHEITSBESTIMMUNGEN

Einsatz die ggf. notwendigen Reparaturen vor. Wenden Sie sich bei Bedarf an den nächsten Kundendienst in Ihrer Nähe.

- Wenn das Gerät anfängt, ungewöhnlich zu vibrieren, suchen Sie sofort die Ursache und lassen Sie vom nächsten Kundendienst die erforderlichen Reparaturarbeiten vornehmen.

21. Sichern Sie Ihre Schritte an Steigungen. Bearbeiten Sie Steigungen stets schräg und niemals auf- oder abwärts.
22. Wenn sie Drehelemente ankuppeln, achten Sie darauf, dass sich niemand vor bzw. in der Nähe der Maschine befindet. Halten Sie die Lenkstange gut fest; sie geht beim Einkuppeln leicht nach oben.
23. Halten Sie beim Arbeiten den durch die Länge der Lenkstange vorgegebenen Sicherheitsabstand zu den Drehwerkzeugen ein.
24. Entfernen Sie sämtliche Steine, Drähte, Glas, großen Teile, Metall-

gegenstände etc. von der Arbeitsfläche.

26. Verändern Sie auf keinen Fall die Einstellung des Motors und überlasten Sie ihn nicht.

27. Die Drehwerkzeuge schneiden und rotieren mit hoher Geschwindigkeit. Sie können schwere Unfälle verursachen.

- Halten Sie Hände und Füße von den Drehwerkzeugen fern, während der Motor in Betrieb ist.
- Halten Sie den Motor an, bevor Sie die Drehwerkzeuge untersuchen oder warten.
- Lösen Sie den Deckel der Zündkerze, um zu vermeiden, dass der Motor aus Versehen anspringt. Als Schutz während der Reinigung, Inspektion oder Erneuerung der Werkzeuge tragen Sie dicke Handschuhe.

GB SAFETY PRECAUTIONS

around the blade assembly.

- After having run into a foreign object. Inspect the machine to check if it is damaged. Carry out all necessary repairs before using the machine again. If necessary, contact your nearest after-sales.

- If the machine starts to vibrate in an abnormal way, immediately try to locate the cause of the vibration and carry out the necessary repair work at your nearest after-sales.

21. Make sure you have a firm foothold when working on slopes. Work transversely on slopes, never ascending or descending.
22. When you engage the rotating blade assembly, make sure that nobody is in front of or close to the machine. Take a firm grip of the handlebars; they have a tendency to lift up as the

blade assembly are engaged.

23. Whilst working, maintain a safe distance as regards the rotating blade assembly. This distance is provided by the length of the handlebars.

24. Remove all stones, wires, glass, bulky objects and metal objects, etc. from the work surface.

26. Never modify the engine settings or put the engine on overboost.

27. The rotating blade assembly is sharp and turns at a very high speed. They can cause very serious injury.

- Keep hands and feet well clear of the rotating blade assembly while the engine is running.

NL VEILIGHEIDSVOORSCHRIFTEN

indien nodig contact op met de klantenservice bij u in de buurt.

- indien de machine ongewoon begint te trillen, zoek dan meteen de oorzaak hiervan en laat de machine repareren bij de dichtstbijzijnde klantenservice.

21. Garandeer de werking van de machine op hellingen. Bewerk hellingen uitsluitend overdwars, nooit van boven naar beneden of andersom.
22. Zorg ervoor dat er zich bij het aankoppelen van de draaiende delen geen personen achter of in de buurt van de machine bevinden. Houd het stuur stevig vast; het heeft tijdens het aankoppelen de neiging omhoog te gaan.
23. Blijf tijdens de werkzaamheden op een veilige afstand van de draaiende delen. Houd daarvoor de lengte van de stuurstang aan.

24. Verwijder stenen, draden, glas, metalen voorwerpen en dergelijke van het te bewerken terrein.

26. Wijzig nooit iets aan de motorinstellingen en laat de motor nooit met een te hoog toerental draaien.

27. De draaiende delen zijn scherp en draaien met hoge snelheid. Ze kunnen zeer ernstige ongevallen veroorzaken.

- Houd handen en voeten op veilige afstand van de draaiende delen als de motor is ingeschakeld.
- Zet de motor uit voordat u begint met controle- of onderhoudswerkzaamheden aan de draaiende delen.
- Verbreek het contact met de bougiekap om onbedoeld starten van de motor te voorkomen. Draag dikke handschoenen om de handen te beschermen tijdens schoonmaak-, controle- en ver-

IT CONSEGNE DI SICUREZZA

prima di usare nuovamente la macchina. Se necessario, rivolgersi alla più vicina officina di assistenza.

- Se la macchina comincia a vibrare in modo anomalo, individuare immediatamente la causa della vibrazione ed eseguire la riparazione necessaria presso la più vicina officina di assistenza.

21. Agire con cautela sui pendii. Operando sui pendii, lavorare in senso trasversale, mai in salita o in discesa.
22. Al momento di azionare gli attrezzi rotanti, accertarsi che non ci sia nessuno davanti o nelle vicinanze della macchina. Tenere saldamente il manubrio che tende a sollevarsi al momento dell'azionamento.
23. Durante il lavoro, mantenere la distanza di sicurezza dagli attrezzi rotanti; questa equivale alla lunghezza del manubrio.

24. Eliminare tutti i sassi, fili, vetri, oggetti voluminosi, corpi metallici ecc ...dalla superficie di lavoro.

26. Non modificare mai la registrazione del motore e non impostare mai il motore su un regime eccessivo.

27. Gli attrezzi rotanti sono taglienti e girano ad alta velocità. Possono provocare incidenti estremamente gravi.

- Non avvicinare mani e piedi agli attrezzi rotanti mentre il motore gira.
- Spegner il motore prima di procedere al controllo o alla manutenzione degli attrezzi rotanti.
- Staccare il cappello della candela di accensione per impedire un avviamento accidentale del motore. Indossare guanti robusti per proteggersi le mani durante la pulizia, il controllo o la sostit-

SP CONSIGNAS DE SEGURIDAD

- Si la máquina comienza a vibrar de forma anormal, investigue inmediatamente la causa de la vibración y efectúe la reparación necesaria en el servicio de reparaciones más cercano.

21. Refuerce estos pasos en las pendientes. Trabaje las pendientes en sentido transversal, nunca en sentido ascendente o descendente.
22. En el momento de embragar las herramientas rotativas, evite que haya personas delante o cerca de la máquina. Sostenga con firmeza el manillar; éste tiende a elevarse cuando se embraga.
23. Mientras trabaje, mantenga la distancia de seguridad con respecto a las herramientas rotativas, distancia dada por la longitud del manillar.
24. Retire todos los cables, piedras, vidrio, elementos voluminosos, objetos de metal, etc... de la superficie que va a trabajar.

26. Nunca modifique la alineación del motor, ni sobrecargue el motor.

27. Las herramientas rotativas son cortantes y giran a una gran velocidad. Pueden provocar accidentes extremadamente graves.

- No acerque ni las manos ni los pies a las herramientas rotativas mientras el motor está en marcha.
- Detenga el motor antes de pasar al control o al mantenimiento de las herramientas rotativas.
- Desconecte el tapón de la bujía de arranque para impedir la puesta en marcha accidental del motor. Utilice guantes gruesos para proteger las manos durante la limpieza, el control o la sustitución de las herramientas.
- En caso de emergencia, sepa cómo detener rápidamente el

DE SICHERHEITSBESTIMMUNGEN

- Haben Sie für Notfälle im Kopf, wie man den Motor und die Drehwerkzeuge schnell anhält.
- Arbeiten Sie nur bei Tageslicht oder bei guter künstlicher Beleuchtung.
 - Nutzen Sie das Gerät nicht mit beschädigten oder verschlissenen Teilen. Die Einzelteile dürfen nicht repariert sondern müssen erneuert werden. Verwenden Sie Originalteile. Ersatzteile nicht minderwertiger Qualität können das Gerät beschädigen und Ihre Sicherheit beeinträchtigen. Ersetzen Sie defekte Auspuffdämpfer.
 - Um jegliche Brandgefahr zu vermeiden, lassen Sie den Motor abkühlen, bevor Sie das Gerät unterstellen.
 - Befreien Sie das Gerät, insbesondere den abgekühlten Motor, vor dem Abstellen von Pflanzenresten. Um die Brandgefahr zu verringern halten Sie den Auspuff und den Lagerbereich des Benzins

frei von Pflanzen- und Fettresten.

- Wenn der Treibstofftank geleert werden muss, nehmen Sie diesen Vorgang draußen und bei abgekühltem Motor vor.
- Stellen Sie die Maschine in trockener Umgebung ab. Stellen Sie das Gerät mit Treibstoff im Tank niemals an einem Ort ab, an dem die Benzindämpfe eine Flamme, einen Funken oder eine starke Hitzequelle erreichen könnten.
- Halten Sie den Motor für den Transport des Geräts ab. Für den Transport der Maschine in Ihrem Fahrzeug muss sich zunächst der Motor abkühlen und der Treibstofftank geleert werden. Schützen Sie Ihre Hände mit Arbeitshandschuhen und achten Sie darauf, das Gleichgewicht der Maschine zu wahren.
- Für einen sicheren Betrieb müssen alle Schrauben und Muttern fest zugeschraubt sein. Regelmäßige Wartung ist entscheidend

GB SAFETY PRECAUTIONS

- Stop the engine before inspecting or maintaining the rotating blade assembly.
 - Disconnect the spark plug cover to prevent accidental starting of the engine. Wear strong gloves to protect your hands during cleaning, inspecting or replacing blades.
 - In case of emergency, make sure you know how to quickly stop the engine and the blade assembly.
- Only work during daylight or with good quality artificial lighting.
 - Do not use the machine with damaged or worn parts. Parts must be replaced, not repaired. Only use original spare parts. Non-original spare parts can damage the machine and jeopardise your safety. Replace a defective exhaust silencer.

- To avoid all risk of fire, allow the engine to cool down before storing the machine.
- Before storing the machine, clear it, in particular the engine when it has cooled, of all vegetation. To reduce the risk of fire, keep the silencer and the petrol storage area free from vegetation or excess grease.
- If the fuel tank has to be drained, do this outdoors and when the engine has cooled down.
- Store the machine in a dry place. Never store the machine with fuel in the tank in an area where the fumes can cause a flame, a spark or a strong heat source.
- Stop the engine when you transport the machine. When transporting the machine in your car, it is necessary beforehand to

NL VEILIGHEIDSVOORSCHRIFTEN

vangingswerkzaamheden.

- Zorg ervoor dat u weet hoe de motor en de draaiende delen in noodgevallen zo snel mogelijk kunnen worden uitgeschakeld.
- Werk alleen bij daglicht of bij het licht van krachtige bouwlampen.
 - Gebruik de machine niet als onderdelen beschadigd of versleten zijn. Deze delen dienen te worden vervangen in plaats van ze te repareren. Gebruik originele onderdelen. Reserveonderdelen van mindere kwaliteit kunnen schade aan de machine veroorzaken en kunnen uw veiligheid in gevaar brengen. Vervang een defecte uitlaatdemper.
 - Laat voordat de machine wordt weggezet de motor afkoelen om brand te voorkomen.
 - Verwijder alle plantenresten, met name uit de motor als deze is

afgekoeld, voordat de machine wordt weggezet. Controleer de uitlaatdemper en het benzinereservoir en verwijder plantenresten of overtollige olie om brandgevaar te voorkomen.

- Ingeval het brandstofreservoir dient te worden geleegd, dient dit buiten te worden gedaan bij een afgekoelde motor.
- Stal de machine in een droge ruimte. Zet de machine nooit met brandstof in het reservoir in een ruimte waar de benzinedampen in contact kunnen komen met vlammen, vonken of een sterke warmtebron.
- Schakel de motor uit tijdens vervoer van de machine. Als u de machine in de auto wilt vervoeren, dient eerst de motor af te zijn gekoeld en het benzinereservoir te zijn geleegd. Bescherm uw handen met onderhoudshandschoenen en zorg ervoor dat de machine niet uit balans raakt.

IT CONSEGNE DI SICUREZZA

tuzione degli attrezzi.

- In caso di urgenza, saper come arrestare rapidamente il motore e gli attrezzi rotanti.
- Lavorare unicamente alla luce del giorno o con un'illuminazione artificiale di buona qualità.
 - Non utilizzare la macchina con dei componenti danneggiati o usurati. I componenti non devono essere riparati ma sostituiti. Usare pezzi originali. I pezzi di ricambio di qualità non equivalente possono danneggiare la macchina e nuocere alla vostra sicurezza. Sostituire la marmitta se è difettosa.
 - Per evitare qualsiasi rischio d'incendio, lasciar raffreddare il motore prima del rimessaggio della macchina.
 - Prima del rimessaggio, rimuovere i detriti di vegetazione dalla

macchina, in particolare dal motore quando è freddo. Per ridurre i rischi d'incendio, mantenere la marmitta e la zona di deposito della benzina libere da detriti o da eccessi di grasso.

- Se dovete vuotare il serbatoio carburante, eseguire questa operazione all'esterno e a motore freddo.
- Situare la macchina in un luogo asciutto. Non immagazzinare mai la macchina con carburante nel serbatoio in un locale in cui i vapori della benzina potrebbero venire in contatto con fiamme, scintille o una forte fonte di calore.
- Spegnere il motore durante il trasporto della macchina. Prima di trasportare la macchina nel vostro veicolo è necessario lasciar raffreddare il motore e vuotare il serbatoio carburante. Proteggersi le mani con dei guanti da manutenzione e assicurarsi che la macchina possa restare in equilibrio.

SP CONSIGNAS DE SEGURIDAD

motor y las herramientas rotativas.

- Trabaje únicamente a la luz del día o con una luz artificial de calidad.
- No use la máquina con piezas dañadas o utilizadas. Las piezas no deben ser reparadas sino sustituidas. Utilice piezas originales. Las piezas de repuesto de calidad no equivalente pueden dañar la máquina y poner en peligro su seguridad. Sustituya el silenciador de descarga defectuoso.
- Para evitar cualquier riesgo de incendio, deje que el motor se enfríe antes de guardar la máquina.
- Limpie la máquina, en particular el motor cuando esté frío, de restos vegetales antes de guardarla. Para reducir los peligros de incendio, mantenga el silenciador y la zona de almacenamiento de gasolina sin hierbas o exceso de grasa.

- Si debe vaciar el depósito de carburante, hágalo al aire libre y cuando el motor esté frío.
- Almacene la máquina en un lugar seco. Nunca almacene la máquina con carburante en el depósito en un local donde el vapor de gasolina pudiera alcanzar una llama, una chispa o una intensa fuente de calor.
- Detenga el motor cuando transporte la máquina. Para transportar la máquina en su coche, es necesario dejar previamente que el motor se enfríe y vaciar el depósito de gasolina. Protéjase las manos con guantes de manipulación y asegure el equilibrio de la máquina.
- Mantenga todos los tornillos y tuercas apretados con el fin de garantizar unas condiciones de uso seguras. La realización de un mantenimiento regular es esencial para la seguridad y continua-

DE SICHERHEITSBESTIMMUNGEN

für die Sicherheit und eine gleichbleibende Leistung. Verwenden Sie ausschließlich die Werkzeuge und Accessoires, die der Hersteller empfiehlt.

36. Beim Einsatz an Hängen muss der Anwender sicherstellen, dass sich im Umkreis von 20 m um die Maschine niemand befindet. Er selbst muss an den Steuerungen verbleiben.
37. Das Gerät kann mit manchem Zubehör verwendet werden. Die Verantwortung dafür, dass diese Werkzeuge bzw. Dieses Zubehör den geltenden europäischen Sicherheitsvorschriften entspricht, liegt beim Besitzer. Der Einsatz nicht entsprechend zertifizierten Zubehörs kann Ihre Sicherheit beeinträchtigen.
38. Verwenden Sie das Gerät nicht als Antrieb für nicht passendes Zubehör (wie Anhänger). Siehe auch die Wartungshinweise im Handbuch zum Motor und im Benutzerhandbuch der Maschine.

39. Lesen Sie vor der Inbetriebnahme stets aufmerksam das Montage- und Benutzerhandbuch zur Maschine bzw. zu dem Zubehör.
40. Mit der Maschine gehen, niemals rennen
41. Auf abschüssigem Gelände sehr vorsichtig die Richtung wechseln
42. Die Fahrtrichtung sehr vorsichtig wechseln, bzw. die Maschine sehr vorsichtig zu sich ziehen

GB SAFETY PRECAUTIONS

cool down the engine and empty the fuel tank. Protect your hands with strong gloves and ensure that the machine is correctly balanced upright.

35. Keep all nuts and screws tightened to ensure safe operating conditions. Regular maintenance is essential for safety reasons and for maintaining a high performance level. Only use blades or accessories recommended by the manufacturer.
36. When operating the machine on slopes, the user must ensure that nobody is located within a radius of 20 metres from the machine. The user must be in complete control of the machine.
37. The machine can be used equipped with certain accessories. It is the owner's responsibility to ensure that these tools

conform to applicable European safety regulations. Using non-certified accessories can jeopardise your safety.

38. Do not use the machine as a means of traction for non-adapted accessories (e.g. towing). See the maintenance advice in the engine manual and the machine's user manual.
39. Before each use, always read carefully the assembly manual and operating manual that accompany the machine or the accessories.
40. Always walk, don't run with the machine
41. Change direction very carefully on sloping ground
42. Take great care when reversing direction or pulling the machine towards you

NL VEILIGHEIDSVOORSCHRIFTEN

35. Controleer of alle moeren en bouten goed zijn vastgedraaid zodat de machine op een veilige manier kan worden gebruikt. Regelmatig onderhoud is van wezenlijk belang voor de veiligheid en de handhaving van het hoge prestatievermogen van de machine. Gebruik uitsluitend door de fabrikant aanbevolen gereedschap of accessoires.
36. Tijdens werkzaamheden op hellingen dient de gebruiker ervoor te zorgen dat er zich niemand binnen een straal van 20 meter om de machine bevindt. De gebruiker zelf mag uitsluitend achter de stuurstang staan.
37. De machine kan worden gebruikt in combinatie met verschillende accessoires. De eigenaar dient er zelf voor te zorgen dat deze onderdelen of accessoires zijn gecertificeerd conform de geldende Europese veiligheidsvoorschriften. Het gebruik van niet-gecer-

tificeerde accessoires kan uw veiligheid in gevaar brengen.

38. Gebruik de machine niet als aandrijfmiddel voor ongeschikte accessoires (slepen). Zie de onderhoudstips in de motorhandleiding en de gebruikershandleiding.
39. Lees voor gebruik altijd aandachtig de montage- en gebruikshandleiding die met de machine of de accessoires wordt meegeleverd
40. Nooit rennen, maar altijd gewoon lopen met de machine.
41. Op hellende terreinen heel voorzichtig van richting veranderen
42. Heel voorzichtig van rijrichting veranderen of de machine naar u toetrekken

IT CONSEGNE DI SICUREZZA

35. Mantenere tutte le viti e i bulloni serrati per garantire condizioni di esercizio sicure. Una manutenzione regolare è essenziale per la sicurezza e il mantenimento del livello delle prestazioni. Usare esclusivamente gli attrezzi e gli accessori raccomandati dal costruttore.
36. In caso di uso su terreni scoscesi, l'operatore deve assicurarsi che non ci sia nessuno entro un raggio di 20 metri intorno alla macchina. L'operatore deve assolutamente rimanere ai comandi.
37. La macchina può essere equipaggiata con diversi accessori. È responsabilità del proprietario accertarsi che questi attrezzi o accessori siano omologati conformemente alla normativa di sicurezza europea in vigore. L'uso di accessori non omologati può nuocere alla vostra sicurezza.
38. Non usare la macchina come mezzo di traino per accessori non

adatti (tipo rimorchio). Vedere i consigli per la manutenzione nel manuale del motore e nel manuale delle istruzioni per l'uso della macchina.

39. Prima di qualsiasi messa in opera, leggere sempre attentamente le istruzioni per il montaggio e l'uso in dotazione alla macchina o agli accessori.
40. Camminare, non correre mai con la macchina
41. Cambiare direzione prestando la massima attenzione su terreni in pendenza
42. Invertire il senso di marcia o tirare la macchina verso di sé con precauzione

SP CONSIGNAS DE SEGURIDAD

ción del nivel de rendimiento. Utilice sólo las herramientas o accesorios recomendados por el fabricante.

36. Cuando se usa la máquina en terrenos en pendiente, el usuario debe asegurarse de que no hay nadie en un radio de 20 metros alrededor de la máquina. Debiendo permanecer imperativamente él mismo al mando.
37. La máquina puede usarse equipada con ciertos accesorios. El propietario es responsable de garantizar que estas herramientas o accesorios están homologados y son conformes con la normativa europea de seguridad en vigor. El uso de accesorios sin homologar puede poner en peligro su seguridad.
38. No utilice la máquina como medio de tracción de accesorios no adaptados (tipo remolque). Vea los consejos de mantenimiento en el manual del motor y el manual del usuario de la máquina.

39. Antes de la puesta en marcha, lea en todo momento y detenidamente el manual de montaje y el de uso que se suministran con la máquina o los accesorios.

40. Andar, no correr nunca con la máquina
41. Cambiar de dirección con mucho cuidado en los terrenos inclinados
42. Invertir el sentido de la marcha o tirar de la máquina con mucho cuidado

DE AUFKLEBER UND IHR JEWEILIGER ORT

GB STICKERS AND LOCATIONS

NL STICKERS EN SYMBOLEN

IT AUTOADESIVI E POSIZIONI

SP AUTOADHESIVOS Y UBICACIÓN

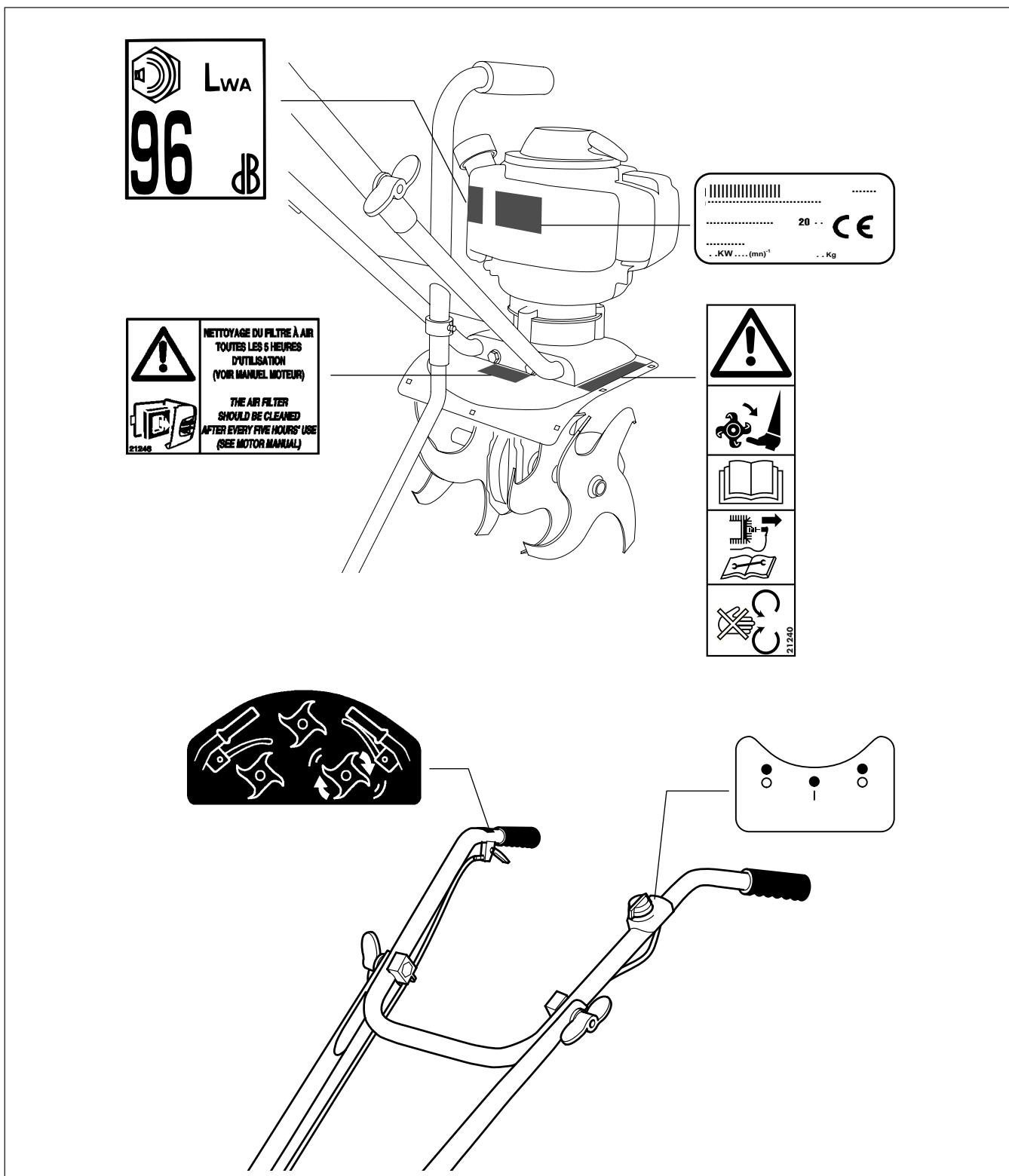

DE BESCHREIBUNG DER AUFKLEBER

GEFAHR

GEFAHR
Drehteile

ACHTUNG
Bedienungsanweisung lesen

ACHTUNG
- Vor jedem Eingriff, Bedienungsanweisung lesen und Kerze abklemmen.
- Nicht ohne Schutz benutzen (Drehteile)

Kupplungshebel

Ausgekuppelt Eingekuppelt

Typenschild des Geräts

Sicherung

Stop On Stop

Reinigung Luftfilter

Schalpegel

GB DEFINITION OF STICKERS

DANGER

DANGER
Rotating blades

WARNING
Read the instruction manual

WARNING
- Consult the instruction manual and disconnect the spark plug before starting work.
- Do not use without protective cover (rotating parts)

Clutch lever

Urkopplad Engaged

Identification plate of the machine

Ignition key

Stop Go Stop

Air filter Cleaning

Acoustic pressure level

NL BETEKENIS VAN DE STICKERS

GEVAAR

GEVAAR
Draaiende frezen

WAARSCHUWING
Lees de gebruikshandleiding

WAARSCHUWING
- Raadpleeg de gebruikshandleiding en koppel de bougie los alvorens werkzaamheden aan de machine uit te voeren.
- Niet gebruiken zonder bescherming (draaiende onderdelen).

Koppelingshendel

Losgekoppeld Ingekoppeld

Identificatieplaat van de machine

Kortsluiter

Stop Aan Stop

Reinigen luchtfilter

Geluidsdrukniveau

IT DEFINIZIONE DEGLI AUTOADESIVI

PERICOLO

PERICOLO
Utensili rotativi

ATTENZIONE
Leggere il manuale d'utilizzazione

ATTENZIONE
- Consultare il manuale d'utilizzazione e staccare la candela prima di qualsiasi intervento.
- Non utilizzare senza protezione (elementi girevoli).

Leva d'innesto

Disinnestato Innestato

Placca di identificazione della macchina

Interruzione del circuito

Stop Marcia Stop

Pulizia filtro dell'aria

Livello di pressione acustica

SP DEFINICIÓN DE LOS AUTOADHESIVOS

PELIGRO

PELIGRO
herramientas giratorias

¡ ATENCION !
lea la guía de utilización

¡ ATENCION !
- Consulte la guía de utilización y desconecte la bujía previamente a cualquier intervención
- Nunca utilice sin protector (elementos giratorios)

Manilla de embrague

Desembragada Embragada

Placa de identificación de la máquina

Corta - circuito

Stop Marcha Stop

Limpieza del filtro de aire

Nivel presion acustica

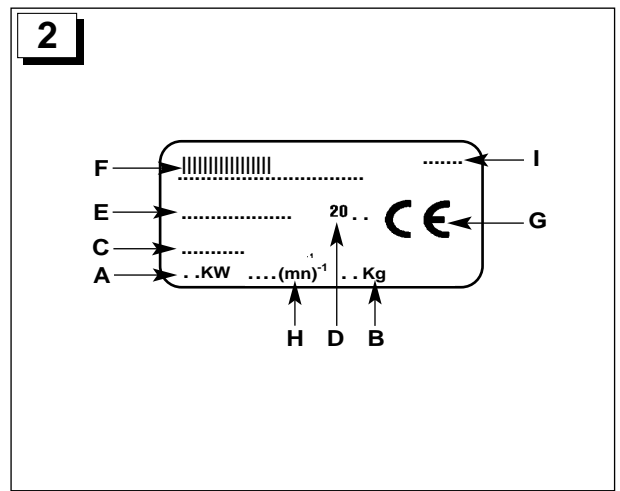
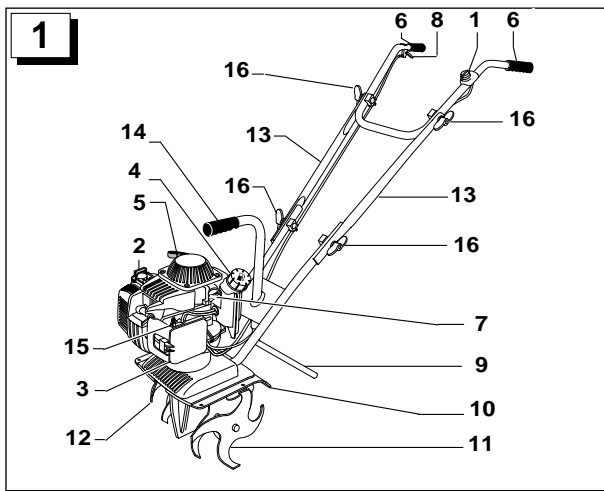

DE BESCHREIBUNG

1 Beschreibung der einzelnen Elemente

- | | |
|--------------------------|---------------------------|
| 1- Antriebsschalter | 9- Stütze |
| 2- Schalldämpfer | 10- Mittleres Schutzblech |
| 3- Luftfilter | 11- Fräse links |
| 4- Tankdeckel | 12- Fräse rechts |
| 5- Starter | 13- Lenkstange Mitte |
| 6- Griffe der Lenkstange | 14- Transportgriff |
| 7- Öldeckel | 15- Zündpumpe |
| 8- Gashebel | 16- Flügelmuttern |

2 Typenschild des Geräts

- | |
|--------------------------------------|
| A - Nennleistung |
| B - Masse in kg |
| C - Seriennummer |
| D - Herstellungsyear |
| E - Modell |
| F - Name und Adresse des Herstellers |
| G - CE Identifikation |
| H - Max. Motorleistung |
| I - Gemessener Lärmpegel |

GB SPECIFICATION

1 Key

- | | |
|-------------------------------------|------------------------------|
| 1- On/Off switch | 9- Jackleg |
| 2- Exhaust pip | 10- Central protection cover |
| 3- Air filter | 11- Left blade |
| 4- Fuel tank cap | 12- Right blade |
| 5- Start cord | 13- Intermediary handlebar |
| 6- Handles | 14- Transportation handle |
| 7- Oil fill cap and level indicator | 15- Priming pump |
| 8- Throttle lever | 16- Butterfly nuts |

2 Identity plate

- | |
|--|
| A - Nominal power |
| B - Mass in kilograms |
| C - Serial number |
| D - Year of manufacture |
| E - Type of machine |
| F - Name and address of the manufacturer |
| G - Identification CE |
| H - Maximum engine rating |
| I - Level of acoustic output measured |

NL BESCHRIJVING

1 Beschrijving van de onderdelen

- | | |
|--------------------------------------|------------------------------|
| 1- Aan-/uitschakelaar | 9- Steunstang |
| 2- Uitlaatdemper | 10- Centrale beschermingskap |
| 3- Luchtfiler | 11- Linkerfrees |
| 4- Dop van het benzinereservoir | 12- Rechterfrees |
| 5- Starter | 13- Tussenstuurstang |
| 6- Stuurstanggrepen | 14- Transporthendel |
| 7- (Bij)vuldop voor olie en oliepeil | 15- Ontstekingspomp |
| 8- Gashendel | 16- Vleugelmoeren |

2 Identificatieplaat van de machine

- | |
|------------------------------------|
| A - Nominaal vermogen |
| B - Gewicht in kilogram |
| C - Serienummer |
| D - Productiejaar |
| E - Type machine |
| F - Naam en adres van de fabrikant |
| G - CE-keurmerk |
| H - Maximaal motortoerental |
| I - Gemeten niveau geluidsvermogen |

IT CARATTERISTICHE

1 Beschreibung der einzelnen Elemente

- | | |
|---|-----------------------------------|
| 1- Commutatore ON/OFF | 9- Supporto |
| 2- Marmitta di scappamento | 10- Cofano centrale di protezione |
| 3- Filtro dell'aria | 11- Fresa sinistra |
| 4- Tappo del serbatoio della benzina | 12- Fresa destra |
| 5- Dispositivo di avviamento | 13- Manubrio intermedio |
| 6- Impugnatura del manubrio | 14- Impugnatura di trasporto |
| 7- Tappo di rifornimento olio e livello | 15- Pompa di accensione |
| 8- Leva dell'acceleratore | 16- Dado a farfalla |

2 Placca di identificazione della macchina

- | |
|--|
| A - Potenza nominale |
| B - Massa in chilogrammi |
| C - Numero di serie |
| D - Anno di fabbricazione |
| E - Tipo della macchina |
| F - Nome e indirizzo del costruttore |
| G - Identificazione CE |
| H - Regime motore massimo |
| I - Livello di potenza acustica misurata |

SP DESCRIPTIVO

1 Descripción de los elementos

- | | |
|---------------------------------------|---------------------------------|
| 1- Conmutador marcha / parada | 9- Soporte |
| 2- Tubo de escape | 10- Funda central de protección |
| 3- Filtro de aire | 11- Fresa izquierda |
| 4- Tapón del depósito de gasolina | 12- Fresa derecha |
| 5- Arranque | 13- Manillar intermedio |
| 6- Puños del manillar | 14- Puño de transporte |
| 7- Tapón de llenado de aceite y nivel | 15- Bomba de mano |
| 8- Control de velocidad | 16- Tuercas de mariposa |

2 Placa de identificación de la máquina

- | |
|---------------------------------------|
| A - Potencia nominal |
| B - Masa en kilogramos |
| C - Número de serie |
| D - Año de fabricación |
| E - Tipo de máquina |
| F - Nombre y dirección del fabricante |
| G - Identificación CE |
| H - Marcha máxima del motor |
| I - Nivel de potencia acústica medido |

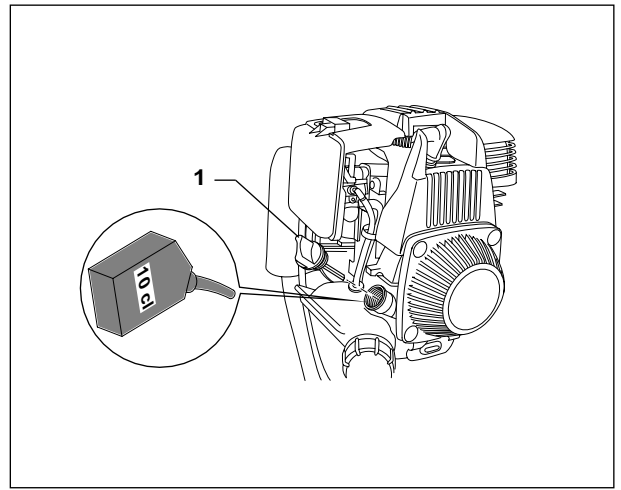
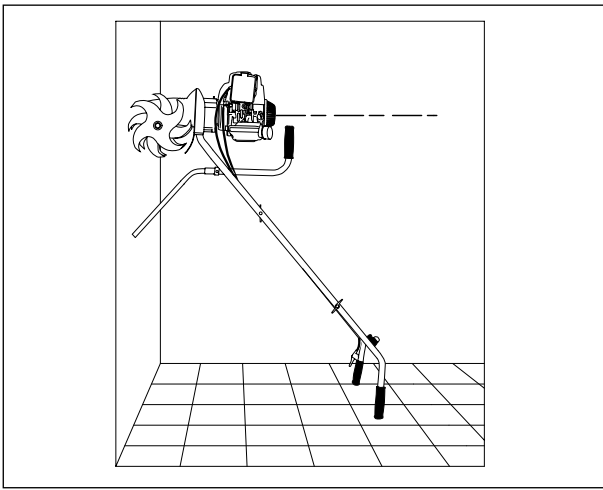

DE VORBEREITUNG DES GERÄTS

Öleinfüllen und Ölstand



ACHTUNG

• Ihr Gerät wird ohne Motoröl geliefert. Sie müssen das Öl daher mit dem mitgelieferten Dosierkanister einfüllen. Diese Dosis darf auf keinen Fall überschritten werden, da sonst der Motor schwer beschädigt werden kann.

- 1- Stellen Sie Ihr Gerät mit den Drehwerkzeugen an eine Wand, so dass die Griffe auf dem Boden aufliegen und der Öleinfüllstopfen (1) im 45°-Winkel nach oben zeigt.
- 2- Schrauben Sie den Deckel (1) auf und füllen Sie den gesamten Inhalt des Dosierkanisters in das Motorgehäuse.
- 3- Heben Sie den Dosierkanister auf, weil Sie ihn noch für das alle

GB PREPARING THE MACHINE

Filling with oil and oil level



DANGER

• Your machine is delivered without engine oil. You must fill with oil using the measure container that accompanies the machine. You must, in no case, exceed this measure since this can result in serious damage to the engine.

- 1- Place your machine with the rotating blades against a wall and the handles on the ground. This ensures that the oil filler cap (1) is 45° from the vertical.
- 2- Unscrew the cap (1) and pour the entire contents of the container into the engine housing.
- 3- Keep the measuring container as it will be useful when you need to refill the engine oil. This must be done after every 10 hours of use.

NL VOORBEREIDEN VAN DE MACHINE

Vullen met olie en oliepeil



LET OP

• De machine wordt zonder motorolie geleverd. U dient daarom de tank met olie te vullen met behulp van de met de machine meegeleverde doseerjerrycan. Houd u aan deze dosering, want een overschrijding ervan kan ernstige schade aan de motor veroorzaken.

- 1- Plaats de machine met de draaiende delen tegen de muur en de handgrepen van stuurstang op de grond zodat de olievuldop (1) 45° naar boven wijst (zie afbeelding).
- 2- Draai de dop (1) los en giet de olie in het carter.
- 3- Bewaar de doseerverpakking; deze hebt u nodig voor het verversen van de motorolie, wat om de 10 bedrijfsuren dient te gebeuren.

IT PREPARAZIONE DELLA MACCHINA

Pieno d'olio e livello



ATTENZIONE

• La macchina viene consegnata senza olio motore. È dunque necessario fare il pieno d'olio con la tanica di dosaggio in dotazione, ma evitare assolutamente di superare la dose indicata poiché questo rischierebbe di danneggiare gravemente il motore.

- 1- Appoggiare la macchina con gli attrezzi rotanti contro un muro e le impugnature a terra, per far sì che il tappo (1) di rifornimento dell'olio venga a trovarsi a 45° verso l'alto.
- 2- Svitare il tappo (1) e vuotare completamente la tanica di dosaggio nel carter motore.
- 3- Conservare la tanica di dosaggio che sarà indispensabile per il cambio dell'olio motore, da eseguire obbligatoriamente ogni 10 ore di esercizio.

SP PREPARACIÓN DE LA MÁQUINA

Llenado de aceite y nivel



ATENCIÓN

• Su máquina se entrega sin aceite del motor. Por tanto, usted debe llenar el aceite con el dosificador facilitado con la máquina, pero en ningún caso deberá sobrepasar esta dosis pues podría dañar gravemente el motor.

- 1- Coloque su máquina, con las herramientas rotativas contra una pared y los puños en el suelo lo que colocará el tapón (1) de llenado de aceite a 45° hacia arriba.
- 2- Desenrosque el tapón (1) y vacíe todo el dosificador en el cárter del motor.
- 3- Conserve el dosificador, le será indispensable para el cambio de aceite del motor que deberá realizar obligatoriamente cada 10 horas de uso.

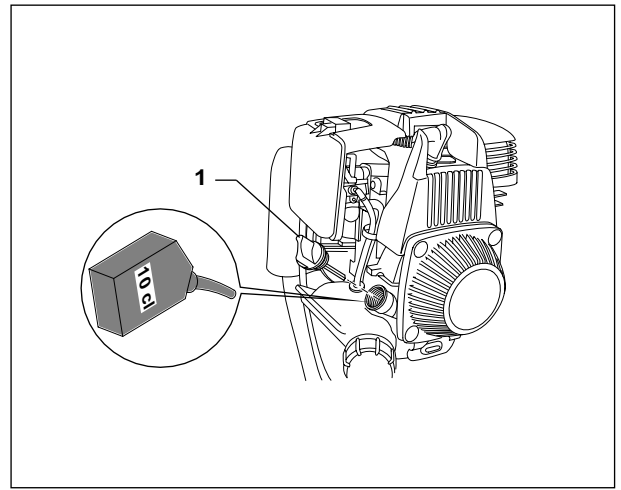
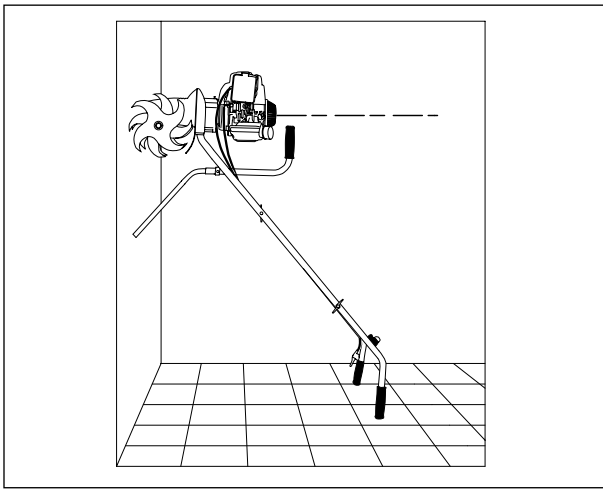

DE VORBEREITUNG DES GERÄTS

- 10 Betriebsstunden erforderliche Ölnachfüllen brauchen.
- **Motorölkapazität: 0,10 Liter max..**
- **Empfohlenes Öl:**
 - Verwenden Sie ein 4-fach reinigendes Öl erster Qualität.
 - Das Öl SAE 10W-30 API SG/FG ist für den allgemeinen Gebrauch bei allen Temperaturen geeignet.

VORSICHT:

- Der Einsatz eines nicht waschaktiven Öls oder eines 2-fach Öls kann die Lebenszeit Ihres Motors verkürzen.

GB PREPARING THE MACHINE

- **Engine oil capacity: 0.10 litres maximum .**
- **Recommended oil:**
 - Use a highly detergent, premium quality 4-stroke oil.
 - The oil SAE 10W-30 API: SG/FG is recommended for general usage in all temperatures.

PRECAUTION :

- Using a non-detergent oil or a 2-stroke oil can shorten the operational life of the engine.

NL VOORBEREIDEN VAN DE MACHINE

- **Hoeveelheid motorolie: maximaal 0,10 liter.**
- **Aanbevolen olie:**
 - Gebruik 4-taktolie van eersteklas kwaliteit.
 - SAE 10W-30 API SG/FG-olie wordt aanbevolen voor algemeen gebruik bij alle temperaturen.

WAARSCHUWING:

- Het gebruik van een niet-reinigende olie of van 2 taktolie kan de levensduur van de motor verkorten.

IT PREPARAZIONE DELLA MACCHINA

- **Capacità serbatoio olio motore: 0,10 litri max.**
- **Olio consigliato:**
 - Usare un olio per motori a 4 tempi altamente detergente e di prima qualità.
 - L'olio SAE 10W-30 API SG/FG è consigliato per l'uso a qualsiasi temperatura.

PRECAUZIONE :

- L'uso di un olio non detergente o di un olio per motori a 2 tempi può ridurre la durata del motore.

SP PREPARACIÓN DE LA MÁQUINA

- **Capacidad de aceite del motor: 0,10 litros máx.**
- **Aceite recomendado:**
 - Utilice un aceite 4 tiempos altamente detergente y de primera calidad.
 - Se recomienda aceite SAE 10W-30 API SG/FG de uso general a todas las temperaturas.

PRECAUCIÓN:

- El uso de un aceite no detergente o de un aceite 2 tiempos puede acortar la vida útil del motor.

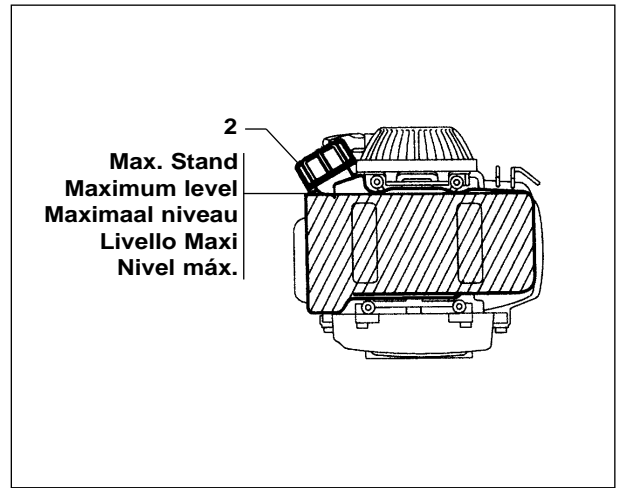
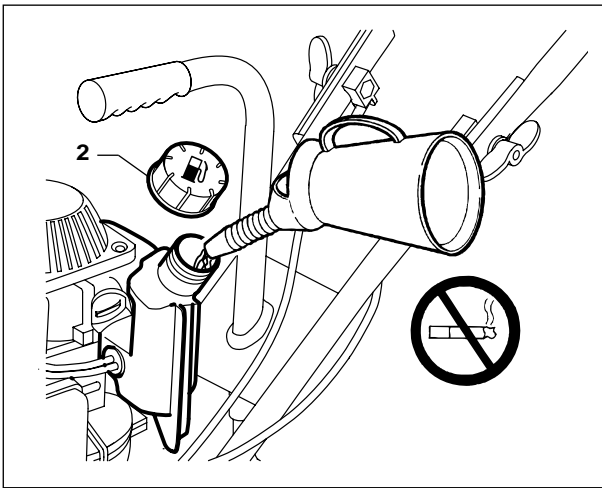

DE VORBEREITUNG DES GERÄTS

Benzineinfüllen

- Nehmen Sie den Tankdeckel (2) ab und füllen Sie das Benzin ein.
- Verwenden Sie Autobenzin (am besten bleifrei oder bleiarm), um Ablagerungen in der Verbrennungskammer zu vermeiden.
- Verwenden Sie keine Mischungen aus Öl und Benzin oder unreines Benzin. Achten Sie darauf, dass kein Schmutz, Staub oder Wasser in

den Benzintank gelangt.

- *Kapazität des Treibstofftanks: 0,6 Liter.*

ACHTUNG

- Benzin ist ein leicht entzündliches Produkt, das unter bestimmten Bedingungen explodieren kann.
- Nehmen Sie das Einfüllen in einer gut gelüfteten Umgebung und

GB PREPARING THE MACHINE

Filling with petrol

- Remove the petrol tank cap (2) and start to fill.
- Use car petrol (preferably unleaded or low-leaded petrol) in order to reduce the deposits in the combustion chamber.
- Never use a mix of oil/petrol or unclean petrol. Ensure that dirt, dust or water does not enter into the petrol tank.
- *Fuel tank capacity: 0.6 litres.*

DANGER

- Petrol is a highly inflammable product that explodes in certain conditions.- Fill with petrol in a well-aired location with the engine switched off. Do not smoke and avoid having naked flames or sparks near to where you fill with petrol or where the

NL VOORBEREIDEN VAN DE MACHINE

Vullen met benzine

- Verwijder de dop (2) en vul het reservoir.
- Gebruik autobenzine (bij voorkeur ongelood of met een laag loodgehalte) om aanslag in de brandstofkamer te voorkomen.
- Gebruik nooit vervuilde benzine of een mengsel van olie en benzine. Zorg ervoor dat er geen vuil, stof of water in het benzinereservoir terechtkomt.
- *Capaciteit brandstofreservoir: 0,6 liter.*

LET OP

- Benzine is zeer licht ontvlambaar en kan onder bepaalde omstandigheden exploderen.
- Vul het reservoir op een goed geventileerde plek met de motor uitgeschakeld. In de buurt van de plek waar het reservoir wordt gevuld

IT PREPARAZIONE DELLA MACCHINA

Pieno di benzina

- Togliere il tappo (2) del serbatoio e procedere al rifornimento.
- Utilizzare benzina per auto (preferibilmente senza piombo o a basso tenore di piombo) per ridurre i depositi nella camera di combustione.
- Non usare mai miscela olio/benzina o benzina sporca. Evitare di far entrare sporczia, polvere o acqua nel serbatoio della benzina.
- *Capacità del serbatoio carburante: 0,6 l.*

ATTENZIONE

- La benzina è un prodotto estremamente infiammabile, capace di esplodere in determinate condizioni.
- Fare il pieno in un luogo ben ventilato, a motore spento. Non fuma-

SP PREPARACIÓN DE LA MÁQUINA

Llenado de gasolina

- Deje el tapón (2) del depósito y proceda al llenado de éste.
- Utilice gasolina para automóviles (sin plomo o con bajo contenido en plomo preferentemente) con el fin de reducir la cantidad de restos en la cámara de combustión.
- Nunca utilice una mezcla de aceite / gasolina o gasolina sucia. Evite que entre suciedad, polvo o agua en el depósito de gasolina.
- *Capacidad del depósito de carburante: 0,6 litros.*

ATENCIÓN

- La gasolina es un producto altamente inflamable y que puede explotar bajo determinadas condiciones.
- Llène el depósito en un lugar bien aireado con el motor parado. No

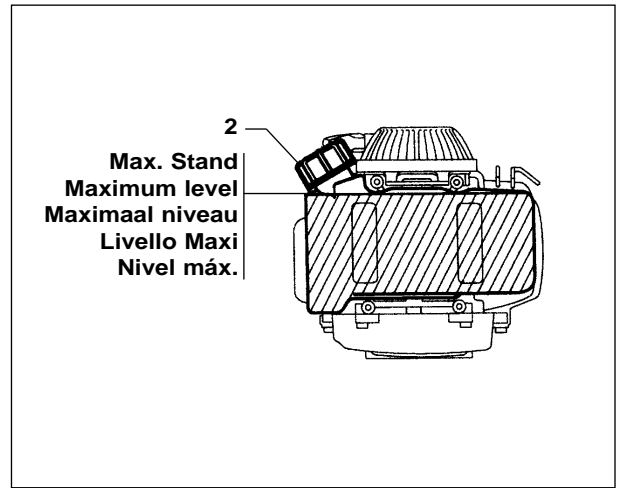
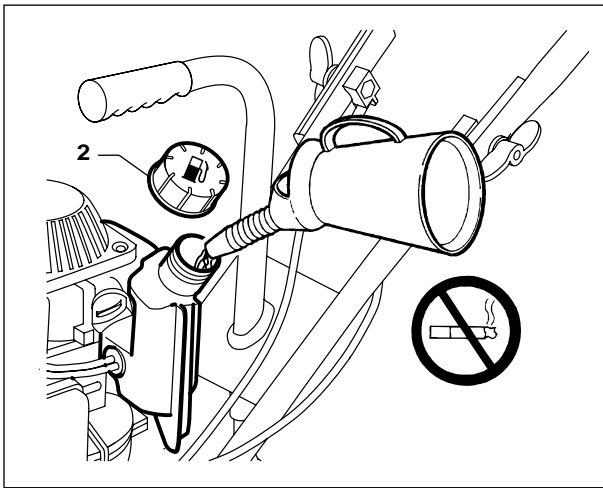

DE VORBEREITUNG DES GERÄTS

bei angehaltenem Motor vor. In der Nähe des Ortes, in dem das Benzin eingefüllt oder gelagert wird, nicht rauchen und keine offenen Flammen oder Funken in die Nähe bringen.

- Füllen Sie den Tank nicht zu sehr (im Einfüllhals darf sich kein Benzin befinden). Überprüfen Sie nach dem Benzineinfüllen, ob der Tankdeckel gut geschlossen ist.
- Achten Sie darauf, während des Einfüllens kein Benzin zu ver-

schütten. Benzinspritzer oder -dämpfe können sich entzünden. Bevor Sie den Motor anlassen, gehen Sie sicher, dass sich das verschüttete Benzin getrocknet hat bzw. sich die Dämpfe aufgelöst haben.

- Vermeiden Sie den direkten Kontakt von Benzin mit der Haut und das Einatmen der Dämpfe. NICHT IN DER NÄHE VON KINDERN LASSEN.

GB PREPARING THE MACHINE

petrol is stored.

- Do not overfill the tank (there should not be any petrol in the neck of the tank). After having filled with petrol, make sure that the petrol tank cap is correctly closed.
- Avoid spilling petrol whilst filling the tank. Petrol splashes and fumes can catch fire. Before starting the engine, make sure that any spilled petrol has dried and that the fumes have evaporated.

- Avoid direct skin contact with the petrol and avoid inhaling the fumes. KEEP OUT OF REACH OF CHILDREN.

NL VOORBEREIDEN VAN DE MACHINE

of waar de benzine wordt opgeslagen is het verboden te roken en dient contact met vlammen of vonken te worden vermeden.

- Giet het reservoir niet te vol (er mag geen benzine in de vulpijp staan). Controleer na het vullen of de dop van het reservoir goed is vastgedraaid.
- Mors geen benzine tijdens het vullen van het reservoir. Benzinespetters of -dampen kunnen vlam vatten. Controleer voor het starten

van de motor of de gemorste benzine is opgedroogd en of de dampen zijn vervluchtigd.

- Voorkom direct contact van benzine met de huid of inademing van de dampen. BUITEN BEREIK VAN KINDEREN HOUDEN.

IT PREPARAZIONE DELLA MACCHINA

re e non avvicinare fiamme vive o scintille al luogo in cui viene effettuato il pieno o al luogo di deposito della benzina.

- Non riempire troppo il serbatoio (non dev'esserci benzina nel collo del bocchettone). Dopo aver fatto il pieno, verificare che il tappo del serbatoio sia chiuso correttamente.
- Fare attenzione a non versare benzina fuori dal serbatoio durante

il rifornimento. Gli spruzzi o i vapori della benzina rischierebbero di prender fuoco. Prima di mettere in moto il motore, accertarsi che la benzina versata sia asciutta e che i vapori si siano dispersi.

- Evitare il contatto diretto della benzina sulla pelle o di respirarne i vapori. NON LASCIARLA ALLA PORTATA DEI BAMBINI.

SP PREPARACIÓN DE LA MÁQUINA

fume o acerque llamas vivas o chispas al lugar en el que realiza el llenado ni cerca del lugar en el que guarda la gasolina.













- No llene demasiado el depósito (no debe haber gasolina en el orificio de llenado). Una vez realizado el llenado, compruebe que el tapón del depósito está correctamente cerrado.
- Tenga cuidado de no derramar gasolina durante el llenado del

depósito. Las salpicaduras o los vapores de gasolina podrían arder. Antes de poner el motor en marcha, asegúrese de que la gasolina derramada esté seca y que los vapores se hayan disipado.

- Evite el contacto directo de la gasolina con la piel y respirar el vapor. NO LA DEJE AL ALCANCE DE NIÑOS.











Verwendungsempfehlungen

In diesem Abschnitt geht es um die Verwendung Ihres Gerätes. In der unten abgebildeten Tabelle sind alle Daten und Hinweise zur Anwendung der verschiedenen Accessoires, die je nach auszuführender Arbeit und Gelände mit Ihrem Gerät benutzt werden können, dargestellt.

WERKZEUGE		BEDINGUNGEN	HINWEISE	RICHTUNG FRÄSEN
4-ZACKIGE FRÄSEN HACKMASCHINEN		Festes und feuchtes Gelände	Montieren Sie die Fräsen mit der Spitze nach hinten, ohne sich auf die Stütze aufzustützen.	
		Hartes Gelände	Montieren Sie die Fräsen mit der Spitze nach vorne. Drücken Sie die Lenkstange leicht nach unten, damit das Gerät besser in die Erde eindringen kann.	
		Brachland	Verwenden Sie geeignetes Material für die Reinigung des Geländes. Montieren Sie die Fräsen mit den Spitzen nach vorne, um das Unkraut vorzuschneiden und auszureißen. Für die Endbearbeitung des Geländes montieren Sie die Fräsen mit den Spitzen nach hinten.	 
		Leicht kieseliges Gelände	Montieren Sie die Spitzen nach hinten und drücken Sie leicht auf die Lenkstange, um das Gerät gut steuern zu können. Vermeiden Sie den Einsatz des Geräts auf stark kieselhaltigem Gelände.	
		Gelände mit harter Oberfläche	Richten Sie die Spitzen nach vorne und üben Sie einen leichten Druck auf die Lenkstange aus.	
		Gepflegtes und lockeres Gelände	Spitzen nach hinten und mit Druck auf die Lenkstange.	
OPTIONEN	6-ZACKIGE FRÄSEN JÄTER	Gang zwischen zwei Reihen, um das Unkraut auszureißen	Richten Sie die Spitzen nach hinten und üben Sie keinen Druck auf die Lenkstange aus.	
		Gang zwischen zwei Reihen auf hartem Gelände	Richten Sie die Spitzen nach vorne und üben Sie Druck auf die Lenkstange aus.	
	HÄUFLER	Lockeres Gelände	Montieren Sie die Fräsen mit der Spitze nach hinten, und wenn das Gerät einsinkt, heben Sie den Häufiler leicht an.	
		Festes Gelände	Montieren Sie die Fräsen mit den Spitzen nach vorne. Üben Sie einen leichten Druck auf die Lenkstange aus.	
	MOOSVERNICHTER	Rasenhöhe über 5 cm	Mähen Sie zunächst den Rasen.	
		Stark moosbewachsener Rasen	Verwenden Sie den Moosvernichter nicht, wenn die Gefahr besteht, den Rasen zu beschädigen.	
	TRANSPORTRAD	Für die optimale Leistung des Moosvernichters, ist es am besten, dass das Gelände leicht feucht ist und das Transportrad montiert ist, um den Rasen nicht zu beschädigen. Gashebel ganz durchgedrückt.		
	RANDSCHNEIDER	Zwischen Allee und Rasen	Montieren Sie den Randschneider wie nebenseitig abgebildet: Bei geringster Motorleistung und möglichst auf trockenem Gelände anwenden.	











Recommended usage

This heading concerns the operation of your machine. You will find in the table below all the information and operating tips for the different accessories that can be used with your machine. These include work that can be carried out and the different types of soil.

BLADE ASSEMBLY		CONDITIONS	ADVICE	BLADE DIRECTION
BLADES 4 TEETH CULTIVATOR		Heavy and humid soil	Assemble the blades with the tips facing backwards and don't apply pressure on the jackleg.	
		Hard soil	Assemble the blades with the tips facing forwards. Apply light pressure to the handlebars up and down. This helps the machine to better re-enter the soil.	
		Fallow soil	Use a material adapted to clean the soil. Assemble the blades with the tips facing forwards to trim and cut the grass. To add a finishing touch, assemble the blades with the tips facing backwards.	 
		Moderately stony soil	Assemble the blades with the tips facing backwards and press very gently on the handlebars to maintain good control over the machine. Avoid using the machine on soil that is too stony.	
		Hard surface soil	Put the tips of the blades facing forwards and apply a light pressure on the handlebars.	
		Well-kept and running soil	Blade tips facing backwards and light pressure on the handlebars.	
	OPTIONS	BLADE 6 TEETH TILLER	Moving between two rows to remove grass	Put the tips of the blades facing backwards and don't put any pressure on the handlebars.
Moving between two rows on hard soil			Put the tips of the blades facing forwards and apply light pressure on the handlebars.	
PLOUGH		Soft soil	Put the tips of the blades facing backwards. When the machine sinks into the soil, gently lift the plough.	
		Heavy soil	Put the tips of the blades facing forwards. Apply light pressure on the handlebars.	
LAWN DETHATCHER		Lawn with grass longer than 5 cm	Mow the lawn first for a better effect.	
		Very wet lawn	Do not use the lawn dethatcher. You risk damaging the lawn.	
TRANSPORTING WHEEL		For optimal operation of the lawn dethatcher, it is preferable that the soil is slightly humid and that the transporting wheel is assembled so as not to mark the lawn. Full throttle.		
EDGER		Between road and lawn	Assemble the edger as indicated opposite: Operate the engine at mid rating and preferably on dry ground.	













Gebruiks informatie

Dit hoofdstuk behandelt het gebruik van de machine. In onderstaande tabel vindt u alle informatie omtrent het gebruik van de verschillende accessoires die kunnen worden gebruikt in combinatie met de machine voor verschillende werkzaamheden en bij verschillende soorten ondergrond.

ONDERDELEN		CONDITIES	AANWIJZINGEN	RICHTING FREZEN
FREZEN 4 TANDEN		Zware en vochtige grond	Monteer de frezen met de punten naar achteren en druk niet op de steunstang.	
		Moelijk te bewerken grond	Monteer de frezen met de punten naar voren. Beweeg het stuur licht op en neer om de machine dieper de grond in te laten gaan.	
		Braakliggende grond	Gebruik geschikt gereedschap voor het opruimen van het terrein. Monteer de frezen met de punten naar voren om het onkruid voor te bewerken en los te trekken. Monteer de frezen naar achteren om de grond na te bewerken.	 
		Steenhoudende grond	Monteer de punten naar achteren en druk licht op het stuur om de machine goed onder controle te houden. Gebruik de machine zo min mogelijk op terreinen die veel keien en stenen bevatten.	
		Grond met harde bovenlaag	Zet de punten naar voren en druk licht op het stuur.	
		Bewerkte en losse grond	Zet de punten naar achteren en druk licht op het stuur.	
	ACCESSOIRES	FREZEN 6 WIEDTAN- DEN	Passage tussen twee rijen door om onkruid te verwijderen	Zet de punten naar achteren en druk niet op het stuur.
Passage tussen twee rijen door op moeilijk te bewerken grond			Zet de punten naar voren en druk op het stuur.	
AANAARDER		Makkelijk te bewerken grond	Monteer de frezen met de punten naar achteren; als de machine te diep de grond in gaat, dient de aanaarder iets naar boven te worden gehaald.	
		Moelijk te bewerken grond	Monteer de frezen met de punten naar voren. Druk licht op het stuur.	
GAZONBE- LUCHTER		Gazon met gras hoger dan 5 cm	Maai eerst het gazon zodat de bewerking met de gazonbeluchter een beter resultaat zal hebben.	
		Zeer vochtig gazon	Gebruik de gazonbeluchter niet; dit zou het gazon beschadigen.	
TRANSPORT- WIEL		Voor een optimale werking van de gazonbeluchter dient de grond bij voorkeur een beetje vochtig te zijn en dient het transportwiel ingetrokken te zijn zodat deze het gazon niet kan beschadigen. Gashendel helemaal indrukken.		
GRASKANTS- TEKER		Tussen pad en gazon	Monteer de graskantsteker zoals hieronder beschreven: Gebruik de machine bij gemiddeld motortoerental en bij voorkeur op droge grond.	











Raccomandazioni d'uso

Questa sezione riguarda l'uso della macchina. Nel quadro sottostante troverete tutte le informazioni e i consigli per l'uso dei diversi accessori da usare con la macchina, a seconda dell'operazione da eseguire e dello stato del terreno.

ATTREZZI	CONDIZIONI	CONSIGLI	SENSO FRESE	
FRESE 4 DENTI SARCHIATRICI	Terreno pesante e umido	Montare le frese con le punte all'indietro e non premere sul supporto.		
	Terreno compatto	Montare le frese con le punte in avanti. Esercitare una leggera pressione sul manubrio dall'alto verso il basso per permettere alla macchina di penetrare meglio nella terra.		
	Terreno incolto	Utilizzare un materiale adatto per pulire il terreno. Montare le frese con le punte in avanti per sgrossare e togliere le erbacce.		
		Per la finitura del terreno, montare le frese con le punte all'indietro.		
	Terreno moderatamente pietroso	Montare le punte all'indietro e premere molto leggermente sul manubrio per mantenere un buon controllo della macchina. Evitare di usare la macchina su terreni troppo pietrosi.		
	Terreno compatto in superficie	Mettere le punte in avanti ed esercitare una leggera pressione sul manubrio.		
	Terreno coltivato e mobile	Punte all'indietro ed esercitare una pressione sul manubrio.		
ACCESSORI	FRESE 6 DENTI ZAPPATRICI	Passaggio fra due file per togliere le erbacce	Mettere le punte all'indietro e non esercitare alcuna pressione sul manubrio.	
		Passaggio fra due file su terreno compatto	Mettere le punte in avanti ed esercitare una pressione sul manubrio.	
	RINCALZATORE	Terreno molle	Montare le frese con le punte all'indietro; se la macchina affonda, far uscire leggermente il ricalzatore.	
		Terreno pesante	Montare le frese con le punte in avanti. Esercitare una leggera pressione sul manubrio.	
	DEMUSCHIATORE	Prato superiore a 5 cm	Tosare il prato per un esercizio migliore.	
		Prato molto bagnato	Non usare il demuschiatore se esiste il rischio di deteriorare il prato.	
	RUOTA DI TRASPORTO	Per un utilizzo ottimale del demuschiatore è preferibile che il terreno sia leggermente umido e che la ruota di trasporto sia montata per non lasciare segni sul prato. Leva acceleratore a fondo.		
	TAGLIA-BORDI	Fra vialetto e prato	Montare il tagliabordi come indicato a fianco: Usare con motore a medio regime e di preferenza su un terreno asciutto.	

Preconizaciones de uso

Este epígrafe afecta al uso de su máquina, en el cuadro siguiente encontrará toda la información y consejos de uso de los distintos accesorios que deben utilizarse con su máquina, en función del trabajo que vaya a efectuar y del estado del terreno.

HERRAMIENTAS		CONDICIONES	CONSEJOS	SENTIDO FRESAS
FRESAS 4 DIENTES BINADORAS		Terreno basto y húmedo	Coloque las fresas con las puntas hacia atrás y no empujar el soporte.	
		Terreno duro	Coloque las fresas con las puntas hacia delante. Ejercer una ligera presión sobre el manillar de arriba hacia abajo para permitir que la máquina entre mejor en la tierra.	
		Terreno baldío	Utilice material adaptado para limpiar el terreno. Coloque las fresas con las puntas hacia delante para desbastar y arrancar la hierba. Para el acabado del terreno, coloque las fresas con las puntas hacia atrás.	 
		Terreno moderadamente pedregosos	Coloque las puntas hacia atrás y empuje muy ligeramente el manillar para tener un control apropiado de la máquina. Evite utilizar la máquina en terrenos demasiado pedregosos.	
		Terreno de superficie dura	Coloque las puntas hacia delante y ejerza una ligera presión sobre el manillar.	
		Terreno conservado y móvil	Puntas hacia atrás y ejercer presión sobre el manillar.	
	OPCIONES	FRESAS 6 DIENTES ESCARDADORAS	Paso entre dos hileras para arrancar la hierba	Coloque las puntas hacia atrás y no ejerza presión sobre el manillar.
Paso entre dos hileras sobre terreno duro			Coloque las puntas hacia delante y ejerza una ligera presión sobre el manillar.	
APORCADO- RA		Terreno suave	Coloque las fresas con las puntas hacia atrás, cuando la máquina se hunda, saque ligeramente la aporcadora.	
		Terreno basto	Coloque las fresas con las puntas hacia delante. Ejercer una ligera presión sobre el manillar.	
EMBOTADOR		Césped por encima de 5 cm	Igualar el césped para un mejor uso.	
		Césped muy mojado	No utilice el embotador cuando exista el riesgo de deterioro del césped.	
RUEDA DE TRANSPOR- TE		Para un uso óptimo del embotador, es preferible que el terreno esté ligeramente húmedo y que la rueda de transporte esté montada para no marcar el césped. Puño de velocidad a tope.		
CORTA BORDES		Entre camino y césped	Coloque el corta-bordes como indica la imagen: Utilice el motor a media marcha y preferentemente, sobre un terreno seco.	

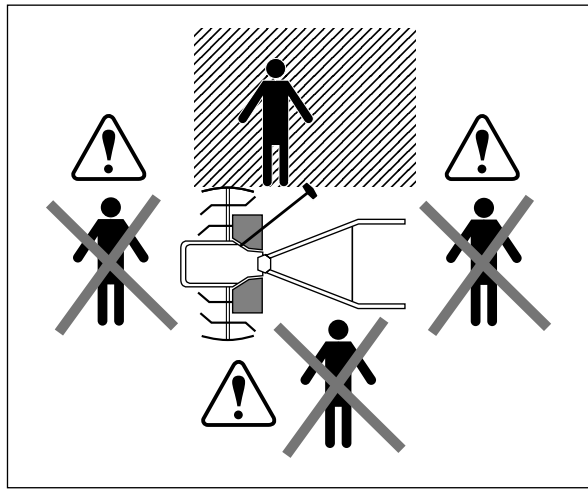

DE VERWENDUNG DER MASCHINE

Vor dem Anlassen des Motors



ACHTUNG
 • Achten Sie vor dem Anlassen Ihres Geräts darauf, dass sich niemand, insbesondere keine Kinder oder Tiere, in der Nähe befinden.

VORSICHT:

• Zum Anlassen Ihres Geräts müssen Sie sich unbedingt im grauschraffierten Bereich (s. Nebenseitige Abb.) befinden.

Die erste Inbetriebnahme Ihres Geräts

- Nach der Vorbereitung Ihres Gerätes entsprechend des vorhergehenden Abschnitts:

GB OPERATING THE MACHINE

Before starting the engine



ATTENTION
 • Before starting your machine, ensure that nobody is in the working area, especially children or animals.

PRECAUTION:

• When starting your machine, it is of the utmost importance that you position yourself in the shaded area (see sketch opposite).

To start your machine for the first time

- After having prepared your machine in accordance with the instructions in the preceding chapter:

NL GEBRUIK VAN DE MACHINE

Voor het starten van de motor



LET OP
 • Zorg voor het starten van de machine dat zich geen personen, met name kinderen, of dieren in de buurt van de machine bevinden.

WAARSCHUWING:

• Zorg ervoor dat u bij het starten van de machine in de gearceerde zone staat (zie afbeelding hiernaast).

De machine voor de eerste keer gebruiken

- Zorg voor een goede voorbereiding van de machine, zie vorige hoofdstuk.

IT USO DELLA MACCHINA

Prima di avviare il motore



ATTENZIONE
 • Prima di avviare la macchina, accertarsi che non ci sia nessuno nelle vicinanze, in particolare bambini o

PRECAUZIONE :

• Per avviare la macchina, dovete obbligatoriamente posizionarvi nella zona punteggiata (vedi figura a fianco).

Per mettere in moto la macchina per la prima volta

- Dopo aver preparato la macchina, come indicato al punto precedente.

SP USO DE LA MÁQUINA

Antes de poner en marcha el motor



ATENCIÓN
 • Antes de arrancar su máquina, compruebe que no hay nadie cerca, en particular, niños o animales.

PRECAUCIÓN:

• Para arrancar su máquina, debe obligatoriamente colocarse en la zona marcada en gris (véase el dibujo).

Para poner en marcha su máquina por primera vez

- Una vez preparada su máquina, como indica el epígrafe anterior.

DE VERWENDUNG DER MASCHINE

- 1 - Stellen Sie den Antriebsschalter (1) auf „ON“.
- 2 - Betätigen Sie den Starter, indem Sie die Lasche (2) nach vorne stellen.

HINWEIS:

Betätigen Sie den Starter nicht, wenn der Motor heiß ist oder bei erhöhter Außentemperatur.

- 3 - Drücken Sie mehrmals auf die Zündpumpe (3), bis Treibstoff im Rückflussschlauch (4) sichtbar wird.

GB OPERATING THE MACHINE

- 1 - Position the On/Off switch (1) to "ON".
- 2 - Use the starter by positioning the pull handle (2) forwards.

NOTE :

Do not use the starter when the engine is hot or when the exterior temperature is very hot.

- 3 - Press several times on the priming pump (3) until you can see with a naked eye fuel flowing in the return tube (4).

NL GEBRUIK VAN DE MASCHINE

- 1 - Zet de aan-/uitschakelaar (1) op "ON".
- 2 - Gebruik de starter door het schuifje (2) naar voren te klikken.

NB:

Gebruik de starter niet bij een nog warme motor of bij een hoge buitentemperatuur.

- 3 - Druk enkele malen op de ontstekingspomp (3) tot er brandstof in de retourleiding (4) zichtbaar is.

IT USO DELLA MACCHINA

- 1 - Posizionare l'interruttore ON/OFF (1) su "ON".
- 2 - Usare lo starter tirando la manopola (2) in avanti.

NOTA :

Usare lo starter solo a motore caldo o se la temperatura esterna è elevata.

- 3 - Premere più volte sulla pompa di accensione (3) fino a che sia visibile ad occhio nudo il passaggio del carburante nel tubo di ritorno (4).

SP USO DE LA MÁQUINA

- 1 - Coloque el interruptor de marcha / parada (1) en "ON".
- 2 - Utilice el estarter colocando el tirador (2) hacia delante.

NOTA :

No utilice el estarter cuando el motor esté caliente o cuando la temperatura exterior sea elevada.

- 3 - Empuje varias veces la bomba de mano (3) hasta que se vea a simple vista el paso de carburante en el tubo de retorno (4).

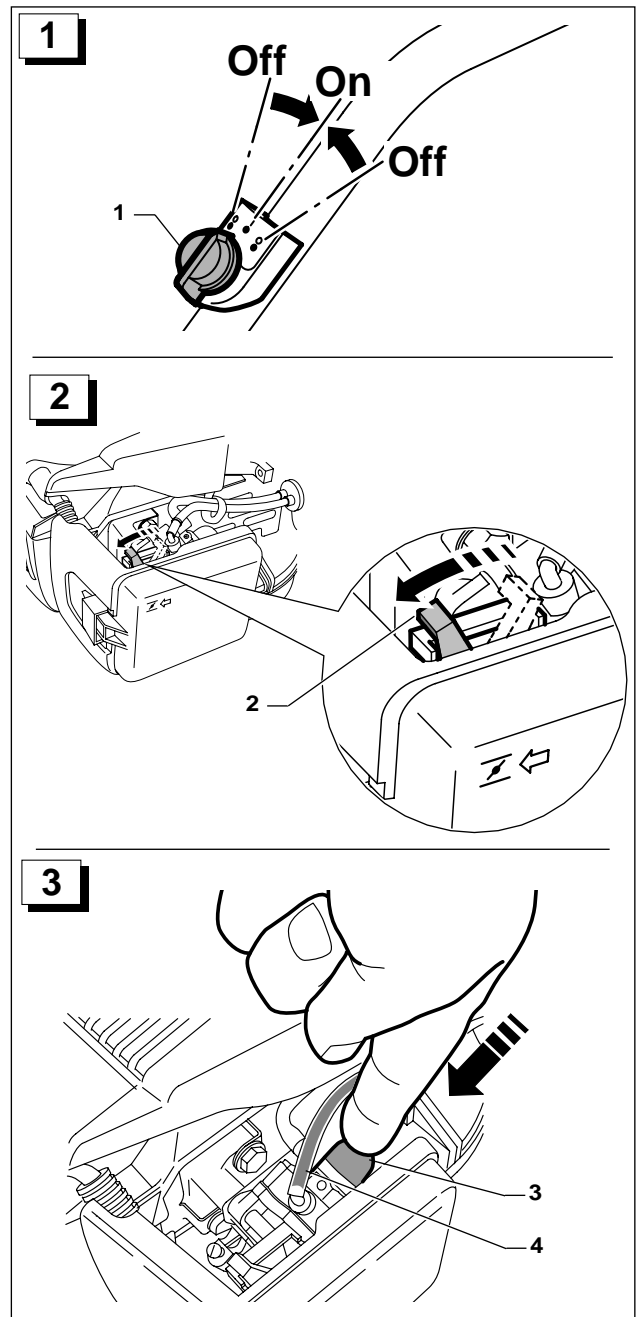

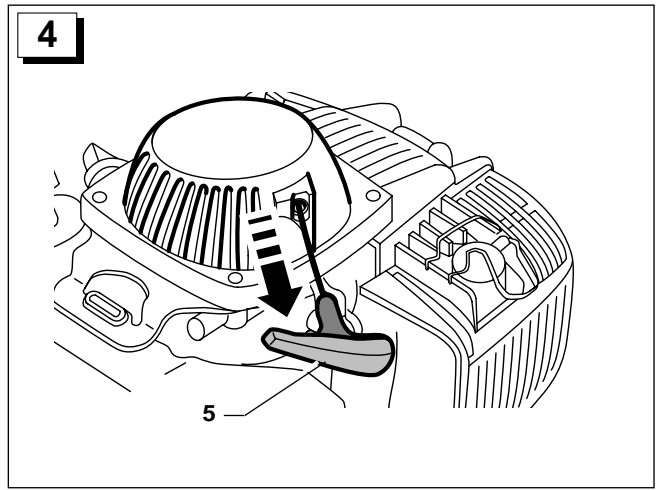
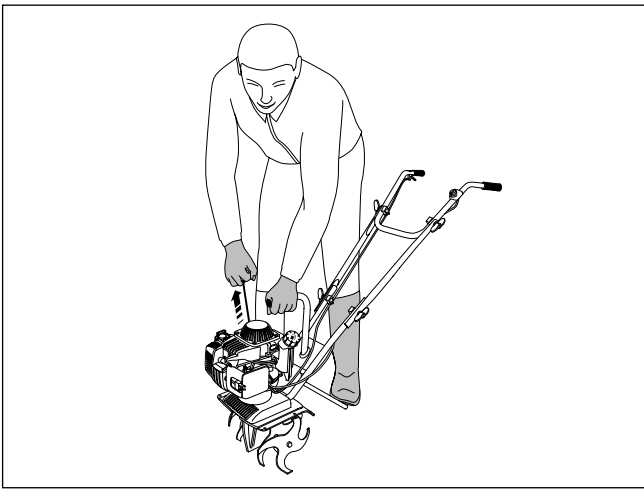

DE VERWENDUNG DER MASCHINE Inbetriebnahme des Motors



ACHTUNG

- Halten Sie den Transportgriff fest in der linken Hand, während Sie die Stütze mit dem linken Fuß blockieren.

Da das Gerät sehr leicht ist, kann es bei hastigem Anlassen leicht umkippen und schwere Verletzungen verursachen.

- 4 - Ziehen Sie leicht am Griff des Anlassers (5), bis ein Widerstand spürbar wird. Ziehen Sie nun heftig, um den Motor zu starten.

GB OPERATING THE MACHINE Starting the engine



DANGER

- Firmly hold the transportation handle with your left hand and fix the jackleg with your left foot.

Since the machine is very light, the dynamic starting action can cause the machine to become unbalanced. This can lead to serious injury.

- 4 - Gently pull on the start cord (5) until you feel some resistance. Then pull quickly to start the engine.

NL GEBRUIK VAN DE MACHINE De motor starten



LET OP

- Houd de transporthendel stevig vast met de linkerhand en blokkeer de steunstang met de linkervoet.

Omdat de machine zeer licht is, kan het starten de machine uit balans brengen wat ernstig letsel tot gevolg zou kunnen hebben.

- 4 - Trek licht aan de starthendel (5) tot een weerstand voelbaar is. Trek vervolgens hard aan de hendel om de motor te starten.

IT USO DELLA MACCHINA Avviamento del motore



ATTENZIONE

- Afferrare saldamente la maniglia di trasporto con la mano sinistra e bloccare il supporto con il piede sinistro.

Poiché la macchina è molto leggera, l'azione viva dell'avviamento rischia di farle perdere l'equilibrio, il che potrebbe pro-

- 4 - Tirare leggermente la manopola del motorino di avviamento (5) fino a sentire una certa resistenza, tirare poi con forza per avviare il motore.

SP USO DE LA MÁQUINA Arranque del motor



ATENCIÓN

- Mantenga firmemente el puño de transporte con la mano izquierda y bloquee el soporte con el pie izquierdo.

Dado que la máquina es muy ligera, la acción de arranque puede provocar su desequilibrio y ocasionar daños graves.

- 4 - Tire ligeramente del puño de arranque (5) hasta que note resistencia, a continuación, tire fuertemente para arrancar el motor.

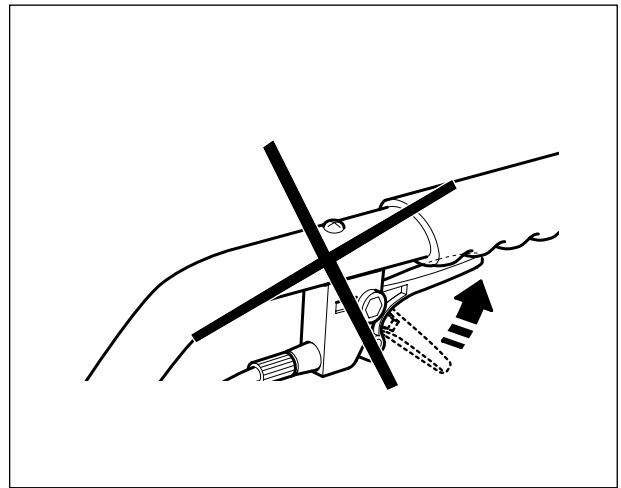
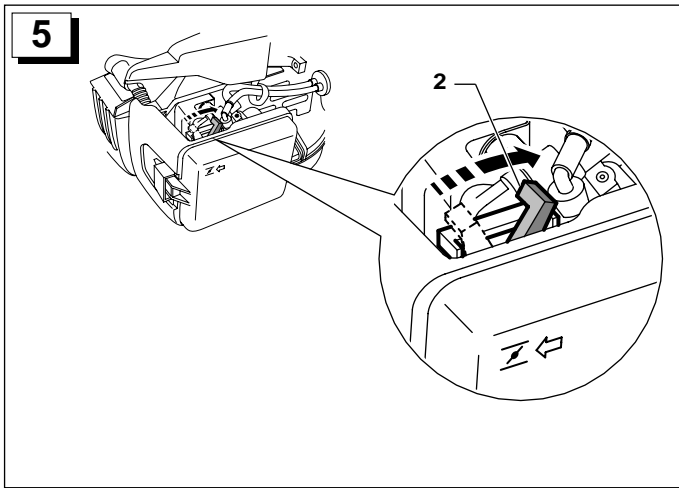

DE VERWENDUNG DER MASCHINE

5 - Bringen Sie die Starterlasche (2) allmählich nach hinten. Lassen Sie den Motor solange warm werden, bis er gleichmäßig läuft.



ACHTUNG

• Spannen Sie nie den Gashebel, während der Inbetriebnahme des Motors. Das Spannen des Gashebels führt dazu, dass der Motor in Geschwindigkeit gerät und sich die Drehspitzen des Geräts bewegen, was einen Unfall oder Verletzungen nach sich ziehen kann.

GB OPERATING THE MACHINE

5 - Slowly move the starter handle (2) backwards. Let the engine run until it is running smoothly.



DANGER

• Never squeeze the throttle lever whilst you are starting the engine. Squeezing the throttle lever allows the engine to pick up speed and leads to a movement of the rotating blades, which can cause an accident or injuries.

NL GEBRUIK VAN DE MACHINE

5 - Verplaats het schuifje van de starter (2) langzaam naar achteren. Laat de motor opwarmen tot deze rustig draait.



LET OP

• Houd de gashendel nooit ingedrukt als u de motor start. Door het indrukken van de gashendel zal de motor snelheid maken en zullen de draaiende delen van de machine gaan bewegen. Dit kan ongevallen of letsel veroorzaken.

IT USO DELLA MACCHINA

5 - Spostare progressivamente la manopola dello starter (2) tirandola all'indietro. Lasciar riscaldare il motore fino a quando questo gira regolarmente.



ATTENZIONE

• Non stringere mai la leva dell'acceleratore durante la messa in moto del motore. Stringendo la leva dell'acceleratore si fa prendere velocità al motore, con il conseguente movimento delle punte rotanti della macchina e il rischio di incidenti o lesioni.

SP USO DE LA MÁQUINA

5 - Mueva progresivamente el tirador del estarter (2) hacia atrás. Deje que el motor se caliente hasta que gire regularmente.



ATENCIÓN

• Nunca apriete el mango de velocidad durante la puesta en marcha del motor. Si aprieta el mango de velocidad, el motor coge velocidad produciendo un movimiento de las puntas rotativas de la máquina que puede ocasionar un accidente o daños.

DE VERWENDUNG DER MASCHINE

Schaltung/Gas

- Drücken Sie den Gashebel (8) bei laufendem Motor und mit beiden Händen an den Griffen langsam, um die Geschwindigkeit zu erhöhen und die Werkzeuge einzuschalten.

Motorstopp

- 1) Lassen Sie den Gashebel (8) los.
- 2) Stellen Sie den Antriebsschalter (1) auf „Off“.
Der Motor hält sofort an.

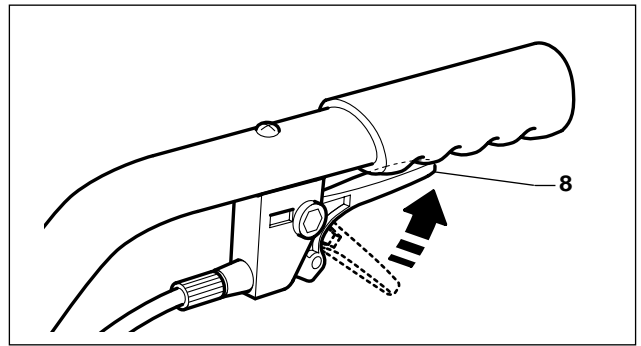

GB OPERATING THE MACHINE

Accelerating

- With the engine running and with two hands on the handlebars, slowly squeeze the throttle lever (8) to increase the speed and to engage the blade assembly.

Stopping the engine

- 1) Relax the throttle lever (8).
- 2) Turn the On/Off switch (1) to Off.
The engine will cut out immediately.

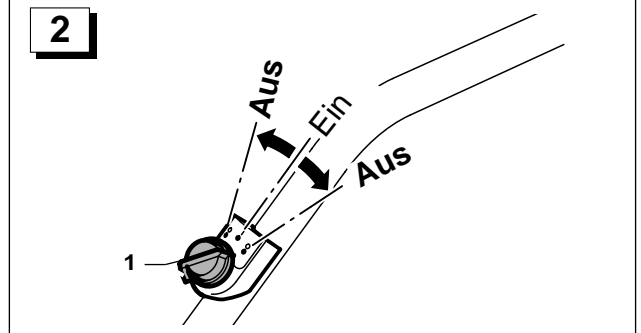
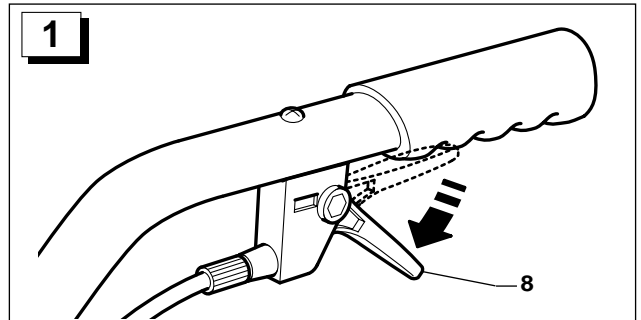

NL GEBRUIK VAN DE MASCHINE

Koppeling/Gashendel

- Druk bij een lopende motor en met de handen aan het stuur langzaam de gashendel (8) in om snelheid te maken en de accessoires aan te drijven.

De motor uitschakelen

- 1) Laat de gashendel (8) los.
- 2) Zet de aan-/uitschakelaar (1) op Off.
De motor wordt meteen uitgeschakeld.

IT USO DELLA MACCHINA

Frizione/Acceleratore

- Con il motore in moto e con entrambe le mani sulle impugnature, spingere gradualmente la leva dell'acceleratore (8) per aumentare la velocità e azionare gli attrezzi.

Arresto del motore

- 1) Rilasciare la leva dell'acceleratore (8).
- 2) Portare l'interruttore ON/OFF (1) su Off.
Il motore si arresterà immediatamente.

SP USO DE LA MÁQUINA

Embrague / acelerador

- Con el motor en marcha y con las dos manos sobre los puños, apriete gradualmente el mango de velocidad (8) para aumentar la velocidad y engranar las herramientas.

Parada del motor

- 1) Afloje el mango de velocidad (8).
- 2) Coloque el interruptor de marcha / parada (1) en "OFF".
El motor se detendrá inmediatamente.

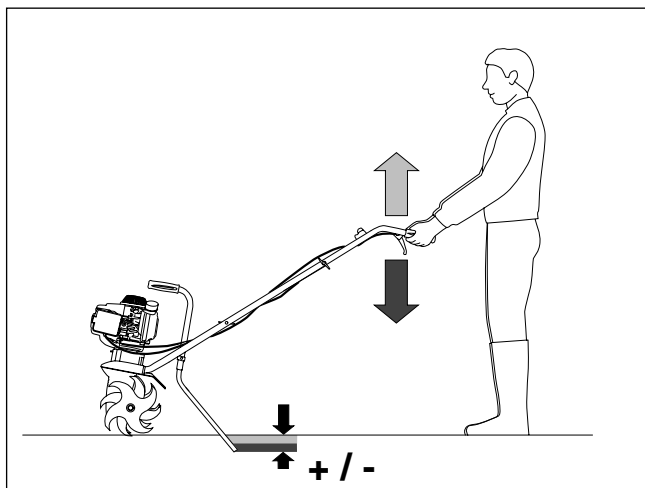

DE VERWENDUNG DER MASCHINE

Arbeiten mit dem Gerät

- Nach dem Anlassen Ihres Geräts entsprechend der Anweisungen im vorhergehenden Abschnitt geben Sie Gas und lassen Sie die Fräsen arbeiten, indem Sie leicht auf die Lenkstange drücken und das Gerät sanft von links nach rechts und umgekehrt schwenken.
- Für ein besseres Voranschreiten, üben Sie mehr oder weniger Druck auf die Stütze aus, wie nebenseitig abgebildet.

Anwendungstipps

- Wenn das Gerät schnell vorwärts gehen will, drücken Sie auf die Lenkstange, damit die Stütze in den Boden eindringt und das Voranschreiten bremst (s. nebenseitige Abb.).
 - Wenn die Werkzeuge den Boden umgraben, aber das Gerät nicht voranschreitet, heben Sie entweder die linke oder die rechte Lenkstange an.
- Siehe auch die Hinweisübersicht auf Seite 17.

GB OPERATING THE MACHINE

Working with the machine

- After starting your machine as indicated in the preceding paragraph, accelerate and activate the blades by pressing gently on the handlebars and by slowly swinging the machine from left to right, and from right to left.
- To obtain better control as you move forwards, apply more or less pressure on the jackleg as indicated opposite.

Operation tips

- If the machine has a tendency to advance rapidly, for better control press down on the handlebars to dig the jackleg into the ground, which acts as a brake (see sketch opposite).
 - If the blade assembly digs into the soil, but the machine does not advance, alternatively lift the left and right side of the handlebars.
- See also the recommended usage table on page 18.

NL GEBRUIK VAN DE MACHINE

Werken met de machine

- Maak nadat de machine is gestart (zie vorige paragraaf) snelheid en schakel de frezen in door licht op het stuur te drukken en de machine van links naar rechts en van rechts naar links te bewegen.
- Druk de steunstang iets meer naar boven of naar beneden voor een optimaal resultaat.

Tips voor gebruik

- Heeft de machine een te hoge snelheid, druk dan op het stuur zodat de steunstang dieper in de grond komt waardoor de machine wordt afgeremd (zie afbeelding hiernaast).
 - Ingeval de accessoires de grond ompspitten, maar de machine komt niet vooruit, til dan de linker- en rechterstuurstang beurtelings op.
- Zie ook de tabel met gebruiksinformatie op pagina 19.

IT USO DELLA MACCHINA

Lavoro con la macchina

- Dopo aver avviato la macchina come indicato al paragrafo precedente, accelerare e far lavorare le frese premendo leggermente sul manubrio e facendo oscillare lievemente la macchina da sinistra a destra e da destra a sinistra.
- Per controllare meglio l'avanzamento, premere in misura maggiore o minore sul supporto come indicato a fianco.

Consigli per l'uso

- Se la macchina tende ad avanzare rapidamente, per meglio controllare l'avanzamento premere sul manubrio per permettere al supporto di affondare nel terreno e di agire da freno (vedi figura a fianco).
 - Se gli attrezzi fendono il terreno ma la macchina non avanza, sollevare alternativamente il manubrio sinistro e quello destro.
- Vedere anche il quadro con le raccomandazioni d'uso a pagina 20.

SP USO DE LA MÁQUINA

Trabajo con la máquina

- Una vez arrancada su máquina, según indica el párrafo anterior, acelere y deje que las fresas trabajen empujando ligeramente el manillar y oscilando suavemente la máquina de izquierda a derecha y de derecha a izquierda.
- Para un mejor control del avance, empuje con mayor o menor fuerza el soporte como indica la imagen.

Consejos de utilización

- Si la máquina tiende a avanzar rápidamente, para un mejor control del avance, empuje el manillar para permitir que el soporte se hunda en el suelo y frene el avance (véase el dibujo).
 - Si las herramientas excavan el suelo pero la máquina no avanza, levante de forma alterna el manillar izquierdo y derecho.
- Véase también el cuadro de preconización de uso de la página 21.

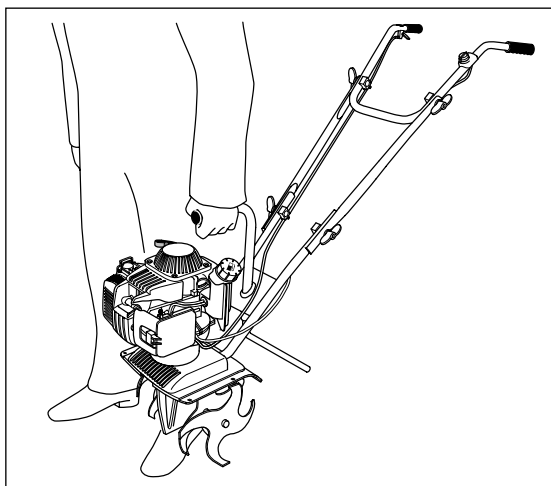

DE VERWENDUNG DER MASCHINE

Transport

- Transport durch Schieben der Maschine

Starten Sie das Gerät und geben Sie leicht Gas. So geht sie leicht auf den Spitzen der Zähne vorwärts, ohne die Wege zu beschädigen.

- Transport per Hand

Nehmen Sie den Transportgriff in eine Hand. Die Maschine lässt sich einfach anheben, da sie nur 12 kg wiegt.



ACHTUNG

- Vor dem Transport Ihrer Maschine halten Sie stets den Motor an.

VORSICHT:

- . Lassen Sie den Motor, insbesondere den Auspuff, abkühlen, um Verbrennungen zu vermeiden.

GB OPERATING THE MACHINE

Transportation

- Transportation by pushing

Start the engine and gently accelerate. The machine will advance slowly from the end of the blade teeth without damaging paths. However, we recommend that you do not transport in this way on very hard surfaces, e.g. tarmac or concrete.

- Transportation by hand

Catch hold of the transportation handle with one hand. The machine can be lifted easily since it only weighs 12 kg.



DANGER

- Always stop the engine before you carry your machine.

PRECAUTION :

- . Let the engine cool down, especially the exhaust, to avoid burns.

NL GEBRUIK VAN DE MACHINE

Transport

- De machine duwen

Start de machine en geef een beetje gas. De machine beweegt zich langzaam voort op de onderkant van de tanden zonder de paden te vernielen; deze vorm van transport is echter niet aan te raden op zeer harde bodems, zoals straatwerk of beton.

- De machine dragen

Pak de machine vast bij de transporthendel en til hem met een hand op. Dit vergt niet veel inspanning, want de machine weegt slechts 12 kg.



LET OP

- Schakel de motor altijd uit voordat u de machine optilt.

WAARSCHUWING:

- . Laat de motor afkoelen, en met name de uitlaat, zodat u zich er niet aan kunt branden.

IT USO DELLA MACCHINA

Trasporto

- Trasporto a spinta

Accendere la macchina e accelerare leggermente, questa avanzerà lentamente sulla punta dei denti senza rovinare i vialetti; non è tuttavia consigliabile procedere su un terreno molto compatto, ad esempio un suolo asfaltato o rivestito in cemento.

- Trasporto a mano

Afferrare con una mano l'impugnatura di trasporto che potrà venir sollevata con facilità poiché la macchina pesa solo 12 kg.



ATTENZIONE

- Spegner sempre il motore prima di trasportare la macchina.

PRECAUZIONE :

- . Lasciar raffreddare il motore e in particolare lo scappamento che portebbe provocare ustioni.

SP USO DE LA MÁQUINA

Transporte

- Transporte empujándola

Arranque la máquina y acelere ligeramente, ésta avanzará dulcemente del extremo de los dientes sin estropear los caminos; en cualquier caso, se recomienda no circular por suelo muy duro, tipo aglomerado u hormigón.

- Transporte con la mano

Agarre con una mano el puño de transporte, podrá levantarlo sin esfuerzo puesto que la máquina sólo pesa 12 kg.



ATENCIÓN

- Detenga siempre el motor antes de transportar su máquina.

PRECAUCIÓN:

- . Deque que el motor se enfríe, en particular el escape que podría causar quemaduras.

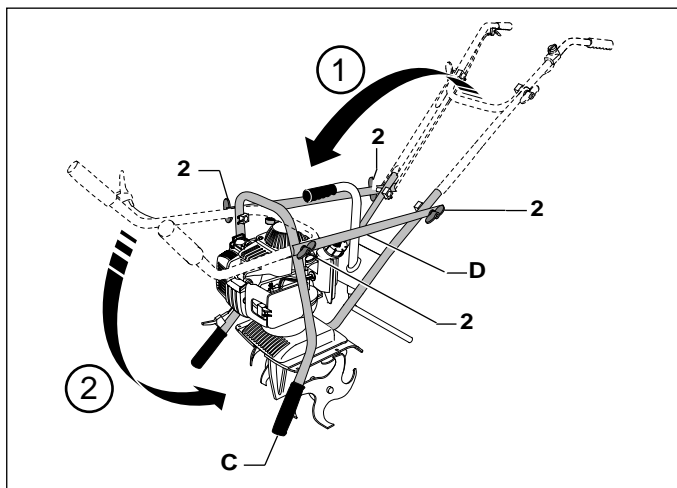

DE VERWENDUNG DER MASCHINE

Transport in einem Fahrzeug



ACHTUNG

- Leeren Sie vor jeglichem Transport in einem Fahrzeug zunächst den Treibstofftank.

- 1 - Drehen Sie die beiden unteren Flügelmuttern (2) lose.
- 2 - Klappen Sie die mittlere Lenkstange (D) mit der oberen Lenks-

tange (C) über den Motor.

- 3 - Drehen Sie die beiden unteren Flügelmuttern (2) wieder fest.
- 4 - Drehen Sie die beiden oberen Flügelmuttern (2) der mittleren Lenkstangen (D) lose.
- 5 - Klappen Sie die obere Lenkstange (C) nach unten.
- 6 - Drehen Sie die beiden oberen Flügelmuttern (2) wieder fest. Ihr

GB OPERATING THE MACHINE

Transportation in a vehicle



DANGER

- Empty the petrol tank whenever you transport the machine in a vehicle.

- 1 - Unscrew the 2 lower butterfly nuts (2).
- 2 - Fold the intermediary handlebars (D) + the upper handlebars (C)

over on top the engine.

- 3 - Re-fasten the 2 lower butterfly nuts (2).
- 4 - Unscrew the 2 upper butterfly nuts (2) from the intermediary handlebars (D).
- 5 - Fold the upper handlebars (C) downwards
- 6 - Re-fasten the 2 upper butterfly nuts (2). In this way, your machi-

NL GEBRUIK VAN DE MASCHINE

Transport in een voertuig



LET OP

- Leeg het benzinereservoir voordat de machine met een voertuig wordt getransporteerd.

- 1 - Draai de 2 onderste vleugelmoeren (2) los.
- 2 - Klap de tussenstuurstangen (D) + de bovenste stuurstang (C)

dubbel op de motor.

- 3 - Draai de 2 onderste vleugelmoeren (2) weer vast.
- 4 - Draai de 2 bovenste vleugelmoeren (2) van de tussenstuurstangen (D) los.
- 5 - Klap de bovenste stuurstang (C) naar beneden.
- 6 - Draai de 2 bovenste vleugelmoeren (2) weer vast. De machine

IT USO DELLA MACCHINA

Trasporto in un veicolo



ATTENZIONE

- Vuotare sempre il serbatoio della benzina prima del trasporto in un veicolo.

- 1 - Svitare i 2 dadi a farfalla (2) della parte inferiore
- 2 - Ripiegare l'unità dei manubri intermedi (D) + il manubrio superio-

re (C) sul motore

- 3 - Avvitare nuovamente i 2 dadi a farfalla (2) della parte inferiore.
- 4 - Allentare i 2 dadi a farfalla (2) della sezione superiore dei manubri intermedi (D).
- 5 - Ripiegare il manubrio superiore (C) verso il basso
- 6 - Avvitare nuovamente i 2 dadi a farfalla (2) della sezione superiore. La vostra macchina occuperà a questo punto il minor spazio

SP USO DE LA MÁQUINA

Transporte en un vehículo



ATENCIÓN

- Vacíe el depósito de gasolina siempre que realice el transporte en un vehículo.

- 1 - Afloje las 2 tuercas de mariposa (2) de la parte inferior.
- 2 - Doble el conjunto de manillares intermedios (D) + manillar alto

(C) sobre el motor

- 3 - Apriete de nuevo las 2 tuercas de mariposa (2) de la parte inferior.
- 4 - Afloje las 2 tuercas de mariposa (2) de la parte superior de los manillares intermedios (D).
- 5 - Doble el manillar superior (C) hacia abajo
- 6 - Apriete de nuevo las 2 tuercas de mariposa (2) de la parte

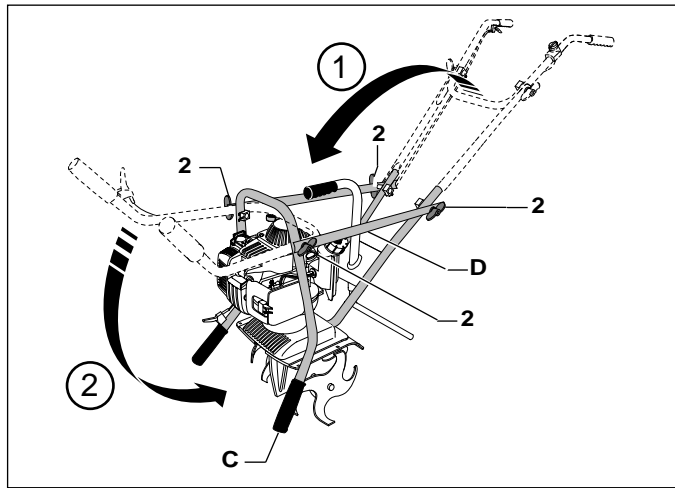

DE VERWENDUNG DER MASCHINE

Gerät nimmt nun den minimalen Platz in Ihrem Kofferraum ein.

- 7 - Entfernen Sie bei Bedarf die Stütze und neigen Sie die Maschine nach hinten. So nimmt sie noch weniger Raum in der Höhe ein.
- 8 - Verkeilen oder vergurten Sie das Gerät, damit es sich während des Transportes nicht bewegt.

VORSICHT:

- Achten Sie darauf, dass das Gaskabel und der Draht des Antriebsschalters beim Einklappen der Lenkstangen nicht eingeklemmt werden.

GB OPERATING THE MACHINE

ne will take up less space in your vehicle.

- 7 - If necessary, remove the jackleg and tip the machine backwards, this will give you even more space.
- 8 - Wedge or strap the machine so that it doesn't tip up during transportation.

PRECAUTION:

- Make sure that the throttle cable and the On/Off switch lead is not gripped or damaged when you lower the handlebars.

NL GEBRUIK VAN DE MACHINE

neemt zo heel weinig ruimte in de kofferbak in beslag.

- 7 - Trek desgewenst ook nog de steun in en kantel de machine naar achteren; zo neemt de machine qua hoogte nog minder ruimte in beslag.
- 8 - Zet de machine vast om te voorkomen dat deze tijdens het transport kan omvallen.

WAARSCHUWING:

- Zorg ervoor dat de gasbedieningskabel en het snoer van de aan-/uitschakelaar niet worden afgekneld of beschadigd bij het buigen van de stuurstangen.

IT USO DELLA MACCHINA

possibile nel cofano.

- 7 - Se necessario, togliere il supporto e rivoltare la macchina sul retro, in questo modo occuperà ancor meno spazio in altezza.
- 8 - Bloccare o legare la macchina per evitare che si muova durante il trasporto.

PRECAUZIONE:

- Fare attenzione affinché il cavetto del comando dell'acceleratore e il filo del commutatore ON/OFF non vengano intrappolati o danneggiati abbassando i manubri.

SP USO DE LA MÁQUINA

superior. Su máquina ocupará así el mínimo espacio en su maletero.

- 7 - Si es necesario, retire el soporte y bascule la máquina hacia atrás, ocupará aún menos espacio a lo alto.
- 8 - Asegure o ajuste la máquina para que no se mueva durante el transporte

PRECAUCIÓN:

- Tenga cuidado de que el cable del mando de velocidad y el cable del conmutador marcha / parada no estén oprimidos o deteriorados cuando baje los manillares.

DE LAGERUNG DES GERÄTS

Lagerung

VORSICHT:

. Jeden Herbst und immer, bevor Sie Ihr Gerät für längere Zeit lagern, gehen Sie genau nach den folgenden Anweisungen vor, um sicherzustellen, dass Ihr Material bei Bedarf einsatzbereit ist.

- 1 - Reinigen Sie das Gerät (Seite 43).
- 2 - Reinigen Sie den Luftfilter (Seite 37 - 38).
- 3 - Leeren Sie den Benzintank (Seite 41 - 42).
- 4 - Wechseln Sie das Motoröl (Seite 44 - 45).

- 5 - Schützen Sie die Bereiche, die gleiten können, mit einer dünnen Ölschicht.
- 6 - Ölen Sie das Gaskabel und alle sichtbaren beweglichen Teile.
- 7 - Untersuchen Sie die Zündkerze und reinigen Sie sie bzw. tauschen Sie sie ggf. aus.
- 8 - Ziehen Sie zwei- oder dreimal leicht am Anlasserband, um den Zylinder gut von Innen zu schmieren.
- 9 - Überprüfen Sie alle Teile und ersetzen Sie die defekten ggf.
- 10- Lagern Sie Ihr Gerät in sauberer und trockener Umgebung und decken Sie es mit einer Plane ab.

GB STORING THE MACHINE

Storage

PRECAUTION:

. Each autumn or before storing your machine for a longer period of time, carefully follow the following instructions to guarantee that your material will be ready to use if needed:

- 1 - Clean the machine (page 43)
- 2 - Clean the air filter (page 37 - 38)
- 3 - Empty the petrol tank (page 41 - 42)
- 4 - Change the engine oil (page 44 - 45)
- 5 - Give all moving parts a light coat of oil.

- 6 - Oil the accelerator cable and all the visible moving parts.
- 7 - Inspect the spark plug, clean it and change it if necessary.
- 8 - Gently pull the start cord two or three times to ensure that the inside of the cylinder is well lubricated.
- 9 - Inspect and, if necessary, change all defective parts.
- 10- Store your machine in a clean and dry area and cover it with an awning.

NL OPSLAG VAN DE MACHINE

Opslag

WAARSCHUWING:

. Volg elk najaar en elke keer als u de machine voor langere tijd opslaat, de volgende instructies op om ervoor te zorgen dat de machine te allen tijde klaar is voor gebruik.

- 1 - De machine schoonmaken (pagina 43)
- 2 - Het luchtfilter schoonmaken (pagina 37 - 38)
- 3 - Het benzinereservoir legen (pagina 41 - 42)
- 4 - De motorolie vervangen (pagina 44 - 45)

- 5 - Smeer alle corrosiegevoelige delen in met een dun laagje olie
- 6 - Olie de gaskabel en alle zichtbare bewegende delen
- 7 - Controleer de bougie, maak deze schoon of zorg indien nodig voor vervanging
- 8 - Trek twee of drie keer langzaam aan het startkoord om de binnenkant van de cilinder goed te smeren
- 9 - Controleer en vervang indien nodig alle defecte onderdelen
- 10 - Zet de machine op een schone en droge plek en leg er dekzeil overheen.

IT RIMESSAGGIO DELLA MACCHINA

Rimessaggio

PRECAUZIONE:

. ogni autunno o prima di immagazzinare la macchina per un periodo prolungato, seguire accuratamente le seguenti istruzioni per garantire che il vostro materiale sia pronto per l'uso in caso di necessità.

- 1 - Pulire la macchina (pagina 43)
- 2 - Pulire il filtro dell'aria (pagina 37 - 38)
- 3 - Vuotare il serbatoio della benzina (pagina 41 - 42)
- 4 - Cambiare l'olio motore (pagina 44 - 45)

- 5 - Rivestire le zone soggette a corrosione di un leggero strato d'olio
- 6 - Oliare il cavetto dell'acceleratore e tutti i pezzi mobili visibili
- 7 - Ispezionare la candela, pulirla o sostituirla se necessario
- 8 - Tirare lentamente la cordicella del motorino di avviamento due o tre volte per ben lubrificare l'interno del cilindro
- 9 - Controllare, e se necessario sostituire tutti i pezzi difettosi
- 10- Situare la macchina in un luogo pulito e asciutto e ricoprirla con un telone.

SP ALMACENAMIENTO DE LA MÁQUINA

Almacenamiento

PRECAUCIÓN:

. Cada otoño, o antes de guardar su máquina durante un periodo prolongado, siga correctamente las instrucciones siguientes para garantizar que su material estará listo para ser utilizado en caso necesario.

- 1 - Limpie la máquina (página 43)
- 2 - Limpie el filtro del aire (página 37 - 38)
- 3 - Vacíe el depósito de gasolina (página 41 - 42)
- 4 - Cambie el aceite del motor (página 44 - 45)

- 5 - Cubra las zonas que puedan oxidarse con una ligera capa de aceite
- 6 - Engrase el cable del acelerador y todas las piezas móviles visibles
- 7 - Compruebe la bujía, límpiela o cámbiela si es necesario
- 8 - Tire lentamente de la cuerda de arranque dos o tres veces para lubricar correctamente el interior del cilindro
- 9 - Compruebe, y si es necesario cambie, todas las piezas defectuosas
- 10- Guarde su máquina en un lugar limpio y seco y cúbrala con una lona.



Achtung

- Vor allen Wartungsarbeiten den Motor anhalten.
- Lösen Sie das Kerzenkabel, um einen unbeabsichtigten Start des Geräts auszuschließen.

Wichtig: Verwenden Sie nur Originalersatzteile des Herstellers.
Der Einsatz minderwertiger Teile kann zum Kaputtgehen Ihrer Maschine führen.

Wartungstabelle

ELEMENT		WARTUNGSHÄUFIGKEIT					
		Bei jedem Einsatz	Alle 10 Stunden	Alle 3 Monate oder 25 Stunden	Alle 6 Monate oder 50 Stunden	Jedes Jahr oder 100 Stunden	Alle 2 Jahre oder nach 300 Stunden
S. Handbuch zum Motor	Motoröl		leeren austauschen				
	Luftfilter	reinigen					
	Starterband	überprüfen					
	Motorkühlrippen			reinigen			
	Zündkerze					reinigen/nachstellen	ersetzen
	Funkenfänger					reinigen	
	Leerlauf					überprüfen/nachstellen	
	Treibstofftankkopf					überprüfen	
	Treibstofftank					reinigen	
	Benzinleitung						überprüfen
	Motorbetrieb	überprüfen					
Äußeres der Maschine	überprüfen						
Gashebelbetrieb	überprüfen						
Stromkabel	überprüfen						
Gaskabel					nachstellen		
Alle Schrauben und Bolzen	überprüfen		überprüfen				
Getriebe	reinigen	WARTUNGSFREI					
Gangspeiser *	Alle 40 Betriebsstunden						

* Wenden Sie sich an Ihren Händler



Danger

- Stop the engine before all maintenance work.
- Disconnect the spark plug lead, to avoid any risk of the machine accidentally starting.

Important: Only use original spare parts from the manufacturer.
Using other parts may lead to deterioration of your machine.

Table of maintenance periodicity

PART		FREQUENCY OF MAINTENANCE					
		Each use	Every 10 hours	Every 3 months or 25 hours	Every 6 months or 50 hours	Every year or 100 hours	Every 2 years or after 3 hours
See engine manual	Engine oil		empty replace				
	Air filter	clean					
	Start cord	inspect					
	Engine cooling flanges			clean			
	Spark plug					clean/adjust	replace
	Spark arrester					clean	
	Idle running					inspect/adjust	
	Fuel tank filter					inspect	
	Fuel tank					clean	
	Fuel pipe						inspect
Engine function	inspect						
Machine exterior	inspect						
Throttle lever function	inspect						
Electric cables	inspect						
Control cable					adjust		
All the nuts and bolts	inspect		inspect				
Gear housing	clean	NO MAINTENANCE					
Coupling mechanism*	Every 40 hours of operation						

* Contact your distributor



Let op

- Schakel de motor uit voordat onderhoudswerkzaamheden worden verricht.
- Verbreek het contact met de bougie zodat de motor niet onbedoeld kan starten.

Belangrijk: Gebruik uitsluitend originele reserveonderdelen.
Het gebruik van onderdelen van mindere kwaliteit kan schade aan de machine veroorzaken.

Tabel voor periodiek onderhoud

ONDERDEEL		ONDERHOUDSFREQUENTIE					
		Na elk gebruik	Om de 10 uur	Om de 3 maanden of 25 uur	Om de 6 maanden of 50 uur	Elk jaar of 100 uur	Om de 2 jaar of na 300 uur
Zie motorhandleiding	Motorolie		leggen vervangen				
	Luchtfilter	reinigen					
	Startkoord	controleren					
	Koelribben motor			reinigen			
	Bougie					reinigen/afstellen	vervangen
	Vonkenvanger					reinigen	
	Stationair toerental					controleren/afstellen	
	Filter brandstofreservoir					controleren	
	Brandstofreservoir					reinigen	
	Benzineleiding						controleren
Werking van de motor	controleren						
Buitenkant van de machine	controleren						
Werking gashendel	controleren						
Elektrische bekabeling	controleren						
Gasbedieningskabel					afstellen		
Alle bouten en schroeven	controleren		controleren				
Carter van de tandwieloverbrenging	schoonmaken	ONDERHOUDSVRIJ					
Centrifugaalgewichtjes van de koppelingen *		Om de 40 bedrijfsuren					

* Neem contact op met uw dealer



Attenzione

- Spegnere il motore prima di qualsiasi operazione di manutenzione.
- Staccare il filo della candela, per evitare il rischio di un avviamento accidentale.

Importante : Usare solo pezzi di ricambio originali del costruttore.
L'uso di pezzi di qualità non equivalente può comportare danni alla macchina.

Quadro periodico di manutenzione

ELEMENTO		FREQUENZA MANUTENZIONE					
		Ogni uso	Una volta ogni 10 ore	Ogni 3 mesi o 25 ore	Ogni 6 mesi o 50 ore	Una volta l'anno o 100 ore	Ogni 2 anni o dopo 300 ore
Vedi manuale del motore	Olio motore		vuotare sostituire				
	Filtro dell'aria	pulire					
	Cordicella del motorino di avviamento	verificare					
	Alette di raffreddamento del motore			pulire			
	Candela di accensione					pulire/regolare	sostituire
	Parascintille					pulire	
	Regime del minimo					verificare/regolare	
	Filtro del serbatoio carburante					verificare	
	Serbatoio carburante					pulire	
	Flessibile della benzina						verificare
	Funzionamento del motore	verificare					
	Esterno della macchina	verificare					
	Funzione leva dell'acceleratore	verificare					
	Cavi elettrici	verificare					
	Cavetto del comando dell'acceleratore					regolare	
	Tutti i bulloni e i dadi	verificare		verificare			
	Scatola ingranaggi	pulire	SENZA MANUTENZIONE				
	Centrifughe della frizione*	Ogni 40 ore di esercizio					

* Contattare il vostro rivenditore



Atención

- Detenga el motor antes de llevar a cabo cualquier operación de mantenimiento.
- Desconecte el cable de bujía con el fin de evitar cualquier riesgo de arranque accidental.

Importante: Utilice sólo piezas de recambio originales del fabricante.
El uso de piezas de calidad no equivalente puede suponer el deterioro de su máquina.

Cuadro de periodicidad de mantenimiento

ELEMENTO		FRECUENCIA DE MANTENIMIENTO					
		Cada utilización	Todos los 10 horas	Todos los 3 meses o 25 horas	Todos los 6 meses o 50 horas	Todos los años o 100 horas	Todos los 2 años o después de 300 horas
Véase el manual del motor	Engrasar el motor		vaciar sustituir				
	Filtro del aire	limpiar					
	Cordón de arranque	comprobar					
	Aletas de refrigeración del motor			limpiar			
	Bujía de encendido					limpiar/equilibrar	sustituir
	Parachispas					limpiar	
	Marcha de ralentí					comprobar/equilibrar	
	Alcachofa del depósito de carburante					comprobar	
	Depósito de carburante					limpiar	
	Conducto de gasolina						comprobar
	Funcionamiento del motor	comprobar					
Exterior de la máquina		comprobar					
Función del mango de velocidad		comprobar					
Cableado eléctrico		comprobar					
Cable del mando de velocidad						equilibrar	
Todos los pernos y tuercas		comprobar		comprobar			
Carcasa de engranaje		limpiar	SIN MANTENIMIENTO				
Contrapesos de embragues *		Cada 40 horas de uso					

* Póngase en contacto con su distribuidor

DE WARTUNG

Pflege des Luftfilters



ACHTUNG

- Lassen Sie den Motor nie ohne Luftfilter laufen. Sonst kommt es zu einem verfrühten Verschleiß des Motors.

Achten Sie vor der Inbetriebnahme des Geräts stets darauf, dass der Filter richtig platziert und sauber ist.

Wenn der Luftfilter verschmutzt ist, ist der Durchlauf zum Vergaser eingeschränkt. Um ein schlechtes Funktionieren des Vergasers zu vermeiden, warten Sie den Luftfilter regelmäßig. Wenn er in staubiger Umgebung benutzt wird, warten Sie ihn häufiger.



ACHTUNG

- Verwenden Sie für die Reinigung des Luftfilters auf keinen Fall Benzin oder entzündliche Lösemittel. Es kann sonst zu einem Brand oder einer Explosion kommen.

GB MAINTENANCE

Maintaining the air filter



ATTENTION

- Never run the engine without the air filter. This can cause premature engine wear.

Before starting the engine, always check that the filter element is correctly in place and perfectly clean.

If the air filter is dirty, the flow of air into the carburettor will be restricted. To avoid all malfunctioning of the carburettor, regularly maintain the air filter. Maintain it more frequently when the engine is used in dusty areas.



DANGER

- Never use petrol or inflammable solvents to clean the air filter. This can cause a fire or explosion.

NL ONDERHOUD

Onderhoud van het luchtfilter



LET OP

- Laat de motor nooit draaien zonder luchtfilter. Dit kan vroegtijdige slijtage aan de motor veroorzaken.

Controleer altijd voordat u de machine start of het filterelement goed op zijn plaats zit en helemaal schoon is.

Vuil in het luchtfilter kan de doorgang naar de carburateur bemoeilijken. Om te voorkomen dat de carburateur minder goed functioneert, dient het luchtfilter regelmatig te worden onderhouden. Indien u de machine in stoffige ruimtes gebruikt, dient het filter vaker te worden gereinigd.



LET OP

- Gebruik nooit benzine of ontvlambare oplosmiddelen voor het reinigen van het luchtfilterelement. Dit kan brand of explosies veroorzaken.

IT MANUTENZIONE

Manutenzione del filtro dell'aria



ATTENZIONE

- Non far mai girare il motore senza filtro dell'aria. Questo provocherebbe un'usura prematura del motore.

Prima di avviare la macchina, verificare sempre che l'elemento del filtro sia correttamente in posto e pulito.

Se il filtro dell'aria è sporco, il passaggio verso il carburatore si restringe. Per evitare un cattivo funzionamento del carburatore, eseguire regolarmente la manutenzione del filtro dell'aria. La manutenzione va eseguita più di frequente se l'uso del motore avviene in ambienti polverosi.



ATTENZIONE

- Non usare mai benzina o solventi infiammabili per la pulizia dell'elemento del filtro dell'aria. Ciò potrebbe risultare in un incendio o un'esplosione.

SP MANTENIMIENTO

Mantenimiento del filtro del aire



ATENCIÓN

- Nunca ponga en marcha el motor sin filtro de aceite. Esto conllevaría un desgaste prematuro del motor.

Antes de arrancar la máquina, compruebe siempre que el elemento de filtrado está colocado correctamente y perfectamente limpio.

Si el filtro del aire está sucio, el paso hacia el carburador se verá obstruido. Para evitar cualquier malfuncionamiento del carburador, revise regularmente el filtro del aire. El mantenimiento más frecuente cuando el motor se utiliza en lugares polvorientos.



ATENCIÓN

- Nunca utilice gasolina o disolventes inflamables para limpiar el elemento del filtro del aire. Podría causar una explosión o un incendio.

DE WARTUNG

1. Bewegen Sie den Starthebel (1) nach vorne, um den Lufteingang zu verschließen.
- 2- Heben Sie den Luftfilterdeckel an, indem Sie die 2 Laschen nach vorne klemmen und anschließend nach hinten ausscheren.
- 3- Entfernen Sie das Filterelement.
- 4- Reinigen Sie das Filterelement in einer nicht entzündlichen Lösung und trocknen Sie es gut ab.
- 5- Tauchen Sie das Filterelement in angemessenes Mooröl ein und befreien Sie es von überflüssigem Öl, indem Sie es auswringen.
- 6- Setzen Sie das Filterelement wieder in der entsprechenden Montagerichtung ein.
- 7- Setzen Sie den Luftfilterdeckel wieder auf, indem Sie zunächst die Hinterlaschen und anschließend die Vorderlaschen einfügen.

GB MAINTENANCE

1. Move the starter lever (1) forwards to cut off the air supply.
- 2- Remove the air filter cover by squeezing the 2 front locking tongues inwards. Then, disconnect the 2 rear locking tongues.
- 3- Remove the filter element.
- 4- Wash the filter element in a non-inflammable solvent and dry it thoroughly.
- 5- Dip the filter element in clean engine oil and remove the excess oil by squeezing the filter.
- 6- Replace the filter element, making sure that it is the right way round.
- 7- Replace the air filter cover by firstly inserting the rear locking tongues and then the forward locking tongues.

NL ONDERHOUD

1. Schuif de starthendel (1) naar voren om de luchtingang te sluiten.
- 2- Verwijder de afdekkap van het luchtfilter door de 2 lipjes aan de voorkant bij elkaar te knijpen en er vervolgens aan de achterkant uit te nemen.
- 3- Verwijder het filterelement.
- 4- Reinig het filterelement in een niet-ontvlambaar oplosmiddel en laat het volledig drogen.
- 5- Doop het filterelement in schone motorolie en verwijder overtollige olie door het element uit te wringen.
- 6- Plaats het filterelement in de oorspronkelijke positie terug.
- 7- Plaats de afdekkap van het luchtfilter terug door de lipjes aan de achterkant bij elkaar te knijpen en door de houder heen te voeren tot ze vastklikken.

IT MANUTENZIONE

1. Spostare la leva (1) dello starter in avanti per chiudere l'entrata dell'aria.
- 2- Togliere il coperchio del filtro dell'aria stringendo con le dita le 2 linguette anteriori, poi estraendo le 2 linguette posteriori.
- 3- Togliere l'elemento filtrante.
- 4- Lavare l'elemento filtrante in un solvente non infiammabile ed asciugarlo completamente.
- 5- Immergere l'elemento filtrante in olio motore pulito e comprimerlo per far fuoriuscire l'olio in eccesso.
- 6- Rimontare l'elemento filtrante rispettando il senso del montaggio.
- 7- Rimontare il coperchio del filtro dell'aria inserendo prima le linguette posteriori e poi quelle anteriori.

SP MANTENIMIENTO

1. Mueva la palanca (1) del estérter hacia delante para cerrar la entrada de aire.
- 2- Desmonte la cubierta del filtro del aire cogiendo las 2 lengüetas delanteras y desenchajando a continuación las 2 lengüetas traseras.
- 3- Retire el elemento de filtrado.
- 4- Lave el elemento de filtrado en un disolvente no inflamable y séquelo completamente.
- 5- Sumerja el elemento de filtrado en aceite de motor limpio y extraiga el aceite sobrante mediante compresión.
- 6- Coloque de nuevo el elemento de filtrado respetando el sentido del montaje.
- 7- Coloque de nuevo la cubierta del filtro del aire metiendo primero las lengüetas traseras y luego las delanteras.

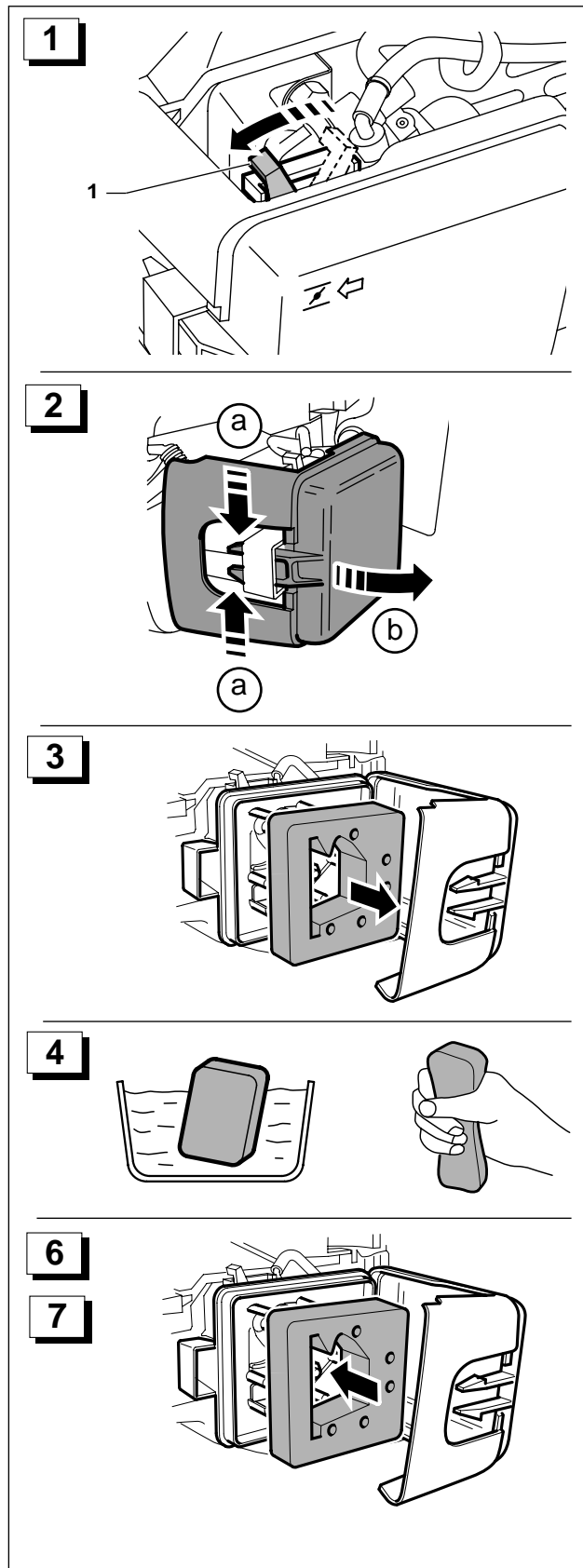

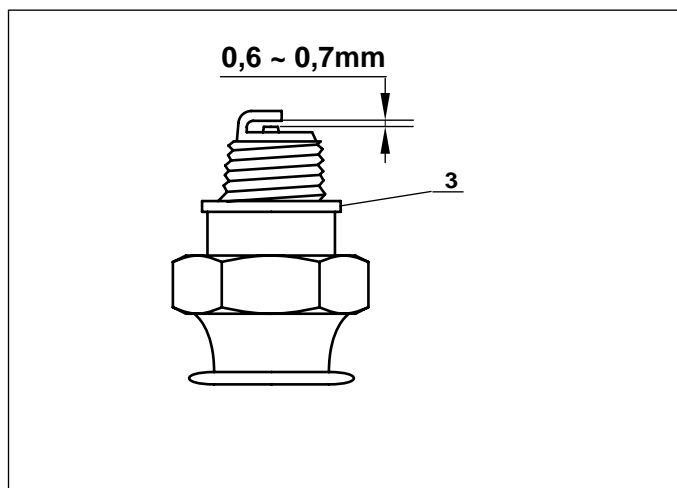

DE WARTUNG

Pflege der Zündkerze

- Entfernen Sie den Deckel der Zündkerze und verwenden Sie einen entsprechenden Schlüssel zum Abnehmen der Kerze.
- Reinigen Sie die Zündkerze, indem Sie die Elektroden mit einer Metallbürste entzundern. Tauschen Sie die Zündkerze aus, wenn die Elektroden verschlissen sind oder die Isolierung abgeblättert oder rissig ist.
- Messen Sie den Abstand zwischen den Elektroden mit einer Dickelehre (nicht mitgeliefert). Er muss zwischen 0,6 und 0,7 mm betragen.
- Überprüfen Sie, dass die Unterlegscheibe (3) der Zündkerze in gutem Zustand ist und drehen Sie sie von Hand wieder fest, um das Ausreißen des Gewindes zu vermeiden. Drehen Sie die Kerze mit dem entsprechenden Schlüssel eine Vierteldrehung, um die Unterlegscheibe zu sichern.

GB MAINTENANCE

Maintaining the spark plug

- Remove the spark plug cover and use a spark plug wrench to remove the spark plug.
- Clean the spark plug by decarbonising the electrodes using a metal brush. Change the spark plug if the electrodes are worn or if the insulating material is flaky or cracked.
- Measure the separation of the electrodes with a thickness gauge (not provided). The separation must be between 0.6 and 0.7 mm.
- Check that the spark plug washer (3) is in good condition and screw the spark plug back in by hand, to avoid damaging the threads. Using the spark plug wrench, tighten a quarter turn to compress the washer.

NL ONDERHOUD

Onderhoud van de bougie

- Verwijder de bougiekap en gebruik een bougiesleutel om de bougie los te draaien.
- Maak de bougie schoon door de elektroden te ontkolen met behulp van een staalborstel. Vervang de bougie als de elektroden zijn versleten of als het isolatiemateriaal is afgebladderd of gebarsten.
- Meet de afstand tussen de elektroden met behulp van een kaliber (niet meegeleverd) met een dikte van: 0,6 tot 0,7 mm.
- Controleer of de ring (3) van de bougie nog in goede staat is en draai de bougie weer vast. Doe dit handmatig om te voorkomen dat de draden worden vervormd. Draai de bougie met een bougiesleutel een kwartslag vast om de ring vast te zetten.

IT MANUTENZIONE

Manutenzione della candela di accensione

- Togliere il cappello della candela di accensione e usare una chiave per candela per smontare la candela.
- Pulire la candela togliendo la calamina dagli elettrodi con una spazzola metallica. Sostituire la candela se gli elettrodi sono usurati o se l'isolante è danneggiato o crepato.
- Misurare con uno spessore (non in dotazione) la distanza fra gli elettrodi che dev'essere: da 0,6 a 0,7 mm.
- Verificare che la rondella (3) della candela sia in buono stato e riavvitare la candela a mano per evitare di danneggiare le filettature. Servendosi della chiave per candela, serrare di un quarto di giro per comprimere la rondella.

SP MANTENIMIENTO

Mantenimiento de la bujía de arranque

- Retire el capuchón de la bujía de encendido y utilice una llave de bujías para desmontar la bujía.
- Limpie la bujía descascarillando los electrodos con ayuda de un cepillo metálico. Cambie la bujía si los electrodos están usados o si el aislante está descamado o hendido.
- Mida la separación de los electrodos con un calibre de espesor (no incluido) que debe ser de: 0,6 a 0,7 mm.
- Compruebe que la arandela (3) de la bujía está en buen estado y revise la bujía con la mano para evitar forzar las roscas. Con ayuda de una llave de bujías, apriete un cuarto de vuelta para asegurar la arandela.

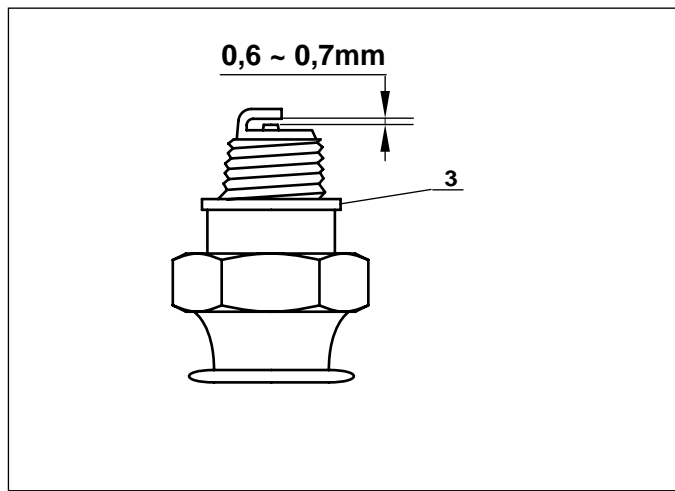

DE WARTUNG

HINWEIS:

Die Dickenlehre und der Kerzenschlüssel sind nicht in der Maschinenlieferung enthalten.

VORSICHT:

. Die Zündkerze muss richtig festgeschraubt sein. Eine schlecht festgeschraubte Zündkerze kann sich erhitzen und den Motor beschädigen.

GB MAINTENANCE

NOTE:

The thickness gauge and the spark plug wrench do not accompany the machine.

PRECAUTION:

The spark plug must be correctly tightened. Incorrectly tightened, a spark plug can become very hot and damage the engine.

NL ONDERHOUD

NB:

Het kaliber en de bougiesleutel worden niet met de machine meegeleverd.

WAARSCHUWING:

. De bougie dient strak te worden vastgedraaid. Gebeurt dit niet correct, dan kan de bougie erg warm worden en de motor beschadigen.

IT MANUTENZIONE

NOTA :

Lo spessore e la chiave per candela non sono in dotazione alla macchina

PRECAUZIONE:

. La candela di accensione dev'essere avvitata correttamente. Una candela mal avvitata rischia di riscaldarsi notevolmente e di danneggiare il motore.

SP MANTENIMIENTO

NOTA :

El calibre de espesor y la llave de bujías no se suministran con la máquina

PRECAUCIÓN:

. La bujía de encendido debe estar correctamente apretada. Una bujía mal apretada corre el riesgo de calentarse demasiado y dañar el motor.

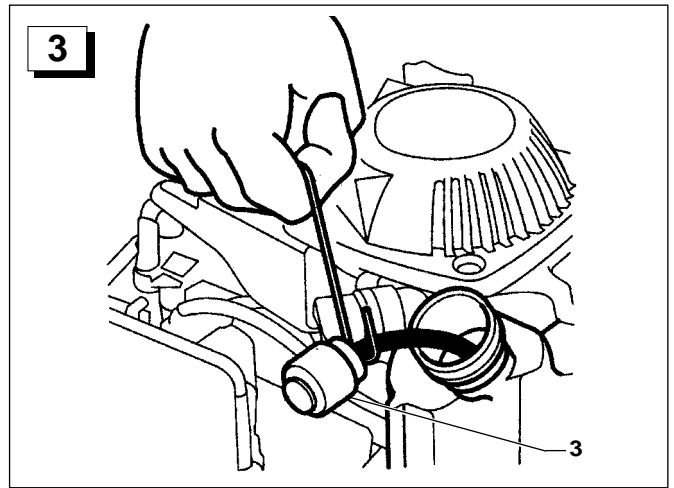
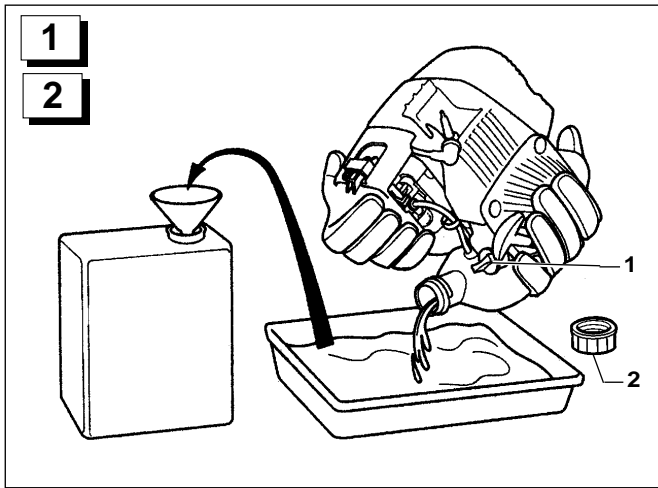

DE WARTUNG

Pflege des Benzinfilters



ACHTUNG

Benzin ist ein leicht entzündlicher Stoff, der unter bestimmten Bedingungen explodieren kann. Rauchen Sie nicht und bringen Sie keine Flammen oder Funken in den Benzindampf.

1. Achten Sie darauf, dass der Motoröldeckel (1) gut geschlossen ist.
2. Entfernen Sie den Treibstoffdeckel (2) und lassen Sie den Treibstoff in einen Behälter laufen, indem Sie das Gerät in Richtung des Treibstoff-Einfüllhalses neigen.

GB MAINTENANCE

Maintaining the petrol filter



DANGER

Petrol is a highly inflammable product that explodes in certain conditions. Do not smoke and avoid having naked flames or sparks near to where you fill with petrol or where the petrol is stored.

1. Check that the engine oil cap (1) is well tightened.
2. Remove the fuel cap (2) and empty the fuel into a bowl by tipping the machine towards the neck of the fuel tank.
3. Gently lift out the fuel filter (3) from the neck of the fuel tank by using a metal wire.

NL ONDERHOUD

Onderhoud van het benzinefilter



LET OP

Benzine is zeer licht ontvlambaar en kan onder bepaalde omstandigheden exploderen. Zorg ervoor dat er niet gerookt wordt in de ruimte waar benzine is opgeslagen en vermijd contact met vlammen en vonken.

1. Controleer of de dop van het motoroliereservoir (1) goed is vastgedraaid.
2. Verwijder de dop (2) van het brandstofreservoir en giet de brandstof in een bak door de machine te kantelen naar de zijde waar zich de hals van het brandstofreservoir bevindt.

IT MANUTENZIONE

Manutenzione del filtro carburante



ATTENZIONE

La benzina è una sostanza estremamente infiammabile che può esplodere in determinate condizioni. Non fumare e non avvicinare fiamme o scintille alla zona di rimessaggio.

1. Verificare che il tappo (1) del dispositivo di rabbocco dell'olio motore sia ben avvitato.
2. Togliere il tappo (2) del dispositivo di riempimento del carburante e vuotare il carburante in un recipiente inclinando la macchina verso il collo del dispositivo.

SP MANTENIMIENTO

Mantenimiento del filtro de gasolina



ATENCIÓN

La gasolina es una sustancia extremadamente inflamable que puede explotar en determinadas circunstancias. No fume ni la acerque a flamas o chispas en la zona de almacenamiento.

1. Compruebe si el tapón (1) del dispositivo de llenado de aceite del motor está bien apretado.
2. Desmonte el tapón (2) del dispositivo de llenado de carburante y vacíe el carburante en un recipiente inclinando la máquina hacia el cuello del dispositivo de llenado de carburante.

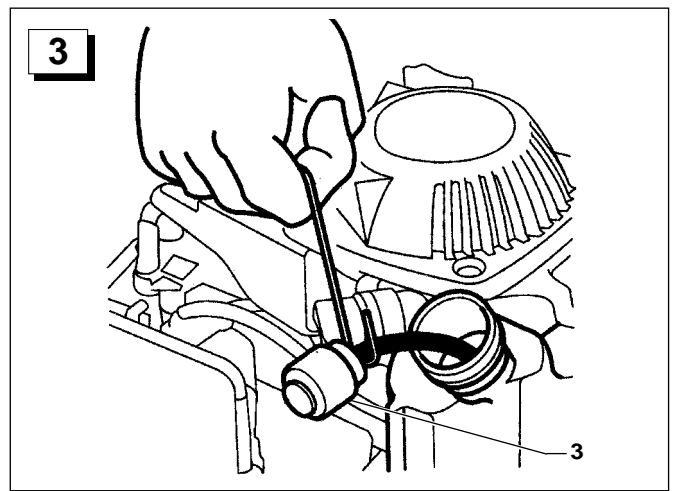
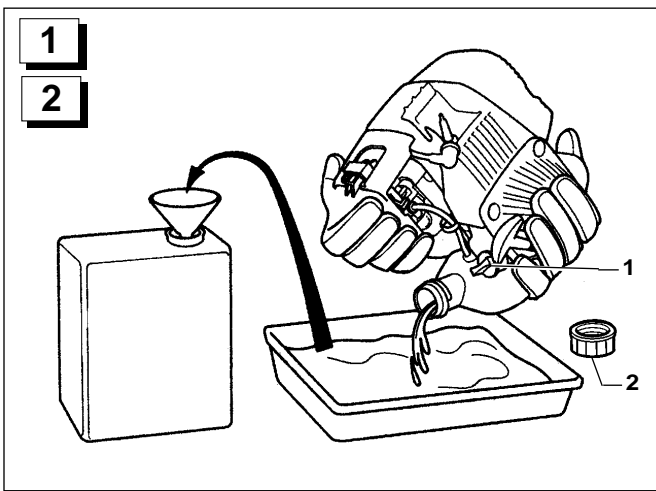

DE WARTUNG

3. Nehmen Sie den Treibstofffilter (3) vorsichtig mithilfe eines Metalldrahts aus dem Einfüllhals.
4. Überprüfen Sie, ob der Treibstofffilter schmutzig ist und reinigen Sie ihn ggf. mit einem nicht entzündlichen Lösungsmittel. Sollte er sehr schmutzig sein, wechseln Sie ihn aus.
5. Entfernen Sie Wasser und Schmutz aus dem Tank, indem Sie das

- Innere mit einem nicht entzündlichen Lösungsmittel ausspülen.
6. Bringen Sie den Treibstofffilter (3) wieder in den Tank und schließen Sie den Deckel (2) vollständig.

GB MAINTENANCE

4. Check if the fuel filter is dirty. Wash it gently with a non-inflammable solvent. If it is very dirty, replace it with a new one.
5. Eliminate water and dirt from the tank by rinsing the interior with a non-inflammable solvent.

6. Place the fuel filter (3) back into the tank, and tighten the fuel fill cap (2) as tight as possible.

NL ONDERHOUD

3. Verwijder het brandstoffilter (3) voorzichtig uit de hals van het brandstofreservoir met behulp van een metalen draad.
4. Controleer of het brandstoffilter vuil bevat. Indien dit het geval is, dient het voorzichtig met een niet-ontvlambaar oplosmiddel te worden gereinigd. Indien het filter erg vuil is, dient het te worden

- vervangen.
5. Verwijder water en vuil uit het reservoir door de binnenkant met een niet-ontvlambaar oplosmiddel te spoelen.
6. Plaats het brandstoffilter (3) terug in het reservoir en draai de dop (2) goed vast.

IT MANUTENZIONE

3. Togliere con cautela il filtro carburante (3) dal collo del dispositivo di riempimento, usando un filo metallico.
4. Controllare se il filtro del carburante è sporco; in questo caso, lavarlo con cautela con un solvente non infiammabile. Se il filtro del carburante è molto sporco, sostituirlo.

5. Eliminare l'acqua e la sporcizia dal serbatoio risciacquando l'interno con un solvente non infiammabile.
6. Rimontare il filtro del carburante (3) nel serbatoio e avvitare a fondo il tappo (2) del dispositivo di riempimento.

SP MANTENIMIENTO

3. Extraiga despacio el filtro de carburante (3) del cuello del dispositivo de llenado de carburante, utilizando un hilo metálico.
4. Compruebe si el filtro de carburante está sucio, lávelo suavemente con un disolvente no inflamable. Si el filtro de carburante está muy sucio, sustitúyalo.

5. Elimine el agua y la suciedad del depósito, bañando el interior con un disolvente no inflamable.
6. Coloque de nuevo el filtro de carburante (3) en el depósito y apriete bien el tapón (2) del dispositivo de llenado.

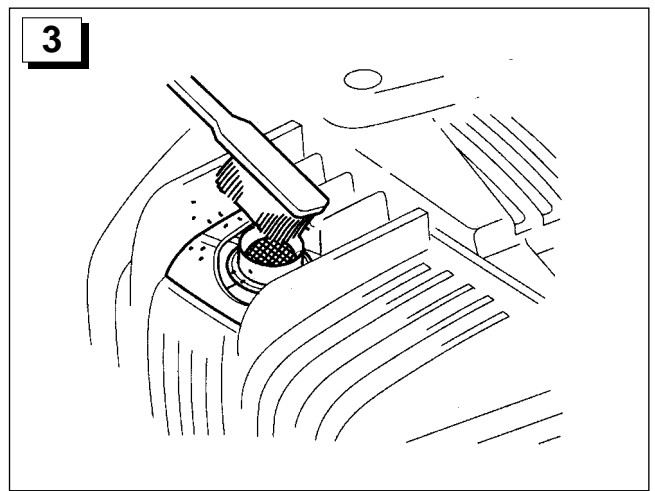
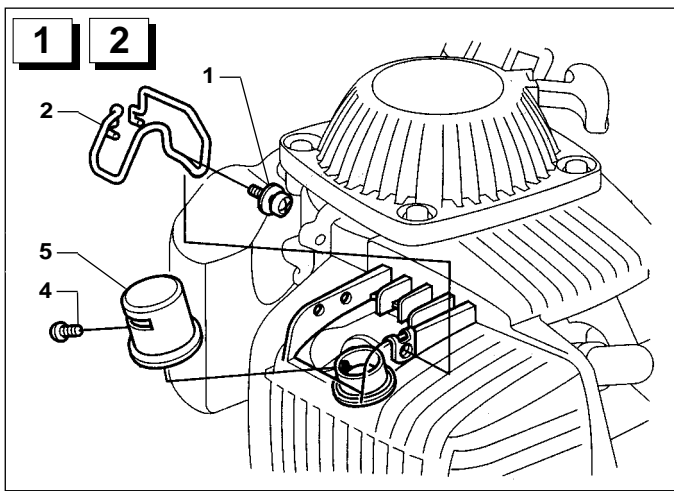

DE WARTUNG

Pflege des Funkenfängers



ACHTUNG

Der Schalldämpfer wird nach Laufen des Motors sehr heiß. Lassen Sie ihn daher zunächst abkühlen, um Verbrennungen zu vermeiden.

Der Funkenfänger muss alle 100 Stunden gewartet werden.

1. Schrauben Sie die 4 mm Schraube (1) lose und entfernen Sie den Ablenkschutz (2).

2. Schrauben Sie die 4 mm Schraube (4) lose und entfernen Sie den Deflektor (5).

3. Nutzen Sie eine Bürste zum Entfernen der Zunderablagerungen am Funkenfängerschirm.

Achten Sie dabei darauf, den Schirm nicht zu beschädigen. Der Funkenfänger darf weder rissig noch löchrig sein. Sollte er beschädigt oder zu stark rissig sein, lassen Sie ihn von Ihrem Händler warten.

GB MAINTENANCE

Maintaining the spark arrester



ATTENTION

The exhaust silencer becomes very hot if the engine has been working. Allow it to cool down before carrying out any work since there is a risk of serious burns.

The spark arrester must be maintained every 100 hours.

1. Unscrew the screw (1) by 4 mm, and remove the deflector guard (2).

2. Unscrew the screw (4) by 4 mm, and remove the deflector (5).

3. Use a brush to remove carbon deposits from the spark arrester screen.

Be careful not to damage the screen. The spark arrester must not be broken or holed. If it is damaged or too dirty, ask your distributor to repair it.

NL ONDERHOUD

Onderhoud van de vonkenvanger



LET OP

De uitlaatdemper wordt erg warm als de motor wordt gestart. Laat de uitlaatdemper afkoelen om ernstige brandwonden tijdens werkzaamheden te voorkomen.

De vonkenvanger dient om de 100 uur te worden gecontroleerd en onderhouden.

1. Draai de bout (4 mm) (1) los en verwijder de deflectorbeschermer (2).

2. Draai de bout (4 mm) (4) los en verwijder de deflector (5).

3. Gebruik een borstel voor het verwijderen van koolaanslag op het scherm van de vonkenvanger.

Beschadig hierbij het scherm niet. Er mogen in geen geval scheuren of gaten in de vonkenvanger zitten. Indien de vonkenvanger beschadigd is of teveel vuil bevat, dient deze te worden gerepareerd door uw dealer.

IT MANUTENZIONE

Manutenzione del Parascintille



ATTENZIONE

La marmitta si riscalda notevolmente se il motore è stato acceso; lasciarla raffreddare prima di qualsiasi intervento poiché esiste il rischio di ustionarsi gravemente.

La manutenzione del parascintille dev'essere eseguita ogni 100 ore.

1. Svitare la vite (1) da 4 mm, e togliere la protezione del deflettore (2).

2. Svitare la vite (4) da 4 mm, e togliere il deflettore (5).

3. Usare una spazzola per eliminare le incrostazioni di calamina dallo schermo del parascintille.

Fare attenzione a non danneggiare lo schermo. Il parascintille non dev'essere rotto o forato. Se è danneggiato o troppo intasato, consegnarlo al vostro rivenditore di fiducia per l'assistenza.

SP MANTENIMIENTO

Mantenimiento del extintor de chispas



ATENCIÓN

El silenciador se calienta mucho si el motor ha sido puesto en marcha, déjelo enfriar antes de cualquier operación ya que podría provocar quemaduras graves.

El extintor de chispas debe ser revisado cada 100 horas.

1. Desatornille el tornillo (1) de 4 mm, y desmonte el protector del deflector (2).

2. Desatornille el tornillo (4) de 4 mm y desmonte el deflector (5).

3. Utilice un cepillo para quitar los restos de calamina de la pantalla del extintor de chispas.

Tenga cuidado de no dañar la pantalla. El extintor de chispas no debe estar ni roto ni agujereado. Si está dañado o demasiado sucio, mándelo a reparar a su distribuidor.

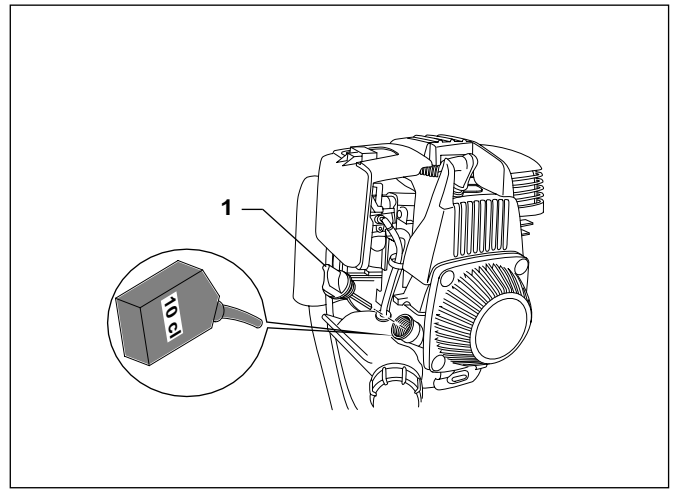
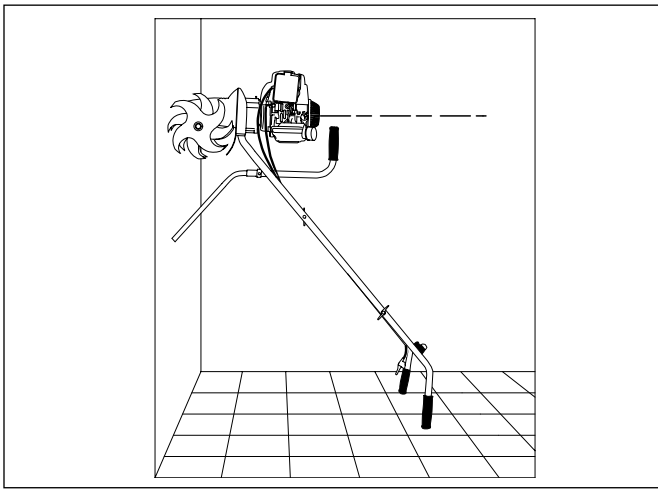

DE WARTUNG

Erneuerung des Öls



ACHTUNG

Sie müssen das Öl stets mithilfe des mitgelieferten Dosierkanisters einfüllen. Diese Dosis darf auf keinen Fall überschritten werden, da sonst der Motor schwer beschädigt werden kann.

TIPP: Lassen Sie das Öl ablaufen, solange der Motor noch heiß ist, um den Vorgang zu beschleunigen und das ganze Öl zu erfassen.

1. Überprüfen Sie, ob der Treibstoffdeckel richtig zugeschraubt ist.
2. Entfernen Sie den Öldeckel und lassen Sie das Öl in einen Behälter laufen, indem Sie das Gerät in Richtung des Öl-Einfüllhalses neigen.

GB MAINTENANCE

Changing the oil



DANGER

You must fill with oil using the measure container that accompanies the machine. You must, in no case, exceed this measure since this can result in serious damage to the engine.

TIP: Empty the oil while the engine is still warm to ensure a fast and complete emptying.

1. Make sure that the fuel tank cap is securely fastened.
2. Remove the oil fill cap and empty the oil into a bowl by tipping the engine towards the neck of the oil fill tank.

NL ONDERHOUD

Vervangen van de olie



LET OP

U dient daarom de tank met olie te vullen met behulp van de met de machine meegeleverde doseerjerrycan. Houd u aan deze dosering, want een overschrijding ervan kan ernstige schade aan de motor veroorzaken.

TIP: Giet de olie uit het reservoir als de motor nog warm is; het reservoir kan dan snel en helemaal worden leeggegoten.

1. Controleer of de dop van het brandstofreservoir goed is dichtgedraaid.
2. Verwijder de dop van het oliereservoir en giet de olie in een bak door de motor te kantelen naar de zijde waar zich de hals van het oliereservoir bevindt.

IT MANUTENZIONE

Cambio dell'olio



ATTENZIONE

È assolutamente necessario fare il pieno d'olio servendosi della tanica di dosaggio in dotazione alla macchina e non superare in nessun caso questa dose, poiché ciò rischierebbe di danneggiare gravemente il motore.

CONSIGLIO: Vuotare l'olio a motore ancora caldo per garantire un'operazione rapida e completa.

1. Verificare che il tappo del serbatoio del carburante sia ben avvitato.
2. Togliere il tappo del dispositivo di rabbocco dell'olio e vuotare l'olio in un recipiente inclinando il motore verso il collo del dispositivo di rabbocco.

SP MANTENIMIENTO

Cambio de aceite



ATENCIÓN

Usted debe obligatoriamente llenar el aceite con ayuda del dosificador facilitado con la máquina, pero en ningún caso deberá sobrepasar esta dosis pues podría dañar gravemente el motor.

CONSEJO: Vacíe el aceite cuando el motor esté aún caliente con el fin de asegurar un vaciado rápido y completo.

1. Compruebe que el tapón del depósito de carburante está bien apretado.
2. Desmonte el tapón del dispositivo de llenado de aceite y vacíe el aceite en un recipiente, inclinando el motor hacia el cuello del dispositivo de llenado de aceite.

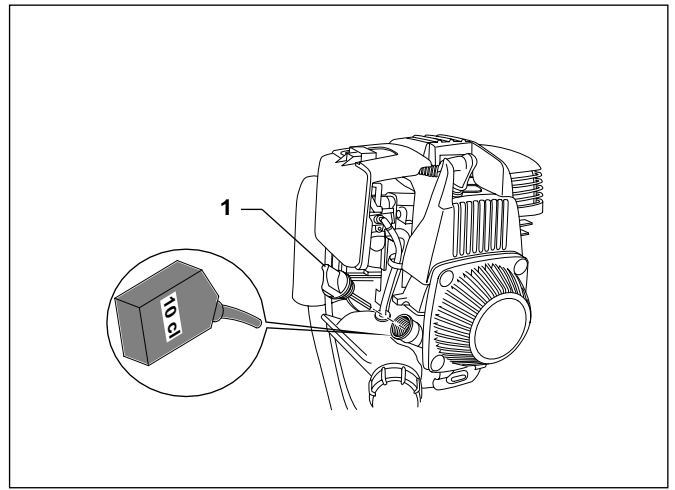
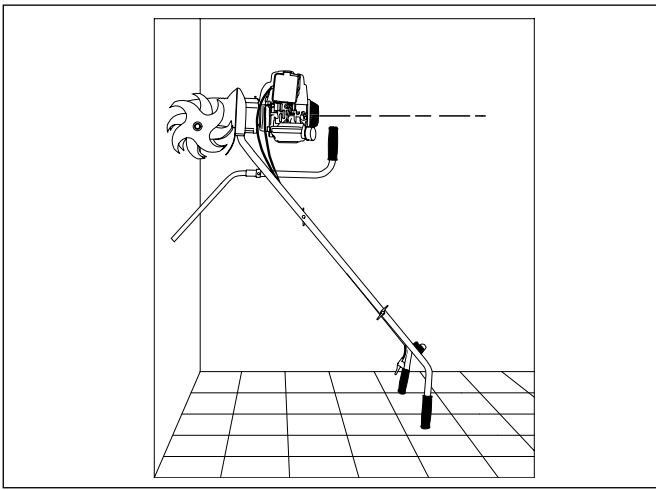

DE WARTUNG

3. Stellen Sie Ihr Gerät mit den Drehwerkzeugen gegen eine Wand, so dass die Griffe auf dem Boden stehen und die Motorachse parallel zum Boden zeigt.
4. Füllen Sie den mitgelieferten Dosierkanister (max. 0,10 l Inhalt) mit einem empfohlenen Öl (s. S. 13 - 14).
5. Schütten Sie den Inhalt des Dosierkanisters vollständig in das Motorgehäuse.
6. Schrauben Sie den Öldeckel wieder zu.

GB MAINTENANCE

3. By positioning the axis of the engine parallel to the ground, place your machine with the rotating blades against a wall and the handles on the ground.
4. Fill the measure container accompanying the machine (maximum capacity 0.10 litres) with the recommended oil (see page 13 - 14)
5. Pour the entire contents of the container into the engine housing.
- 6- Screw the oil fill cap back in place.

NL ONDERHOUD

3. Zet de machine met de draaiende delen tegen de muur en met de handgrepen van de stuurstang op de grond zodat de as van de motor parallel met de grond staat.
4. Vul de met de machine meegeleverde doseerverpakking (maximale inhoud 0,10 liter) met de aanbevolen olie (zie pagina 13 - 14).
5. Giet de gehele inhoud van de verpakking in het carter.
6. Draai de dop van het oliereservoir weer dicht.

IT MANUTENZIONE

3. Situare la macchina con gli attrezzi rotanti contro un muro e le impugnature a terra, facendo sì che l'asse del motore sia ben parallelo al suolo.
4. Riempire la tanica di dosaggio in dotazione alla macchina (contenuto massimo 0,10 litri) con l'olio raccomandato (vedi pagina 13 - 14)
5. Vuotare interamente il contenuto della tanica di dosaggio nel carter motore.
- 6- Riavvitare il tappo di rabbocco dell'olio.

SP MANTENIMIENTO

3. Coloque su máquina, las herramientas rotativas contra la pared y los puños en el suelo, situando el eje del motor en perfecto paralelo con el suelo.
4. Llene el dosificador facilitado con la máquina (contenido máx. 0,10 litros) con el aceite recomendado (véase la página 13 - 14)
5. Vacíe completamente el contenido del dosificador en la carcasa del motor.
- 6- Enrosque de nuevo el tapón de llenado de aceite.

DE WARTUNG

Reinigung nach dem Gebrauch

VORSICHT:

. Wenn der Motor in Betrieb war, lassen Sie ihn mindestens 30 Minuten abkühlen, bevor Sie die Reinigung vornehmen.

1. Entfernen Sie Schlamm, Gras, Schmutz und andere Fremdkörper von der Maschine und den Drehwerkzeugen.
2. Entfernen Sie den Schlamm und den Schmutz rund um den Luftfilter.
3. Waschen Sie die Maschine einschließlich der Bereiche rund um die Drehwerkzeuge.

4. Reinigen Sie den Motor von Hand und achten Sie dabei darauf, dass kein Wasser in den Luftfilter eindringt.

HINWEIS:

Bei einer Reinigung mit einem Wasserstrahl (**mit niedrigem Druck**), achten Sie darauf, dass kein Wasser in den Luftfilter eindringt oder an das Steuerkabel gelangt. Außerdem müssen Sie die Maschine erneut starten und außerhalb von Erde laufen lassen, damit das ggf. verbleibende Wasser in der Kupplung auslaufen kann.

5. Nach der Reinigung der Maschine wischen Sie alle zugänglichen Oberflächen trocken.

GB MAINTENANCE

Cleaning after use

PRECAUTION :

If the engine has been in operation, allow it to cool down for at least 30 minutes before proceeding to clean the machine.

1. Remove mud, pieces of grass, dirt and other foreign substances from the body of the machine and the blade assembly.
2. Remove mud and dirt from around the air filter.
3. Wash the machine, including the area around the blade assembly.
4. Wash the engine by hand, paying attention to not allow water to penetrate the air filter.

NOTE :

When washing with a water jet (**low pressure**), make sure that water does not get into the air filter or the on/off cable. Moreover, it is obligatory to restart the machine and to make it work above the ground in order to expel any water that may be left in the coupling mechanism.

5. After having cleaned the machine, wipe all the accessible surfaces.

NL ONDERHOUD

Reiniging na gebruik

WAARSCHUWING:

. Als de motor heeft gedraaid, laat deze dan tenminste 30 minuten afkoelen voordat u begint met reinigingswerkzaamheden.

1. Verwijder modder, onkruidresten, vuil enz. uit de machinebehuizing en de draaiende delen.
2. Verwijder modder en vuil rond het luchtfilter.
3. Reinig de machine inclusief het gebied rondom de draaiende delen.
4. Reinig de motor handmatig en zorg ervoor dat er geen water in het luchtfilter terechtkomt.

NB:

Indien de machine schoon wordt gespoten (**lage druk**), mag er geen water in het luchtfilter of in de bedieningskabel terechtkomen. Bovendien dient u de machine opnieuw te starten en op te kop te houden om eventueel overtollig water in het koppelingshuis weg te laten lopen.

5. Nadat de machine is gereinigd dienen alle toegankelijke delen te worden drooggemaakt.

IT MANUTENZIONE

Pulizia dopo l'uso

PRECAUZIONE:

. Se il motore è stato in funzione, lasciarlo raffreddare per almeno 30 minuti prima di procedere alla pulizia.

1. Rimuovere fango, fili d'erba, sporcizia e altre sostanze estranee dal corpo della macchina e dagli attrezzi rotanti.
2. Togliere fango e sporcizia dalla zona intorno al filtro dell'aria.
3. Lavare la macchina, comprese le zone intorno agli attrezzi rotanti.
4. Lavare il motore a mano facendo attenzione a non lasciar penetrare acqua nel filtro dell'aria.

NOTA :

In caso di pulizia con getto d'acqua (**bassa pressione**), evitare che l'acqua penetri nel filtro dell'aria o nel cavo di comando. Inoltre, è obbligatorio rimettere in moto la macchina e farla avanzare senza terra, in modo da evacuare i residui d'acqua eventualmente presenti nella campana.

5. Dopo aver pulito la macchina, asciugare tutte le superfici accessibili.

SP MANTENIMIENTO

Limpeza tras el uso

PRECAUCIÓN:

. Si ha utilizado el motor, déjelo que se enfríe durante al menos 30 minutos antes de limpiarlo.

1. Retire el lodo, los trozos de hierba, la suciedad y otras sustancias externas del cuerpo de la máquina y de las herramientas rotativas.
2. Retire el lodo y la suciedad de alrededor del filtro del aire.
3. Lave la máquina, incluida la zona que rodea las herramientas rotativas.
4. Lave el motor con la mano, teniendo cuidado de no dejar que el agua penetre en el filtro del aire.

NOTA :

En el caso de una limpieza con chorro de agua (**baja presión**), vigile que no entre agua en el filtro del aceite o el cable de mando. Asimismo, es obligatorio arrancar de nuevo la máquina y hacerla avanzar fuera de la tierra, de modo que evacue el resto de agua que pudiera quedar en la campana del embrague.

5. Tras haber limpiado la máquina, seque todas las superficies con acceso.

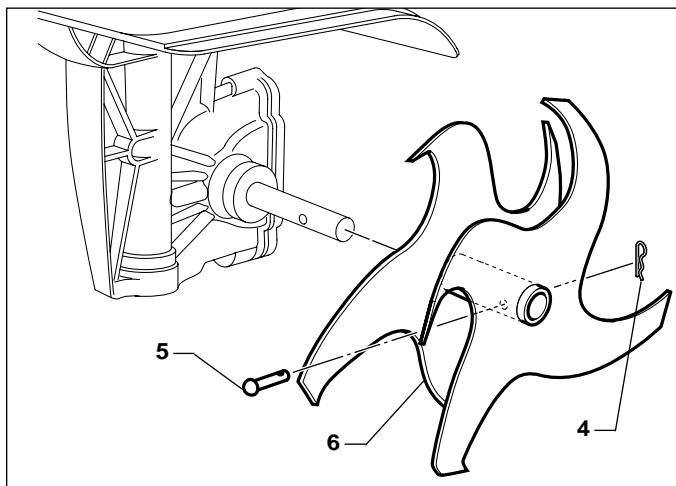

DE WARTUNG

Kontrolle und Austausch der Drehwerkzeuge



ACHTUNG
Tragen Sie für alle Arbeiten an den Drehwerkzeugen
Schutzhandschuhe.

1. Prüfen Sie den Verschleißgrad der Drehwerkzeuge und tauschen Sie sie aus, wenn die Zähne stark abgenutzt oder rissig sind.

Abnehmen der Drehwerkzeuge

1. Entfernen Sie die Stifte (4) und die Achsen (5).
2. Entfernen Sie das Werkzeug (6).
3. Gehen Sie genauso für die andere Seite vor.

Montage neuer Werkzeuge

1. Lassen Sie die neuen Werkzeuge auf der rechten Seite einrasten.
2. Richten Sie die Befestigungslöcher aus und bringen Sie die Achse (4) und den Stift (5) an.
3. Gehen Sie genauso für die andere Seite vor.

GB MAINTENANCE

Inspecting and replacing the blade assemblies.



DANGER
Wear protective gloves before working with the blade
assemblies.

1. Check the degree of wear and tear on the blade assemblies and replace them if the teeth are worn or excessively damaged.

Dismantling the blade assembly

1. Pull out the cotter pins (4) and the pins (5).
2. Remove the blade (6).
3. Carry out the same procedure for the other side.

Assembling new blade assemblies

1. Place the new blade assembly on the right-hand side.
2. Align the fastening holes, insert the pin (4) and cotter pin (5).
3. Carry out the same procedure for the other side.

NL ONDERHOUD

Controleren en vervangen van de draaiende delen



LET OP
Draag veiligheidshandschoenen tijdens werkzaamheden aan de draaiende delen.

1. Controleer of er sprake is van slijtage aan de draaiende delen. Vervang ze als de tanden zijn versleten of erg krom zijn geworden.

Demontage van de draaiende delen

1. Verwijder de borgclips (4) en de pennen (5).
2. Verwijder de frees (6).
3. Herhaal bovenstaande stappen aan de andere kant.

Montage van nieuwe onderdelen

1. Monteer de nieuwe onderdelen aan de rechterkant.
2. Zorg ervoor dat de bevestigingsgaten recht tegenover elkaar zitten en monteer de pen (4) en borgclip (5).
3. Herhaal bovenstaande stappen aan de andere kant.

IT MANUTENZIONE

Controllo e sostituzione degli attrezzi rotanti



ATTENZIONE
Indossare guanti di protezione prima di qualsiasi intervento sugli attrezzi rotanti.

1. Verificare il grado di usura degli attrezzi rotanti e sostituirli se i denti sono usurati o piegati eccessivamente.

Smontaggio degli attrezzi rotanti

1. Ritirare le coppiglie (4) e gli assi (5).
2. Togliere l'attrezzo (6).
3. Procedere allo stesso modo sull'altro lato.

Montaggio dei nuovi attrezzi

1. Montare i nuovi attrezzi sul lato destro.
2. Allineare i fori di fissaggio, posizionare l'asse (4) e la coppiglia (5).
3. Procedere allo stesso modo sull'altro lato.

SP MANTENIMIENTO

Control y sustitución de las herramientas rotativas



ATENCIÓN
Utilice guantes de protección antes de cualquier intervención en las herramientas rotativas.

1. Compruebe el grado de desgaste de las herramientas rotativas y sustitúyalas si los dientes están excesivamente utilizados o torcidos.

Desmontaje de las herramientas rotativas

1. Retire los pasadores (4) y los ejes (5).
2. Retire la herramienta (6).
3. Repita el mismo procedimiento para el otro lado.

Montaje de las herramientas nuevas

1. Coloque las nuevas herramientas del lado derecho.
2. Alinee los orificios de fijación, coloque el eje (4) y el pasador (5).
3. Repita el mismo procedimiento para el otro lado.

STÖRUNGEN	URSACHE	ABHILFE	S. S.
Der Motor springt nicht an.	Der Antriebsschalter steht auf Stopp. Der Tank ist ohne Treibstoff.	Stellen Sie den Schalter auf „on“. Füllen Sie den Tank.	26 15-16
	Der Treibstofffilter ist verstopft. Die Treibstoffleitung ist verstopft. Kurzschluss oder Verkrustung der Zündkerze Die Kerze ist rissig (rissiges Porzellan oder brüchige Elektroden). Zündkabel kurzgeschlossen, brüchig oder ohne Kontakt zur Kerze. Zündung kaputt.	Reinigen Sie den Treibstofffilter. Reinigen Sie die Treibstoffleitung. Ersetzen Sie die Kerze. Ersetzen Sie die Kerze. Ersetzen Sie das Kabel oder befestigen Sie es an der Kerze. Wenden Sie sich an Ihren Reparaturdienst.	41-42 39-40
Der Motor springt nur schwer an	Wasser im Benzin oder verschmutzter Treibstoff.	Leeren Sie das gesamte System und füllen Sie es mit frischem Treibstoff auf. Stellen Sie den Starterhebel auf offen und starten Sie zwei- bis dreimal.	23
	An den Fugen des Verbrenners oder der Zylinderbasis geht Treibstoff verloren. Schwacher Funken an der Kerze	Ziehen Sie den Verbrenner nach. Tauschen Sie die Fugen des Thermoraums aus. Wenden Sie sich an Ihren Reparaturdienst.	
Der Motor stottert	Schmutz in der Treibstoffleitung oder im Verbrenner. Verkrustete, brüchige oder falsch eingestellte Kerze.	Entfernen und reinigen. Reinigen Sie die Kerze bzw. erneuern Sie sie - stellen Sie den Abstand zwischen den Elektroden auf 0,6 bis 0,7 mm ein.	39-40
	Schwacher oder ausgehender Funken an der Kerze.	Wenden Sie sich an Ihren Reparaturdienst.	
Der Motor läuft nicht bei voller Leistung	Luftfilter verstopft.	Reinigen oder ersetzen Sie den Luftfilter.	37-38
	Schalldämpfer verstopft.	Entfernen Sie den Ruß vom Schalldämpfer.	
	Auspuffausgang verstopft.	Entfernen Sie den Schalldämpfer, entfernen Sie den Ruß von den Auspuffausgängen. Achten Sie darauf, dass Sie den Kolben und die Wände des Zylinders nicht verkratzen oder beschädigen. Blasen Sie den abgelagerten Ruß mithilfe von Druckluft fort. Bringen Sie den Schalldämpfer mit seinem Zubehör wieder an.	43
	Funkenfänger verstopft Schwache Verdichtung	Reinigen Sie den Funkenfänger. Wenden Sie sich an Ihren Reparaturdienst.	
Der Motor erhitzt sich zu stark	Schlechte Lüftung	Reinigen Sie das Lenkrad, die Zylinderflügel und den Luftfilter.	
Der Motor lärmt oder klopft	Falsche Kerze	Tauschen Sie die Kerze durch die vom Motorhersteller empfohlene aus.	39-40
	Zylinderlager, -kolben oder -wand abgenutzt.	Wenden Sie sich an Ihren Reparaturdienst.	
Der Motor säuft ab	Verbrenner ist zu niedrig eingestellt.	Wenden Sie sich an Ihren Reparaturdienst.	46
	Der Motor erhitzt sich zu stark	Entfernen Sie den Schmutz und Staub, der sich zwischen den Rippen angesammelt hat.	

GB TROUBLESHOOTING

PROBLEM	CAUSE	ACTION	see page
The engine does not start running.	The On/Off switch is in the Off position.	Turn the switch to the "on" position.	26
	No fuel in the tank.	Fill the tank.	15-16
	Clogged fuel filter.	Clean the fuel filter.	41-42
	Clogged fuel tube.	Clean the fuel pipe.	39-40
	Short-circuited or clogged spark plug.	Replace the spark plug.	
Spark plug is broken (cracked porcelain or broken electrodes).	Replace the spark plug.	Replace the conductor lead or fix it into the spark plug.	
Spark plug conductor wire short-circuited, broken or detached from the plug.			
Spark plug not working.	Contact your repair agent.		
The engine is difficult to start running.	Water in the petrol or contaminated fuel.	Empty the entire system and refill with new fuel.	23
	Leaks from the carburettor joints or from the base of the cylinder).	Put the starter lever to the open position and pull two or three times.	
	Weak spark at the plug.	Re-tighten the carburettor. Replace the joints of the thermal tank. Contact your repair agent	
The engine misfires.	Dirk in the fuel tube or in the carburettor.	Remove and clean.	39-40
	Spark plug broken, worn or incorrect gap adjustment.	Clean or replace the spark plug – adjust the gap between the electrodes to between 0.6 and 0.7 mm.	
The engine lacks power	Weak or intermittent spark.	Contact your repair agent.	37-38 43
	Air filter clogged.	Clean or replace the air filter.	
	Silencer clogged.	Remove the carbon from the silencer.	
	Exhaust orifices clogged.	Remove the silencer. Remove all the carbon from the exhaust orifices. Take care not to scratch or damage the piston and the cylinder lining. Blow away all the carbon removed using compressed air. Replace the silencer and the mountings.	
The engine overheats.	Spark arrester clogged	Clean the spark arrester.	43
	Weak compression	Contact your repair agent.	
	Bad air circulation	Clean the flywheel, the cylinder flanges and the air filter.	
The engine is noisy or knocks.	Spark plug incorrect	Replace with the spark plug recommended by the manufacturer.	39-40
	Worn bearings, piston or cylinder lining.	Contact your repair agent.	
The engine stalls when loaded.	Carburettor settings too weak.	Contact your repair agent	46
	The engine overheats.	Remove all dirt and dust lodged between the flanges.	

PROBLEEM	OORZAAK	OPLOSSING	zie pagina
De motor start niet	De aan-/uitschakelaar staat in de positie Off. Er zit geen brandstof in het reservoir. Het brandstoffilter is verstopt. De brandstofleiding is verstopt. De bougie heeft kortsluiting of is vuil. De bougie is stuk (porselein gebarsen of elektroden gebroken). Ontstekingskabel kortgesloten, gebroken of geen contact meer met de bougie. Ontsteking buiten werking.	Zet de aan-/uitschakelaar op "on". Vul het reservoir. Reinig het brandstoffilter. Reinig de brandstofleiding. Vervang de bougie. Vervang de bougie. Vervang de stroomdraad of verbind deze met de bougie. Neem contact op met uw dealer.	26 15-16 41-42 39-40
De motor start moeilijk	Water in benzine of vervuilde brandstof. Lekken bij de koppelingen van de carburateur of de cilinderbasis. Klein vonkje bij de bougie	Leeg het gehele systeem en vul het reservoir met verse brandstof. Zet de starthendel open en geef twee of drie keer gas. Sluit de carburateur weer. Vervang de koppelingen van het thermische blok. Neem contact op met uw dealer.	23
De motor hapert	Vuil in de brandstofleiding of de carburateur. Bougie vuil, gebroken of verkeerde afregeling van de tussenruimte. Klein of onderbroken vonkje bij de bougie.	Verwijderen en reinigen. Reinig of vervang de bougie - regel de tussenruimte tussen de elektroden af op 0,6 tot 0,7 mm. Neem contact op met uw dealer.	39-40
De motor heeft onvoldoende vermogen	Luchtfilter verstopt. Uitlaatdemper verstopt. Uitlaatopeningen verstopt. Vonkenvanger verstopt. Zwakke compressie.	Reinig of vervang het luchtfilter. Verwijder de koolaanslag uit de uitlaatdemper. Demonteer de uitlaatdemper en verwijder alle koolaanslag uit de uitlaatopeningen. Zorg ervoor dat de zuiger en de cilinderwanden niet worden beschadigd. Blaas alle koolaanslag weg met samengeperste lucht. Plaats de uitlaatdemper en de afdekking weer terug. Reinig de vonkenvanger. Neem contact op met uw dealer.	37-38 43
De motor raakt oververhit	Gebrekkige luchtcirculatie.	Reinig het vliegwiel, de cilinderkoelribben en het luchtfilter.	
De motor maakt veel lawaai of maakt schokkende bewegingen	Verkeerde bougie. Lagers, zuiger of cilinderwanden versleten.	Vervang de bougie met een door de motormonteur aanbevolen exemplaar. Neem contact op met uw dealer.	39-40
De motor slaat af tijdens gebruik	Afstelling van de carburateur "onvoldoende". De motor raakt oververhit.	Neem contact op met uw reparateur. Verwijder vuil en stof dat tussen de ribben zit.	46

INCIDENTI	CAUSE	RIMEDI	vedi pagina
Il motore non si mette in moto.	L'interruttore ON/OFF è in posizione OFF. Non c'è carburante nel serbatoio.	Portare l'interruttore in posizione "on". Riempire il serbatoio.	26 15-16
	Filtro carburante intasato. Flessibile del carburante intasato. Candela in cortocircuito o intasata. La candela è rotta (porcellana crepata o elettrodi spezzati). Filo conduttore di accensione in cortocircuito, rotto o staccato dalla candela. Accensione fuori servizio.	Pulire il filtro carburante. Pulire il flessibile del carburante. Sostituire la candela. Sostituire la candela. Sostituire il filo conduttore o fissarlo alla candela. Contattare il vostro riparatore.	41-42 39-40
Il motore è difficile da mettere in moto	Acqua nella benzina o carburante viziato.	Vuotare tutto l'impianto e rifare il pieno con del carburante nuovo. Portare la leva dello starter in posizione di apertura e tirare la cordicella due o tre volte.	23
	Fughe a livello dei giunti del carburatore o della base del cilindro. Scintilla debole a livello della candela	Serrare nuovamente il carburatore. Sostituire i giunti della calotta termica. Contattare il vostro riparatore.	
Il motore ha un'accensione irregolare	Sporcizia nel flessibile del carburante o nel carburatore. Candela intasata, rotta o regolazione non corretta della distanza fra gli elettrodi.	Rimuovere e pulire. Pulire o sostituire la candela - regolare la distanza fra gli elettrodi su 0,6-0,7 mm.	39-40
	Scintilla debole o intermittente a livello della candela.	Contattare il vostro riparatore.	
Il motore manca di potenza	Filtro dell'aria ostruito.	Pulire o sostituire il filtro dell'aria.	37-38
	Marmitta ostruita. Orifizi di scappamento ostruiti. Parascintille ostruito Compressione debole	Togliere il carbonio dalla marmitta. Togliere la marmitta, eliminare tutto il carbonio dagli orifizi di scappamento. Attenzione a non raschiare o danneggiare il pistone e le pareti del cilindro. Asportare tutto il carbonio staccato servendosi di aria compressa. Montare la marmitta e la guarnizione. Pulire il parascintille. Contattare il vostro riparatore.	
Il motore si surriscalda	Cattiva circolazione d'aria.	Pulire il volano, le alette del cilindro e il filtro dell'aria.	
Il motore è rumoroso e batte in testa	Candela difettosa	Sostituire con la candela consigliata dal meccanico.	39-40
	Cuscinetti, pistone o pareti del cilindro usurati.	Contattare il vostro riparatore.	
Il motore si blocca sotto carico	Regolazione del carburatore troppo "magra".	Contattare il vostro riparatore.	46
	Il motore si surriscalda.	Rimuovere la sporcizia e la polvere fra le alette.	

SP LOCALIZACIÓN DE AVERÍAS

INCIDENTES	CAUSA	REMEDIO	véase la pág.
El motor no arranca.	El interruptor de marcha / parada está en posición de parada.	Coloque el interruptor en la posición "on".	26
	No hay carburante en el depósito.	Llene el depósito.	15-16
	El filtro de carburante está obstruido.	Limpie el filtro de carburante.	41-42
	El conducto de carburante está obstruido.	Limpie el conducto de carburante.	39-40
	La bujía ha sufrido un cortocircuito o está sucia.	Sustituya la bujía.	
Cuesta trabajo poner el motor en marcha	La bujía está rota (la porcelana con fisuras o los electrodos rotos).	Sustituya la bujía.	
	El hilo conductor de encendido ha sufrido un cortocircuito, está roto o se ha soldado de la bujía.	Sustituya el hilo conductor o fíjelo a la bujía.	
	El encendido no funciona.	Póngase en contacto con su servicio de reparación.	
	Hay agua en la gasolina o el carburante está sucio.	Vacíe todo el sistema y rellene de nuevo con carburante fresco. Coloque la palanca del estérter en la posición de apertura y tire dos o tres veces. Apriete el carburador.	23
	Existen fugas a la altura de las juntas del carburador o en la base del cilindro.	Sustituya las juntas del calzo térmico.	
Falla el encendido del motor	La chispa es débil a la altura de la bujía	Póngase en contacto con su servicio de reparación.	
	Suciedad en el conducto del carburante o en el carburador.	Retire y limpie.	39-40
	Bujía sucia, rota o nivelado incorrecto de la separación.	Limpie o sustituya la bujía - nivele la separación de los electrodos en 0,6 a 0,7 mm.	
Chispa es débil o intermitente a la altura de la bujía.	Póngase en contacto con su servicio de reparación.		
El motor no tiene potencia	Filtro de aire obstruido.	Limpie o sustituya el filtro del aire.	37-38
	Silenciador obstruido.	Retire el carbono del silenciador.	
	Orificios de escape obstruidos.	Desmonte el silenciador, retire todo el carbono de los orificios de escape. Tenga cuidado de no rallar o dañar el pistón ni las paredes del cilindro. Gasifique todo el carbono liberado con ayuda de aire comprimido. Coloque el silenciador y el revestimiento.	43
	Extintor de chispas obstruido Compresión débil	Limpie el extintor de chispas. Póngase en contacto con su servicio de reparación.	
El motor se sobrecalienta	Circulación de aire defectuosa.	Limpie el volante, las aletas del cilindro y el filtro del aire.	
El motor es ruidoso o tiene sacudidas	Bujía defectuosa Cojinetes, pistón o paredes del cilindro usados.	Sustituya por la bujía preconizada por el motorista. Póngase en contacto con su servicio de reparación.	39-40
El motor se cala con la carga	Ajuste del carburador demasiado "estrecho".	Póngase en contacto con su servicio de reparación	46
	El motor se sobrecalienta.	Retire la suciedad y el polvo que haya entre las aletas.	

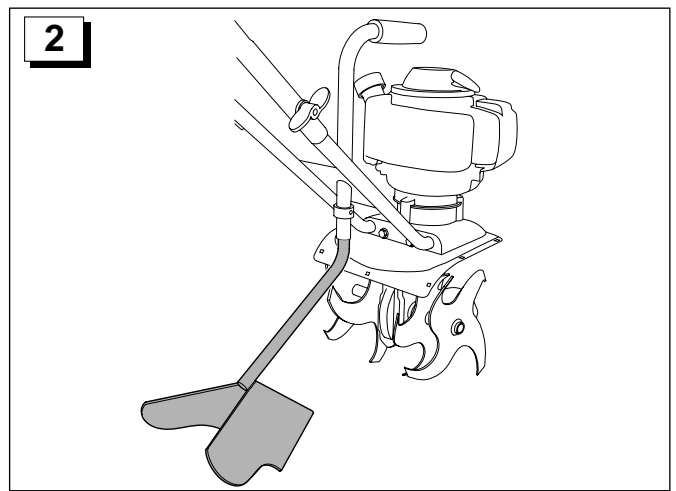
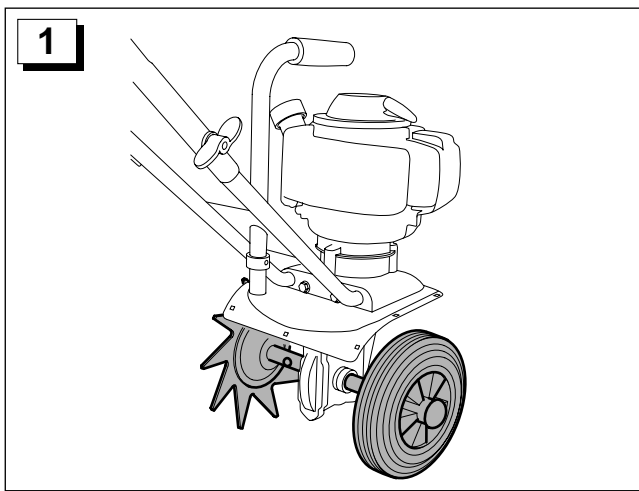

DE OPTIONEN ZUBEHÖR (fragen Sie Ihren Händler)

1 Option Randschneider

- Der Randschneider besteht aus einem Rad und einem Schnittstern, mit dem sich die Ränder Ihrer Alleen, Wege, Blumenbeete und Bäume perfekt schneiden lassen.

2 Option Häufler

- Der Häufler besteht aus einem V-förmigen Pflug, mit dem die Erde auf beiden Seiten aufgeworfen und gleichzeitig eine Furche gegraben wird.

- Ferner lässt sich mit ihm Erde auf die Pflanzen (Kartoffeln, Lauch etc.) aufhäufeln, indem man zwischen den Reihen hindurchfährt.

GB OPTIONS ACCESSORIES (contact your distributor for more information)

1 Option Edger

- The edger accessory consists of a wheel and a star-shaped blade, which is used to properly trim the edges of roads, paths, flowerbeds and trees.

2 Option Furrower

- The furrower accessory consists of a V-shaped furrower share that effectively throws soil up on each side whilst digging a furrow.

- It also enables you to furrow the soil onto the plants (potatoes, leeks, etc.) if you steer the machine between the rows.

NL ACCESSOIRES (INFORMEER BIJ UW DEALER)

1 Accessoire graskantsteker

- De graskantsteker bestaat uit een wiel en een snijster die de graskanten langs tuinpaden, wegen, bloemperken en bomen nauwkeurig en recht afsteekt.

2 Accessoire aanaarder

- De aanaarder bestaat uit een v-vormige ploegschaar die de aarde efficiënt aan de kant schuift waardoor tegelijkertijd een voor getrokken wordt.

- Ook kan met behulp van de machine aarde op het plantgoed worden aangebracht (bijv. op poot aardappelen en prei).

IT ACCESSORI (contattare il rivenditore di fiducia)

1 Accessorio Tagliabordi

- L'accessorio tagliabordi si compone di una ruota e di una stella di taglio che serve a tagliare propriamente i bordi di vialetti, sentieri, aiuole e alberi

2 Accessorio Rincalzatore

- L'accessorio rincalzatore si compone di un vomere a forma di V che permette di gettare efficacemente la terra su ogni lato scavando un solco.

- Il rincalzatore permette inoltre di rincalzare la terra sulle piante (patate, porri ecc...) passando tra le file.

SP OPCIONES ACESORIOS (consulte con su distribuidor)

1 Opción corta-borde

- El accesorio corta-bordes está compuesto por una rueda y una estrella de corte que sirve para talar correctamente los bordes de sus caminos, veredas, arriates de plantas, y de sus árboles

2 Opción aporcadora

- El accesorio aporcadora está compuesto por una reja en forma de V que le permite arrojar la tierra por cada lado mientras cava un surco.

- Asimismo, le permitirá aporcar la tierra sobre las plantas (patatas, puerros, etc...) pasando entre las hileras.

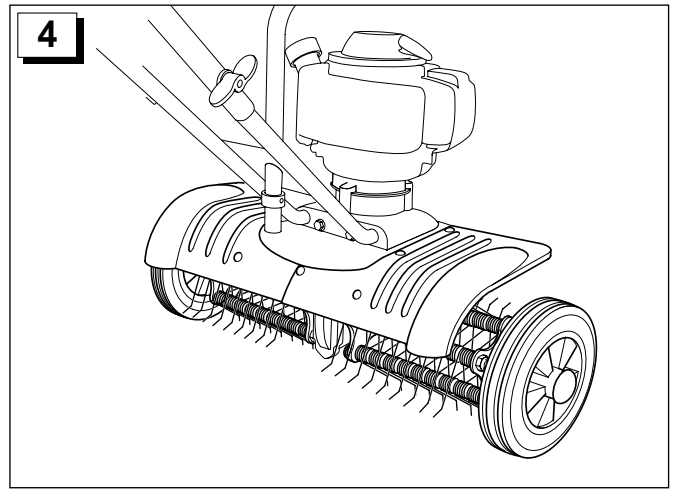
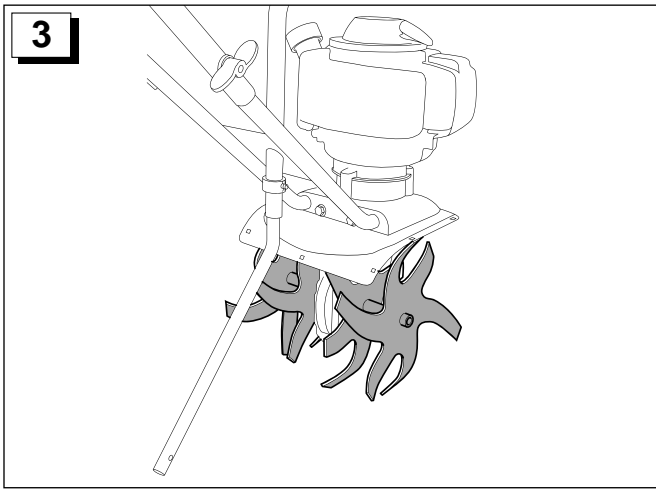

DE OPTIONEN ZUBEHÖR (fragen Sie Ihren Händler)

3 Option Jäter (6-zackige Werkzeuge)

- Der Jäter besteht aus zwei 6-zackigen Fräsen. Mit ihm können Sie die Rinde und das Unkraut auf Ihren Anbauflächen fein zermahlen.

4 Option Moosvernichter

- Die Moosvernichtungsvorrichtung besteht aus zwei Federgruppen mit den entsprechenden Schutzblechen (je eins rechts und eins links).
- Mit einem Gang mit dem Moosvernichter über Ihren Rasen können Sie das Moos, das Ihren Rasen erstickt, wirksam entfernen und so einen sauberen, luftigen und dabei unbeschädigten Rasen erreichen.

GB OPTIONS ACCESSORIES (contact your distributor for more information)

3 Option Cultivating tines.

- The Cultivating tines accessory consists of two blades with 6 teeth. This enables you to finely grind the crust and weeds covering the cultivated surfaces.

4 Option Lawn dethatcher

- The lawn dethatcher accessory consists of two spring-loaded sets, plus protective cover extensions (one right and one left).
- Using the lawn dethatcher in your garden will enable you to effectively eliminate the moss that suffocates your lawn. This will ensure that you are left with a tidy and well-aired lawn, without leaving any scars.

NL ACCESSOIRES (INFORMEER BIJ UW DEALER)

3 Accessoire wiedzmes (6 tanden)

- Het wiedzmes bestaat uit 2 frezen met elk 6 tanden die de harde bovenlaag van de bodem fijnmaken en het onkruid op het bouwland verwijderen.

4 Accessoire gazonbeluchter

- De gazonbeluchter bestaat uit twee helften die zijn voorzien van veerpennen plus verlengstukken voor de beschermkappen (rechts en links).
- De beluchter verwijdert het in het gazon aanwezige mos zonder het gazon te beschadigen. Dit resulteert in een strak, goed geventileerd grasveld.

IT ACCESSORI (contattare il rivenditore di fiducia)

3 Accessorio Coltello di diserbamento (attrezzi a 6 denti)

- L'accessorio coltello di diserbamento si compone di 2 frese a 6 denti e permette di frantumare finemente la crosta e le erbacce che ricoprono le aree coltivate.

4 Accessorio demuschiatore

- L'accessorio demuschiatore si compone di due unità a molle, più le prolunghe dei carter di protezione (una destra e una sinistra).
- Usando il demuschiatore sul vostro prato eliminerete efficacemente il muschio che lo soffoca e otterrete un prato pulito e ben ventilato senza correre il rischio di danneggiarlo.

SP OPCIONES ACCESORIOS (consulte con su distribuidor)

3 Opción escardadora (herramientas de 6 dientes)

- El accesorio escardadora está compuesto por 2 fresas de 6 dientes que le permitirán triturar muy bien las costras y malas hierbas que recubren las superficies cultivadas.

4 Opción embotador

- El accesorio embotador está compuesto por dos conjuntos de resortes, más extensiones de las carcasas de protección (una derecha, una izquierda).
- Pase el embotador por su césped, podrá eliminar de forma eficaz el musgo que cubre su césped, podrá estar seguro de tener un césped limpio, bien aireado, y todo esto sin quemarlo.

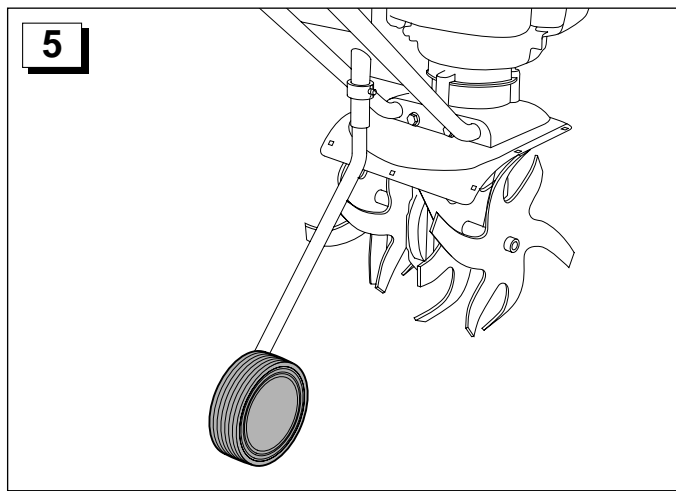

(DE) OPTIONEN ZUBEHÖR (fragen Sie Ihren Händler)

5 Option Transportrad

Das Transportrad ist gedacht, um die Maschine handhabungsfreundlicher zu machen.

- Zusammen mit dem Grundgerät bzw. dem Jäter erlaubt es den Zugang selbst schwieriger und enger Bereiche durch eine entsprechende Vorwärts- und Rückwärts-bewegung.
- Zusammen mit dem Moosvernichter erleichtert es den Transport und eine bessere Handhabung des Geräts.

(GB) OPTIONS ACCESSORIES (contact your distributor for more information)

5 Option Transportation wheel

The transporting wheel accessory is intended to provide the machine with better manoeuvrability.

- Assembled with the basic machine or the tiller, the wheel enables you to work in difficult or narrow areas by allowing you to move forwards and backwards.
- Assembled with the lawn dethatcher, the wheel facilitates transportation and provides better user comfort.

(NL) ACCESSOIRES (INFORMEER BIJ UW DEALER)

5 Accessoire transportwiel

Dankzij het transportwiel is de machine beter hanteerbaar.

- Indien gemonteerd op de basismachine of aan het wiedzmes kan de machine ook moeilijk toegankelijke of smalle plaatsen bereiken door de machine naar voren en achteren te verrijden.
- Indien gemonteerd op de gazonbeluchter is de machine vriendelijker in het gebruik en kan hij eenvoudig worden verplaatst.

(IT) ACCESSORI (contattare il rivenditore di fiducia)

5 Accessorio Ruota di trasporto

L'accessorio ruota di trasporto ha lo scopo di rendere la macchina più maneggevole.

- Montata con la macchina di base o con il coltello di diserbamento, la ruota permette di accedere alle zone difficili o strette grazie ad un movimento avanti e indietro.
- Montata con il demuschiatore, la ruota ne agevola sia il trasporto che l'uso.

(SP) OPCIONES ACESORIOS (consulte con su distribuidor)

5 Opción rueda de transporte

El accesorio rueda de transporte ha sido creado para dar una mayor maniobrabilidad a la máquina.

- Montado con la máquina de base o la escardadora, éste permite el acceso a lugares difíciles o estrechos mediante un movimiento de delante a atrás.
- Montado con el embotador, éste permite un transporte sencillo y mayor comodidad en el uso.

DE TECHNISCHE EIGENSCHAFTEN

Motor	HONDA GX 31
Motormodell	Benzinmotor, Viertakt-Einzylinder OHV, luftgekühlt
Hubraum	31 cm ³
Max. Leistung	1,1KW (1,5 ch) / 7000 U/mn
Max. Moment	1,64 Nm / 0,17 kgm / 4500 U/mn
Zündung	Magnettransistor
Anlassersystem	Automatikstarter
Benzinkons.	340 g/KW.h - 250 g/ch.h
Schmierung	Ölspritzschmierung
Maschinengewicht	12 Kg
Lärmpegel	79,2 dBA
Gemessene Vibration	4,80 m/s ²
Übertragung	Fliehkraftkupplung per manueller Steuerung an der Lenkstange
Lenkstange	Höhenverstellbar und klappbar
Standardfräswerkzeuge Vierzackstern	Diameter der Werkzeuge: 225 mm Arbeitslänge: 255 mm
Drehgeschwindigkeit der Fräsen	185 U/mn
Kühlsystem	Gebälseluft

GB TECHNICAL SPECIFICATION

Engine	HONDA GX 31
Engine type	Mono-cylinder petrol engine 4-stroke OHV, air cooled
Displacement	31 cm ³
Maximum output	1.1 KW (1.5 ch) / 7000 tr/mn
Maximum torque	1.64 Nm / 0.17 kgm / 4500 tr/mn
Ignition system	Magnetic transistor
Starter system	Automatic return launch
Petrol cons. spc.	340 g/KW.h - 250 g/ch.h
Lubrication	Splash-feed
Weight	12 Kg
Noise pressure level	79,2 dBA
Vibration levels	4.80 m/s ²
Transmission	Centrifugal coupling by wheel and worm gear by manual control on the handlebars
Handlebars	Adjustable length and foldable
Standard blade assembly star-shaped 4-tooth	Blade diameter: 225 mm Work span: 255 mm
Blade rotation speed	185 tr/mn
Cooling system	compressed air

NL TECHNISCHE GEGEVENS

Motor	HONDA GX 31
Type motor	Benzinemotor 4-takt OHV-monocilinder, met luchtkoeling
Cilinderinhoud	31 cm ³
Maximaal vermogen	1,1KW (1,5 ch) / 7000 tpm
Maximaal koppel	1,64Nm / 0,17 kgm / 4500 tpm
Koppelsysteem	Magnetische transistor
Startsysteem	Starter met automatische terugkeer
Benzineverbruik	340g/KW.h - 250 g/ch.h
Smering	Spatsmering
Gewicht van de machine	12 kg
Geluidsdrukniveau	79,2 dBA
Trillingsmaat	4,80 m/s ²
Transmissie	Centrifugaalkoppeling via wiel en wormschroef door middel van handmatige bediening aan het stuur.
Stuurstang	In hoogte verstelbaar en inklapbaar
Standaardfreesonderdelen ster met 4 tanden	Doorsnede van de onderdelen: 225 mm Breedte: 255 mm
Rotatiesnelheid van de frezen	185 tpm
Koelsysteem	Geforceerde luchtafzuiging

IT CARATTERISTICHE TECNICHE

Motore	HONDA GX 31
Tipo di motore	Motore a benzina monocilindrico a 4 tempi OHV, raffreddamento ad aria
Cilindrata	31 cm ³
Potenza massima	1,1KW (1,5 ch) / 7000 tr/mn
Coppia massima	1,64Nm / 0,17 kgm / 4500 tr/mn
Impianto di accensione	Transistor magnetico
Impianto di avviamento	Dispositivo di avviamento a ritorno automatico
Cons.di benzina spec.	340g/KW.h - 250 g/ch.h
Lubrificazione	Sbattimento
Peso della macchina	12 Kg
Livello di pressione acustica	79,2 dBA
Livello vibrazioni	4,80 m/s ²
Trasmissione	Frizione centrifuga a girante e vite senza fine con comando manuale sul manubrio
Manubrio	Regolabile in altezza e ripiegabile
Attrezzi di taglio standard Stella a 4 denti	Diametro degli attrezzi: 225 mm Larghezza di lavoro: 255 mm
Velocità di rotazione delle frese	185 tr/mn
Sistema di raffreddamento	ventilazione forzata

SP CARACTERÍSTICAS TÉCNICAS

Motor	HONDA GX 31
Tipo de motor	Motor de gasolina de un solo cilindro de 4 tiempos OHV, refrigeración por aire
Cilindrada	31 cm ³
Potencia máx.	1,1KW (1,5 CV) / 7000 tr/min.
Par máximo	1,64Nm / 0,17 kgm / 4500 tr/min.
Sistema de encendido	Transistor magnético
Sistema de arranque	Arranque con retorno automático
Consumo específico de gasolina	340g/KW.h - 250 g/CV.h
Lubricación	Barboteo
Peso de la máquina	12 Kg
Nivel de presión acústica	79,2 dBA
Medida de vibración	4,80 m/s ²
Transmisión	Embragado centrífugo por rueda y tornillo sin fin con mando manual en el manillar
Manillar	Regulable en altura y plegable
Herramientas de fresas estándar estrella de 4 dientes	Diámetro de las herramientas: 225 mm Longitud de trabajo: 255 mm
Velocidad de rotación de las fresas	185 tr/mn
Sistema de refrigeración	aire forzado



www.husqvarna.com

114 01 72-20