

Husqvarna

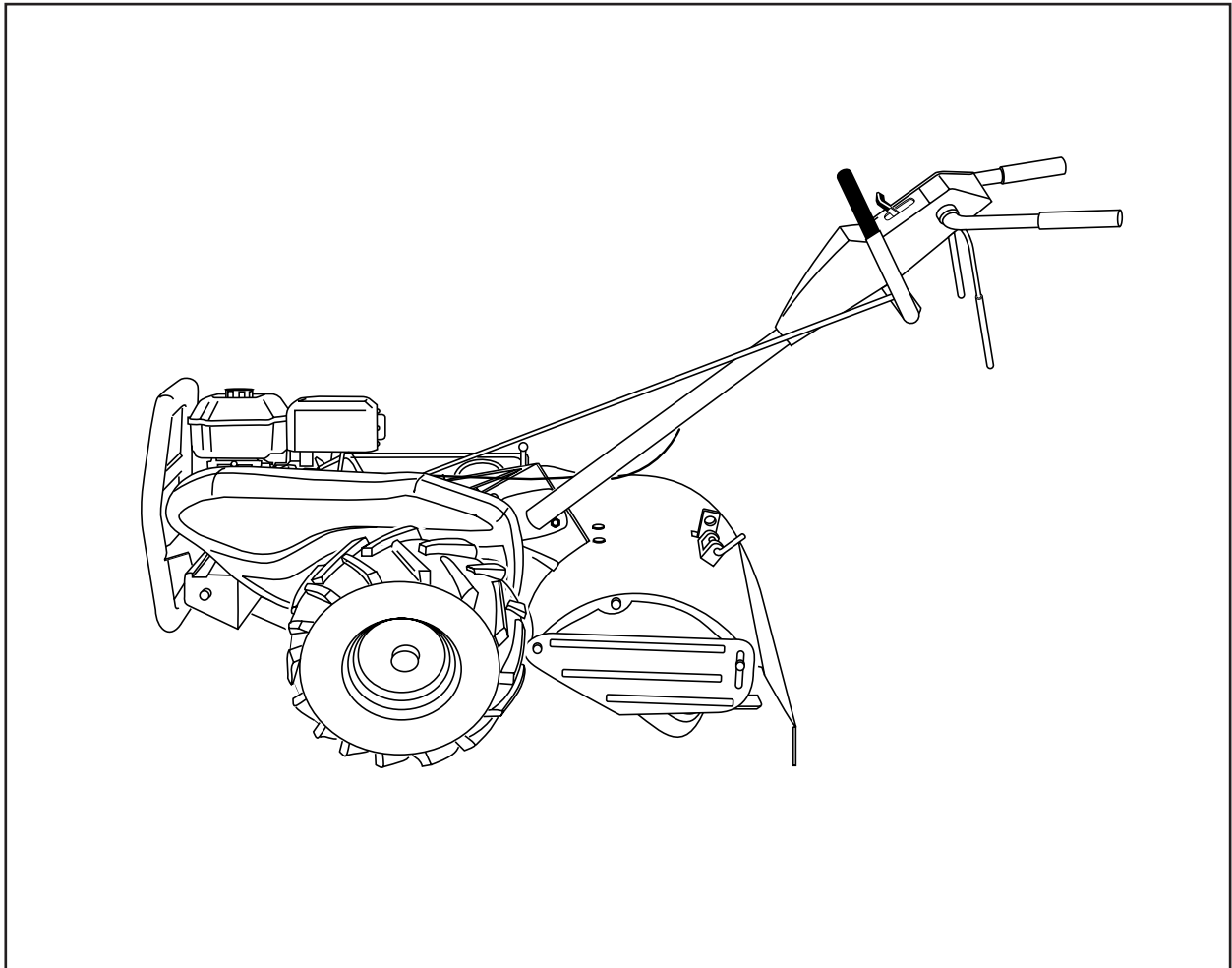

CRT51

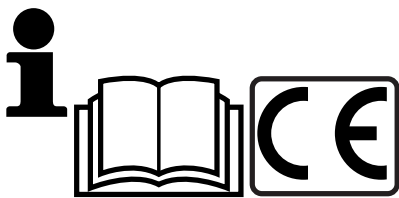

Handbok

Läs noga dessa anvisningar och se till att du förstår dem innan du använder denna maskin.

Håndbok med bruksanvisninger

Vennligst les nøye gjennom disse bruksanvisningene for å være sikker på at du forstår de før du tar maskinen i bruk.

Instruktionsbog

Læs disse instruktioner omhyggeligt og forstå dem, før du bruger denne maskine.

Ohjekirja

Lue nämä ohjeet huolellisesti ja varmista, että ymmärrät ne ennen kuin käytät tätä konetta.

1	Säkerhetsföreskrifter. Sikkerhetsforanstaltninger. _____	Sikkerhedsregler. Turvallisuussäännöt. _____	3
2	Montering. Montering. _____	Montering. Kokoaminen. _____	6
3	Start och användning. Start og drift. _____	Start og betjening. Käynnistys ja käyttö. _____	15
4	Underhåll. Vedlikehold. _____	Vedligeholdelse. Kunnossapito. _____	30
5	Reparationer och justeringar. Reparasjoner og justeringer. _____	Reparatation og justering. Kojaukset ja säädöt. _____	37
6	Felsökning. Feilsøking. _____	Fejlsøgning. Vianhaku. _____	45
7	Tekniske data. Tekniska data. _____	Tekniske data. Tekniset tiedot. _____	47

Vi förbehåller oss rätten till ändringar utan föregående meddelande.

Forbehold for ændringer uden forudgående meddelelse.

Ret til ændringer uden yderligere meddelelse forbeholdes.

Pidätämme oikeuden muutoksiin niistä ennalta ilmoittamatta.

SE 1. SÄKERHETSFÖRESKRIFTER

UTBILDNING

- Läs anvisningarna noggrant. Gör dig förtrogen med reglagen och hur du på ett rätt sätt använder redskapet;
- Låt aldrig barn eller personer som ej är förtrogna med de här anvisningarna att använda maskinen. Lokala föreskrifter kan eventuellt innefatta en åldersgräns för operatörer.
- Arbeta aldrig med människor, speciellt barn, eller husdjur i närheten.
- Tänk på att operatören eller användaren är ansvarig för olyckor eller faror som andra människor råkar ut för eller deras egendomar.

FÖRBEREDELSE

- Bär alltid ordentliga skodon och långbyxor när du arbetar. Kör inte maskinen barfota eller med sandaler.
- Inspektera noggrant området där utrustningen skall användas och avlägsna alla föremål som eventuellt kan kastas omkring av maskinen.

VARNING! Bensin är oerhört antändbart:

- förvara bränsle i behållare som är speciellt konstruerade för detta ändamål;
- fyll endast på bränsle utomhus och rök inte medan du tankar;
- tillsätt bränsle innan motorn startas. Avlägsna aldrig bensintankens lock eller tillsätt aldrig bensin medan motorn går eller när motorn är het;
- om bensin spills ut, starta inte motorn men flytta maskinen bort från spillningsområdet och undvik att skapa någon typ av tändningskälla tills bensin-ångorna har försvunnit;
- sätt på locken på bränsletanken och behållaren ordentligt.
- Byt ut ljuddämpare som inte fungerar.
- Inspektera alltid redskapen visuellt innan de används för att se om de är slitna eller skadade. Byt ut slitna eller skadade delar och bultar i hela uppsättningar för att bibehålla balansen.

DRIFT

- Låt inte motorn gå i ett instängt område där farliga koloxidgaser kan bildas.
- Arbeta endast i dagsljus eller med fullgod belysning.
- Försäkra dig om att du står stadigt i sluttingar.
- Gå, spring aldrig.
- För rotordrivna maskiner på hjul, arbeta tvärs över sluttingar, aldrig upp och ner.
- Vidta extrema försiktighetsmått när du ändrar riktning i sluttingar.
- Arbeta inte i överdrivet branta sluttingar.
- Vidta extrema försiktighetsmått när du backar eller drar maskinen mot dig.
- Låt inte motorn gå inomhus; avgaser är farliga.
- Starta motorn försiktigt i enlighet med anvisningarna och håll fötterna gott och väl borta från redskapet eller redskapen.
- Sätt inte händerna eller fötterna nära eller under roterande delar.
- Lyft aldrig upp eller bär aldrig en maskin medan motorn går.
- Stoppa motorn:
 - närhelst du lämnar maskinen och innan du tankar.
- Reducera gasreglaget inställning medan motorn slås av och, om motorn är försedd med en avstängningsventil, stäng av bränslet vid slutfört arbete.

UNDERHÅLL OCH MAGASINERING

- Se till att alla muttrar, bultar och skruvar är ordentligt åtdragna för att försäkra att utrustningen befinner sig i ett säkert arbetsskick.
- Magasinera aldrig utrustningen med bensin i tanken inuti en byggnad där ångor kan nå en öppen låga eller gnista.
- Låt motorn svalna innan den magasineras i ett inbyggt område.
- För att reducera brandrisken, håll motorn, ljuddämparen, batterifacket och bensinförvaringsområdet fritt från vegetativa material och överflödigt smörja.
- Byt ut slitna och skadade delar för säkerhet skull.
- Om bränsletanken måste tömmas, måste detta göras utomhus.

NO 1. SIKKERHETSFORANSTALTNINGER

OPPLÆRING

- Les instruksjonene nøye. Gjør deg kjent med de forskjellige innstillinger og den riktige bruk av utstyret;
- La aldri barn eller mennesker som ikke er kjent med disse instruksjoner få bruke denne maskinen. Lokale bestemmelser kan begrense aldersgrense på operatør.
- Jobb aldri mens mennesker, spesielt barn, eller kjoedyr er i nærheten.
- Husk at operatør eller bruker er ansvarlig for ulykker eller farer som inntreffer med andre mennesker eller deres eiendom.

FORBEREDELSE

- Mens du jobber må du alltid bruke solid skotøy og lange bukser. Ikke bruk utstyret hvis du er barfot eller har på åpne sandaler.
- Sjekk området hvor utstyret skal brukes grundig, og ta bort alle objekter som kan bli kastet av maskinen.

ADVARSEL: Bensin er veldig brannfarlig:

- oppbevar bensin i beholdere som er spesielt laget for dette bruk;
- fyll kun på bensin utendørs, og ikke røyk mens du fyller på;
- fyll bensin på før du starter motor. Ta aldri av bensinlokket eller fyll på bensin mens motor går, eller hvis motor er veldig varm;
- hvis du søler bensin må du ikke prøve å starte motor, men flytt maskinen bort fra området hvor det er sølt, og unngå å lage noen kilde for tenning til bensinens damp er oppløst;
- skru bensinlokk og lokk til bensinkanne godt fast.
- Skift ut defekte lydempere.
- Før bruk må det alltid sjekkes visuelt for å se om verktøy er slitt eller skadet. Skift ut slitte eller skadete elementer og bolter i sett, så balansen bevares.

BRUK

- Ikke ha motor på i et innelukket område hvor farlig røyk med karbondioksyd kan samle seg.
- Jobb kun i dagslys eller i godt kunstig lys.
- Vær alltid sikker på at du har godt fotfeste i skråninger.
- Gå, løp aldri.
- For rotasjonsmaskiner med hjul skal du jobbe på langs i skråninger, ikke opp og ned.
- Vis ekstrem forsiktighet hvis du skifter retning i skråninger.
- Ikke bruk utstyret i veldig bratte skråninger.
- Bruk ekstrem forsiktighet når du reverserer eller drar maskinen mot deg.
- Ikke start motor innendørs; eksosrøyk er farlig.
- Start motor forsiktig i følge instruksjoner, og med bena i god avstand fra verktøyet/verktøyene.
- Ikke putt hender eller føtter nær eller under roterende deler.
- Løft aldri opp eller transportere en maskin mens motor er på.
- Stopp maskinen:
 - hver gang du forlater maskinen, og før du skal fylle på bensin.
- Still trottels stilling ned når motor stanser. Hvis motor er utstyrt med ventil som kan lukkes, skrur du bensintilførsel av etter at jobben er utført.

VEDLIKEHOLD OG OPPBEVARING

- Sjekk at alle muttere, bolter og skruer sitter godt fast, så du er sikker på at utstyret er i trygg driftstilstand.
- Oppbevar aldri utstyret med bensin på tanken inne i en bygning hvor dunster kan nå åpen flamme eller gnist.
- La motor avkjøles før utstyret settes i oppbevaring i lukket område.
- For å redusere mulighet for brann, må du holde motor, lydempere, batterikammer og område hvor bensin oppbevares fri for vegetativt materiale og overflødig smurning.
- Skift ut deler som er skadet eller slitte for bedre sikkerhet.
- Hvis bensintanken må tømmes, bør dette gjøres utendørs.

DK 1. SIKKERHEDSREGLER

TRÆNING

- Man skal læse anvisningerne omhyggeligt og gøre sig bekendt med betjeningsgrebene og korrekt anvendelse af redskabet.
- Man må aldrig lade børn eller andre, som ikke kender disse anvisninger, bruge redskabet. Overhold gældende forbud mod mindreåriges brug af redskabet.
- Redskabet må aldrig bruges i nærheden af personer, især børn, og dyr.
- Husk altid på, at drift foregår på eget ansvar.

KLARGØRING

- Man skal altid være iført kraftigt fodtøj og lange bukser, når man bruger redskabet, og man må ikke bruge det, når man er barfodet eller i sandaler.
- Man skal inspicere arbejdsområdet og fjerne alt, der kan blive slynget ud af redskabet.

ADVARSEL: Benzin er meget brandfarligt:

- benzin må kun opbevares i beholdere, der er specielt beregnet dertil;
 - man må kun tanke op udendørs; tobaksrygning er forbudt under optankning;
 - tank op, inden motoren startes; man må aldrig tage tankdækslet af eller fylde benzin på, mens motoren går, eller når motoren er varm;
 - hvis man spilder benzin, må man ikke starte motoren, men flytte redskabet væk fra spildet og undgå enhver form for gnistdannelse, indtil benzindampene er forsvundet;
 - sæt altid dækslet forsvarligt på tanke og beholdere igen.
- Udskift defekte lydpotter.
 - Man skal altid inspicere redskabet for slitage og defekter, inden man tager det i brug. Udskift slide og defekte dele og bolte sætvis, så balancen opretholdes.

DRIFT

- Motoren må ikke startes på steder, hvor giftige kullite fra udstødningen kan hobe sig op.
- Brug kun redskabet i dagslys eller hvor, der er tilstrækkelig belysning.
- Sørg altid for at have fast fodfæste, når der arbejdes på skrånende terræn.
- Man skal altid gå, aldrig løbe med redskabet.
- Man skal altid arbejde på tværs, aldrig op og ned ad skråninger med redskaber med roterende blade med hjul på.
- Man skal være yderst forsigtig, når man skifter retning på skrånende terræn.
- Redskabet må aldrig bruges på meget stejlt terræn.
- Man skal være meget forsigtig, når man bakker eller trækker redskabet ind mod sig selv.
- Lad aldrig motoren gå indendørs; udstødningsgasserne er giftige.
- Man skal starte motoren iflg. anvisningen og stå i sikker afstand af bladene.
- Hold altid hænder og fødder på afstand af bladene.
- Man må aldrig løfte eller bære redskabet med motoren i gang.
- Stands motoren:
 - dersom maskinen forlades inden optankning.
- Stil gashåndtaget på tomgang, når motoren skal standses og, dersom redskabet har benzinstophane, skal den lukkes ved arbejdets ophør.

VEDLIGEHODELSE OG OPBEVARING

- Sørg for, at alle skruer, bolte og møtrikker er korrekt spændte, så redskabet altid er i arbejdsdygtig stand.
- Redskabet må aldrig hensættes med benzin i tanken indendøre, hvor dampene kan komme i kontakt med åben ild eller gnister.
- Lad motoren køle ned, inden redskabet henstilles i indelukker.
- Til forebyggelse af brandfare skal man holde motor, lydpotte, batterirum og benzinlagerområde rent for plantemateriale og smørefedt.
- Af sikkerhedshensyn skal man altid udskifte slide eller defekte dele.
- Dersom benzintanken skal aftappes, skal det gøres udendørs.

FI 1. TURVALLISUUSSÄÄNNÖT

HARJOITTELU

- Lue ohjeet huolellisesti. Tutustu hallintalaitteisiin ja koneen oikeaan käyttöön.
- Älä koskaan anna lasten käyttää konetta ja vaadi muilta käyttäjiltä ensin tutustuminen näihin ohjeisiin. Paikallisissa sääädöksissä on käyttäjille saatettu asettaa ikäraja.
- Älä koskaan käytä konetta, kun lähellä on ihmisiä, etenkin lapsia, tai kotieläimiä.
- Pidä mielessä, että koneen käyttäjä on vastuussa onnettomuuksista tai vaaroista, joita voi aiheutua henkilöille tai heidän omaisuudelleen.

ESIVALMISTELUT

- Käytä työn aikana aina tukevia jalkineita ja pitkiä housuja. Älä käytä konetta paljasjaloin tai sandaalit jalassa.
- Tutki tarkkaan alue, jolla laitetta käytetään, ja poista kaikki sellainen, minkä kone saattaisi singota maasta.

VAARA: Polttoaine on erittäin tulenarkkaa:

- säilytä polttoaine sitä varten tarkoitetuissa astioissa;
 - lisää polttoainetta vain ulkona äläkä tupakoi täytön aikana;
 - lisää polttoaine ennen koneen käynnistämistä. Älä koskaan poista polttoainetankin korkkia tai lisää polttoainetta koneen käydessä tai moottori kuumana;
 - jos polttoainetta pääsee valumaan, älä käynnistä moottoria vaan siirrä kone pois valumakohdan läheisyydestä ja vältä aiheuttamasta kipinöitä, kunnes polttoainehöyryt ovat haihtuneet;
 - sätöitä kaikki polttoainetankin ja -astioiden korkit hyvin.
- Vaihda vialliset äänenvaimentimet uusiin.
 - Tarkista silmämääräisesti ennen käyttöä, että mitkään työkalut eivät ole kuluneita tai vahingoittuneet. Vaihda kuluneet tai vioittuneet osat ja pultit yhtenäisinä sarjoina, jotta niiden suhteet säilyisivät ennallaan.

KÄYTTÖ

- Älä käytä moottoria ahtaissa tiloissa, joissa voi kerääntyä vaarallisia hiilimonoksidipitoisuuksia.
- Työskentele ainoastaan päivänvalossa tai hyvin valaistulla alueella.
- Pidä tukevat jalansijat kaltevilla pinnoilla.
- Kävele, älä koskaan juokse.
- Käyttäessäsi pyörillä varustettuja jyrsimiä työskentele aina rinteen poikkisuunnassa, älä koskaan ylä- ja alasuunnassa.
- Noudata erityistä varovaisuutta kääntyessäsi rinteillä.
- Älä työskentele erittäin jyrkillä rinteillä.
- Noudata erityistä varovaisuutta peruuttaessasi tai yetäessäsi konetta itseäsi päin.
- Älä käytä moottoria sisätiloissa; pakokaasut ovat vaarallisia.
- Noudata huolellisesti ohjeita moottorin käynnistämisestä ja pidä jalat kaukana työkaluista.
- Älä pane käsiä tai jalkoja pyöriä lähelle tai alle.
- Älä koskaan nosta konetta ylös tai kanna sitä moottorin ollessa käynnissä.
- Pysäytä moottori:
 - aina kun poistut koneen vierestä tai lisäät polttoainetta.
- Vähennä kaasua moottorin sammutuksen aikana, ja jos moottorissa on sammutusventtiili, käännä polttoaineen syöttö pois ennen kuin lopetat työn.

HUOLTO JA SÄILYTYS

- Pidä kaikki mutterit, pultit ja ruuvit tiukalla, jotta laite pysyisi turvallisessa toimintakunnossa.
- Älä koskaan varastoi laitetta polttoainetankin sisältäessä polttoainetta, jos on vaara, että höyryt pääsevät yhteyteen avoimen tulen tai kipinöiden kanssa.
- Anna moottorin jäähtyä ennen kuin siirrä laitteen mihinkään suljettuun tilaan.
- Vähennä tulipalon vaaraa pitämällä moottori, äänenvaimennin, akkukotelo ja polttoaineen säilytysalue puhtaana kaikista kasvullisuudesta ja liiasta öljystä.
- Vaihda kuluneet ja vahingoittuneet osat turvallisuuden ylläpitämiseksi.
- Jos polttoainetankki täytyy valuttaa tyhjäksi, tee se ulkona.

- (GB) These symbols may appear on your machine or in the literature supplied with the product. Learn and understand their meaning.
- (DE) Diese Symbole finden Sie auf Ihrer Maschine oder in Unterlagen, die mit dem Produkt ausgehändigt wurden. Bitte machen Sie sich mit deren Bedeutung vertraut.
- (FR) Ces symboles peuvent se montrer sur votre machine ou dans les publications fournies avec le produit. Apprenez et comprenez la signification des symboles.
- (NL) Deze symbolen kunnen op uw machine of in de bij het produkt geleverde documentatie aanwezig zijn. Leer en begrijp hun betekenis.
- (ES) Estos símbolos pueden aparecer sobre su unidad o en la literatura proporcionada con el producto. Aprenda y comprenda sus significados.

- (IT) Simboli utilizzati sull'apparato faciente o nella documentazione fornita con il prodotto. E' importante conoscerne bene il significato.
- (SE) Dessa symboler kan förekomma på enheten eller i den dokumentation som levererats tillsammans med produkten. Lär känna dem och deras innebörd.
- (NO) Disse symbolene har eventuelt blitt inkludert på din enhet eller i bruksanvisningene som leveres med produktet. Symbolene bør læres slik at du kan forstå hva de betyr.
- (DK) Disse symboler kan findes på din plæneklipper eller i de instruktioner der leveres med den. Det er vigtigt at lære og forstå deres betydning.
- (FI) Nämä symbolit voivat esiintyä laitteessasi tai tuotteen mukana seuraavassa kirjallisuudessa. Opi ymmärtämään niiden merkitys.



F
TILLING
BODENFRÄSEN
FRAISAGE
VOORWAARTS
LABOREO
ARATURA
FRÄSNING
DYRKING
FRÆSNING
JYRSINTÄ



F
FORWARD
VORWÄRTSGANG
MARCHÉ EN AVANT
VOORUIT
MARCHA HACIA
DELANTE
MARCIA
FRAMÁT
FRAMOVER
FREMAD
ETEENPÄIN



N
NEUTRAL
LEERLAUF
POINT MORT
VRIJLOOP
NEUTRO
FOLLE
NEUTRAL
FRI
FRIGEAR
VAPAAVAIHDE



R
REVERSE
RÜCKWÄRTSGANG
MARCHÉ ARRIÈRE
ACHTERUIT
REVÉS
RETROMARCIA
BACK
REVERS
BAKGEAR
PERUUTUS



F
FAST
SCHNELL
RAPIDE
SNEL
RÁPIDO
VELOCE
SNABB
HURTIG
HURTIG
NOPEA



S
SLOW
LANGSAM
LENTE
LANGZAAM
LENTO
LENTO
LÅNGSAM
HURTIG
LANGSOM
LANGSOM
HIDAS



STOP
ENGINE OFF
MOTOR AUS
MOTEUR ARRÊTÉ
MOTOR UIT
MOTOR APAGADO
MOTORE SPENTO
MOTORN AV
MOTORN AV
MOTOR STANDSET
MOOTTORI POIS
PÄÄLLTÄ



KEEP BYSTANDERS AWAY
ZUSCHAUER FERNHALTEN
GARDEZ LES SPECTATEURS
LOIN DE VOUS
OMSTANDERS UIT DE
BUURT HOUDEN
GUÁRDESE LEJOS DE GENTE
TENERE LONTANI I PASSANTI
SE TILL ATT ÅSKÅDARE
BEFINNER SIG PÅ BEHÖRIGT
AVSTÅND
UVEDKOMMENDE PERSONER
BØR HOLDES BORTE
HOLD TILSTEDEVÆRENDE
PÅ AFSTAND
PIDÄ OHIKULKIJAT POIS
LÄHETTYVILTÄ



READ OWNERS MANUAL
BETRIEBSANLEITUNG LESEN
LISEZ LE MANUEL DU
PROPRIÉTAIRE
GEBRUIKERSHANDLEIDING
LEZEN
LEA EL MANUAL DE DUEÑO
LEGGERE IL MANUALE
DELL'OPERATORE
LÄS ANVÄNDARHANDBOKEN
LES BRUKSANVISNINGENE
LÆS BETJENINGSVEJLEDNINGEN
LUE OMISTAJAN OHJEKIRJA



**EUROPEAN MACHINERY
DIRECTIVE FOR SAFETY**
EUROPÄISCHE VERORDNUNG
FÜR MASCHINEN-SICHERHEIT
DIRECTIVE POUR LA SÉCURITÉ
DE MACHINE EUROPEEN
VEILIGHEIDSRICHTLIJN VOOR
EUROPESE MACHINES
DIRECTIVO DE MAQUINARIA
EUROPEO PARA LA SEGURIDAD
NORMATIVE ANTINFORTUNISTICHE
EUROPEE PER MACCHINARI
EUROPEISK STANDARD
FÖR MASKINSÄKERHET
EUROPEISKE
MASKINSIKKERHETSREGLER
EU'S MASKINDIREKTIV
FOR SIKKERHED
EUROOPPALAINEN
KONETURVADIREKTIIVI



WARNING
WARNING
AVERTISSEMENT
WAARSCHUWING
ATENCIÓN
AVVERTENZA
VARNING
ADVARSEL
ADVARSEL
VAROITUS



HAND PLACEMENT
HAND HIER AUFLEGEN
PLACEMENT DE MAIN
PLAATSING VAN DE HANDEN
POSICIÓN DE LA MANO
POSIZIONE MANI
HÄNDPLASSERING
SÅDAN HOLDER MAN PÅ
REDSKABET
KÄDEN ASENTO



CHOKE
STARTKLAPPE
STARTER
CHOKE
ESTRANGULACIÓN
STARTER
CHOKE
CHOKE
CHOKER
RIKASTIN



FUEL
KRAFTSTOF
ESSENCE
BRANDSTOF
COMBUSTIBLE
CARBURANTE
BRÄNSLE
BRENSSEL
BRÄNDSTOF
POLTTOAINE



CAUTION
VORSICHT
ATTENTION
OPGELET
PRECAUCIÓN
ATTENZIONE
VIKTIGT
FORSIKTIG
FORSIGTIG
VARO



WARNING
WARNING
AVERTISSEMENT
WAARSCHUWING
ATENCIÓN
AVVERTENZA
VARNING
ADVARSEL
ADVARSEL
VAROITUS



CLUTCH CONTROLS
KUPPLUNGSBEDIENUNG
COMMADE D'EMBRAYAGE
KOPPELBDIENING
CONTROL DEL EMBRAGUE
COMANDO FRIZIONE
CLUTCH KONTROLL
KOBINGSGREB
KYTKINVIPU

2. Montering 2. Montering 2. Montering 2. Kokoaminen

- SE 1. Slits
2. Lås för styrhandtag, bricka
3. Styrhandtag (övre läge)
4. Växelspak
5. Styrhandtag (undre läge)
6. Låsspak för styrhandtag

FIGUR 1

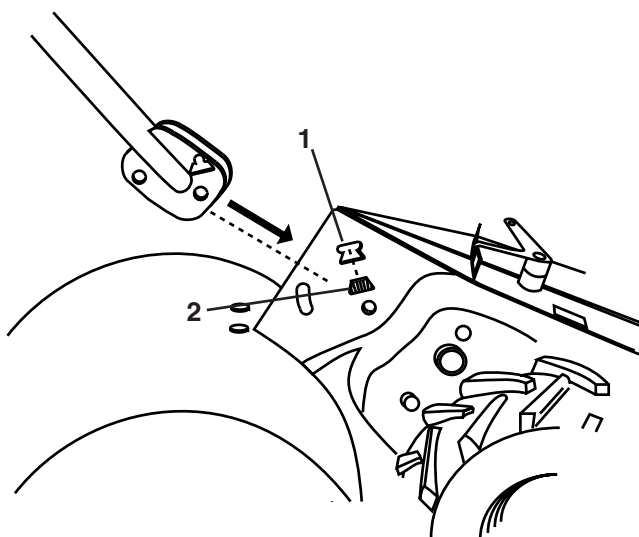

FIGUR 2

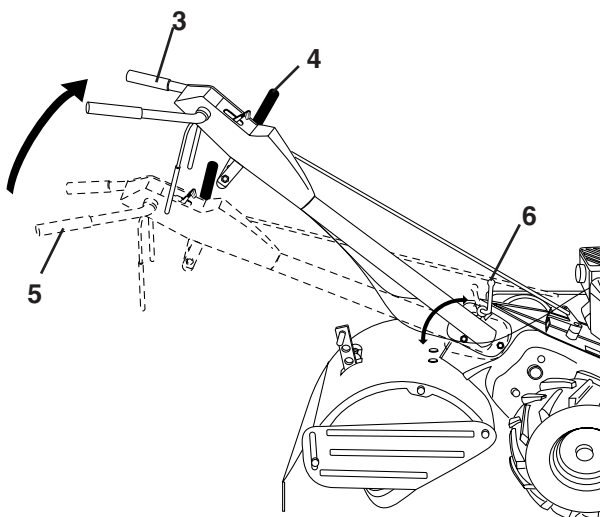

Montering av styrhandtag

- Sätt i ett lås för styrhandtaget (med tänderna utåt) ispåret i växellådan (Fig. 1). Smörj med fett på låsets släta sida. Detta hjälper till att hålla låset på plats tills styrhandtaget sänks ned i läge.
- Fatta styrhandtaget och jämka styrhandtagets bas till övre läget så som visas i Fig. 2. Se till att låset för styrhandtaget blir kvar i spåret i växellådan, och att kablarna inte sträcks eller kinkar.
- Vrid styrhandtaget nedåt. Börja med den bakre vagnsbulten (Fig. 3 detaljbild) med bulthuvudet på fräsens vänstra sida. Sätt in styrbulten. Sänk ned styrhandtaget. Drag åt bultarna så mycket att styrhandtaget går en aning trögt.
- Sätt i det andra låset för styrhandtaget (med tänderna inåt) i slitsen i styrhandtagets bas (Fig. 3 detaljbild).
- Sätt en bricka på den gängade änden av låsspaken för styrhandtaget.
- Sätt i låsspaken för styrhandtaget genom styrhandtagets bas och växellådan (Fig. 3 detaljbild)
- Ställ styrhandtaget i understa läge och drag åt låsspaken för styrhandtaget genom att vrida medsols.

- ⓈE 1. Växlestång
 2. Fjäderpinne
 3. Växlestpaksindikator
 4. Styrhandtag
5. Vagnbult och låsmutter
 6. Styrhandtagets bas
 7. Slits
 8. Växellåda
 9. Lås för styrhandtag, bricka
 10. Bricka
 11. Låsspak för styrhandtag
 12. Styrbult

FIGUR 3

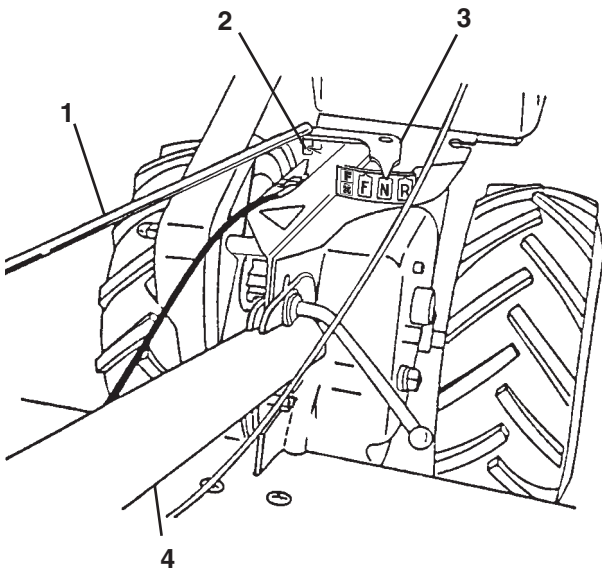

FIGUR 4

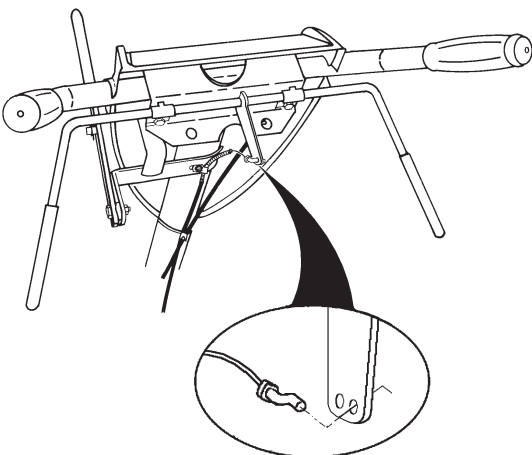

Fastsättning av växlestFngen

- För in änden på skiftstängen i hålet på skiftstangsindikatorn.
- För in hårnålsklämman genom hålet på skiftstängen för att säkra den.

Fastsättning av kopplingskabeln

Haka änden på kopplingskabeln genom hålet i manöverhandtagets hållare.

Däcktryck

Reduera däcktrycket till 1,4 bar (däcken har övertryck vid leverans av transportskäl). Om däcktrycken inte är lika, kommer fräsen att dra åt ena sidan.

Detaljbild

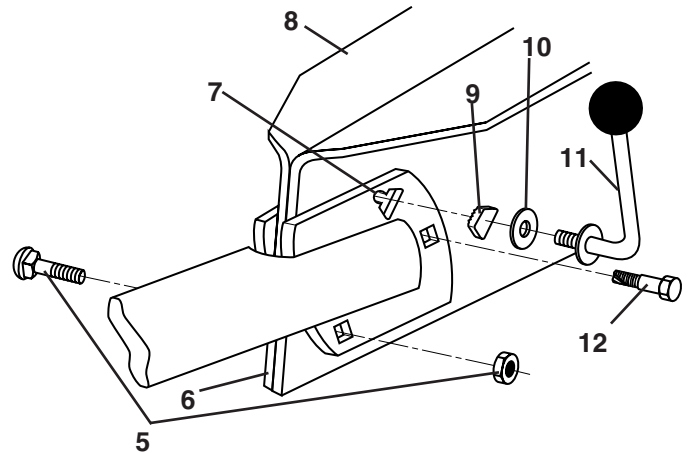

- Ⓝ 1. Spalte
 2. Håndtakslås, stoppskive
 3. Håndtak (høy stilling)
 4. Girspak
 5. Håndtak (lav stilling)
 6. Spake for fastlåsing av håndtak

Abb. 1



Abb. 2



Montering av håndtak

- Sett det ene håndtakslåset (med taggene ut) i sporet i girkassen (Fig. 1). Smør den glatte siden av håndtakslåset. Dette vil hjelpe til å holde låset på plass til håndtaket settes på plass.
- Ta det sammensatte håndtaket, flytt sakte nederste delen av håndtaket til høy stilling som vist på Fig. 2. Forsikre deg om at håndtakslåsen forblir i sporet i girkassen. Vær forsiktig så ikke kablene strekkes eller kommer i klemme.
- Vri det sammensatte håndtaket nedover. Sett på plass bakre låseskrue (Fig. 3 - innlegg) først, med hodet på skruen på venstre side av kultivatoren. Sett på plass fremre svingbolt. Senk det sammensatte håndtaket. Stram til skruene slik at det er litt motstand når håndtaket flyttes.
- Sett på plass andre håndtakslåset (med taggene innover) spalten i den nedre delen av håndtaket (Fig. 3 - innlegg)
- Sett på stoppskive på den gjengete enden av spaken for fastlåsing av håndtaket.
- Sett spaken for fastlåsing av håndtaket gjennom nedre delen av håndtaket og girkassen (Fig. 3- innlegg).
- Med det sammensatte håndtaket i laveste stilling, stram skikkelig til spaken for fastlåsing av håndtaket ved å vri den mot uretningen.

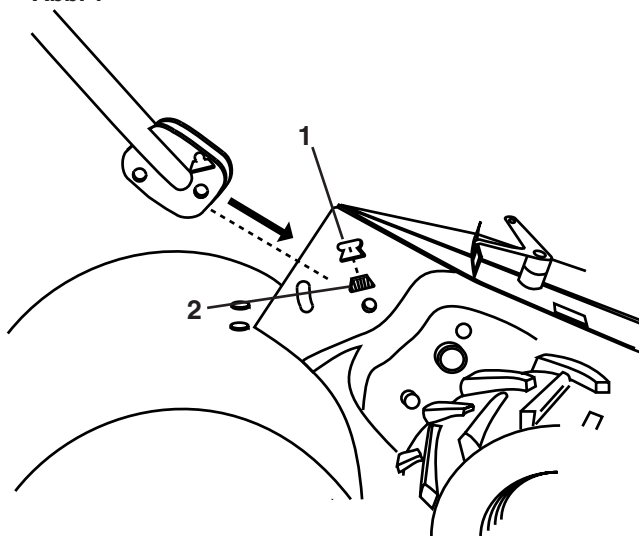
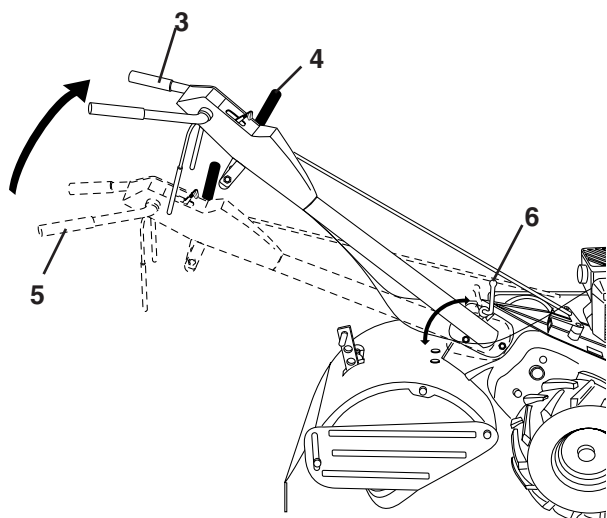
- (NO)
1. Girstag
 2. Sikkerhetstapp
 3. Girindikator
 4. S sammensatt håndtak

 5. Låseskrue og låsemuter
 6. Nedre del av håndtak
 7. Spalte
 8. Girkasse
 9. Håndtakslås, stoppskive
 10. Stoppskive
 11. Spake for fastlåsing av håndtak
 12. Svingbolt

FIGUR 3

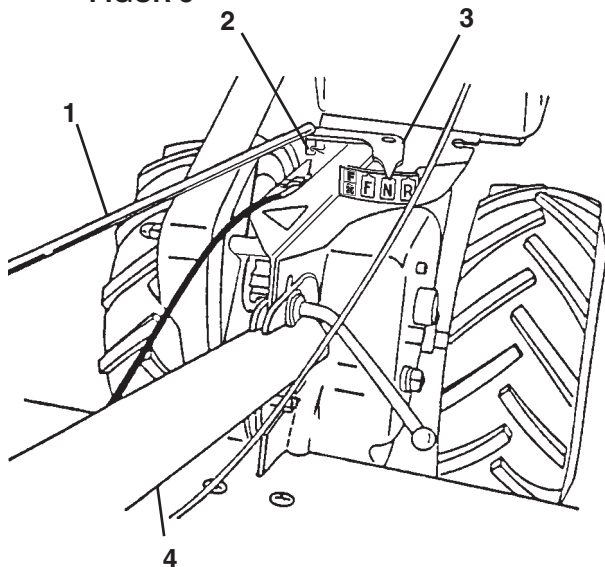

FIGUR 4

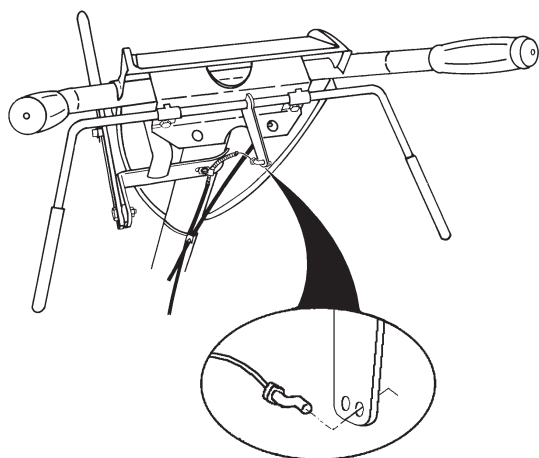

Kople til girstaget

- a. Sett inn endodelen av skiftestagen i hullet til girskifte-indikatoren.
- b. Sett in hårnålklemmen gjennom skiftestags-hullet så det er godt sikret.

Kople til koplingskabelen

Hekt opp enden av koplingskabelen via hullet i braketten til kontrollstagen.

Lutrykk i dekkene

Reduser trykket i dekkene til 1,4 bar (trykket i dekkene er for høyt av transport-grunner). Hvis trykket i dekkene ikke er likt vil kuitivatoren dra til den ene siden.

Detaljtegn.

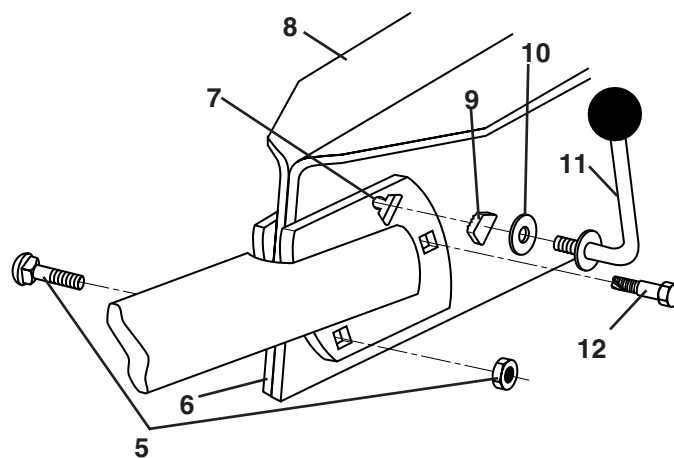

- Ⓚ 1. Rille
 2. Styrstop, spændeskive
 3. Styr (øverste stilling)
 4. Gearhåndtag
 5. Styr (nederste stilling)
 6. Styrstoparm

Figur 1

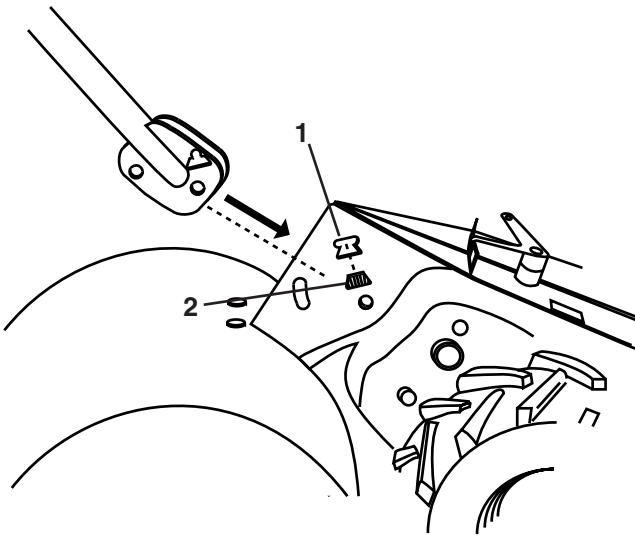

Figur 2

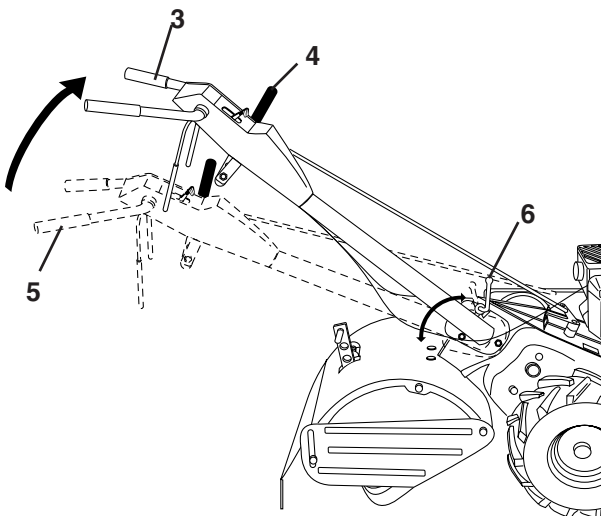

Styret monteres

- Et styrstop (med tænderne udad) sættes i gearkassens indskæring (Fig. 1). Der smøres fedt på styrstopets glatte side. Dette hjælper til at holde stoppet fast, indtil styret flyttes ned på plads.
- Tag fat i styraggregatet og lad styrets nederste del glide ind i øverste stilling, som vist i figur 2. Pas på at styrstoppet ikke flytter sig fra gearkassens indskæring. Var forsigtig, så ledningerne ikke strekkes eller kommet i klemme.
- Drej styraggregatet nedad. Den bageste brædebolt (Fig. 3 - indsæt) sættes først i med boltens hoved på venstre side af fræseren. Sæt forreste drejebolt i. Styret sænkes. Boltene strammes, indtil styret kan flyttes med en vis modstand.
- Det andet styrstop (med tænderne indad) indsættes i rillen på styrets nederste del (Fig. 3 - indsæt).
- Læg en spændeskive på den gevindskårne ende af styrstoparmen.
- Styrstoparmen sættes igennem styrets nederste del og gearkassen (Fig. 3 - indsæt).
- Med styret i nederste stilling fastspændes styrstoparmen ved at dreje med uret.

- Ⓚ 1. Gearstang
 2. Split
 3. Gearvælger
 4. Styraggregat
5. Bræddebolt og låsemøtrik
 6. Styrets nederste del
 7. Rille
 8. Gearkasse
 9. Styrstop, spændeskive
 10. Spandeskive
 11. Styrstoparm
 12. Drejebolt

FIGUR 3

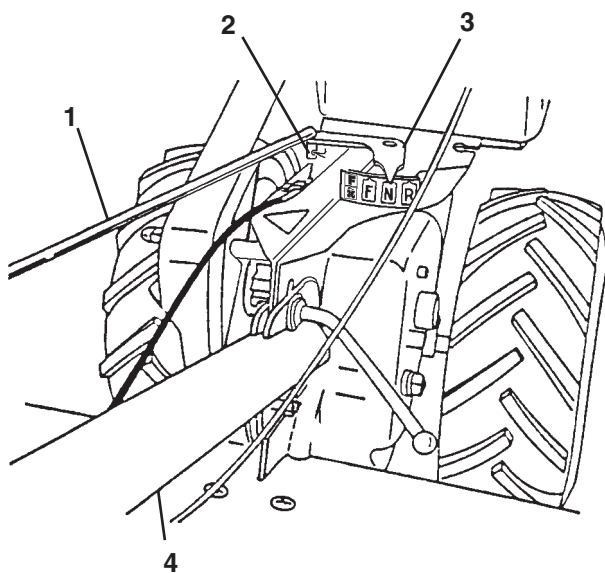

FIGUR 4

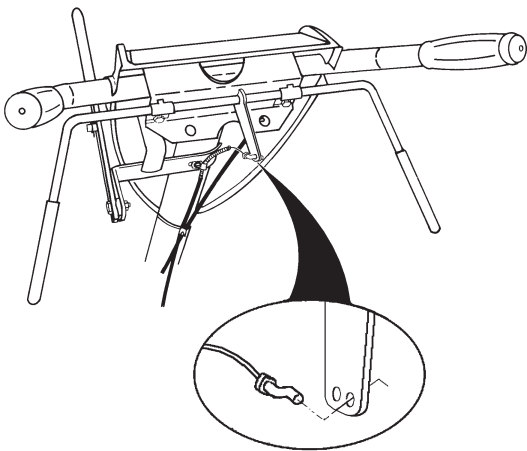

Gearstangen monteres

- Sæt enden af gearskiftestangen ind i hullet på gearstang-sindikatorens.
- Sæt hårnåleclipsen gennem hullet i gearskiftestangen for at holde den på plads.

Koblingskabelt tilsluttes

Hægt enden af koblingskabut fast gennem hullet i styrestangsbeslaget.

Dæktryk

Dæktrykket sænkes til 1,4 bar (Dæktrykket er for højt fra fabrikken af hensyn til transporten). Hvis dæktrykket i hjulene ikke er ens, vil fræsere trække til den ene side.

INDSAT

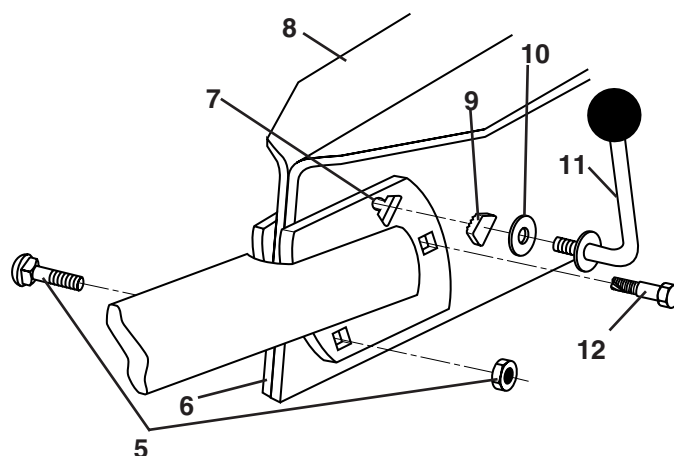

- FI 1. Kolo
 2. Ohjaustangon lukitsin, aluslevy
 3. Ohjaustanko (yläasento)
 4. Vaihdevipu
 5. Ohjaustanko (ala-asento)
 6. Ohjaustangon lukitsimen vipu

KUVA 1

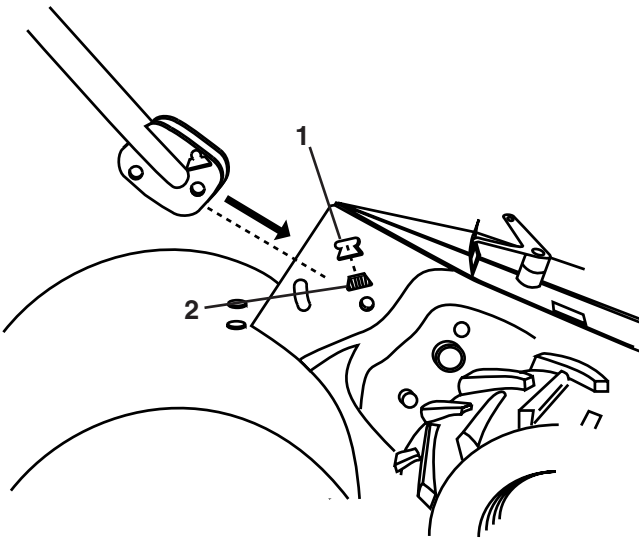

KUVA 2

Figur 2

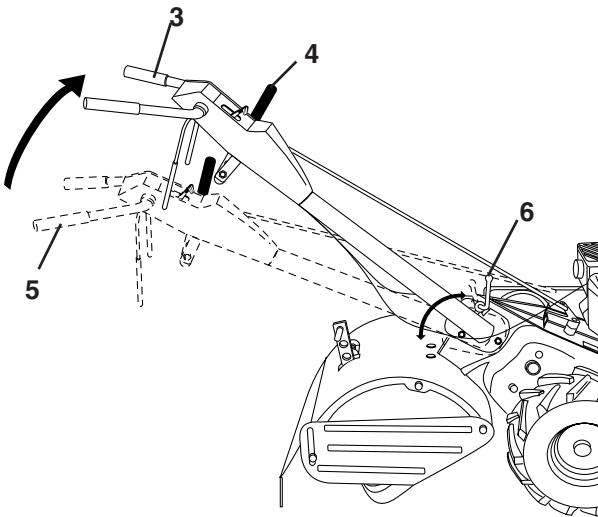

Ohjaustangon asentaminen

- Aseta ohjaustangon lukitsin (hampaat ulospäin) hihnakotelossa sijaitsevaan koloon (kuva 1). Levitä rasvaa lukitsimen sileälle puolelle. Näin lukitsin pysyy paikallaan, kunnes ohjaustanko lasketaan paikalleen.
- Tartu lujalla otteella ohjaustankoon, vapauta ohjaustangon kiinnityslevy ylös-asentoon kuvan 2 osoittamalla tavalla. Varmista, että ohjaustangon lukitsin pysyy kolossaan. Varo venyttämästä tai kiertämästä kaapeleita.
- Kierrä kahva-asennelma alas. Kiinnitä ensin taaempi lukkopultti (kuva 3, suurennos) siten, että pultin pää tuulee jyrsimen vasemmalle puolelle. Pane etumainen olkakatki sisään. Laske ohjaustankoa. Kiristä pultit siten, että ohjaustanko ei täysin lukkiinnu.
- Aseta toinen ohjaustangon lukitsin paikalleen (hampaat sisäänpäin) ohjaustangon kiinnityslevyn koloon (kuva 3, suurennos).
- Aseta aluslaatta ohjaustangon lukitsimen vivun kierteitettyyn päähän.
- Työnnä ohjaustangon lukitsimen vipu ohjaustangon kiinnityslevyn ja hihnakoteion läpi (kuva 3, suurennos).
- Pidä ohjaustanko ala-asennossa ja kiristä ohjaustangon lukitsimen vipu kiertämällä sitä myötäpäivään.

- (FI) 1. Vaihdetanko
 2. U-sinkilä
 3. Vaihdevivun osoitin
 4. Ohjainkoonpano
5. Lukkopultti ja lukkomuneri
 6. Ohjaustangon kiinnityslevy
 7. Kolo
 8. Hihnakotelo
 9. Ohjaustangon lukitsin, aluslevy
 10. Aluslaatta
 11. Ohjaustangon lukitsimen vipu
 12. Olkatappi

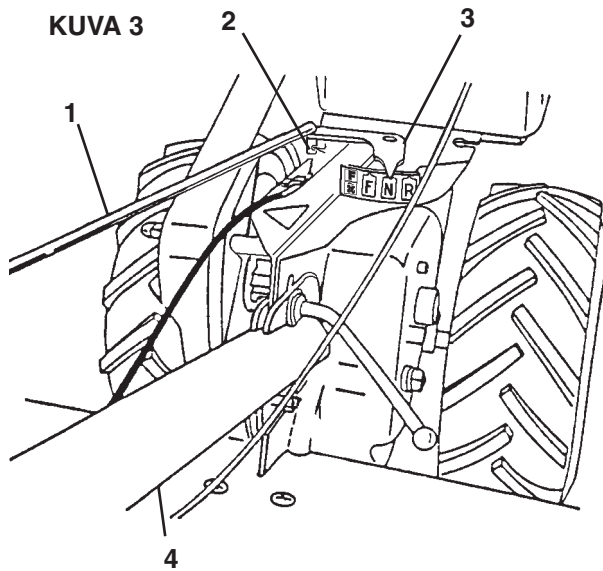

Vaihdetangon asentaminen

- Pane vaihdetangon pää vaihdevivun indikaattoriin feikään.
- Kiinnitä panemalla hiusnelulapidike vaihdetangon reiän läpi.

Kytkinvaijerin asentaminen

Ripusta kytinkaapelin Pää ohjaustangon kannattimen reiän läpi.

Rengaspaine

Ahna rengaspaineeksi 1,4 bar (Renkaissa ylipaine kuijetus-syistä). Mikbli rengaspaine ei oib sama mobmmilla puolilla, jrsin vetaa toiseen suuntaan.

Suurennos

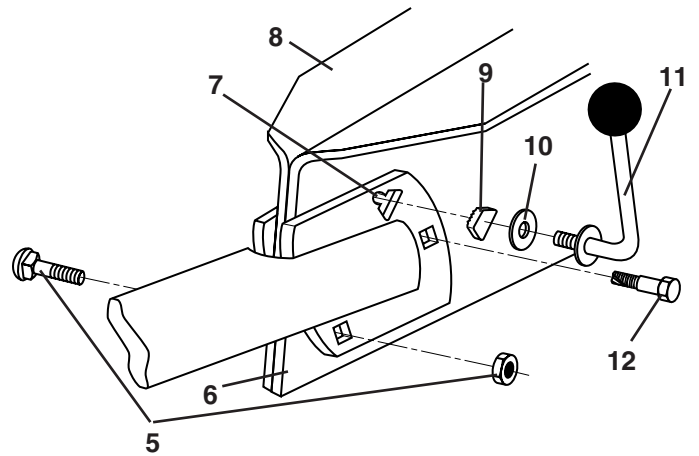

KUVA 4

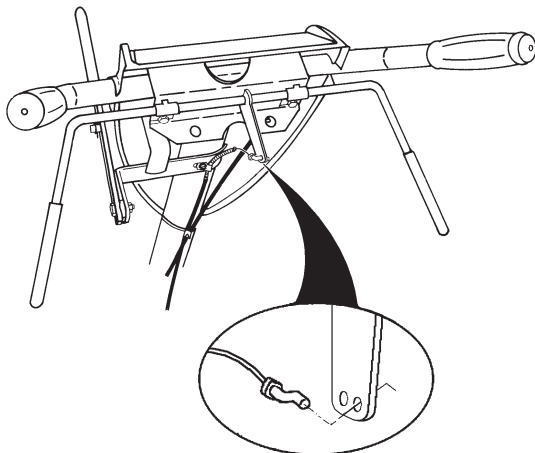

- Ⓢ 1. Styrhandtag
 2. Gasreglage
 3. Växelspak
 4. Kopplingshandtag
 5. Skyddsplåt för knivarna
 6. Motor
 7. Hjul
 8. Typskylt

- ⓓ 1. Styr
 2. Gasregulator
 3. Gearhåndtag
 4. Koblingsgreb
 5. Skjold
 6. Motor
 7. Hjul
 8. Typeskilt

- Ⓝ 1. Håndtak
 2. Gass
 3. Girspak
 4. Driftsinnkoplingsspak
 5. Knivskjerm
 6. Motor
 7. Hujul
 8. Typeskilt

- ⓕ 1. Ohjaustanko
 2. Kaasuvipu
 3. Vaihdevipu
 4. Kytinkahva
 5. Jyrsinteräsuoja
 6. Moottori
 7. Pyörä
 8. Tyypikilpi

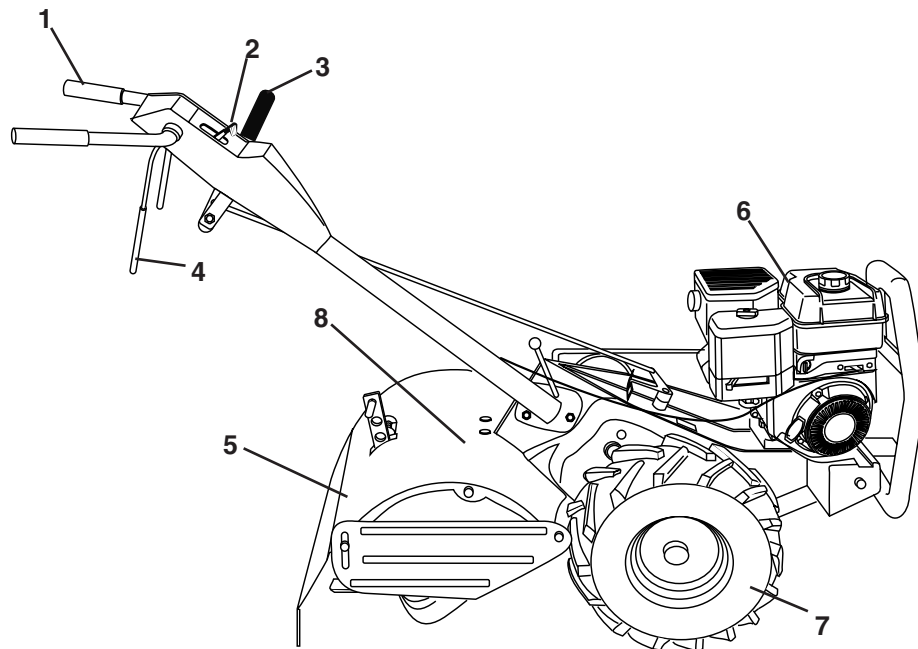

3. Start och användning 3. Start og drift 3. Start og betjening 3. Käynnistys ja käyttö

- (SE) 1. Oljenivå
2. Oljepåfyllningsplugg
3. Bränsletankens lock

- (NO) 1. Oljenivå
2. Oljefyllingspropp
3. Lokk til drivstofftank

FIGUR 5

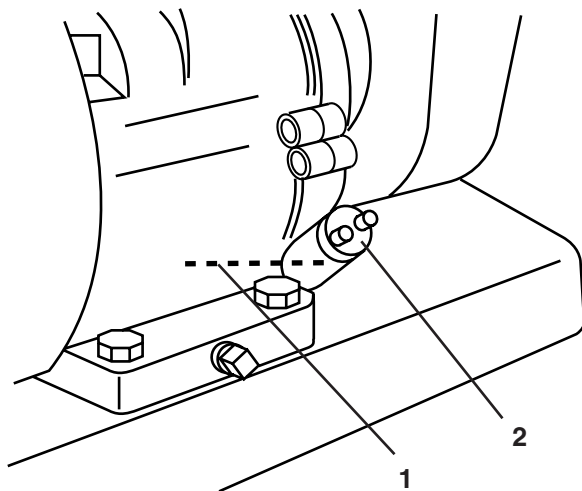

FIGUR 6

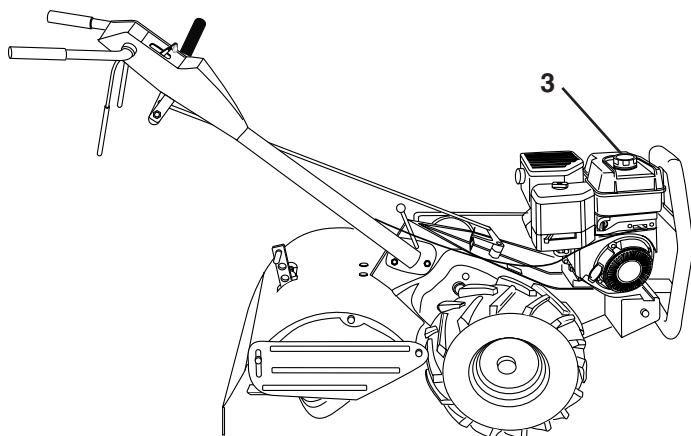

- (SE) **OBSERVERA!**
Studera detta avsnitt och "1 Säkerhetsföreskrifter", innan ni använder fräsen för första gången.

Kontroll av motorns oijenivå

- Ställ motorn vågrätt och ta bort oijepåfyllningspluggen (Fig. 5)
- Fyll motorn med oija ända upp (Fig. 5). Oljerymden ära 0,6 L.

OBSERVERA!

Var mycket försiktig, så att ingen smuts kommer in i motorn vid kontroll eller påfyllning av oija eller bränsle. Använd ren 30- eller 1 OW-30-oija och lagra i godkända, rena och övertäckta behållare. (Använd inte startbränsle i tryckdosa, eftersom alivarliga skador inuti motorn kan uppkomma på grund av att smörjning saknas).

Påfyllning av bränsle

Fyll på bränsletanken (Fig. 6) med färsk, ren oblyad regular bilbensin. Tankens volym är 31.

- (NO) **MERK!**
Før De bruker kultivatoren første gangen, les nøye dette avsnitte og "1. Sikkerhetsforskrifter".

Sjekk nivået på motoroljen

- Med motoren plan, ta ut proppen for motoroljefylling (Fig. 5)
- Motorolje skal være nær ved å flomme over (Fig. 5). Kapasiteten på motorolje er a. 0,6l.

MERK!

Vær forsiktig så ikke smuss kommer inn i motoren når De kontrollerer eller etterfyller olje eller bensin. Bruk ren 30 eller 10W-30 olje og lagre den i godkjente, rent tildekkede beholdere. (Bruk ikke startgass da dette kan forårsake alvorlig indre maskinskade på grunn av smøringsmangel).

Fylling av drivstofftank

For å fylle drivstofftanken (Fig. 6), bruk fersk, ren regulær blyfri bensin. Kapasitet er ca. 3 ltr.

- DK 1. Oliestand
2. Oliedæksel
3. Benzindæksel

- FI 1. Öljytaso
2. Öljyntäyttötulppa
3. Polttoainesäiliön korkki

FIGUR 5
KUVA 5

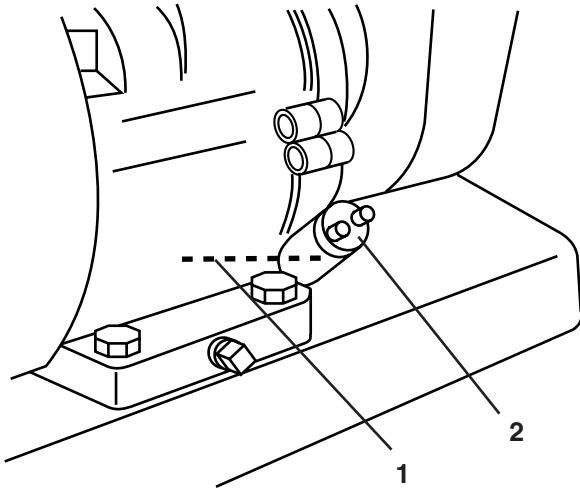

FIGUR 6
KUVA 6

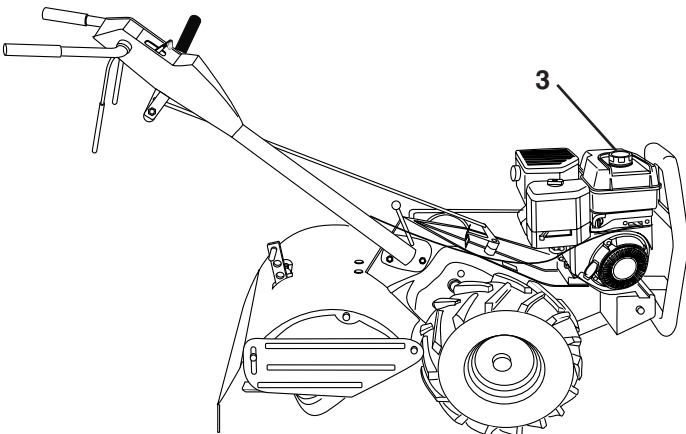

DK **BEMÆRK!**

Før fræseren tages i brug første gang skal dette afsnit og "1. Sikkerhedstorskrifter" læses grundigt.

Motorens oliestand kontrolleres

- Motoren stilles vandret, og oliedækslet fjernes (Fig. 5).
- Den korrekte oliestand er lige under det punkt, hvor det flyder over (Fig. 5). Oliekapaciteten er ca. 0,6l.

BEMÆRK!

Pas omhyggeligt på at der ikke trænger snavs ind i motoren, når oliestanden kontrolleres, eller når der påfyldes olie eller benzin. Der anvendes ren 30 eller 10W-30 oile, der opbevares i godkendte, rene og afdækkede beholdere. (Brug ikke trykvæske, da manglende smøring kan medføre alvorlig skade på motoren.)

Benzintanken fyldes

Der anvendes ny, ren almindelig blyfri benzin til påfyldning af benzintanken. Den kan indeholde ca. 3 liter.

FI **HUMIO!**

Lue ennen jyrsimen käyttöä huolellisesti tämä kohta ja "1. Turvaohjeet".

Tarkista moottorin öljytaso

- Irrota moottorista moottoriöijyn täyttötulppa (kuva 5).
- Moottoriöijyä pitäisi olla lähes ylitäyttörajaan asti (kuva 5). Moottoriöijyn täyttötilavuus on n. 0,6l.

HUMIO!

Varo päästämästä epäpuhtauksia moottoriin öljyntarkistuksen ja täyttämisen yhteydessä. Käytä puhdasta 30 tai 10W-30 öljyä ja pidä öijy puhtaissa, suljetuissa astioissa. (Älä käytä paineistettua käynnistysnestettä, koska voitelutehon heikkeneminen saattaa vaurioittaa moottoria.)

Polttoainesäiliön täyttäminen

Täytä polttoainesäiliö tavallisella, lyijyttömällä bensiinillä (kuva 6). Täyttötilavuus on noin 3 litraa.

- SE
1. Starthandtag
 2. Chokereglage
 3. Tändstiftskabel
 4. Växelspaksindikator
 5. Kopplingshandtag i löge "urkopplad"
 6. Kopplingshandtag i läge "inkopplad"
 7. Gasreglage
 8. Styrhandtag

FIGUR 7

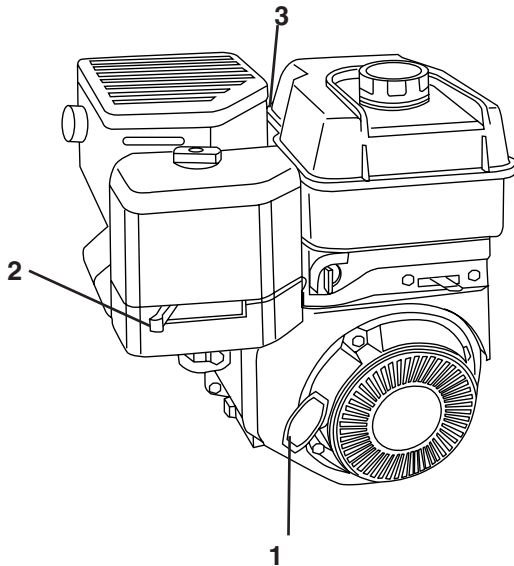

FIGUR 8

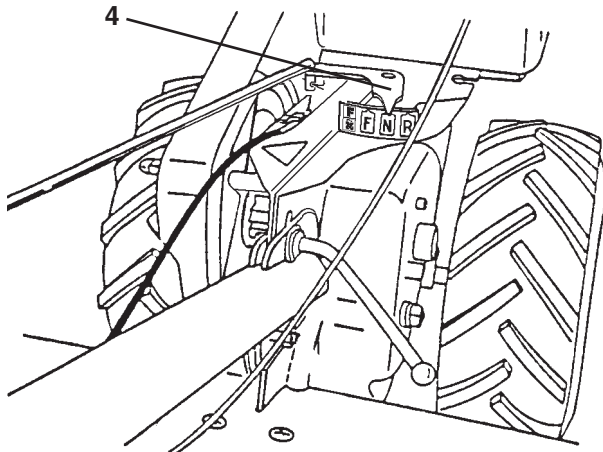

Start av motorn

- a. Anslut tändstiftskabel (Fig. 7)
- b. Ställ växelspaksindikatorn i läge "N" (neutral) (Fig. 8).
- c. Ställ gasreglaget (Fig. 9) i läge "fort".
- d. Ställ chokereglaget i läge "CHOKE" (Fig. 7).
- e. Fatta starthandtaget (Fig. 7) med ena handen och handtagsstången med den andra. Drag sakta ut startsnöret tills motorn når början av kompressionsslaget (vid denna punkt känns ett större motstånd i snöret).
- f. Drag i startsnöret med en snabb, jämn rörelse med hela armbången. Håll ett fast grepp om handtaget och låt återgången ske sakta. Låt inte starthandtaget snärta tillbaka mot startmekanismen.
- g. Upprepa förfarandet under (e) och (f) tills motorn startar. Ställ choken i läge halvvägs mellan "CHOKE" och "RUN" (kör) när motorn startar och flytta sedan till läge "RUN" (kör) när motorn värmts upp (Fig. 7).
- h. Ställ gasreglaget (Fig. 9) i läge mitt emellan "fort" och "stopp" och låt motorn värmas i några minuter.

⚠ VARNING!

Låt kopplingshandtaget stå i läge "urkopplad" när motorn startas (Fig. 9).

OBSERVERA!

För att gå jämnt på tomgång kan en ny motor först behöva gå 3 - 5 minuter på högre varv än tomgång. Tomgångsvarvet har justerats in så att det blir korrekt efter denna inkörningsperiod.

Inkoppling av knivarna

- a. Ställ gasreglaget på önskat varvtal.
- b. Knivarna börjar rotera när kopplingshandtaget står i läge "inkopplad" (Fig. 9).

⚠ VARNING!

Frikoppla alltid kopplingshandtaget innan växelspaken ställs om till ett annat läge.

FIGUR 9

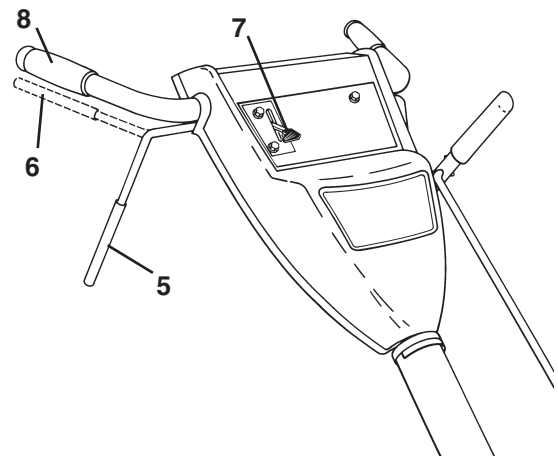

- NO
1. Starthåndtak
 2. Choke
 3. Tennpluggledning og hette
 4. Grindikator
 5. Driftsinnkoplingsspake "utkople" stilling
 6. Driftsinnkoplingsspake "innkople" stilling
 7. Gass
 8. Håndtaksgrep

FIGUR 7

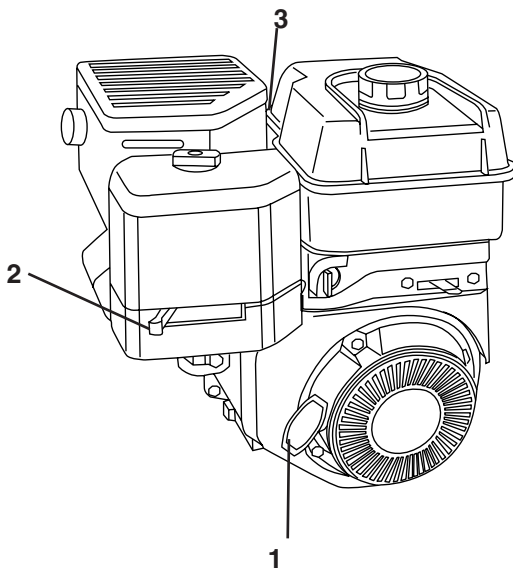

FIGUR 8

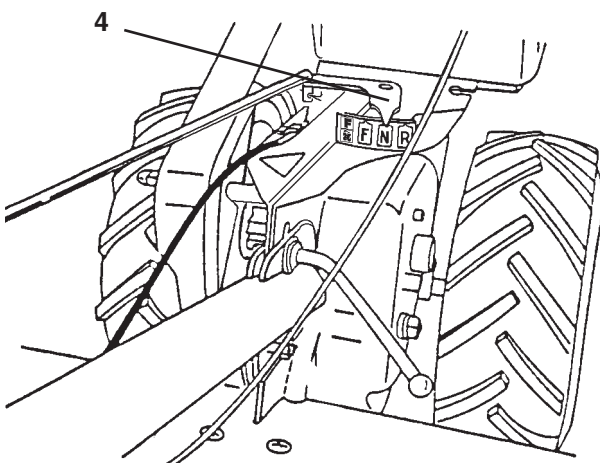

Starting av motoren

- a. Kople til igjen tennpluggledningen og hetten (Fig. 7).
- b. Flytt girindikatorene til "N" (nøytral) stilling (Fig. 8).
- c. Sett gassen (Fig. 9) i "fort" stilling.
- d. Sett choken i "CHOKE" stilling (Fig. 7).
- e. Ta tak i starthåndtaket (Fig. 7) med en hånd og ta tak i håndtaket med den andre. Dra sakte ut snoren til motoren når startpunktet for kompresjonsstadiet (snoren blir litt tyngre å dra ved dette punktet).
- f. Dra i snoren med raske, jevne, fulle tak. Hold godt tak i starthåndtaket og la snoren vindes sakte på igjen. La ikke starthåndtaket sprette tilbake mot starteren.
- g. Gjenta punkt (e.) og (f.) til motoren starter. Når motoren starter, sett choken på motoren halvveis mellom "CHOKE" og "RUN" (drift) stilling (Fig. 7) og flytt det så til "RUN" stilling etterhvert som motoren varmes opp.
- h. Flytt gassen (Fig. 9) halvveis mellom "fort" og "stopp" stilling i et par minutter for å varme opp.



ADVARSEL!

Hold driftsinnkoplingsspaken i "utkople" stilling når motoren startes opp (Fig. 9).

MERK!

For å gå godt på tomgang må en ny motor trolig gå 3 til 5 minutter på litt høyere enn laveste turtall. Tomgangen er justert til å være riktig etter denne oppvarmingsperioden.

Bruk av tindene

- a. Flytt gassen til ønsket fart.
- b. Tindene begynner å gå når driftsinnkoplingsspaken er i "innkople" stilling (Fig. 9).



ADVARSEL!

Slipp alltid driftsinnkoplingsspaken før De skifter gir (Fig. 9)

FIGUR 9

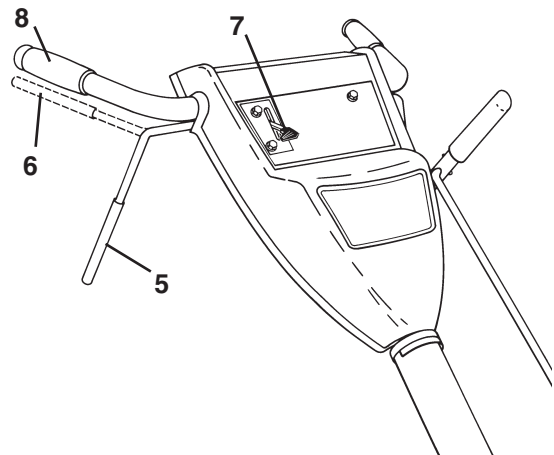

- Ⓚ 1. Starthåndtag
 2. Choker
 3. Tændrørsledning og -hætte
 4. Gearvælger
 5. Koblingsgreb på "frakoblet"
 6. Koblingsgreb på "tilkoblet"
 7. Gasregulator
 8. Styregreb

FIGUR 7

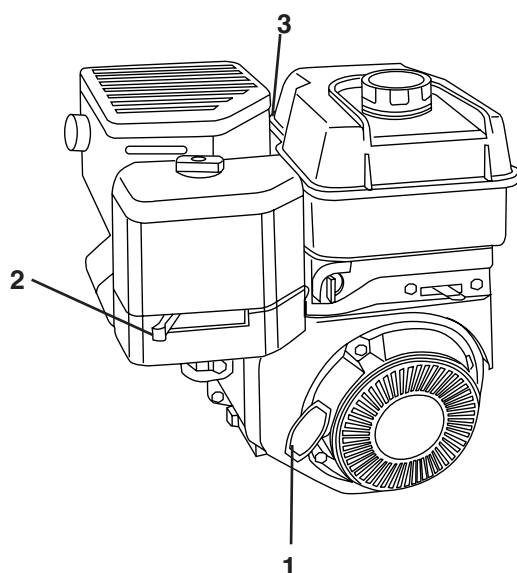

FIGUR 8

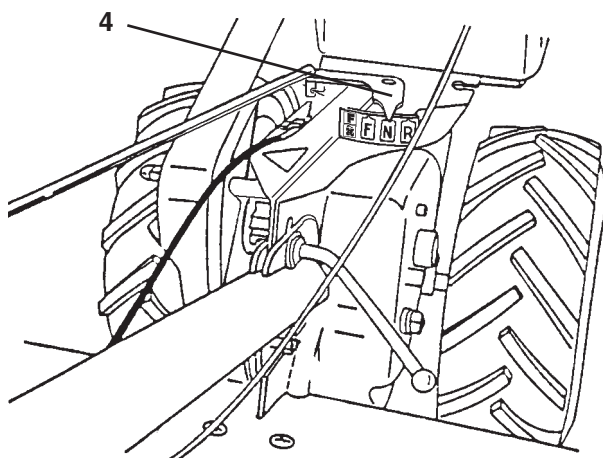

Motoren startes

- Tændrørsledning og -hætte monteres (Fig. 7).
- Gearvælgeren sættes på "N" (neutral stilling) (Fig. 8).
- Gasregulatoren (Fig. 9) sættes på "hurtig".
- Chokeren sættes på "CHOKE" (Fig. 7).
- Tag fat i starthåndtaget (Fig. 7) med den ene hånd og styret med den anden. Træk langsomt snoren ud, indtil motoren når til kompressionslaget (tovet bliver her noget strammere at trække).
- Træk i snoren med en hurtig, uafbrudt bevægelse af armen, som trækkes helt igennem. Hold i starthåndtaget, så snoren rulles langsomt op igen.
- Når motoren starter, sættes chokeren på motoren midtvejs mellem "CHOKE" og "RUN" (Fig. 7) og sættes på "RUN", efterhånden som motoren bliver varm.
- Gasregulatoren (Fig. 9) sættes midtvejs mellem "hurtig" og "stop" i nogle få minutter for at varme motoren op.

⚠ ADVARSEL!

Styrestangen skal holdes på "frakoblet", mens motoren startes (Fig. 9).

BEMÆRK!

For at kunne gå roligt i tomgang skal en ny motor eventuelt køre i 3 til 5 minutter lige over tomgangs- hastighed. Tomgangen er justeret, så den er korrekt efter denne indkøringsperiode.

Betjening af knivene

- Gasregulatoren sættes på den ønskede hastighed.
- Knivene begynder at bevæge sig, når styrestangen står på "tilkoblet" (Fig. 9).

⚠ ADVARSEL!

Styrestangen skal altid slippes, før gearhåndtaget flyttes (Fig. 9).

FIGUR 9

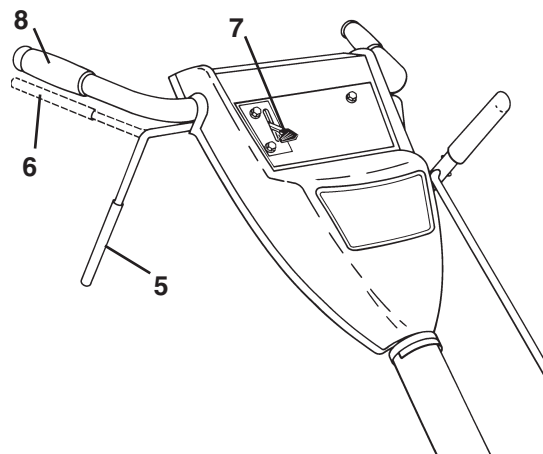

- (FI) 1. Käynnistyskahva
 2. Kuristuksen säädin
 3. Sytytystulpan johto ja häiriönpoistaja
 4. Vaihdevivun osoitin
 5. Kytinkahva "vapaa" -asennossa
 6. Kytinkahva "käynti" -asennossa
 7. Kaasuvipu
 8. Ohjaustangon kahva

KUVA 7

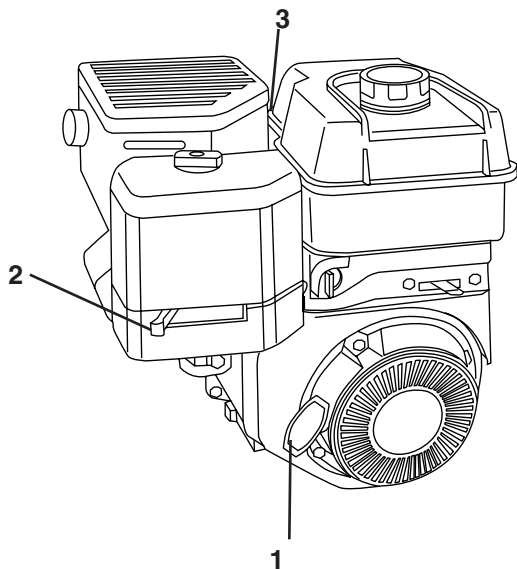

KUVA 8

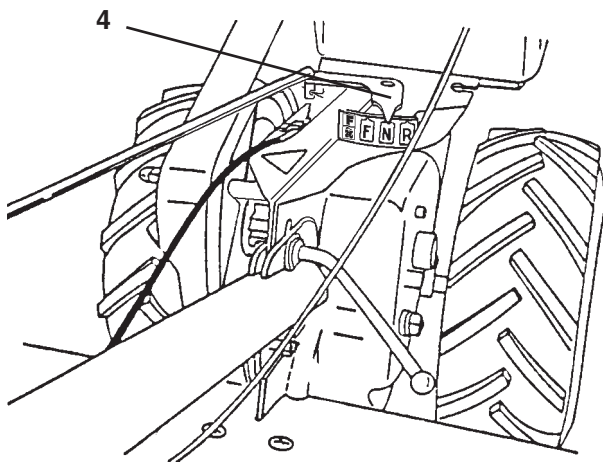

Moottorin käynnistäminen

- Asenna sytytystulpan johto ja häiriönpoistaja paikalleen (kuva 7).
- Siirrä vaihdevivun osoitin N-asentoon (kuva 8).
- Aseta kaasuvivun säädin (kuva 9) asentoon "nopea".
- Aseta kuristuksen säädin "CHOKE"-asentoon (kuva 7).
- Tartu toisella kädellä käynnistyskahvaan (kuva 7) ja toisella kädellä ohjaustankoon Vedä käynnistinnarua hitaasti ulos, kunnes moottorin puristusvastus saavutetaan (tällöin narua on tiukempi vetää).
- Vedä käynnistinnarua ripein pitkin vedoin. Pidä tukevasti kiinni käynnistyskahvasta ja anna narun palautua hitaasti. Älä anna käynnistyskahvan iskeytyä takaisin käynnistimeen.
- Toista vaiheet (e.) ja (f.), kunnes moottori käynnistyy. Aseta moottorin käynnistyttyä kuristuksen säädin "CHOKE"- ja "RUN"-asentojen puoliväliin (kuva 7) ja moottorin lämmentyäkseen asentoon "RUN".
- Aseta kaasuvivun säädin (kuva 9) asentojen "nopea" ja "seis" puoliväliin muutamaksi minuutiksi moottorin lämpiämisen ajaksi.



VAARA!

Pidä kytinkahva "vapaa"-asennossa jyrshintä käynnistäessäsi (kuva 9).

HUMIO!

Jotta tyhjäkäynti tasaantuisi, saattaa olla paikallaan käynnä uutta moottoria 3 - 5 minuuttia tyhjäkäyntinopeutta suuremmalla nopeudella. Jyrshimen tyhjäkäyntinopeus on oikea "sisäänajo-vaiheen" jälkeen.

Jyrshinterien toiminta

- Aseta kaasuvipu haluamallesi nopeudelle.
- Terät alkavat pyöriä, kun kytinkahva on "käynti" asennossa (kuva 9).



VAARA!

Vapauta kytinkahva aina ennen vaihdevivun siinämistä toiseen asentoon.

KUVA 9

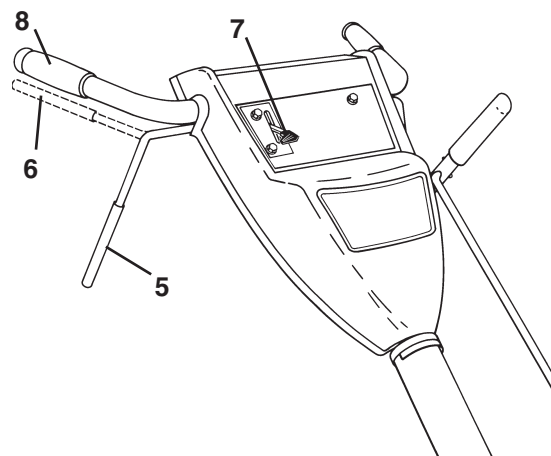

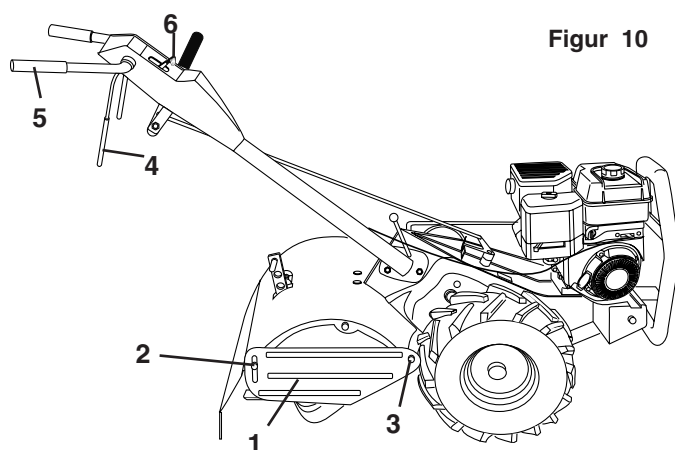

Figur 10

DETALJBILD A

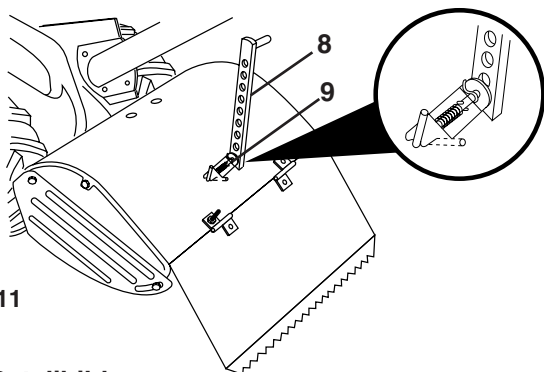
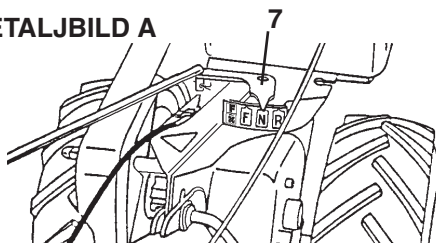

Figur 11

Detaljbild B

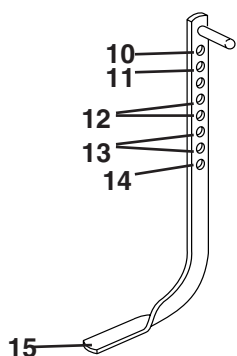

DETALJBILD C

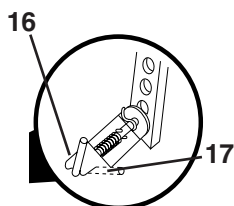

- | | |
|--------------------------------------|---------------------------|
| 1. Utvärdig skyddsplåt | 10. Transportläge |
| 2. Mutter "A" | 11. Grundaste fräsning |
| 3. Mutter "B" | 12. Grund fräsning |
| 4. Kopplingshandtag | 13. Djup fräsning |
| 5. Styrhandtag | 14. Djupaste fräsning |
| 6. Gasreglage | 15. Djupinställningsstång |
| 7. Växelspaksindikator | 16. Läge "frikopplad" |
| 8. Djupinställningsstång | 17. Läge "låst" |
| 9. Sprint till djupinställningsstång | |

SE Backning

- Släpp kopplingshandtaget (Fig. 10).
- Ställ gasreglaget (Fig. 10) i läge "sakta".
- Ställ växelspaksindikatorn (Fig. 11, detaljbild A) i läge "back".
- Stå inte rakt bakom jordfräsen.
- Håll kopplingshandtaget mot styrhandtaget (Fig. 10) så att fräsen börjar röra sig. Knivarna roterar inte.

VARNING!

Backa inte så att ni hamnar mot ett hinder, som ett träd, staket etc.

Hur skär och motor stannas

- Jordfräsen och knivarna stannar när kopplingshandtaget släpps (Fig. 10).
- Flyta växelspaksindikatorn (Fig. 11, detaljbild A) till läge "N" (neutral).
- Motorn stannas genom att gasreglaget (Fig. 10) ställs i läge "stopp".

Vändning

- Släpp kopplingshandtaget (Fig. 10).
- Ställ gasreglaget (Fig. 10) i läge "sakta".
- Ställ växelspaksindikatorn (Fig. 11, detaljbild A) i läge "framåt". Knivarna roterar inte.
- Lyft styrhandtaget så ån knivarna lyfts upp ur marken (Fig. 10).
- Sväng styrhandtaget i motsatt riktning mot den önskade svängriktningen och var försiktig så att fötter och ben inte kommer nära knivarna.

Sänk styrhandtaget när ni har avslutat svängen. Ställ växelspaksindikatorn i läge "fräsning" och ställ in gasreglaget till önskad hastighet. Fräsningen påbörjas genom att kopplingshandtaget trycks mot styrhandtaget.

Utvändiga skyddsplåtar

De utvärdiga skyddsplåtarnas (Fig. 10) framsidor har en slits, så att de kan lyftas upp vid djup fräsning och sänkas vid grund fräsning och salunda skydda små plantor mot att begravas. Lossa muttern "A" i springan samt mutter "B". Flytta skyddsplåten till önskat läge (på båda sidor). Drag åt muttrarna igen.

Transport

- Sänk ned djupinställningsstangen till understa läget och sätt in djupinställningsstängens sprint i det översta hålet.
- Flytta växelspaksindikatorn (Fig. 11, detaljbild A) till läge "framåt" för transport.
- Håll kopplingshandtaget mot styrhandtaget (Fig. 10) så att fräsens rörelse påbörjas. Knivarna roterar inte.
- Ställ in gasreglaget (Fig. 10) till önskad hastighet.

FIGUR 12

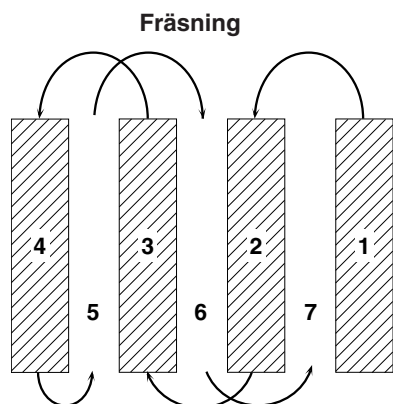

SE Fräsning

- Frikoppla djupinställningsstången (Fig. 11, detaljbild C). Fräsdjupet ökas när djupinställningsstången dras upp. Lås djupinställningsstången (Fig. 11, detaljbild C) i läge genom att sätta in sprinten i djupinställningsstångens hål.
- Flytta växelspaksindikatorn (Fig. 11, detaljbild A) till läge "fräsning".
- Håll kopplingshandtaget mot styrhandtaget (Fig. 10) så att fräsningen påbörjas. Bade knivar och hjul roterar.
- Ställ in gasreglaget (Fig. 10) till "fort" vid djup fräsning. Vid kultivering ställs gasreglaget på önskad hastighet.



VARNING!

Släpp alltid kopplingshandtaget innan växelspaken ställs om till ett annat läge.

Fräsningråd

Att fräsa är att skära ned i, vända om och bryta upp packad jord före plantering. Rötter utvecklas bättre i lös, icke packad jord. Bästa fräsdjup är 10-15 cm.

Jordens konsistens är viktig för rätt fräsresultat. Knivarna har svårt att skära genom torr, hård jord, vilket kan ge kraftiga stötar och svårigheter att hantera fräsen. Hård jord bör genomfuktas före fräsning: men alltför våt jord kan å andra sidan fastna eller klumpa sig under fräsningen. Vänta tills jorden blir mindre våt, så blir resultatet bäst.

Det blir mycket lättare att hantera fräsen om ni lämnar en ofräst rad på ungefär 20 cm mellan första och andra frävändorna. Tredje vändan blir då mellan den första och den andra (Fig. 12).

Stöd inte mot styrhandtaget. Detta flyttar vikten från hjulen och sänker dragförmågan. När en riktigt besvärligt avsnitt med grästorv eller hård jord skall fräsas bör styrhandtaget pressas uppåt eller djupinställningsstången sänkas.

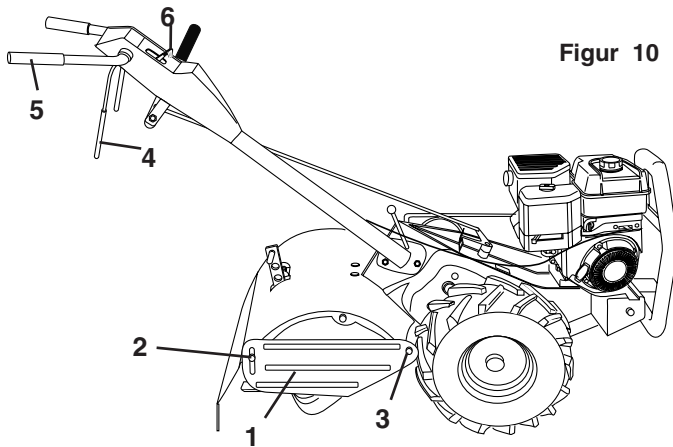

Figur 10

Innlegg A

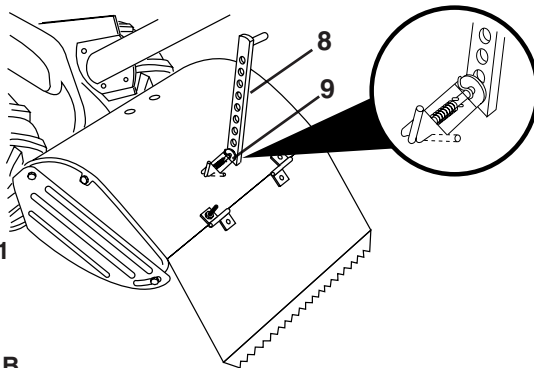
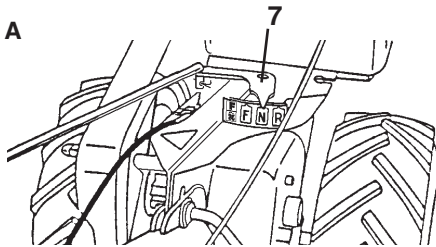

Figur 11

Innlegg B

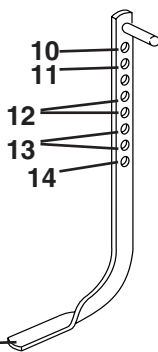

Innlegg C

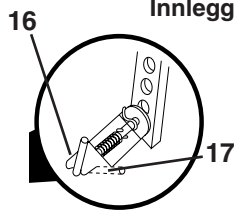

- | | |
|---------------------------|--------------------------|
| 1. Ytre sidebeskytter | 10. Transport stilling |
| 2. Mutter "A" | 11. Grunneste fresing |
| 3. Muner "B" | 12. Grunn fresing |
| 4. Driftsinnkoplingsspake | 13. Dyp fresing |
| 5. Håndtak | 14. Dypeste fresing |
| 6. Gass | 15. Dybderegulator |
| 7. Grindikator | 16. "Frikoplet" stilling |
| 8. Dybderegulator | 17. "Låst" stilling |
| 9. Dybderegulatortapp | |

Ⓝ Revers

- Slipp driftsinnkoplingsspaken (Fig. 10).
- Flytt gassen (Fig. 10) til "sakte".
- Sett girindikatoren (Fig. 11, innlegg A) i "revers" stilling.
- Flytt deg et skritt bakover
- Hold driftsinnkoplingsspaken mot håndtaket (Fig. 10) for å få kultivatoren til å gå. Tindene vil ikke gå.

⚠ ADVARSEL!

Gå ikke bakover slik at De kan bli klemt opp mot noe, som f.eks. et tre, gjerde osv.

Stopping av knivene og motoren

- Kultivatoren og knivene vil stoppe når driftsinnkoplingsspaken (Fig. 10) slippes.
- Flytt girindikatoren (Fig. 11, innlegg A) til "N" (nøytral) stilling.
- For å stoppe motoren, flytt gassen (Fig. 10) til "stopp" stilling.

Vending

- Slipp driftsinnkoplingsspaken (Fig. 10).
- Flytt gassen (Fig. 10) til "sakte".
- Sett girindikatoren (Fig. 11, innlegg A) i "framover" stilling. Knivene vil ikke gå.
- Løft håndtaket for å løfte knivene opp av jorden (Fig. 10).
- Sving håndtaket i motsatt retning av den De ønsker å svinge, vær forsiktig så De holder hender og føtter borte fra knivene.

Når De har fullført vendingen, senk håndtaket. Sett girindikatoren til "frese" stilling og flytt gassen til ønsket turtall. For å begynne fresingen, hold driftsinnkoplingsspaken mot håndtaket.

Ytre sidebeskyttere

Framsiden av de ytre sidebeskytterne (Fig. 10) har spor slik at de kan heves for dyp dyrking og senkes for grunn dyrking for å beskytte planter fra å bli begravet. Løs mutter "A" i sporet og mutter "B". Flytt beskytteren til ønsket stilling (begge sider). Stram til igjen muttrene.

Transportering

- Senk dybderegulatoren til den laveste stillingen og sett dybderegulatortappen i øverste hullet.
- Sett girindikatoren (Fig. 11, innlegg A) i "framover" stilling for transportering.
- Hold driftsinnkoplingsspaken mot håndtaket (Fig. 10) for å få kultivatoren til å begynne å gå. Knivene vil ikke gå.
- Flytt gassen (Fig. 10) til ønsket turtall.

FIGUR 12

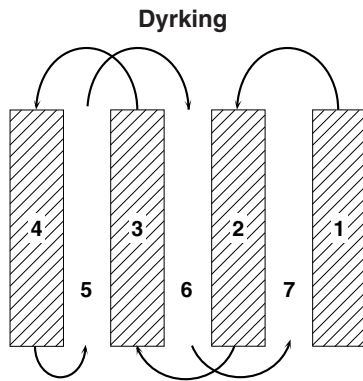

(NO) Fresing

- a. Ta ut dybderegulatortappen (Fig. 11-innlegg C). Dra opp dybderegulatoren for å øke dyrkingsdybden. Sett dybderegulatortappen i hullet i dybderegulatoren for å låse den fast i denne stillingen (Fig. 11-innlegg C).
- b. Sett girindikatoren (Fig. 11-innlegg A) i "dyrking" stilling.
- c. Hold driftsinnkoplingsspaken mot håndtaket (Fig. 10) for å starte fresingen. Både kniver og hjul vil gå.
- d. Flytt gassen (Fig. 10) til "fort" for dyp fresing. For ugressluking flytt gassen til ønsket turtall.

⚠ ADVARSEL!

Kople alltid ut driftsinnkoplingsspaken før De skifter gir.

Tips for fresing

Fresing vil si å grave, vende og løse opp tettpakket jord før planting. Løs, luftig jord gir de beste vilkår for rotvekst. Beste fresedybde er 10-15 cm. Jordforholdene er av avgjørende betydning for skikkelig fresing. Knivene har vanskelig for å bryte gjennom tørr, hard jord som kan gi overdrevent slag fra kultivatoren og gjøre det vanskelig å håndtere maskinen. Hard jord bør mykes opp før fresing tar til; ekstremt våt jord vil imidlertid klumpe seg sammen under fresingen. For å oppnå de beste resultatene, vent til jorden ikke er fullt så våt.

For lettere håndtering av kultivatoren, la det stå igjen ca. 20 cm mellom første og andre fresestripen. Tredje stripen vil gå mellom første og andre (Fig. 12).

Len Dem ikke på håndtaket. Dette tar vekten av hjulene og reduserer trekkeevnen. For å komme igjennom et svært vanskelig stykke med gresstorv eller hard jord, press håndtaket oppover eller senk dybderegulatoren.

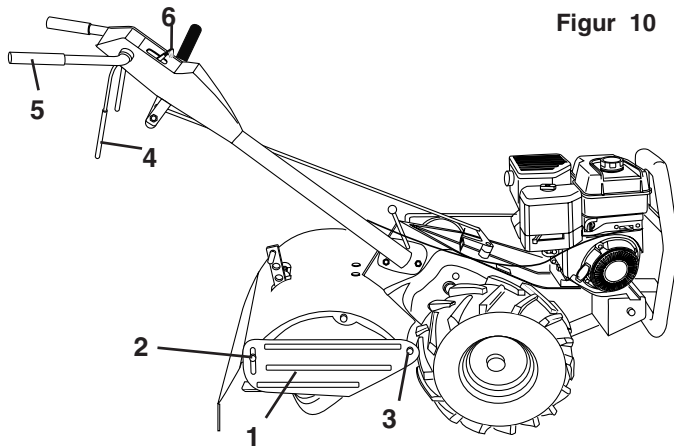

Figur 10

DK Bakgear

- Styrestangen løsnes (Fig. 10).
- Gasregulatoren (Fig. 10) sættes på "langsom".
- Gearvælgeren (fig. 11 - indsats A) sættes på "bakgear".
- Stå ikke lige bag fræseren.
- Styrestangen holdes mod styret (Fig. 10) for at sætte fræseren i gang. Knivene drejer ikke.

ADVARSEL!

Undgå at bakke ind i solide forhindringer, f.eks. træer, hegn o.s.v.

Indsat A

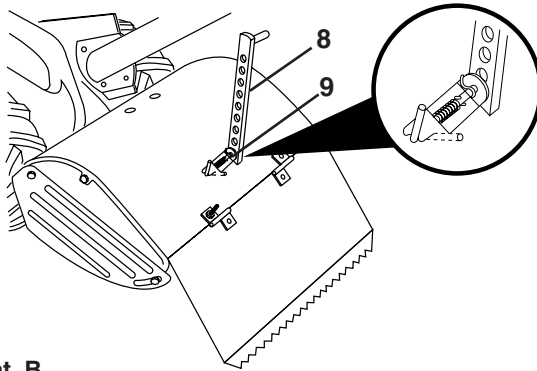
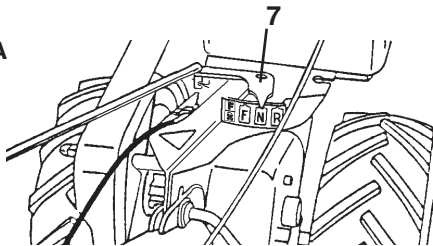

Figur 11

Indsat B

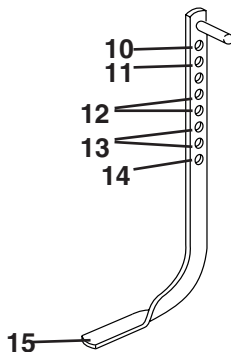

Indsat C

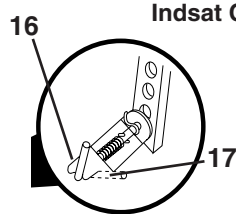

- | | |
|--------------------|--------------------------|
| 1. Udvendig skjold | 10. Transportindstilling |
| 2. Møtrik "A" | 11. Laveste fræsning |
| 3. Møtrik "B" | 12. Overfladefræsning |
| 4. Koblingsgreb | 13. Dybdefræsning |
| 5. Styr | 14. Dybeste fræsning |
| 6. Gasregulator | 15. Jordspyd |
| 7. Gearvælger | 16. Frikoblet |
| 8. Jordspyd | 17. Låst |
| 9. Jordspydsplit | |

Standning af knive og motor

- Fræseren i gang og knivene standser, når styrestangen (Fig. 10) slippes.
- Gearvælgeren (Fig. 11 - indsats A) sættes på "N" (neutral).
- Motoren standses ved at sætte gasregulatoren (Fig. 10) på "stop".

Svingning

- Styrestangen (Fig. 10) slippes.
- gasregulatoren (Fig. 10) sættes på "langsom".
- Gearvælgeren (Fig. 11 - indsats A) sættes på "fremad". Knivene drejer ikke.
- Styret løftes, så knivene er fri af jorden (Fig. 10).
- Styret svinges i den modsatte retning af, hvor du vil dreje hen. Pas på at holde hænder og fødder væk fra knivene.

Når du er færdig med at svinge, sænkes styret. Gearvælgeren sættes på "fræsning", og gasregulatoren sættes på den ønskede hastighed. Fræsningen startes ved at holde styrestangen mod styret.

Udvendige skjold

De udvendige skjold (Fig. 10) er foran forsynet med riller, så de kan hæves ved dybdefræsning og sænkes ved overfladefræsning for at undgå, at små planter begraves. Møtrik "A" i rillen og møtrik "B" løsnes. Skjoldet flyttes til den ønskede stilling (begge sider). Møtrikkerne spændes igen.

Transport

- Jordspyddet sættes i laveste indstilling, og jordspydspalten sættes i øverste hul.
- Gearvælgeren (Fig. 11 - indsats A) sættes på "fremad" med henblik på transport.
- Styrestangen holdes mod styret (Fig. 10) for at sætte fræseren i gang. Knivene drejer ikke.
- Gasregulatoren (Fig. 10) sættes på den ønskede hastighed.

FIGUR 12

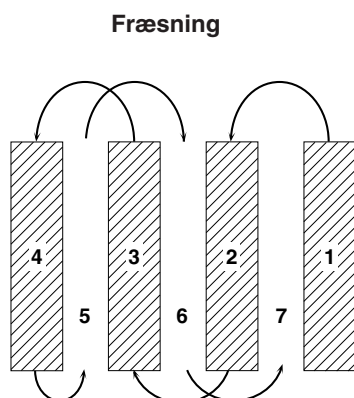

DK Fræsning

- a. Jordspydsplitten (Fig. 11 - indsat C) løsnes. Jordspyddet trækkes op for at øge fræsedybden. Splitten sættes i jordspyddets hul, så det låses på plads (Fig. 11 - indsat C).
- b. Gearvælgeren (Fig. 11 - indsat A) sættes på "fræsning"
- c. Styrestangen holdes mod styret (Fig. 10) for at sætte fræseren i gang. Både fræserknive og hjul drejer.
- d. Gasregulatoren (Fig. 10) sættes på "hurtig" for dybdefræsning. Ved kultivering sættes gasregulatoren på den ønskede hastighed.



ADVARSEL!

Slip altid styrestangen før gearhåndtaget flyttes.

Fræsetips

Når man fræser graves, vendes og brydes den sammenpresede jord før tilplantning. Løs, fræset jord fremmer rodvæksten. Den bedste fræsedybde er mellem ca. 10 og 15 cm.

Jordforholdene er vigtige for en god fræsning. Fræserknivene har svært ved at trænge gennem tør, hård jord. Denne overflade kan også give voldsomme vibrationer og gøre fræseren svær at styre. Hård jord bør fugtes før fræsning; men meget våd jord danner klumper under fræsningen. Vent indtil jorden er mindre våd for at få det bedste resultat.

For lettere at kunne styre fræseren er det tilrådeligt at lade et stykke på ca. 20 cm være fri mellem første og anden bane. Den tredje bane lægges mellem første og anden (Fig. 12).

Læn dig ikke mod styret. Dette tager vægten af hjulene og mindsker trækket. For at komme igennem et virkelig tungt stykke græstørv eller hård jord, trykkes styret opad, eller jordspyddet sænkes.

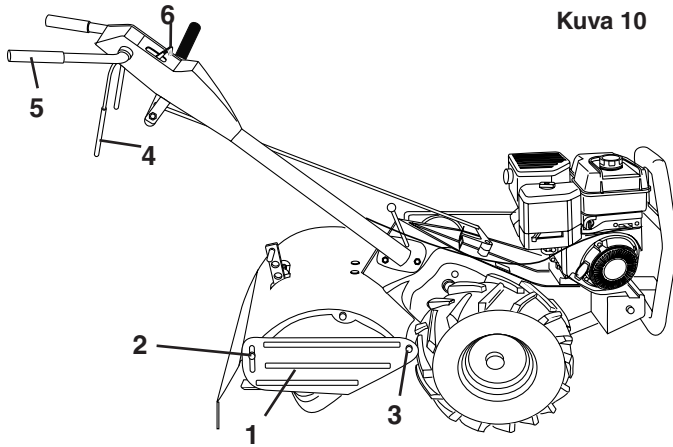

Kuva 10

Suurennos A

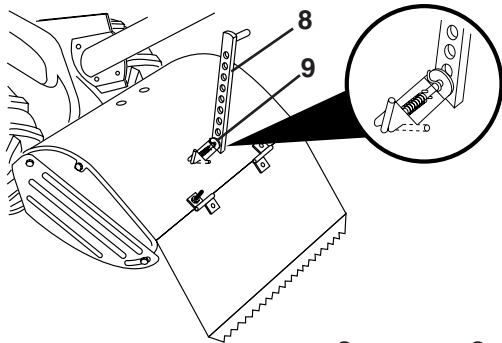
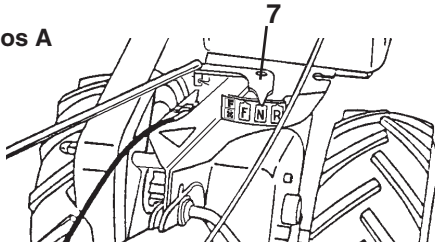

Kuva 11

Suurennos B

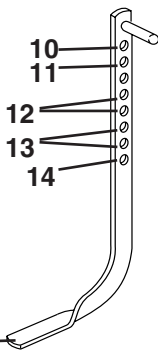

Suurennos C

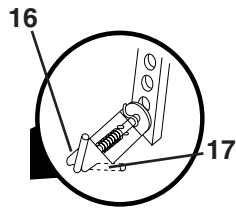

- | | |
|---------------------------|---------------------------|
| 1. Sivusuojan | 10. Kuljetusasento |
| 2. Muneri "A" | 11. Matalin jysintäasento |
| 3. Mutteri "B" | 12. Matala jysintäasento |
| 4. Kytinkahva | 13. Syvä jysintäasento |
| 5. Ohjaustanko | 14. Syvin ivrsintäasento |
| 6. Kaasuvipu | 15. Syvyydensäädin |
| 7. Vaihdevivun osoitin | 16. "Vapautus" -asento |
| 8. Syvyydensäädin | 17. "Lukitus" -asento |
| 9. Syvyydensäätimen tappi | |

FI Peruutus

- Irrota kytinkahva (kuva 10).
- Aseta kaasuvipu (kuva 10) asentoon "hidas".
- Aseta vaihdevivun osoitin (kuva 11, suurennos A) asentoon "taakse".
- Älä seiso jyrsimen takana.
- Paina kytinkahvaa ohjaustankoa vasten (kuva 10) ja päästä jyrsin liikkeelle. Jyrsimen terät eivät liiku.

VAARA!

Älä peruuta kiinteitä kohteita esim. puuta tai aitaa vasten.

Jyrsinterien ja moottorin pysäyttäminen

- Jyrsimen ja terien liike lakkaa, kun kytinkahva (kuva 10) vapautetaan.
- Siirrä vaihdevivun osoitin (kuva 11, suurennos) N-asentoon.
- Moottori sammutetaan siirtämällä kaasuvipu (kuva 10) asentoon "seis".

Kääntäminen

- Vapauta kytinkahva (kuva 10).
- Aseta kaasuvipu (kuva 10) asentoon "hidas".
- Aseta vaihdevivun osoitin (kuva 11 suurennos A) asentoon "eteen". Jyrsinterät eivät pyöri.
- Nosta ohjaustangosta, jolloin terät irtoavat maasta (kuva 10).
- Käännä ohjaustangosta jyrsin haluamaasi kulkusuuntaan. Pidä kädet ja jalat poissa terien utotuivilta.

Kun olet lopettanut käännöksen, laske ohjaustankoa. Aseta vaihdevivun osoitin asentoon "jysintä" ja aseta kaasuvipu halutulle nopeudelle. Aloittaaksesi jyrsimisen vedä kytinkahva kiinni ohjaustankoon.

Sivusuojat

Sivusuojiin etuosat (kuva 10) on lovenu niin, että suoja voidaan nostaa, jos jysintäsyvyyttä halutaan lisätä, ja laskea, jos jysintäsyvyyttä halutaan pienentää, esim. etteivät pienet taimet peittyisi. Irrota kolossa sijaitseva muteri A sekä muteri B. Siirrä suojat haluttuun asentoon (molemmat puolet). Kiristä mutterit.

Siirtäminen

- Laske syvyydensäädin alimpaan asentoonsa ja aseta syvyydensäätimen tappi ylimpään reikään.
- Aseta vaihdevivun osoitin (kuva 11, suurennos A) asentoon "eteen" siirtämisen ajaksi.
- Pidä kytinkahvaa ohjaustankoa vasten (kuva 10), jolloin jyrsin alkaa liikkua. Terät eivät pyöri.
- Aseta kaasuvipu (kuva 10) halutulle nopeudelle.

KUVA 12

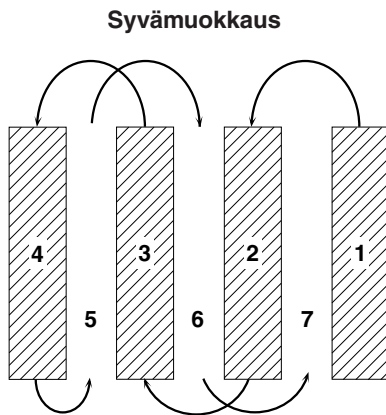

FI Syvämuokkaus

- Irrota syvyydensäätimen tappi (kuva 11, suurennos C). Vedä syvyydensäädintä ylös, jolloin jyrshintäsyvyys kasvaa. Lukitse syvyydensäädin paikalleen asettamalla syvyydensäätimen tappi reikänsä (kuva 11, suurennos C).
- Aseta vaihdevivun osoitin (kuva 11, suurennos A) asentoon "jyrshintä".
- Paina kytkinkahva ohjaustankoa (kuva 10) vasten al-oitaaksesi muokkauksen. Sekä jyrshintä että renkaat pyörivät.
- Siirrä kaasuvipu (kuva 10) asentoon "nopea" syvämuokkauksen varten. Pintamuokkauksessa kaasuvipu asetetaan haluttuun asentoon.

VAARA!

Vapauta kytkinkahva aina ennen vaihdevivun siirtämistä toiseen asentoon.

Syvämuokkausohjeet

Syvämuokkauksen tarkoituksena on rikkoa ja kääntää tiukkaan painunut maa-aines ennen istuttamista. Irtonainen, löysä maaperä edistää juurten kasvua. Sopiva muokkaussyvyys on n. 10-15 cm.

Maaperän ominaisuudet on otettava huomioon, jotta muokkaus onnistuisi halutulla tavalla. Terät eivät tunkeudu kovaan maahan, mistä syystä jyrshintä saattaa hypähdellä ja sitä on muutenkin vaikea hallita. Kova maaperä on hyvä kastella ennen muokkausta. Muista kuitenkin, että liian märkä maa paakkuuntuu sitä käännettäessä. Kun annat maaperän kuivua jonkin aikaa, pääset parhaaseen lopputulokseen.

Jotta jyrshintä olisi helpompi käsitellä, jätä ensimmäisen ja toisen muokkausrivin välillä noin 20 cm:n muokkaamaton väli. Kolmas rivi ajetaan ensimmäisen ja toisen väliin (kuva 12).

Älä nojaa ohjaustankoon, koska se vähentää renkaille tulevaa painoa ja heikentää jyrshintä vetovoimaa. Jotta jyrshintä ei juuttuisi turpeeseen tai kovaan maahan, nosta ohjaustankoa ylöspäin tai laske syvyydensäädintä.

FIGUR 13

**KULTIVERING
UGRESSLUKING
PINTAMUOKKAUS**

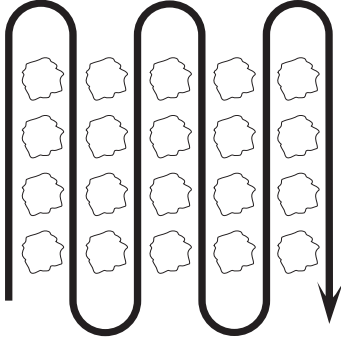

SE Kultivering

Att kultivera är att förstöra ogräs mellan raderna för att hindra det från att stjäla näring och fuktighet från plantorna. Bästa grävdjup är 3 till 8 cm. Sänk ned de utvändiga skyddsplåtarna för att skydda små plantor mot att begravas.

Kultivera fram och tillbaka längs raderna med en sådan hastighet att knivarna drar upp ogräsrötterna och lämnar jorden i så grov konsistens att vidare tillväxt av ogräs och gräs inte gynnas (Fig. 13).

NO Ugressluking

Ugressluking vil si å ødlegge ugresset mellom rader for å hindre det i å ta næring og væte fra plantene. Beste gravedybde er 3-8 cm. Senk den ytre beskytteren for å verne små planter fra å bli begravet. Bruk kultivatoren opp og ned rader med en fart som gjør det mulig for knivene å rive opp ugress og etterlate jorden med en ujevn overflate for å hindre gress og ugress i å vokse (Fig. 13).

DK Kultivering

Kultivering ødelægger ukrudtet mellem rækkerne, så det ikke tager næring og væde fra planterne. Den bedste gravedybde er mellem 3-8 cm. De udvendige skjold sænkes for at undgå, at små planter begravnes.

Der kultiveres frem og tilbage mellem rækkerne med en hastighed, hvor fræserknivene kan rykke ukrudt op og give jorden en grov overflade. Dette forhindrer, at ukrudt og græs gror videre (Fig. 13).

FI Pintamuokkaus

Pintamuokkaamalla tuhotaan rivien väleissä kasvavat rikkaruohot. Näin estetään rikkaruohoja kuluttamasta ravinteita ja kosteusta istutuskasveilta.

Suosittelava muokkaussyvyys on n. 3-8 cm. Laske sivusuojia alemmaksi, jotta pienet kasvit eivät peittyisi multa.

Muokkaa maata riveittäin päästä päähän nopeudella, joka kääntää rikkaruohot ylös jättäen maan karkeaksi. Tämä pysäyttää rikkaruohojen ja ruohon leviämisen (kuva 13).

4. Underhåll 4. Vedlikehold

4. Vedlikeholdelse 4. Kunnossapito

VARNING!

 Lossa tändstiftskabeln före alla underhållsarbeten (utom förgasarinställning) så att motorn inte kan starta oavsiktligt.

Underhåll av motor

Se handbok.

Transmission

En gång varje årstid skall växellådans högra smörjnippel smörjas med 28 gram (1 oz) hjullagersmörjning.

Utsidan

Håll jordfräsens utsida och hjul fria från bensin, olja o d. Skydda lackerade ytor med vax av bilvårdstyp.

ADVARSEL!

 Kople fra tennpluggledningen og hetten før De utfører vedlikeholdsarbeid (unntak: justeringer av forgasseren) for å unngå at maskinen starter ved et uhell.

Vedlikehold av motoren

Se håndbok. For motoren

Kraftoverføring

En gang i løpet av sesongen skal det høyre smøringsrøret på girkassen smøres med 2 dl. (1 oz.) hjullagerolje.

Overflatebehandling

Hold overflaten på kultivatoren og hjulene rene for bensin, olje osv. Beskyt malte flater med bilvoks.

ADVARSEL!

 Tændrørsledningen og -hætten tages af, før der udføres nogen form for vedlikeholdelse (dog ikke justering af karburatoren) for at forhindre, at motoren startes ved et uheld.

Motoren vedligeholdes

Se manual.

Transmission

Gearkassen skal smøres en gang hver sæson med 30 g leje-fedt i smøreniplen på højre side.

Overfladebehandling

Fræserens overflade og hjul holdes fri for benzin, olie o.s.v. De malede flader beskyttes med autovoks.

VAARA!

 Irrota sytytystuipan johto ja häiriönpöistaja ennen huoltotoimenpiteitä (paitsi kaasuttimen säätö), jotta jyrsin ei käynnistyisi vahingossa.

Mootorin huolto

Katso käsikirja.

Voimansiirto

Kerran kaudessa voitele oikeanpuolinen käyttöpyörästön rasvanippeli 31 grammalla pyörärasvaa.

Jyrsimen pinnat

Pidä jyrsimesi pinnat ja renkaat puhtaina bensiinistä, öljystä jne. Suojaa maalatut pinnat autovahalla.

- (SE) 1. Oljeavtappingsplugg
2. Oljepåfyllningsplugg
3. Oljenivå

- (NO) 1. Oljeavtappingsplugg
2. Oljefyllingsplugg
3. Oljenivå

FIGUR 14

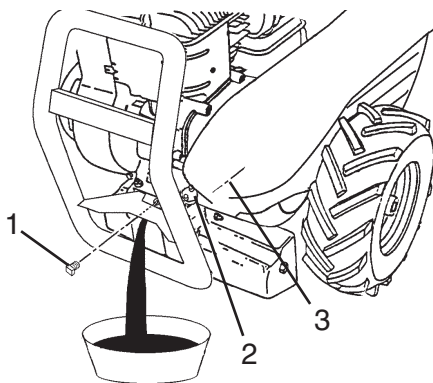

(SE) Förvaring

Förvara jordfräsen på ett torrt ställe. För att skydda motorns bränslesystem från klabbiga avlagringar, skall bränslesystemet tömmas om jordfräsen inte skall användas inom 30 dagar.

- Töm bränsletanken och kör motorn tills bensinen i för-gasaren tar slut.
- Häll av oljan från motorn medan den fortfarande är varm. Fyll på ny ren olja (Fig. 14).
- Tag bort tändstiftet och häll 1,5 cl ren motorolja i cylindern. Drag sakta i starthandtaget flera gånger så att oljan sprids runt. Sätt tillbaka tändstiftet.
- Rengör hela jordfräsen, i synnerhet cylinderns kylflänsar, fläkthuset och luftgallret. Drag åt alla bultar och muttrar.

Bensin som förvaras i flera månader förlorar sin lättflyktighet (förmåga att brinna effektivt); förbruka därför bensinen vid säsongens slut.

⚠ VARNING!

Förvara, spill eller använd inte bensin nära öppen låga eller vid sådana apparater som ugnar, eldstäder eller vattenvärmare som är försedda med evighetslåga, eller apparater som kan bilda gnistor.

(NO) Oppbevaring

Oppbevar kultivatoren i tørre lokaler. For å forhindre avleiringer i drivstoffsystemet bør dette tømmes hvis maskinen står ubrukt i 30 dager eller lengre.

- Tøm drivstofftanken, la motoren gå til bensinen i for-gaseren er oppbrukt.
- Tøm motoren for olje mens den ennå er varm. Etterfyll med fersk olje (Fig.14).
- Ta ut tennpluggen, tøm ca. 1,5 cl ren motorolje i syiindern. Dra sakte i starthåndtaket flere ganger for å fordele oljen. Sett tilbake tennpluggen.
- Rengjør hele kultivatoren, særiig sylinderribbene, vifte-huset og luftnettet. Stram til aille skruer og muttre.

Bensin som har vært lagret i flere måneder får svekket flyk-tighetsgrad (minster evnen til effektiv forbrenning); bruk derfor opp all bensin ved slutten av sesongen.

⚠ ADVARSEL!

Bensin må ikke oppbevares, spilles eller brukes i nærheten av åpen ild eller ovner, fyringsanlegg eller vannvarmer utstyrt med tennbluss, eller innretninger som kan forårsake gnister.

- ⓓK 1. Olie-drænprop
2. Olie-dæksel
3. Olie-stand

- ⓕI 1. Öljynpoistotulppa
2. Öljyntäyttötulppa
3. Öljytaso

FIGUR 14
Kuva 14

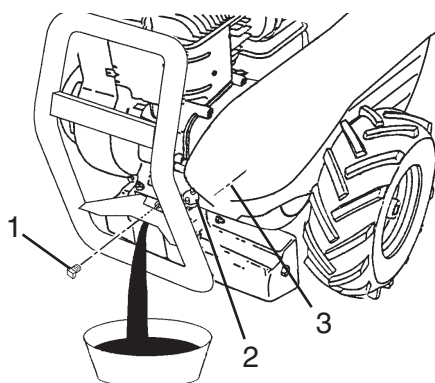

ⓓK Opbevaring

Fræseren skal opbevares i et tørt rum. For at undgå at der dannes klumper i benzinsystemet, bør dette tømmes, hvis maskinen ikke skal bruges i 30 dage eller mere.

- Benzintanken tømmes, motoren kører, indtil benzinen i karburatoren er opbrugt.
- Mens motoren stadig er varm, tømmes motorolien. Fyld op med ny olie (Fig. 14).
- Tændrøret fjernes, og der hældes ca. 1,5 cl ren motorolie ind i cylinderen. Træk langsomt i startsnoren flere gange, så olien fordeles. Tændrøret sættes på plads.
- Hele fræseren rengøres, især cylinderribber, ventilatorhus og luftfilter. Alle møtrikker og bolte etterspændes.

Benzin, der opbevares i flere måneder, mister sin flygtighed (evne til at brænde effektivt); derfor skal benzinen altid bruges op ved sæsonens afslutning.

⚠ ADVARSEL!

Benzin må ikke opbevares, spildes eller anvendes i nærheden af åben ild eller apparater såsom komfurer, ovne eller vandvarmere med kontrollampe, eller apparater der kan danne en gnist.

ⓕI Varastointi

Säilytä jyrsintä kuivassa varastossa. Jotta polttoainejärjestelmään ei pääsisi muodostumaan sakkaa, polttoainetankki on tyhjennettävä, jos jyrsintä ei käytetä vähintään 30 päivään.

- Tyhjennä polttoainesäiliö ja käytä moottoria, kunnes kaasutinkin tyhjenee.
- Moottorin ollessa vielä lämmin kampikammioista tyhjenetään öjy ja sinne kaadetaan tilalle tuorena öjyä (kuva 14).
- Irrota sytytystulppa ja tiputa sylinteriin 1,5 cl moottoriöjyä. Vedä hitaasti käynnistyskahvasta muutaman kerran, jolloin öjy leviää tasaisesti. Aseta sytytystulppa paikalleen.
- Puhdista koko jyrsin, erityisesti sylinterin jäähdytysrivat, tuulettimen kotelo ja ilmasäleikkö. Kiristä kaikki pultit ja mutterit.

Useita kuukausia varastoitu bensiini menenää sumuttumiskykynsä (ei pala kunnolla). Käytä sen vuoksi varastoimasi bensiini viljelykaudella.

⚠ VAARA!

Älä varastoi, kaada tai käytä bensiiniä avotuien tai uunin, lie-den, vedenlämmittimen tms. avotulella lämmitettävän laitteen tai kipinöitä synnyttävien laitteiden läheisyydessä.

SE Smörjschema

Oljja in svängpunkter

1. Hjul
2. Tomångsfäste
3. Gasreglage

FIGUR 15

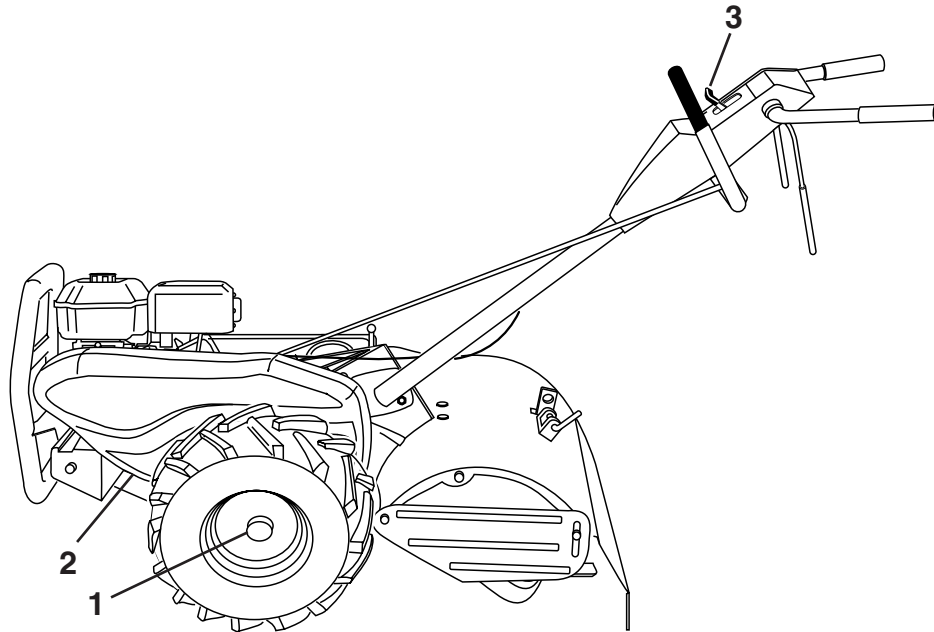

Underhållsschema

	Efter de första 2 timmarna	Före varje användning	Var 5:e driftstimma	Var 25: driftstimma	Var 50:e driftstimma
Kontrollera motorns oljenivå		•	•		
Byt motorolja	•			•	
Oljja in svängpunkter			•		
Gnistfångare ljuddämpare					•
Inspektera luftgallret		•			
Luftrenare				•	
Rengör motorcylinderns kylflänsar				•	
Byt tandstift					•

NO Smøreplansje

Smør bevegliche punkter

1. Hjul
2. Remstrammer
3. Gass

FIGUR 15

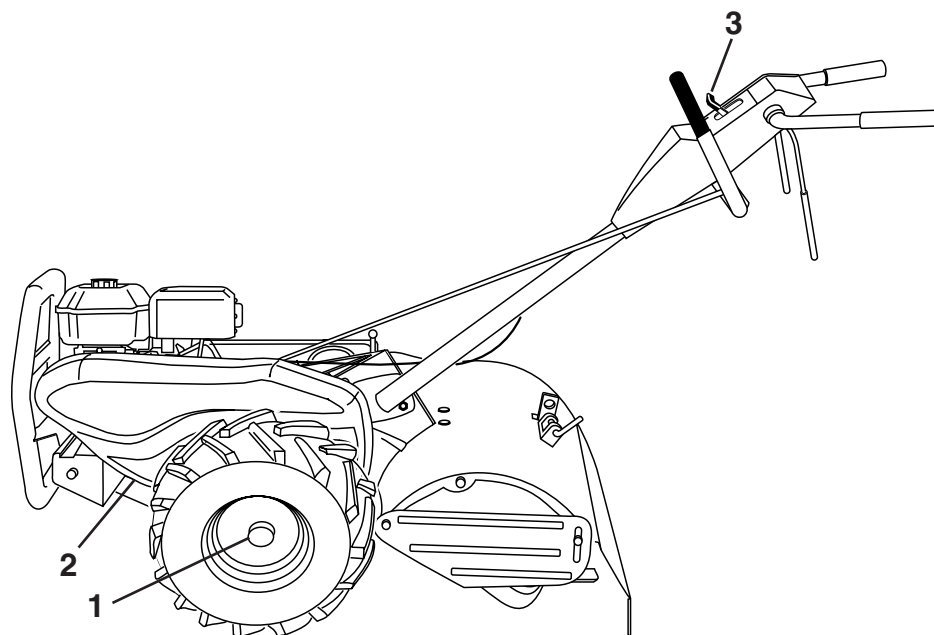

Vedlikeholdsskjema

	Første 2 timer	Før hver bruk	Etter 5 timers drift	Etter 25 timers drift	Etter 50 timers drift
Sjekk motoroljenivået		•	•		
Skift motorolje	•			•	
Smør bevegliche punktre			•		
Gnistfanger-lydpotte					•
Sjekk luftnettet		•			
Luftfilter				•	
Rengjør motorsylinderribbene				•	
Skift tennplugger					•

DK Smøredagram

Drejelige dele smøres

1. Hjul
2. Tomgangskonsol
3. Gasregulator

FIGUR 15

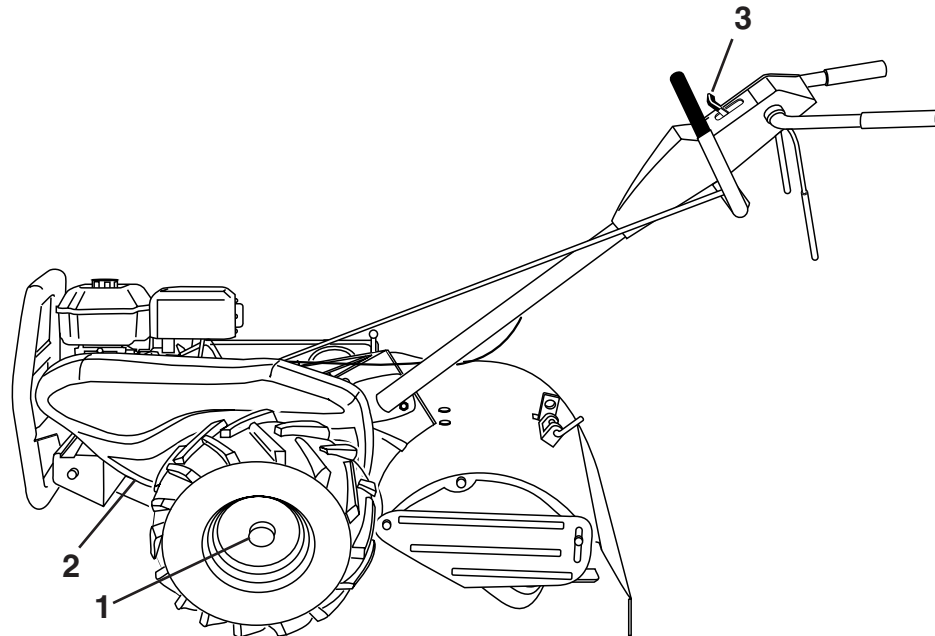

Serviceskema

	Efter de Første 2 timer	Før hver brug	Hver 5 time	Hver 25 time	Hver 50 time
Oliestand kontrolleres		•	•		
Motorolie skiftes	•			•	
Drejelige dele smøres			•		
Gnistfanger lyddæmper					•
Luftfilter efterses		•			
Luftrenser				•	
Cylinderribberne rengøres				•	
Tændrør udskiftes					•

FI Voitelutaulukko

Öljyntäyttökohdat

1. Renkaat
2. Tyhjäkäyntipyörän kiinnike
3. Kaasuvipu

KUVA 15

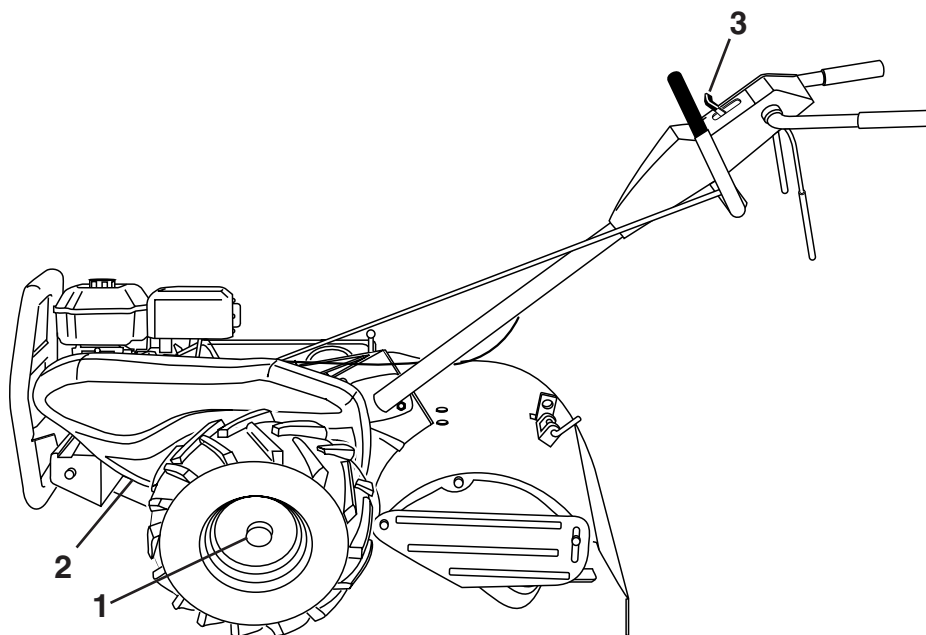

Huoltokaavio

	Ensimmäinen 2 tuntia	Ennen jokaista Käyttöä	Joka 5. tunti	Joka 25. tunti	Joka 50. tunti
Moottorin öljytason tarkistus		•	•		
Moottoriöljyjen vaihto	•			•	
Sytytystulppa häiriönpoistaja			•		
Aänenvaimennin					•
Ilmasäleikön tarkistus		•			
Ilmanpuhdistin				•	
Sulinterin jäähdytysritilöiden puhdistus				•	
Sytytystulppien vaihto					•

5. Reparationer och justeringar

5. Reparationer och justeringar

5. Reparation og justering 5. Kojaukset ja säädöt

- Ⓢ 1. Styrhandtag (lågt läge)
 2. Styrhandtag (högt läge)
 3. Låsspak för styrhandtag
4. Remförare
 5. Motorremskiva
 6. Tomgångsremskiva
 7. Dragfjäder
 8. Transmissionsremskiva
 9. Styrkabel för körning
 10. Skruv till kabelklämma

Inställning av styrhandtaget

Lossa styrhandtagets låsspak (Fig. 16). Styrhandtaget kan ställas in i olika lägen mellan "hög" och "låg" (Fig. 16). Drag åter till styrhandtagets låsspak.

OBSERVERA!

Välj den styrhandtagshöjd som bäst passar er och frästörhållandena. Tänk på att styrhandtagshöjden ändras när jordfräsen gräver ner sig i marken.

⚠ VARNING!

Stanna motorn och tag bort tändstiftskabeln från tändstiftet (Fig. 7) innan ni gör ren knivarna för hand. Var försiktig - knivarna är vassa.

VIKTIGT!

Lägg klossar under transmissionen för att hindra fräsen att välta.

FIGUR 16

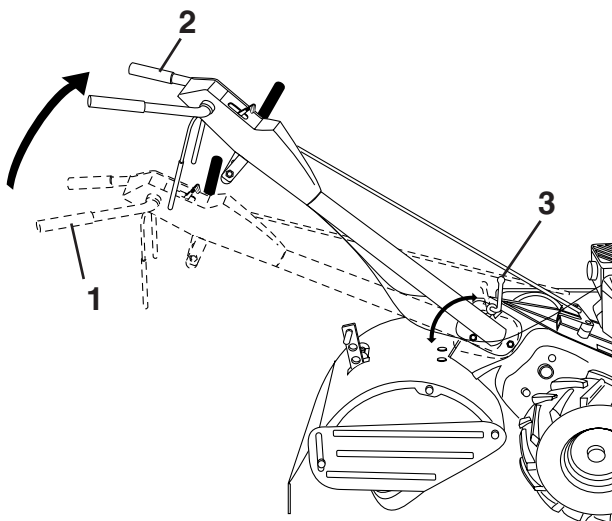

Inställning av remmen för markfram-drivning

För att remmen skall ha rätt spänning bör dragfjädern (Fig. 17) vara utdragen ca 1,5 cm när kopplingshandtaget är i "inkopplatt" läge (Fig. 9). Denna spänning kan åstadkommas på följande sätt:

- Lossa skruven till kabelklämman som håller fast styrkabeln för framdrivning (Fig. 17 detaljbild).
- Skjut kabeln framåt om mindre spänning behövs och bakåt om mera spänning behövs, tills fjädern blir utdragen ca 1,5 cm.
- Drag åt skruven till kabelklämman ordentligt.

FIGUR 17

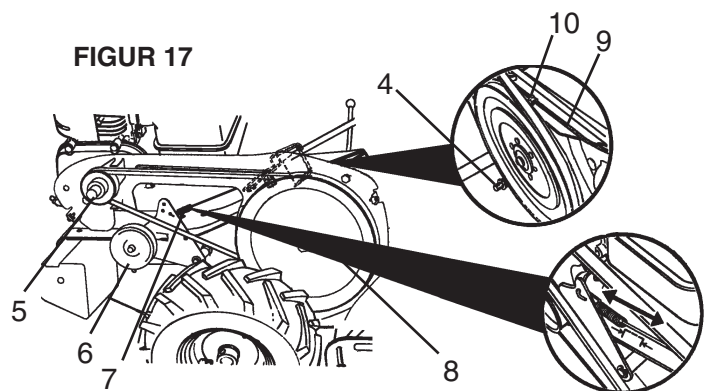

- (NO)
1. Håndtak (lav stilling)
 2. Håndtak (høy stilling)
 3. Spake for fastlåsing av håndtak
 4. Remstyring
 5. Motorremskive
 6. Strammetrinse
 7. Forlengerfjær
 8. Remskive på girkassen
 9. Driftsinnkoplingskabel
 10. Skruer i kabelklemme

FIGUR 16

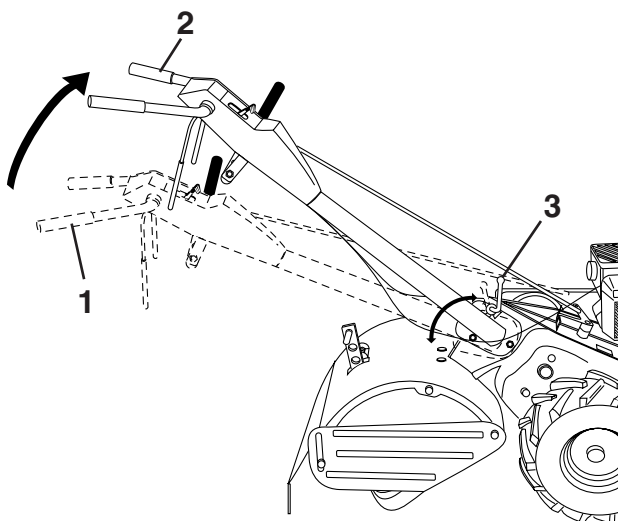

Innstilling av håndtaket

Løs spaken for fastlåsing av håndtaket (Fig. 16). Håndtaket kan settes til forskjellige stillinger mellom "høy" og "lav stillingene" (Fig. 16). Stram til spaken for fastlåsing av håndtaket.

MERK!

Velg en høyde på håndtaket som passer Dem og freseforholdene. Høyden på håndtaket vil forandres når kultivatoren går ned i jorden.



ADVARSEL!

Stopp motoren og kople fra tennpluggledningen og hetten fra tennpluggen (Fig. 7) før De rengjør knivene for hånd. Vær forsiktig - knivene er skarpe.

VIKTIG!

Sett klosser under kraftoverføringen for å forhindre at kultivatoren velter.

Justering av fremdriftsrem

For skikkelig remstramming bør forlengerfjæren (Fig. 17) være strekt ca. 1,5 cm når driftsinnkoplingsspaken er i "innkople" stilling (Fig. 9). Denne strammingen kan oppnås ved å:

- a. Løse skruen i kabelklemmen som holder driftsinnkoplingskabelen (Fig. 17-innlegg).
- b. Skyv kabelen framover for mindre stramming og bakover for mere stramming til fjæren er ca. 1,5 cm lang.
- c. Stram til igjen skruen i kabelklemmen.

FIGUR 17

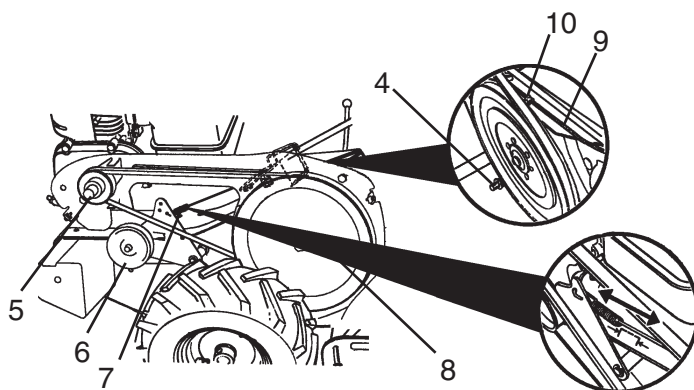

- Ⓚ 1. Styr (lav indstilling)
 2. Styr (høj indstilling)
 3. Styrstoparm
4. Remstyring
 5. Motorremskive
 6. Tomgangsremskive
 7. Trækfjeder
 8. Transmissionsremskive
 9. Styrekabel
 10. Kabelklemmeskrue

Indstilling af styr

Styrstoparmen (Fig. 16) løsnes. Styret kan sættes i forskellige indstillinger mellem "høj" og "lav" (Fig. 16). Styrstoparmen spændes igen.

BEMÆRK!

Styret indstilles i en højde, der passer til dig og fræseforholdene. Styrets højde ændres, når fræsereen graver sig ned i jorden.

⚠ ADVARSEL!

Motoren standses, og tændrørsledning og hætte fjernes fra tændrøret (Fig. 7), før fræserknivene rengøres med hænderne. Vær forsigtig - fræserknivene er skarpe.

VIGTIGT!

Der sættes blokke under transmissionen for at forhindre, at fræsereen vælter.

FIGUR 16

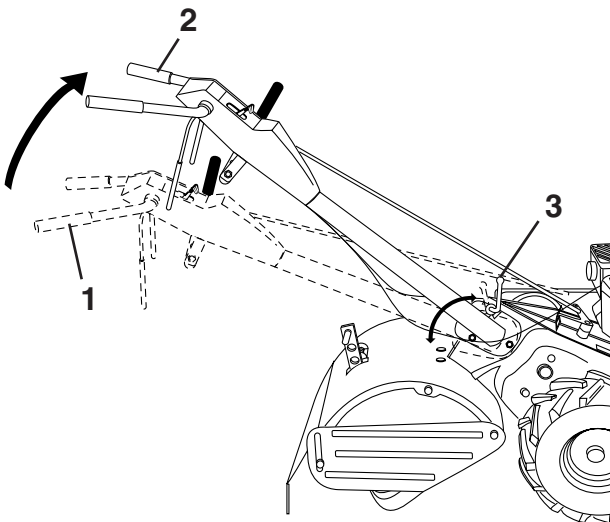

Justering af bunddrivrem

Af hensyn til en korrekt remspænding, bør trækfjederen (Fig. 17) have en elasticitet på ca. 1,5 cm, når styrestangen er "tilkoblet" (Fig. 9). Denne spænding kan indstilles på følgende måde:

- Kabelklemmeskruen, der holder styrekablet (Fig. 17 - indsat), løsnes.
- Hvis spændingen skal mindskes, skubbes kablet fremad, og hvis den skal øges, skubbes kablet tilbage, indtil elasticiteten er ca. 1,5 cm.
- Kabelklemmeskruen fastspændes.

FIGUR 17

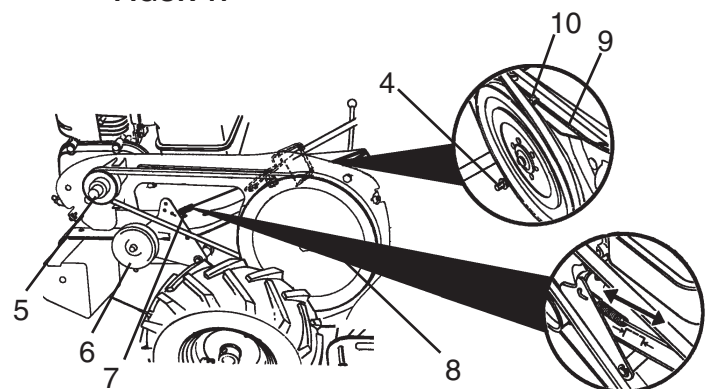

- (FI) 1. Ohjaustanko (ala-asento)
 2. Ohjaustanko (yläasento)
 3. Ohjaustangon lukitsimen vipu
4. Hihnan ohjain
 5. Moottorin hihnapyörä
 6. Tyhjäkäynnin hihnapyörä
 7. Vetojousi
 8. Voimansiirron hihnapyörä
 9. Kytkinvajeri
 10. Kytkinvajerin liitinruuvi

Ohjaustangon säätö

Irrota ohjaustangon lukitsimen vipu (kuva 16). Ohjaustanko voidaan asettaa eri asentoihin "korkea- ja "matala"-asentojen välillä (kuva 16). Kiristä lukitsimen vipu.

HUMIO!

Valitse itsellesi ja muokausolosuhteisiin sopiva ohjaustangon asento. Ohjaustangon korkeus muuttuu jyrsimen kaivautuessa maahan.

VAARA!

Sammuta moottori ja irrota sytytystulpan johto ja häiriönpoistaja (kuva 7) ennen jyrssinterien puhdistusta. Ole varovainen - terät ovat teräviä.

TÄRKEÄÄ!

Aseta tuet voimansiirron alle estääksesi jyrssintä kaatumasta.

FIGUR 16

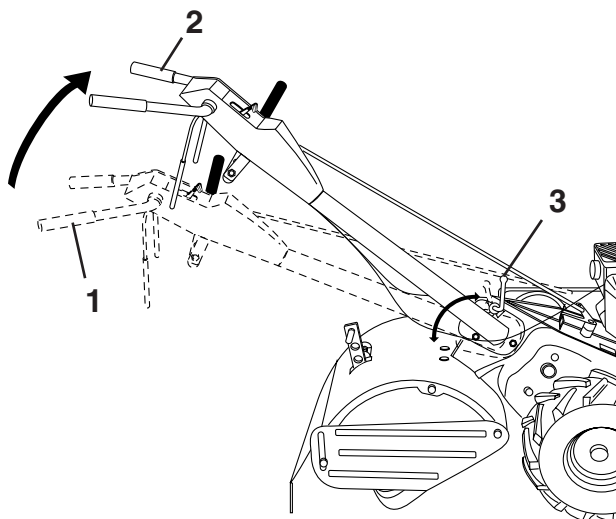

Kiilahihnan säätö

Jos hihnakireys on oikea, vetojousen (kuva 17) tulisi joustaa n. 1,5 cm kytinkahvan ollessa kytkettynä (kuva 9). Oikea säätö saavutetaan seuraavalla tavalla.

- Irrota kytkinvajeria kiinni pitävä liitinruuvi (kuva 17, suurennos).
- Liuta vajeria eteenpäin, jolloin jännite pienenee, ja sen jälkeen taaksepäin, kunnes n. 1,5 cm:n jousto saavutetaan.
- Kiristä kytkinvajerin liitinruuvi tiukkaan.

FIGUR 17

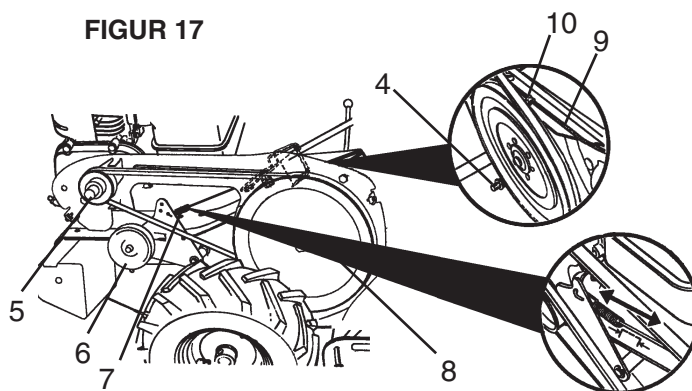

- SE 1. Remskydd
 2. Skruv
 3. Skruv
 4. Fjäderpinne och sprint
 5. Sexkantmutter (sitter bakom hjulet)
6. Ny kniv
 7. Sliten kniv
8. Egg
 9. Fjäderpinne
 10. Sprint

FIGUR 18

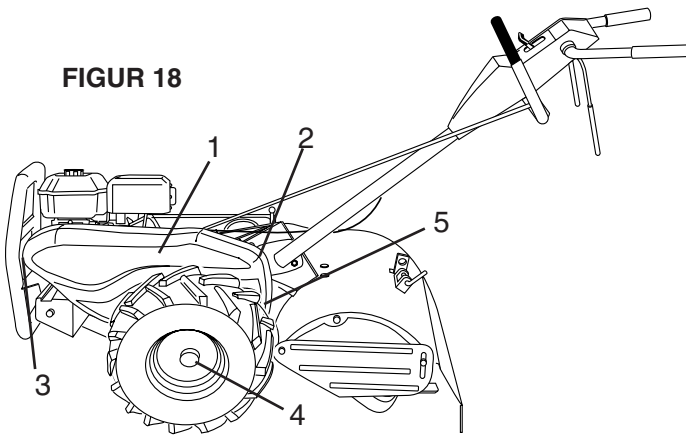

FIGUR 19

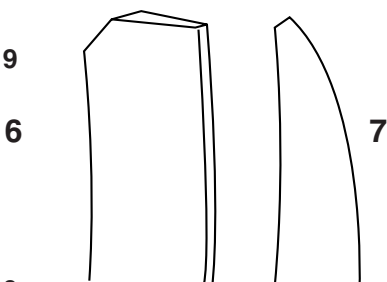

FIGUR 20

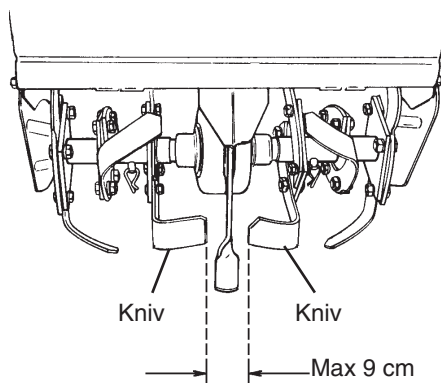

Byte av framdrivningsrem

- Tag bort fjäderpinne och sprinten (Fig. 18) från vänstra hjulnavet. Drag ut hjulet från fräsen ungefär 4cm.
- Ta bort remskyddet genom att ta bort två (2) skruv, en (1) sexkantmutter och en (1) brickor så att remskyddet kan dras rakt ut från motorn (Fig. 18).
- Ta bort de gamla remmarna genom att först dra av dem från tomgångsremskivan (Fig. 17).
- Lägg in den nya remmen i transmissionsremskivans (stora remskivan) spår samt i motorremskivans spår (Fig. 17). Remmen måste ligga i spåret på översidan av tomgångsremskivan (Fig. 17). Observera hur remmen ligger i förhållande till remförarna.
- Sätt tillbaka remskyddet, brickorna, skruv och sexkantmuttern (Fig. 18).
- Flytta tillbaka hjulet och sätt tillbaka sprinten och fjäderpinne.

Byte av kniv

En mycket sliten kniv får fräsen att arbeta hårdare och gräva grundare. Viktigast av allt, slitna knivar kan inte hugga sönder och hacka organiska delar lika effektivt eller begrava dem så djupt som bra knivar. En kniv som är så här sliten (Fig. 19) behöver bytas ut.

För att maskinen skall behålla sin överlägsna fräsförmåga bör knivarna kontrolleras med avseende på skärpa, slitage och krökning, i synnerhet knivarna närmast transmissionen (Fig. 20). Om gapet mellan knivarna överstiger 9 cm, bör de bytas ut eller böjas rätt.

Nya knivar skall monteras enligt Fig. 21. De vassa kniveggarna roterar bakåt sett uppifrån (Fig. 21).

VIKTIGT!

Andra aldrig motorinställningen, som är fabriksinställd för rätt motorhastighet.

FIGUR 21

Fräsen sedd bakifrån

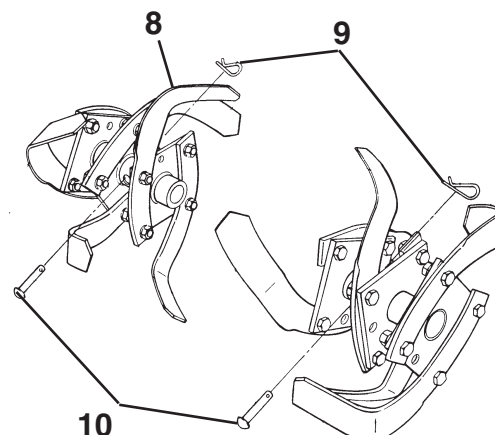

- (NO)
1. Rembeskytter
 2. Skrue
 3. Skrue
 4. Sikkerhetstapp og festetapp
 5. Sekskantmutter (bak hjulet).
 6. Ny kniv
 7. Slitt kniv
 8. Skarp kant
 9. Sikkerhetstapp
 10. Festetapp

FIGUR 18

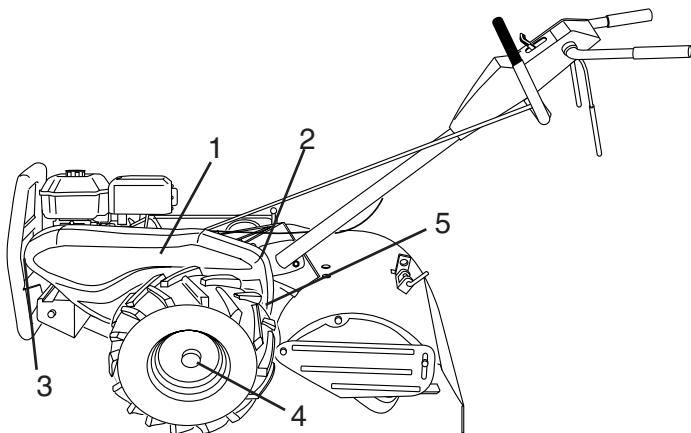

Utskifting av fremdriftsrem

- a. Ta ut sikkerhetstappen og festetappen (Fig. 18) fra nav i venstre hjul. Dra hjulet utover fra kultivatoren ca. 4 cm.
- b. Ta av rembeskytteren ved å fjerne to (2) Skrue, en (1) sekskantmutter og en (1) stoppskiver slik at remstyringen kan gli rett ut bort fra maskinen (Fig. 18).
- c. Ta av gamle remmer ved først å ta de av strammetrinsen (Fig. 17).
- d. Legg ny rem i spalten i remskiven i girkassen (stor remskive) og i spalten i remskiven i motoren (Fig. 17). Merk stillingen av remmen i forhold til styringene.
- e. Sett på plass igjen rembeskytter, stoppskiver, Skrue og sekskantmutter (Fig. 18).
- f. Sett på plass igjen hjul, festetapp og sikkerhetstapp.

Utskifting av kniver

En slitt kniv gjør at kultivatoren må arbeide hardere og grave grunnere. Viktigst av alt, slitte kniver kan ikke kutte og rive opp organisk materiale like effektivt eller begrave det like dypt som gode kniver. En kniv som er så nedlitt som denne (Fig. 19) trenger å skiftes.

For å sikre et utmerket freseresultat bør knivene sjekkes med hensyn til skarphet, slitasje og bøyning. Særlig gjelder dette knivene nærmest kraftoverføringen (Fig. 20). Hvis mellomrommet mellom knivene er mere enn 9 cm bør de skiftes eller rettes.

Nye kniver skal være oppsatt som vist i figur 21. Slippede kniver vil rotere bakover ovenfra.

VIKTIG!

Ikke foreta endringer i motorregulatoren. Den er forhåndsstilt til riktig motorfart.

FIGUR 19

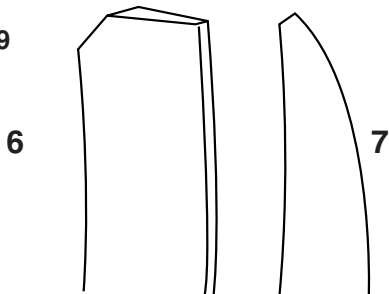

FIGUR 20

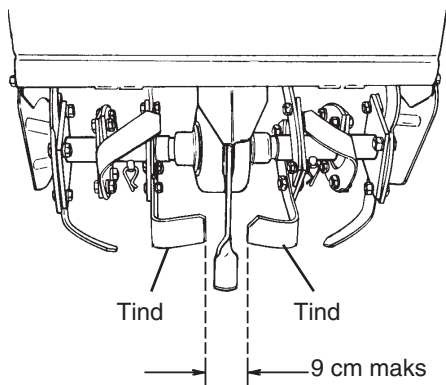

FIGUR 21

SETT FRA BAK KULTIVATOREN

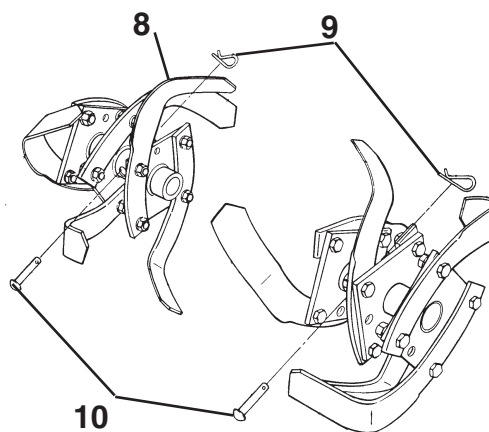

- Ⓚ 1. Remdæksel
 2. Skrue
 3. Skrue
 4. Split og bolt
 5. Sekskantmøtrik (sidder bag fræserkniven)
6. Ny fræserkniv
 7. Slidt fræserkniv
8. Skarp kant
 9. Split
 10. Bolt

FIGUR 18

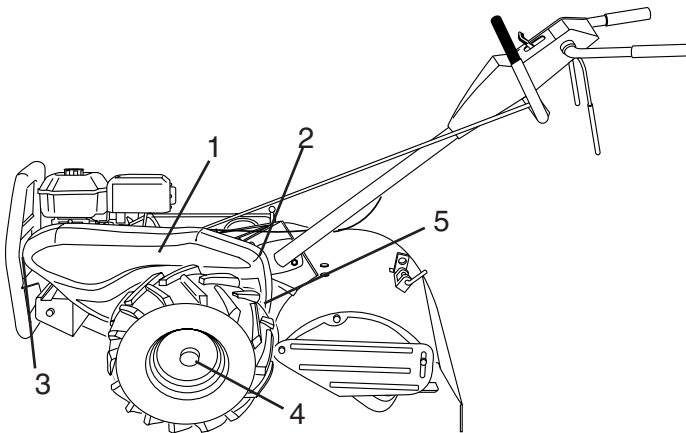

FIGUR 19

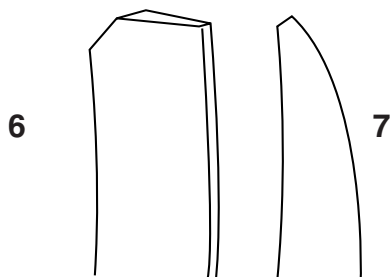

FIGUR 20

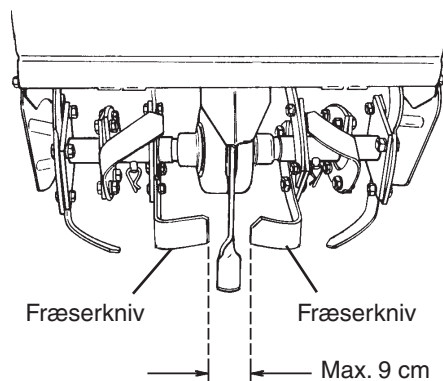

Udskiftning af bunddrivrem

- Splitten og bolten (Fig. 18) fjernes fra venstre håndhjuls nav. Hjulet trækkes ca. 4 cm ud fra fræsereen.
- Remdækslet fjernes ved at fjerne to (2) Skrue, en (1) sekskantmøtrik og en (1) spændeskiver, således at remdækslet kan glide lige ud fra motoren (Fig. 18).
- Den gamle rem fjernes ved først at tage den af tomgangsremskiven (Fig. 17).
- Den nye rem placeres i transmissionsremskivens indskæring (stor remskive) og i motorremskivens indskæring (Fig. 17). Remmen skal være i indskæringen oven på tomgangsremskiven (Fig. 17). Bemærk remmens placering i forhold til styringerne.
- Remdæksel, spændeskiver, Skrue og sekskantmøtrik sættes (Fig. 18) på plads.
- Hjulet sættes på plads, og bolt og split sættes i.

Udskiftning af fræserknive

En meget slidt fræserkniv er tegn på, at fræsereen arbejder hårdere og ikke graver så dybt. Og slidte fræserknive kan ikke skære og findele organisk materiale så effektivt og heller ikke begrave det så dybt som gode fræserknive. En fræserkniv, der er så slidt (Fig. 19), skal udskiftes.

For at bevare denne maskines fremragende fræseegenskaber, bør fræserknivene efterses for skarphed, slilage og bøjning, i særdeleshed de knive som sidder ved siden af transmissionen (Fig. 20). Hvis afstanden mellem fræserknivene er over 9 cm, bør de udskiftes eller rettes ud efter behov.

Nye fræserknive bør samles som vist i figur 21. De slæbne knivkanter roterer bagud oppefra (Fig. 21).

VIGTIGT!

Der må aldrig pilles ved motorregulatoren, som fra fabrikken er indstillet til en korrekt motorhastighed.

FIGUR 21 FRÆSEREN SET BAGFRA

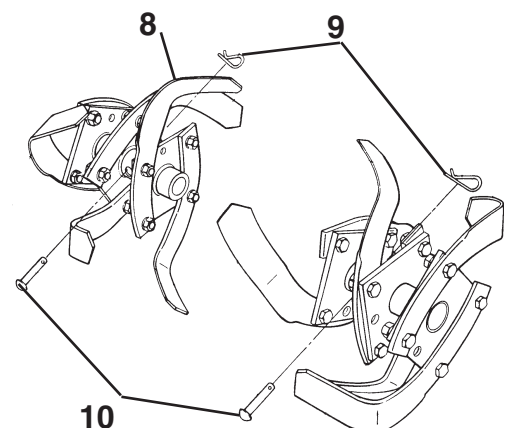

- (FI) 1. Hihnasuojus
 2. Liitinruuvi
 3. Liitinruuvi
 4. U-sinkilä ja lukkosokka
 5. Kuusiomutteri (renkaan takana)
 6. Uusi terä
 7. Kulunut terä
 8. Terävä reuna
 9. U-sinkilä
 10. Lukkosokka

KUVA 18

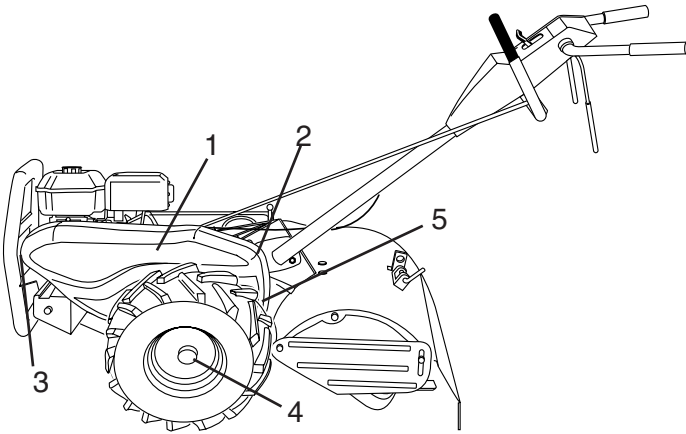

KUVA 19

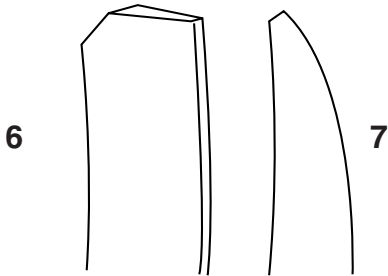

KUVA 20

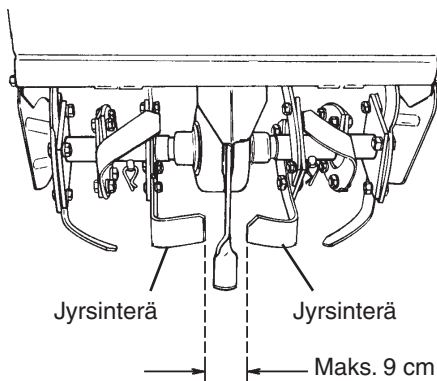

Kiilahihnan vaihtaminen

- Irrota U-sinkilä ja lukkosokka (kuva 18) vasemman pyörän navasta. Vedä pyörää ulospäin n. 4 cm.
- Poista hihnapidike irrottamalla Liitinruuvi (2), kuusiomutteri (1) ja aluslaatat (1), ja hihnapidike pääsee liukumaan moottorista pois päin (kuva 18).
- Poista vanhat hihnat pujottamalla ne ensin pois tyhjäkäynnin hihnapyörältä (kuva 17).
- Aseta uusi hihna voimansiirron hihnapyörän uraan (suuri hihnapyörä) ja moottorin hihnapyörälle (kuva 17). Hihnan tulee olla myös tyhjäkäyntipyörän yläpuolen urassa (kuva 17). Huomaa hihnan asento ohjaimiin nähden.
- Aseta hihnapidike, aluslaatat, ja kuusiomutteri paikalleen (kuva 18).
- Aseta pyörä, lukkosokka ja U-sinkilä paikalleen.

Terän vaihto

Pahoin kulunut terä heikentää jyrsimesi tehokkuutta ja muokkaa matalammalta. Ennen kaikkea kuluneet terät eivät hajota ja murskaa orgaanisia aineita yhtä tehokkaasti eivätkä peitä niitä niin syvään kuin hyväkuntoiset ja terävät terät. Kulunut terä (kuva 19) on vaihdettava uuteen.

Jotta jyrsimen muokkausominaisuudet säilyisivät, terien terävyys, kuluneisuus ja taipuminen on tarkistettava säännöllisesti. Erityisesti tämä koskee voimansiirron läheisyydessä sijaitsevia teriä (kuva 20). Jos terien väli on yli 9 cm, ne on vaihdettava tai oikaistava tarpeen mukaan.

Uudet jyrsinterät asennetaan paikalleen kuvan 21 osoittamalla tavalla. Terien pyörimissuunta on terävät reunat taaksepäin (kuva 21).

TÄRKEÄÄ!

Älä säädä koneen käyntisäädintä. Se on säädetty tehtaalla oikealle käyntinopeudelle.

KUVA 21

JYRSIN TAKAAPÄIN

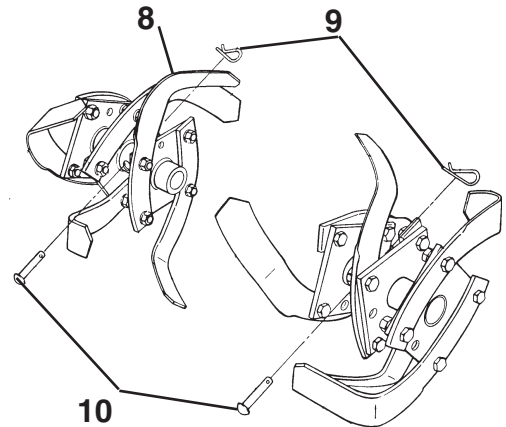

6. Felsökning 6. Feilsøgning

SE Startar inte eller svårstartad

- **Ingen bensin i tanken**

Fyll bensin på tanken. Kontrollera fögasaren (rengör vid behov)

- **Felinställt gasreglage**

Sätt gasreglaget i läge "fort"

- **Fel chokad, motorn flödar**

Vrid chokereglaget framåt. Sätt gasreglaget i läge "fort" och drag i starthandtaget flera gånger för att torka ur motorn

- **Bränsletanken igensatt**

Tag av och rengör

- **Luftrenaren smutsig**

Tag av och rengör

- **Tändstift smutsigt eller fel**

Rengör, justera elektroden eller byt tändstift

- **Lösa kablar**

Kontrollera kablar och tändstift

- **Vatten i bensinen eller gammalt bränsle**

Tappa av bränsletank och fögasare, fyll på färskt bränsle och byt tändstift

- **Fögasaren felinställd**

Gör nödvändiga justeringar

Motorn misständer eller är svag

- **För hård belastning**

Ställ in djupinställningsstång och hjulhög på grundare fräsning

- **Bränsletanken igensatt**

Tag av och rengör

- **Delvis igensatt luftrenare**

Tag av och rengör

- **Fögasaren felinställd**

Gör nödvändiga justeringar

- **Luftgaller igensatt**

Rengör luftgaller, cylinderylflänsar och runt ljuddämpare

- **Tändstift smutsigt, fel typ eller fel elektrodavstånd**

Byt tändstift och justera avståndet

- **Dålig kompression**

Allmän översyn av motorn

- **Olja i bensinen**

Töm och återfyll bränsletank och fögasare

Motorn blir överhettad

- **Luftgaller igensatt**

Rengör luftgaller

- **Låg oljenivå, smutsig olja**

Fyll på eller byt olja

- **Motorn smutsig**

Rengör cylinderylflänsar, luftgaller och runt ljuddämpare

- **Delvis igensatt ljuddämpare**

Tag av och rengör

- **Fögasaren felinställd**

Ställ in fögasare

Fräsen stöter kraftigt och är svårmanövrerad

- **Hjul och djupinställningsstång**

Justera inställning på hjul och djupstång felinställda

NO Starter ikke eller er vanskelig å starte

- **Tanken er tom for bensin**

Fyll tanken med bensin. Sjekk forgasseren (rengjør den om nødvendig)

- **Gassen er ikke skikkelig stillt**

Sett gassen i "fort" stilling

- **Feil bruk av choken, motoren er oversvømt.**

Vri choken framover. Sett gassen i "fort" stilling og dra starteren gjentatte ganger for å rense ut bensinen

- **Tilstoppet drivstofftank**

Ta den ut og rengjør (Verksted)

- **Skitten luftfilter**

Ta den ut og rengjør

- **Skitten tennplugg eller feil elektrodeavstand**

Rengjør, juster elektrodeavstanden eller skift tennplugg

- **Løse ledninger**

Sjekk ledningene og tennpluggen (Verksted)

- **Vann i bensinen eller gammelt drivstoff**

Tøm drivstofftanken og forgasseren, bruk fersk bensin og skift ut tennpluggen (Verksted)

- **Feiljustering av forgasseren**

Utfør de nødvendige justeringer (Verksted)

Motoren fusker eller har liten kraft

- **Motoren er overbelastet**

Sett dybderegulatoren og hjujyden til grunnere dyrking

- **Tilstoppet drivstofftank**

Ta den ut og rengjør (Verksted)

- **Delvis tilstoppet luftfilter**

Ta den ut og rengjør

- **Feiljustering av forgasseren**

Utfør de nødvendige justeringer (Verksted)

- **Skittent luftnett**

Rengjør luftnettet, sylinderribbene og området rundt lypotten

- **Skitten tennplugg, feil elektrodeavstand eller feil type**

Skift ut tennpluggen og juster elektrodeavstanden

- **Dårlig kompresjon**

Fullstendig motoroverhaling

- **Olje i bensinen**

Tøm og fyll opp igjen bensintanken og forgasseren (Verksted)

Motoren går for varm

- **Skittent luftnett**

Rengjør luftnettet

- **Lavt oljenivå eller skitten olje**

Etterfyll eller skift olje

- **Skitten motor**

Rengjør sylinderribbene, luftnettet, og området rundt lydputten

- **Delvis tilstoppet lydputte**

Ta av og rengjør lydputten

- **Feiljustering av forgasseren**

Juster forgasseren

Unødig mye risting og vanskelig å håndtere

- **Hjulene og dybderegulatoren er feiljustert**

Juster hjulene og dybderegulatoren

6. Feilsøking 6. Vianhaku

DK Starter ikke eller svær at start

- **Ingen benzin i tanken**
Fyld tanken med benzin. Check karburatoren (rengør evt.)
- **Gashåndtaget står forkert**
Sæt gashåndtaget på "hurtig"
- **Forkert chokerindstilling, motoren får for meget benzin**
Drej chokerhåndtaget fremad. Sæt gashåndtaget på "hurtig" og træk i starthåndtaget flere gange for at rense motoren
- **Snavs i benzintanken**
Afmontér og rengør
- **Tilsnavset luftfilter**
Afmontér og rengør
- **Tilsodet tændrør eller forkert gnistab**
Rengør, justér gnise-gabet eller udskift
- **Løse ledningsforbindelser**
Check ledninger og tændrør
- **Vand i benzin-eller olietank**
Tøm benzintank og karburator, brug ny benzin og udskift tændrøret
- **Karburatoren forkert indstillet**
Justér

Motoren starter forkert eller er for svag

- **Motoren overbelastet**
Sæt jordspyddet og hjulhøjden, så fræseren ikke går så dybt
- **Snavs i benzintanken**
Afmontér og rengør
- **Delvis tilsnavset luftfilter**
Afmontér og rengør
- **Karburatoren forkert indstillet**
Justér
- **Tilsnavset luftfilternet**
Rengør luftfilternettet, kølerbier og rundt om lyddæmperen
- **Tilsodet tændrør, forkert gnistgab eller tændrørstype**
Udskift tændrøret og justér gnistgab
- **Dårlig kompression**
Motoren hovedrepareres
- **Olie i benzine**
Tøm benzintank og karburator og fyld igen

Motoren bliver for varm

- **Tilsnavset luftfilternet**
Rengør luftfilternettet
- **Lav oliestand eller snavset olie**
Fyld olie på eller skift olie
- **Snavset motor**
Rengør køleribber, luftfilternet og rundt om lyddæmperen
- **Delvis tilstoppet lyddæmper**
Afmontér og rengør lyddæmperen
- **Forkert indstillet karburator**
Justér karburatoren

Fræseren hopper og er svær at arbejde med

- **Hjul og jordspyd er forkert indstillet**
Indstil hjulene og jordspyddet

FI Moottori ei käynnisty

- **Polttoainesäiliö tyhjä**
Täytä polttoainesäiliö. Tarkista kaasutin (ja puhdista tarvittaessa).
- **Kuristinvipu väärässä asennossa**
Aseta kuristin asentoon "nopea"
- **Sytytystulpat kastuneet**
Kierrä kuristinta myötäpäivään. Aseta vipu asentoon "nopea" ja vedä käynnistimestä useita kertoja, jotta liika polttoaine poistuisi moottorista
- **Likainen ilmanpuhdistin**
Irrota ja puhdista
- **Sytytystulppa likaantunut tai kärkiväli väärä**
Puhdista, säädä kärkiväli tai vaihda tulppa
- **Johtimet irti**
Tarkista johtimet ja sytytystulppa
- **Polttoaineessa vettä tai polttoaine vanhaa**
Tyhjennä polttoainesäiliö ja kaasutin, täytä säiliö tuoreella polttoaineella, vaihda sytytystulppa
- **Kaasutin säädetty väärin**
Tee tarvittavat säädöt

Moottori käy epätasaisesti tai on tehoton

- **Ylikuormitus**
Säädä äestyssyvyyden säätötuki ja pyörien korkeus kevyemmälle äestykselle
- **Polttoainesäiliö tukkeutunut**
Poista tukos ja puhdista säiliö
- **Ilmanpuhdistin osittain tukkeutunut**
Irrota ja puhdista
- **Kaasutin säädetty väärin**
Tee tarvittavat säädöt
- **Ilmanpuhdistin likainen**
Puhdista ilmanpuhdistin, sylinterin jäähditysriivat ja äänenvaimennin
- **Sytytystulppa likainen, väärä kärkiväli tai typpi**
Vaihda sytytystulppa ja säädä kärkiväli
- **Huono puristussuhde**
Moottorin perusteellinen huolto
- **Polttoaineessa öljyä**
Tyhjennä polttoainesäiliö ja kaasutin ja täytä säiliö uudelleen

Moottori kuumenee liikaa

- **Ilmanpuhdistin likainen**
Puhdista
- **Öljyn puute tai öljy liikaista**
Lisää öljyä tai vaihda se
- **Äänenvaimennin osittain tukkeutunut**
Irrota äänenvaimennin ja puhdista
- **Kaasutin säädetty väärin**
Säädä kaasutin

Laitteen käsittely vaikeaa

- **Pyörät ja äestyssyvyyden säätötuki säädetty väärin**
ISäädä pyörät ja säätötuki oikein

SE TEKNISKE DATA

Type:	CRT51 Motordrevet jordfreser.
Framdrift:	Framdrift skjerved knivenes friksjon jorden. Til- og frakobling på håndtaket. En hastigheter framover. Dødmannsgrep.
Vekt:	50 kg.
Transporthjul (Støttehjul):	Diameter 40 cm. Montert foran dybderegulatoren.
Arbeidsbredde:	Maks 43 cm.
Arbeidsdybde:	Maks 15 cm. Målt i den oppfreste jorden.
Knivdryss:	4 stk. Diameter 30 cm.
Knivenes omdreiningstall:	190 omdr./min.
Håndtaket:	Regulerbar.
Motor:	4-takts.1 sylinder. Slagvolum 3,7KW (5HK SAE) ved 3600 omdr./min. Innstilt på 3200 omdr./min
Ljudeffektnivå:	97dB(A)
Lydniva ved operatørens øre:	86 dB (A)
Vibrering:	2.5 M/S ²
Produsent:	Electrolux Home Products Orangeburg, USA

Ljudtest i enlighet med DIN EN ISO 3744/95-11 på hård mark vid 85% av motorns maximala hastighet med operatøren på plass

DK TEKNISKE DATA

Type:	CRT51 Motordrevet jordfreser.
Framdrift:	Framdrift skjerved knivenes friksjon jorden. Til- og frakobling på håndtaket. En hastigheter framover. Dødmannsgrep.
Vekt:	50 kg.
Transporthjul (Støttehjul):	Diameter 40 cm. Montert foran dybderegulatoren.
Arbeidsbredde:	Maks 43 cm.
Arbeidsdybde:	Maks 15 cm. Målt i den oppfreste jorden.
Knivdryss:	4 stk. Diameter 30 cm.
Knivenes omdreiningstall:	190 omdr./min.
Håndtaket:	Regulerbar.
Motor:	4-takts.1 sylinder. Slagvolum 3,7 KW (5HK SAE) ved 3600 omdr./min. Instålld på 3200 varm/min.
Effektnivå på lyd:	97dB(A)
Lydniva ved operatørens øre:	86 dB (A)
Vibrasjon:	2.5 M/S ²
Produsent:	Electrolux Home Products Orangeburg, USA.

Støyttest i følge DINENISO3744/95-11 på hard grunn i 85% av motors maksimale hastighet, med operatør på plass.

NO TEKNISKA DATA

Typ:	CRT51 Motordriven jordfräs
Framdrift:	Framdrift sker genom knivarnas friktion mot jorden. In- och urkoppling på handtaget. En hastigheter framåt. Dødmannsgrepp
Vikt:	50 kg.
Transporthjul (stødhjul)	Diameter 40 cm. Monterat framför djupregulatorn.
Arbetsbredd:	43 cm.
Arbetsdjup:	Max 15 cm, mått i den oppfræsta jorden.
Knivkors:	4 stk. Diameter 30 cm.
Knivens varvtal:	190 varv/min.
Handtag:	Reglerbart.
Motor:	4-takts,1 cylinder. Slagvolum3,7KW (5HK SAE) vid 3600 varm/min. Instålld på 3200 varm/min.
Lydtryksniveau:	97 dB(A)
Ljudnivå vid operatørens øra:	86 dB (A)
Vibration:	2.5 M/S ²
Tiliverkare:	Electrolux Home Products Orangeburg, USA

Støjrøve iht. DIN EN ISO 3744/95-11 med fører, ved 85% motordreiningstal og på fast grund.

FI TEKNISET TIEDOT

Tyyppi:	CRT51 Moottorikäyttöinen puutarhajärsin.
Käynti:	Kulku tapahtuu terien kitkan avulla maata vasten. Kytkinvipu ohjaustangossa. Yksi nopeus eteenpäin. Varmuuspysäytin.
Paino:	50 kg.
Kannatuspyörä (tukipyörä)	Lapimitta 40 cm. Asennettu syvyysaattimen eteen .
Työleveys:	Maks 43 cm.
Työsyvyys:	Maks. 15 cm järsitystä maasta mitattuna.
Teräristikko:	4 kpl. Halkaisija 30 cm. Kiinnitetty jousikuormitetuin lukitustap.
Terien kiertonopeus:	190 r/min.
Ohjaustanko:	Saadettavissa.
Moottori:	4-tahainen,1-sylinterinen. Iskuilavuus 3,7 kW (5 hv SAE) kierro-sluvulla 3600r/min. Säädetty kierrosluvulle 3200 r/min.
Äänivoiman taso:	97 dB (A)
Melutaso käyttäjän korvassa:	86 dB (A)
Tärinä:	2.5 M/S ²
Valmistaja:	Electrolux Home Products Orangeburg, USA.

Melutestaus DIN EN ISO 3744/95-11 mukaan kovalla maaperällä, 85 %:sella moottoritieholla, käyttäjän ollessa paikoillaan.

SE Tiliverkaren forbehold seg ratten att gora produktändringar utan foregaende meddelande.

NO Produsenten forbeholder seg retten til 3 gjøre produktendringer uten ytterligere varsel.

DK Producenten forbeholder seg ret til produkteendringer uden forudgående varsel.

FI Valmistaja pidattaa itselleen oikeuden tuotemuutoksiin ilman erityista varoitusta.

