

Manuel d'utilisation
Rider Pro 15
Rider Pro 18

Lire attentivement et bien assimiler le manuel
d'utilisation avant d'utiliser la machine.

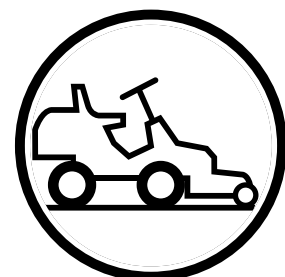

Française

SOMMAIRE

Mode d'emploi pour Rider Pro 15 et Pro 18

Introduction	2	Vérification de la prise d'air de la transmission ...	27
Conduite et transport sur la voie publique	2	Remplacement du filtre à air Pro 15	28
Remorquage	2	Remplacement du filtre à air Pro 18	29
Utilisation	2	Vérification de la prise d'air de	
Numéro de série	3	refroidissement du moteur	30
Explication des symboles	4	Nettoyage du moteur et du silencieux	30
Consignes de sécurité	5	Vérification du niveau d'électrolyte de	
Utilisation normale	5	la batterie	31
Conduite sur des terrains en pentes	7	Système d'allumage	31
Enfants	8	Vérification du système de sécurité	32
Entretien	8	Remplacement des lampes	33
Transport	10	Fusibles	34
Présentation	11	Vérification de la pression des pneus	34
Pédales d'accélérateur	11	Montage du groupe de coupe	35
Groupe de coupe	12	Montage du groupe BioClip 90	36
Emplacement des commandes	12	Démontage du groupe de coupe	36
Commande des gaz	13	Contrôle et réglage de la pression au sol	37
Starter	13	Hauteur de coupe	37
Compteur horaire	13	Contrôle du parallélisme du groupe de coupe ..	38
Lever de levage pour le groupe de coupe	14	Régulage du parallélisme du groupe de coupe ..	38
Lever pour régler la hauteur de la coupe	14	Remplacement des courroies du groupe	
Frein de stationnement	15	de coupe	38
Siège	15	Position service du groupe de coupe	40
Remplissage d'essence	15	Mise en position de service	40
Éclairage et prise électrique	15	Vérification des lames	43
Conduite	16	Remplacement de la goupille de	
Conseils pratiques pour tondre	16	cisaillement (BioClip)	44
Commande de débrayage	16	Retrait du bouchon BioClip (Combi)	44
Avant le démarrage	17	Graissage	45
Démarrage du moteur	17	Schéma de graissage Pro 15	45
Conduite de la tondeuse autoportée	19	Schéma de graissage Pro 18	46
Arrêt du moteur	20	Généralités	47
Entretien	21	Graissage des câbles	47
Schéma d'entretien	21	Indication de graissage selon le schéma	47
Démontage des carters et des ailes	23	Plan de recherche de pannes	54
Contrôle et réglage des câbles de direction	24	Entreposage	55
Réglage du frein de stationnement	25	Entreposage en hiver	55
Contrôle et réglage du câble d'accélérateur	25	Protection	55
Contrôle et réglage du câble du starter	26	Service	55
Remplacement du filtre à carburant	26	Schéma électrique	56
Vérification du filtre à air de la pompe		Caractéristiques techniques	57
de carburant	27	Assurance de conformité UE	59
Alimentation en air, tuyau		Journal d'entretien	60
d'échappement	27		

INFORMATION IMPORTANTE

Lire attentivement le manuel d'utilisation afin d'apprendre à utiliser et entretenir la tondeuse autoportée avant de l'utiliser.

Pour toute opération de révision autre que celles décrites dans ce manuel, contacter un revendeur autorisé disposant des pièces et pouvant effectuer les opérations de révision.

INTRODUCTION

Cher client,

Nous vous remercions d'avoir choisi une tondeuse Rider Husqvarna. Fabriquées selon un concept unique, les Riders Husqvarna sont dotées d'un groupe de coupe frontal et de roues arrière avec direction brevetée. La Rider fait preuve de la plus haute efficacité, même dans des endroits restreints et difficiles d'accès. Les commandes de réglage regroupées et la boîte de vitesses hydrostatique réglée à l'aide des pédales contribuent également à faire de la Rider une machine hautement performante.

Ce mode d'emploi est précieux. En assimilant et en respectant son contenu (utilisation, entretien, etc.), vous contribuez à prolonger la durée de vie de la machine et aussi à augmenter son prix d'occasion.

Si vous vendez votre Rider, n'oubliez pas de remettre son mode d'emploi à son nouveau propriétaire. Le dernier chapitre du mode d'emploi est un journal d'entretien. Assurez-vous de le garder à jour et d'y inscrire tous les travaux d'entretien et de réparation. Vous contribuerez ainsi à réduire les coûts reliés à l'entretien saisonnier de la machine et à augmenter son prix d'occasion. Les commandes groupées et la transmission hydrostatique à commande par pédales contribuent également aux hautes performances de la machine.

Conduite et transport sur la voie publique

Contrôler les règles de circulation en vigueur avant la conduite et le transport sur la voie publique. En cas de transport, toujours utiliser les dispositifs de tension agréés et vérifier que la machine est bien attachée.

Remorquage

Votre machine est équipée d'une transmission hydrostatique et elle ne doit être remorquée, si nécessaire, que sur des distances très courtes et à faible vitesse afin de ne pas endommager la transmission hydrostatique.

Utilisation prévue

Cette machine est uniquement destinée à la tonte de l'herbe sur des pelouses ordinaires ou des sols ouverts et plats ne comportant pas d'obstacles tels que pierres, souches, etc. Elle doit être utilisée avec les accessoires fournis par le fabricant, même pour des travaux spéciaux auquel cas des instructions d'utilisation accompagnent avec l'accessoire. Toute autre utilisation est considérée contraire à l'utilisation prévue. Le respect et le suivi fidèle des conditions d'exploitation, d'entretien et de réparation indiquées par le fabricant constituent également un élément essentiel de l'utilisation prévue.

Cette machine ne doit être utilisée, entretenue et réparée que par des personnes averties de ses caractéristiques et connaissant les mesures de sécurité appropriées.

Les mesures de prévention d'accidents et toutes les autres réglementations concernant la sécurité et la médecine du travail ainsi que toutes les règles relatives à la circulation routière doivent toujours être respectées.

Toute modification arbitraire apportée à cette machine annule la responsabilité du fabricant en ce qui concerne les dommages ou blessures occasionnés par cette modification.

INTRODUCTION

Service professionnel

Les produits Husqvarna sont vendus de par le monde et seulement chez des distributeurs spécialisés. Ainsi, nos clients bénéficient-ils toujours des meilleurs conseils qui soient et d'un service professionnel. Par exemple, avant d'être livrée, cette machine est toujours contrôlée et réglée par votre revendeur. Se reporter au certificat apparaissant dans le journal d'entretien de ce mode d'emploi.

Si vous avez besoin de pièces de rechange ou de conseils concernant l'entretien, la garantie, etc., adressez-vous à :

Ce Manuel d'utilisation appartient à la machine au numéro de série :	Moteur	Transmission

Numéro de série

Le numéro de série de la machine est imprimé sur une plaque située du côté gauche (depuis l'avant) sous le siège. Les informations suivantes sont indiquées sur cette plaque :

- La désignation de type de la machine.
- Le numéro du fabricant.
- Le numéro de série de la machine.

Indiquez toujours la désignation de type et le numéro de série lors de la commande de pièces de rechange.

Le numéro de fabrication du moteur est indiqué sur un autocollant comportant un code-barre et placé sur le côté gauche du carter moteur devant le moteur de démarrage. La plaque indique :

- Le numéro de série du moteur (E/NO).
- Le code.

Indiquez ces informations lors de la commande de pièces de rechange.

Le numéro de série de la transmission est indiqué sur un autocollant à code-barre placé à l'avant du carter devant l'arbre d'entraînement gauche :

- La désignation de type est indiquée sur le code-barre et commence par la lettre "K".
- Le numéro de série est indiqué sur le code-barre et précédé des caractères "s/n".
- Le numéro du fabricant est indiqué sous le code-barre et précédé des caractères "p/n".

Indiquez toujours la désignation de type et le numéro de série lors de la commande de pièces de rechange.

EXPLICATION DES SYMBOLES

Ces symboles se retrouvent sur la tondeuse autoportée et dans le mode d'emploi.
Étudiez-les attentivement pour comprendre leur signification.



Lisez le mode d'emploi.

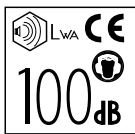
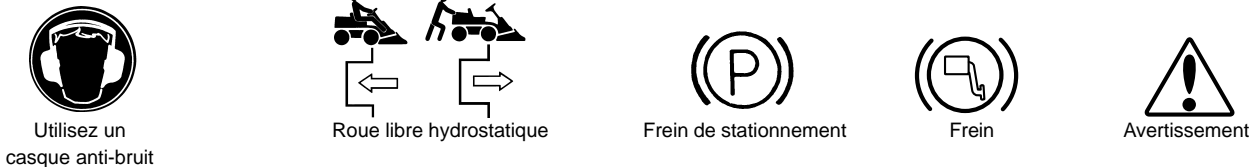
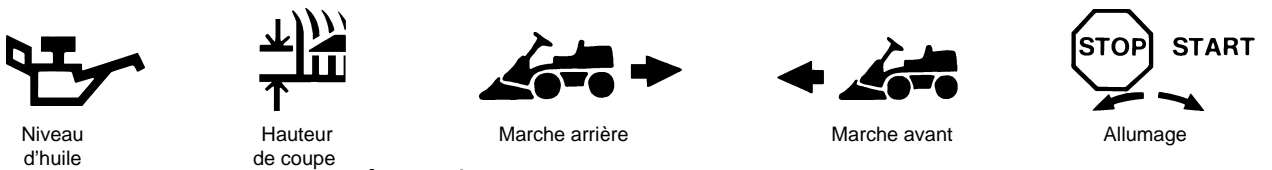
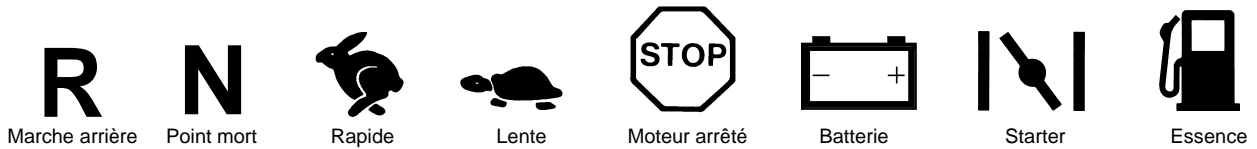

Émissions sonores dans l'environnement selon la Directive de l'Union européenne. Les émissions de la machine sont indiquées au chapitre CARACTÉRISTIQUES TECHNIQUES et sur l'autocollant.



Avertissement! Couteaux rotatifs



Avertissement! Risque de renversement de la tondeuse autoportée



Ne traversez jamais un terrain en pente



Marquage de conformité CE



N'utilisez jamais la tondeuse autoportée en présence de personnes et surtout des enfants ou des animaux domestiques



Ne prenez jamais des passagers sur la tondeuse autoportée ou sur les équipements

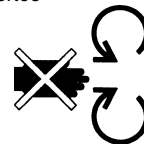

Ne mettez pas les pieds ou les mains sous le carter pendant que le moteur tourne



Conduisez très lentement sans le groupe de coupe

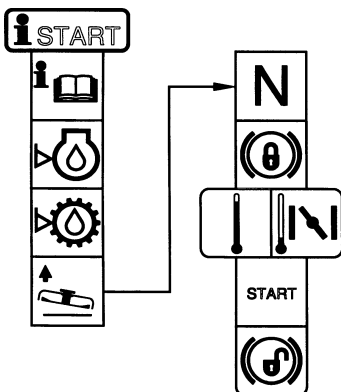

Instruction de démarrage
Lisez le mode d'emploi
Vérifiez le niveau d'huile du moteur
Vérifiez le niveau d'huile du groupe hydrostatique
Soulevez le groupe de coupe
Pédales hydrostatiques sur la position neutre
Freinez
Si le moteur est froid, utilisez le starter
Démarrez le moteur
Enlevez le frein de stationnement avant de conduire

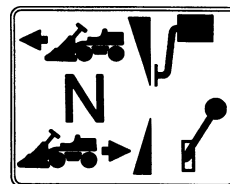

Pédale d'accélérateur, marche avant

Point mort

Pédale d'accélérateur, marche arrière

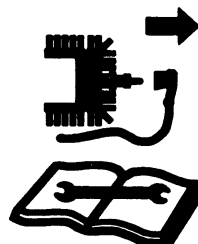

Arrêtez le moteur et enlevez le câble de la bougie d'allumage avant toute réparation ou entretien

CONSIGNES DE SÉCURITÉ

Consignes de sécurité

Ces instructions concernent la sécurité. Les lire attentivement.



AVERTISSEMENT!

Le symbole inclus souligne des instructions de sécurité importantes. Il y va de la sécurité de tous.

Utilisation générale

- Lire toutes les instructions de ce manuel d'utilisation et celles situées sur la machine avant de démarrer la machine. S'assurer que les instructions ont été comprises et les suivre fidèlement.
- Apprendre à utiliser la machine et ses commandes en toute sécurité et apprendre à arrêter rapidement la machine. Apprendre également à reconnaître les autocollants de sécurité.
- La machine ne doit être utilisée que par des adultes en possédant une bonne connaissance.
- Veiller à ce que personne ne se trouve à proximité de la machine quand le moteur est démarré, quand un rapport est passé ou durant la conduite.
- Vérifier que les personnes et les animaux se trouvent à une distance de toute sécurité de la machine.
- Arrêter la machine si quelqu'un pénètre dans la zone de travail.
- Débarrasser la zone de tout objet tel que pierres, jouets, fils, etc. pouvant être happés et projetés par les couteaux.
- Attention à l'éjecteur; ne pas l'orienter vers des personnes.
- Avant de nettoyer l'unité de coupe, arrêter le moteur et en empêcher le démarrage.
- Ne pas oublier que le conducteur est responsable des dangers et accidents.
- Ne jamais prendre de passagers. La machine est uniquement destinée à être utilisée par une personne.
- Toujours regarder vers le bas et l'arrière avant et pendant une marche arrière. Garder un œil sur les petits et les grands obstacles.
- Ralentir avant de tourner.
- Arrêter les couteaux quand la machine ne tond pas.

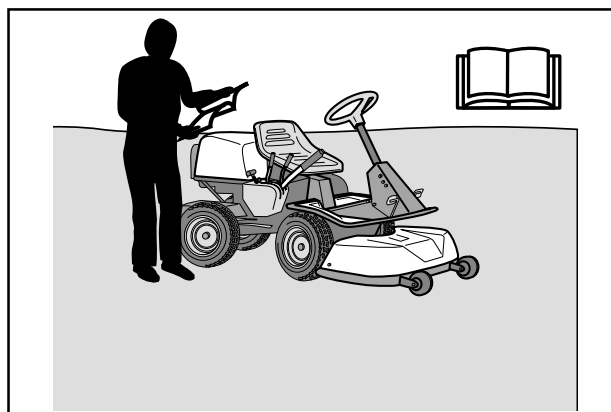

Lire attentivement le manuel d'utilisation avant de démarrer la machine.

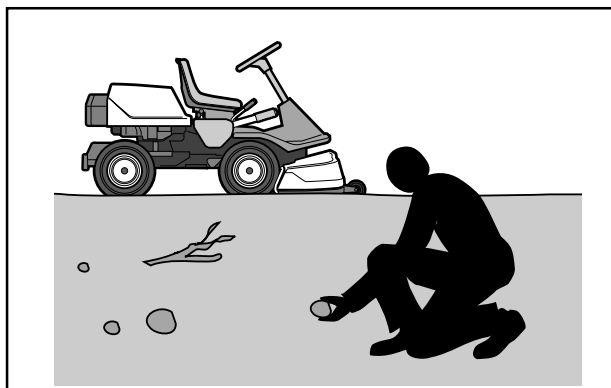

Débarrasser la zone de tout objet avant la tonte.

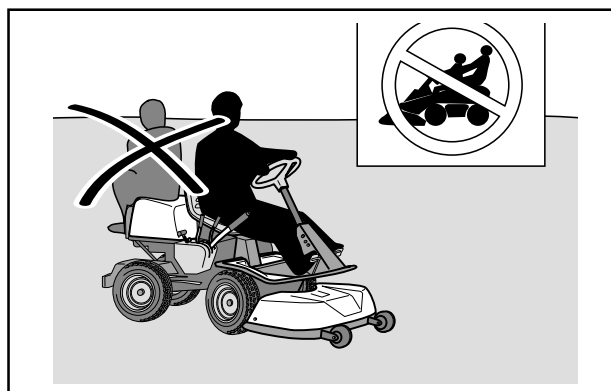

Ne jamais prendre de passagers.



AVERTISSEMENT!

Cette machine peut sectionner les mains, les pieds et projeter des objets. Le non-respect des consignes de sécurité peut résulter en des blessures graves.

CONSIGNES DE SÉCURITÉ

- Observer la plus grande prudence en cas de contournement d'un objet fixe afin que les coupeaux ne heurtent pas l'objet. Ne jamais passer sur des corps étrangers avec la machine.
- N'utiliser la machine qu'à la lumière du jour ou dans d'autres conditions de bonne luminosité. Maintenir la machine à une distance de toute sécurité des trous et autres irrégularités du terrain. Penser aux autres risques possibles.
- Ne jamais utiliser la machine en cas de fatigue, d'ingestion d'alcool, de drogues ou de certains médicaments pouvant agir sur la vision, la capacité de jugement ou la coordination.
- Prendre garde à la circulation en cas de travail près d'une route ou de traversée d'une route.
- Ne jamais laisser la machine sans surveillance avec le moteur en marche. Toujours arrêter les coupeaux, serrer le frein de stationnement, arrêter le moteur et retirer la clé avant de quitter la machine.
- Ne jamais laisser les enfants ou des personnes ne possédant pas la formation nécessaire à l'utilisation de la machine, utiliser ou entretenir la machine. Il est possible que les directives locales déterminent l'âge de l'utilisateur.



AVERTISSEMENT!

Les gaz d'échappement du moteur de la machine, y compris certaines substances composantes, ainsi que certains éléments de la machine contiennent ou décomposent des produits chimiques pouvant causer des cancers, des malformations du fœtus ou tout autre problème lié à la reproduction. Le moteur rejette du monoxyde de carbone, un gaz incolore et toxique. Ne jamais utiliser la machine dans des espaces clos.

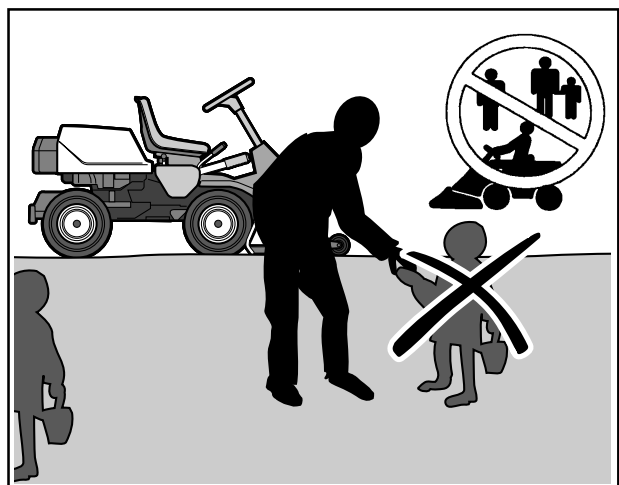

Maintenir les enfants loin de la zone de tonte.



AVERTISSEMENT!

Lorsque la machine est utilisée, un équipement de protection personnelle agréé doit être utilisé. L'équipement de protection n'élimine pas le risque de blessures mais réduit la gravité des blessures en cas d'accident. Demander conseil au revendeur pour le choix d'un équipement de sécurité adéquat.

- Utiliser des protecteurs d'oreilles pour réduire le risque de lésions auditives.
- Porter des lunettes de protection ou une visière intégrale lors du montage et de la conduite.
- Ne jamais porter des vêtements lâches pouvant s'accrocher dans les éléments mobiles.
- Ne jamais utiliser la machine pieds nus. Toujours porter des chaussures ou bottes de sécurité, de préférence avec une coquille en acier.
- Veiller à toujours disposer d'une trousse de premiers secours à portée de la main lorsque la machine est utilisée.



Équipement de protection personnelle.

CONSIGNES DE SÉCURITÉ

Conduite dans les pentes

La conduite dans les pentes est une des opérations comportant le plus grand risque de perte de contrôle ou de retournement de la machine et pouvant causer des blessures graves voire la mort. Toutes les pentes exigent la plus grande prudence. Si le conducteur ne peut pas monter la pente en marche arrière ou s'il ne se sent pas en sécurité, il doit renoncer à tondre.

Procéder de la manière suivante

- Retirer les obstacles tels que les pierres, les branches d'arbres, etc.
- Tondre vers le haut et le bas, pas en travers de la pente.
- Ne jamais utiliser la machine sur des terrains dont l'inclinaison est supérieure à 15°.
- Éviter de démarrer ou d'arrêter la machine dans une pente. Si les pneus commencent à glisser, arrêter les couteaux et descendre prudemment la pente.
- Toujours conduire lentement et de manière régulière dans les pentes.
- Ne pas effectuer de changements soudains de vitesse et de direction.
- Éviter les virages inutiles dans les pentes et, s'il est nécessaire de tourner, tourner prudemment et petit à petit en descendant la pente si possible.
- Faire attention et éviter de passer sur des sillons, des fondrières et des surélévations. La machine peut basculer facilement sur des terrains irréguliers. L'herbe haute peut dissimuler des obstacles.
- Conduisez prudemment. Donnez de petits mouvements de volant. Le frein moteur de la machine est encore plus efficace sur un faible rapport.
- Observer la plus grande prudence lorsque des accessoires pouvant modifier la stabilité de la machine sont utilisés.
- Ne pas tondre près des bords, des fossés ou des remblais. La machine peut se retourner brusquement si une roue monte sur le bord d'une ornière ou d'un fossé ou si un bord s'effondre.
- Ne pas tondre l'herbe mouillée. L'herbe mouillée est glissante, les pneus risquent de mal adhérer et la machine de glisser.
- Ne pas essayer de stabiliser la machine en posant un pied sur le sol.

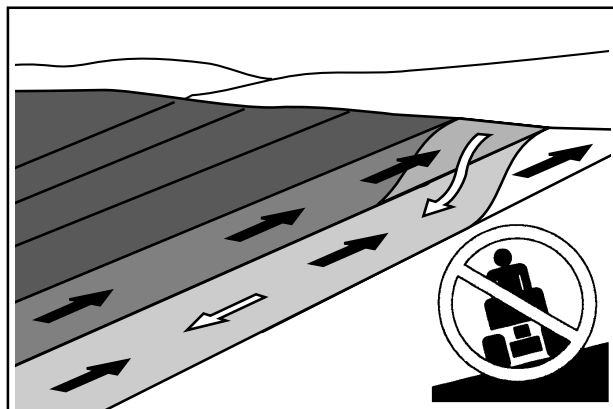

Tondre vers le haut et le bas, pas en travers de la pente.

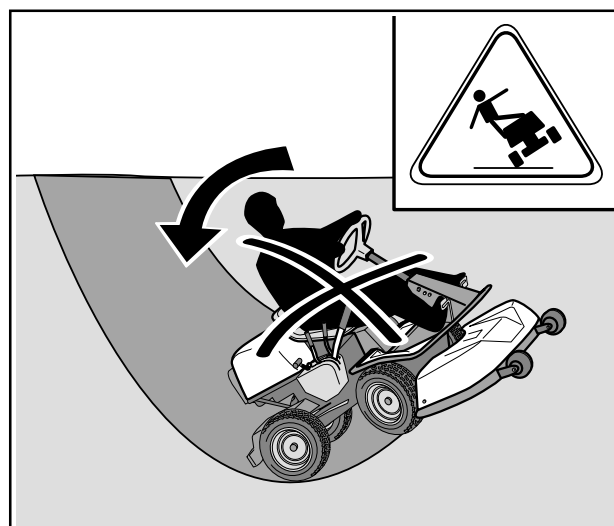

Observer la plus grande prudence lors de la conduite dans les pentes.

- Lors du nettoyage du châssis, la machine ne doit pas être placée près d'un bord ou d'un fossé.
- Suivre les recommandations du fabricant concernant les masses de roue ou les contrepoids permettant d'améliorer la stabilité.

CONSIGNES DE SÉCURITÉ

Enfants

- Des accidents graves peuvent se produire si la plus grande attention n'est pas prêtée aux enfants à proximité de la machine. Les enfants sont souvent attirés par la machine et l'unité de coupe. Ne jamais penser que les enfants sont restés là ils ont été vus plus tôt.
- Maintenir les enfants loin de la zone de travail et sous la surveillance attentive d'un autre adulte.
- Rester sur ses gardes et arrêter la machine si des enfants pénètrent dans la zone de travail.
- Regarder devant et derrière pour repérer les petits enfants avant et durant une marche arrière.
- Ne jamais laisser les enfants accompagner le conducteur sur la machine. Ils risquent de tomber et de se blesser gravement ou de gêner une manipulation de toute sécurité de la machine.
- Ne jamais laisser les enfants manœuvrer la machine.
- Observer la plus grande prudence à proximité des coins, des bosquets, des arbres ou de tout autre objet bloquant la vue.

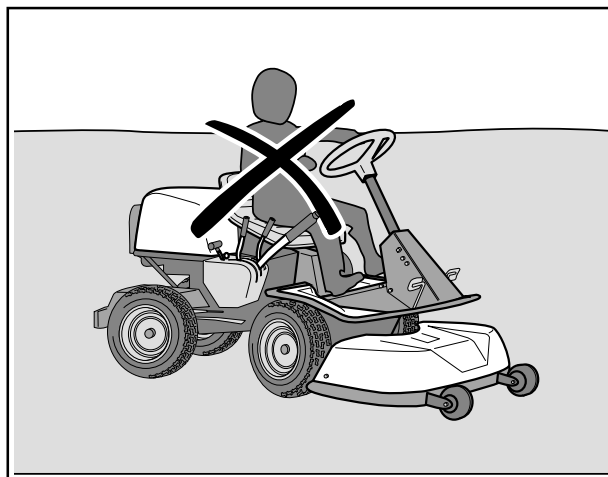

Ne jamais laisser des enfants manœuvrer la machine.

Entretien

- Arrêter le moteur. Empêcher tout démarrage en débranchant le câble d'allumage de la bougie ou en retirant la clé de démarrage avant d'effectuer des réglages ou de procéder à l'entretien.
- Ne jamais faire le plein de carburant à l'intérieur.
- L'essence et les vapeurs d'essence sont toxiques et très inflammables. Observer la plus grande prudence lors de la manipulation de l'essence dans la mesure où une manipulation négligente peut résulter en des blessures personnelles et des incendies.
- Conserver le carburant uniquement dans des récipients agréés pour cette fonction.
- Ne jamais retirer le bouchon du réservoir de carburant et ne jamais remplir le réservoir de carburant quand le moteur est en marche.
- Laisser refroidir le moteur avant de remplir de carburant. Ne pas fumer. Ne pas effectuer le remplissage d'essence à proximité d'étincelles ou d'un feu ouvert.
- Manipuler l'huile, le filtre à huile, le carburant et la batterie prudemment dans le respect de l'environnement. Suivre les instructions de recyclage locales.
- Les chocs électriques peuvent provoquer des blessures. Ne jamais toucher quelque câble que ce soit lorsque le moteur est en marche. Ne pas tester le système d'allumage avec les doigts.



Ne jamais faire le plein de carburant à l'intérieur.

CONSIGNES DE SÉCURITÉ

- Si une fuite s'est produite dans le système de carburant, ne pas démarrer le moteur tant qu'il n'a pas été remédié à la fuite.
- Conserver la machine et le carburant de manière à éliminer tout risque de dommage dû à une fuite ou à des vapeurs de carburant.
- Contrôler le niveau de carburant avant chaque utilisation et laisser de la place pour que le carburant puisse se dilater; autrement la chaleur dégagée par le moteur et celle du soleil risquerait, en dilatant le carburant, de provoquer un débordement.
- Éviter de trop remplir. Si de l'essence a été répandue sur la machine, l'essuyer et attendre qu'elle se soit complètement évaporée avant de mettre en marche le moteur. Si de l'essence a été répandue sur les vêtements, les changer.
- Laisser refroidir la machine avant d'effectuer des interventions dans l'espace moteur.
- Observer la plus grande prudence en manipulant l'acide de la batterie. L'acide sur la peau peut causer des irritations. En cas de contact avec la peau, rincer immédiatement avec de l'eau.
- De l'acide dans les yeux peut causer la cécité; contacter immédiatement un médecin.
- Observer la plus grande prudence lors de l'entretien de la batterie. Du gaz explosif se forme dans la batterie. En conséquence, ne jamais effectuer l'entretien de la batterie en fumant ou à proximité d'un feu ouvert ou d'étincelles. La batterie peut alors exploser et provoquer des blessures graves.
- Vérifier que les boulons et les écrous sont correctement serrés et que l'équipement est en bon état.
- Ne jamais modifier les dispositifs de sécurité. Contrôler régulièrement qu'ils fonctionnent. La machine ne doit pas être utilisée si les plaques de protection, les capots de protection, les interrupteurs de sécurité ou tout autre dispositif de sécurité n'est pas monté ou est défectueux.
- Ne pas modifier les réglages du régulateur et éviter de faire tourner le moteur à un régime trop élevé. La machine risque d'être endommagée si le moteur tourne à un régime trop élevé.
- Tenir compte du risque de blessures par les éléments mobiles ou chauds si le moteur est mis en marche quand son capot est ouvert ou lorsque les carters de protection ont été retirés.



AVERTISSEMENT!

Le moteur et le système d'échappement deviennent très chauds durant le fonctionnement. Risque de brûlures en cas de contact.



AVERTISSEMENT!

La batterie contient du plomb et des composés de plomb, des produits chimiques pouvant causer des cancers, des malformations du fœtus ou tout autre problème lié à la reproduction. Se laver les mains après avoir touché la batterie.



Ne pas fumer durant l'entretien de la batterie.

CONSIGNES DE SÉCURITÉ

- Ne jamais utiliser la machine à l'intérieur ou dans des locaux sans aération. Les gaz d'échappement contiennent du monoxyde de carbone, un gaz inodore, toxique et mortel.
- Arrêter et inspecter l'équipement si la machine est passée sur un objet. Réparer, si nécessaire, avant de démarrer.
- Ne jamais effectuer de réglages avec le moteur en marche.
- La machine est testée et agréée uniquement avec l'équipement livré ou recommandé par le fabricant.
- Les lames des couteaux sont très tranchantes et peuvent provoquer des coupures. Envelopper les lames ou utiliser des gants de protection pour les manipuler.
- Contrôler régulièrement le fonctionnement du frein de stationnement. Régler et entretenir en fonction des besoins.
- L'unité Mulching ne doit être utilisée que lorsqu'une tonte de meilleure qualité est souhaitée et sur des zones bien connues.
- Réduire le risque d'incendie en retirant les herbes, feuilles et autres débris qui se sont bloqués dans la machine. Laisser la machine refroidir avant de la placer dans le local de remisage.

Transport

- La machine est lourde et peut causer des blessures graves par écrasement. Observer la plus grande prudence lorsqu'elle est chargée et déchargée sur une voiture ou une remorque.
- Utiliser une remorque agréée pour transporter la machine. Lors du transport, serrer le frein de stationnement, fermer l'alimentation en carburant et attacher la machine avec des dispositifs de fixation agréés tels que des courroies, des chaînes ou des cordes.
- Contrôler et suivre les règles du code de la route avant de transporter ou conduire la machine sur une voie publique.

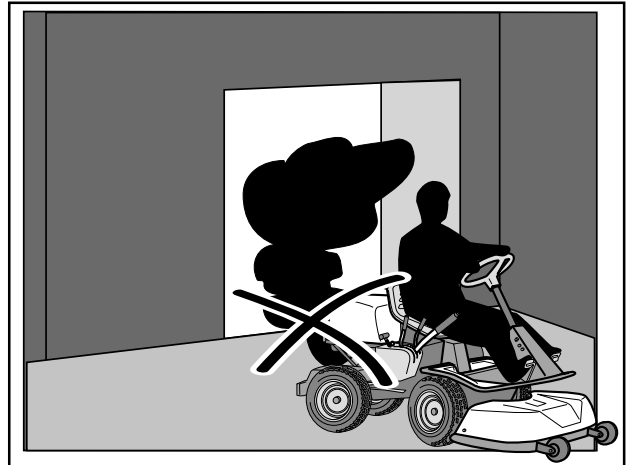

Ne jamais faire tourner la machine dans un local clos.



Nettoyer la machine régulièrement en retirant les herbes, feuilles et autres débris.

INFORMATION IMPORTANTE

Le frein de stationnement ne suffit pas pour bloquer la machine durant le transport. Veiller à attacher la machine solidement sur le véhicule de transport. Reculer la machine sur le véhicule de transport afin d'éviter qu'elle ne bascule.

PRESENTATION

Présentation

Félicitations pour ce choix d'un produit d'une remarquable qualité. Ce manuel d'utilisation décrit Rider Pro 15 et Pro 18.

Ces machines sont équipées d'un moteur Kawasaki V-Twin à quatre temps. Les chiffres indiquent la quantité de chevaux-vapeur.

La transmission de puissance du moteur est assurée par une boîte de vitesses hydrostatique qui permet une variation progressive de la vitesse à l'aide de pédales.

Les tondeuses comportent une pédale pour la marche avant et une pédale pour la marche arrière.

Pro 15 est la plus petite machine professionnelle dans la série Rider.

Pro 18 est équipé d'une direction assistée.

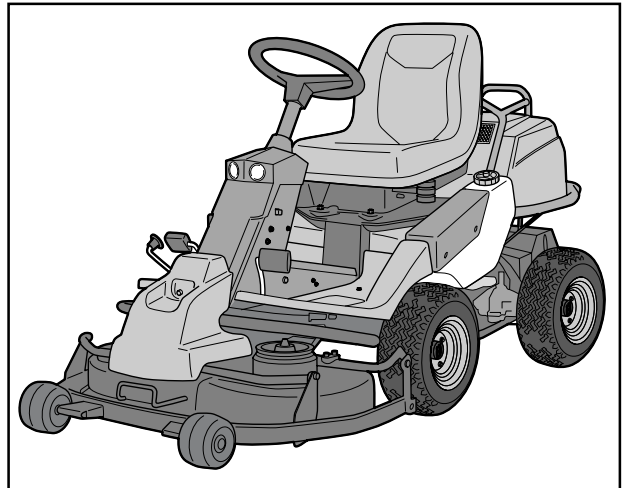

Pédales d'accélérateur

La vitesse de la machine se règle progressivement avec deux pédales : la pédale (1) pour la marche avant et la (2) pour la marche arrière.



AVERTISSEMENT !
Vérifier que les branches ne risquent pas d'influencer les pédales lors de la tonte sous des buissons. Risque de manœuvre non souhaitée.

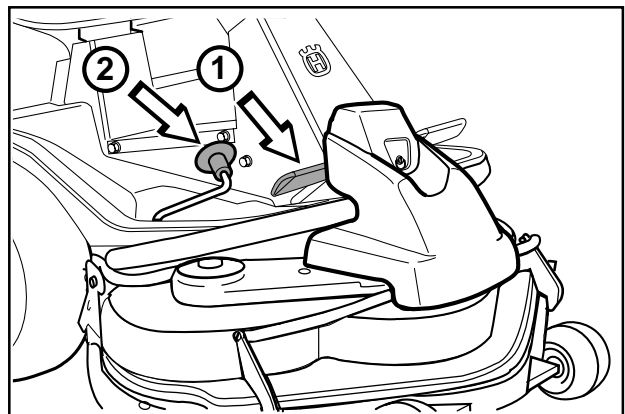

PRESENTATION

Groupe de coupe

Les machines peuvent être équipées de différentes unités.

Un groupe BioClip qui tranche l'herbe très fin en la coupant plusieurs fois avant de la déposer sur la pelouse où elle se transforme en engrais.

Groupe Combi fonctionnant comme un groupe BioClip quand un bouchon BioClip est monté mais pouvant être transformé en groupe à éjection arrière quand retirant le bouchon BioClip.

Voir "Entretien \ Contrôle des lames" pour l'identification du groupe de coupe.

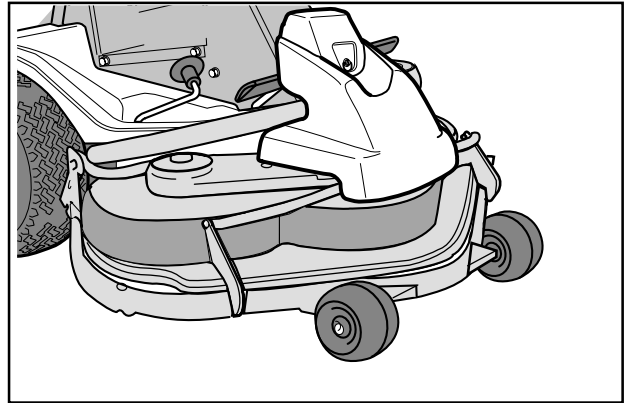

Emplacement des commandes

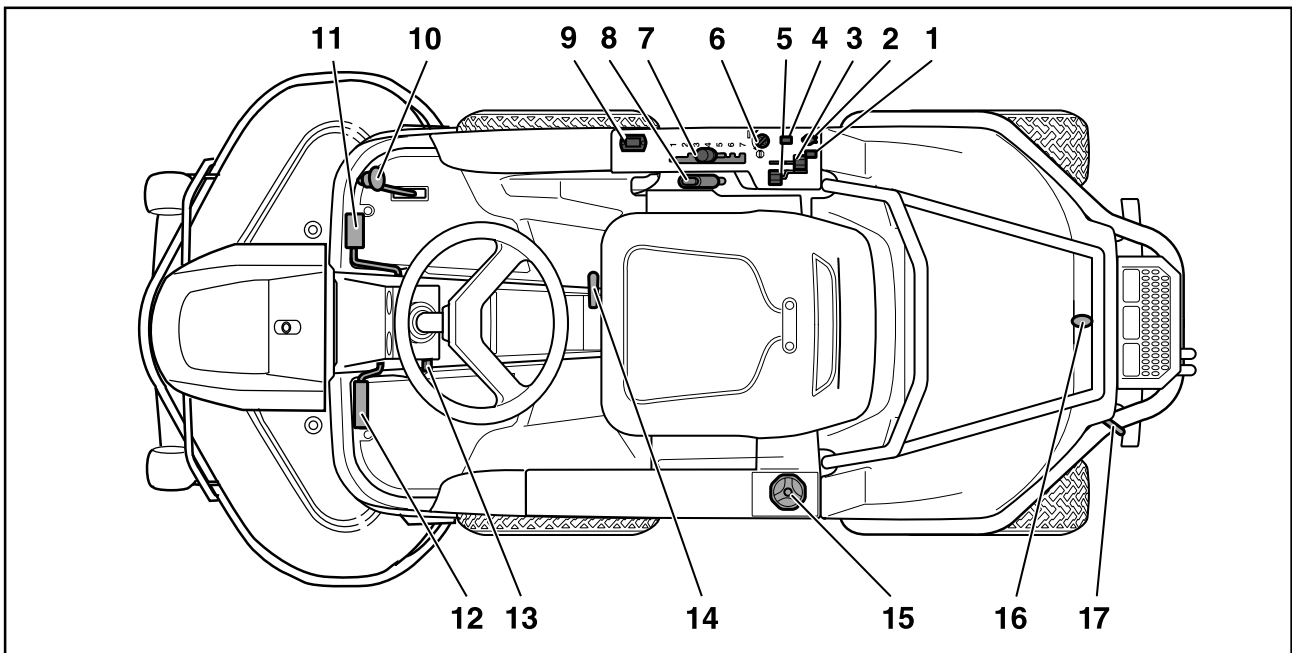

- | | |
|--|--|
| 1. Interrupteur de la prise électrique | 9. Compteur horaire |
| 2. Prise électrique | 10. Pédale d'accélérateur pour la marche arrière |
| 3. Contact de démarrage | 11. Pédale d'accélérateur pour la marche avant |
| 4. Interrupteur de l'éclairage | 12. Frein de stationnement |
| 5. Commande des gaz - règle le régime du moteur | 13. Bouton de blocage pour le frein de stationnement |
| 6. Starter | 14. Levier pour régler le siège |
| 7. Levier pour régler la hauteur de la coupe | 15. Bouchon du réservoir d'essence |
| 8. Levier de levage pour le groupe de coupe avec bouton de blocage | 16. Verrouillage du carter |
| | 17. Levier de débrayage |

PRESENTATION

Commande des gaz

La commande des gaz règle le régime moteur et, par là même, la vitesses de rotation des lames.

Pour augmenter ou diminuer le régime moteur, amenez le levier en avant, respectivement en arrière.

En raison du risque de dépôt sur la bougie, éviter de faire tourner la machine au ralenti pendant longtemps.

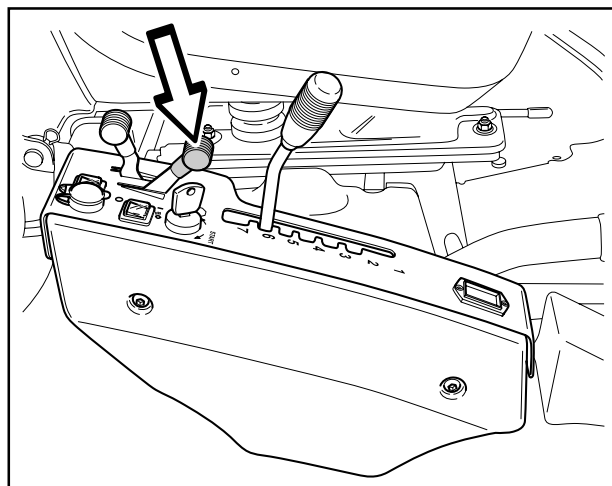

Starter

Le starter est utilisé au démarrage à froid pour donner un mélange de carburant plus riche au moteur.

Au démarrage à froid, amenez le levier au maximum en arrière.

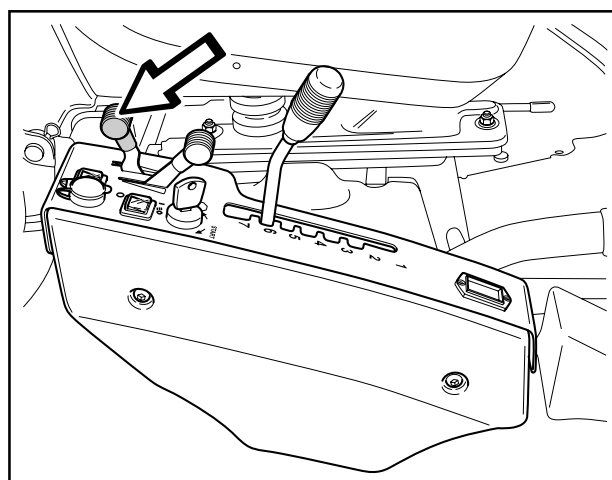

Compteur horaire

Le compteur horaire indique le temps de fonctionnement du moteur. Le temps pendant lequel le moteur est immobile alors que l'allumage est en marche n'est pas enregistré. Le dernier chiffre correspond à des dixièmes d'heure (6 minutes).

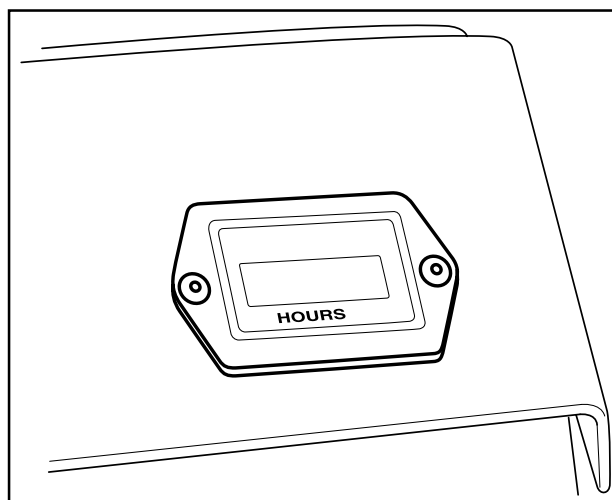

PRESENTATION

Levier de levage pour le groupe de coupe

Le levier est utilisé pour mettre le groupe de coupe en position de transport ou de coupe.

1. Tirez le levier en arrière jusqu'à la position de blocage pour obtenir la position de transport. Le groupe de coupe se soulève et les lames s'arrêtent de tourner.

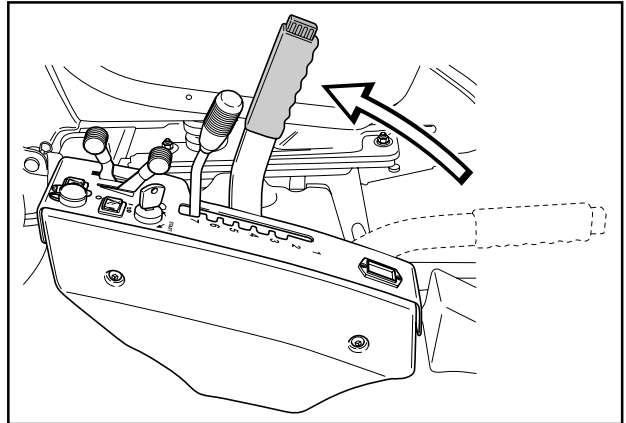

Pour soulever le groupe de coupe

2. Enfoncez le bouton de blocage et amenez le levier en avant pour obtenir la position de coupe. Le groupe de coupe s'abaisse et les lames commencent à tourner.
3. Le levier peut également être utilisé pour régler provisoirement la hauteur de la coupe, par exemple pour un léger renflement dans la pelouse.

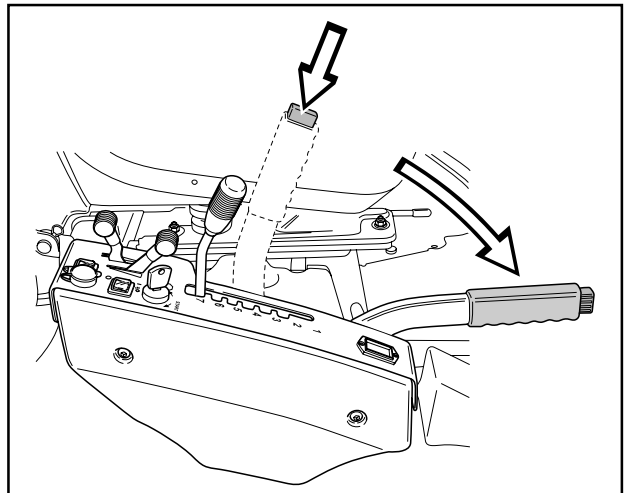

Pour abaisser le groupe de coupe

Levier pour régler la hauteur de coupe

Avec ce levier, la hauteur de coupe peut être réglée sur 7 différentes positions.

Unité BioClip 45-95 mm
(1 3/4" - 3 3/4")

Unité Combi 103 40-80 mm
(1 9/16" - 3 1/8")

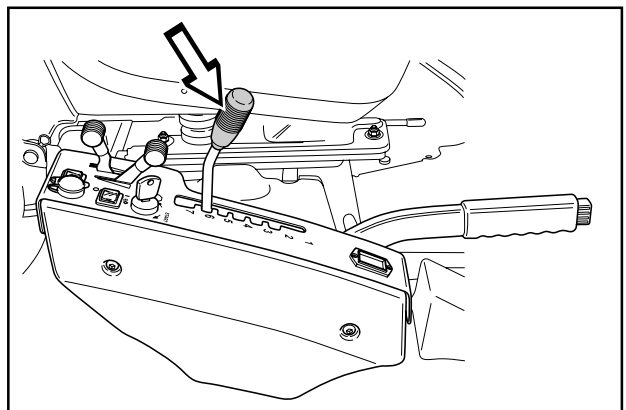

PRESENTATION

Frein de stationnement

Pour serrer le frein de stationnement :

1. Appuyez sur la pédale de frein (1).
2. Enfoncez complètement le bouton de verrouillage sur la colonne de direction (2).
3. Relâchez la pédale de frein pendant que le bouton de blocage reste enfoncé.

Le blocage du frein de stationnement est automatiquement enlevé en appuyant sur la pédale de frein.

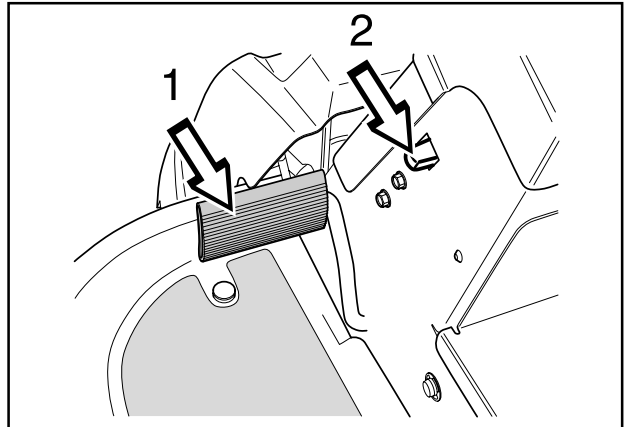

Siège

Le siège est monté sur une fixation articulée à l'avant et peut se rabattre en avant.

Le siège peut également être ajusté longitudinalement.

Pour le réglage, amenez le levier sous le bord avant du siège à gauche, le siège peut ensuite être déplacé vers l'avant ou vers l'arrière pour obtenir la position désirée.

La souplesse du siège peut être modifiée en déplaçant les blocs en caoutchouc dans leurs fixations sur le dessous du siège. Placer les deux blocs sur la position avant, intermédiaire ou arrière.

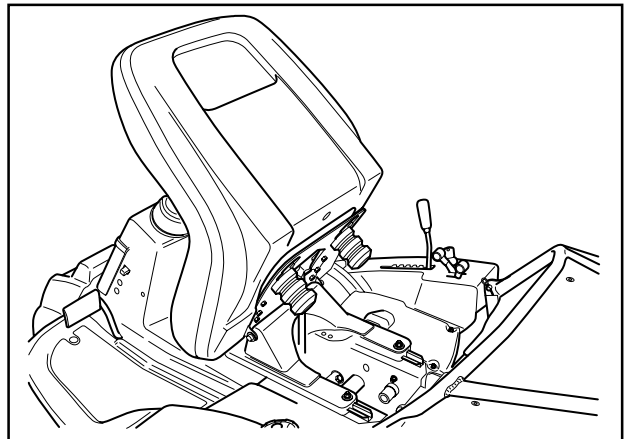

Remplissage d'essence

Le moteur doit être utilisé avec une essence sans plomb d'au moins 87 octanes (pas de mélange essence-huile). L'essence d'alkylat respectueuse de l'environnement est recommandée. Voir également les "Caractéristiques technique" en ce qui concerne le méthane et l'éthane.

Ne pas remplir complètement le réservoir ; laisser au moins 2,5 cm (1") pour la dilatation.



AVERTISSEMENT !
L'essence est très inflammable.
Observez la plus grande prudence et faites le plein à l'extérieur (voir les consignes de sécurité).

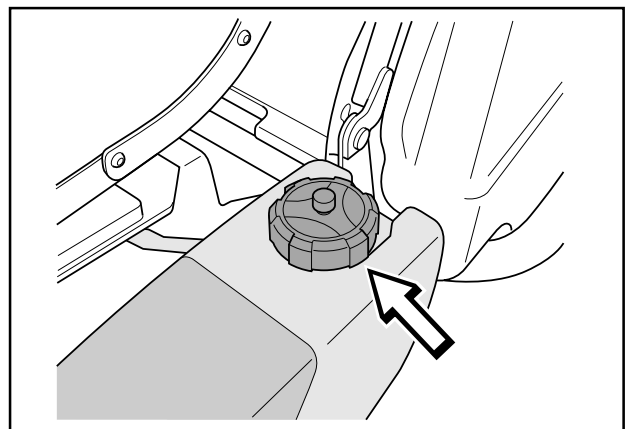

Éclairage et prise électrique

L'éclairage est allumé et éteint avec l'interrupteur (1) sur le panneau des commandes.

La prise électrique (2) permet de brancher un coussin chauffant ou un chargeur de téléphone portable par exemple. La prise est mise en/hors marche avec l'interrupteur (3) sur le panneau des commandes. La tension est de 12V.

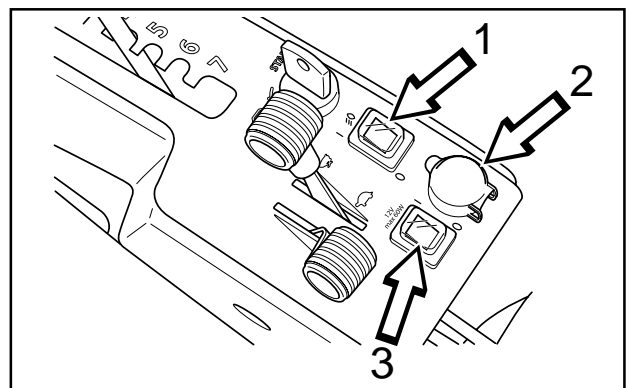

CONDUITE



AVERTISSEMENT !

Ne conduisez jamais la tondeuse autoportée sur un terrain incliné de plus de 15°. Tondez les pentes en montant et en descendant, jamais transversalement. Évitez des changements de direction brusques.

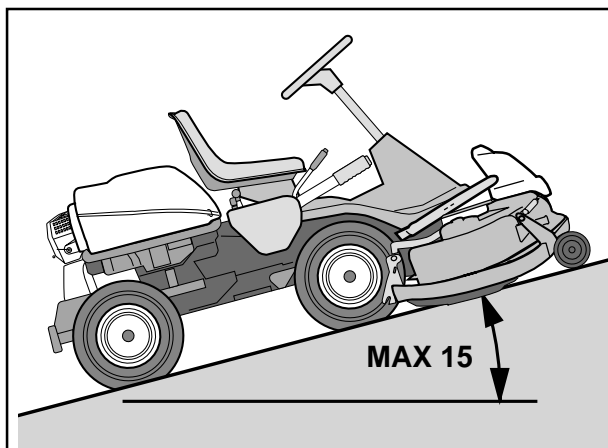

Conseils pratiques pour tondre

- Repérez et marquez les pierres et les autres objets fixes pour éviter de conduire dessus.
- Commencez par une hauteur de coupe haute puis diminuez jusqu'à obtenir le résultat désiré.
- Le meilleur résultat est obtenu avec un régime moteur élevé (la rotation des lames est rapide) et une vitesse restreinte (la tondeuse autoportée avance lentement).
Si l'herbe n'est ni trop haute ni trop drue, la vitesse peut être augmentée sans altération notable du résultat de coupe.
- La plus belle pelouse est obtenue en la tondant souvent. La coupe devient plus uniforme et l'herbe coupée est répartie de manière plus régulière sur la surface.
Vous ne perdez pas de temps puisque vous pouvez conduire plus vite en ayant toujours un bon résultat.
- Évitez de tondre une pelouse mouillée. Le résultat s'en ressent puisque les roues s'enfoncent dans la pelouse.
- Nettoyez le dessous du groupe de coupe au jet d'eau après chaque utilisation. Ne pas utiliser de jet haute pression. Le groupe de coupe doit être placé en position d'entretien.
- Lorsque le groupe BioClip est utilisé, il est particulièrement important que les intervalles de coupe ne soient pas trop longs.
- Si la fonction broyage est utilisée, il est d'autant plus important de tondre souvent.



AVERTISSEMENT !

Nettoyez la pelouse pour enlever les pierres et les autres objets qui peuvent être éjectés par les lames.

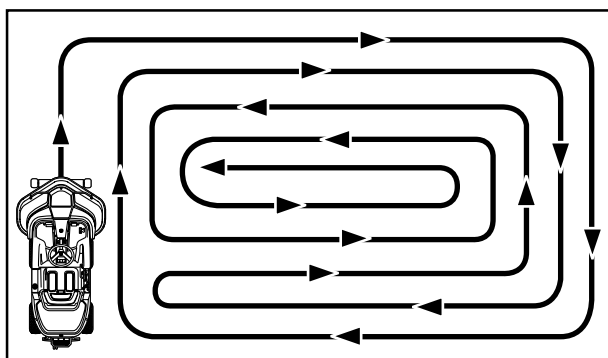

Modèle de coupe

Commande de débrayage

Pour que la tondeuse autoportée puisse être déplacée avec le moteur à l'arrêt, la commande de débrayage doit être sortie.

L'illustration montre la commande de débrayage sortie.

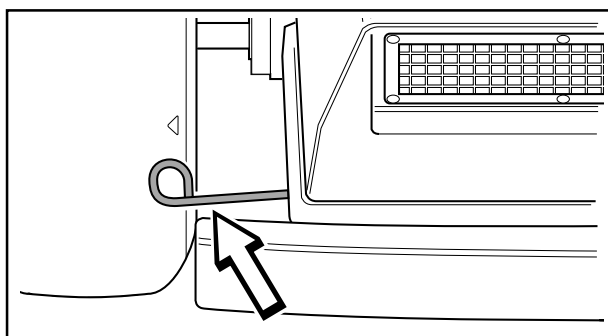

CONDUITE

INFORMATION IMPORTANTE

La grille de la prise d'air sur le capot du moteur derrière le siège du conducteur ne doit jamais être bloquée par, par exemple, des vêtements, des feuilles, de l'herbe ou de la saleté.

Le refroidissement du moteur serait alors affaibli. Risque d'avaries graves du moteur.

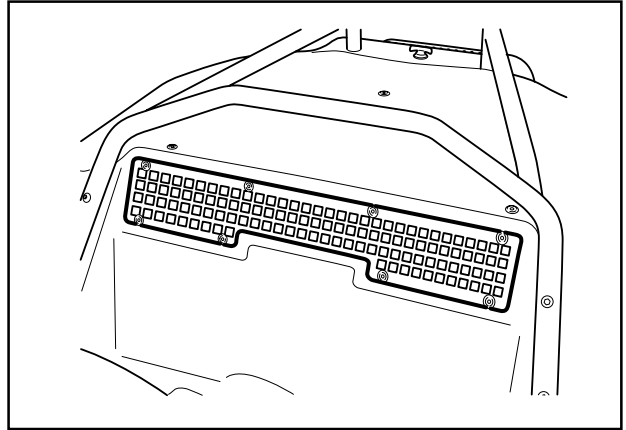

Avant le démarrage

- Lire les instructions de sécurité et la présentation avant de mettre en marche la tondeuse autoportée.
- Effectuer l'entretien journalier avant la mise en marche, voir "Entretien \ Schéma d'entretien".
- Réglez le siège à la position désirée.

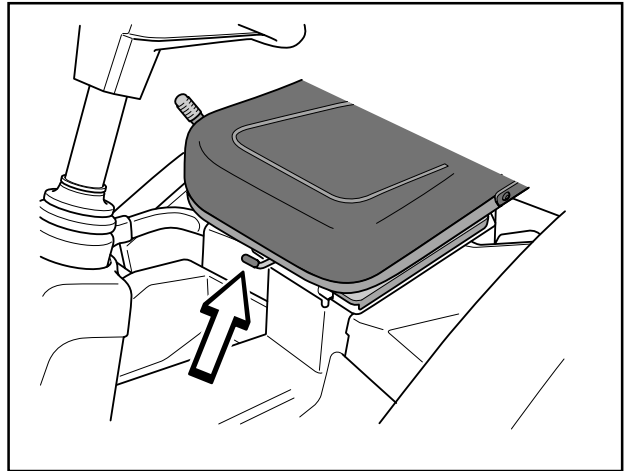

Démarrage du moteur

1. Soulever le groupe de coupe en amenant le levier en arrière, jusqu'à la position de blocage (position de transport) et serrez le frein de stationnement.

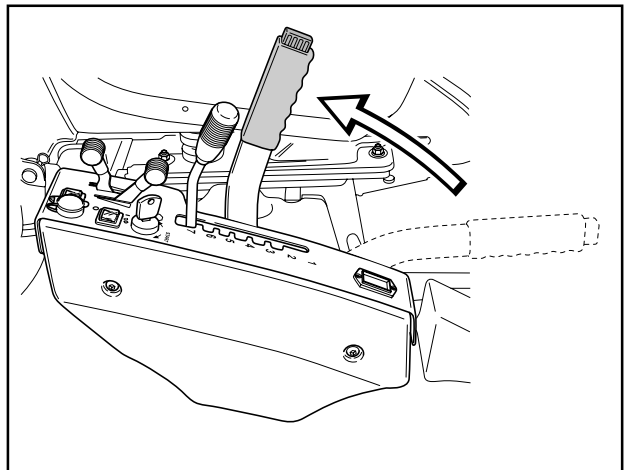

2. Mettez la commande des gaz en position intermédiaire.

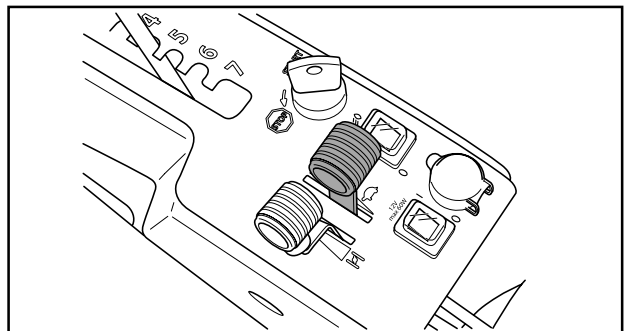

CONDUITE

3. Si le moteur est froid, amenez le starter au maximum vers l'arrière.

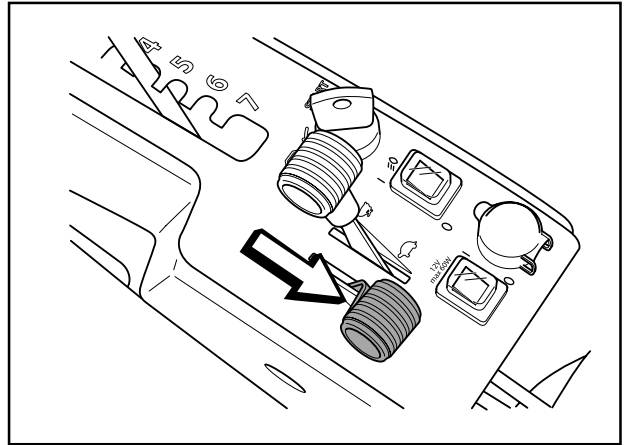

4. Tournez la clé de contact en position de démarrage.

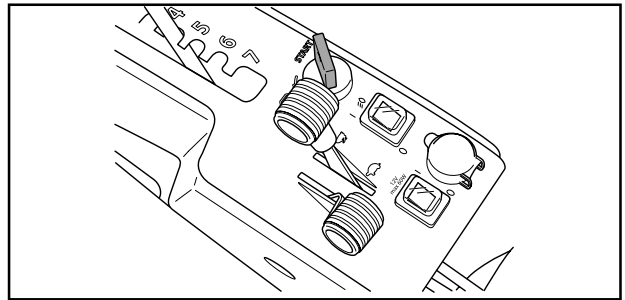

5. Lorsque le moteur démarre, relâchez immédiatement la clé de contact en position neutre.

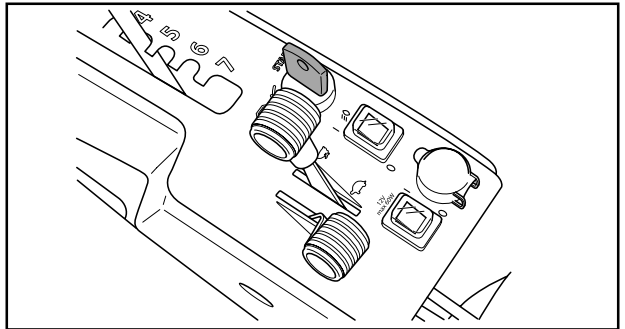

INFORMATION IMPORTANTE

Ne faites pas tourner le démarreur pendant plus de 5 secondes environ à la fois. Si le moteur ne démarre pas, attendez environ 15 secondes avant le prochain essai de démarrage.

6. Poussez progressivement le starter en avant lorsque le moteur a démarré.
7. Réglez le régime moteur désiré avec la commande des gaz.

Laissez tourner le moteur sur un régime moyen pendant 3-5 minutes avant d'augmenter la charge.

Lors de la tonte, utiliser entre 3/4 du plein régime et le plein régime.

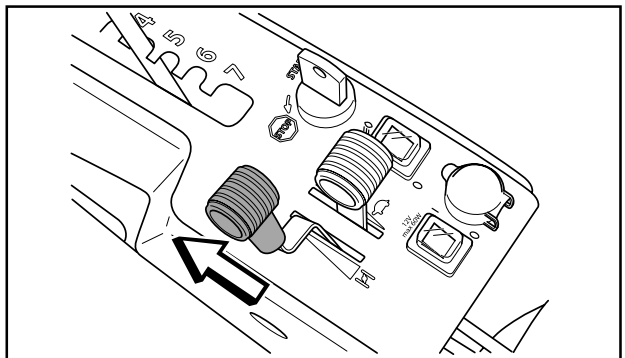

AVERTISSEMENT !

Ne laissez jamais le moteur tourner à l'intérieur, dans des endroits fermés ou mal aérés. Les gaz d'échappement du moteur contiennent du dioxyde de carbone toxique.

CONDUITE

Conduite de la tondeuse autoportée

1. Appuyez sur la pédale de frein pour relâcher le frein de stationnement.

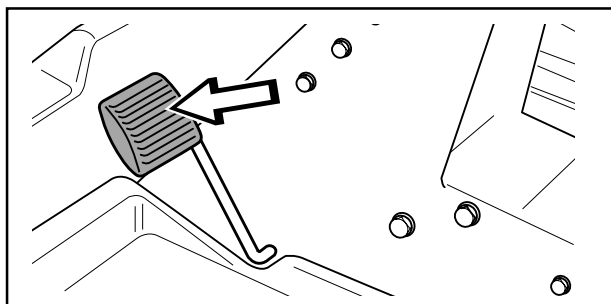

2. Appuyez doucement sur une des pédale pour obtenir la vitesse désirée.

Pour la marche avant, utilisez la pédale (1) et pour la marche arrière la pédale (2).

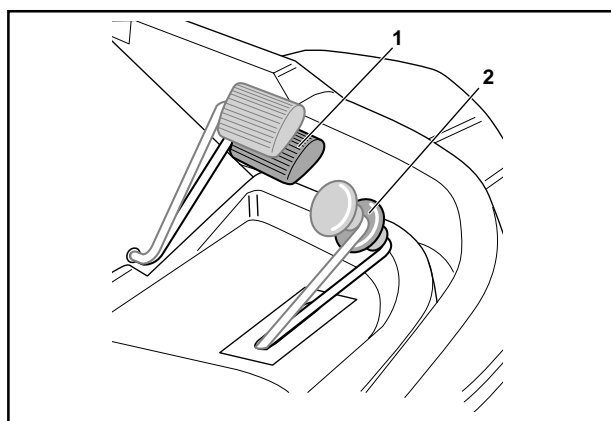

AVERTISSEMENT !

Vérifier que les branches ne risquent pas d'influencer les pédales lors de la tonte sous des buissons. Risque de manœuvre non souhaitée.

3. Enfoncez le bouton de blocage sur le levier de levage et abaissez le groupe de coupe.

INFORMATION IMPORTANTE

La durée de vie des courroies d'entraînement est considérablement prolongée si le moteur tourne à un faible régime quand les couteaux sont connectés. Il convient donc de n'accélérer à fond qu'une fois que l'unité de coupe est descendue en position de coupe.

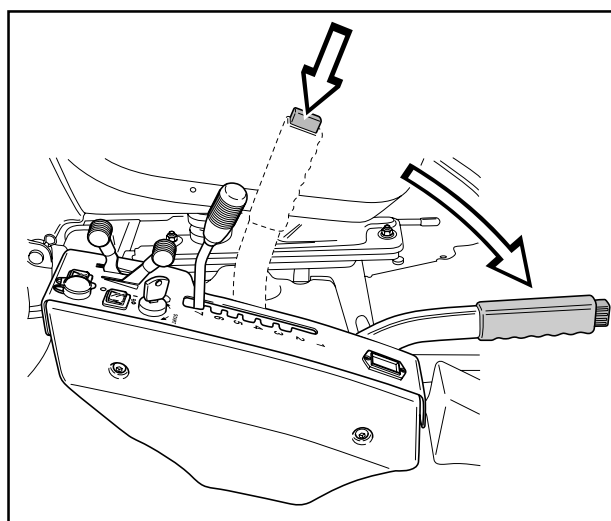

4. Avec le levier de réglage de la hauteur de coupe, choisissez la hauteur désirée (1-7).

Pour obtenir une hauteur de coupe homogène, il est important que la pression soit identique dans les deux roues avant 60 kPa / 8,5 PSI.

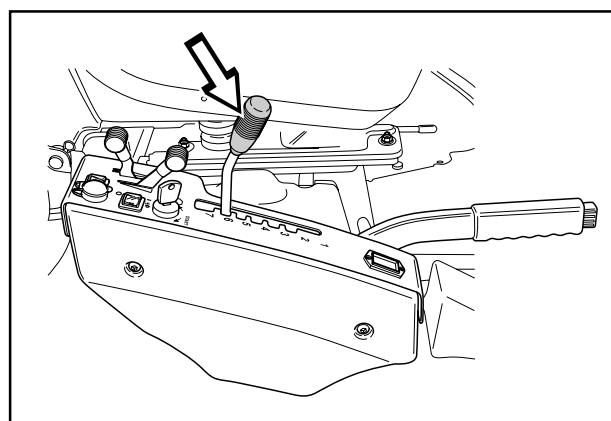

CONDUITE

Arrêt du moteur

Laissez de préférence le moteur tourner au ralenti pendant une minute avant de l'arrêter. En raison du risque de dépôt sur la bougie, évitez de faire tourner la machine au ralenti pendant longtemps.

1. Soulevez le groupe de coupe en tirant le levier en arrière jusqu'à la position de blocage.

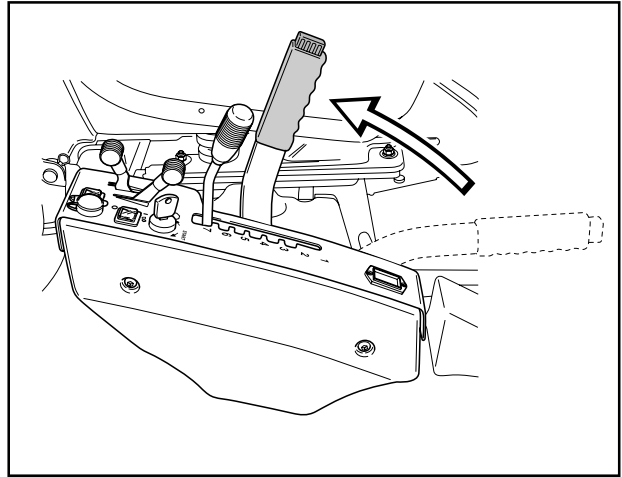

2. Amenez la commande des gaz en position "MIN". Tournez la clé de contact en position "STOP".

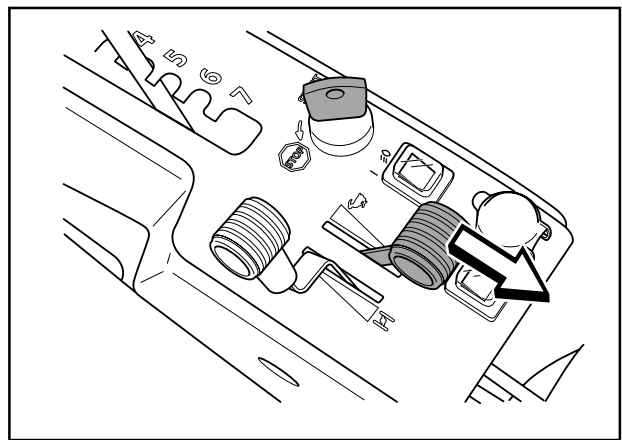

3. Quand la tondeuse est immobile, maintenir le frein de stationnement enfoncé (1) et appuyer sur le bouton de verrouillage (2).

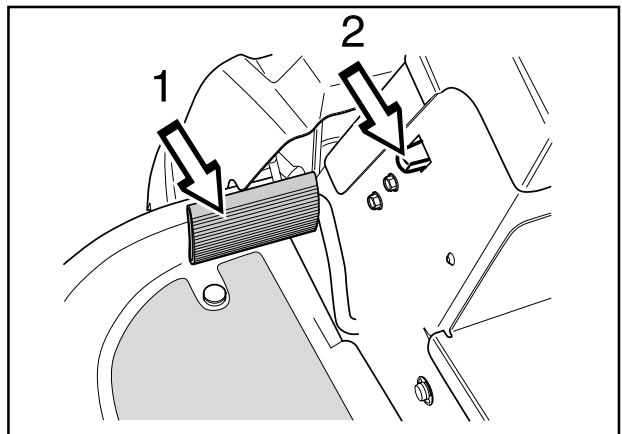

ENTRETIEN

Schéma d'entretien

Voici une liste des entretiens qui doivent être effectués sur la tondeuse autoportée. Pour les points qui ne sont pas décrits dans ce mode d'emploi, consultez un atelier de service agréé.

● = Description dans ce mode d'emploi

○ = Pas de description dans ce mode d'emploi

Entretien	Page	Entretien quotidien avant/après	Entretien ³⁾ hebdom- adaire	Au moins chaque année	Périodicité en heures			
					25	50	100	300
Vérifier les fuites éventuelles d'essence et d'huile	-	○						
Vérifier le frein de stationnement	15	●						
Vérifier le niveau d'huile du moteur (à chaque remplissage d'essence)	50	●						
Vérifier le filtre à air de la pompe à carburant	27	●			●			
Vérifier l'interrupteur de sûreté, siège	32	●						
Vérifier l'interrupteur de sûreté, levier de levage	32	●						
Vérifier l'interrupteur de sûreté, frein de stationnement	32	●						
Vérifier/nettoyer la prise d'air de refroidissement du moteur	30		●		●			
Vérifier le groupe de coupe :	43		●					
• fixation des lames	43		●					
• état des lames (tranchant, forme, etc.)	43		●					
• synchronisation des lames (90° entre elles / groupe BioClip)	43		●					
Vérifier les câbles de direction (jeu éventuel, etc.)	24		●					
Vérifier les pièces fixes (vis, écrous, etc.)	-	○						
Démarrer le moteur et les lames, repérer les bruits anormaux	-	○						
Nettoyer sous le groupe de coupe	40		●					
Nettoyer la prise d'air de refroidissement de la transmission	27		●		●			
Vérifier le niveau d'électrolyte de la batterie	31		●					
Vérifier le niveau d'huile de la transmission	52		●					
Vérifier l'état des courroies, poulies, etc.	-		○					
Vérifier qu'il n'y a aucun dommage	-		○					
Vérifier la pression des pneus (60 kPa)	34		●					
Vérifier que le porte-conducteur de la partie centrale n'est pas endommagé	-		○					
Nettoyer soigneusement autour du moteur	30		●					
Nettoyer soigneusement autour du silencieux	30		●					
Nettoyer soigneusement autour de la boîte de vitesses	27		●					
Nettoyer autour de toutes les courroies, poulies, etc.	47		●					
Graisser le tendeur de courroie (raccord)	50		●					
Graisser l'articulation triangulaire	49		●					
Graisser le siège du conducteur	49		●					
Graisser tous les câbles	47		●					
Graisser les articulations du groupe de coupe	47		●					
Nettoyer le tunnel du cadre	-		○					
Graisser le mécanisme des pédales du tunnel du cadre	48		●					
Graisser la commande des vitesses	51		●					
Graisser les câbles du frein de stationnement	52		●					
Graisser la commande des gaz	49		●					
Graisser le starter	49		●					

ENTRETIEN

Entretien	Page	Entretien quotidien avant/après	Entretien ³⁾ hebdom- adaire	Au moins chaque année	Périodicité en heures			
					25	50	100	300
Graisser la chaîne de direction du tunnel du cadre	48		●					
Contrôler les câbles de direction du tunnel du cadre	24		●					
Nettoyer la prise d'air de refroidissement du moteur	30			●	●			
Nettoyer le préfiltre du filtre à air (mousse plastique)	28+29			●	●			
Vidanger l'huile moteur ¹⁾	51			●		● ¹⁾	● ¹⁾	
Nettoyez la cartouche de filtre ²⁾ du filtre à air (filtre en papier)	28+29			●		●		
Vérifier/régler le réglage de la hauteur de coupe	37			●		●		
Vérifier/régler le frein de stationnement	25			●		●		
Inspecter le pare-flammes/l'extincteur d'étincelles (équipement supplémentaire)	-			○		○		
Remplacer le filtre à huile du moteur (toutes les 200 heures)	53			●			●	
Remplacer le filtre à huile hydraulique du moteur (toutes les 200 heures) ⁵⁾	53			●			●	
Nettoyer/remplacer la bougie	31			●			●	
Remplacer le filtre à carburant de la conduite	26			●			●	
Nettoyer le filtre à air d'impulsion	27			●			●	
Nettoyez les brides de refroidissement	27			●			●	
Vérifier le jeu des soupapes du moteur ⁴⁾	-			○				○
Contrôler s'il est nécessaire de changer l'huile ⁴⁾ ou le filtre ^{4,5)} dans la boîte de vitesses (toutes les 500 heures)	-			○			○	
Remplacez le préfiltre du filtre à air (huile-mousse) ²⁾	28+29			●				●
Remplacez le filtre à air (mousse plastique) ²⁾ (toutes les 200 heures)	28+29			●			●	
Effectuer l'entretien pour 300 heures de conduite ⁴⁾	-			○				○

1) Premier échange à 8 heures. Lors de la conduite avec des charges lourdes ou par des températures élevées, effectuer un remplacement toutes les 50 heures.

2) Dans des conditions poussiéreuses, on recommande d'effectuer un nettoyage et un remplacement plus souvent.

3) Si la tondeuse autoportée est utilisée tous les jours, le graissage doit être effectué deux fois par semaine.

4) Doit être effectué par un atelier de service agréé.

5) Uniquement Pro 18.

- = Description dans ce mode d'emploi
○ = Pas de description dans ce mode d'emploi



AVERTISSEMENT !

Aucune intervention ne doit être effectuée sur le moteur ou sur le groupe de coupe si :

- Le moteur n'est pas arrêté.
- La clé de contact n'est pas enlevée.
- Les câbles des bougies d'allumage n'ont pas été débranchés des bougies.
- Le frein de stationnement n'est pas serré.
- Le groupe de coupe n'est pas débrayé.

ENTRETIEN

Démontage des carters et des ailes de la tondeuse autoportée

Le moteur est accessible pour l'entretien quand le capot du moteur est rabattu.

Capot du moteur

1. Tirer le siège le plus en avant possible.
2. Relever le siège.
3. Tourner le verrou sur le capot du moteur de 1/4 de tour dans le sens anti-horaire.
4. Rabattre le capot du moteur en avant.

Au besoin, le capot du moteur peut être retiré en enlevant les axes des charnières.

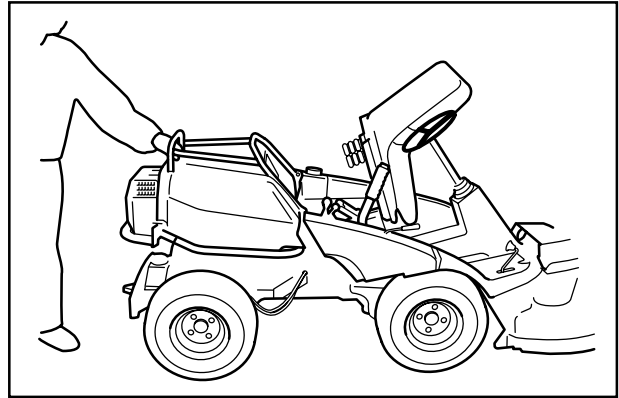

Capot avant

Desserrez l'agrafe qui retient le carter avant et déposez le carter.

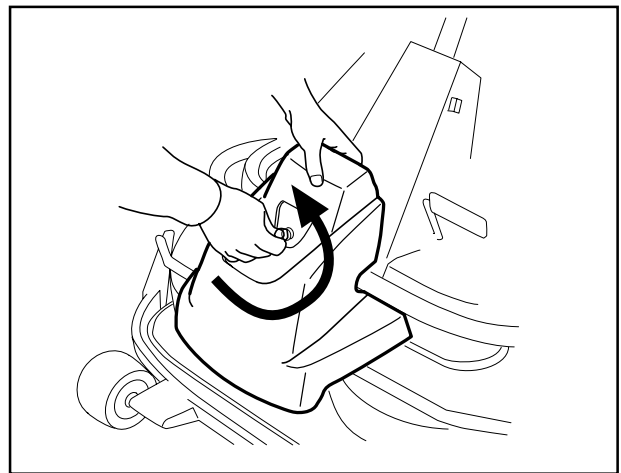

Carter de transmission

Desserrez les deux vis (une de chaque côté) et retirez le carter de transmission.

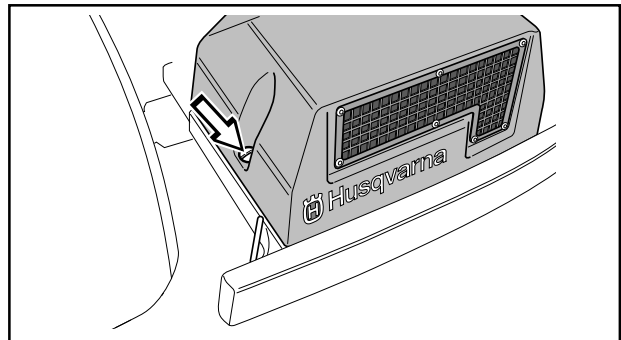

Aile droite

Retirer le bouton (1), les vis (2 et 3) et retirer le capot.

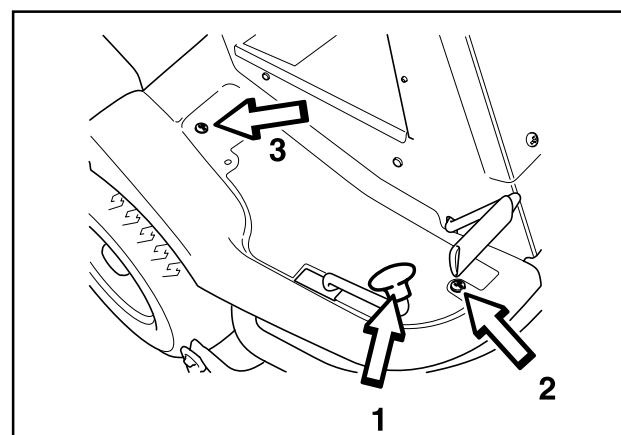

ENTRETIEN

Aile gauche

Enlevez les vis (2) et déposez l'aile.

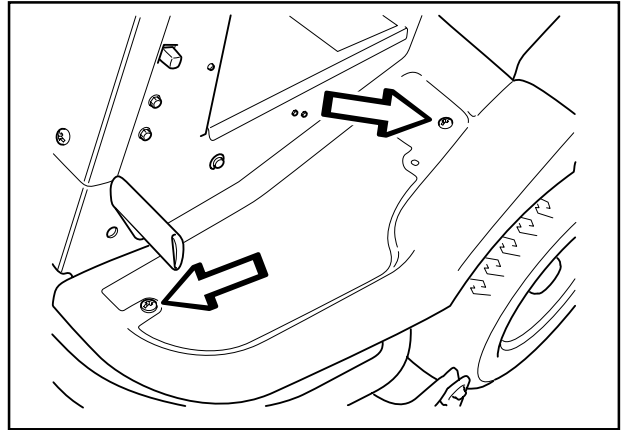

Contrôle et réglage des câbles de direction

La direction est commandée par des câbles.

Après un certain temps de conduite, ces câbles peuvent se détendre et donc modifier le réglage de la direction.

Pour contrôler et régler la direction, procédez ainsi:

1. Retirer la tôle du cadre en desserrant les vis.
2. Contrôlez la tension des câbles de direction en les pinçant (vers les flèches).
La distance entre les deux câbles doit diminuer de moitié sans trop forcer en pinçant.

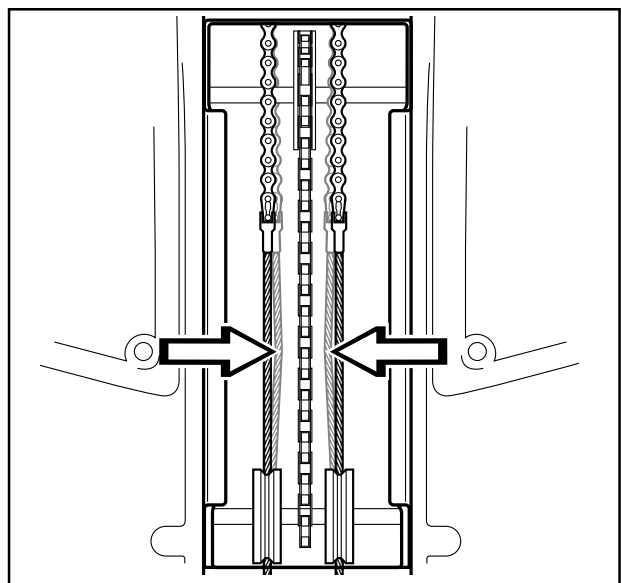
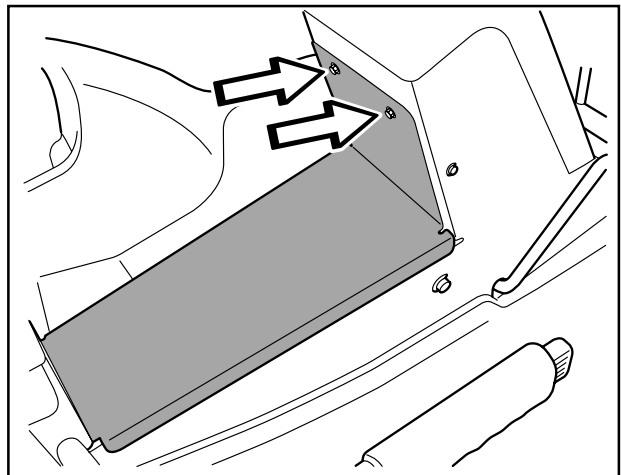

ENTRETIEN

3. Si nécessaire, les câbles peuvent être tendus en serrant les vis de réglage une de chaque côté de la tondeuse autoportée.
Ne tendez pas trop les câbles, ils doivent juste *serrer* contre la couronne de direction.

Retenir le câble pour éviter qu'il ne se torde.

La position centrale du volant sera modifiée si seul le câble d'un seul côté est tendu.

Une fois le réglage effectué, contrôler la tension du câble selon le point 2.

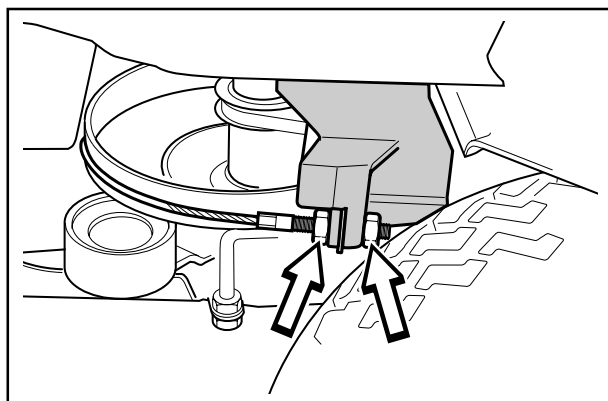

Réglage du frein de stationnement

Le frein se règle de la manière suivante :

1. Retirer le carter de la boîte de vitesses.
2. Décrocher le ressort (A) de la vis (B).
3. Vérifier que le frein de stationnement n'est pas serré.
4. Régler un jeu de 1 mm entre la gaine et la vis de réglage en tirant la gaine.
Régler à l'aide des écrous sur la vis de réglage.
5. Resserrer doucement les écrous afin de ne pas endommager la vis de réglage.
6. Remonter le ressort (A).
7. Contrôlez que le frein fonctionne.

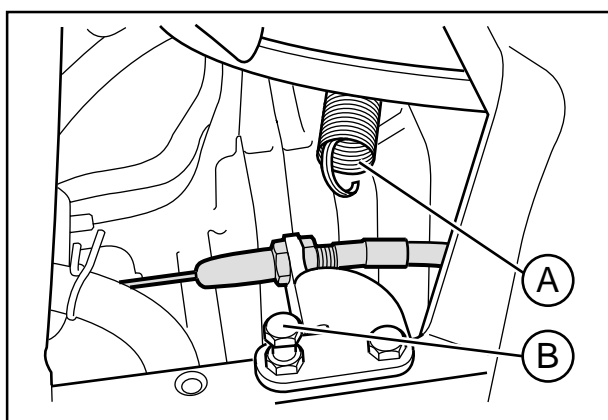

AVERTISSEMENT !
Un frein mal réglé peut diminuer la puissance de freinage.

Contrôle et réglage du câble d'accélérateur

Vérifiez que le moteur réagit à la commande des gaz et que le régime moteur exact est obtenu en position "pleins gaz".

Si un réglage est nécessaire, procédez comme suit au niveau du câble inférieur :

1. Desserrez la vis de fixation de la gaine extérieure du câble et poussez la commande d'accélération sur la position pleins gaz.
2. Contrôlez que le câble d'accélérateur est monté dans le trou de fixation correct dans le bras de levier inférieur comme sur l'illustration.
3. Poussez la gaine extérieure du câble d'accélérateur à fond vers la gauche et serrez la vis de fixation.

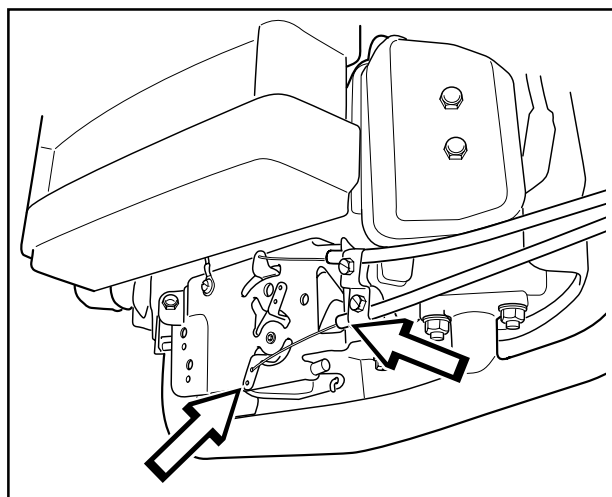

ENTRETIEN

Contrôle et réglage du câble du starter

Si le moteur émet une fumée noire ou démarre difficilement, le câble du starter est peut-être mal réglé (câble supérieur).

En cas de doute, contactez un atelier d'entretien.

Si un réglage est nécessaire, procédez comme suit:

1. Desserrez la vis de fixation de la gaine extérieure du câble et tirez la commande du starter sur la position d'ouverture totale.
2. Contrôlez que le câble du starter est monté dans le bras de levier supérieur comme sur l'illustration.
3. Tirez la gaine extérieure du câble du starter à fond vers la droite et serrez la vis de fixation.

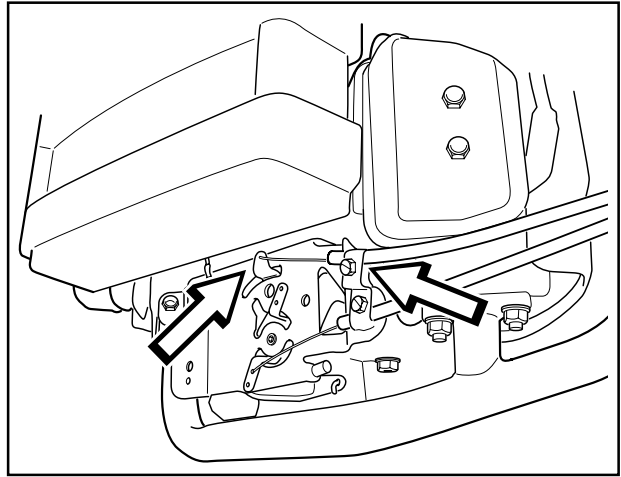

Remplacement du filtre à carburant

Remplacez le filtre à carburant monté sur le conduit toutes les 100 heures (une fois par saison) ou plus fréquemment s'il est colmaté.

Remplacez le filtre de la manière suivante :

1. Soulever le capot du moteur.
2. Déplacez les colliers de serrage du filtre. Utilisez une pince plate.
3. Retirez le filtre des extrémités du conduit.
4. Enfoncez le nouveau filtre dans les extrémités des flexibles. Tournez le filtre avec la flèche "FLOW" vers le haut contre la pompe à carburant. Si nécessaire, appliquez une solution savonneuse sur les extrémités du filtre pour faciliter son montage.
5. Repositionnez les colliers contre le filtre.

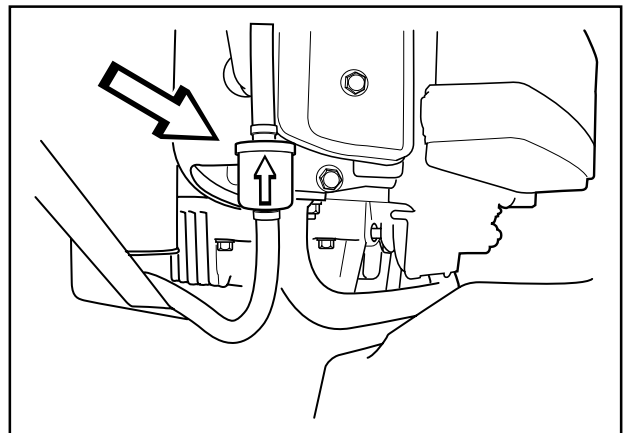

ENTRETIEN

Contrôle du filtre à air de la pompe d'alimentation

Vérifiez régulièrement que le filtre à air de la pompe d'alimentation ne contient pas des impuretés.

Si nécessaire, le filtre peut être nettoyé avec un pinceau.

1. Retirez les deux vis qui maintiennent la pompe à carburant.
2. Écarter la pompe sans débrancher les tuyaux et brossez le filtre pour le nettoyer.
3. Remettez en place la pompe à carburant.

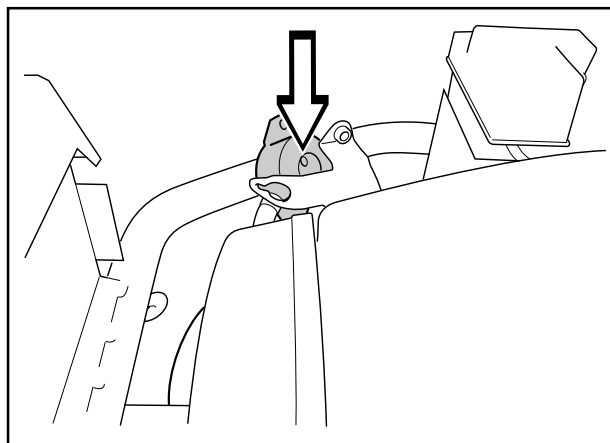

Apport d'air tuyau d'échappement

Nettoyage du filtre à air d'impulsion

1. Soulever le capot du moteur.
2. Ouvrez les quatre fermetures à déclic, levez le couvercle et retirez le filtre.
3. Nettoyez le filtre avec de l'air comprimé.

Remplacer le filtre s'il est endommagé ou s'il n'est pas possible de le nettoyer.

4. Remplacez le filtre dans le couvercle et fixez le couvercle en fermant les fermetures à déclic. Remplacez le carter moteur.

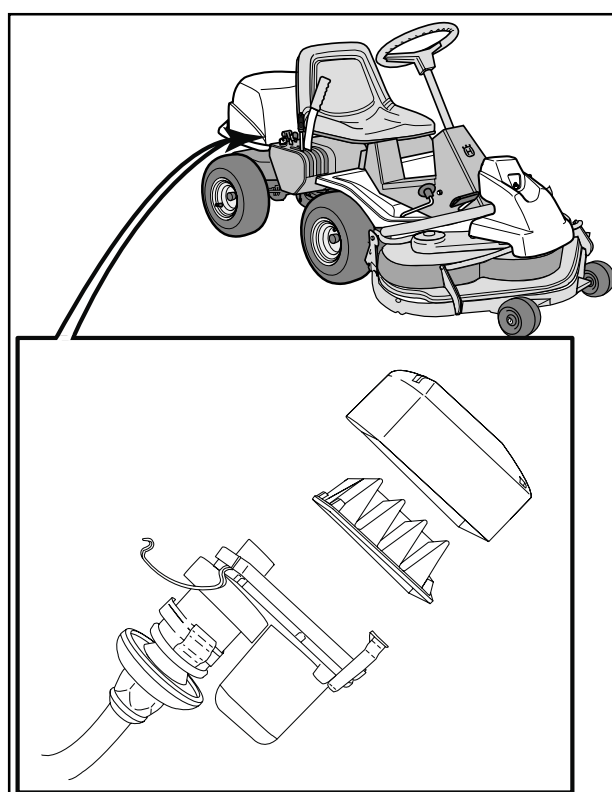

Vérification de la prise d'air de la transmission

Vérifiez que la prise d'air de la transmission n'est pas bouchée.

Retirer le carter de transmission et nettoyer les brides de refroidissement de la transmission des restes de coupe au besoin.

Une prise d'air bouchée ou un carter de transmission sale nuit au refroidissement et peut endommager la transmission.

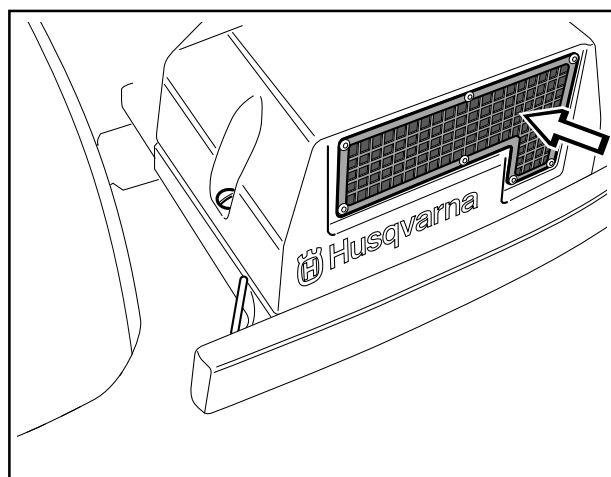

ENTRETIEN

Remplacement du filtre à air Pro 15



AVERTISSEMENT!
Laisser refroidir le système de gaz d'échappement avant l'entretien.
Risque de brûlures.

Si le moteur est faible ou tourne de manière irrégulière, il est possible que le filtre à air soit bouché. C'est pourquoi il est important de remplacer le filtre à air à intervalles réguliers (voir les intervalles d'entretien corrects au chapitre Entretien/Calendrier d'entretien).

Le remplacement du filtre à air s'effectue de la manière suivante:

1. Retirer l'unité de filtrage de l'air en appuyant avec les doigts sur les blocages.

INFORMATION IMPORTANTE

Ne jamais faire tourner le moteur sans filtre à air.

Ne pas utiliser d'air comprimé pour nettoyer le filtre en papier. Ne pas laver le filtre en papier.

Les filtres ne doivent pas être huilés. Ils doivent être montés secs.

2. Retirer le préfiltre et le filtre en papier de l'unité de filtrage de l'air.
3. Nettoyer le préfiltre en le lavant avec de l'eau et du détergent.
4. Sécher soigneusement le préfiltre.
5. Frapper le filtre en papier contre une surface rigide pour en éliminer la poussière. Si le filtre en papier est encore sale, le remplacer.

Remplacer le filtre en papier toutes les 200 heures.

6. Remettre en place le préfiltre et le filtre en papier dans l'unité de filtrage de l'air.
7. Remettre en place l'unité de filtrage de l'air en introduisant d'abord les crochets vers le bas dans l'unité de filtrage, puis en appuyant pour que les blocages soient activés.

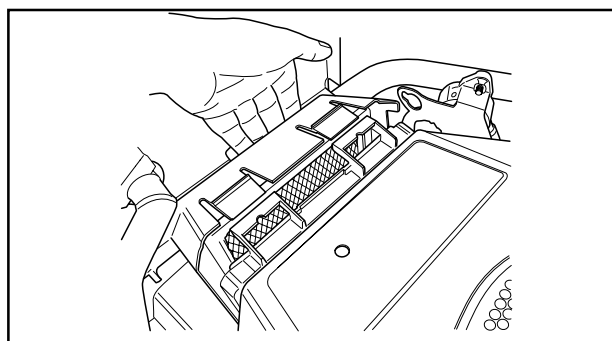
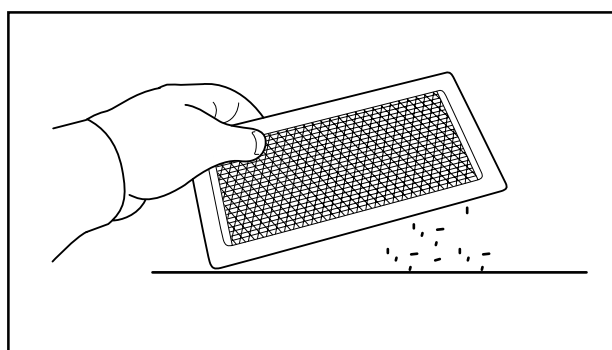
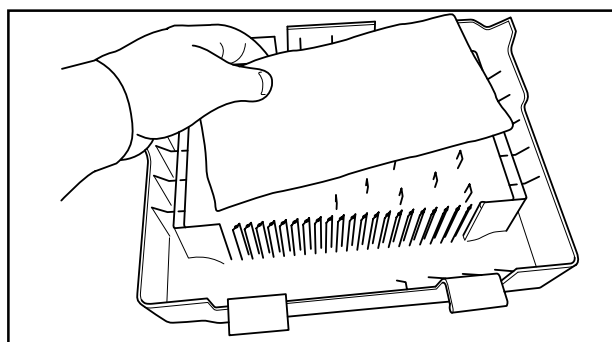
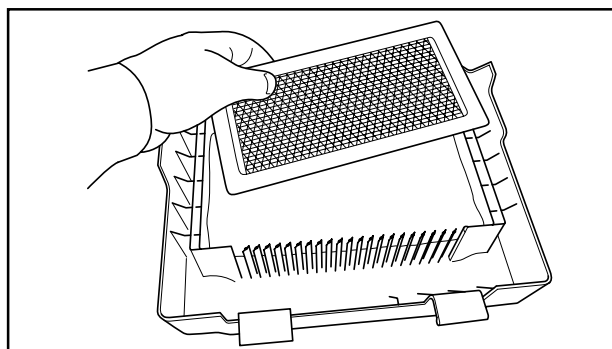
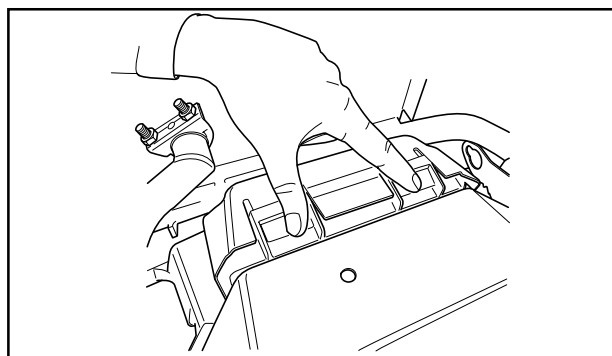

ENTRETIEN

Remplacement du filtre à air

Si le moteur manque de puissance ou s'il tourne irrégulièrement, le filtre à air peut être colmaté. La conduite avec un filtre à air colmaté peut causer des dépôts sur la bougie résultant en des perturbations du fonctionnement.

D'où l'importance de remplacer régulièrement le filtre à air (voir les intervalles d'entretien corrects au chapitre Entretien/Calendrier d'entretien).



AVERTISSEMENT!
Laisser refroidir le système de gaz d'échappement avant l'entretien.
Risque de brûlures.

Le nettoyage/remplacement du filtre à air s'effectue de la manière suivante :

1. Détachez la bride en caoutchouc au niveau du bord avant du carter du moteur et déposez le carter.

INFORMATION IMPORTANTE

Ne jamais faire tourner le moteur sans filtre à air.

Ne pas utiliser d'air comprimé pour nettoyer le filtre en papier. Ne pas laver le filtre en papier.

Les filtres ne doivent pas être huilés. Ils doivent être montés secs.

2. Relevez les deux attaches de fixation et déposez le couvercle sur le boîtier de filtre à air.
3. Enlevez le pré-filtre en mousse plastique et lavez-le dans un produit de nettoyage doux.
Séchez-le dans un chiffon propre.
Plongez-le dans de l'huile moteur neuve.
Enveloppez le filtre dans un chiffon absorbant et pressez-le pour faire sortir l'excédant d'huile.
4. Retirez l'écrou à ailettes du filtre à air et déposez le filtre en papier. Frappez le filtre en papier contre une surface stable pour en évacuer la poussière. Si le filtre en papier est toujours sale, remplacez-le.
5. Remettez en place le filtre à air de la manière suivante :
Placez le filtre en papier dans le boîtier du filtre à air et serrez l'écrou à ailettes.
6. Placez le préfiltre sur la partie rectangulaire du filtre en papier.
7. Remettez le carter sur le boîtier du filtre à air. Remettez en place le carter par-dessous et vérifiez que le préfiltre conserve sa position. Serrez à l'aide des deux attaches de fixation

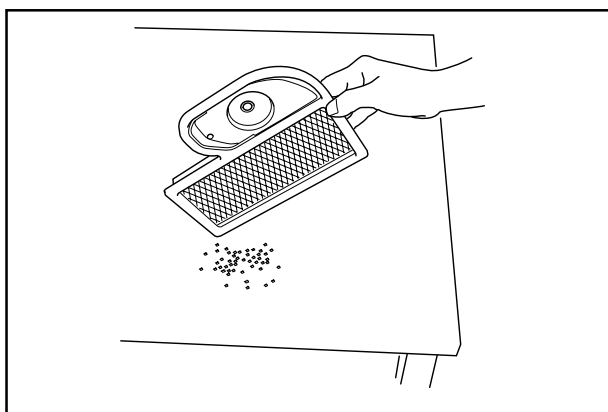
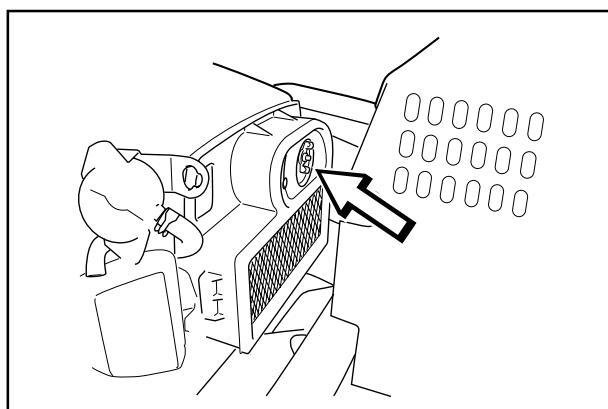
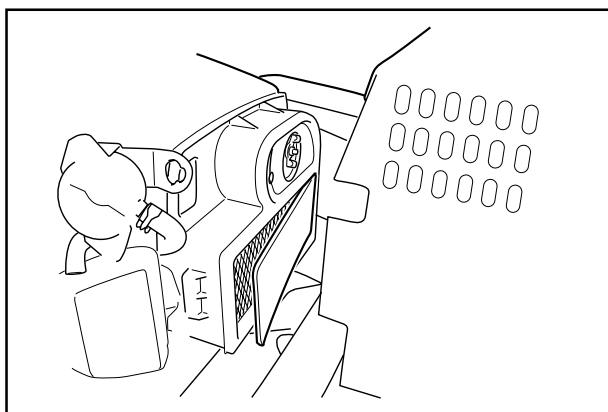
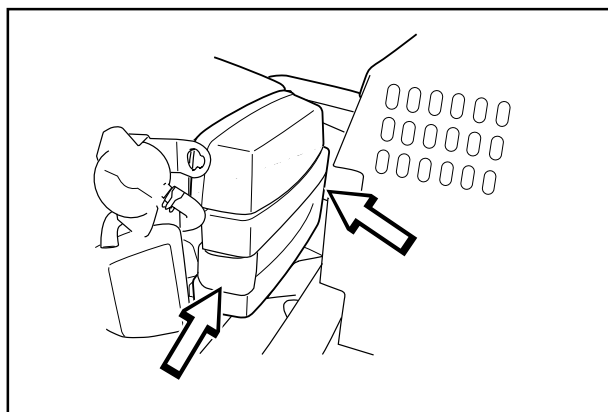

ENTRETIEN

Contrôle de la prise d'air de refroidissement du moteur

Nettoyer la grille de la prise d'air de refroidissement sur le capot du moteur, derrière le siège du conducteur.

Relever le capot du moteur.



AVERTISSEMENT!

La prise d'air de refroidissement tourne quand le moteur est en marche. Attention aux doigts.

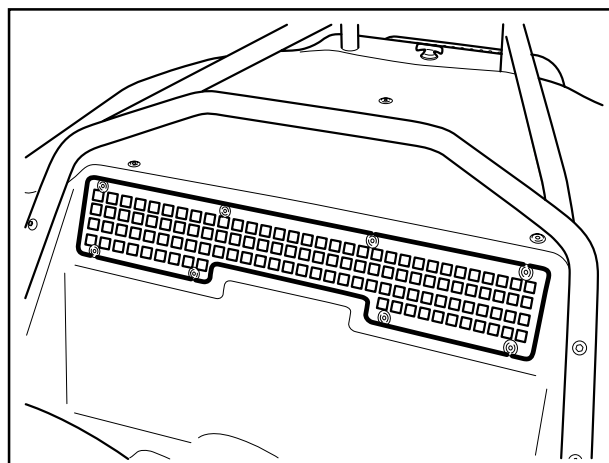

Grille de la prise d'air

Contrôler que la prise d'air de refroidissement du moteur ne contient ni feuilles, ni herbe, ni saletés.

Contrôler le conduit d'air situé sur le dessous du capot du moteur. Il doit être propre et ne pas frotter contre la prise d'air de refroidissement.

Si la grille de la prise d'air, le conduit d'air ou la prise d'air de refroidissement sont bouchés, le refroidissement du moteur se dégrade, ce qui peut provoquer des endommagements du moteur.

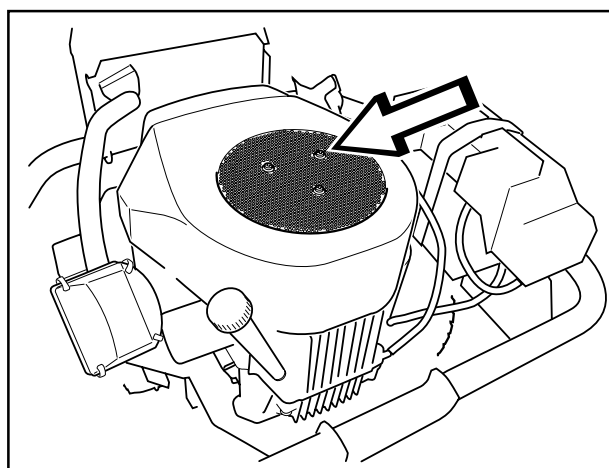

Prise d'air de refroidissement

Nettoyage du moteur et du silencieux

Veiller à ce que le moteur et le silencieux soient exempts de restes de coupe et de saleté. Les restes de coupe imbibés d'essence ou d'huile se trouvant sur le moteur représentent un risque accru d'incendie et nuisent au refroidissement.

Laisser refroidir le moteur avant le nettoyage. Si la saleté contient de l'huile, la dissoudre avec un produit dégraissant, sinon, utiliser de l'eau et une brosse.

Les restes de coupe autour du silencieux sèchent rapidement et représentent un risque d'incendie. Les retirer avec une brosse et de l'eau quand le silencieux est froid.

ENTRETIEN

Vérification du niveau d'électrolyte de la batterie

Vérifiez que le niveau d'électrolyte vient entre les repères. Faites *seulement* l'appoint avec de l'eau distillée.



AVERTISSEMENT ! En cas de contact avec l'électrolyte

Externe : Rincez abondamment avec de l'eau.

Interne : Buvez de l'eau ou du lait en grandes quantités. Consultez un médecin le plus rapidement possible.

Yeux : Rincez abondamment avec de l'eau. Consultez un médecin le plus rapidement possible.

**La batterie dégage un gaz explosif.
Étincelles, flammes ou cigarettes sont formellement interdites à proximité de la batterie.**

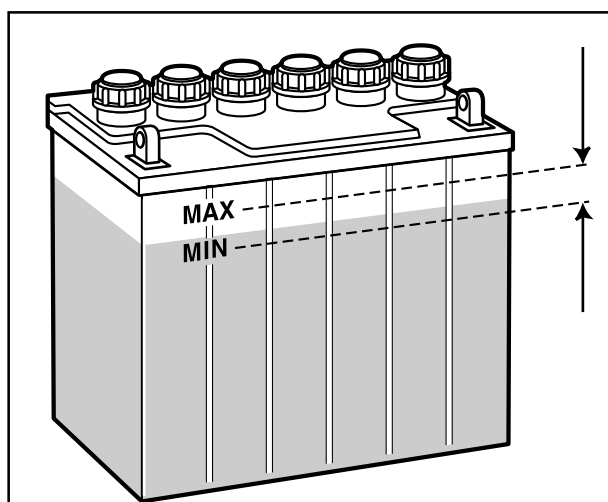

Système d'allumage

Le moteur est équipé d'un système d'allumage électronique. Seule la bougie doit être entretenue.

Bougie recommandée, voir le chapitre "Caractéristiques techniques".

INFORMATION IMPORTANTE

Un type de bougie incorrect peut endommager le moteur.

1. Desserrer la cosse du câble d'allumage et nettoyer autour de la bougie.
2. Retirer la bougie avec une clé à douille pour bougie de 3/4" (19 mm).
3. Contrôler la bougie. Changer la bougie si les électrodes présentent un dépôt arrondi ou si l'isolant est fendu ou endommagé. En cas de réutilisation, nettoyer la bougie avec une brosse en acier.
4. Mesurer la distance entre les électrodes avec une jauge Birmingham. La distance doit être de 0,75 mm / 0,030". Régler au besoin la distance en courbant l'électrode latérale.
5. Visser la bougie en place à la main pour éviter d'endommager les filetages.

INFORMATION IMPORTANTE

**Une bougie pas assez vissée peut entraîner une surchauffe et endommager le moteur.
Une bougie trop serrée peut endommager les filetages dans la tête du cylindre.**

6. Après l'assise de la bougie, serrer avec une clé pour bougies pour comprimer la rondelle. Une bougie réutilisée doit être serrée de 1/8 de tour après son assise. Une bougie neuve doit être serrée de 1/4 tour après son assise.
7. Remettre en place la cosse du câble d'allumage.

ENTRETIEN

Contrôle du système de sécurité

La tondeuse autoportée est équipée d'un système de sécurité qui empêche le démarrage ou la conduite dans les conditions suivantes.

Le moteur ne doit pouvoir être mis en marche que si le groupe de coupe est en position relevée et les pédales de la transmission hydrostatique sur la position neutre.

Le cariste n'a pas besoin de s'asseoir sur le siège.

Contrôlez tous les jours que le système de sécurité fonctionne correctement en essayant de mettre en marche le moteur quand une de ces conditions n'est pas remplie. Passez à une autre condition et essayez de nouveau.

Contrôlez que le moteur s'arrête si vous soulevez légèrement votre corps du siège quand le groupe de coupe est descendu ou quand les pédales de la transmission hydrostatique ne sont pas sur la position neutre.

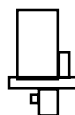

Moteur de démarrage

☐• Fonctionne



Système d'allumage

☐•• Ne fonctionne pas

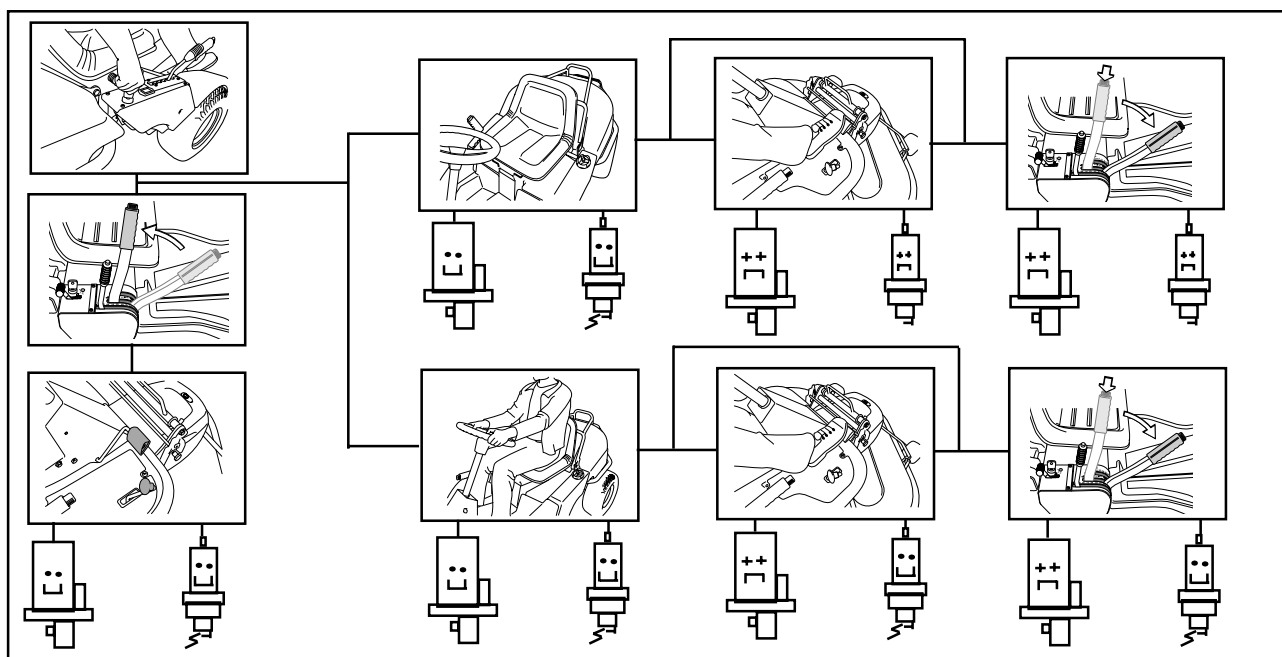

Remplacement des lampes

Pour davantage d'informations sur les types de lampes, voir "Caractéristiques techniques".

1. Desserrer les deux vis qui maintiennent le capot du carter du servomoteur. Soulever le capot et le tourner autour de la colonne de direction.

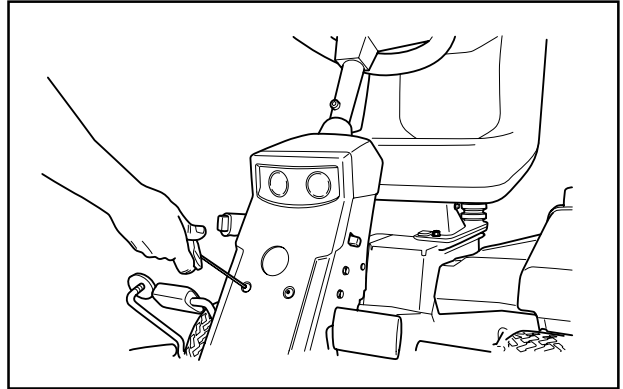

2. Desserrer les deux vis qui maintiennent l'insert des lampes.

Retirer l'insert des lampes.

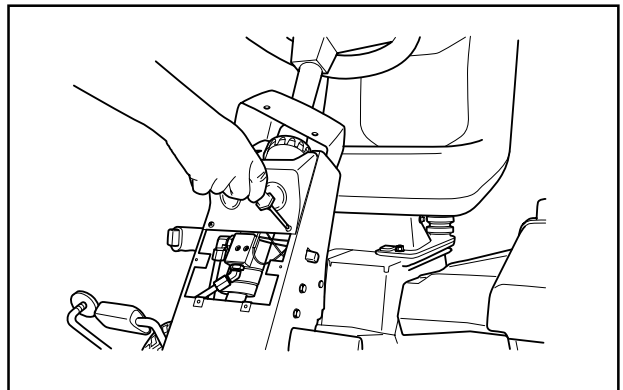

3. Détacher les câbles des lampes.

4. Retirer les lampes de l'insert.

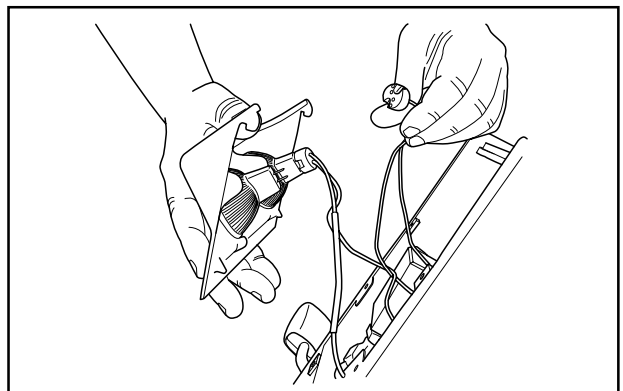

5. Mettre les nouvelles lampes. Faire attention à retenir avec le pouce à l'avant.

6. Remonter les câbles, l'insert des lampes et le capot au carter du servomoteur.

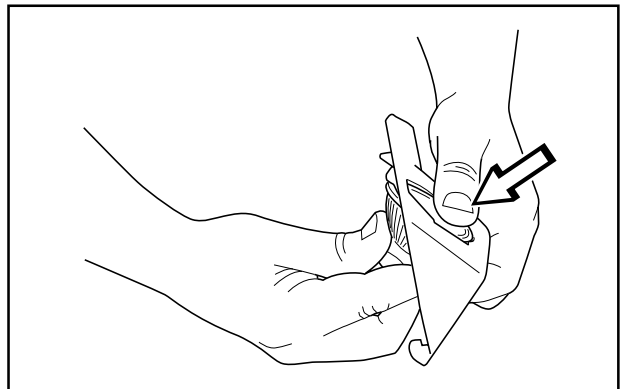

ENTRETIEN

Fusibles

Le fusible principal se trouve dans un porte-fusible autonome sous le couvercle du boîtier de la batterie, devant la batterie.

Type : Type sabre, 15 A.

Le fusible de la prise électrique est situé sous le contact à clé de l'allumage derrière la plaque latérale du panneau de commande.

Type : Type sabre, 7,5 A.

Ne pas utiliser d'autre fusible lors du remplacement.

Un étrier brûlé indique que le fusible a sauté. Sortir le fusible du porte-fusible pour le remplacer.

Le fusible a pour fonction de protéger le système électrique. S'il se déclenche de nouveau peu de temps après avoir été remplacé, il s'agit d'un court-circuit qui doit être corrigé avant de remettre en marche la machine.

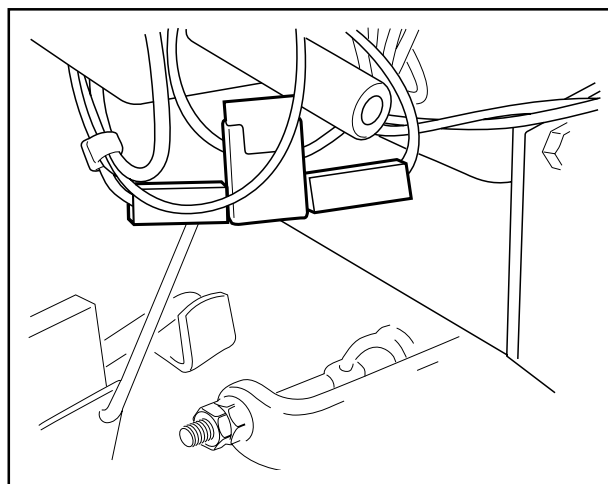
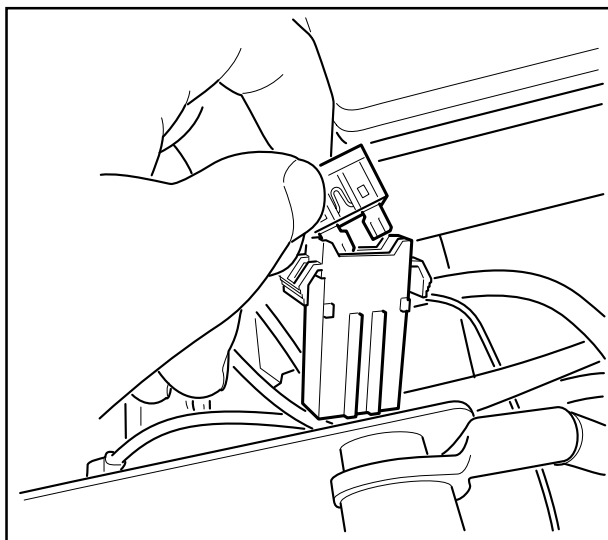

Vérification de la pression des pneus

La pression des pneus doit être de 60 kPa (0,6 kp/cm²/8,5 PSI) pour toutes les roues.

Pour améliorer la facilité de conduite la pression des pneus arrière peut être réduite à 40 kPa (0,4 kp/cm²/5,6 PSI).

La pression maximale permise est de 100 kPa (1,0 kp/cm²/14 PSI).

INFORMATION IMPORTANTE

Si les pneus avant n'ont pas la même pression, les lames couperont l'herbe à une hauteur inégale.

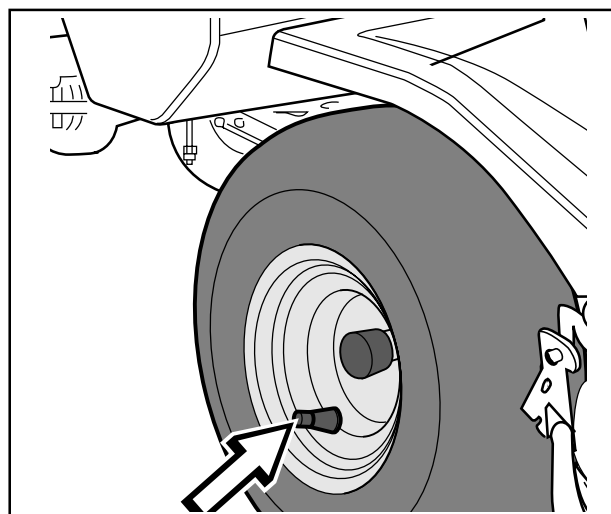

ENTRETIEN

Montage de l'unité de coupe



AVERTISSEMENT!
Porter des lunettes de protection lors du montage de l'unité de coupe. Le ressort qui tend la courroie peut se rompre et provoquer des blessures personnelles.

1. Placer le Rider sur une surface plane et activer le frein de stationnement. Contrôler que le levier du réglage de la hauteur est sur la position la plus basse.

Vérifier que les roulettes sont bien montées sur l'unité de coupe (1).

2. Saisir la poignée avant ou le cadre de l'unité de coupe (2) et introduire l'unité sous la tondeuse autoportée.

Veiller à ce que la languette de l'unité (3) se positionne correctement.

3. Monter le boulon et le serrer à l'aide d'une clé de blocage.



AVERTISSEMENT!
La plus grande prudence est recommandée afin de ne pas se coincer la main.

4. Pousser le cadre vers le bas et mettre en place la clavette. Placer la courroie d'entraînement autour de la roue d'entraînement de l'unité de coupe.
5. Accrocher l'étau de réglage de la hauteur.

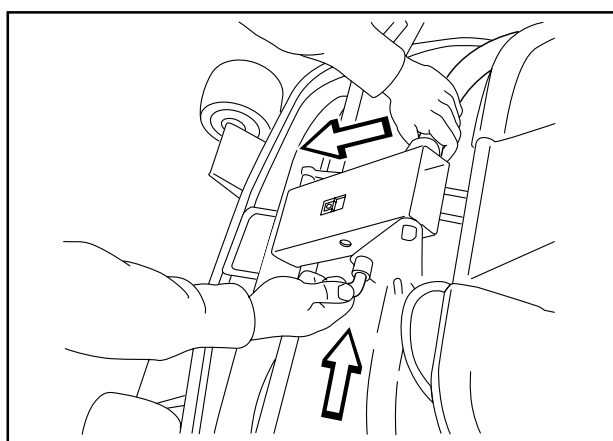
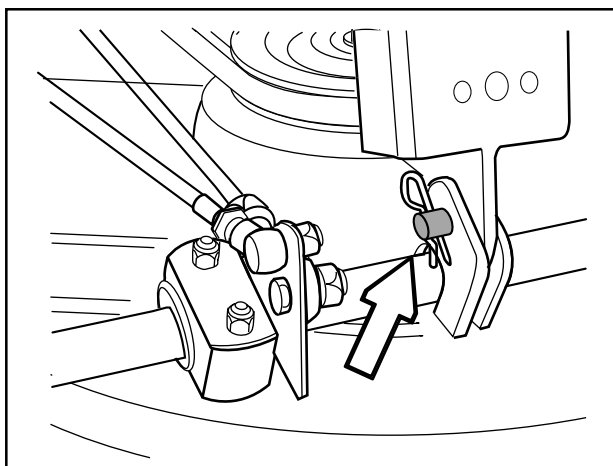
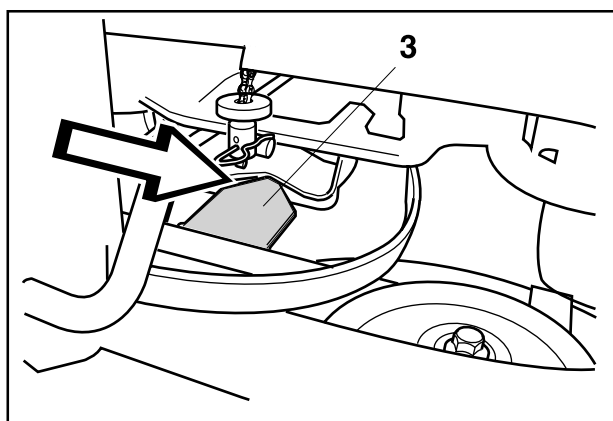
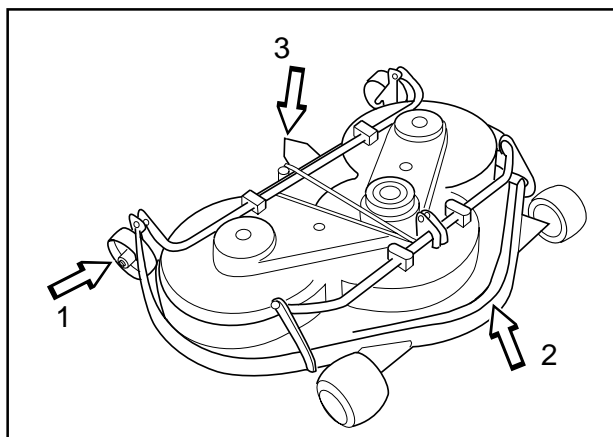

ENTRETIEN

6. Remettre en place les roulettes.
7. Monter le capot avant.

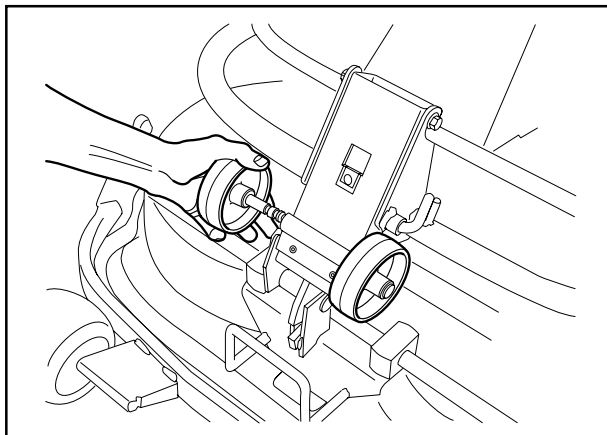

8. Accrocher le ressort du galet tendeur.

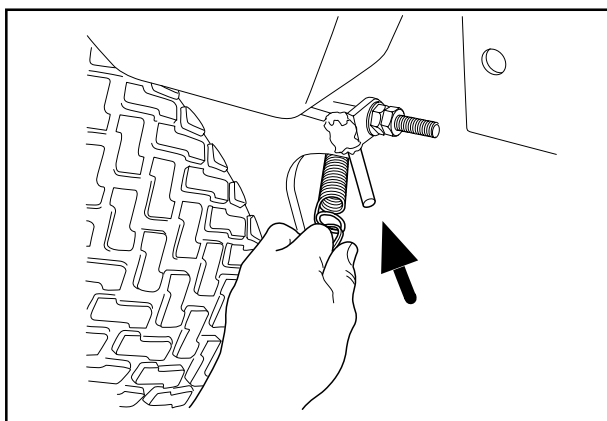

Montage de BioClip 90

Avant de monter BioClip 90, commencer par démonter la roulette de la courroie d'entraînement.

1. Libérer le ressort du galet tendeur, voir la figure ci-dessus.
2. Retirer la clavette (1) placée près de la roulette.
3. Dévisser l'écrou et la rondelle (2) sous le centre de la roulette. Retirer la vis et la roulette.
4. Monter BioClip 90 sur le groupe de coupe selon les instructions ci-dessus.

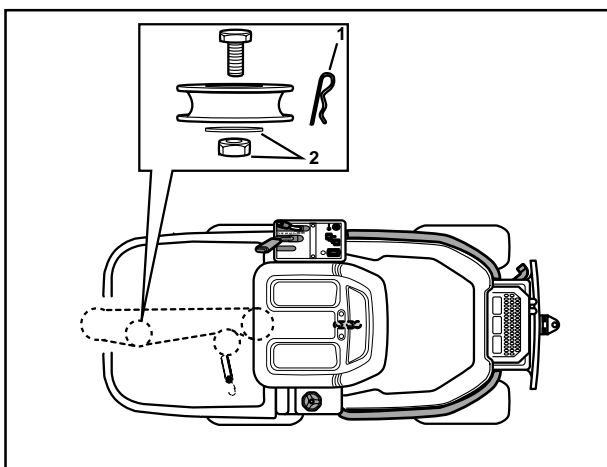

Démontage de l'unité de coupe



AVERTISSEMENT!
Porter des lunettes de protection lors du démontage de l'unité de coupe. Le ressort qui tend la courroie peut se rompre et provoquer des blessures personnelles.

1. Suivre les points 1 à 9 du chapitre Position d'entretien de l'unité de coupe pour mettre l'unité de coupe en position d'entretien.
2. Retirer le boulon (3) et déposer le groupe de coupe.

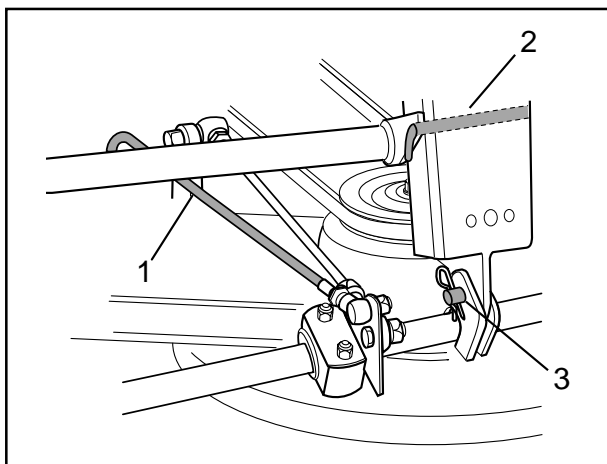

ENTRETIEN

Contrôle et réglage de la pression au sol de l'unité de coupe

Pour obtenir le meilleur de résultat de tonte possible, l'unité de coupe doit suivre le sol sans reposer trop fort sur le sol.

La pression se règle à l'aide d'une vis de chaque côté de la tondeuse autoportée.

1. Contrôler la pression des pneus qui doit être de 60 kPa (0,6 kp/cm² / 8.5 PSI).
2. Placer la tondeuse autoportée sur une surface plane.
3. Placer le levier de levage du groupe de coupe sur la position de coupe.
4. Placer une balance de salle de bain sous le cadre de l'unité de coupe (sous le bord avant) de façon à ce que l'unité repose sur la balance. Au besoin, placer une cale entre le cadre et la balance pour que les roulettes ne supportent aucun poids.
5. Régler la pression au sol de l'unité en vissant ou dévissant les vis de réglage placées derrière les roues avant de chaque côté de la tondeuse autoportée.

La pression au sol doit être entre 12 et 15 kg (26.5-33 lb).

INFORMATION IMPORTANTE

Quand l'unité de coupe est changée, le parallélisme et la hauteur doivent de nouveau être réglés.

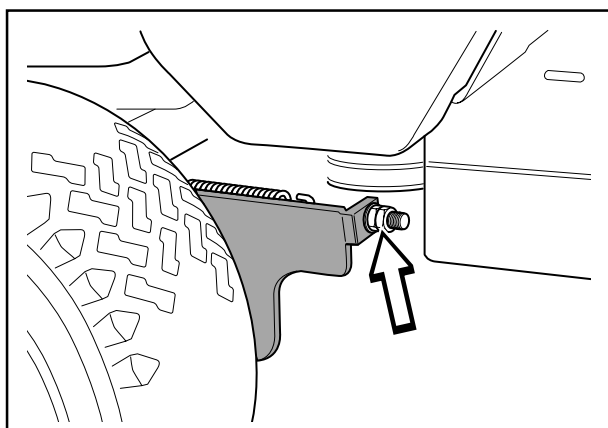
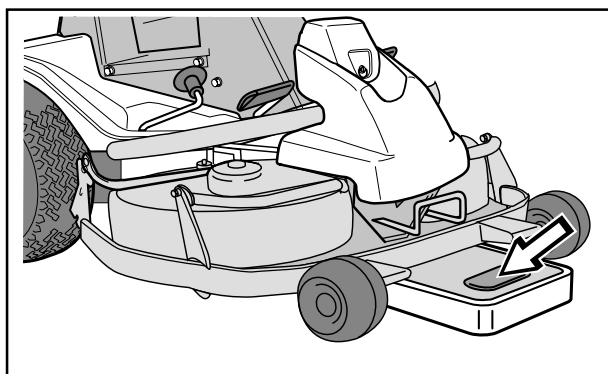

Hauteur de coupe

1. Placer la tondeuse autoportée sur une surface plane.
2. Desserrer l'écrou sur l'étai de réglage de la hauteur.
3. Mesurer la distance entre le sol et le bord de l'unité, à l'avant du capot. L'unité doit présenter une légère inclinaison, le bord arrière étant de 2-4 mm (1/8") plus haut que le bord avant.

La distance entre le bord avant et le sol doit être de :

- 40 mm pour BioClip 90 et Combi 103
- 35 mm pour Combi 112.

4. Serrer l'écrou.
5. Contrôler que le parallélisme n'a pas été altéré. Au cas échéant, le parallélisme doit de nouveau être réglé.
6. Contrôler et éventuellement régler la pression au sol de l'unité de coupe.
7. Monter le capot avant.

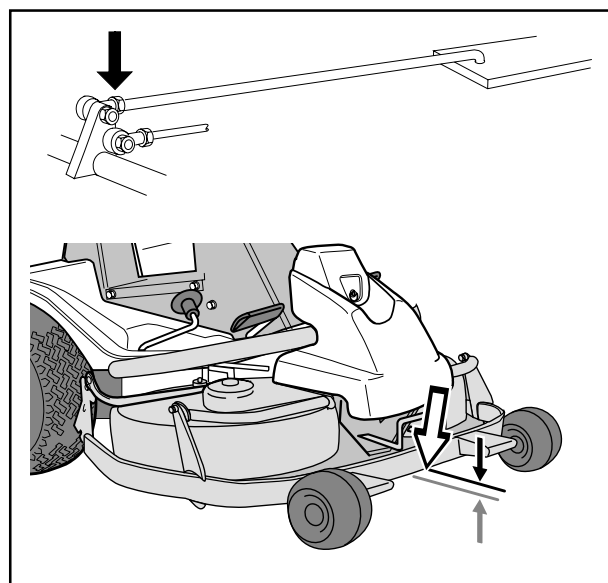

ENTRETIEN

Contrôle du parallélisme de l'unité de coupe

Contrôler le parallélisme de l'unité de coupe de la manière suivante:

1. Contrôler la pression des pneus qui doit être de 60 kPa (0,6 kp/cm² / 8,5 PSI).
2. Placer la tondeuse autoportée sur une surface régulière.
3. Placer le levier de levage du groupe de coupe sur la position de coupe.
4. Mesurer la distance entre le sol et le bord de l'unité, à l'avant et à l'arrière du capot.
L'unité doit présenter une légère inclinaison, le bord arrière étant de 2-4 mm (1/8") plus haut que le bord avant.

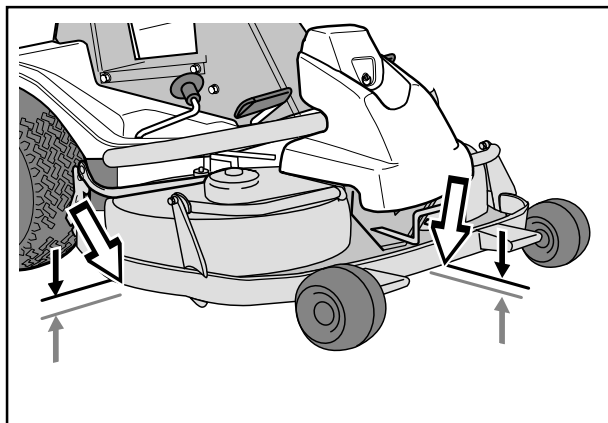

Réglage du parallélisme de l'unité de coupe

1. Retirer le capot avant et l'aile droite.
2. Desserrer les écrous de la barre de parallélisme.
3. Dévisser (allonger) la barre pour lever le bord arrière de l'unité.
Visser (réduire) la barre pour baisser le bord arrière de l'unité.
4. Serrer les vis une fois le réglage terminé.
5. Une fois le réglage terminé, contrôler de nouveau le parallélisme de l'unité de coupe.
6. Monter l'aile droite et le capot avant.

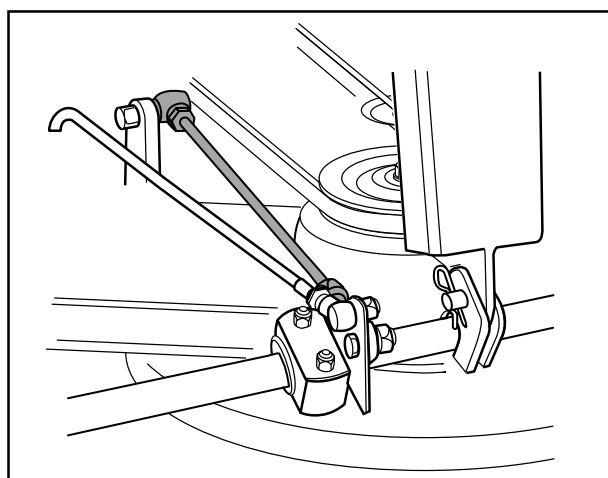

Remplacement des courroies de l'unité de coupe

Remplacement de la courroie sur BioClip 90

BioClip 90 est entraîné par une courroie dentée qui synchronise la rotation des couteaux. La courroie se trouve sous le capot de l'unité de coupe.

1. Démontez l'unité de coupe.
2. Desserrer le boulon avant de l'étau de parallélisme et rabattre l'étau vers l'arrière. Rabattre le levier de réglage de la hauteur vers l'avant.
3. Desserrer les vis qui maintiennent le capot de protection et retirer le capot.

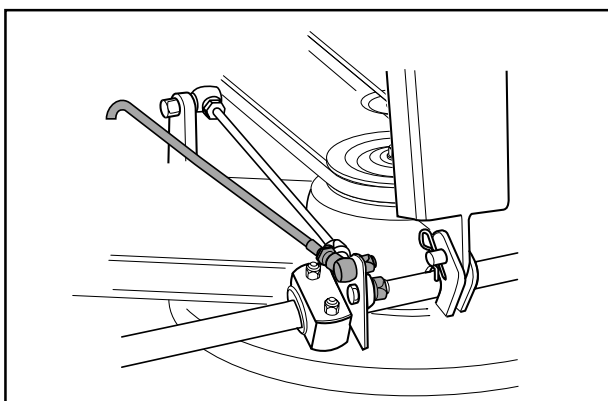

	AVERTISSEMENT! Porter des gants lors de tout travail sur les couteaux.
--	---

4. Conseil: marquer la position des couteaux sur chaque poulie à l'aide d'un stylo-feutre.
Desserrer l'écrou de la plaque d'excentrique et faire pivoter celle-ci. Desserrer les quatre écrous (voir la figure) qui maintiennent le palier de couteau jusqu'à ce que le palier puisse être déplacé. Pousser le palier vers l'intérieur et décrocher la courroie.

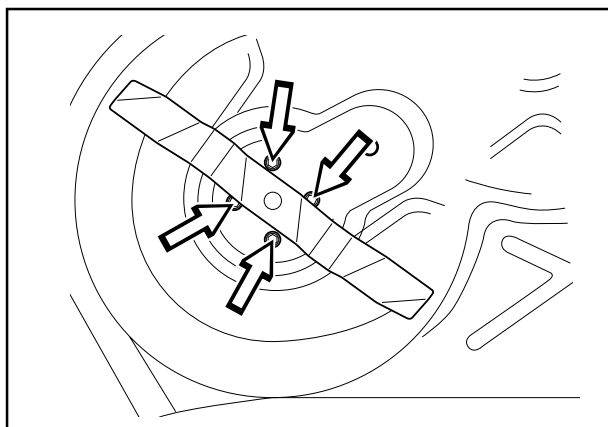

ENTRETIEN

INFORMATION IMPORTANTE

Sur une unité de coupe BioClip 90, les couteaux doivent présenter un angle de 90° entre eux. Sinon, ils risquent de se heurter et d'endommager sérieusement l'unité de coupe.

5. Contrôler que les couteaux forment un angle de 90° ; si ce n'est pas le cas, un réglage de la courroie est nécessaire. Lorsque le palier du couteau est mobile, la courroie peut être passée sur la dent suivante. Serrer les écrous jusqu'à ce que les paliers reposent contre le carter de coupe sans être complètement immobilisés.

Tendre la courroie en vissant le dispositif de tension excentrique sur la partie supérieure du carter de coupe. Serrer l'écrou. Serrer les écrous des paliers de couteaux.

6. Si la courroie présente un affaissement de 8 mm (5/16") pour une force (p) = 7 N (1,5 lb), la tension de la courroie est correcte.
7. Monter le capot de protection sur la courroie et fixer l'étai de parallélisme.

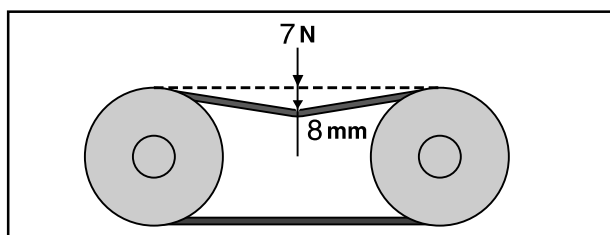
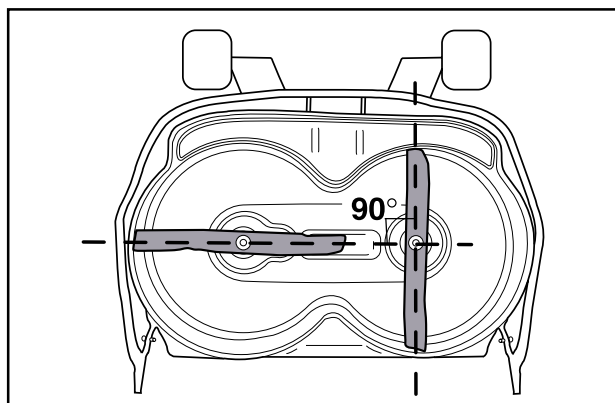

Remplacement de la courroie sur les unités de coupe Combi 103 et Combi 112



AVERTISSEMENT!
Porter des gants lors de tout travail sur les couteaux.

Sur ces unités de coupe dotées de couteaux "anticollision", les couteaux sont entraînés par une courroie trapézoïdale. Procéder de la manière suivante pour changer la courroie trapézoïdale:

1. Démontez l'unité de coupe.
2. Desserrer le boulon de l'étai de parallélisme et les deux vis sur le capot. Retirer le capot de l'unité de coupe.
3. Desserrer le ressort (4) qui tend la courroie trapézoïdale et retirer la courroie.

La pose de la nouvelle courroie s'effectue dans l'ordre inverse.

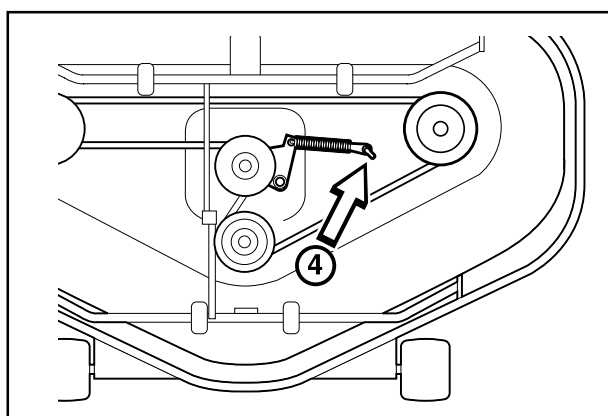
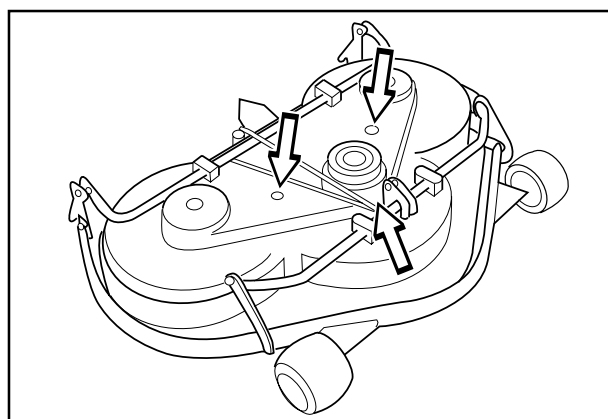

ENTRETIEN

Position d'entretien de l'unité de coupe

Pour faciliter l'accès lors du nettoyage, de réparations et de la révision de l'unité, cette dernière peut être mise en position d'entretien. Sur la position d'entretien, l'unité est relevée et bloquée en position verticale.

Mise en position d'entretien

1. Placer la machine sur une surface plane.
Activer le frein de stationnement (A). Régler l'unité de coupe sur la hauteur de coupe la plus basse et abaisser l'unité de coupe (B).

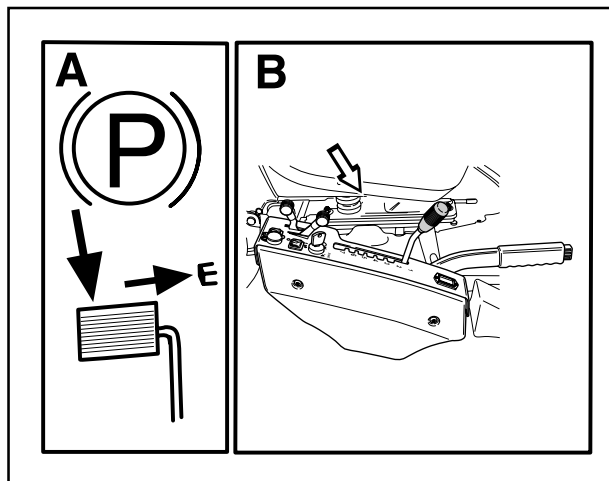

2. Déposer le capot avant en retirant la goupille.
(Des instructions complètes sur la position d'entretien sont disponibles à l'intérieur du capot avant.)



3. Desserrer les deux roulettes situées sous le capot avant.

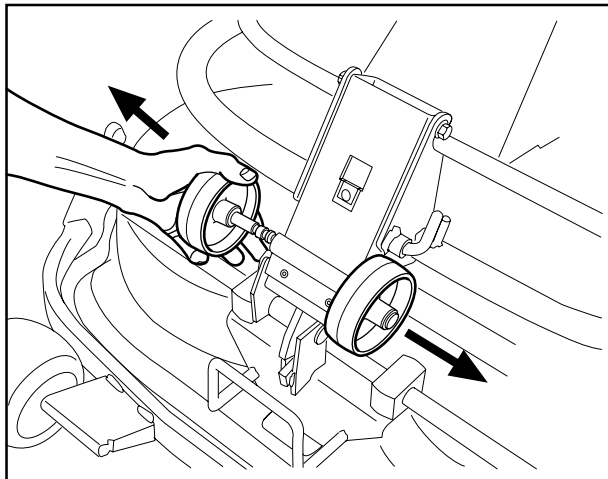

ENTRETIEN

4. Monter les deux roulettes de chaque côté de la section arrière de l'unité.



AVERTISSEMENT!
Porter des lunettes de protection lors du démontage de l'unité de coupe. Le ressort qui tend la courroie peut se rompre et provoquer des blessures personnelles.

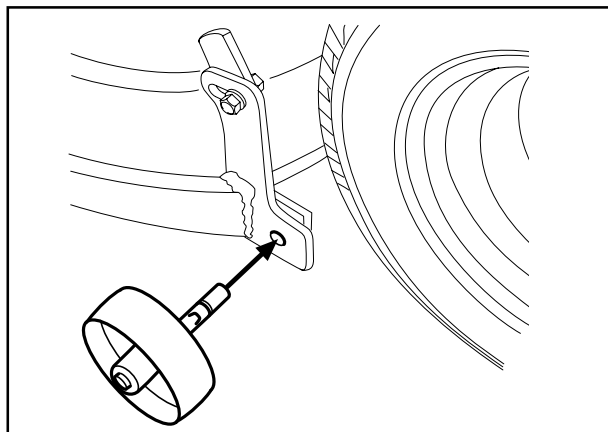

5. Retirer le ressort du galet tendeur de la courroie d'entraînement.

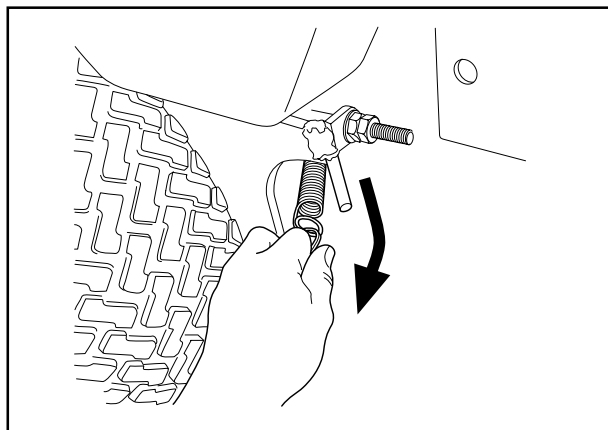

6. Placer un pied sur le bord avant de l'unité, près de la roue et lever le bord avant de l'unité pour décrocher plus facilement la barre de réglage de la hauteur.

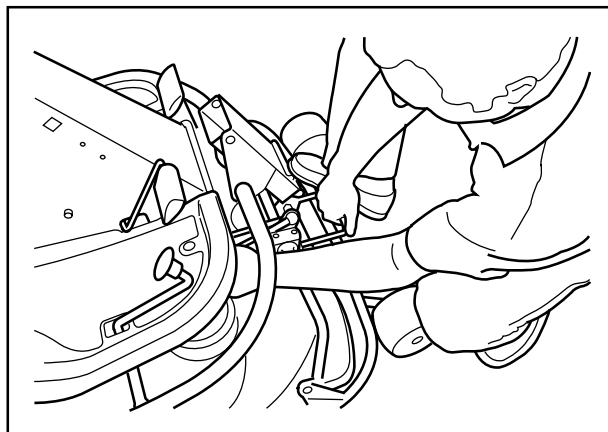

7. Fixer la barre dans le support.

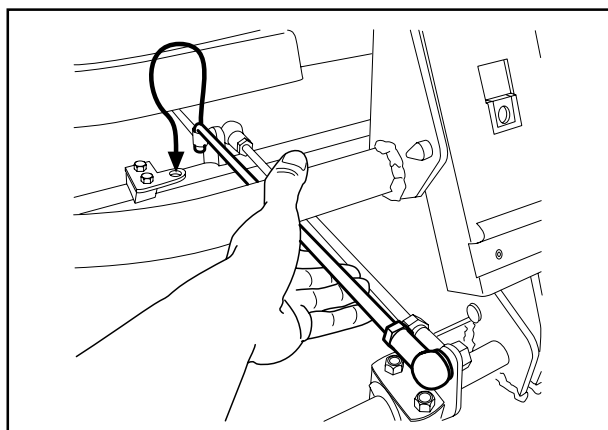

ENTRETIEN



AVERTISSEMENT!
La plus grande prudence est recommandée afin de ne pas se coincer la main.

8. Décrocher la courroie d'entraînement (1).
Enlever ensuite la clavette (2)

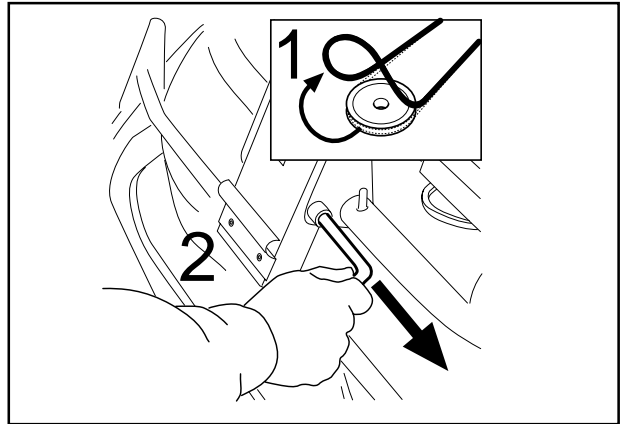

9. Tirer le cadre vers l'avant et replacer la clavette.

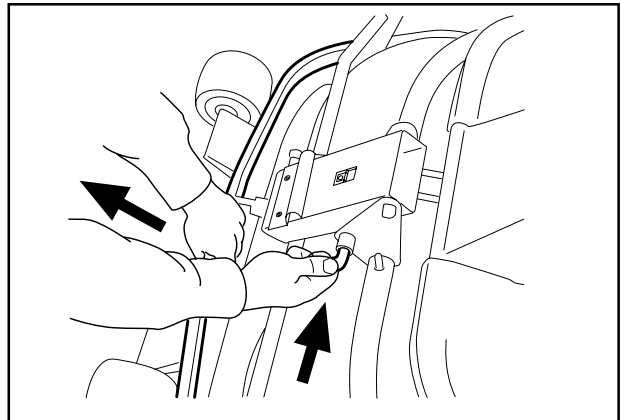

10. Attraper le bord avant de l'unité et la relever en position d'entretien.

Une fois que le boulon cylindrique qui maintient l'unité de coupe a été retiré, l'unité de coupe peut être déposée.

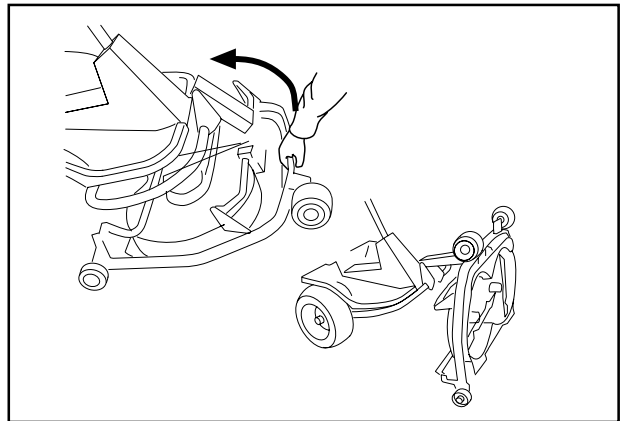

Retour de la position d'entretien

Le retour de la position d'entretien à la position normale s'effectue dans l'ordre inverse de Mise en position d'entretien. Veiller à ce que la languette (3) de l'unité de coupe s'engage bien dans l'étrier sur le dessous de la machine.

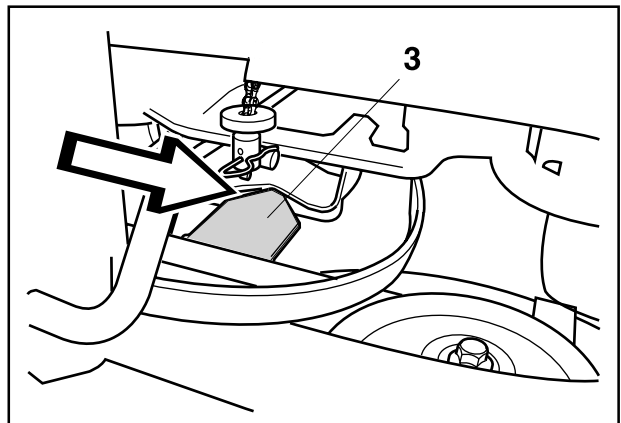

ENTRETIEN

Contrôle des couteaux

Pour obtenir le meilleur résultat de coupe, il est important que les couteaux ne soient pas abîmés et qu'ils soient bien affûtés.

Contrôler que les vis de fixation des couteaux sont serrées.

INFORMATION IMPORTANTE

Le remplacement ou l'affûtage des couteaux doit être effectué par un atelier de réparation autorisé.

Une fois affûtés, les couteaux doivent être équilibrés.

En cas de dommage après une collision, les couteaux abîmés doivent être remplacés. Laisser l'atelier de réparation déterminer si les couteaux peuvent être réparés/affûtés ou s'ils doivent être mis au rebut.

INFORMATION IMPORTANTE

Sur BioClip 90, les couteaux doivent toujours conserver leur position interne, comme indiqué sur l'illustration, avec un angle de 90° entre les couteaux. Sinon, les couteaux risquent de se heurter et d'endommager l'unité.

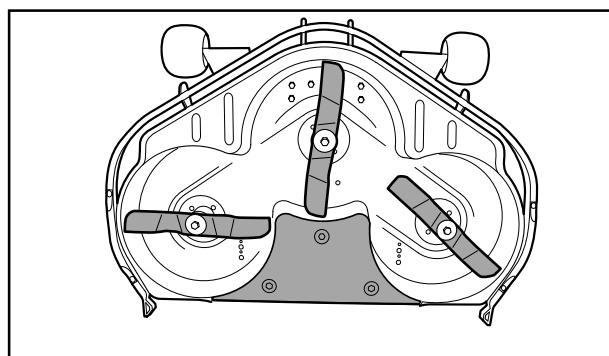

Combi 103

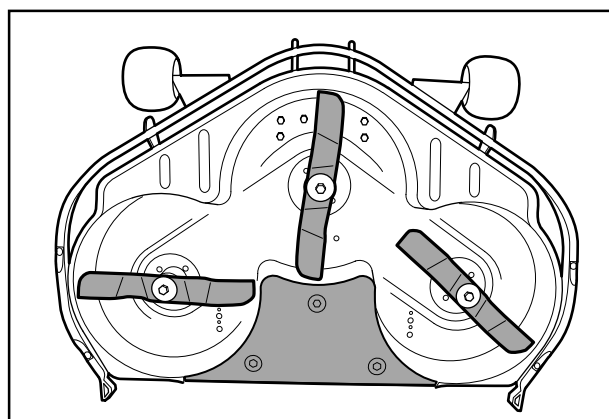

Combi 112

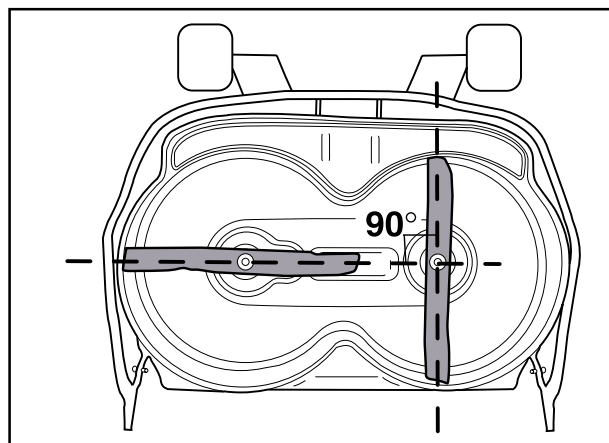

BioClip 90

ENTRETIEN

Remplacement de la goupille de cisaillement (BioClip 90)

Afin de protéger l'unité de coupe et son entraînement en cas de collision, les couteaux sont pourvus d'une goupille de cisaillement. Chaque boulon de couteau comporte une rondelle de friction élastique et bombée. Cette rondelle doit toujours être remplacée par une rondelle neuve lors du remplacement de la goupille de cisaillement. Autrement, la goupille de cisaillement risque de se détacher et de causer un télescopage des couteaux.

Utiliser uniquement des pièces de rechange d'origine. Un kit comprenant un couteau, une goupille de cisaillement et une rondelle de friction est disponible chez le revendeur.

1. Placer l'unité de coupe en position d'entretien, voir le chapitre Position d'entretien pour le groupe de coupe/Mise en position d'entretien.
2. Retirer le couteau (2A) en déposant le boulon de couteau avec la rondelle et la rondelle de friction (2B).
3. Retirer les restes de la goupille de cisaillement (3) brisée.
4. Vérifier que les surfaces de contact (4) du couteau et de la fixation du couteau ne comportent pas de débris métalliques. Nettoyer si nécessaire.
5. Monter **une** nouvelle goupille de cisaillement (5) dans la fixation du couteau.
6. Monter le couteau (6) et veiller à le positionner comme indiqué sur la figure.
7. Monter une **nouvelle** rondelle de friction (7) avec le côté concave tourné contre le couteau.
8. Monter le boulon de couteau avec la rondelle (8). Couple de serrage de 45-50 Nm (4,5-5 kpm / 32-36 lbft).

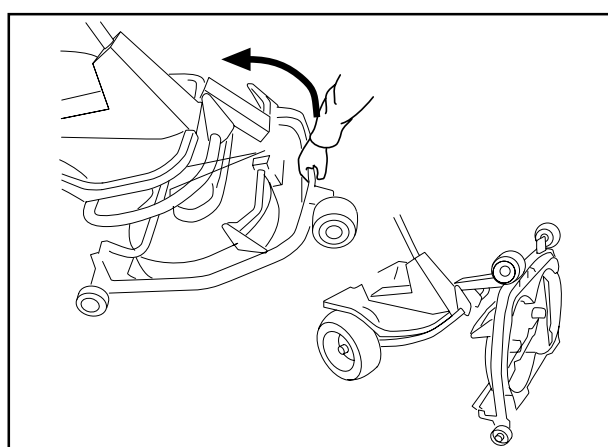
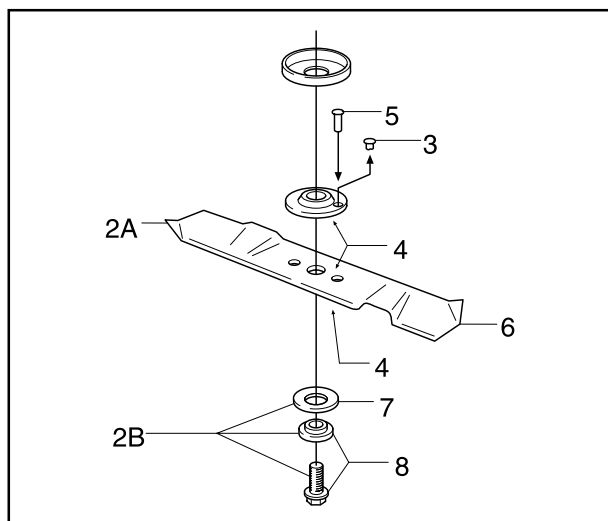

Position d'entretien

Retrait du bouchon BioClip (Combi)

Pour transformer une unité Combi avec fonction BioClip en une unité de coupe avec éjection vers l'arrière, retirer le bouchon BioClip qui est fixé sous l'unité par trois vis.

1. Placer l'unité en position d'entretien, voir "Mise en position d'entretien".
2. Retirer les trois vis qui maintiennent le bouchon BioClip et retirer le bouchon.
3. Conseils: monter trois vis M8x15 mm filetées sur toute leur longueur dans les trous des vis pour protéger les filetages.
4. Remettre l'unité en position normale.

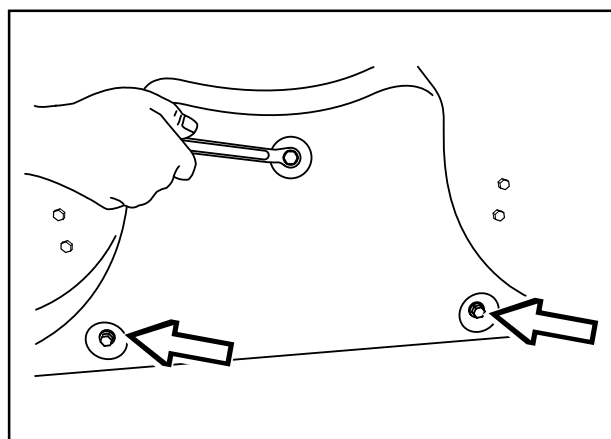









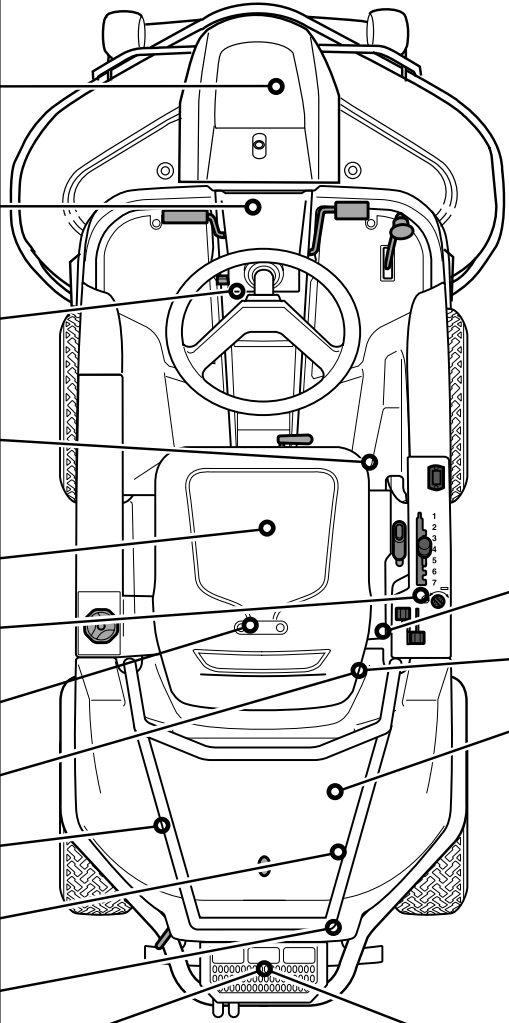





Retrait du bouchon BioClip

La mise en place du bouchon BioClip s'effectue dans l'ordre inverse.

GRAISSA

Schéma de graissage Pro 18

12/12	1/12	1/52	1/365	Rider Pro 18		25h	100h	200h	500h
						(1/52)			
				1					
				2					
				3					
				4					
				5					
				6		14			
				7		8	▼		
(▼)				8		13			
				9					
				10					
				11					
(▼)				12		12			

GRAISSA

Généralités

Retirez la clé de contact afin d'éviter tout mouvement accidentel durant le graissage.

Lors du graissage avec une burette d'huile, celle-ci doit être remplie d'huile moteur.

Lors du graissage avec de la graisse, vous pouvez utiliser, sauf indication contraire, la graisse 503 98 96-01 ou toute autre graisse pour châssis ou roulements à billes assurant une bonne protection contre la corrosion.

Si la tondeuse est utilisée tous les jours, le graissage doit être effectué deux fois par semaine.

Nettoyez pour éliminer l'excès de lubrifiant après le graissage.

Il est important que le lubrifiant ne soit pas en contact avec les courroies trapézoïdales ou les surfaces d'entraînement des poulies. Si le lubrifiant se répand sur ces éléments, nettoyez-les avec de l'alcool. Si la courroie continue à glisser après le nettoyage à l'alcool, elle doit être remplacée. N'utilisez pas d'essence ou tout autre produit pétrolier pour nettoyer les courroies trapézoïdales.

Graissage des câbles

Graissez les deux extrémités des câbles et déplacez les commandes sur leurs positions d'extrémité lors du graissage. Remettez en place les protections en caoutchouc des câbles une fois le graissage terminé. Les câbles comportant des gaines risquent de gripper s'ils ne sont pas graissés régulièrement. Le grippage d'un câble peut occasionner des dysfonctionnements comme par exemple, un freinage accidentel.

Si un câble grippe, déposez le câble et suspendez-le verticalement. Appliquez une fine couche d'huile moteur, de bas en haut, jusqu'à ce que l'huile s'écoule vers le bas. Conseil : remplissez d'huile un petit sac en plastique, scotchez-le pour qu'il soit bien étanche au niveau de la gaine et laissez reposer ainsi le câble pendu à la verticale à l'intérieur du sac pendant toute une nuit. Si le câble s'avère impossible à graisser, remplacez-le.

Graissage conformément au schéma d'entretien

1. Groupe de coupe

Retirez le capot avant.

Graissez à l'aide d'une burette :

- Les articulations et les paliers

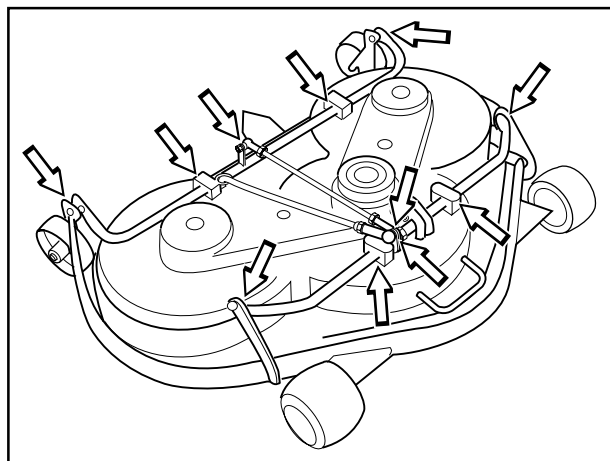

GRAISSA

2. Mécanisme des pédales dans le tunnel du cadre

Graissez le mécanisme des pédales dans le tunnel du cadre.

Retirez le couvercle du tunnel du cadre en desserrant les vis, deux de chaque côté.

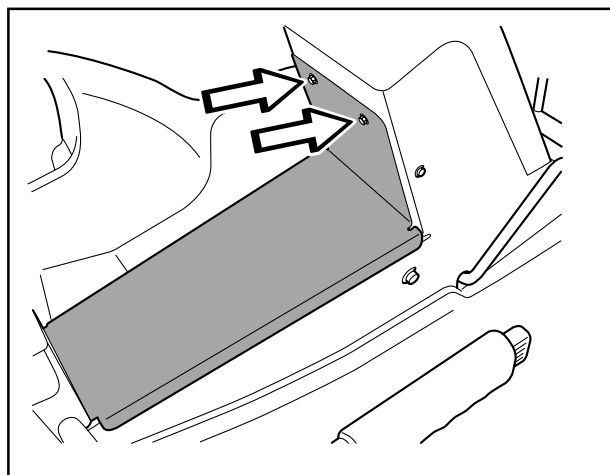

Faites jouer les pédales et graissez les éléments mobiles à l'aide de la burette d'huile.

Graissez les câbles de conduite et de frein à l'aide de la burette d'huile.

Graissez le point "Chaînes dans le tunnel du cadre" avant de remettre en place le couvercle sur le tunnel du cadre.

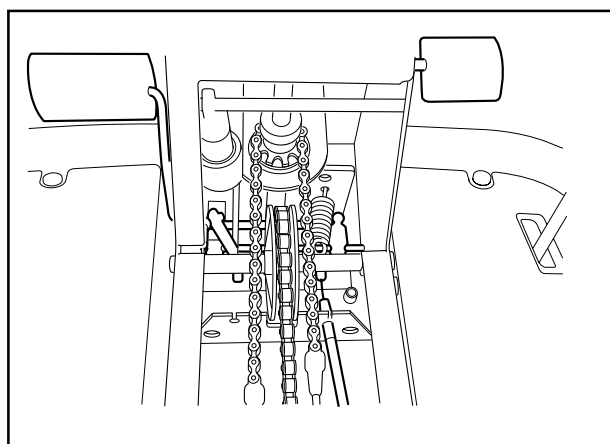

3. Chaînes dans le tunnel du cadre

Retirez le couvercle situé sur le tunnel du cadre comme indiqué au point 2.

Graissez les chaînes dans le tunnel du cadre à l'aide de la burette d'huile ou d'un vaporisateur pour chaînes de motocyclettes.

Graissez l'arbre des rouleaux du câble de direction. Poussez les rouleaux sur le côté et appliquez la graisse sur l'arbre à l'aide d'un pinceau.

Remplacez le couvercle sur le tunnel du cadre.

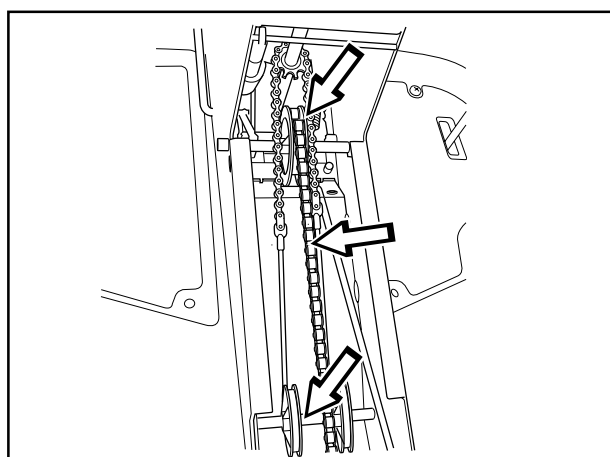

GRAISSA

4. Articulation triangulaire et dispositifs de liaisons

Graissez l'articulation triangulaire et les dispositifs de liaisons de l'étau du réglage de la hauteur de coupe situés derrière la roue avant droite.

Graissez à l'aide d'une burette.

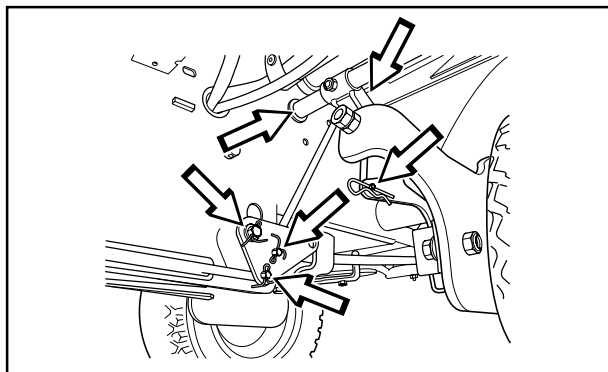

5. Siège du conducteur

Rabattez le siège.

Graissez le mécanisme du réglage en longueur à l'aide d'une burette.

Lubrifier les rails de glissement du réglage en longueur à l'aide d'une burette.

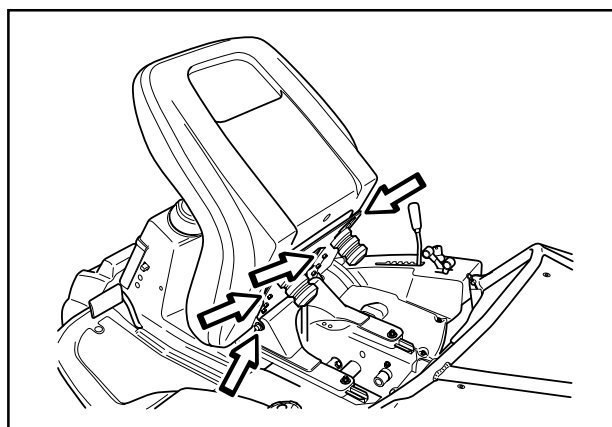

6. Câbles d'accélérateur et du starter, paliers des leviers

Retirez le capot latéral droit du compartiment des leviers (1 vis) et ouvrez le capot du moteur. Graissez les extrémités libres des câbles à l'aide de la burette, même près du moteur. Déplacez les commandes sur leurs positions d'extrémité et graissez de nouveau.

Graissez les articulations, les verrouillages et les paliers des leviers de commande du groupe de coupe à l'aide de la burette.

Remettez en place le capot latéral du compartiment des leviers.

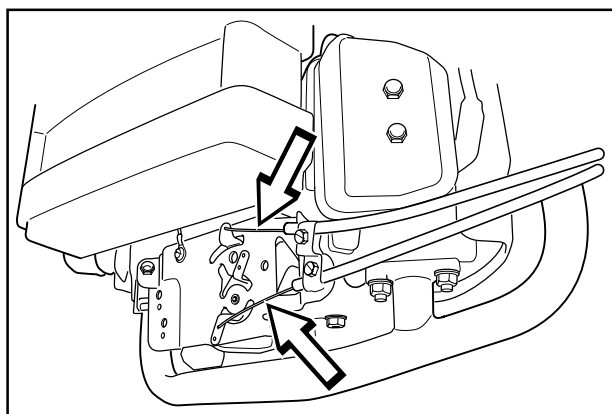
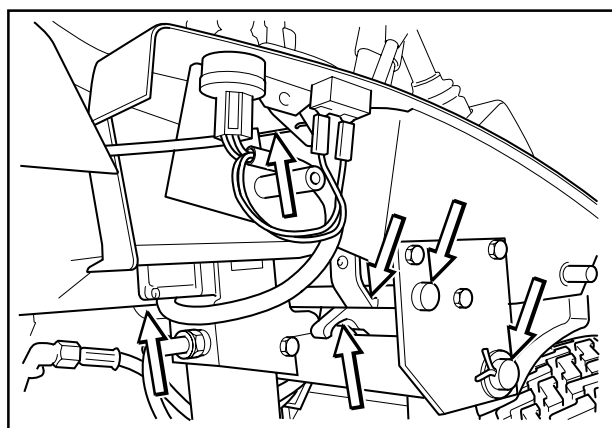

GRAISSA

7. Tendeur de courroie

Graissez à l'aide d'une seringue de graissage au niveau du premier graisseur à partir de la droite sous la poulie inférieure du moteur jusqu'à pénétration de la graisse.

Utilisez de la graisse de bisulfure de molybdène de bonne qualité.

Les graisses de marques connues (marques d'essence, etc.) sont généralement de bonne qualité.

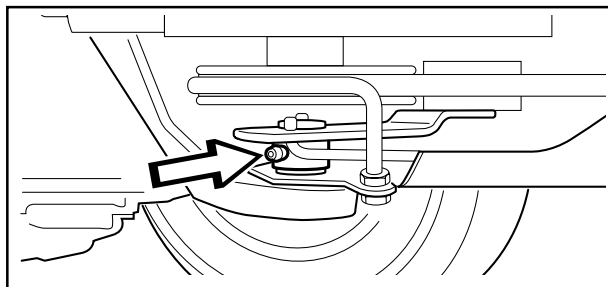

8. Huile moteur

Contrôler le niveau d'huile dans le moteur quand la tondeuse autoportée est bien horizontale avec le moteur à l'arrêt.

Soulever le capot du moteur.

Retirer la jauge et la sécher. Introduire ensuite de nouveau la jauge sans la visser.

Retirez la jauge et lisez le niveau d'huile.

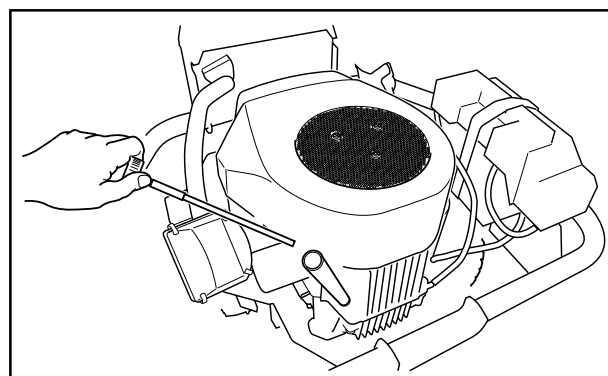

Le niveau d'huile doit être compris entre les repères de la jauge. Si le niveau atteint presque le repère "ADD", remplissez d'huile jusqu'au repère "FULL" sur la jauge. Ne jamais remplir au-dessus du repère "FULL".

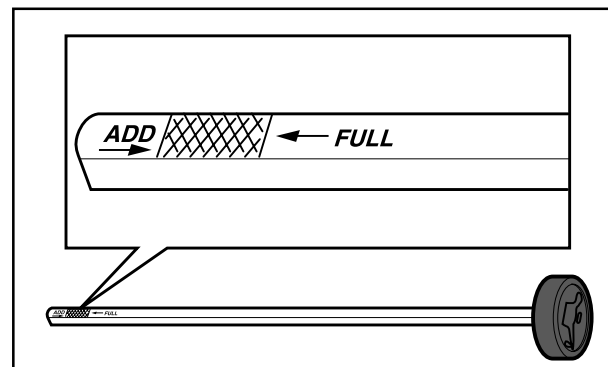

Le remplissage d'huile s'effectue dans le trou où la jauge est placée.

Utilisez l'huile moteur SAE 30 ou SAE 10W-30 ou 10W/40, classe SF-SJ (au-dessus de 0°C/+32°F). Au-dessus de +20°C/+68°F, l'huile moteur SAE 40 peut être utilisée. Utiliser l'huile moteur SAE 5W-20, classe SF-SJ (en dessous de 0°C/+32°F).

Remplir d'huile lentement. Visser correctement la jauge avant de mettre le moteur en marche. Démarrer et faire tourner le moteur au ralenti pendant environ 30 secondes. Arrêter le moteur. Attendre 30 secondes et contrôler le niveau d'huile. Si nécessaire, effectuer un remplissage d'appoint pour que le niveau de l'huile atteigne le repère FULL sur la jauge.

Le moteur contient 1,5 litres d'huile, filtre non compris (1,7 litres avec le filtre).

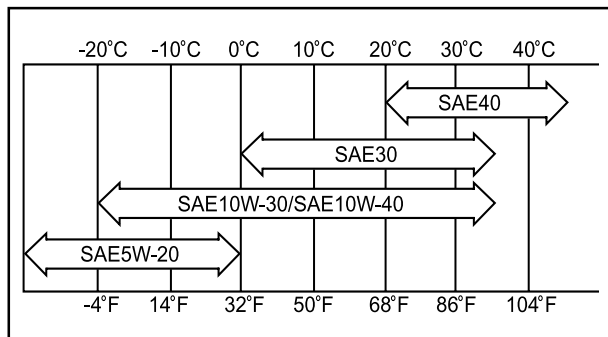

GRAISSA

Changement de l'huile moteur

L'huile moteur doit être changée pour la première fois après 8 heures d'utilisation de la machine. En cas de sollicitation importante ou de températures ambiantes élevées, remplacer toutes les 50 heures. Ouvrir le capot du moteur.



AVERTISSEMENT !

L'huile de moteur peut être très chaude si la vidange est effectuée tout de suite après l'arrêt du moteur. Laissez le moteur se refroidir quelques instants avant la vidange.

1. Ouvrez le capot du moteur.
2. Placez un récipient sous le bouchon de vidange gauche du moteur.
3. Retirez la jauge. Retirez le bouchon de vidange du côté gauche du moteur.
4. Laissez s'écouler l'huile dans le récipient.
5. Placez ensuite le bouchon d'huile et le visser.
6. Remplissez d'huile jusqu'au repère "FULL" sur la jauge. Utilisez l'huile moteur indiquée ci-dessus.
7. Faites tourner le moteur jusqu'à ce qu'il soit chaud et contrôlez qu'il n'y a aucune fuite d'huile au niveau du bouchon d'huile.

INFORMATION IMPORTANTE

L'huile de vidange est un produit nocif et ne doit pas être déversée sur le sol ou dans la nature. Elle doit être confiée à l'atelier ou à un autre dépôt spécialisé.

Évitez le contact avec la peau, lavez-vous avec du savon si vous en renversez.

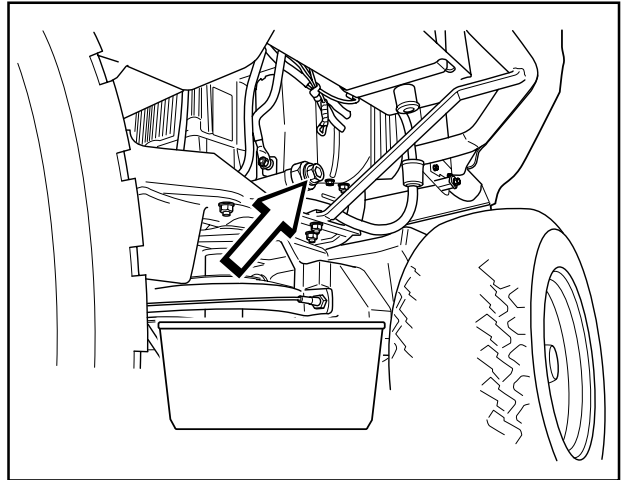

9. Commande des vitesses

Retirez les deux vis du carter de transmission et déposez le carter.

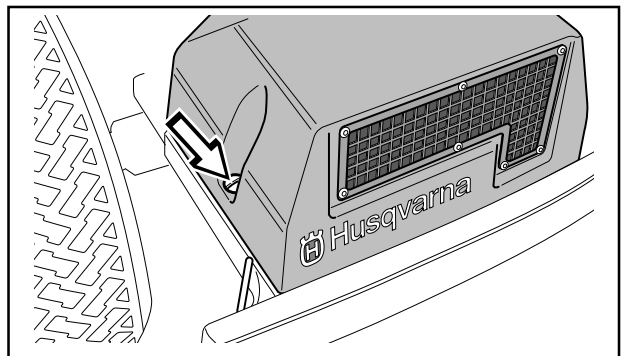

Graissez les articulations et les paliers du côté gauche à l'aide de la burette.

Écartez la protection en caoutchouc et graissez le câble hydrostatique à l'aide de la burette. Appuyez plusieurs fois sur la pédale avant de graisser de nouveau.

Remettez en place la protection en caoutchouc.

Remettez en place le carter de transmission.

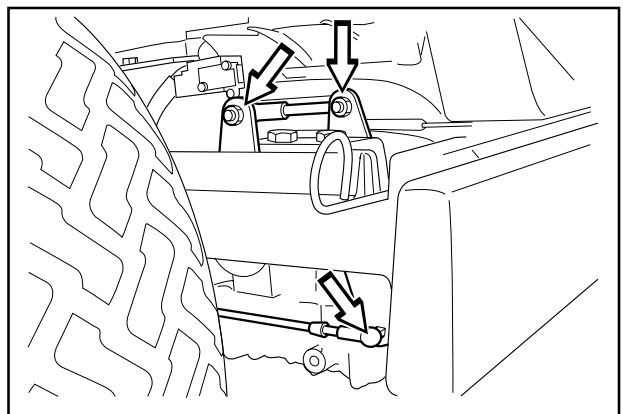

GRAISSA

10. Câble du frein de stationnement

Déposez le carter de transmission comme indiqué à la section "Commande des vitesses".

Décrochez le ressort (A) de la vis (B) si nécessaire.

Écartez la protection en caoutchouc du câble durant le graissage.

Graissez le câble à l'aide de la burette d'huile, appuyez plusieurs fois sur la pédale de frein et graissez de nouveau.

Remettez en place le ressort (A) et le capot de la transmission.

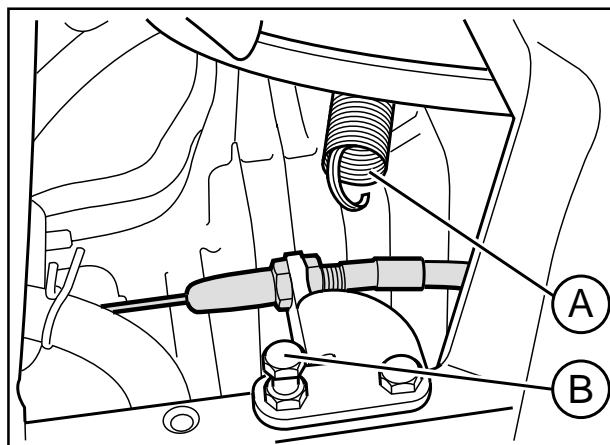

11. Niveau d'huile de la transmission

1. Contrôlez le niveau d'huile de la transmission en regardant à travers la grille de la prise d'air. Le niveau d'huile doit être situé entre les repères "MIN" et "MAX" du réservoir d'huile à une température de 20°C.

Si un remplissage d'huile est nécessaire, commencez par retirer le capot de la transmission.

2. Dévissez le couvercle du réservoir d'huile et remplissez d'huile moteur SAE 10W/30, classe SF-CC jusqu'à ce que le niveau d'huile atteigne le repère "MAX". Revissez ensuite le couvercle avant de replacer le capot de la transmission.

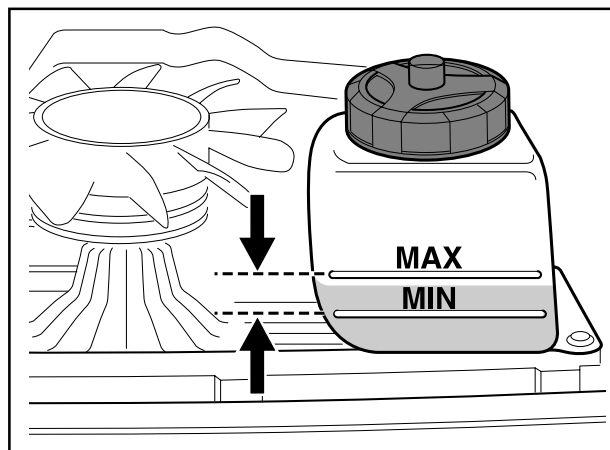

12. Transmission

La vidange de l'huile est effectuée par un atelier de réparation autorisé et est décrite dans le manuel d'atelier.

Sur Pro 18, le remplacement du filtre est effectué en même temps que la vidange.

13. Filtre à huile, remplacement



AVERTISSEMENT !

L'huile moteur peut être extrêmement chaude si la vidange est effectuée immédiatement après l'arrêt de la machine. Laissez un peu refroidir le moteur avant de faire la vidange.

1. Soulever le capot du moteur.
2. Videz l'huile moteur comme indiqué à la section "Remplacement de l'huile moteur".
3. Démontez le filtre à huile. Si nécessaire, utilisez un extracteur de filtre.
4. Appliquez de l'huile moteur neuve et propre sur le joint du nouveau filtre.
5. Montez le filtre et serrez-le manuellement à la position + 3/4 de tour.
6. Faites tourner le moteur jusqu'à ce qu'il soit chaud et contrôlez qu'il n'y a pas de fuite d'huile autour du joint du filtre à huile.
7. Contrôlez le niveau d'huile dans le moteur et remplissez si nécessaire. Le filtre à huile contient 0,2 litre d'huile.

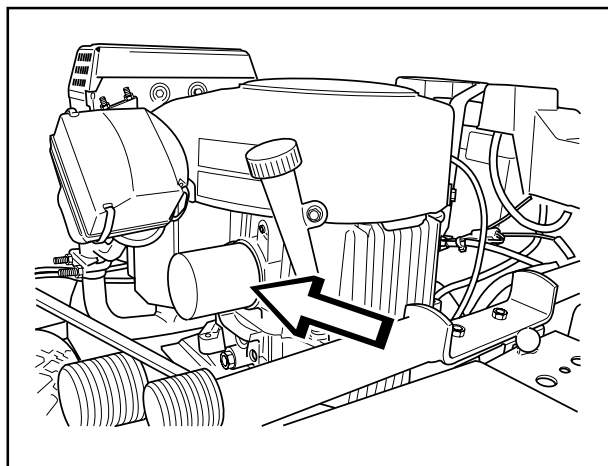

INFORMATION IMPORTANTE

L'huile de moteur et de transmission usagée est dangereuse pour la santé et elle ne doit pas être versée sur le sol ou rejetée dans la nature .

Les filtres usagés doivent être ramenés à un atelier ou un centre de traitement agréé.

Éviter tout contact avec la peau; laver avec de l'eau et du savon en cas de projection.

14. Remplacement du filtre à huile hydraulique Pro 18

1. Démontez le filtre à huile. Si nécessaire, utiliser un extracteur de filtre.
2. Passer de l'huile neuve et propre sur le joint du nouveau filtre.
3. Monter le filtre à la main jusqu'à l'obtention d'un léger contact, + 3/4 de tour.
4. Retirer le carter de la transmission et remplir le réservoir d'huile de la transmission d'environ 0,3 l d'huile. Voir "11. Niveau d'huile de la transmission. Après avoir fait tourner le moteur comme indiqué ci-dessous, contrôler que le réservoir ne se vide pas et le remplir au besoin.
5. Faire tourner le moteur, manœuvrer la servocommande et contrôler ensuite qu'il n'y a pas de fuite d'huile autour du joint du filtre à huile.
6. Contrôler le niveau d'huile dans la transmission et remplir si nécessaire. Le filtre à huile a une contenance de 0,3 litre d'huile.
7. Remettre en place le carter de la transmission.

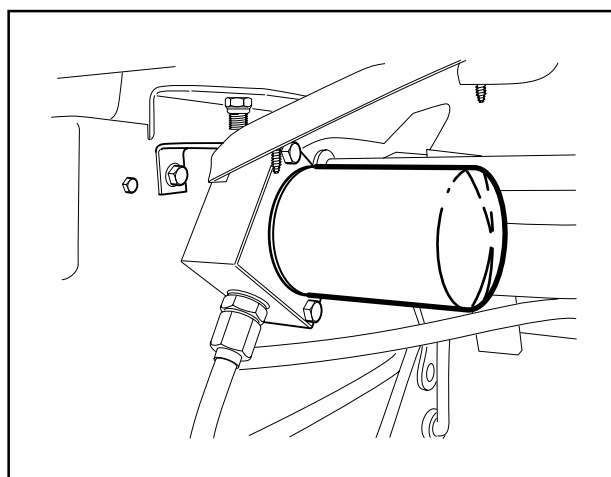

PLAN DE RECHERCHE DE PANNES

Problème	Cause
Le moteur ne démarre pas	<ul style="list-style-type: none">• Pas assez d'essence dans le réservoir• Bougies défectueuses (starter avec moteur chaud)• Bougies d'allumage mal connectées ou interverties• Saleté dans le carburateur ou la conduite du carburant, carburant trop vieux
Le démarreur n'entraîne pas le moteur	<ul style="list-style-type: none">• Batterie déchargée• Mauvais contact des câbles aux bornes de la batterie• Levier de levage du groupe de coupe en mauvaise position• Fusible principal défectueux. Le fusible est situé devant la batterie, sous le couvercle de la batterie• Contact de démarrage défectueux• Pédales de la transmission hydrostatique pas en position neutre• Moteur de démarrage défectueux
Le moteur tourne irrégulièrement	<ul style="list-style-type: none">• Bougie d'allumage défectueuse• Carburateur mal réglé• Filtre à air colmaté• Prise d'air du réservoir d'essence bouchée• Mauvais réglage d'allumage• Saleté dans le carburateur ou la conduite du carburant, carburant trop vieux• Étouffement ou câble d'accélération mal réglé
Le moteur manque de puissance	<ul style="list-style-type: none">• Filtre à air colmaté• Bougie d'allumage défectueuse• Saleté dans le carburateur ou la conduite du carburant, carburant trop vieux• Carburateur mal réglé• Étouffement ou câble d'accélération mal réglé
Le moteur surchauffe	<ul style="list-style-type: none">• Moteur surchargé• Freinage involontaire (frein de stationnement oublié?)• Prise d'air ou ailettes de refroidissement bouchées• Ventilateur défectueux• Pas assez ou pas d'huile dans le moteur• Allumage défectueux• Bougie d'allumage défectueuse
La batterie ne se charge pas	<ul style="list-style-type: none">• Une ou plusieurs cellules défectueuses• Mauvais contact entre des câbles aux bornes de la batterie
La tondeuse autoportée vibre	<ul style="list-style-type: none">• Lames desserrées• Moteur desserré• Une ou plusieurs lames mal équilibrées à cause d'un accident ou d'un mauvais équilibrage ou aiguisage des lames
Résultat de coupe inégal	<ul style="list-style-type: none">• Lames usées• Groupe de coupe mal réglé• Herbe longue ou mouillée• Accumulation d'herbe sous le carter• Pression d'air des pneus différente à gauche et à droite.• Vitesse de conduite trop élevée• Régime du moteur trop bas• Patinage de la courroie d'entraînement• Goupille de cisaillement cassée (BioClip 90)

ENTREPOSAGE

Entreposage en hiver

A la fin de la saison, la tondeuse autoportée doit tout de suite être préparée pour l'entreposage, même si elle ne doit restée immobile que pendant 30 jours. L'essence qui stagne pendant une longue période (30 jours ou plus) peut provoquer des dépôts collants qui risquent de boucher le carburateur et de perturber le fonctionnement du moteur.

Un produit stabilisateur de carburant est une solution possible pour éviter des dépôts collants pendant l'entreposage. Si de l'essence alkyle est utilisée (Aspen) l'ajout d'un stabilisateur n'est pas nécessaire puisque ce carburant est stable. Par contre, évitez de passer d'une essence ordinaire à une essence alkyle car les pièces sensibles, en caoutchouc, peuvent durcir. Ajoutez un stabilisateur dans le réservoir ou dans le bidon d'essence. Utilisez toujours les proportions indiquées par le fabricant du stabilisateur. Faites tourner le moteur pendant au moins 10 minutes après avoir ajouté le stabilisateur, pour que le produit arrive au carburateur. Ne vidangez pas le réservoir d'essence ni le carburateur lorsque vous avez ajouté un stabilisateur.



AVERTISSEMENT !

Ne mettez jamais un moteur contenant de l'essence à l'intérieur ou dans un endroit mal aéré, où les vapeurs d'essence peuvent entrer en contact avec du feu, des étincelles ou une flamme de veille comme dans une chaudière, un chauffe-eau, un séchoir de linge etc. Manipulez l'essence avec beaucoup de précautions. Elle est très inflammable et une mauvaise manipulation peut entraîner des dégâts corporels et matériels très importants. Vidangez l'essence à l'extérieur et loin d'une source de feu, dans un récipient approprié. N'utilisez jamais de l'essence pour le nettoyage. Utilisez du produit de dégraissage ou de l'eau chaude.

Pour préparer la tondeuse autoportée à l'entreposage, suivez ces étapes:

1. Nettoyez minutieusement la tondeuse auto-portée, surtout sous le groupe de coupe. Réparez les dégâts de peinture pour éviter la corrosion.
2. Vérifiez la tondeuse autoportée au point de vue pièces usées ou défectueuses et serrez les vis et les écrous si nécessaire.
3. Vidangez l'huile du moteur, récupérez l'huile de vidange.
4. Vidangez le réservoir d'essence. Démarrez le moteur et laissez le tourner jusqu'à ce que le carburateur soit vide.
5. Enlevez les bougies d'allumage et versez un peu d'huile moteur dans chaque cylindre (environ une cuillerée à soupe). Faites tourner le moteur pour répartir l'huile et resserrez les bougies d'allumage.
6. Graissez tous les graisseurs, les articulations et les axes.
7. Enlevez la batterie. Nettoyez, chargez et conservez-la à un endroit frais.
8. Conservez la tondeuse autoportée sèche et propre et couvrez-la pour avoir une protection supplémentaire.

Protection

Une bâche est disponible pour protéger la machine lors du remisage ou du transport. Contacter le revendeur pour une démonstration.

Service

Indiquez l'année d'achat, le modèle, le type et le numéro de série pour toute commande de pièces de rechange.

Utilisez toujours des pièces de rechange d'origine.

Une révision annuelle ou un réglage général par un atelier agréé vous assure un bon fonctionnement de votre tondeuse autoportée pour la prochaine saison.



SCHÉMA ÉLECTRIQUE



1. Microrupteur, transmission hydrostatique
2. Microrupteur, groupe de coupe
3. Microrupteur, siège
4. Contact de démarrage
5. Compteur d'heures
6. Relais de démarrage
7. Moteur
8. Fusible principal 15 A
9. Fusible 7,5 A
10. Interrupteur de la prise électrique
11. Prise électrique
12. Interrupteur de l'éclairage
13. Éclairage

Codification des couleurs sur le schéma de câblage

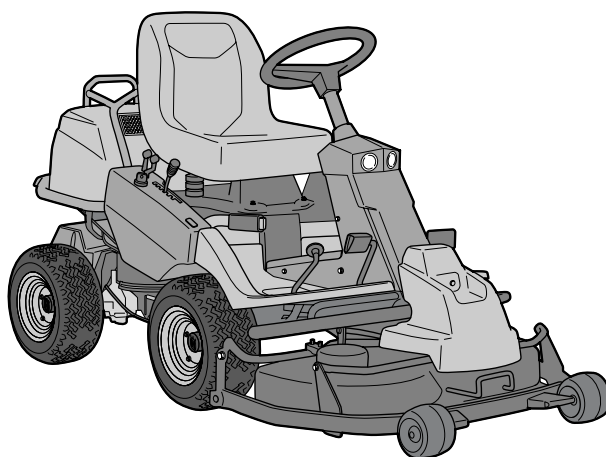
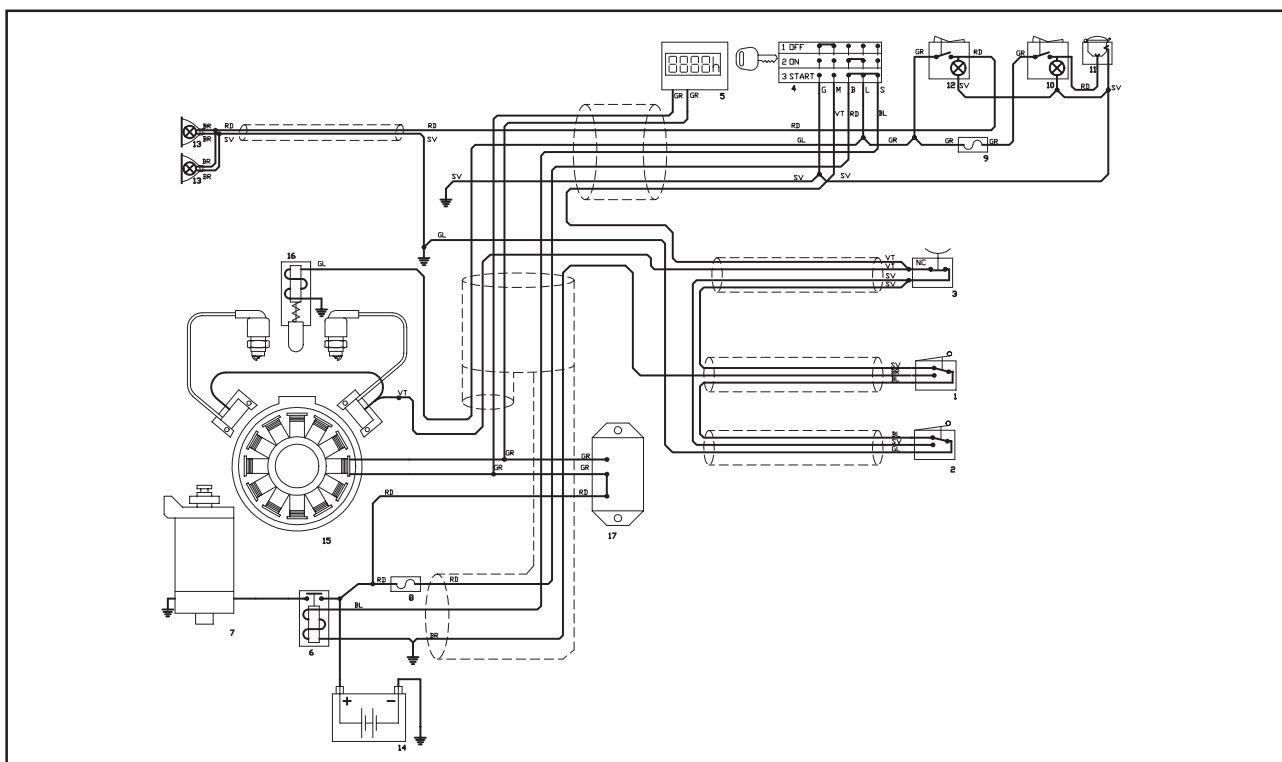
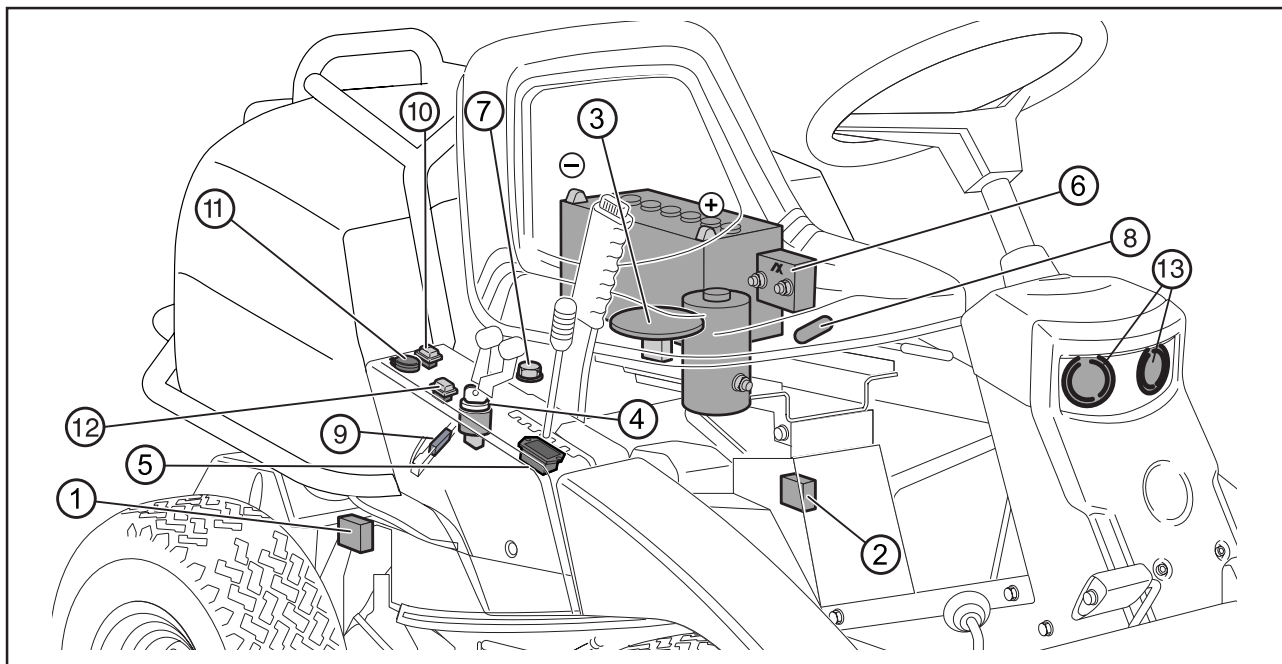
- RD** = Rouge
BL = Bleu
VT = Blanc
SV = Noir
GL = Jaune
BR = Marron
GR = Vert

CARACTERISTIQUES TECHNIQUES

Dimensions	Rider Pro 15	Rider Pro 18
Longueur sans groupe de coupe	2 030 mm/6,65 ft	2 030 mm/6,65 ft
Largeur sans groupe de coupe	900 mm/2,95 ft	900 mm/2,95 ft
Hauteur	1 130 mm/3,70 ft	1 130 mm/3,70 ft
Poids brut sans le groupe de coupe	245 kg/541 lb	261 kg/576 lb
Empattement	873 mm/2,86 ft	873 mm/2,86 ft
Écartement arrière - avant	625 - 720 mm/2,05 ft - 2,36 ft	625 - 720 mm/2,05 ft - 2,36 ft
Dimension des pneus	165/60-8	165/60-8
Pression des pneus, avant - arrière	60 kPa (0,6 kp/cm ²)	60 kPa (0,6 kp/cm ²)
Inclinaison maxi. permise	15°	15°
Moteur		
Marque	Kawasaki	Kawasaki
Modèle	FH430V-BS50	FH531V-BS50
Puissance	11/15 kW/hk	13,2/18 kW/hk
Cylindrée	431 cm ³ / 26,3 cu.in.	494 cm ³ / 30.1 cu.in.
Carburant	sans plomb, min. 87 octanes (max. méthane 5%, max. éthane 10%, max. MTBE 15%)	sans plomb, min. 87 octanes (max. méthane 5%, max. éthane 10%, max. MTBE 15%)
Capacité du réservoir d'essence	14 litres	14 litres
Huile moteur	SAE 30 ou SAE 10W/30, SAE 10W/40 classe SF-SJ	SAE 30 ou SAE 10W/30, SAE 10W/40 classe SF-SJ
Capacité du réservoir d'huile	1,5 litres/1,6 US qt	1,5 litres/1,6 US qt
Volume d'huile, filtre compris	1,7 litres/1,8 US qt	1,7 litres/1,8 US qt
Démarrage	Démarrateur électrique	Démarrateur électrique
Émissions sonores et largeur de coupe Bio 90, Combi 112		
Puissance sonore mesurée	99 dB(A)	100 dB(A)
Puissance sonore garantie	100 dB(A)	100 dB(A)
Largeur de coupe	900 -1120 mm	900 -1120 mm
Émissions sonores et largeur de coupe Bio 103		
Puissance sonore mesurée	100 dB(A)	100 dB(A)
Puissance sonore garantie	100 dB(A)	100 dB(A)
Largeur de coupe	1030 mm	1030 mm
Système électrique		
Type	12 V, moins à la terre	12 V, moins à la terre
Batterie	12 V, 24 Ah	12 V, 24 Ah
Fusible principal	Contact sabre 15 A	Contact sabre 15 A
Fusible de la prise électrique	Contact sabre 7,5 A	Contact sabre 7,5 A
Bougie	Champion RCJ8Y	Champion RCJ8Y
Distance entre les électrodes	0,75 mm / 0.030"	0,75 mm / 0.030"
Lampes, halogènes	12V, 20W, 44860 WFL 38°	12V, 20W, 44860 WFL 38°
Transmission		
Marque	Tuff Torq K 62F	Tuff Torq K 66M
Huile	SAE 10W/30, classe SF-CC	SAE 10W/30, classe SF-CC
Groupe de coupe		
Nombre de hauteurs de coupe	7 positions	7 positions

CARACTERISTIQUES TECHNIQUES

Groupe de coupe	BioClip 90	Combi 103	Combi 112
Largeur de coupe	900 mm/2,95 ft	1 030 mm/3,38 ft	1120 mm/3,67 ft
Hauteurs de coupe	45-95 mm/0,15-0,31 ft	40 - 80 mm/0,13-0,26 ft	40 - 80 mm/0,13-0,26 ft
Réglage de la hauteur de coupe	40 mm/0,13 ft	35 mm/0,11 ft	35 mm/0,11 ft
Longueur de lame	440 mm/1,44 ft	390 mm/1,28 ft	420 mm/1,37 ft
Poids	39 kg/86 lb	46 kg/101 lb	52 kg/115 lb avec articulation du nez 2 kg/4,41 lb

Lorsque le produit est usé et ne peut plus être utilisé, il doit être rapporté au revendeur ou confié à une station de recyclage.

Pour pouvoir effectuer des améliorations, les caractéristiques techniques et la présentation peuvent être modifiées sans préavis particulière.

Notez qu'aucune réclamation légale ne peut être faite en s'appuyant sur les informations données dans ce mode d'emploi.

Utilisez uniquement des pièces d'origine pour toute réparation. La garantie perd toute validité si d'autres pièces sont utilisées.

Assurance de conformité UE (valable en Europe seulement)

Husqvarna AB, SE-561 82 Huskvarna, Suède, tél.: +46-36-146500, déclarons que la **tondeuse autoportée Husqvarna Rider Pro 15** à partir des numéros de série de l'année de fabrication 2002 et ultérieurement (l'année est indiquée en clair sur la plaque d'identification et suivie du numéro de série) est conforme aux dispositions des DIRECTIVE DU CONSEIL:

- du 22 juin 1998 "concernant les machines" **98/37/CE, annexe IIA.**
 - du 3 mai 1989 "concernant la compatibilité électromagnétique" **89/336/CEE**, y compris les amendements actuellement en vigueur.
 - du 8 mai 2000 "concernant les émissions sonores dans l'environnement" **2000/14/CE.**
- Informations sur les émissions sonores et la largeur de coupe, voir les "Caractéristiques techniques".

Les normes harmonisées suivantes ont été appliquées: **EN292-2, EN836.**

L'organisme agréé **0404, SMP Svensk Maskinprovning AB**, Fyrisborgsgatan 3, SE-754 50 Uppsala Suède a établi un rapport au numéro

Pro 15: 01/901/005 och 01/901/006

Pro 18: 01/901/023 och 01/901/024

sur l'évaluation de conformité selon l'annexe VI de la DIRECTIVE DU CONSEIL du 8 mai 2000 "concernant les émissions sonores dans l'environnement" **2000/14/CE.**

Huskvarna, le 3 janvier 2002



Roger Andersson, Directeur du développement / Produits pour le jardin

JOURNAL D'ENTRETIEN

Mesure	Date, compteur d'heures, tampon, signature
<p>Service de livraison</p> <p>1. Remplir la batterie d'électrolyte et la charger pendant quatre heures. <input type="checkbox"/></p> <p>2. Monter le volant, le siège et, selon le cas, le reste des pièces. <input type="checkbox"/></p> <p>3. Monter le groupe de coupe. <input type="checkbox"/></p> <p>4. Régler le groupe de coupe :</p> <p style="padding-left: 20px;">Régler les ressorts de levage (le poids du groupe de coupe doit être entre 12 et 15 kg. Si la brosse est utilisée, régler les ressorts à la puissance maximale). <input type="checkbox"/></p> <p style="padding-left: 20px;">Régler le groupe pour que la hauteur du bord arrière soit de 2 à 4 mm supérieure à celle du bord avant. <input type="checkbox"/></p> <p style="padding-left: 20px;">Régler afin que la distance entre l'arrêt le plus bas du réglage de la hauteur et le cadre de protection soit de 5 mm. <input type="checkbox"/></p> <p>5. Contrôlez que le moteur et la transmission contiennent la quantité d'huile correcte. <input type="checkbox"/></p> <p>6. Vérifier et régler la pression des pneus (60 kPa, 0,6 bar). <input type="checkbox"/></p> <p>7. Brancher la batterie. <input type="checkbox"/></p> <p>8. Remplir le réservoir et mettre le moteur en marche. <input type="checkbox"/></p> <p>9. Vérifier que la machine est immobile en position neutre. <input type="checkbox"/></p> <p>10. Vérifier :</p> <p style="padding-left: 20px;">Conduite avant. <input type="checkbox"/></p> <p style="padding-left: 20px;">Conduite arrière. <input type="checkbox"/></p> <p style="padding-left: 20px;">Rotation des lames. <input type="checkbox"/></p> <p style="padding-left: 20px;">Interrupteur de sûreté du siège. <input type="checkbox"/></p> <p style="padding-left: 20px;">Interrupteur de sûreté du levier de levage. <input type="checkbox"/></p> <p style="padding-left: 20px;">Interrupteur de sécurité pour les pédales de la transmission hydrostatique. <input type="checkbox"/></p> <p>11. Vérifier le régime du moteur (3 000 ±75 tr/min). <input type="checkbox"/></p> <p>12. Aviser le client des points suivants :</p> <p style="padding-left: 20px;">Nécessité et avantages de suivre le schéma d'entretien. Service de livraison effectué.</p> <p style="padding-left: 20px;">Nécessité et avantages de soumettre la machine à un entretien toutes les 300 heures de conduite. Aucune annotation restante.</p> <p style="padding-left: 20px;">L'entretien et l'impact de la tenue d'un journal d'entretien sur le prix d'occasion de la machine. Certifié :</p> <p style="padding-left: 20px;">Possibilités d'utilisation du groupe de coupe BioClip.</p> <p>13. Remplir le certificat de vente, etc.</p>	
<p>Après les 8 premières heures</p> <p>1. Vidanger l'huile moteur. <input type="checkbox"/></p>	

JOURNAL D'ENTRETIEN

Mesure	Date, compteur d'heures, tampon, signature
<p>Entretien après 25 heures de conduite</p> <ol style="list-style-type: none">1. Nettoyez le préfiltre du filtre à air (filtre en mousse plastique). (à des intervalles plus courts en cas de travail dans des conditions poussiéreuses)2. Nettoyez les prises d'air de refroidissement du moteur et la prise d'air de la transmission.3. Nettoyez le filtre à air de la pompe à carburant. (en cas de travail dans des conditions poussiéreuses)	

JOURNAL D'ENTRETIEN

Mesure	Date, compteur d'heures, tampon, signature
<p>Entretien après 50 heures de conduite</p> <ol style="list-style-type: none">1. Nettoyez/remplacez le préfiltre du filtre à air (filtre en mousse plastique). (à des intervalles plus courts en cas de travail dans des conditions poussiéreuses)2. Nettoyez les prises d'air de refroidissement du moteur et la prise d'air de la transmission.3. Nettoyez le filtre en papier du filtre à air (en cas de travail dans des conditions poussiéreuses).4. Nettoyez le filtre à air de la pompe à carburant.5. Vérifier/régler le réglage de la hauteur de coupe.6. Vérifier/régler le frein de stationnement.7. Inspecter le pare-flammes/l'extincteur d'étincelles (équipement supplémentaire).	

JOURNAL D'ENTRETIEN

Mesure	Date, compteur d'heures, tampon, signature
<p>Entretien toutes les 100/200 heures</p> <ol style="list-style-type: none">1. Remplacez l'huile moteur. Remplacez le filtre à huile toutes les 200 heures.2. Nettoyez/remplacez le préfiltre du filtre à air (filtre en mousse plastique).3. Nettoyez le filtre en papier du filtre à air. Remplacez-le toutes les 200 heures. (à des intervalles plus courts en cas de travail dans des conditions poussiéreuses)4. Nettoyez les prises d'air de refroidissement du moteur et la prise d'air de la transmission.5. Nettoyer les brides de refroidissement.6. Vérifier/régler le réglage de la hauteur de coupe.7. Vérifier/régler le frein de stationnement8. Inspecter le pare-flammes/l'extincteur d'étincelles (équipement supplémentaire)9. Nettoyer/remplacer la bougie.10. Remplacer le filtre à carburant de la conduite.11. Remplacer le filtre à huile hydraulique de Pro 18 toutes les 200 heures.12. Nettoyez le filtre à air de la pompe à carburant.13. Nettoyer le filtre à air d'impulsion.14. Serrez de nouveau les vis et écrous.15. Contrôler s'il est nécessaire de changer l'huile de la boîte de vitesses (toutes les 500 heures). Sur Pro 18, changer également le filtre.	

JOURNAL D'ENTRETIEN

Mesure	Date, compteur d'heures, tampon, signature
<p>Entretien après 300 heures de conduite</p> <ol style="list-style-type: none">1. Inspecter la machine. Travaux supplémentaires ?2. Vidanger l'huile moteur. Remplacer le filtre à huile toutes les 200 heures.3. Remplacez le filtre à air (filtre en mousse plastique).4. Remplacer le filtre à air (filtre en papier).5. Nettoyer la prise d'air de refroidissement du moteur et la prise d'air de la transmission.6. Nettoyer les brides de refroidissement.7. Vérifier/régler le réglage de la hauteur de coupe.8. Vérifier/régler le frein de stationnement9. Inspecter le pare-flammes/l'extincteur d'étincelles (équipement supplémentaire).10. Nettoyer/remplacer la bougie.11. Remplacer le filtre à carburant de la conduite.12. Remplacer le filtre à huile hydraulique de Pro 18 toutes les 200 heures.13. Nettoyez le filtre à air de la pompe à carburant.14. Nettoyer le filtre à air d'impulsion.15. Vérifier le jeu des soupapes du moteur.16. Contrôler le serrage des vis et écrous.17. Contrôler s'il est nécessaire de changer l'huile de la boîte de vitesses (toutes les 500 heures). Sur Pro 18, changer également le filtre.	

JOURNAL D'ENTRETIEN

Mesure	Date, compteur d'heures, tampon, signature
<p>Au moins une fois par saison</p> <ol style="list-style-type: none">1. Remplacez l'huile moteur (100 heures).2. Nettoyez/remplacez le préfiltre du filtre à air (filtre en mousse plastique) (25 heures). (à des intervalles plus courts en cas de travail dans des conditions poussiéreuses)3. Nettoyez/remplacez le filtre en papier du filtre à air (200 heures). (à des intervalles plus courts en cas de travail dans des conditions poussiéreuses)4. Nettoyez le filtre à air de la pompe à carburant (50 heures).5. Régler le réglage de la hauteur de coupe (50 heures).6. Régler le frein de stationnement (50 heures).7. Inspecter le pare-flammes/l'extincteur d'étincelles (équipement supplémentaire) (50 heures).8. Remplacer le filtre à huile du moteur (200 heures).9. Nettoyer/remplacer la bougie (100 heures).10. Remplacer le filtre à huile de la conduite (100 heures).11. Nettoyer / changer le filtre à air d'impulsion (100 heures).12. Nettoyer les brides de refroidissement (100 heures). (à des intervalles plus courts en cas de travail dans des conditions poussiéreuses)13. Vérifier le jeu des soupapes du moteur (300 heures).14. Remplacer le filtre à huile hydraulique de Pro 18 toutes les 200 heures.15. Remplacer l'huile dans la boîte de vitesse (500 heures). Sur Pro 18, changer également le filtre..16. Après 300 heures de conduite, confier l'entretien de la machine à un atelier de service agréé.	

114 02 24-31



2003W47