

**Manuel d'utilisation**  
**Rider ProFlex 18**  
**Rider ProFlex 21**

Lire attentivement et bien assimiler le manuel  
d'utilisation avant d'utiliser la machine.

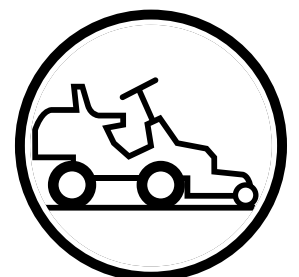

**Française**



# Manuel d'utilisation pour

## Rider ProFlex 18 et ProFlex 21

### Sommaire

<b>Sommaire</b> .....	<b>1</b>
<b>Introduction</b> .....	<b>3</b>
Cher client .....	3
Conduite et transport sur la voie publique .....	3
Remorquage .....	3
Utilisation .....	3
Service de haute qualité .....	4
Numéro de série .....	4
<b>Symboles et autocollants</b> .....	<b>5</b>
<b>Consignes de sécurité</b> .....	<b>7</b>
Utilisation générale .....	7
Conduite dans les pentes .....	9
Enfants .....	10
Entretien .....	10
Transport .....	12
<b>Présentation</b> .....	<b>13</b>
Emplacement des commandes .....	14
Commande d'accélération .....	15
Commande du starter .....	15
Commande de vitesse .....	15
Unité de coupe .....	16
Accessoires .....	16
Éclairage et prise électrique .....	16
Lever de réglage de la hauteur de coupe .....	17
Lever de levage hydraulique de l'unité, PF 21 .....	17
Lever de levage mécanique de l'unité de coupe .....	18
Frein de stationnement .....	19
Siège .....	19
Remplissage .....	19
Verrouillage du différentiel, PF 21 .....	20
Commande de débrayage .....	20
Compteur horaire .....	20
Conseils de tonte .....	21
Commande de débrayage .....	21
<b>Utilisation</b> .....	<b>22</b>
Avant la mise en marche .....	22
Démarrage du moteur .....	22
Conduite de la tondeuse autoportée, PF 18 .....	24
Arrêt du moteur, PF 18 .....	25
Conduite de la tondeuse autoportée, PF 21 .....	26
Verrouillage du différentiel, PF 21 .....	27
Arrêt du moteur, PF 21 .....	27
<b>Entretien</b> .....	<b>29</b>
Schéma d'entretien .....	29
Démontage des capots de la tondeuse autoportée .....	32
Aile gauche .....	33
Contrôle de la prise d'air de refroidissement du moteur .....	33
Nettoyage du moteur et du silencieux .....	34
Contrôle de la prise d'air de la transmission .....	34
Contrôle et réglage des câbles de direction .....	35
Contrôle et réglage du câble d'accélération .....	36
Contrôle et réglage du câble du starter .....	36
Réglage du blocage du différentiel, PF 21 .....	36
Réglage du câble hydrostatique .....	37

Support de câble .....	37
Réglage du frein de stationnement .....	38
Remplacement du filtre à air .....	39
Remplacement du filtre à carburant .....	42
Nettoyage du filtre à air d'impulsion .....	42
Contrôle du filtre à air de la pompe à carburant .....	42
Contrôle de la pression des pneus .....	43
Contrôle du niveau d'acide de la batterie .....	43
Système d'allumage .....	43
Fusibles .....	44
Contrôle du système de sécurité .....	45
Remplacement des lampes .....	46
Composants de l'unité de coupe .....	47
Montage de l'unité de coupe .....	47
Réglage de la hauteur de coupe, du parallélisme et de la pression au sol .....	50
Position d'entretien de l'unité de coupe .....	51
Versions de l'unité de coupe .....	52
Contrôle des couteaux .....	52
Démontage de l'unité de coupe .....	53
Démontage du cadre de l'unité .....	55
Démontage de la courroie .....	55
Montage de la courroie .....	56
Remplacement de la courroie de l'unité de coupe .....	57
Retrait du bouchon BioClip .....	58
<b>Graissage</b> .....	<b>59</b>
Schéma de graissage, PF 18 .....	59
Schéma de graissage, PF 21 .....	60
Généralités .....	61
Graissage des câbles .....	61
Accessoires .....	61
Graissage selon le schéma de graissage .....	62
1. Mécanisme des pédales du tunnel du cadre .....	62
2. Chaînes du tunnel du cadre .....	63
3. Câble du verrouillage du différentiel, PF 21 .....	63
4. Huile moteur .....	64
5. Commande des vitesses .....	66
6. Transmission .....	66
7. Unité de coupe .....	66
8. Siège du conducteur .....	66
9. Câbles d'accélération et du starter, paliers des leviers .....	67
10. Remplacement du filtre à huile hydraulique, PF 21 .....	68
11. Remplacement du filtre à huile .....	68
12. Câble du frein de stationnement .....	69
13. Niveau d'huile de la transmission .....	69
<b>Procédure de recherche de pannes</b> .....	<b>71</b>
<b>Remisage</b> .....	<b>73</b>
Remisage hivernal .....	73
Révision .....	74
<b>Système électrique</b> .....	<b>75</b>
<b>Système hydraulique, PF 21</b> .....	<b>77</b>
<b>Caractéristiques techniques</b> .....	<b>79</b>
<b>Assurance de conformité UE</b> .....	<b>81</b>
Assurance de conformité UE (pour l'Europe seulement) .....	81
<b>Journal de révision</b> .....	<b>83</b>

**INFORMATION IMPORTANTE**

**Lire attentivement le manuel d'utilisation afin d'apprendre à utiliser et entretenir la tondeuse autoportée avant de l'utiliser.**

**Pour tout entretien n'étant pas décrit dans ce manuel, contacter un vendeur agréé qui fournit pièces et main d'œuvre.**

---

# INTRODUCTION

---

## Introduction

### Cher client

Merci d'avoir choisi un Rider de Husqvarna. Les Rider de Husqvarna sont construits selon un concept unique, avec une unité de coupe frontale et un train arrière pivotant breveté. Le Rider est construit pour la plus haute efficacité même sur les surfaces petites et étroites. Les commandes groupées et la transmission hydrostatique à commande par pédales contribuent également aux hautes performances de la machine.

Ce manuel d'utilisation est un document important. En suivant les instructions qu'il contient (utilisation, service, entretien, etc.), vous pouvez augmenter considérablement la durée de vie de la machine et sa valeur sur le marché de l'occasion.

Si vous vendez votre Rider, n'oubliez pas de remettre le manuel d'utilisation au nouveau propriétaire.

Le dernier chapitre du manuel d'utilisation est constitué d'un journal de révision. Veillez à ce que les réparations et les révisions soient documentées. Un bon suivi du journal réduit les coûts de révision pour les entretiens saisonniers et influe sur la valeur de la machine sur le marché de l'occasion. Prenez avec vous le manuel d'utilisation chaque fois que le Rider est amené dans un atelier de réparation pour y être révisé.

### Conduite et transport sur la voie publique

Contrôler les règles de la circulation en vigueur avant tout transport ou toute conduite sur la voie publique. En cas de transport, utilisez toujours des dispositifs de fixation agréés et vérifiez que la machine est bien attachée.

### Remorquage

Rider ProFlex 18 et Rider ProFlex 21 sont équipés d'une transmission de puissance hydrostatique et ne doivent être remorqués, si nécessaire, que sur des distances très courtes et à faible vitesse afin que de ne pas endommager la transmission hydrostatique.

La transmission de puissance doit être déconnectée en cas de remorquage, voir "Commande de débrayage" page 21.

### Utilisation

Cette machine est construite uniquement pour la tonte de l'herbe des pelouses normales et d'autres surfaces ouvertes et régulières ne comportant pas d'obstacles tels que des pierres, des souches, etc., même si la machine est équipée des accessoires spéciaux fournis par le fabricant et pour les lesquels des manuels d'utilisation sont fournis à la livraison. Aucune autre utilisation n'est autorisée. Les instructions du fabricant concernant le fonctionnement, l'entretien et les réparations doivent être appliquées à la lettre.

La machine ne doit être manœuvrée, entretenue et réparée que par des personnes connaissant bien les caractéristiques de la machine et les consignes de sécurité.

Les directives de prévention d'accident, toutes les directives générales de sécurité, les règles médicales et les règles de la circulation doivent toujours être suivies.

Les modifications apportées à la construction de la machine peuvent dégager le fabricant de toute responsabilité en cas de dommages matériels ou de blessures personnelles résultant de ces modifications.

---

# INTRODUCTION

---

## Service de haute qualité

Les produits Husqvarna sont vendus dans le monde entier uniquement chez des revendeurs agréés. Cela vous permet, en tant que client, de bénéficier de la meilleure assistance et du meilleur service possibles. Avant d'être livrée, la machine a ainsi été contrôlée et réglée par le revendeur, voir le certificat dans le Journal de révision de ce manuel d'utilisation.

Lorsque vous avez besoin de pièces de rechange ou d'aide pour des questions relatives à la révision ou la garantie, contactez:

Ce Manuel d'utilisation appartient à la machine de numéro de série:	Moteur	Transmission

## Numéro de série

Le numéro de série de la machine est imprimé sur une plaque située à l'avant gauche sous le siège. Les informations suivantes sont indiquées sur cette plaque:

- La désignation de type de la machine.
- Le numéro du fabricant.
- Le numéro de série de la machine.

Toujours indiquer la désignation de type et le numéro de série lors de la commande de pièces de rechange.

Le numéro de série du moteur est indiqué sur un autocollant avec code-barre. Il est placé sur le côté gauche du carter moteur, devant le moteur de démarrage. La plaque indique:

- Le numéro de série du moteur (E/NO).
- Le code.

Toujours indiquer ces informations lors de la commande de pièces de rechange.

Le numéro de série de la transmission est indiqué sur un autocollant à code-barre placé à l'avant du carter de l'arbre d'entraînement gauche:

- La désignation de type est indiquée sur le code-barre et commence par la lettre "K".
- Le numéro de série est indiqué sur le code-barre et précédé des caractères "s/n".
- Le numéro du fabricant est indiqué sous le code-barre et précédé des caractères "p/n".

Toujours indiquer la désignation de type et le numéro de série lors de la commande de pièces de rechange.

# EXPLICATION DES SYMBOLES

## Symboles et autocollants

Ces symboles se trouvent sur la tondeuse autoportée et dans le manuel d'utilisation. Les étudier attentivement afin de comprendre leur signification.



Lire le manuel d'utilisation.

**R**

Marche arrière

**N**

Neutre



Rapide



Lent



Moteur arrêté



Batterie



Starter



Carburant



Niveau d'huile



Hauteur de coupe



Marche arrière



Marche avant



START

Allumage



Utiliser des protecteurs d'oreilles

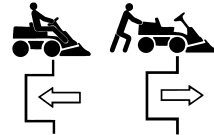

Roue libre hydrostatique



Frein de stationnement



Frein



Avertissement



Émissions sonores dans l'environnement conformément aux directives de la Communauté européenne. Les émissions de la machine sont indiquées au chapitre CARACTÉRISTIQUES TECHNIQUES et sur un autocollant.



Avertissement! Couteaux rotatifs



Avertissement! Risque de retournement de la tondeuse autoportée



Ne jamais conduire en travers d'une pente



Marquage de conformité CE



Ne jamais utiliser la tondeuse autoportée si des personnes, et surtout des enfants ou des animaux, se trouvent à proximité.



Ne jamais prendre de passagers sur la tondeuse autoportée ou sur un outil

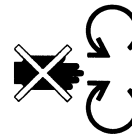

Ne pas mettre de main ou de pied sous le capot quand le moteur est en marche



Conduire très lentement en l'absence de l'unité de coupe

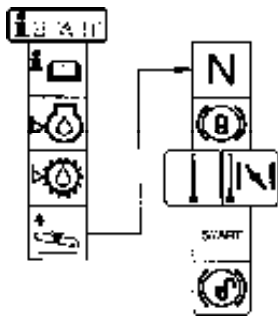

Instructions de démarrage  
Lire le manuel d'utilisation  
Contrôler le niveau d'huile du moteur  
Contrôler le niveau d'huile de la transmission hydrostatique  
Soulever l'unité de coupe  
Mettre les pédales de la transmission hydrostatique sur la position neutre  
Freiner  
Si le moteur est froid, utiliser le starter  
Démarrer le moteur  
Desserrer le frein de stationnement avant de rouler



Pédale de réglage de vitesse pour la marche avant

Position neutre

Pédale de réglage de vitesse pour la marche arrière



Arrêter le moteur et enlever le câble d'allumage avant toute réparation ou entretien

---

# EXPLICATION DES SYMBOLES

---



## AVERTISSEMENT!

XXXXXXXX XXXX XXXXXXXXXXX XXX X.  
XXXXX XXXXXXX XX.  
XX XXXXXXXXXXX XXXX XXX XX.

Utilisé dans ce document pour attirer l'attention du lecteur sur un risque de **blessures personnelles**, surtout si les instructions données ne sont pas suivies.

## INFORMATION IMPORTANTE

Xxxxxxxxx xxxx xxxxxxxxxxx xxx xxx  
xxxx xxxxxxx xx.

Utilisé dans ce document pour attirer l'attention du lecteur sur un risque de **dommages matériels**, surtout si les instructions données ne sont pas suivies. Utilisé également en cas de risque d'erreur de manipulation ou de montage erroné.

Éviter de laver les autocollants sous haute pression. Remplacer les autocollants abîmés avant d'utiliser la machine.



# CONSIGNES DE SÉCURITÉ

## Consignes de sécurité

Ces instructions concernent la sécurité. Les lire attentivement.



### AVERTISSEMENT!

Le symbole inclus souligne des instructions de sécurité importantes. Il s'agit de sécurité de tous.

## Utilisation générale

- Lire toutes les instructions de ce manuel d'utilisation et celles situées sur la machine avant de démarrer la machine. S'assurer que les instructions ont été comprises et les suivre fidèlement.
- Apprendre à utiliser la machine et ses commandes en toute sécurité et apprendre à arrêter rapidement la machine. Apprendre également à reconnaître les autocollants de sécurité.
- La machine ne doit être utilisée que par des adultes en possédant une bonne connaissance.
- Veiller à ce que personne ne se trouve à proximité de la machine quand le moteur est démarré, quand un rapport est passé ou durant la conduite.
- Débarrasser la zone de tout objet tel que pierres, jouets, fils, etc. pouvant être happés et projetés par les couteaux.
- Attention à l'éjecteur; ne pas l'orienter vers des personnes.
- Arrêter le moteur et empêcher tout démarrage du moteur avant de nettoyer l'unité de coupe.
- Ne pas oublier que le conducteur est responsable des dangers et accidents.
- Ne jamais prendre de passagers sur la machine. La machine est uniquement destinée à être utilisée par une personne.
- Toujours regarder vers le bas et l'arrière avant et pendant une marche arrière. Garder un œil sur les petits et les grands obstacles.
- Ralentir avant de tourner.
- Arrêter les couteaux quand la machine ne tond pas.
- Observer la plus grande prudence en cas de contournement d'un objet fixe afin que les couteaux ne heurtent pas l'objet. Ne jamais passer sur des corps étrangers avec la machine.



### AVERTISSEMENT!

Cette machine peut couper mains et pieds et projeter les objets se trouvant sur son passage.  
Le non respect des consignes de sécurité peut entraîner des blessures graves.

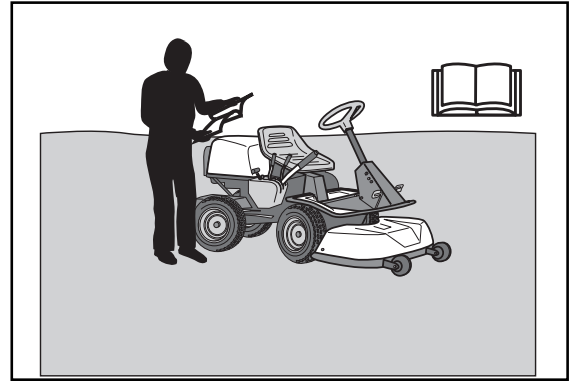

8010-047

*Lire attentivement le manuel d'utilisation avant de démarrer la machine*

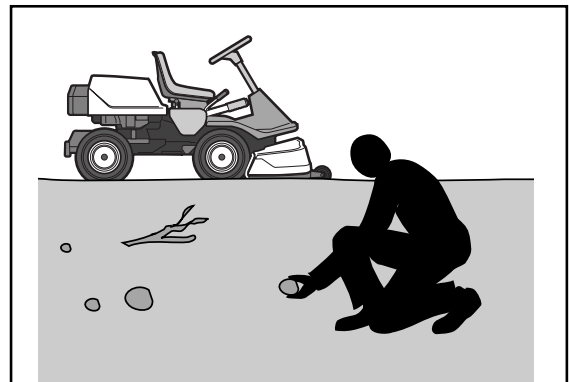

6003-002

*Débarrasser la zone de tout objet avant la tonte*



8010-052

*Ne jamais prendre de passagers sur la machine*

# CONSIGNES DE SÉCURITÉ



## AVERTISSEMENT!

Les gaz d'échappement du moteur de la machine, y compris certains de leurs composants, ainsi que certains éléments de la machine contiennent ou dégagent des produits chimiques pouvant causer des cancers, des malformations du fœtus ou tout autre problème lié à la reproduction. Le moteur rejette du monoxyde de carbone, un gaz incolore et toxique. Ne jamais utiliser la machine dans des espaces clos.

- N'utiliser la machine qu'à la lumière du jour ou avec un bon éclairage. Maintenir la machine à une distance de toute sécurité des trous et autres irrégularités du terrain. Penser aux autres risques possibles.
- Ne jamais utiliser la machine en cas de fatigue, d'ingestion d'alcool, de drogues ou de certains médicaments pouvant agir sur la vision, la capacité de jugement ou la coordination.
- Prendre garde à la circulation en cas de travail près d'une route ou de traversée d'une route.
- Ne jamais laisser la machine sans surveillance avec le moteur en marche. Toujours arrêter les couteaux, activer le frein de stationnement, arrêter le moteur et retirer la clé avant de quitter la machine.
- Ne jamais laisser les enfants ou des personnes ne possédant pas la formation nécessaire à l'utilisation de la machine, utiliser ou entretenir la machine. Il est possible que les directives locales déterminent l'âge de l'utilisateur.



6003-006

Maintenir les enfants loin de la zone de tonte



## AVERTISSEMENT!

Lorsque la machine est utilisée, un équipement de protection personnelle agréé doit être utilisé. Les équipements de protection n'éliminent pas les risques mais peuvent réduire la gravité des blessures en cas d'accident. Demander conseil au revendeur pour le choix d'un équipement de sécurité adéquat.

- Utiliser des protecteurs d'oreilles pour réduire le risque de lésions auditives.
- Porter des lunettes de protection ou une visière intégrale lors du montage et de la conduite.
- Ne jamais porter des vêtements lâches pouvant s'accrocher dans les éléments mobiles.
- Ne jamais utiliser la machine pieds nus. Toujours porter des chaussures ou bottes de sécurité, de préférence avec une coquille en acier.
- Veiller à toujours disposer d'une trousse de premiers soins à portée de la main lorsque la machine est utilisée.

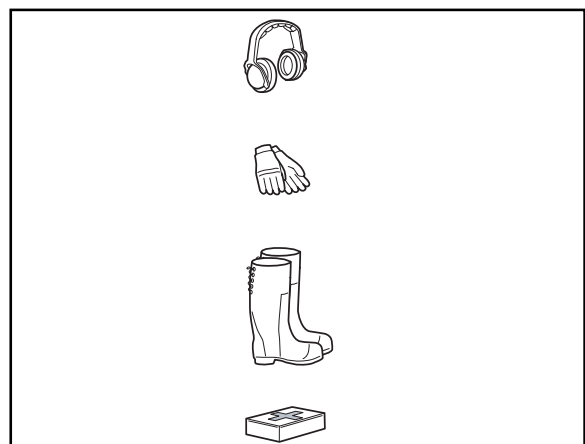

8011-292

Équipement de protection personnelle

# CONSIGNES DE SÉCURITÉ

## Conduite dans les pentes

La conduite dans les pentes est une des opérations comportant le plus grand risque de perte de contrôle de la machine ou de retournement de la machine pouvant causer des blessures graves voire la mort. Toutes les pentes exigent la plus grande prudence. Si le conducteur ne peut pas monter la pente en marche arrière ou s'il ne se sent pas en sécurité, il doit renoncer à tondre.

### INFORMATION IMPORTANTE

**Ne pas descendre une pente avec l'unité soulevée.**

### Procéder de la manière suivante

- Retirer les obstacles tels que les pierres, les branches d'arbres, etc.
- Tondre vers le haut et le bas, pas en travers de la pente.
- Ne jamais conduire la machine sur des terrains dont l'inclinaison est supérieure à 15°.
- Éviter de démarrer ou d'arrêter la machine dans une pente. Si les pneus commencent à glisser, arrêter les coupeaux et descendre prudemment la pente.
- Toujours conduire lentement et de manière régulière dans les pentes.
- Ne pas effectuer de changements soudains de vitesse et de direction.
- Éviter les virages inutiles dans les pentes et, s'il est nécessaire de tourner, tourner prudemment et petit à petit en descendant la pente si possible.
- Faire attention et éviter de passer sur des sillons, des fondrières et des surélévations. La machine peut basculer facilement sur des terrains irréguliers. L'herbe haute peut dissimuler des obstacles.
- Conduire prudemment. Faire de petits mouvements de volant.
- Observer la plus grande prudence lorsque des accessoires pouvant modifier la stabilité de la machine sont utilisés.
- Ne pas tondre près des bords, des fossés ou des remblais. La machine peut se retourner brusquement si une roue passe dans une ornière ou un fossé ou si un bord s'effondre.
- Ne pas tondre l'herbe mouillée. L'herbe mouillée est glissante, les pneus risquent de mal adhérer et la machine de glisser.
- Ne pas essayer de stabiliser la machine en posant un pied sur le sol.
- Lors du nettoyage du châssis, la machine ne doit jamais être placée près d'un bord ou d'un fossé.
- Suivre les recommandations du fabricant concernant les masses de roues et les contrepoids pour augmenter la stabilité de la machine.

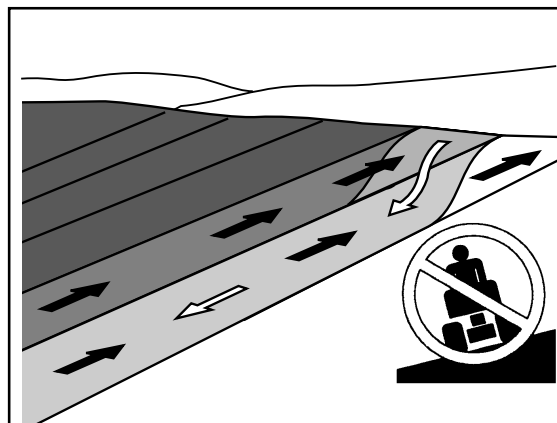

6003-004

*Tondre les pentes vers le haut et vers le bas, pas en travers*

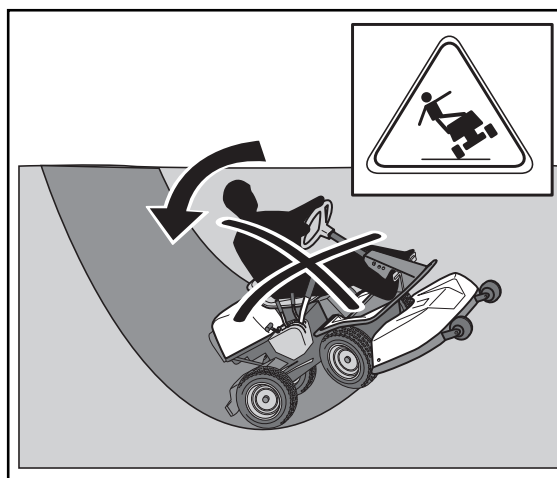

8010-054

*Observer la plus grande prudence lors de la conduite dans les pentes*

# CONSIGNES DE SÉCURITÉ

## INFORMATION IMPORTANTE

**Il est recommandé de monter des masses sur les roues arrière lors de la conduite dans des pentes pour une conduite plus sûre et une meilleure traction. Demander conseil au revendeur en cas de doutes sur l'utilisation des masses de roues.**

## Enfants

- Des accidents graves peuvent se produire si la plus grande attention n'est pas prêtée aux enfants à proximité de la machine. Les enfants sont souvent attirés par la machine et le travail de tonte. Ne jamais penser que les enfants sont restés là ils ont été vus plus tôt.
- Maintenir les enfants loin de la zone de travail et sous la surveillance attentive d'un autre adulte.
- Rester sur ses gardes et arrêter la machine si des enfants pénètrent dans la zone de travail.
- Regarder devant et derrière pour repérer les petits enfants avant et durant une marche arrière.
- Ne jamais laisser les enfants accompagner le conducteur sur la machine. Ils risquent de tomber et de se blesser gravement ou de gêner une manipulation de toute sécurité de la machine.
- Ne jamais laisser des enfants manœuvrer la machine.
- Observer la plus grande prudence à proximité des coins, des bosquets, des arbres ou de tout autre objet bloquant la vue.

## Entretien

- Arrêter le moteur. Empêcher tout démarrage en débranchant les câbles d'allumage de la bougie ou en retirant la clé de démarrage avant d'effectuer des réglages ou de procéder à l'entretien.
- Ne jamais faire le plein de carburant à l'intérieur.
- L'essence et les vapeurs d'essence sont toxiques et très inflammables. Observer la plus grande prudence lors de la manipulation de l'essence dans la mesure où une manipulation négligente peut résulter en des blessures personnelles et des incendies.
- Conserver le carburant uniquement dans des récipients agréés pour cette fonction.
- Ne jamais retirer le bouchon du réservoir de carburant et ne jamais remplir le réservoir de carburant quand le moteur est en marche.
- Laisser refroidir le moteur avant de remplir de carburant. Ne pas fumer. Ne pas effectuer le remplissage d'essence à proximité d'étincelles ou d'un feu à l'air libre.

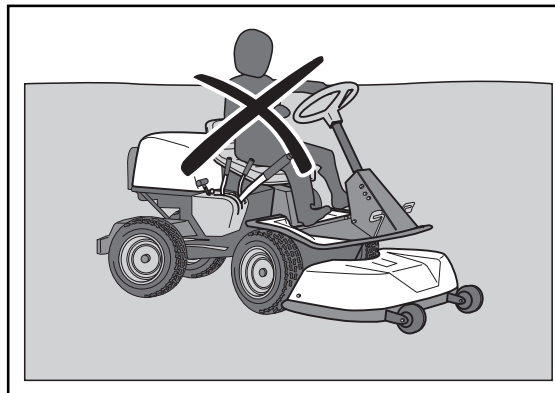

8010-057

*Ne jamais laisser des enfants manœuvrer la machine*

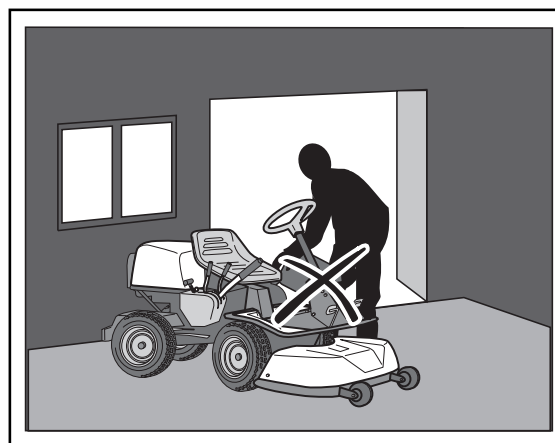

8010-058

*Ne jamais faire le plein de carburant à l'intérieur*

# CONSIGNES DE SÉCURITÉ

- Manipuler l'huile, le filtre à huile, le carburant et la batterie prudemment dans le respect de l'environnement. Respecter les règles de recyclage en vigueur.
- Les chocs électriques peuvent provoquer des blessures. Ne jamais toucher quelque câble que ce soit lorsque le moteur est en marche. Ne pas tester le système d'allumage avec les doigts.



## AVERTISSEMENT!

**Le moteur, le système d'échappement et les composants du système hydraulique deviennent très chauds durant le fonctionnement. Risque de brûlures en cas de contact.**

- Si une fuite s'est produite dans le système de carburant, ne pas démarrer le moteur tant qu'il n'a pas été remédié à la fuite.
- Conserver la machine et le carburant de manière à éliminer tout risque de dommage dû à une fuite ou à des vapeurs de carburant.
- Contrôler le niveau de carburant avant chaque utilisation et laisser de la place pour que le carburant puisse se dilater dans la mesure où la chaleur dégagée par le moteur et celle du soleil risque, en dilatant le carburant, de provoquer un débordement.
- Éviter de trop remplir. Si de l'essence a été répandue sur la machine, l'essuyer et attendre qu'elle se soit complètement dissipée avant de mettre en marche le moteur. Si de l'essence a été répandue sur les vêtements, les changer.
- Laisser refroidir la machine avant de procéder à des interventions dans l'espace moteur.



## AVERTISSEMENT!

**La batterie contient du plomb et des composés de plomb, des produits chimiques pouvant causer des cancers, des malformations du fœtus ou tout autre problème lié à la reproduction. Se laver les mains après avoir touché la batterie.**

- Observer la plus grande prudence lors de la manipulation de l'acide de la batterie. L'acide sur la peau peut causer des brûlures. En cas de contact avec la peau, rincer immédiatement avec de l'eau.
- De l'acide dans les yeux peut causer la cécité; contacter immédiatement un médecin.
- Observer la plus grande prudence lors de l'entretien de la batterie. Du gaz explosif se forme dans la batterie. En conséquence, ne jamais effectuer l'entretien de la batterie en fumant ou à proximité d'un feu à l'air libre ou d'étincelles. La batterie peut alors exploser et provoquer des blessures graves.

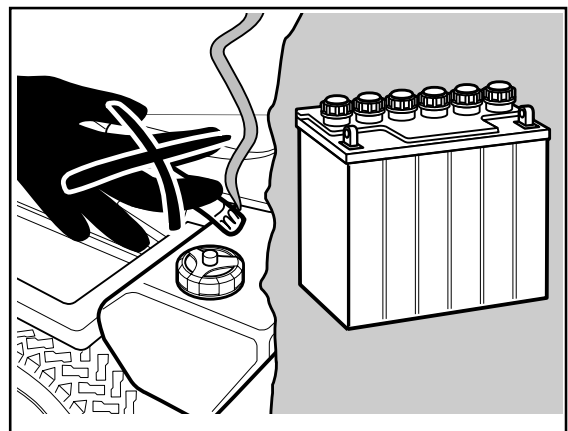

6003-009

*Ne pas fumer durant l'entretien*

# CONSIGNES DE SÉCURITÉ

- Vérifier que les boulons et les écrous sont correctement serrés et que l'équipement est en bon état.
- Ne jamais modifier les dispositifs de sécurité. Contrôler régulièrement qu'ils fonctionnent. La machine ne doit pas être utilisée si les plaques de protection, les capots de protection, les interrupteurs de sécurité ou tout autre dispositif de sécurité n'est pas monté ou est défectueux.
- Ne pas modifier les réglages du régulateur et éviter de faire tourner le moteur à un régime trop élevé. La machine risque d'être endommagée si le moteur tourne à un régime trop élevé.
- Ne jamais utiliser la machine à l'intérieur ou dans des locaux sans aération. Les gaz d'échappement contiennent du monoxyde de carbone, un gaz inodore, toxique et mortel.
- Arrêter et inspecter l'équipement si la machine est passée sur un objet. Réparer, si nécessaire, avant de démarrer.
- Ne jamais effectuer de réglages avec le moteur en marche.
- La machine est testée et approuvée avec l'équipement livré ou recommandé par le fabricant uniquement.
- Les lames des couteaux sont très tranchantes et il est facile de se couper. Envelopper les lames ou utiliser des gants de protection pour les manipuler.
- Contrôler régulièrement le fonctionnement du frein de stationnement. Régler et entretenir en fonction des besoins.
- L'unité de broyage ne doit être utilisée que lorsqu'une tonte de meilleure qualité est souhaitée et sur des zones bien connues.
- Réduire le risque d'incendie en retirant les herbes, feuilles et autres débris qui se sont bloqués dans la machine. Laisser la machine refroidir avant de la placer dans le local de remisage.

## Transport

### INFORMATION IMPORTANTE

**Le frein de stationnement ne suffit pas pour bloquer la machine durant le transport. Veiller à attacher la machine solidement sur le véhicule de transport.**

- La machine est lourde et représente un grand risque d'écrasement, observer la plus grande prudence lorsqu'elle est chargée ou déchargée sur une voiture ou une remorque.
- Utiliser une remorque agréée pour transporter la machine. Lors du transport, activer le frein de stationnement et attacher la machine avec des dispositifs de fixation agréés tels que des courroies, des chaînes ou des cordes.
- Contrôler et suivre les règles de la circulation avant de transporter ou conduire la machine sur une voie publique.

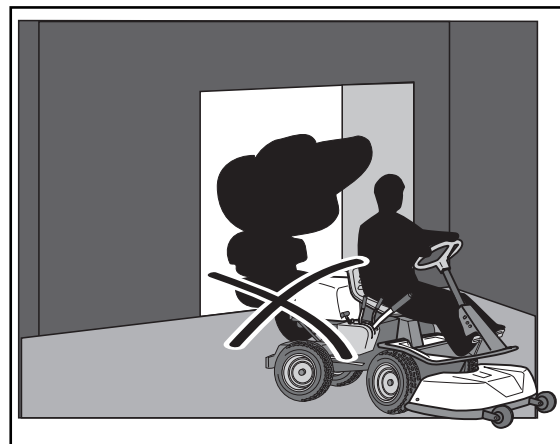

8009-467

*Ne jamais faire tourner la machine dans un local clos*

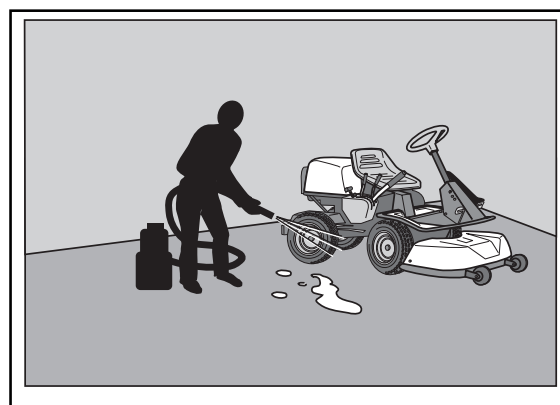

8010-061

*Enlever régulièrement herbe, feuilles mortes et autres saletés de la machine*

# PRÉSENTATION

## Présentation

Félicitations pour ce choix d'un produit d'une remarquable qualité. Ce manuel d'utilisation décrit Rider ProFlex 18 et Rider ProFlex 21.

Rider ProFlex 18 est équipé d'un moteur Kawasaki V-Twin à quatre temps de 18 chevaux-vapeur.

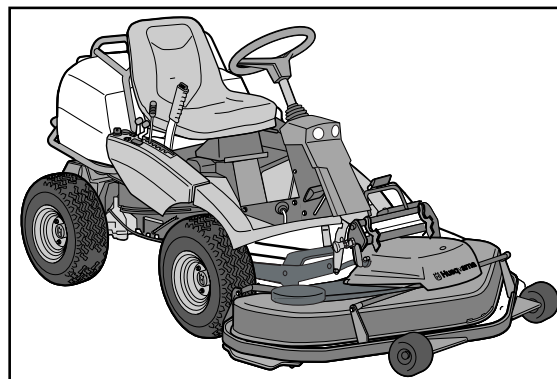

8009-551

*ProFlex 18*

Rider ProFlex 21 est équipé d'un moteur Kawasaki V-Twin à quatre temps de 21 chevaux-vapeur.

Rider ProFlex 21 est équipé d'une servocommande et d'un dispositif hydraulique de levage d'outil alimentés en pression par la boîte de vitesses et le blocage du différentiel.

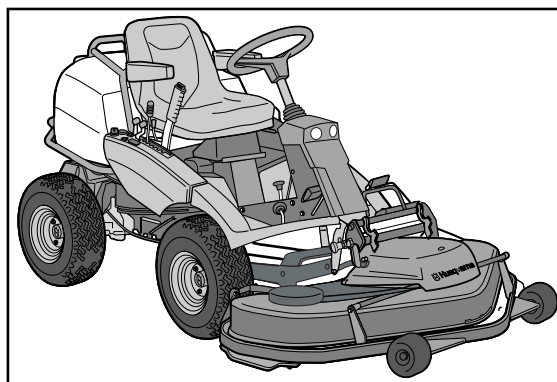

8009-552

*ProFlex 21*

Sur les deux machines, la transmission de puissance du moteur est assurée par une boîte de vitesses hydrostatique qui permet une variation progressive de la vitesse à l'aide de pédales. Une pédale pour la marche avant et une pour la marche arrière.

Rider ProFlex 18 et ProFlex 21 sont tous deux pourvus d'un éclairage.

# PRÉSENTATION

## Emplacement des commandes

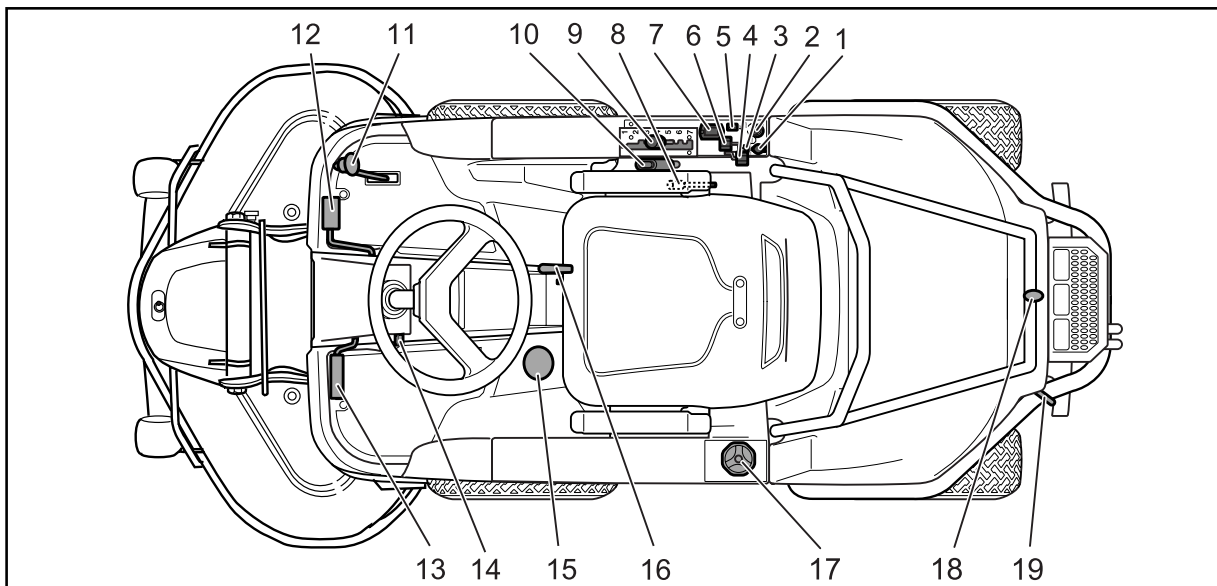

8009-530

- |   |  |
|---|--|
| 1. Prise électrique   | 11. Commande de la vitesse pour conduite en marche arrière |
| 2. Verrouillage de l'allumage   | 12. Commande de la vitesse pour conduite en marche avant   |
| 3. Interrupteur de la prise électrique                                | 13. Pédale du frein de stationnement                       |
| 4. Commande du starter  | 14. Bouton de verrouillage du frein de stationnement       |
| 5. Interrupteur de l'éclairage  | 15. Pédale de verrouillage du différentiel, PF 21          |
| 6. Commande d'accélération – règle le régime du moteur                | 16. Levier de réglage du siège                             |
| 7. Compteur horaire   | 17. Bouchon du réservoir de carburant                      |
| 8. Levier de levage hydraulique de l'unité                            | 18. Verrou du capot  |
| 9. Levier de réglage de la hauteur de coupe                           | 19. Commande de débrayage                                  |
| 10. Levier de levage mécanique avec bouton de verrouillage de l'unité |  |



# PRÉSENTATION

## Commande d'accélération

La commande d'accélération règle le régime du moteur et donc, la vitesse de rotation des couteaux.

Pour augmenter ou réduire le régime du moteur, déplacer la commande vers l'avant ou vers l'arrière.

En raison du risque de dépôt sur la bougie, éviter de faire tourner la machine au ralenti pendant longtemps.

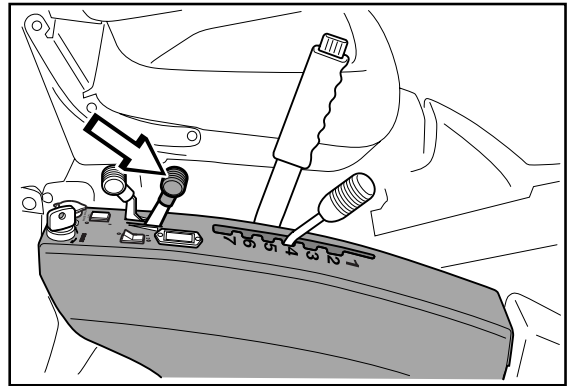

8009-533

## Commande du starter

La commande du starter est utilisée en cas de démarrage à froid pour apporter au moteur un mélange de carburant plus riche.

En cas de démarrage à froid, la commande doit être poussée à fond vers l'arrière.

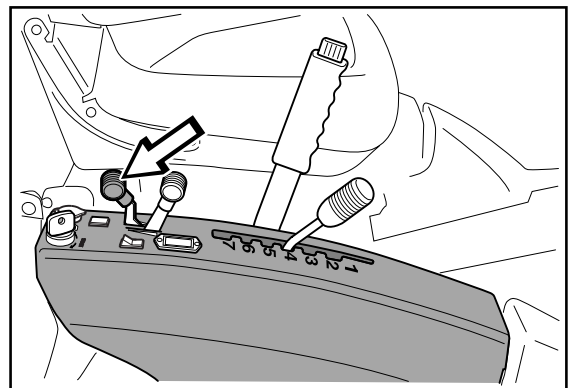

8009-534

## Commande de vitesse

La vitesse de la machine se règle progressivement à l'aide de deux pédales. La pédale (1) est utilisée pour la marche avant et la pédale (2) pour la marche arrière.



### AVERTISSEMENT!

Veiller à ce qu'aucune branche n'appuie sur les pédales en cas de tonte sous des arbustes.

**RISQUE DE MANŒUVRE INDÉSIRABLE.**

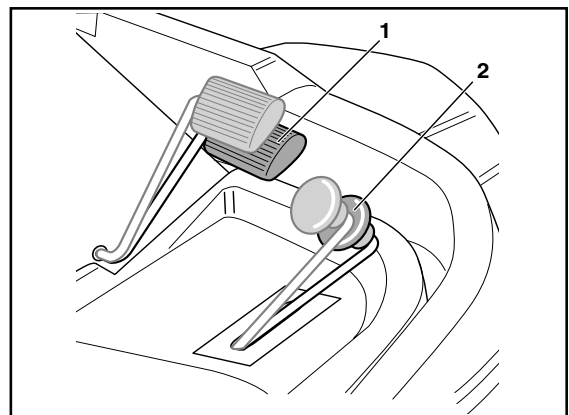

8004-206

# PRÉSENTATION

## Unité de coupe

Rider ProFlex peut être équipé des unités de coupe de types Combi 112 avec largeur de coupe de 112 cm et Combi 122 avec largeur de coupe de 122 cm.

L'unité Combi fonctionne comme une unité BioClip équipée d'un bouchon BioClip, mais peut être transformée pour permettre l'éjection vers l'arrière en enlevant le bouchon BioClip.

La fonction BioClip signifie que l'unité coupe plusieurs fois l'herbe pour la broyer avant de la rejeter sur la pelouse comme engrais. L'éjection vers l'arrière signifie que l'herbe coupée est rejetée derrière l'unité sans être broyée.

## Accessoires

Les accessoires sont décrits dans des manuels d'utilisation séparés. Contacter le revendeur au sujet des accessoires.

Exemples d'accessoires pour Rider ProFlex:

- Brosse
- Lame Bull
- Masses de roues
- Chaînes à neige
- Râteau
- Tranche-bordure
- Herse
- Remorque
- Épandeur

## Éclairage et prise électrique

L'éclairage est allumé et éteint avec l'interrupteur (1) sur le panneau des commandes.

La prise électrique (2) permet de brancher un coussin chauffant ou un chargeur de téléphone portable par exemple. La prise est mise en/hors marche avec l'interrupteur (3) sur le panneau des commandes. La tension est de 12 volts.

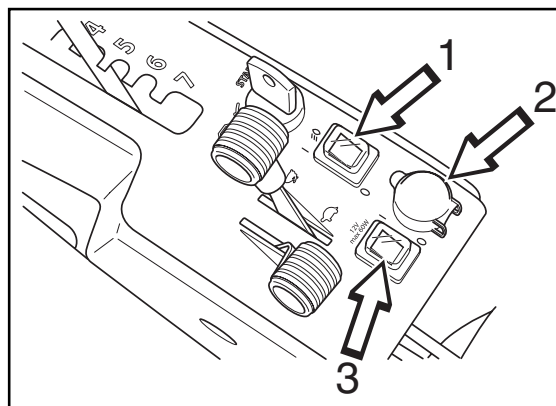

8009-546

# PRÉSENTATION

## Levier de réglage de la hauteur de coupe

Le levier de hauteur de coupe permet de régler la hauteur de coupe sur 7 positions différentes.

Pour obtenir une hauteur de coupe régulière, il est important que la pression soit la même dans les roues avant (60 kPa).

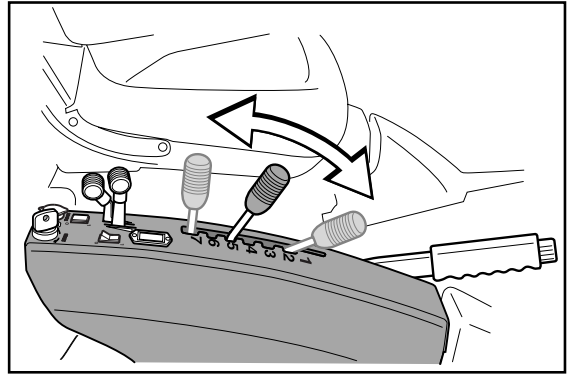

8009-557

## Levier de levage hydraulique de l'unité, PF 21

Le levier est utilisé pour mettre l'unité de coupe en position de transport ou de coupe en présence de pression hydraulique.

En position de transport, le frein des couteaux est automatiquement activé pour que les couteaux s'arrêtent dans les 5 secondes.

### Levage de l'unité (position de transport)

Tirer le levier vers l'arrière pour passer en position de transport.

L'unité est alors soulevée et les couteaux arrêtent de tourner.

Verrouiller au besoin l'unité de coupe avec le levier de levage mécanique.

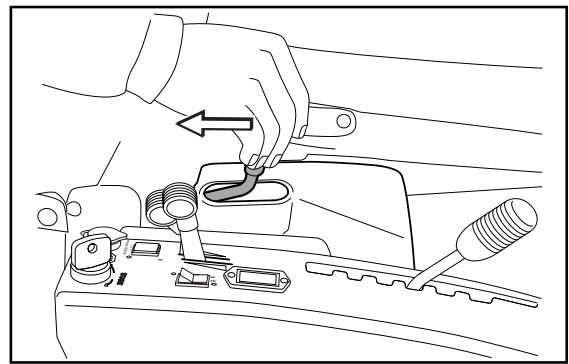

8009-536

*Levage de l'unité de coupe à l'aide du levier de levage hydraulique*

### Abaissement de l'unité (position de coupe)

Si l'unité de coupe est verrouillée en position de transport avec le levier de levage mécanique, passer alors le levier de levage mécanique en position de coupe.

Pousser le levier de levage hydraulique vers l'avant pour passer en position de coupe. L'unité est alors abaissée et les couteaux commencent à tourner.

Pour assurer que le cylindre hydraulique se trouve en position extrême, maintenir le levier dans la position la plus en avant pendant 0,5-1 seconde.

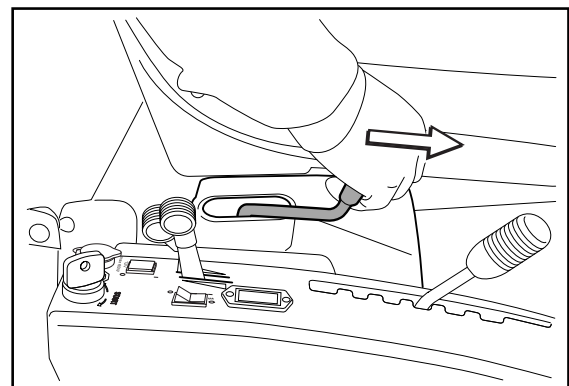

8009-538

*Abaissement de l'unité à l'aide du levier de levage hydraulique*

# PRÉSENTATION

## Levier de levage mécanique de l'unité de coupe

Le levier est utilisé comme levier de levage d'urgence pour mettre l'unité de coupe en position de transport ou de coupe en l'absence de pression hydraulique. Il peut aussi être utilisé pour verrouiller mécaniquement l'unité de coupe en position de transport.

Si le moteur s'est arrêté avec l'unité en position de coupe, le levier doit être utilisé au démarrage du moteur pour soulever l'unité et déconnecter le circuit de verrouillage au démarrage.

En position de transport, le frein des couteaux est automatiquement activé pour que les couteaux s'arrêtent dans les 5 secondes.

### Position de transport

Tirer le levier vers l'arrière jusqu'à la position de verrouillage pour passer en position de transport.

L'unité est alors soulevée et les couteaux arrêtent de tourner.

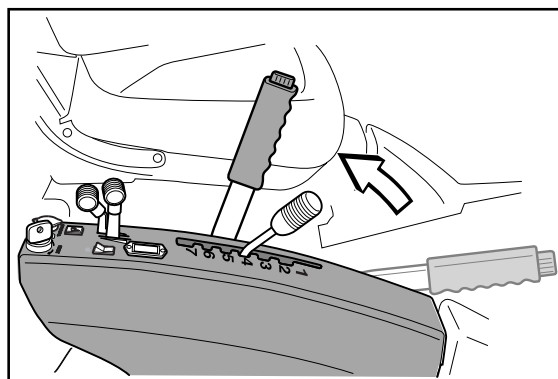

8009-554

*Levage de l'unité de coupe à l'aide du levier de levage mécanique*

### Position de coupe

Enfoncer le bouton de verrouillage et pousser le levier vers l'avant pour passer en position de coupe.

L'unité est alors abaissée et les couteaux commencent à tourner.

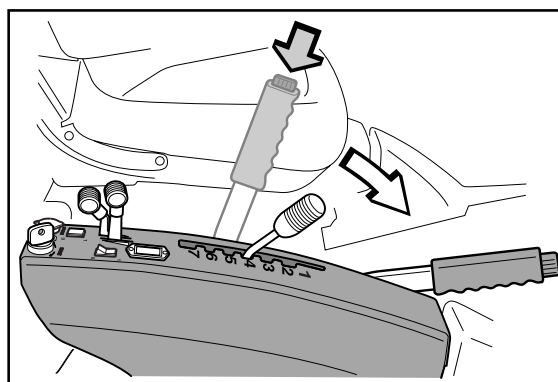

8009-555

*Abaissement de l'unité à l'aide du levier de levage mécanique*

# PRÉSENTATION

## Frein de stationnement

Le frein de stationnement est enclenché de la manière suivante:

1. Enfoncer la pédale de frein.
2. Enfoncer complètement le bouton de verrouillage sur le carter du servomoteur.
3. Relâcher la pédale de frein tout en maintenant le bouton enfoncé.

Le verrouillage du frein de stationnement est automatiquement libéré quand la pédale de frein est enfoncée.

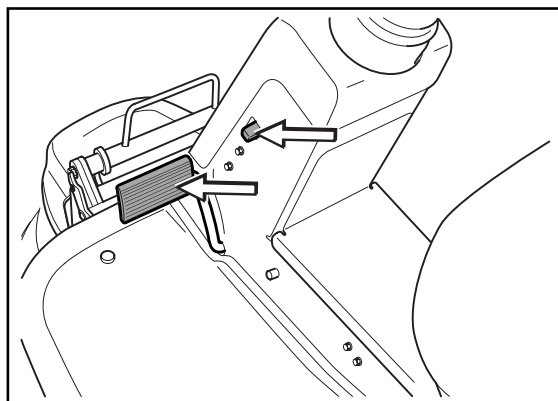

8009-328

## Siège

Le siège comporte une fixation articulée à l'avant et peut être rabattu vers l'avant.

Le siège peut aussi être réglé en longueur.

Pour régler, déplacer le levier situé sous le bord avant du siège vers la gauche; le siège peut ensuite être avancé ou reculé sur la position souhaitée.

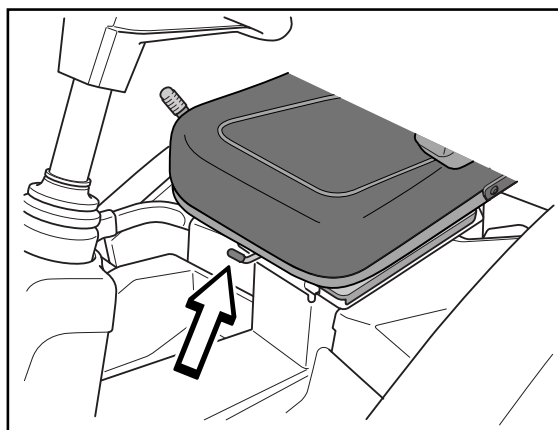

8009-548

## Remplissage

Le moteur doit tourner avec une essence sans plomb d'un taux d'octane d'au moins 87 (non mélangée avec de l'huile). De l'essence écologique alkylat peut être utilisée. Voir également les "Caractéristiques techniques" en ce qui concerne le méthanol et l'éthanol.

Ne pas remplir complètement le réservoir ; laisser au moins 2,5 cm (1") pour la dilatation.

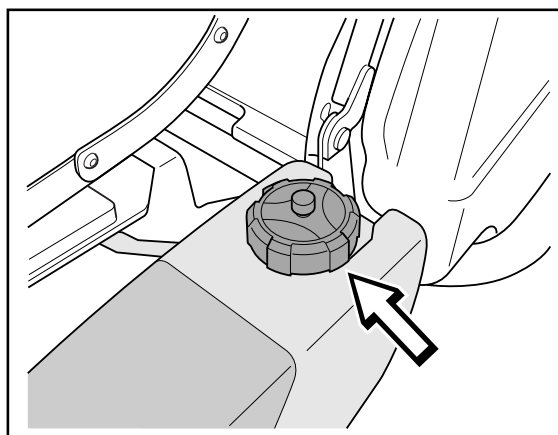

8009-330



### AVERTISSEMENT!

L'essence est extrêmement inflammable. Observer la plus grande prudence et faire le plein à l'extérieur (voir les consignes de sécurité).

# PRÉSENTATION

## Verrouillage du différentiel, PF 21

Le verrouillage du différentiel bloque les deux roues motrices ensemble pour empêcher que l'une d'elle ne patine et améliore donc la traction.

Enfoncer la pédale pour enclencher le verrouillage du différentiel.

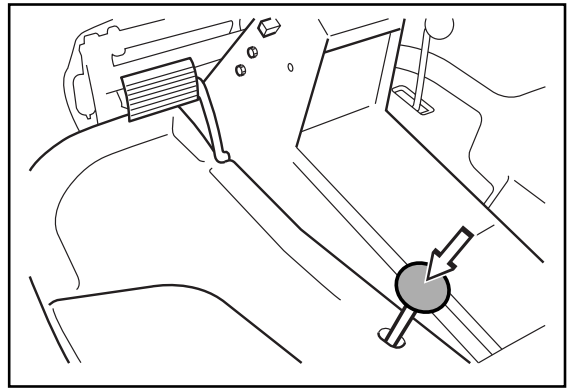

6007-216

## Commande de débrayage

La commande de débrayage est utilisée pour pouvoir déplacer la tondeuse autoportée quand le moteur est arrêté.

- Commande tirée, système d'entraînement débrayé.
- Commande poussée, système d'entraînement embrayé.

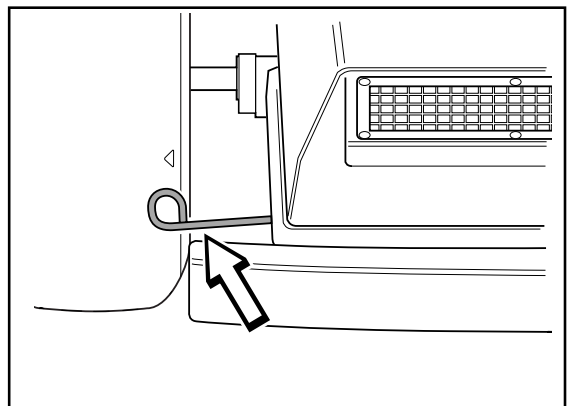

8009-142

## Compteur horaire

Le compteur horaire indique le temps de fonctionnement du moteur. Le temps pendant lequel le moteur est immobile alors que l'allumage est en marche n'est pas enregistré. Le dernier chiffre correspond à des dixièmes d'heure (6 minutes).

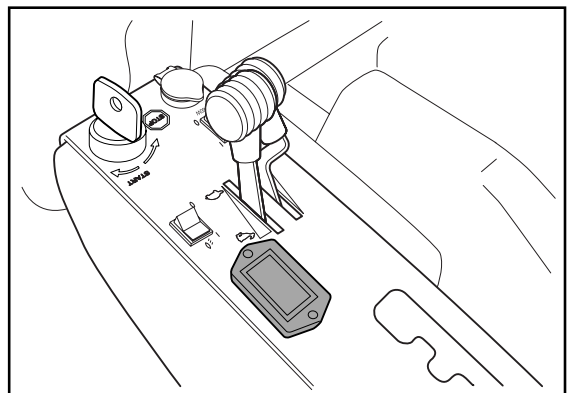

8009-567

# CONDUITE

## Conseils de tonte



### AVERTISSEMENT!

Débarrasser la pelouse des pierres et autres objets pouvant être projetés par les couteaux.

- Localiser et marquer les pierres et les autres objets fixes afin d'éviter de passer dessus.
- Commencer par adopter une hauteur de coupe élevée et réduire la hauteur de coupe jusqu'à obtention du résultat de coupe souhaité.
- Le meilleur résultat de coupe est obtenu avec un régime élevé du moteur (les couteaux tournent rapidement) et une faible vitesse (la tondeuse autoportée avance lentement). Si l'herbe n'est ni trop haute ni trop drue, la vitesse de conduite peut être augmentée sans altération notable du résultat de coupe.



### AVERTISSEMENT!

Ne jamais conduire la tondeuse autoportée sur des terrains dont l'inclinaison est supérieure à 15°. Tondre en montant ou descendant la pente, jamais en travers de la pente. Éviter les brusques changements de direction.

- Les pelouses les plus belles sont celles qui sont tondues souvent. La tonte devient plus régulière et l'herbe coupée est plus régulièrement répartie sur la surface. La durée totale de la tonte n'est pas plus importante dans la mesure où une vitesse de conduite plus élevée peut être sélectionnée sans pour autant altérer le résultat de coupe.
- Éviter de tondre une pelouse mouillée. Le résultat de coupe est alors moins bon puisque les roues s'enfoncent dans la pelouse mouillée.
- Rincer le dessous de l'unité de coupe à l'eau après chaque utilisation. Lors du nettoyage, l'unité de coupe doit être rabattue en position d'entretien.
- Si la fonction broyage est utilisée, il est d'autant plus important de tondre souvent.

## Commande de débrayage

Pour que la tondeuse autoportée puisse être déplacée avec le moteur à l'arrêt, la commande de débrayage doit être sortie.

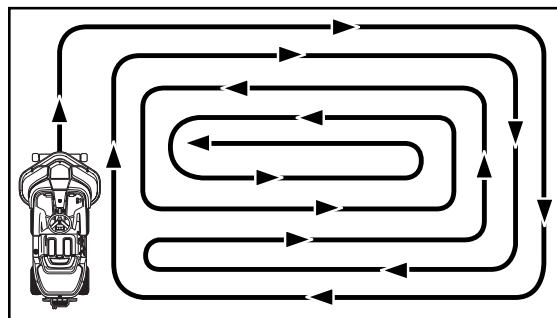

6007-212

Méthode de coupe

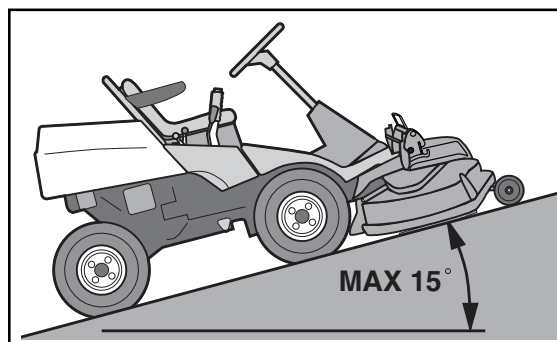

6016-104

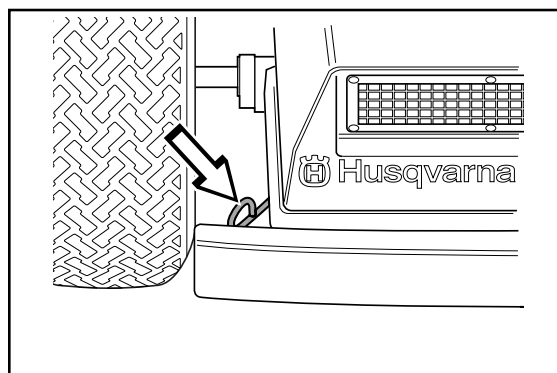

8009-337

# CONDUITE

## Utilisation

### INFORMATION IMPORTANTE

La grille de la prise d'air située sur le carter du moteur derrière le siège du conducteur ne doit jamais être bloquée par, par exemple, des vêtements, des feuilles, de l'herbe de la saleté.

Le refroidissement du moteur est altéré. Risque de graves avaries moteur.

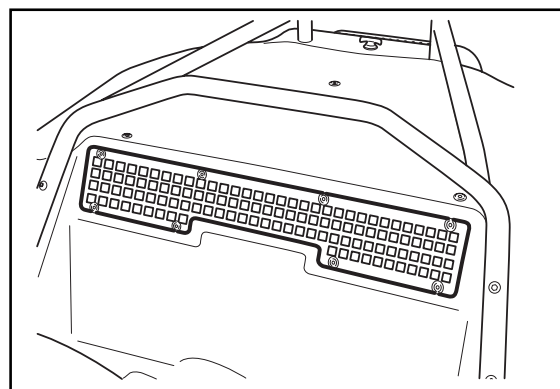

8009-489

## Avant la mise en marche

- Lire les chapitres "Consignes de sécurité" page 7 et "Présentation" page 13.
- Effectuer l'entretien quotidien conformément à "Schéma d'entretien" page 29).
- Régler le siège sur la position souhaitée.

## Démarrage du moteur

1. Lever l'unité de coupe en tirant le levier de levage mécanique vers l'arrière sur la position de verrouillage (position de transport).
2. Serrer le frein de stationnement en maintenant la pédale enfoncée et en appuyant simultanément sur le bouton de verrouillage.
3. Placer la commande d'accélération sur la position intermédiaire.

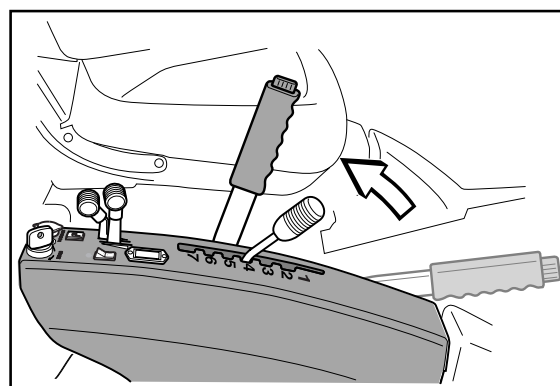

8009-554

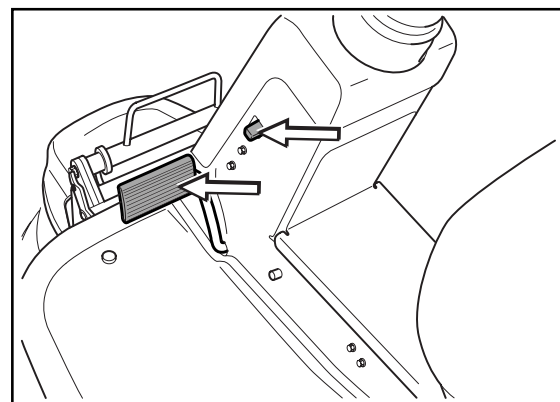

8009-328

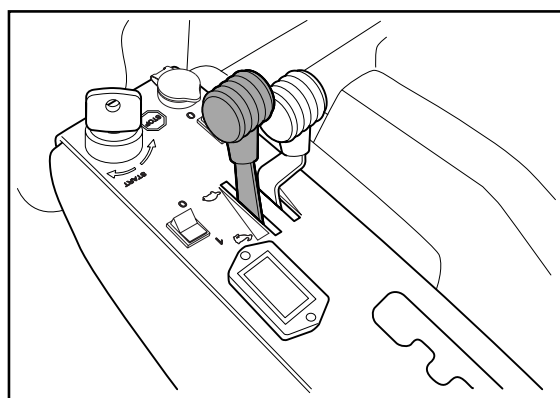

8009-562



# CONDUITE

4. Si le moteur est froid, la commande du starter doit être poussée à fond vers l'arrière.

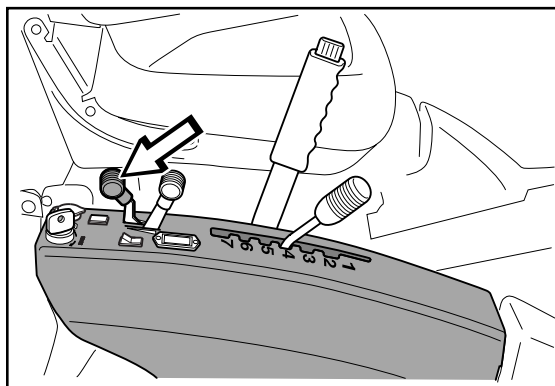

8009-534

5. Tourner la clé de démarrage sur la position de démarrage.

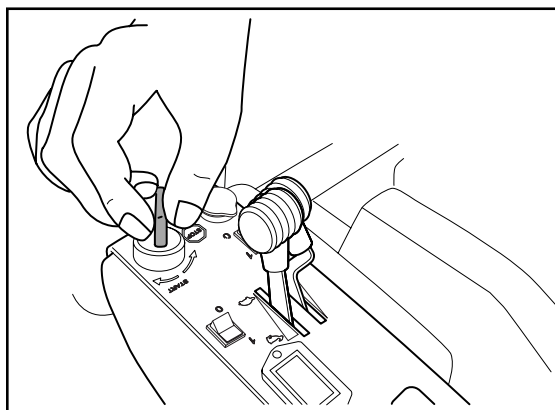

8009-558

6. Dès que le moteur démarre, relâcher la clé de démarrage pour qu'elle retourne sur la position neutre.

## INFORMATION IMPORTANTE

**Ne pas faire tourner le moteur de démarrage plus de 5 secondes à chaque fois. Si le moteur ne démarre pas, attendre 15 secondes avant de faire un nouvel essai de démarrage.**

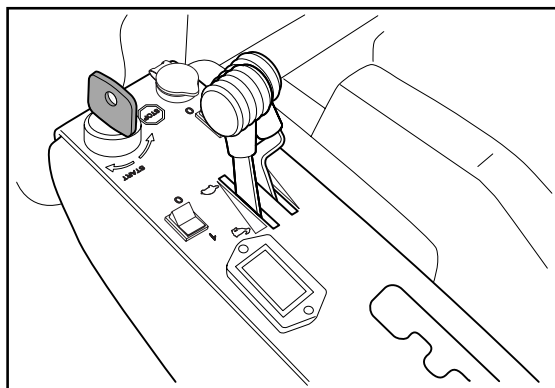

8009-559

7. Pousser peu à peu la commande du starter une fois que le moteur a démarré.

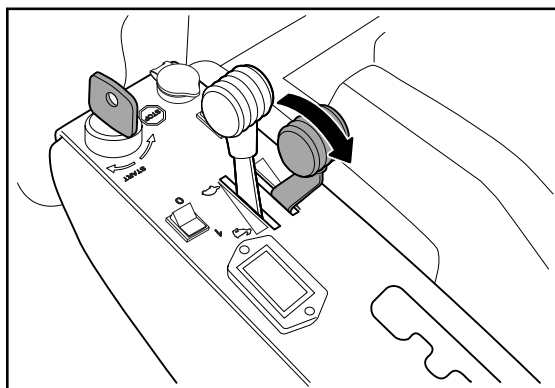

8009-560

# CONDUITE

8. Régler le régime de moteur souhaité à l'aide de la commande d'accélération.

Laisser tourner le moteur sur un régime modéré de "demi-accélération" pendant 3-5 minutes avant d'augmenter la charge.



## AVERTISSEMENT!

Ne jamais faire tourner le moteur à l'intérieur, dans des locaux fermés ou mal aérés. Les gaz d'échappement du moteur contiennent du monoxyde de carbone toxique.

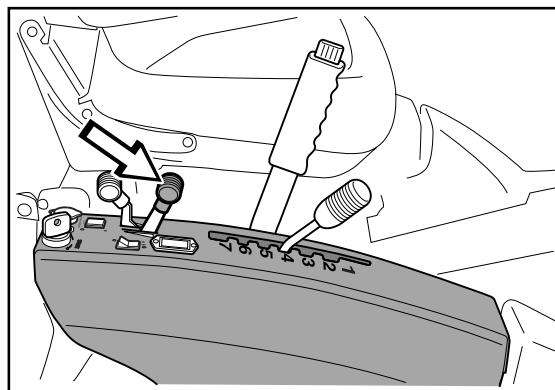

8009-533

## Conduite de la tondeuse autoportée, PF 18

1. Libérer le frein de stationnement en appuyant d'abord sur la pédale de frein et la relâchant ensuite.

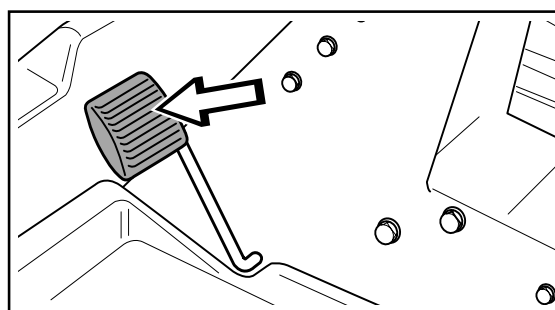

6007-208

2. Appuyer doucement sur une des pédales jusqu'à l'obtention de la vitesse souhaitée.

Appuyer sur la pédale (1) pour avancer et sur la pédale (2) pour reculer.



## AVERTISSEMENT!

Ne jamais faire tourner le moteur à l'intérieur, dans des locaux fermés ou mal aérés. Les gaz d'échappement du moteur contiennent du monoxyde de carbone toxique.

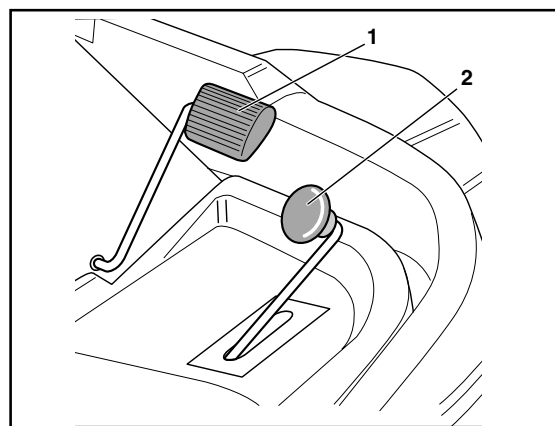

6007-209

3. Choisir la hauteur de coupe souhaitée (1-7) à l'aide du levier de réglage de la hauteur de coupe.

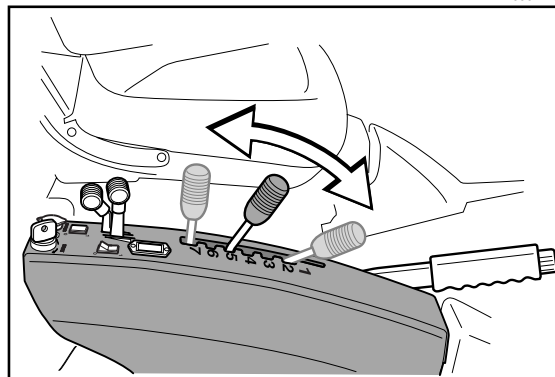

8009-557

# CONDUITE

4. Enfoncer le bouton de verrouillage se trouvant sur le levier de levage mécanique et mettre le levier dans la position la plus en avant. L'unité de coupe est abaissée et démarre.

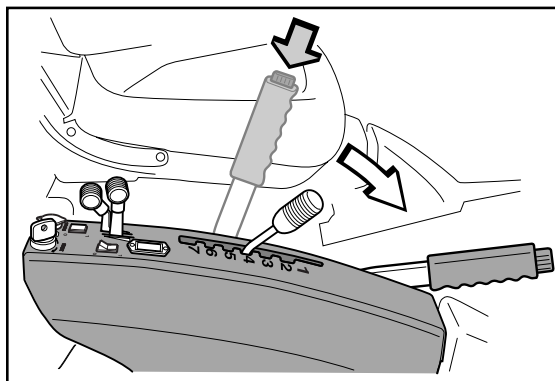

8009-555

## Arrêt du moteur, PF 18

Si le moteur a été durement sollicité, le laisser tourner au ralenti pendant une minute pour qu'il retrouve une température de travail normale avant d'être arrêté. En raison du risque de dépôt sur la bougie, éviter de faire tourner la machine au ralenti pendant longtemps.

1. Soulever et bloquer l'unité de coupe en tirant le levier de levage mécanique vers l'arrière jusqu'en position de verrouillage.

Si l'unité de coupe est laissée en position basse, le circuit de verrouillage au démarrage empêche le démarrage du moteur.

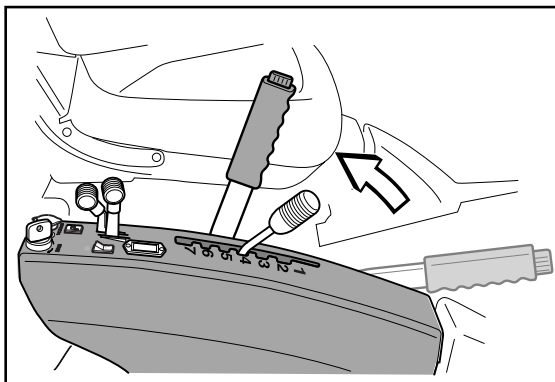

8009-554

2. Placer la commande d'accélération sur la position "MIN". Tourner la clé de démarrage sur la position "STOP".

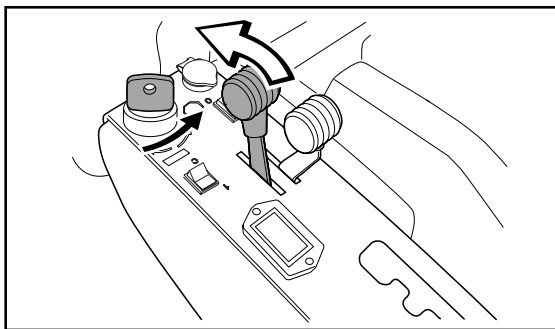

8009-561

3. Quand la machine est immobile, serrer le frein de stationnement en maintenant la pédale enfoncée et en appuyant simultanément sur le bouton de verrouillage.

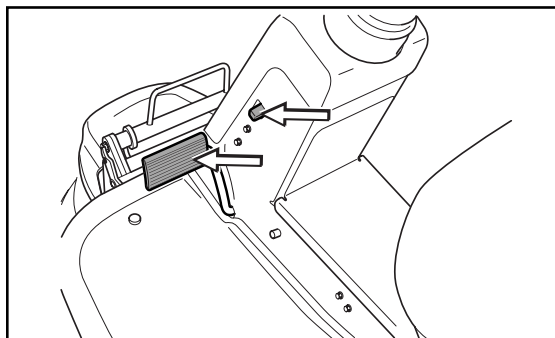

8009-328

# CONDUITE

## Conduite de la tondeuse autoportée, PF 21

1. Libérer le frein de stationnement en appuyant d'abord sur la pédale de frein et la relâchant ensuite.

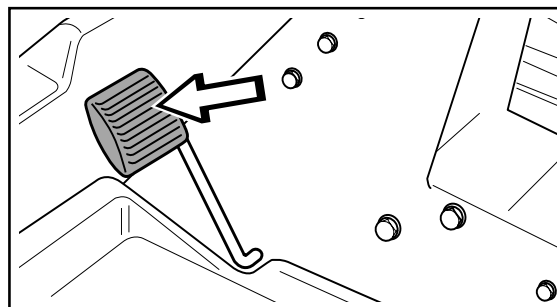

6007-208

2. Appuyer doucement sur une des pédales jusqu'à l'obtention de la vitesse souhaitée.

Appuyer sur la pédale (1) pour avancer et sur la pédale (2) pour reculer.

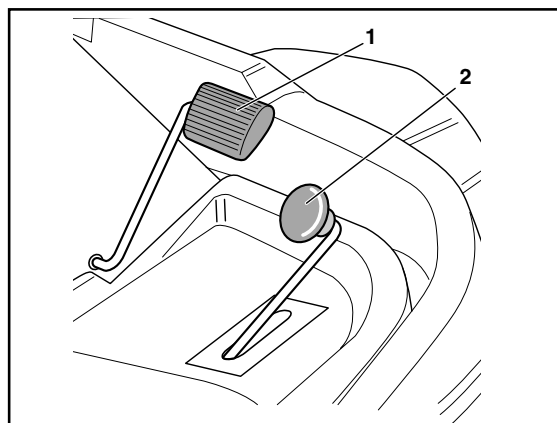

6007-209



### AVERTISSEMENT!

Ne jamais faire tourner le moteur à l'intérieur, dans des locaux fermés ou mal aérés. Les gaz d'échappement du moteur contiennent du monoxyde de carbone toxique.

3. Choisir la hauteur de coupe souhaitée (1-7) à l'aide du levier de réglage de la hauteur de coupe.

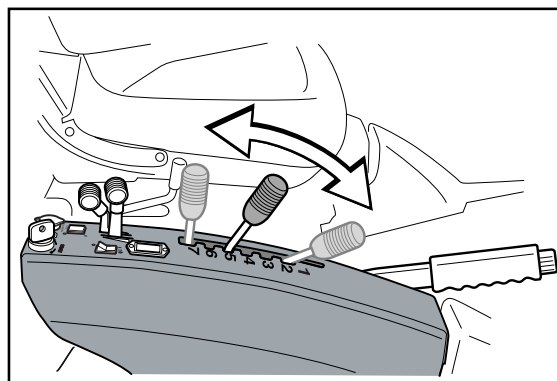

8009-539

4. Enfoncer le bouton de verrouillage se trouvant sur le levier de levage mécanique et mettre le levier dans la position la plus en avant. L'unité de coupe est abaissée et démarre.

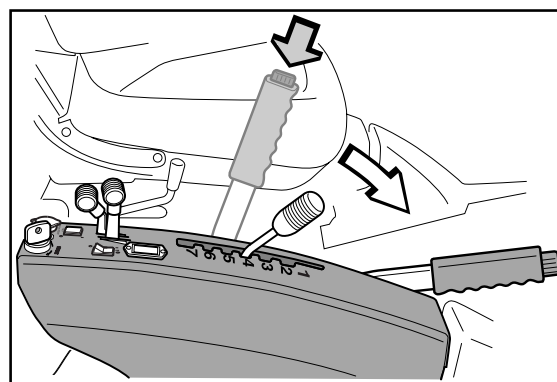

8009-537

# CONDUITE

5. Si l'unité de coupe n'est pas complètement abaissée ou si les couteaux ne commencent pas à tourner, abaisser complètement l'unité de coupe à l'aide du levier de levage hydraulique.

Pour assurer que le cylindre hydraulique se trouve en position extrême, maintenir le levier dans la position la plus en avant pendant 0,5-1 seconde.

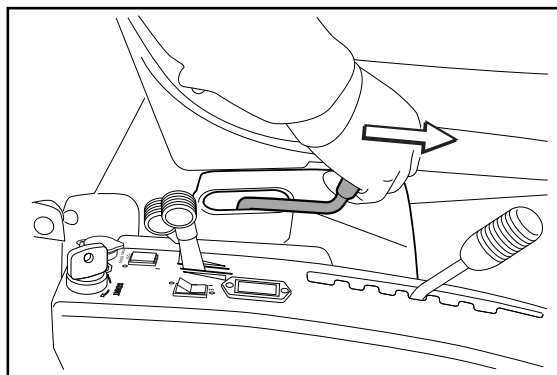

8009-538

## Verrouillage du différentiel, PF 21

Le verrouillage du différentiel peut être activé lors de la conduite à l'aide de la pédale sur le côté gauche.

Pour éviter l'immobilisation, il peut être activé juste avant un obstacle.

1. Activer le verrouillage du différentiel au besoin en appuyant sur la pédale. Si une roue patine, relever légèrement le pied de la pédale de conduite.
2. Veiller à ce que le verrouillage du différentiel soit désactivé quand la pédale est relâchée. Effectuer de petits mouvements du volant ou reculer un peu jusqu'à ce que la pédale revienne en position normale.

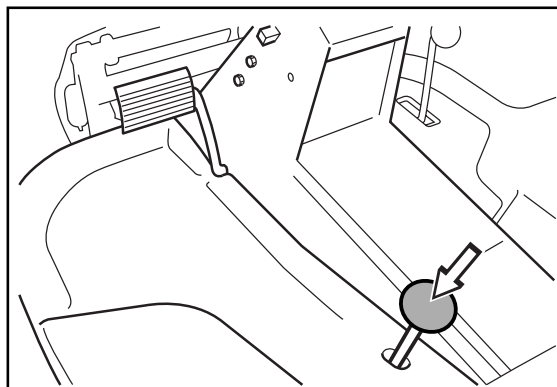

8020-009

## Arrêt du moteur, PF 21

Si le moteur a été durement sollicité, le laisser tourner au ralenti pendant une minute pour qu'il retrouve une température de travail normale avant d'être arrêté. En raison du risque de dépôt sur la bougie, éviter de faire tourner la machine au ralenti pendant longtemps.

1. Soulever l'unité de coupe à l'aide du levier de levage hydraulique.

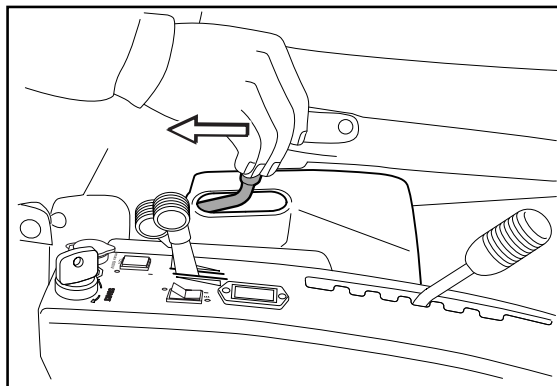

8009-536

L'unité peut au besoin être bloquée en position relevée en tirant le levier de levage mécanique vers l'arrière jusqu'en position de verrouillage.

Si l'unité de coupe est laissée en position basse, le circuit de verrouillage au démarrage empêche le démarrage du moteur.

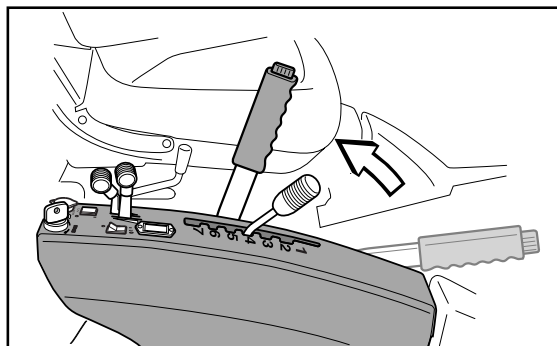

8009-535

# CONDUITE

- Placer la commande d'accélération sur la position "MIN". Tourner la clé de démarrage sur la position "STOP".

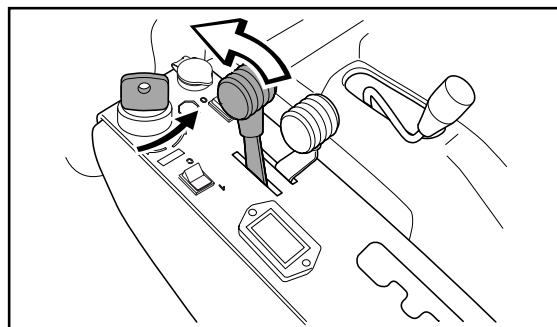

8009-544

- Quand la tondeuse autoportée est immobile, serrer le frein de stationnement en maintenant la pédale enfoncée et en appuyant simultanément sur le bouton de verrouillage.

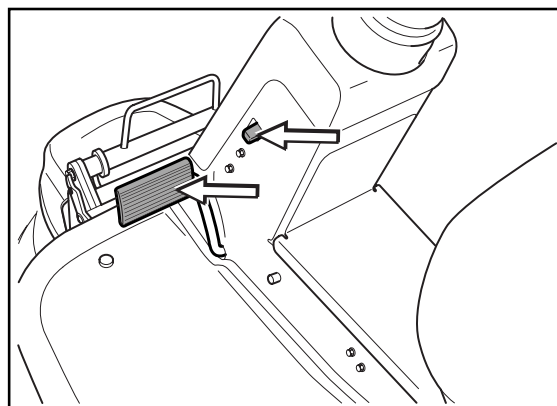

8009-328

# ENTRETIEN

## Entretien

### Schéma d'entretien

La liste ci-dessous indique l'entretien à effectuer sur la tondeuse autoportée. Pour les points référant à la note 4 en bas de page, consulter un atelier de réparation autorisé.

Entretien	Page	Entretien quotidien		Entretien <sup>3</sup> hebdomadaire	Au moins chaque année	Périodicité en heures			
		avant	après			25	50	100	300
Inspecter pour détecter toute fuite d'huile ou de carburant	-	○							
Contrôler le frein de stationnement	38	●							
Contrôler le niveau d'huile du moteur (lors de chaque plein)	64	●				●			
Contrôler le filtre à air de la pompe à carburant	42	●							
Contrôler l'interrupteur de sécurité, siège	45	●							
Contrôler l'interrupteur de sécurité, levier de levage	45	●							
Contrôler l'interrupteur de sécurité, système de pédales	45	●							
Contrôler/nettoyer la prise d'air de refroidissement du moteur	33		●			●			
Contrôler l'unité de coupe:	50		●						
• fixation des couteaux	52		●						
• état des couteaux (tranchant, forme, etc.)	52		●						
Contrôler les câbles de direction (jeu éventuel, etc.)	35		●						
Contrôler les éléments de fixation (vis, écrous, etc.)	-		○						
Démarrer le moteur et les couteaux et écouter pour détecter tout bruit anormal	22		●						
Nettoyer sous l'unité de coupe	51		●						
Nettoyer la prise d'air de refroidissement de la transmission	34		●			●			
Contrôler le niveau d'acide de la batterie	43			●					
Contrôler le niveau d'huile de la transmission	69			●					
Contrôler l'état des courroies, poulies, etc.	-			○					
Vérifier l'absence de dommage	-			○					
Contrôler la pression des pneus (60 kPa)	43			●					
Contrôler que le support de câbles au niveau de l'articulation centrale est intact	37			●					

# ENTRETIEN

● = Décrit dans ce manuel d'utilisation.

○ = Non décrit dans ce manuel d'utilisation.

Entretien	Page	Entretien quotidien		Entretien <sup>3</sup> hebdomadaire	Au moins chaque année	Périodicité en heures			
		avant	après			25	50	100	300
Nettoyer soigneusement autour du moteur	33			●					
Nettoyer soigneusement autour de la transmission	-			○					
Nettoyer autour de toutes les courroies, poulies, etc.	61			●					
Graisser le câble du verrouillage du différentiel, PF21	63			●					
Nettoyer soigneusement autour du silencieux	33			●					
Graisser le siège du conducteur	66			●					
Graisser tous les câbles	61			●					
Graisser les verrouillages de sécurité dans l'unité de coupe	66			●					
Graisser la tirette intérieure dans l'unité de coupe	66			●					
Graisser les rainures du cadre de l'outil de l'unité de coupe	66			●					
Graisser les articulations de l'unité de coupe	66			●					
Nettoyer le tunnel du cadre	-			○					
Graisser le mécanisme des pédales du tunnel du cadre	62			●					
Graisser la commande des vitesses	66			●					
Graisser le câble du frein de stationnement	69			●					
Graisser la commande d'accélération	67			●					
Graisser la commande du starter	67			●					
Graisser la chaîne de direction du tunnel du cadre	63			●					
Graisser les câbles de direction du tunnel du cadre	35			●					
Nettoyer la prise d'air de refroidissement du moteur	33				●	●			
Nettoyer le préfiltre du filtre à air (huile-mousse)	39				●	●			
Changer l'huile du moteur <sup>1)</sup>	64				●			●	
Nettoyer la cartouche du filtre à air <sup>2)</sup> (filtre en papier)	39				●		●		
Contrôler/régler le réglage de la hauteur de coupe	50				●		●		
Contrôler/régler le frein de stationnement	38				●		●		



# ENTRETIEN

● = Décrit dans ce manuel d'utilisation.

○ = Non décrit dans ce manuel d'utilisation.

Entretien	Page	Entretien quotidien		Entretien <sup>3</sup> hebdomadaire	Au moins chaque année	Périodicité en heures			
		avant	après			25	50	100	300
Inspecter la protection anti-flammes/l'extincteur d'étincelles (équipement supplémentaire).	-				○		○		
Remplacer le filtre de l'huile hydraulique (toutes les 200 heures)	68				●			●	
Remplacer le filtre à huile du moteur (toutes les 200 heures).	68				●			●	
Nettoyer/remplacer la bougie	44				●			●	
Remplacer le filtre à carburant de la conduite	42				●			●	
Nettoyer le filtre à air d'impulsion	42				●			●	
Nettoyer les brides de refroidissement	-				○			○	
Contrôler le jeu des soupapes du moteur <sup>4)</sup>	-				○				○
Contrôler s'il est nécessaire de changer l'huile <sup>4)</sup> et le filtre <sup>4)</sup> de la boîte de vitesses (toutes les 500 heures).	-				○			○	
Remplacer le préfiltre du filtre à air (huile-mousse) <sup>2)</sup>	39				●				●
Remplacer le filtre à air (filtre en papier) <sup>2)</sup> (toutes les 200 heures)	39				●			●	
Effectuer la révision des 300 heures <sup>4)</sup>	-				○				○

1) Premier remplacement après 8 heures. En cas de sollicitation importante ou de températures ambiantes élevées, remplacer toutes les 50 heures.

2) En cas de travail dans des environnements poussiéreux, le nettoyage et le remplacement doivent être effectués plus souvent.

3) Si la tondeuse autoportée est utilisée tous les jours, le graissage doit être effectué deux fois par semaine.

4) Doit être effectué par un atelier d'entretien agréé.



## AVERTISSEMENT!

**Avant tout travail sur le moteur ou sur l'unité de coupe, vérifier que:**

- **Le moteur est arrêté.**
- **Le frein de stationnement est serré.**
- **La clé de contact a été retirée.**
- **L'unité de coupe est débrayée.**
- **Les câbles d'allumage n'ont pas été retirés de la bougie d'allumage.**

# ENTRETIEN

## Démontage des capots de la tondeuse autoportée

### Capot du moteur

1. Avancer le siège le plus possible et le relever.
2. Tourner le verrou sur le capot du moteur de 1/4 de tour dans le sens anti-horaire.

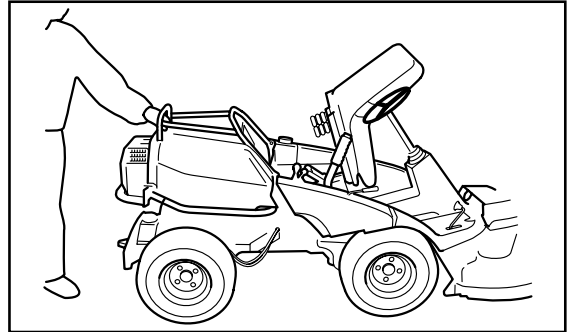

8009-509

3. Relever le capot du moteur.

Au besoin, le capot du moteur peut être retiré en enlevant les axes des charnières.

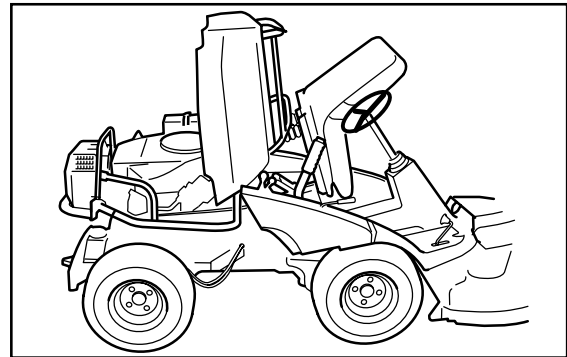

8009-510

### Capot avant

Ouvrir la fermeture à déclic et retirer le capot avant.

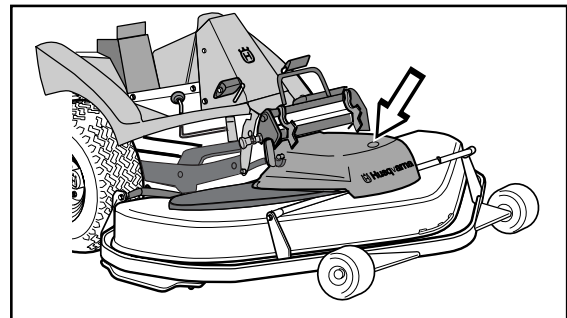

6016-106

### Aile droite

Retirer le bouton de la commande de vitesse (1), les vis (2 et 3) et soulever l'aile pour la retirer.

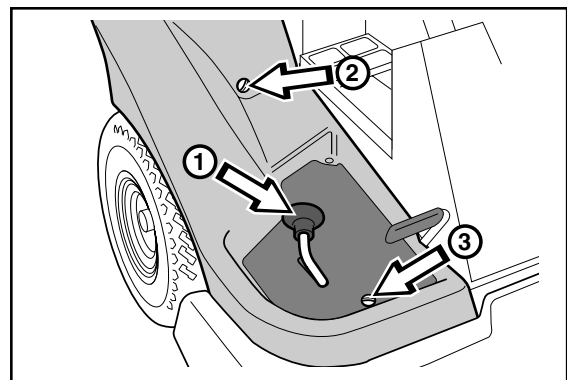

6008-203

# ENTRETIEN

## Aile gauche

### PF 18

Desserrer les vis (1 et 2) et retirer l'aile.

### PF 21

Retirer le bouton sur la pédale de verrouillage du différentiel. Desserrer les vis (1 et 2) et retirer l'aile.

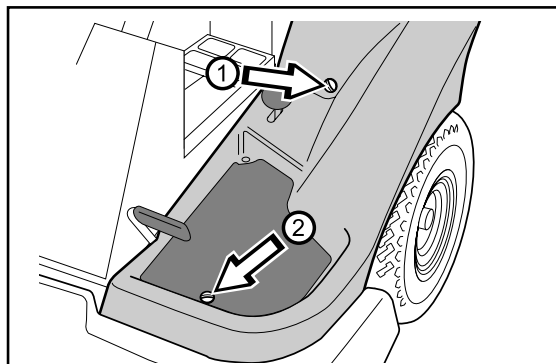

6020-008

## Carter de la transmission

Desserrer les deux vis (une de chaque côté) et retirer ensuite le carter de la transmission.

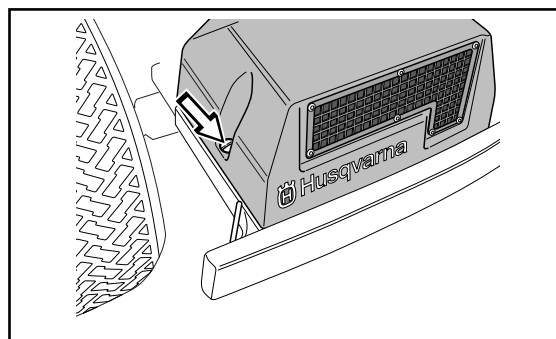

6008-209

## Contrôle de la prise d'air de refroidissement du moteur

Nettoyer la grille de la prise d'air de refroidissement sur le capot du moteur, derrière le siège du conducteur.

Relever le capot du moteur.



### AVERTISSEMENT!

La prise d'air de refroidissement tourne quand le moteur est en marche. Attention aux doigts.

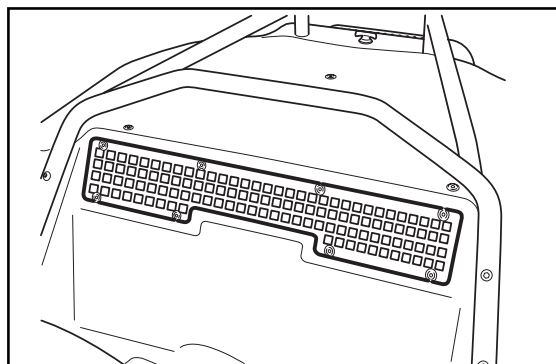

8009-489

Grille de la prise d'air

Contrôler que la prise d'air de refroidissement du moteur ne contient ni feuilles, ni herbe, ni saletés.

Contrôler le conduit d'air situé sur le dessous du capot du moteur. Il doit être propre et ne pas frotter contre la prise d'air de refroidissement.

Si la grille de la prise d'air, le conduit d'air ou la prise d'air de refroidissement sont bouchés, le refroidissement du moteur se dégrade, ce qui peut provoquer des endommagements du moteur.

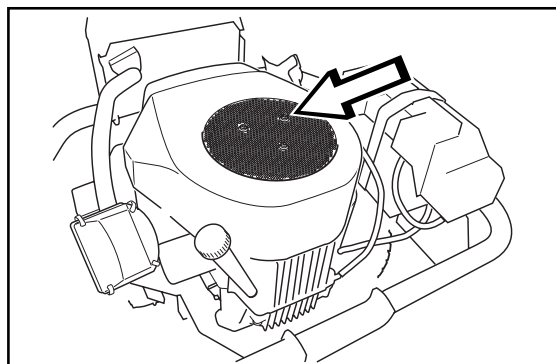

8009-152

Prise d'air de refroidissement

---

# ENTRETIEN

---

## Nettoyage du moteur et du silencieux

Veiller à ce que le moteur et le silencieux soient exempts de restes de coupe et de saleté. Les restes de coupe imbibés d'essence ou d'huile se trouvant sur le moteur représentent un risque accru d'incendie et nuisent au refroidissement.

Laisser refroidir le moteur avant le nettoyage. Si la saleté contient de l'huile, la dissoudre avec un produit dégraissant, sinon, utiliser de l'eau et une brosse.

Les restes de coupe autour du silencieux sèchent rapidement et représentent un risque d'incendie. Les retirer avec une brosse et de l'eau quand le silencieux est froid.

## Contrôle de la prise d'air de la transmission

Contrôler que la prise d'air de la transmission n'est pas bouchée.

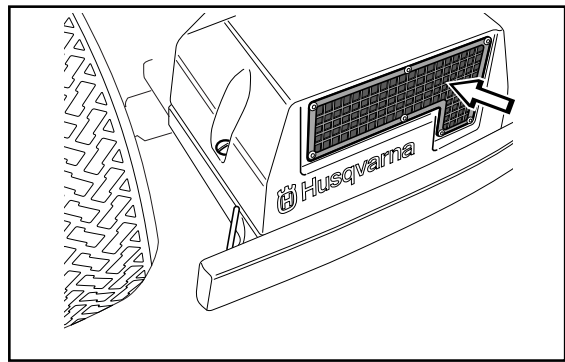

6008-208

# ENTRETIEN

## Contrôle et réglage des câbles de direction

La direction est réglée à l'aide de câbles.

Après un certain temps de conduite, ces câbles peuvent se relâcher, ce qui modifie le réglage de la direction.

Contrôler et régler la direction de la manière suivante:

1. Retirer la tôle du cadre en desserrant les deux vis.

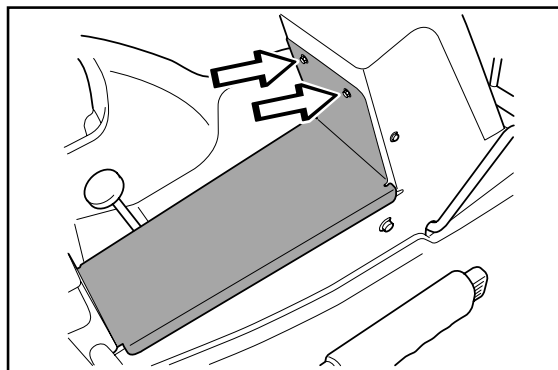

8009-340

2. Vérifier que les câbles sont positionnés correctement sous les rouleaux de guidage dans le tunnel du cadre.

Contrôler la tension des câbles de direction en les pinçant (au niveau des flèches). La distance entre les câbles doit pouvoir être réduite de moitié sans trop forcer.

Changer le câble si le toron est abîmé et des fils dépassent.

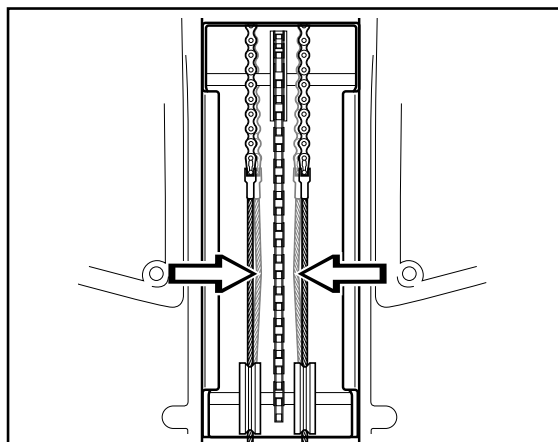

6008-212

3. Au besoin, les câbles peuvent être tendus en desserrant le contre-écrou et en serrant l'écrou de réglage (un câble de chaque côté de la machine).

Tenir le câble, avec une clé à molette par exemple, pour ne pas qu'il se torde. Si le réglage est effectué d'un seul côté, la position médiane du volant est modifiée.

Ne pas trop serrer les câbles, ils doivent juste serrer contre la couronne de direction.

Contrôler la tension des câbles après les avoir réglés comme indiqué au point 2.

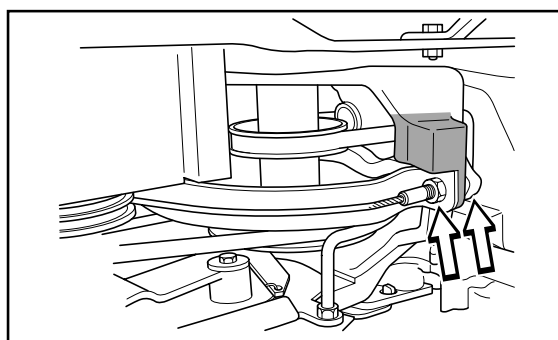

8009-341

# ENTRETIEN

## Contrôle et réglage du câble d'accélération

Contrôler que le moteur réagit à une accélération et qu'un régime satisfaisant est obtenu pour une pleine accélération.

En cas de doute, consulter un atelier de réparation.

Si un réglage est nécessaire, il peut être effectué de la manière suivante au niveau du câble inférieur :

1. Desserrer la pince de la gaine extérieure du câble et pousser la commande d'accélération sur le plein régime.
2. Contrôler que le câble d'accélération est monté dans le trou de fixation correct dans le levier inférieur, voir la figure.
3. Presser ensuite la gaine extérieure du câble le plus possible vers la gauche et serrer la pince.

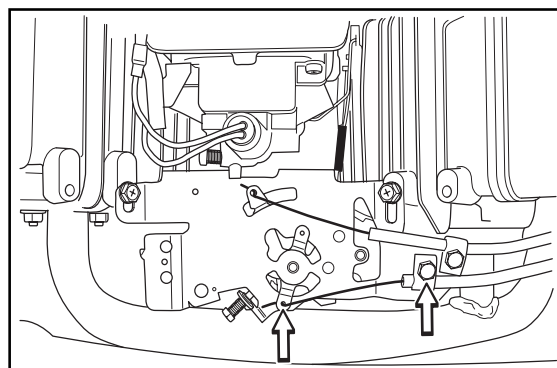

## Contrôle et réglage du câble du starter

Si le moteur dégage une fumée noire ou démarre difficilement, il est possible que le câble du starter soit mal réglé (câble supérieur).

En cas de doute, consulter un atelier de réparation.

Si un réglage est nécessaire, il peut être effectué de la manière suivante :

1. Desserrer la pince de la gaine extérieure du câble et tirer la commande du starter sur la position de starter ouvert au maximum.
2. Contrôler que le câble du starter est monté dans le levier supérieur, voir la figure.
3. Tirer ensuite la gaine extérieure du câble du starter le plus possible vers la droite et serrer la pince.

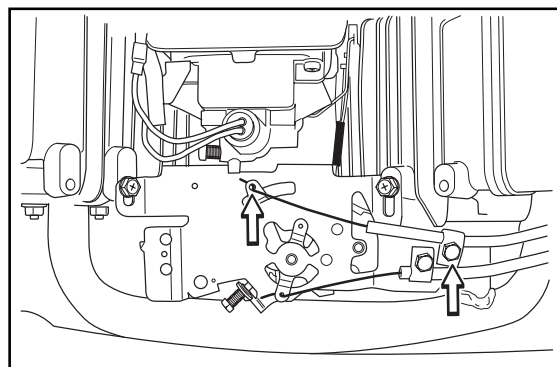

## Réglage du blocage du différentiel, PF 21

Régler le blocage du différentiel (sur le côté gauche) de la manière suivante :

1. Contrôler que le blocage du différentiel est désactivé, la pédale doit être complètement relevée.
2. Régler pour qu'il n'y ait pas de jeu entre la gaine du câble et la vis de réglage à l'aide des deux écrous situés sur la vis de réglage. On ne doit détecter aucun jeu quand on tire sur la gaine.
3. Serrer ensuite modérément les écrous pour ne pas abîmer la vis de réglage.

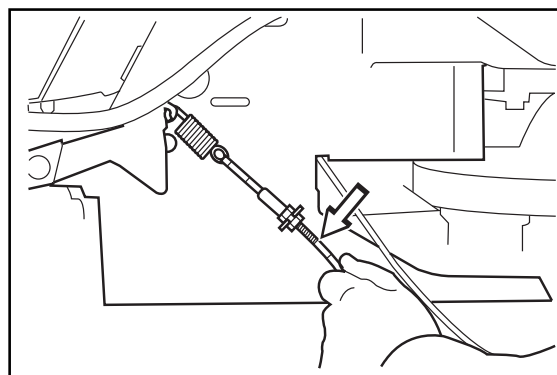

# ENTRETIEN

## Réglage du câble hydrostatique

Régler le câble de la transmission hydrostatique (sur le côté gauche) de la manière suivante:

1. Retirer le carter de transmission. Desserrer les deux vis (une de chaque côté) et retirer ensuite le carter de la transmission.
2. Démonter l'articulation à rotule inférieure, elle est bloquée par une rondelle de blocage.
3. Veiller à ce que la pédale de conduite vers l'avant soit complètement enfoncée.

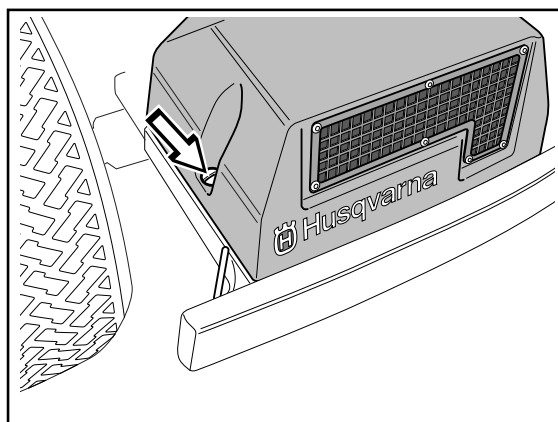

6008-209

4. Passer le bras vertical en position max et contrôler que la rotule et le culot de l'articulation à rotule inférieure correspondent l'un par rapport à l'autre.
5. Régler au besoin le culot sur le câble.
6. Assembler l'articulation à rotule inférieure.
7. Mettre en place la rondelle de blocage de l'articulation à rotule.

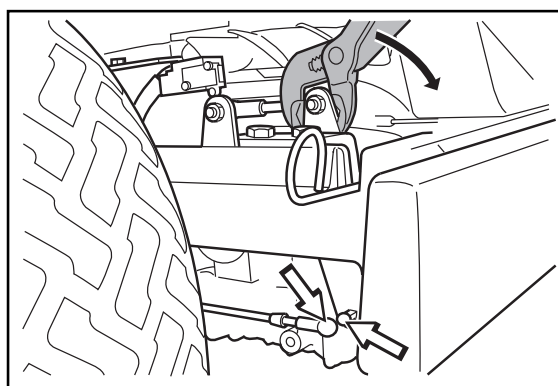

6020-002

## Support de câble

Le support de câbles au niveau de l'articulation centrale protège les câbles et les flexibles hydrauliques pour qu'ils ne soient pas coincés dans les virages. Il est bas et peut être abîmé par des objets ou une conduite sans précautions, surtout lors des marches arrière.

Contrôler qu'il n'est pas abîmé et que le guide-courroie est bien centré derrière la poulie.

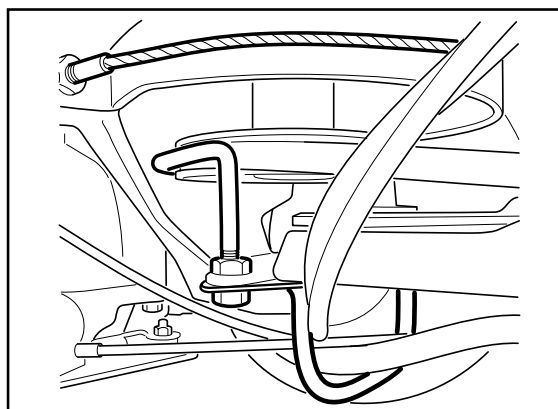

6012-364

# ENTRETIEN

## Réglage du frein de stationnement

Régler le frein de stationnement (sur le côté droit) de la manière suivante:

1. Retirer le carter de transmission. Desserrer les deux vis (une de chaque côté) et retirer ensuite le carter de la transmission.

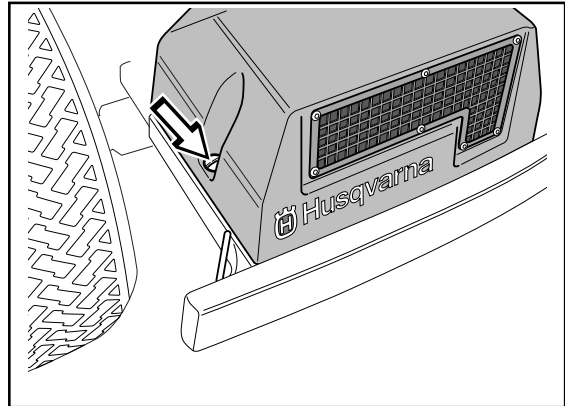

6008-209

2. Décrocher le ressort (A) de la vis (B).

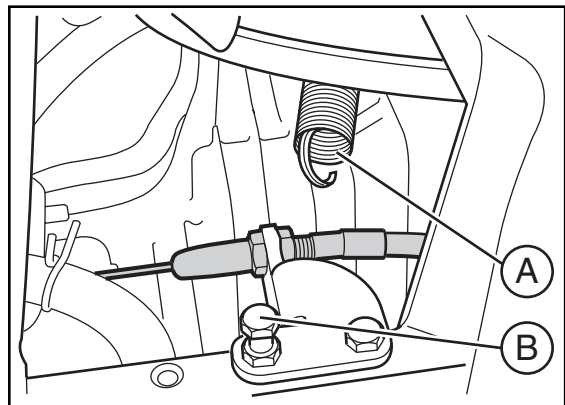

6020-005

3. Contrôler que le frein de stationnement n'est pas serré.
4. Régler un jeu de 1 mm entre la gaine et la vis de réglage lorsque la gaine est tirée. Régler à l'aide des écrous sur la vis de réglage.
5. Serrer modérément les écrous afin de ne pas endommager la vis de réglage.
6. Remettre en place le ressort (A).
7. Contrôler le bon fonctionnement du frein.



### AVERTISSEMENT!

Un frein mal réglé peut diminuer la puissance de freinage.



## Remplacement du filtre à air

Si le moteur est faible ou tourne de manière irrégulière, il est possible que le filtre à air soit bouché. La conduite avec un filtre à air bouché peut causer des dépôts sur la bougie résultant en des perturbations du fonctionnement.

C'est pourquoi il est important de remplacer le filtre à air à intervalles réguliers (voir "Schéma d'entretien" page 29 pour les intervalles d'entretien corrects).



### AVERTISSEMENT!

Laisser refroidir le système d'échappement des gaz avant de procéder aux opérations de révision. Risque de brûlures.

### Remplacement du filtre à air, PF 18

1. Relever le capot du moteur.
2. Replier les deux fermetures à déclic et retirer le couvercle sur le carter du filtre à air.

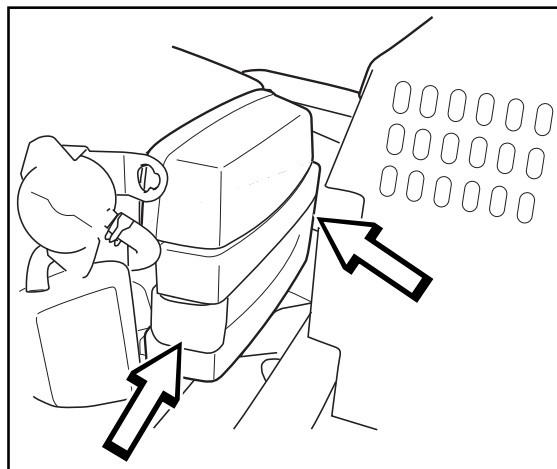

8009-148

3. Retirer le pré-filtre en mousse plastique et le laver avec un agent de nettoyage doux.

L'essorer et le sécher dans un chiffon propre.

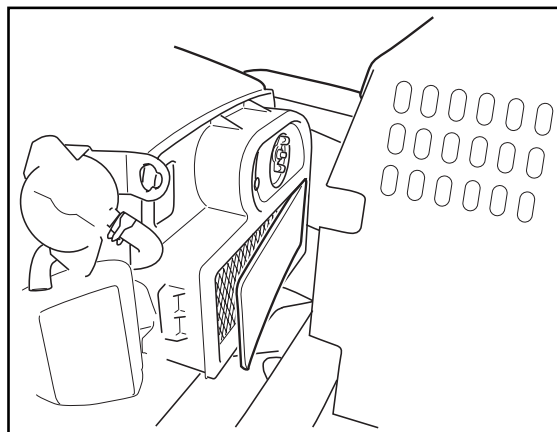

8009-149

# ENTRETIEN

4. Retirer l'écrou à ailettes du filtre à air et retirer le filtre en papier.

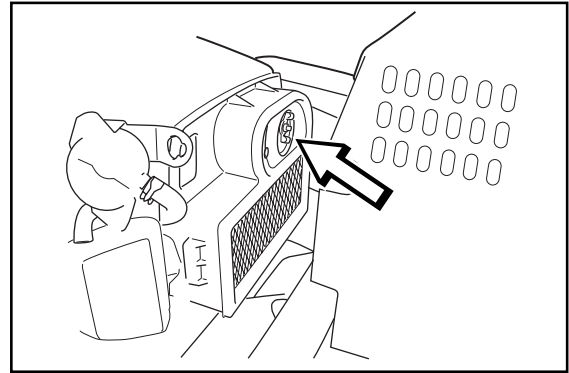

8009-150

5. Frapper le filtre en papier contre une surface rigide pour en éliminer la poussière.  
Si le filtre en papier est toujours sale, le remplacer.

## INFORMATION IMPORTANTE

**Ne pas utiliser d'air comprimé pour nettoyer le filtre en papier.**  
**Ne pas laver le filtre en papier.**  
**Ne pas huiler le filtre en papier.**

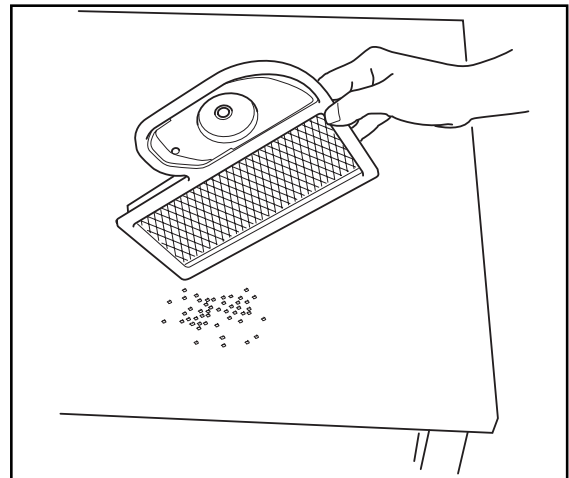

8009-151

6. Remettre en place le filtre à air de la manière suivante:  
Placer le filtre en papier dans le carter du filtre à air et serrer l'écrou à ailettes.
7. Mettre le préfiltre sur la partie rectangulaire du filtre en papier.
8. Remettre en place le couvercle sur le carter du filtre à air. Amener le couvercle depuis le dessous et veiller à ce que le préfiltre sorte de sa position. Fixer avec les deux fermetures à déclic

## Remplacement du filtre à air, PF 21

1. Relever le capot du moteur.
2. Retirer les deux manettes en plastique sur le couvercle du filtre à air et retirer le couvercle.

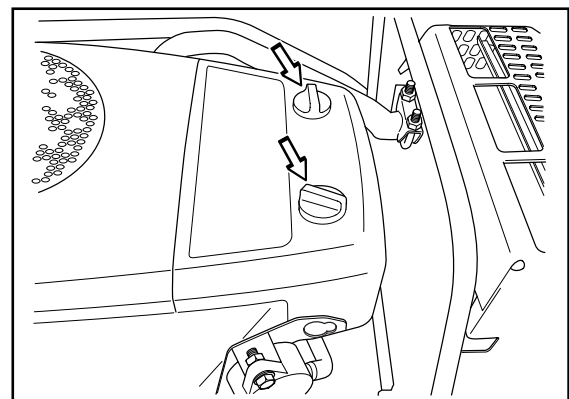

8009-179

# ENTRETIEN

3. Retirer le pré-filtre en mousse plastique et le laver avec un agent de nettoyage doux.

L'essorer et le sécher dans un chiffon propre.

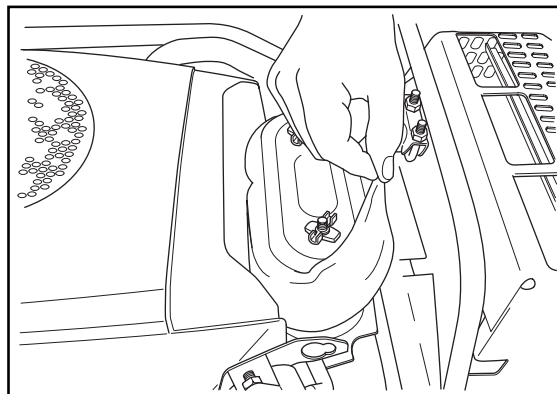

8009-180

4. Retirer les écrous à ailettes du filtre à air et retirer le filtre en papier.

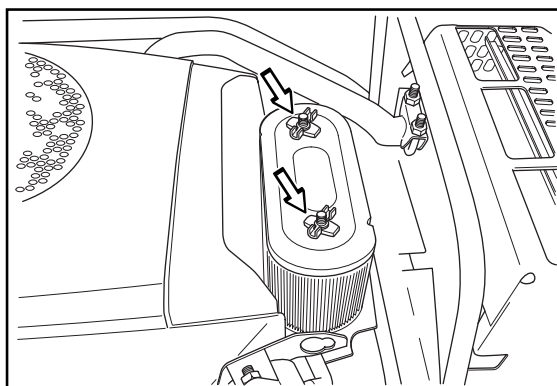

8009-182

5. Frapper le filtre en papier contre une surface rigide pour en éliminer la poussière.

Si le filtre en papier est encore sale, le remplacer.

## INFORMATION IMPORTANTE

**Ne pas utiliser d'air comprimé pour nettoyer le filtre en papier.**

**Ne pas laver le filtre en papier.**

**Ne pas huiler le filtre en papier.**

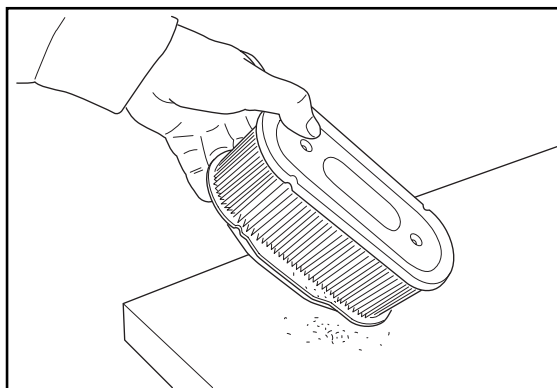

8009-181

6. Remettre en place le filtre à air de la manière suivante:

Contrôler que le joint sur le dessous du filtre en papier est intact. Placer le filtre en papier dans le carter du filtre à air et serrer les écrous à ailettes.

7. Placer le pré-filtre sur le filtre en papier.
8. Remettre en place le couvercle sur le carter du filtre à air. Ne pas serrer trop fort les manettes en plastique.

# ENTRETIEN

## Remplacement du filtre à carburant

Remplacer le filtre à carburant monté sur la conduite toutes les 100 heures (une fois par saison) ou plus souvent s'il est bouché.

Remplacer le filtre de la manière suivante:

1. Ouvrir le capot du moteur.
2. Repousser les colliers de serrage loin du filtre. Utiliser une pince plate.
3. Retirer le filtre des extrémités des tuyaux.
4. Enfoncer le nouveau filtre dans les extrémités des tuyaux. Tourner le filtre pour que la flèche "FLOW" pointe vers le haut vers la pompe à carburant. Si nécessaire, une solution savonneuse peut être appliquée sur les extrémités du filtre pour en faciliter le montage.
5. Replacer les colliers de serrage contre le filtre.

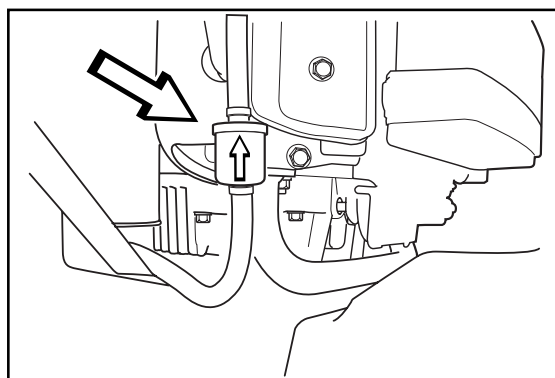

8009-146

## Nettoyage du filtre à air d'impulsion

1. Ouvrir le capot du moteur.
2. Desserrer les quatre fermetures à déclic, soulever le couvercle et retirer le filtre.
3. Nettoyer le filtre avec de l'air comprimé.  
Remplacer le filtre s'il est endommagé ou s'il n'est pas possible de le nettoyer.
4. Remettre le filtre dans le couvercle et fixer le couvercle avec les fermetures à déclic. Fermer le capot du moteur.

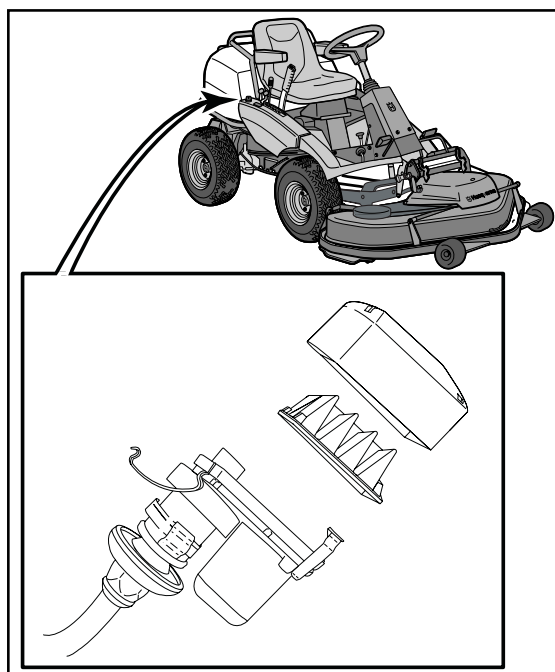

8009-342

## Contrôle du filtre à air de la pompe à carburant

Contrôler régulièrement que le filtre à air de la pompe à carburant n'est pas sale.

Retirer les vis et replier la pompe; aucun tuyau n'a besoin d'être débranché

Si nécessaire, le filtre peut être nettoyé avec un pinceau.

Remettre en place la pompe sur la console.

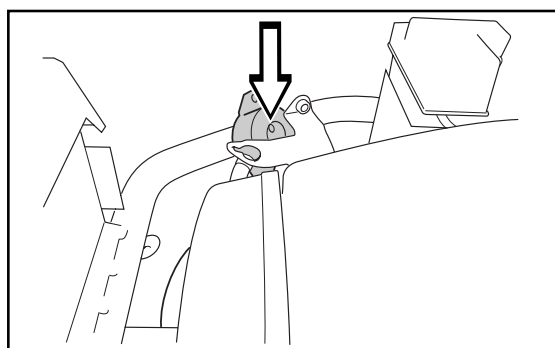

8009-147

# ENTRETIEN

## Contrôle de la pression des pneus

La pression des pneus doit être de 60 kPa (0,6 kp/cm<sup>2</sup>) pour toutes les roues.

Pour améliorer la traction, la pression des pneus arrière peut être réduite à 40 kPa (0,4 kp/cm<sup>2</sup>).

La pression maximale autorisée est de 80 kPa (0,8 kp/cm<sup>2</sup>)

### INFORMATION IMPORTANTE

**Si les pneus avant ne présentent pas la même pression, les coupeaux coupent l'herbe à différentes hauteurs.**

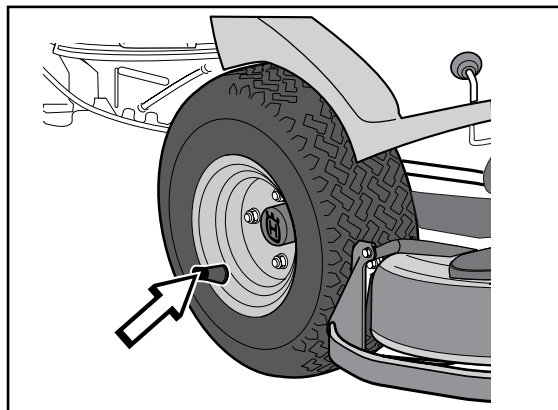

6016-109

## Contrôle du niveau d'acide de la batterie

Contrôler que le niveau d'acide de la batterie se trouve entre les repères. En cas de remplissage, seule de l'eau distillée doit être versée dans les éléments.



### AVERTISSEMENT!

Mesures en cas de contact avec l'acide

- Externe: Rincer abondamment avec de l'eau.
- Interne: Boire de grandes quantités d'eau ou de lait. Consulter un médecin aussi vite que possible.
- Yeux: Rincer abondamment avec de l'eau. Consulter un médecin le plus vite possible.

La batterie dégage un gaz explosif. Étincelles, flammes et cigarettes sont absolument interdites à proximité de la batterie.

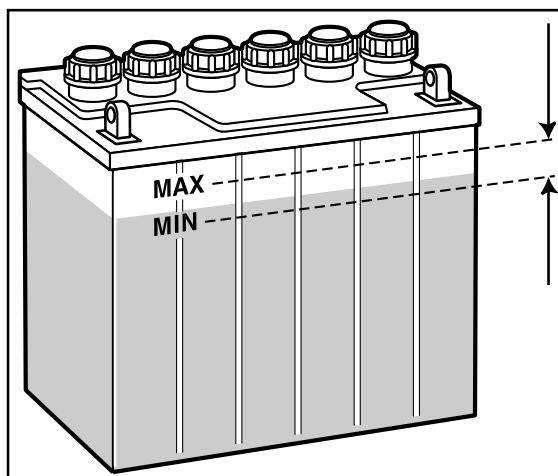

6008-216

## Système d'allumage

Le moteur est équipé d'un système d'allumage électronique. Seule la bougie nécessite d'être entretenue.

Bougies recommandées, voir "Caractéristiques techniques" page 79.

### INFORMATION IMPORTANTE

**Une bougie de type incorrect peut endommager le moteur.**

# ENTRETIEN

## Remplacement de la bougie

1. Retirer la cosse du câble d'allumage et nettoyer autour de la bougie.
2. Retirer la bougie à l'aide d'une douille pour bougie de 13/16" (21 mm)
3. Contrôler la bougie.

Remplacer la bougie si les électrodes sont brûlées sur leur pourtour ou si l'isolateur est fendu ou abîmé.

Nettoyer la bougie à l'aide d'une brosse en acier si elle doit de nouveau être utilisée.

4. Mesurer l'écartement des électrodes à l'aide d'une jauge Birmingham. L'écartement doit être de 0,75 mm / 0,030". Au besoin, régler l'écartement en pliant l'électrode latérale.
5. Revisser la bougie à la main pour éviter d'endommager les filetages.

### INFORMATION IMPORTANTE

**Une bougie qui n'est pas suffisamment vissée peut causer une surchauffe et endommager le moteur. Une bougie trop vissée peut endommager les filetages de la culasse.**

6. Une fois que la bougie touche le fond, la serrer avec la clé à bougie.  
Serrer la bougie de manière à presser la rondelle.  
Une bougie usée doit être dévissée de 1/8 de tour par rapport au contact avec le siège. Une bougie neuve doit être dévissée de 1/4 de tour par rapport au contact avec le siège.
7. Remettre en place la cosse du câble d'allumage.

## Fusibles

Le fusible principal se trouve dans un porte-fusible autonome sous le couvercle du boîtier de la batterie, devant la batterie.

Type: Type sabre, 15 A.

Le fusible de la prise électrique se trouve sous le contact à clé de l'allumage derrière la plaque latérale sur le panneau des commandes.

Type: Type sabre, 7,5 A.

Ne pas utiliser d'autre fusible en cas de remplacement.

Un étrier brûlé indique que le fusible a sauté. Sortir le fusible du porte-fusible pour le remplacer.

Le fusible a pour fonction de protéger le système électrique. S'il se déclenche de nouveau peu de temps après avoir été remplacé, il s'agit d'un court-circuit qui doit être corrigé avant de remettre en marche la machine.

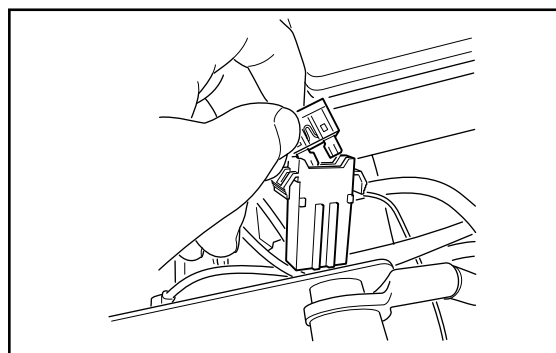

8009-370

Fusible principal

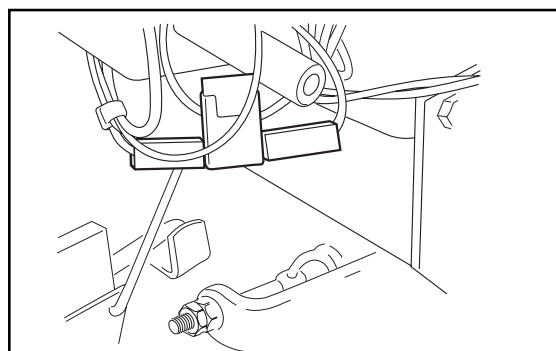

8009-586

Fusible pour la prise électrique

# ENTRETIEN

## Contrôle du système de sécurité

La tondeuse autoportée est équipée d'un système de sécurité qui empêche le démarrage ou la conduite dans les conditions suivantes.

Le moteur ne doit pouvoir être mis en marche que si l'unité de coupe est en position relevée et les pédales de la transmission hydrostatique sur la position neutre (point mort).

Le conducteur n'a pas besoin de s'asseoir sur le siège.

Contrôler tous les jours que le système de sécurité fonctionne correctement en essayant de mettre en marche le moteur quand une de ces conditions n'est pas remplie. Passer à une autre condition et essayer de nouveau.

Contrôler que le moteur s'arrête quand le corps est légèrement soulevé du siège, quand l'unité de coupe est abaissée ou quand les pédales de la transmission hydrostatique ne sont pas sur le point mort.

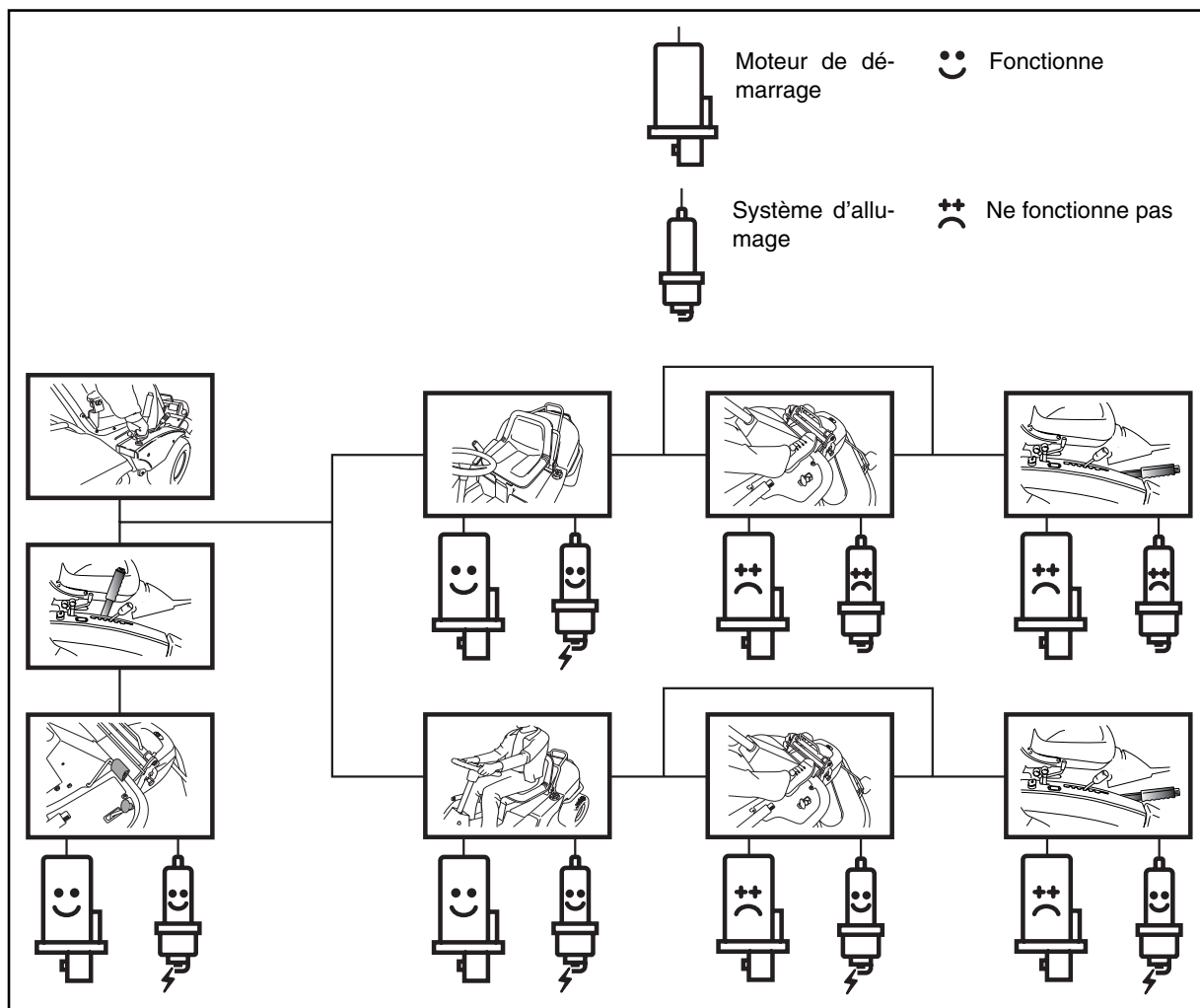

# ENTRETIEN

## Remplacement des lampes

Pour davantage d'informations sur les types de lampes, voir les "Caractéristiques techniques".

1. Desserrer les deux vis qui maintiennent le capot du carter du servomoteur.

Soulever le capot et le tourner autour de la colonne de direction.

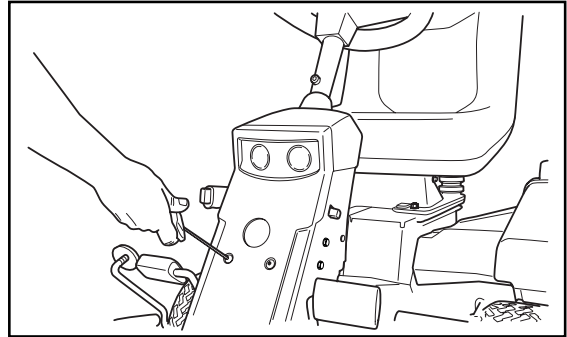

8009-511

2. Desserrer les deux vis qui maintiennent l'insert des lampes.

Retirer l'insert des lampes.

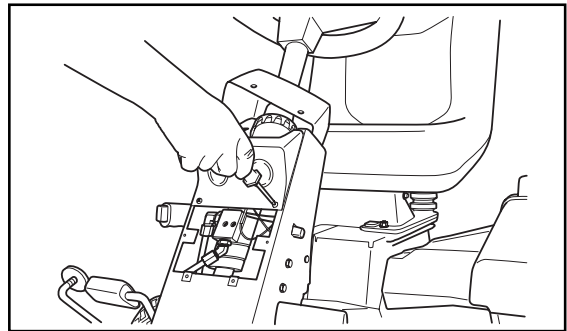

8009-512

3. Détacher les câbles des lampes.
4. Retirer les lampes de l'insert.

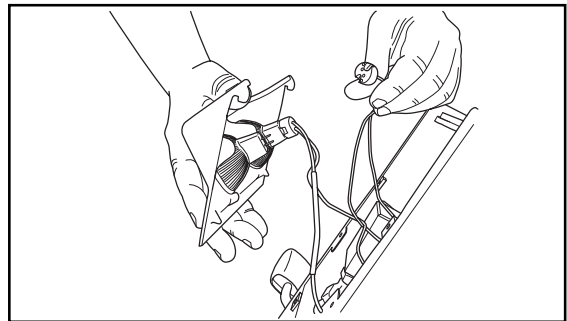

8009-513

5. Mettre les nouvelles lampes. Faire attention à retenir avec le pouce à l'avant.

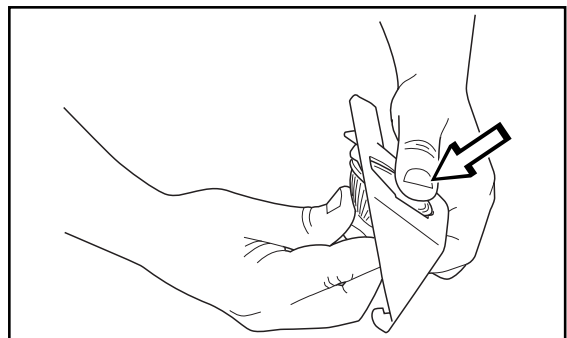

8009-522

6. Raccorder les câbles, l'insert des lampes et le capot au carter du servomoteur.



# ENTRETIEN

## Composants de l'unité de coupe

Les instructions ci-dessous sont illustrées par une unité de coupe avec éjection vers l'arrière mais, sauf indication contraire, la procédure est identique pour toutes les unités.

Les composants mentionnés sont:

- A Dispositif de verrouillage
- B Tirette intérieure
- C Protection à crochet
- D Poignée
- E Étai de réglage de la hauteur
- F Étai parallèle
- G. Butée inférieure du réglage de la hauteur

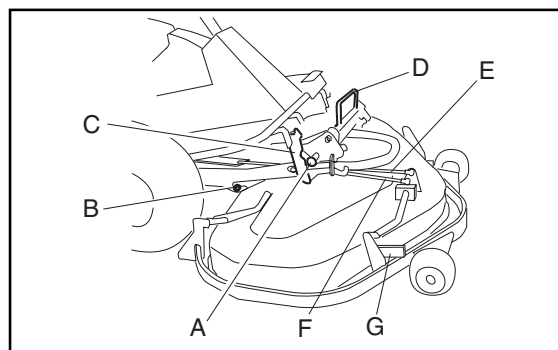

8009-188

## Montage de l'unité de coupe



**AVERTISSEMENT!**  
**Observer la plus grande prudence.**  
**Risque de coincement.**

Position de départ pour le montage de l'unité de coupe:

- Placer la machine sur une surface plane.
- Bloquer le frein en appuyant sur la pédale et verrouiller avec le bouton-poussoir.
- Hydraulique de l'outil sur la position inférieure (PF 21).
- Cadre de l'outil en position abaissée.
- Cadre de l'outil bloqué avec la protection à crochet et dispositif de verrouillage (A) en position enfoncée.

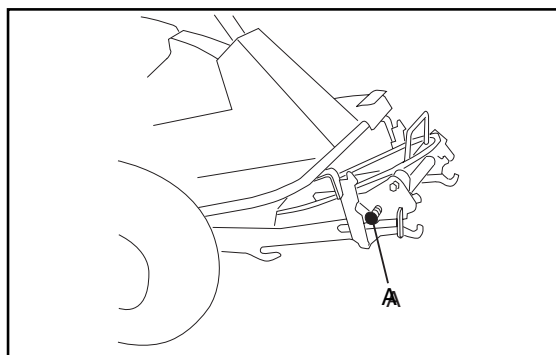

8009-022

- Cadre de l'unité monté sur l'unité de coupe, voir "Démontage du cadre de l'unité" page 55.

# ENTRETIEN

1. Monter l'unité dans les crochets extérieurs du cadre de l'outil.

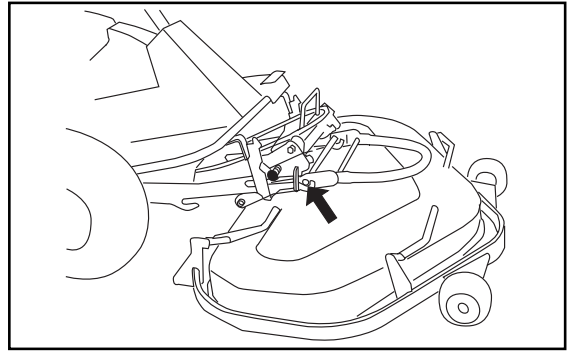

2. Tirer le dispositif de verrouillage (A) et libérer la protection à crochet en poussant sa poignée (D) vers l'arrière.

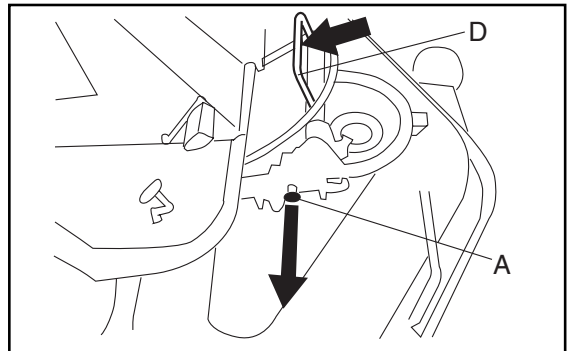

3. Soulever l'unité en tirant vers le haut le levier de levage mécanique se trouvant à droite du conducteur.
4. Pousser l'unité pour que les tirettes intérieures (B) pénètrent complètement dans les rainures du cadre de l'outil.

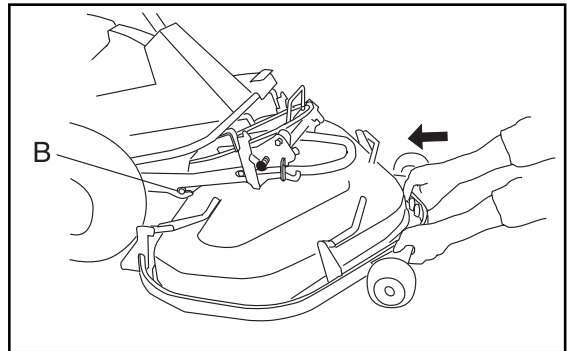

5. Accrocher la fixation arrière de l'étau de réglage de la hauteur (E):

Placer le levier de réglage de la hauteur de coupe sur la position la plus en avant. Retirer l'étau en tirant la partie avant du cadre vers le haut ou vers le bas.

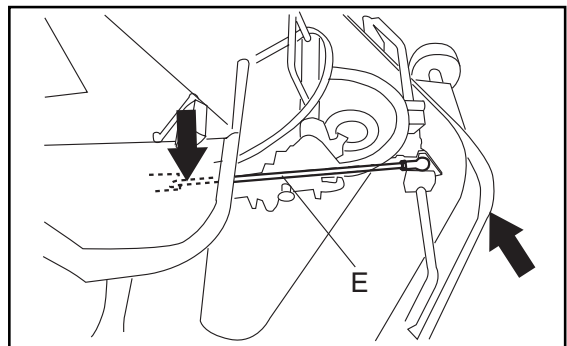

## AVERTISSEMENT!

Attention aux doigts. Ne pas faire tourner les couteaux ou la courroie.

# ENTRETIEN

6. Desserrer le ressort du tendeur de courroie et monter la courroie sur la poulie avant. Une nouvelle courroie est courte. Au besoin, faire tourner la poulie avant avec une clé sur la vis centrale.

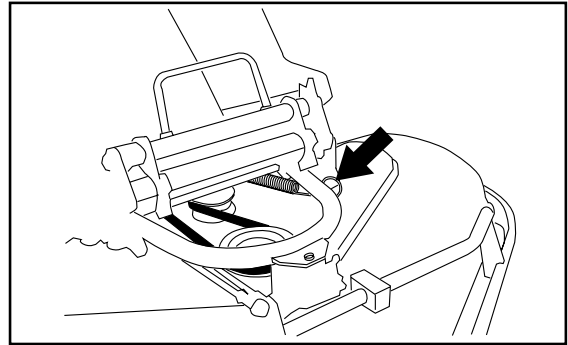

8009-008

7. Raccrocher le ressort du tendeur de courroie.

## INFORMATION IMPORTANTE

**Contrôler que la courroie se trouve autour du galet tendeur.**

### Esquisse de la courroie

- 1. Courroie d'entraînement
- 2. Poulie avant
- 3. Galet tendeur
- 4. Ressort du tendeur de courroie

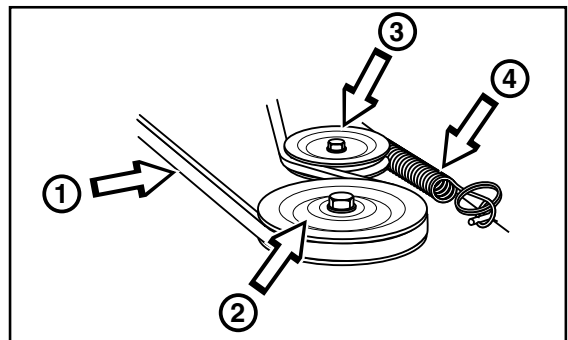

6016-105

8. Mettre le capot avant en place

# ENTRETIEN

## Réglage de la hauteur de coupe, du parallélisme et de la pression au sol

Quand une nouvelle unité de coupe est montée, la hauteur, le parallélisme et la pression au sol doivent être réglés.

Le réglage doit être effectué dans l'ordre indiqué.

Position de départ:

- Contrôler la pression des pneus qui doit être de 60 kPa (0,6 bar).
- L'unité de coupe doit être rabattue sur une surface plane.
- Le levier de réglage de la hauteur doit se trouver sur la hauteur de coupe la plus basse.

### Hauteur de coupe

1. Desserrer l'écrou sur l'étau de réglage de la hauteur.
2. Mesurer la distance entre le sol et le bord de l'unité, à l'avant du capot.  
La distance entre le bord avant et le sol doit être de 35 mm.
3. Serrer l'écrou.

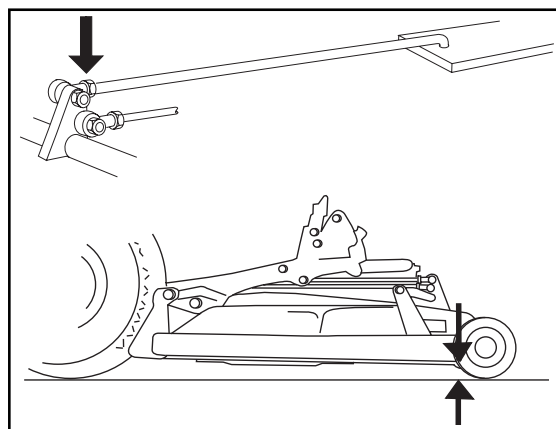

8009-028 8009-556

4. Contrôler et éventuellement régler le parallélisme.
5. Contrôler et éventuellement régler la pression au sol de l'unité de coupe conformément à "Pression au sol" page 51.
6. Monter le capot avant.

### INFORMATION IMPORTANTE

Quand l'unité de coupe est changée, le parallélisme et la hauteur doivent être réglés de nouveau.

### Parallélisme

1. Desserrer les deux écrous sur l'étau.
2. Mesurer la distance entre le sol et le bord de l'unité, à l'avant et à l'arrière du capot.
3. Mettre une clé au dessus du chanfrein au milieu de l'étau et visser pour que le bord arrière de l'unité de coupe soit plus élevé que le bord avant de l'unité de 2 à 4 mm.
4. Mesurer pour contrôler.
5. Serrer ensuite les deux écrous sur l'étau.

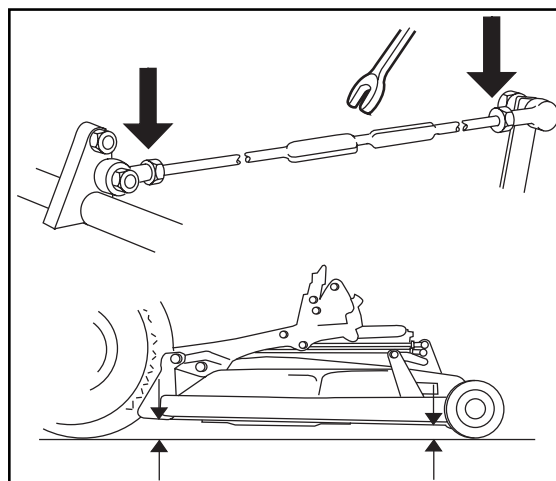

8009-027  
8009-026

# ENTRETIEN

## Pression au sol

Pour un résultat de coupe optimal, l'unité de coupe doit suivre la surface sans exercer une pression trop importante. La pression est réglée à l'aide d'une vis et d'un ressort de chaque côté de la tondeuse autoportée.

Régler la pression au sol de l'unité de coupe de la manière suivante:

1. Placer une balance de salle de bain sous le cadre de l'unité de coupe (sous le bord avant) de façon à ce que l'unité repose sur la balance. Au besoin, placer une cale entre le cadre et la balance pour que les roulettes ne supportent aucun poids.
2. Régler la pression au sol de l'unité en vissant ou dévissant les vis de réglage placées derrière les roues avant de chaque côté de la tondeuse autoportée.

La pression au sol doit être comprise entre 12 et 15 kg et les ressorts doivent être tendus de la même façon.

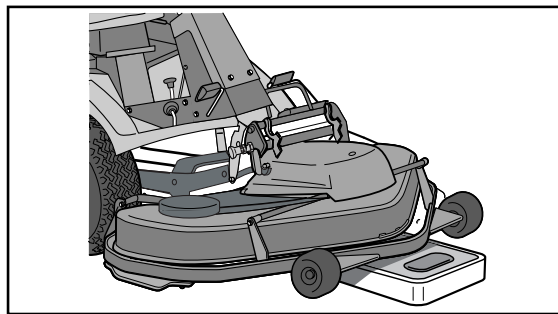

6016-369

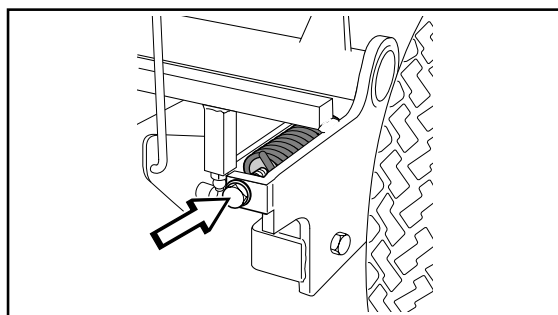

6008-222

## Position d'entretien de l'unité de coupe

Pour faciliter l'accès lors du nettoyage, de réparations et de la révision de l'unité, cette dernière peut être mise en position d'entretien. Sur la position d'entretien, l'unité est relevée et bloquée en position verticale.

### Mise en position de service

1. Placer l'unité pour qu'elle soit suspendue aux crochets extérieurs comme indiqué aux points 1-11 dans "Démontage de l'unité de coupe" page 53.
2. Attraper l'avant de l'unité et la soulever en position verticale. L'unité est automatiquement bloquée en position verticale.

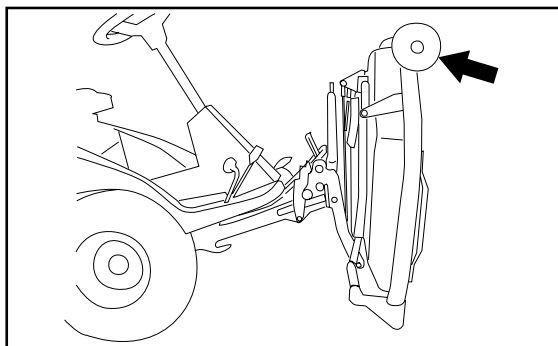

8009-016

### Retour de la position d'entretien

1. Pousser le bord supérieur de l'unité vers l'arrière, amener la poignée vers l'avant tout en abaissant doucement l'unité en position horizontale.
2. Mettre l'unité en position de travail comme indiqué aux points 4-8 dans "Montage de l'unité de coupe" page 47.

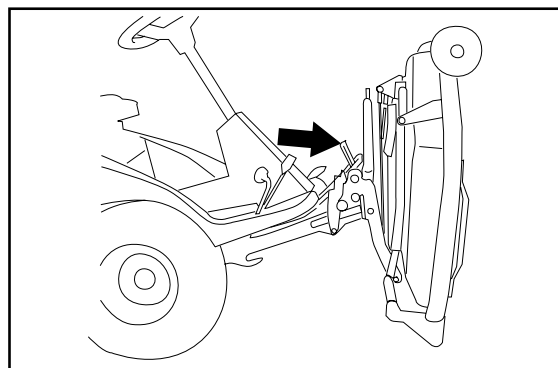

8009-015

# ENTRETIEN

## Versions de l'unité de coupe

ProFlex 18 et ProFlex 21 peuvent être équipés de deux types d'unités de coupe:

- Combi 112
- Combi 122.

Il n'est pas possible de monter un autre type d'unité de coupe sans changer la courroie d'entraînement.

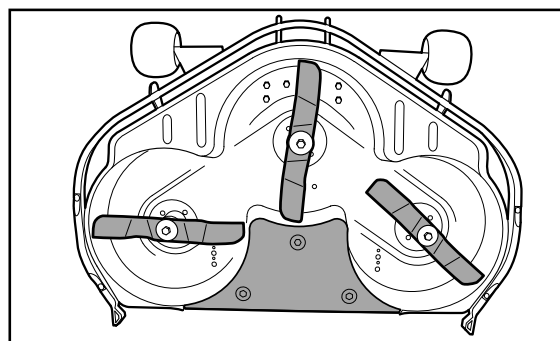

8009-288

Combi 112

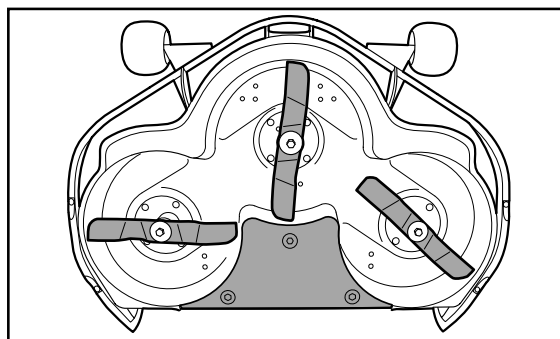

8009-290

Combi 122

## Contrôle des couteaux.

Pour obtenir le meilleur résultat de coupe, il est important que les couteaux ne soient pas abîmés et qu'ils soient bien affûtés.

Contrôler que les vis de fixation des couteaux sont serrées avec un couple de:

- Combi 112: 45 - 50 Nm / 32 - 36 lbft
- Combi 122: 75 -80 Nm / 53 -56 lbft

### INFORMATION IMPORTANTE

**Le remplacement ou l'affûtage des couteaux doit être effectué par un atelier de réparation autorisé.**

Une fois affûtés, les couteaux doivent être équilibrés.

En cas de dommage après une collision, les couteaux abîmés doivent être remplacés. Laisser l'atelier de réparation déterminer si les couteaux peuvent être réparés/affûtés ou s'ils doivent être mis au rebut.

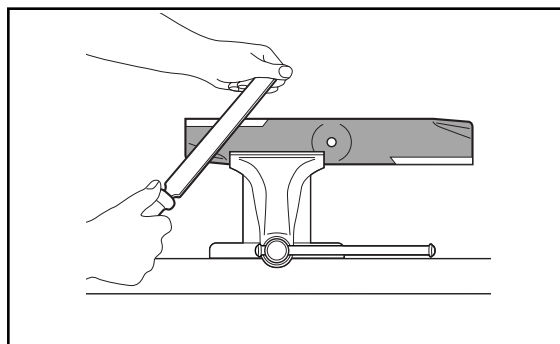

6012-088



### AVERTISSEMENT!

**Si une fissure se forme sur un couteau suite à une réparation inadaptée ou d'un autre dommage, le couteau risque de se briser en cours d'utilisation. Le risque augmente si le couteau n'est pas bien équilibré.**

# ENTRETIEN

## Démontage de l'unité de coupe



### AVERTISSEMENT!

Observer la plus grande prudence. Risque de coincement.

1. Placer la machine sur une surface plane.
2. Bloquer le frein en appuyant sur la pédale et verrouiller avec le bouton-poussoir.

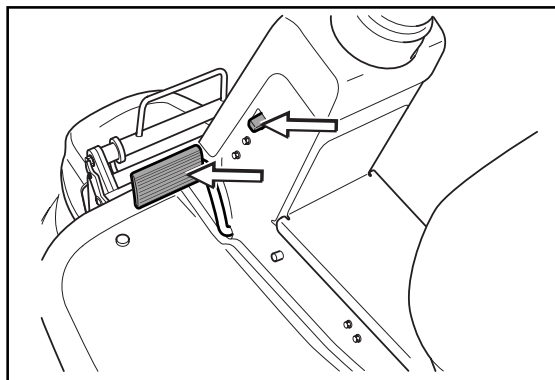

8009-328

3. Soulever l'unité à l'aide du levier de levage mécanique.
4. Retirer le capot avant.

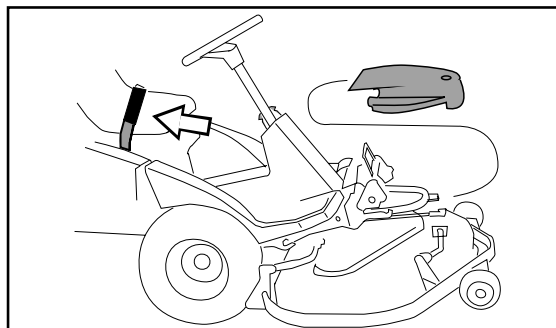

8009-375

5. Desserrer le ressort du tendeur de courroie.
6. Retirer la courroie de la poulie avant.
7. Raccrocher le ressort du tendeur de courroie.

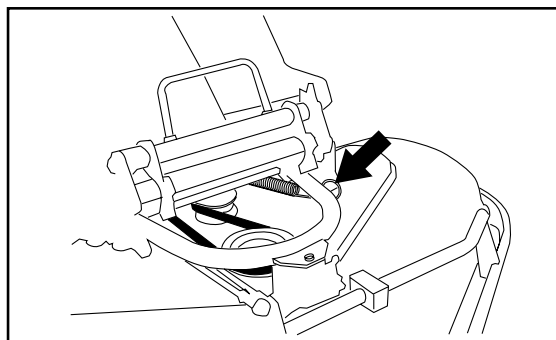

8009-008

8. Passer la courroie autour de la poignée.

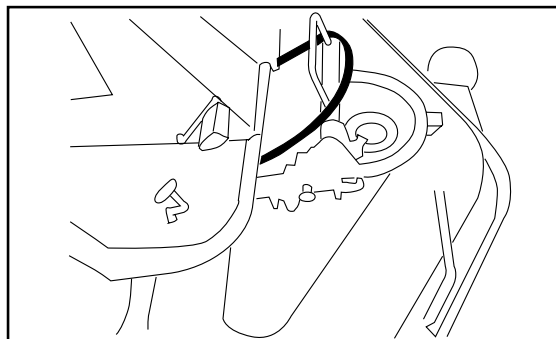

8009-009

# ENTRETIEN

9. Décrocher l'étai de réglage de la hauteur (E) en soulevant sa partie arrière:

Si nécessaire, décharger l'étai en tirant la partie avant du cadre vers le haut ou vers le bas.

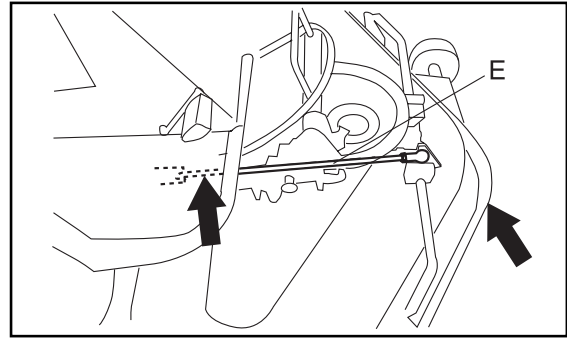

10. Tirer la poignée (D) et l'unité en même temps. Relâcher la poignée quand l'unité est légèrement sortie.

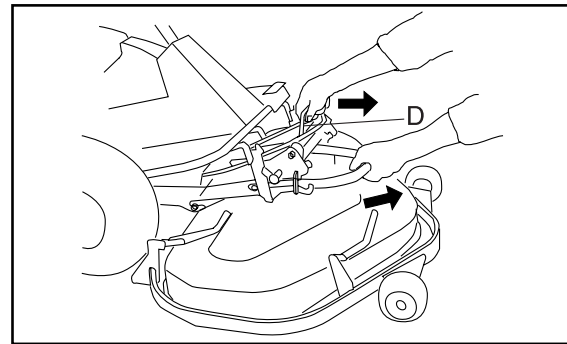

11. Sortir l'unité pour qu'elle s'accroche aux crochets extérieurs.

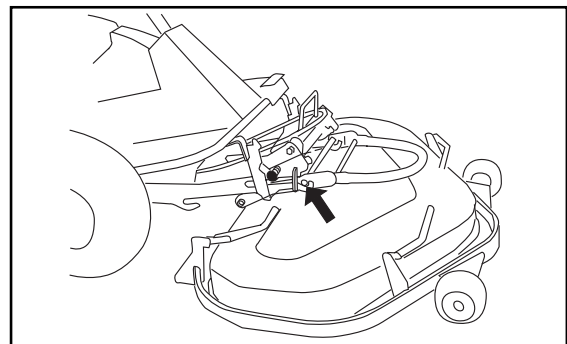

12. Descendre l'unité à l'aide du levier de levage à droite du conducteur.
13. Tirer la poignée (D) pour que la protection à crochet se bloque. Contrôler que le dispositif de verrouillage (A) est en position enfoncée.

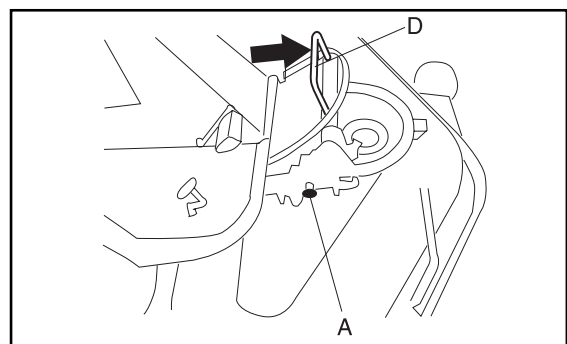

14. Soulever l'unité et la retirer de la machine.



# ENTRETIEN

## Démontage du cadre de l'unité

Position de départ pour le démontage du cadre de l'unité:

- Unité de coupe retirée.
1. Faire sortir le dispositif de verrouillage en le tournant pour que la fixation avant puisse être dégagée de l'unité de coupe.

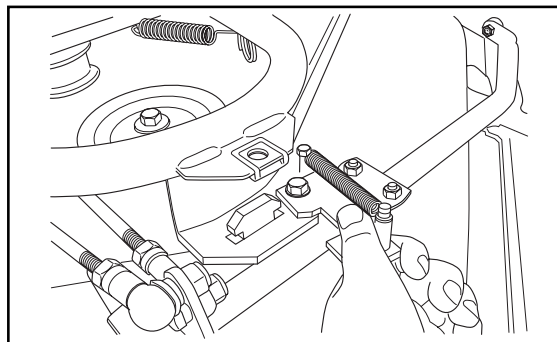

8009-184

2. Pousser le cadre de l'unité vers l'arrière pour libérer la languette sur l'unité de coupe de l'arceau sur le cadre de l'unité et soulever le cadre pour le retirer.

Le montage s'effectue dans l'ordre inverse.

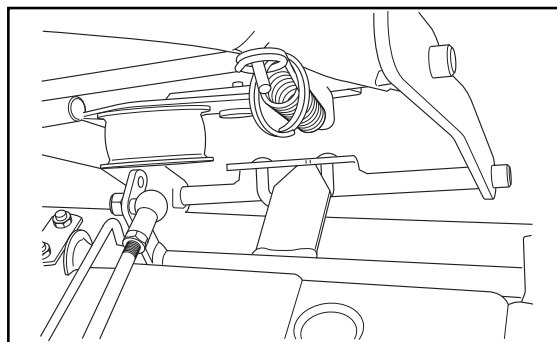

8009-185

## Démontage de la courroie

Position de départ pour le démontage de la courroie:

- Aucune unité n'est montée sur la machine.
- La partie avant de la courroie est suspendue autour de la poignée de la protection à crochet.

Le démontage de la partie avant de la courroie de la poulie avant est décrit aux points 5-8 dans "Démontage de l'unité de coupe" page 53.

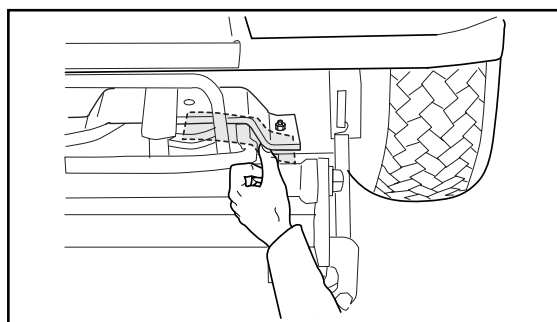

8009-343

La courroie entière doit être retirée comme indiqué ci-dessous uniquement quand une lame Bull doit être montée sur la machine.

1. Enfoncer la plaque de guidage sous la roulette.
2. Décrocher le ressort du frein des couteaux.
3. Dégager la courroie de la poulie intermédiaire.
4. Démontez la courroie.

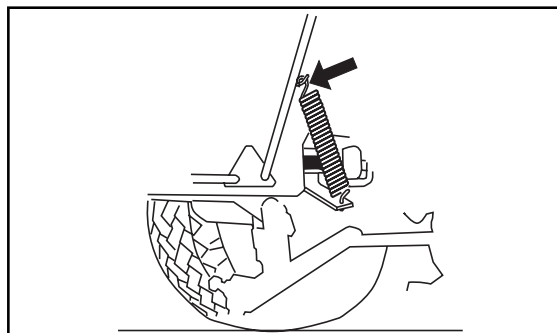

8009-005

# ENTRETIEN

## Montage de la courroie

1. Mettre la courroie en place depuis l'avant et laisser sa partie avant pendre autour de la poignée de la protection à crochet.
2. Mettre la courroie sur la poulie intermédiaire et contre la roulette.

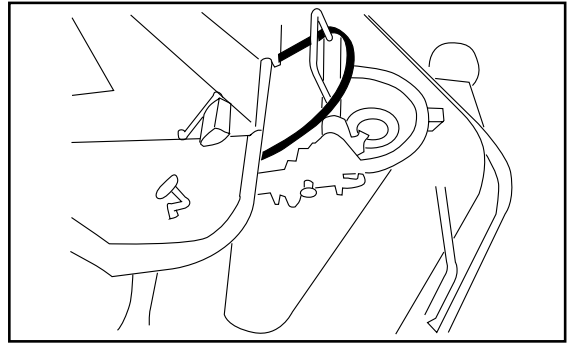

8009-009

3. Enfoncer la plaque de guidage sous la roulette et mettre la courroie en place.

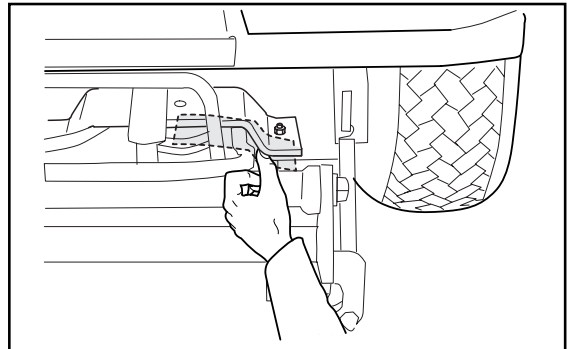

8009-343

4. Accrocher le ressort au frein des couteaux.

Le montage de la courroie sur la poulie avant est décrit aux points 6-7 dans "Montage de l'unité de coupe" page 47.

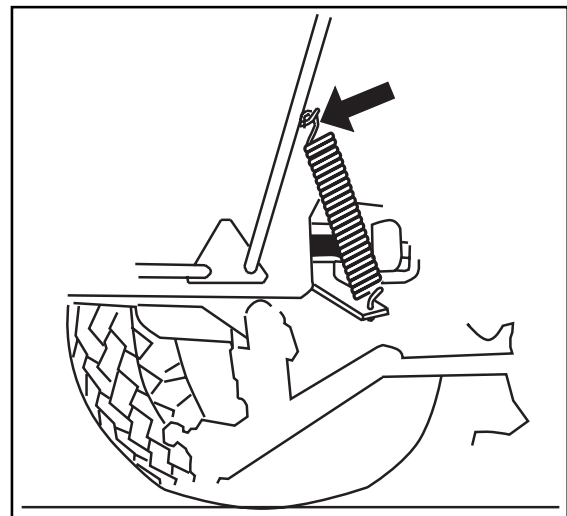

8009-005

## Remplacement de la courroie de l'unité de coupe



### AVERTISSEMENT!

Porter des gants lors de tout travail sur les couteaux.

Risque de coincement lors de tout travail sur la courroie.

### Remplacement de la courroie de l'unité Combi

Sur ces unités de coupe dotées de couteaux "anticollision", les couteaux sont entraînés par une courroie trapézoïdale. Procéder de la manière suivante pour changer la courroie trapézoïdale:

1. Démontez l'unité de coupe, voir page 53.
2. Desserrer le cadre de l'unité (1), voir page 55, le boulon de l'étau parallèle (2) et les deux vis sur le capot (3). Soulever le capot de protection au-dessus des courroies pour le retirer.
3. Desserrer le ressort (4) qui tend la courroie trapézoïdale et retirer la courroie.

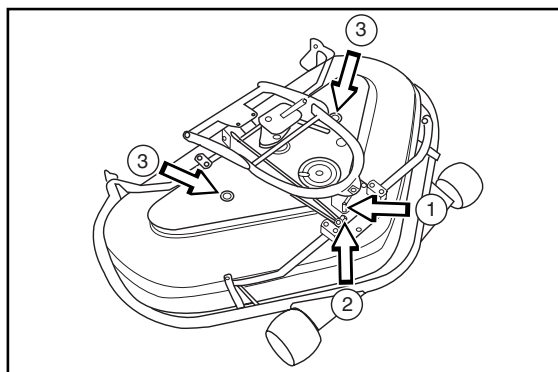

6016-113

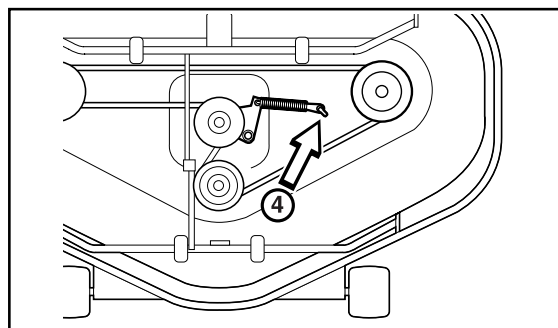

6012-376

4. Monter la nouvelle courroie.  
Le schéma de tension de la courroie se trouve sur un autocollant à l'intérieur du capot de protection.
5. Contrôler que le dispositif de tension de la courroie ne grippe pas et remettre le ressort en place.
6. Monter le capot de protection et fixer l'étau parallèle et le cadre de l'unité.
7. Monter l'unité de coupe sur la machine, voir "Montage de l'unité de coupe" page 47.

# ENTRETIEN

## Retrait du bouchon BioClip

Pour transformer une unité Combi avec fonction Bio-Clip en une unité de coupe avec éjection vers l'arrière, retirer le bouchon BioClip qui est fixé sous l'unité par trois vis.

1. Placer l'unité en position de service, voir "Position d'entretien de l'unité de coupe" page 51.
2. Retirer les trois vis qui maintiennent le bouchon BioClip et retirer le bouchon.

Conseils: monter trois vis M8x15 mm filetées sur toute leur longueur dans les trous des vis pour protéger les filetages.

3. Remettre l'unité en position normale.

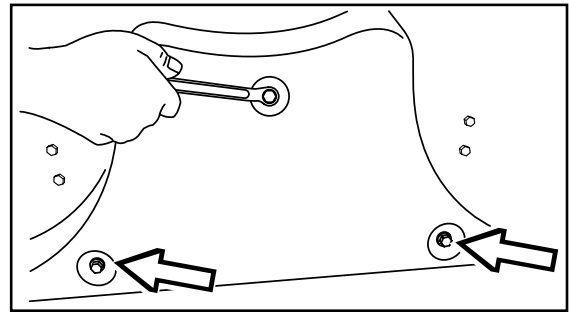

8009-289

*Retrait du bouchon BioClip*

La mise en place du bouchon BioClip s'effectue dans l'ordre inverse.

# GRAISSAGE

## Graissage

### Schéma de graissage, PF 18



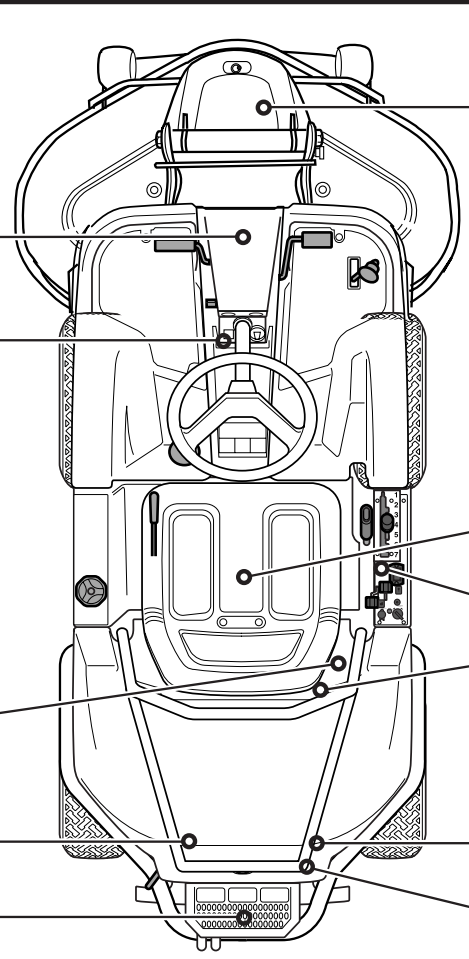







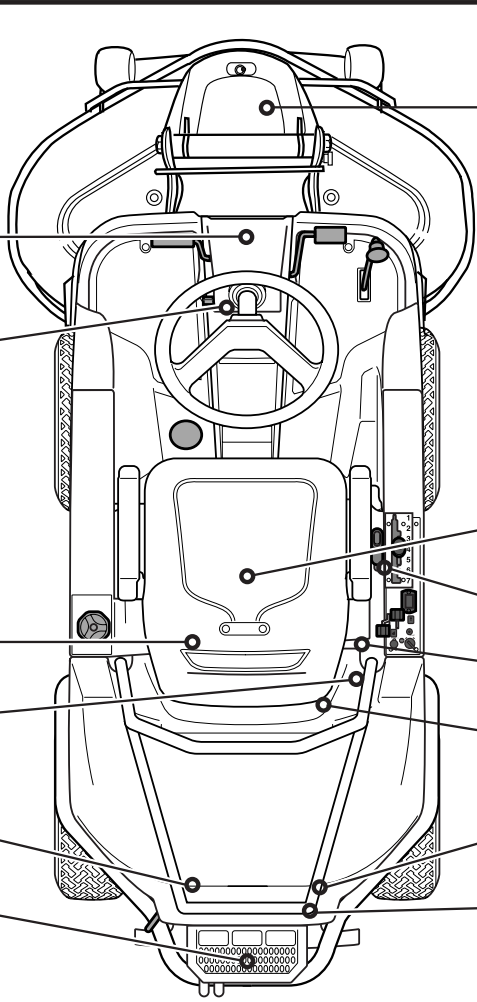





En cas d'utilisation quotidienne, le graissage hebdomadaire (1/52) doit être effectué deux fois par semaine.

500h <small>(365/365)</small>	100h <small>(365/365)</small>	1/52 <small>(25h)</small>	1/365	ProFlex 18			1/365	1/52	200h <small>(365/365)</small>	500h <small>(365/365)</small>
										
		🔧	1		7	🔧				
		🔧	2							
					8	🔧				
					9	🔧				
					11			🗑️		
	🔻		4							
		🔧	5		12	🔧				
					13			👁️		
	🔻		6							

8009-590

# GRAISSAGE

## Schéma de graissage, PF 21

500h (365/365)	100h (365/365)	1/52	1/365  (25h)	Rider ProFlex 21		1/365	1/52	200h (365/365)	500h (365/365)
					7				
			1						
			2						
					8				
					9				
			3		10				
					11				
			5		12				
					13				
									

8009-591

---

# GRAISSAGE

---

## Généralités

Retirer la clé de contact afin d'éviter tout mouvement involontaire durant le graissage.

Si une burette d'huile est utilisée pour le graissage, celle-ci doit être remplie d'huile moteur.

En cas de graissage à la graisse, utiliser, sauf indication contraire, la graisse 503 98 96-01 ou toute autre graisse pour châssis ou roulements à billes d'une bonne protection anticorrosion.

Si la tondeuse autoportée est utilisée tous les jours, le graissage doit être effectué deux fois par semaine.

Essuyer tout surplus de lubrifiant après le graissage.

Il est important que le lubrifiant n'entre pas en contact avec les courroies trapézoïdales ou les surfaces d'entraînement des poulies des courroies. En cas de contact, essayer de nettoyer avec de l'alcool. Si la courroie continue à glisser après le nettoyage à l'alcool, elle doit être changée. Ne pas utiliser d'essence ou tout autre produit pétrolier pour nettoyer les courroies trapézoïdales.

## Graissage des câbles

Graisser les deux extrémités des câbles et pousser la commande sur ses positions extrêmes lors du graissage. Remettre en place la protection en caoutchouc sur les câbles après le graissage. Les câbles avec gaine risquent de gripper s'ils ne sont pas graissés régulièrement. Un câble qui grippe nuit à un bon fonctionnement, il peut être difficile de désactiver le verrouillage du différentiel par exemple.

Si un câble grippe, le retirer et le pendre à la verticale. Graisser d'une fine couche d'huile moteur en haut jusqu'à ce que l'huile ressorte par le bas. Conseil: remplir d'huile un petit sac en plastique et le scotcher pour qu'il soit bien étanche contre la gaine; laisser le câble pendre à la verticale dans le sac pendant toute une nuit. S'il n'est pas possible de graisser le câble, le remplacer.

## Accessoires

Le graissage et l'entretien des accessoires et équipements optionnels, voir "Accessoires" page 16, ne sont pas décrits dans ce Manuel d'utilisation. Ces équipements doivent bien sûr aussi être entretenus. Consulter les manuels d'utilisation des ces accessoires pour les instructions.

Ne pas hésiter à utiliser cette page pour noter les mesures nécessaires.

# GRAISSAGE

## Graissage selon le schéma de graissage

Les numéros des rubriques suivantes correspondent aux points de graissage dans "Schéma de graissage, PF 18" page 59 et "Schéma de graissage, PF 21" page 60.

### 1. Mécanisme des pédales du tunnel du cadre

Graisser le mécanisme des pédales du tunnel du cadre.

Retirer le couvercle du tunnel du câble en desserrant les deux vis.

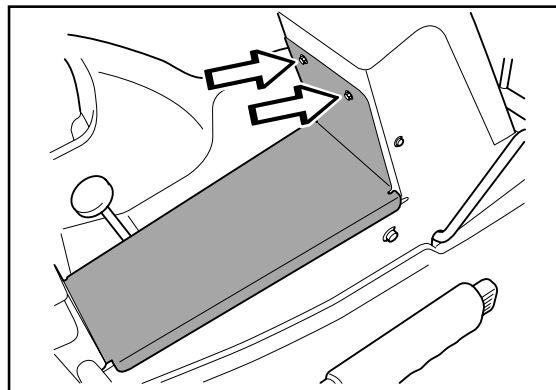

8009-340

PF 21

Faire jouer les pédales et graisser les paliers mobiles à l'aide d'une burette d'huile.

Graisser les câbles de frein et des pédales de conduite à l'aide d'une burette d'huile.

Graisser le point "2. Chaînes du tunnel du cadre" page 63 avant de remettre le couvercle sur le tunnel du cadre.

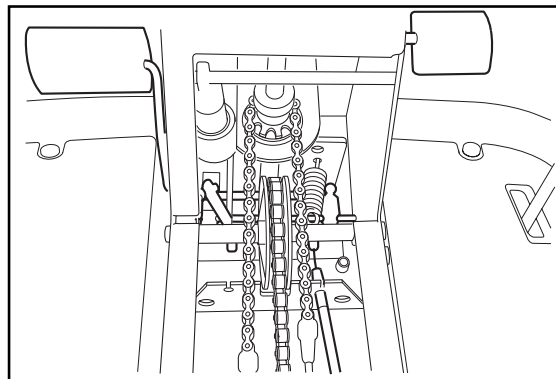

8009-345



# GRAISSAGE

## 2. Chaînes du tunnel du cadre

Retirer le couvercle du tunnel du cadre, voir "1. Mécanisme des pédales du tunnel du cadre" page 62.

Graisser les chaînes du tunnel du cadre avec une burette d'huile ou un vaporisateur pour chaînes de motocyclettes.

Graisser l'arbre des galets du câble de direction avec de la graisse. Pousser les galets sur le côté et appliquer de la graisse sur l'arbre au pinceau.

Remettre le couvercle sur le tunnel du cadre.

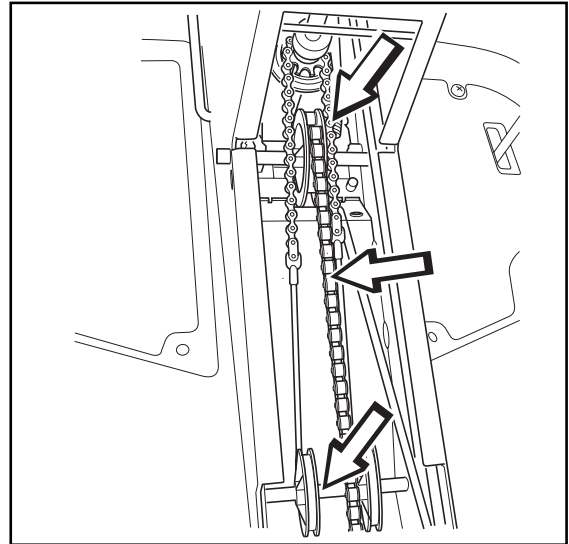

8009-346

## 3. Câble du verrouillage du différentiel, PF 21

Déplacer la protection en caoutchouc du câble et graisser le câble à l'aide d'une burette d'huile. Appuyer plusieurs fois sur la pédale, graisser de nouveau et remettre la protection en caoutchouc en place.

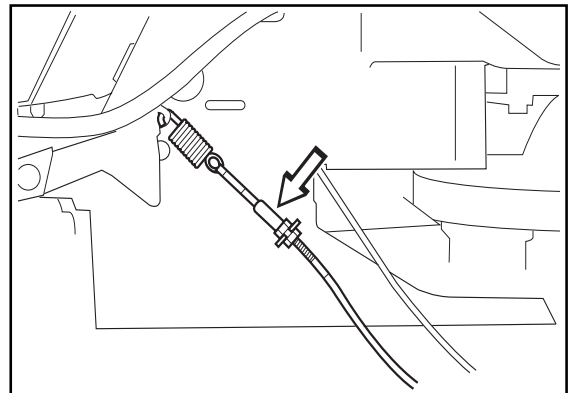

6020-023

# GRAISSAGE

## 4. Huile moteur

Contrôler le niveau d'huile dans le moteur quand la tondeuse autoportée est bien horizontale avec le moteur à l'arrêt.

Relever le capot du moteur.

Retirer la jauge et la sécher. Introduire ensuite de nouveau la jauge **sans la visser**.

Retirer ensuite la jauge et lire le niveau d'huile.

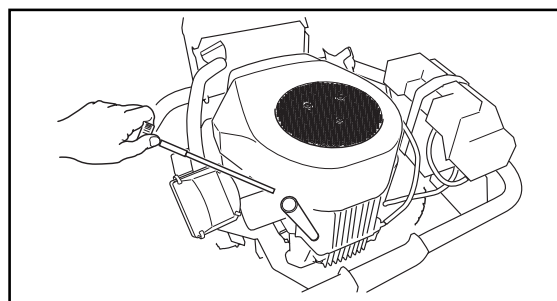

8009-158

Le niveau d'huile doit se trouver entre les repères de la jauge. Si le niveau se rapproche du repère "ADD", remplir d'huile jusqu'au repère "FULL" de la jauge.

Ne jamais remplir au-dessus du repère "FULL".

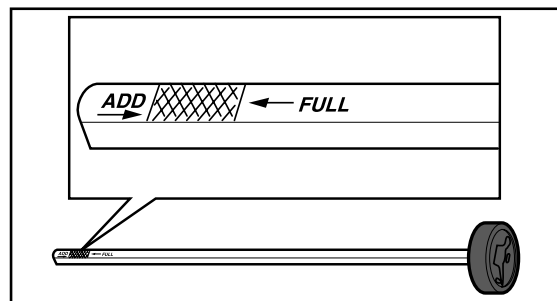

8009-159

Le remplissage d'huile s'effectue dans le trou de la jauge.

Remplir d'huile lentement. Visser correctement la jauge avant de mettre le moteur en marche. Démarrer et faire tourner le moteur au ralenti pendant environ 30 secondes. Arrêter le moteur. Attendre 30 secondes et contrôler le niveau d'huile. Si nécessaire, effectuer un remplissage d'appoint pour que le niveau de l'huile atteigne le repère "FULL" sur la jauge.

Utiliser l'huile moteur SAE 30 ou SAE 10W/30 ou bien 10W/40, classe SC-SH (au-dessus de 0 °C/+32 °F).

Au-dessus de +20 °C/+68 °F, SAE 40 peut être utilisée.

Utiliser l'huile moteur SAE 5W/20, classe SC-SH (en dessous de 0 °C/+32 °F).

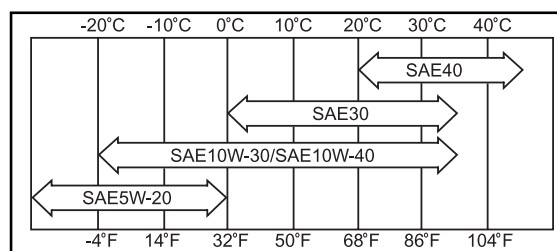

8009-140

Le moteur contient 1,5 litres d'huile, filtre non compris (1,7 litres avec le filtre).

# GRAISSAGE

## Remplacement de l'huile moteur

L'huile moteur doit être remplacée pour la première fois après 8 heures d'utilisation. Elle doit ensuite être changée toutes les 100 heures d'utilisation.



### AVERTISSEMENT!

L'huile moteur peut être très chaude si elle est vidangée directement après l'arrêt. Laisser donc le moteur refroidir quelque peu avant.

### INFORMATION IMPORTANTE

Éviter tout contact avec la peau; laver avec de l'eau et du savon en cas de projection.

1. Ouvrir le capot du moteur.
2. Placer un récipient sous le bouchon de vidange gauche du moteur.

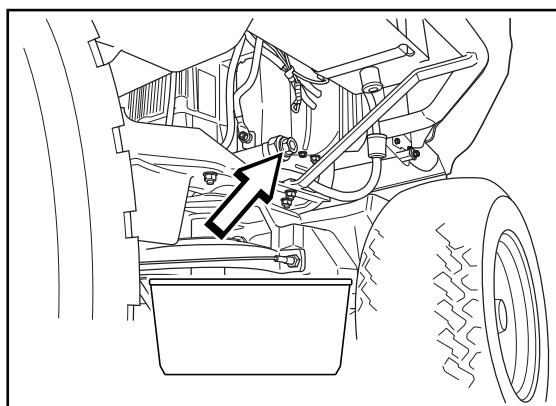

8009-529

3. Retirer la jauge. Retirer le bouchon de vidange sur le côté gauche du moteur.
4. Laisser couler l'huile dans le récipient.

### INFORMATION IMPORTANTE

L'utilisation de l'huile moteur présente des dangers pour la santé et elle ne doit pas être versée sur le sol ou rejetée dans la nature mais ramenée à un atelier ou un centre de traitement agréé.

5. Remettre ensuite en place le bouchon d'huile et bien le serrer.
6. Remplacer le filtre à huile si nécessaire.
7. Remplir jusqu'au repère FULL sur la jauge. Utiliser l'huile moteur comme indiqué ci-dessus.
8. Faire tourner le moteur pour le chauffer et contrôler qu'il n'y a pas de fuite d'huile au niveau du bouchon.

# GRAISSAGE

## 5. Commande des vitesses

Retirer le carter de la transmission, deux vis.

Graisser les articulations et les paliers du côté gauche à l'aide d'une burette d'huile.

Déplacer la protection en caoutchouc et graisser le câble de la transmission hydrostatique à l'aide d'une burette d'huile. Appuyer plusieurs fois sur la pédale et graisser de nouveau.

Remettre en place la protection en caoutchouc.

Remettre en place le carter de la transmission.

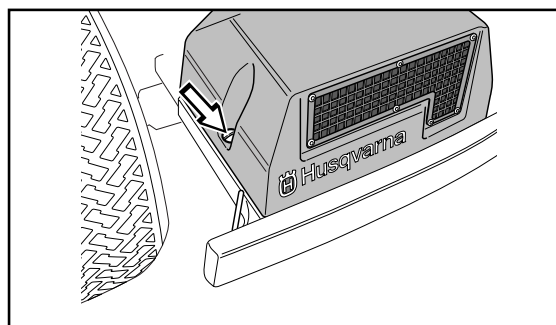

6008-209

## 6. Transmission

Le remplacement de l'huile et du filtre doit être effectué par un atelier de réparation autorisé et est décrit dans le Manuel d'atelier.

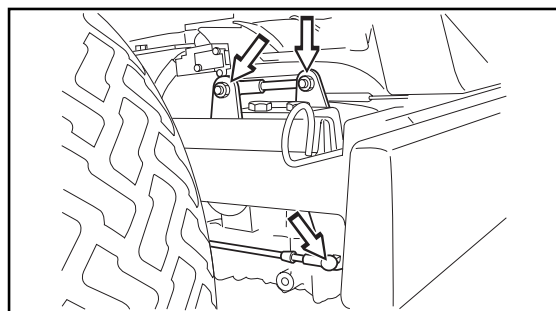

6020-024

## 7. Unité de coupe

Retirer le capot avant.

Graisser à l'aide d'une burette d'huile:

A Dispositif de verrouillage

- Articulations et paliers

Graisser avec de la graisse:

B. Tirette intérieure

C. Rainures du cadre de l'outil

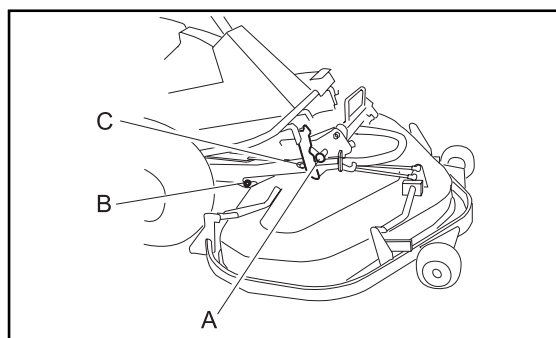

6020-004

## 8. Siège du conducteur

Relever le siège

Graisser le mécanisme du réglage en longueur à l'aide d'une burette.

Graisser les rails de glissement du réglage en longueur avec de la graisse. Tirer le siège d'avant en arrière et graisser des deux côtés.

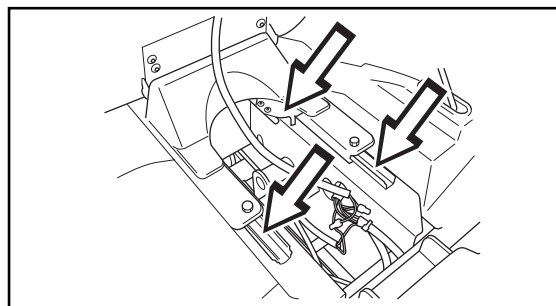

8009-347

# GRAISSAGE

## 9. Câbles d'accélération et du starter, paliers des leviers

### PF 18

Retirer le capot latéral droit du levier (3 vis) et ouvrir le capot du moteur. Graisser les extrémités libres des câbles à l'aide d'une burette d'huile, même près du carburateur. Pousser les commandes vers leurs positions d'extrémités et graisser de nouveau.

Graisser les articulations, les verrouillages et les paliers des leviers de commande de l'unité de coupe à l'aide d'une burette d'huile.

Faire attention au risque de mauvais montage: la vis à filet fin du capot latéral doit être montée de l'extérieur.

Remettre en place le capot latéral du levier.

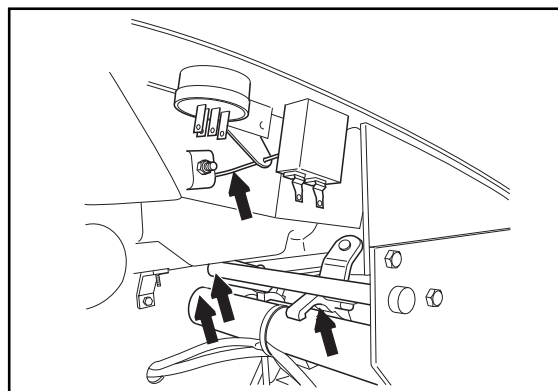

6020-050

PF 18

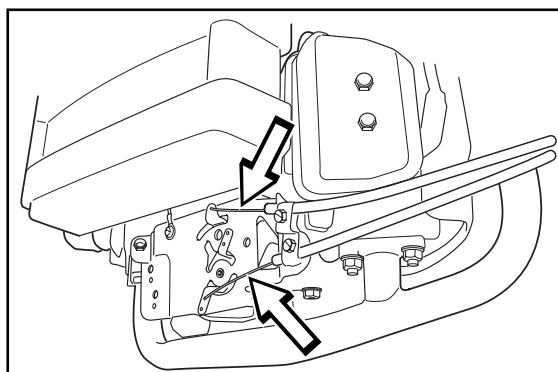

8009-157

PF 18

### PF 21

Retirer le capot latéral droit du levier (2 vis) et ouvrir le capot du moteur. Graisser les extrémités libres des câbles à l'aide d'une burette d'huile, même près du carburateur. Pousser les commandes vers leurs positions d'extrémités et graisser de nouveau.

Graisser les articulations, les verrouillages et les paliers des leviers de commande de l'unité de coupe à l'aide d'une burette d'huile.

Remettre en place le capot latéral du levier.

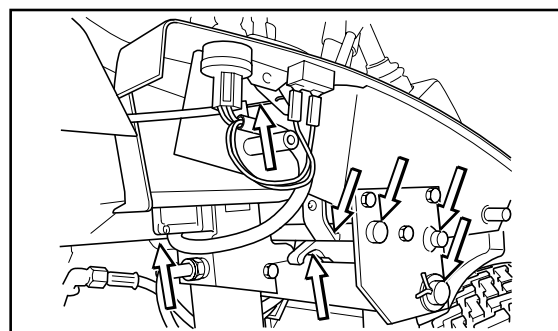

8009-349

PF 21

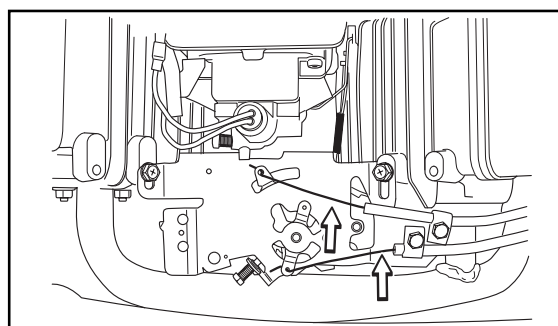

8009-178

PF 21

# GRAISSAGE

## 10. Remplacement du filtre à huile hydraulique, PF 21

### INFORMATION IMPORTANTE

L'huile de moteur et de transmission usagée est dangereuse pour la santé et elle ne doit pas être versée sur le sol ou rejetée dans la nature . Les filtres usagés doivent être ramenés à un atelier ou un centre de traitement agréé. Éviter tout contact avec la peau; laver avec de l'eau et du savon en cas de projection.

1. Démontez le filtre à huile. Si nécessaire, utilisez un extracteur de filtre.
2. Passez de l'huile neuve et propre sur le joint du nouveau filtre.
3. Montez le filtre à la main sur un positionnement de + 3/4 de tour.
4. Retirez le carter de la transmission et remplissez le réservoir d'huile de la transmission d'environ 0,3 l d'huile.  
Voir "13. Niveau d'huile de la transmission" page 69.  
Après avoir fait tourner le moteur comme indiqué ci-dessous, contrôlez que le réservoir ne se vide pas et le remplissez au besoin.
5. Faites tourner le moteur, manœuvrez le levage d'outil et la servocommande et contrôlez ensuite qu'il n'y a pas de fuite d'huile autour du joint du filtre à huile.
6. Contrôlez le niveau d'huile dans la transmission et remplissez si nécessaire. Le filtre à huile a une contenance de 0,3 litre d'huile.
7. Remettez en place le carter de la transmission.

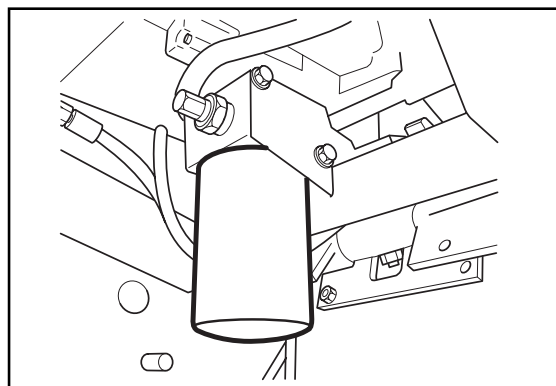

8009-350

## 11. Remplacement du filtre à huile

### INFORMATION IMPORTANTE

L'huile de moteur et de transmission usagée est dangereuse pour la santé et elle ne doit pas être versée sur le sol ou rejetée dans la nature . Les filtres usagés doivent être ramenés à un atelier ou un centre de traitement agréé. Éviter tout contact avec la peau; laver avec de l'eau et du savon en cas de projection.

1. Ouvrez le capot du moteur.
2. Videz l'huile du moteur conformément à "4. Huile moteur" page 64.
3. Démontez le filtre à huile. Si nécessaire, utilisez un extracteur de filtre.
4. Passez de l'huile neuve et propre sur le joint du nouveau filtre.

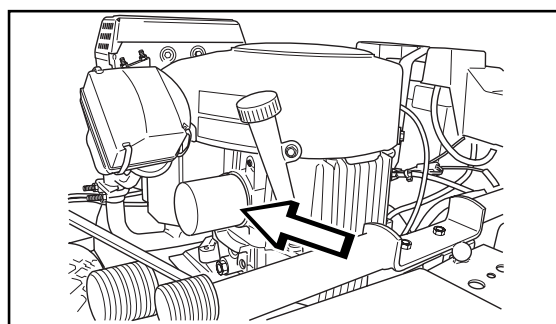

8009-161

# GRAISSAGE

5. Monter le filtre à la main sur un positionnement de + 3/4 de tour.
6. Faire tourner le moteur pour le chauffer et contrôler ensuite qu'il n'y a pas de fuite d'huile autour du joint du filtre à huile.
7. Contrôler le niveau d'huile dans le moteur et remplir si nécessaire. Le filtre à huile a une contenance de 0,2 litre d'huile.

## 12. Câble du frein de stationnement

Retirer le carter de transmission, voir "5. Commande des vitesses" page 66.

Décrocher le ressort (A) de la vis (B) au besoin.

Déplacer la protection en caoutchouc du câble pendant le graissage.

Graisser le câble à l'aide d'une burette d'huile, appuyer quelques fois sur la pédale de frein et graisser de nouveau.

Remettre en place le ressort (A) et le carter de la transmission.

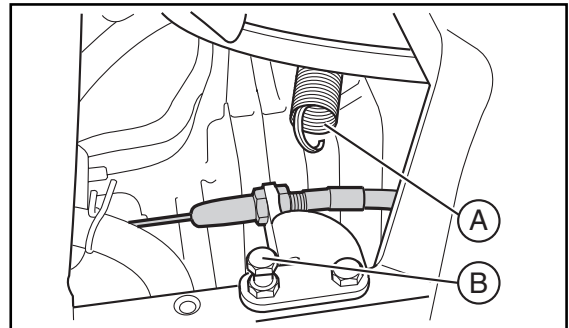

6020-005

## 13. Niveau d'huile de la transmission

1. Contrôler le niveau d'huile de la transmission en regardant à travers la grille de la prise d'air. Le niveau d'huile doit se trouver entre les repères "MIN" et "MAX" du réservoir d'huile à une température de +20°C.

Si un ajout d'huile est nécessaire, commencer par retirer le carter de la transmission.

2. Dévisser le couvercle du réservoir d'huile et remplir d'huile moteur SAE 10W/30, classe SF-CC, jusqu'à ce que le niveau atteigne le repère "MAX". Revisser ensuite le couvercle du réservoir d'huile et replacer le carter de la transmission.

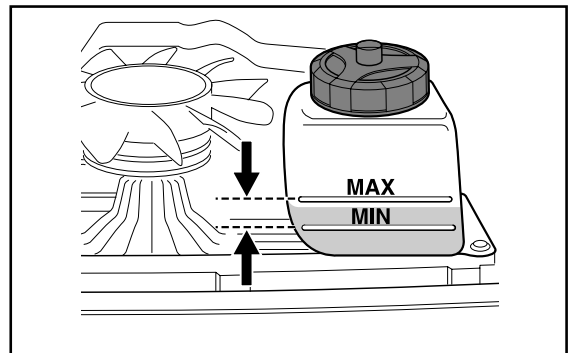

6008-210

---

# GRAISSAGE

---



# RECHERCHE DE PANNES

## Procédure de recherche de pannes

Problème	Cause
Le moteur ne démarre pas	<ul style="list-style-type: none"><li>• Réservoir de carburant vide</li><li>• Mauvais type de carburant</li><li>• Mauvaise bougie d'allumage</li><li>• Bougie d'allumage mal connectée</li><li>• Saleté dans le carburateur ou la conduite du carburant</li></ul>
Le moteur de démarrage n'entraîne pas le moteur	<ul style="list-style-type: none"><li>• Mauvaise position de l'unité de coupe</li><li>• Frein non serré</li><li>• Les pédales de la transmission hydrostatique ne sont pas sur la position neutre</li><li>• Batterie déchargée</li><li>• Mauvais contact du verrouillage de l'allumage, du moteur de démarrage ou des câbles au niveau des bornes de la batterie</li><li>• Fusible principal défectueux. Le fusible se trouve devant la batterie, sous le couvercle de la batterie</li><li>• Verrouillage de l'allumage défectueux</li><li>• Moteur de démarrage défectueux</li></ul>
Le moteur tourne irrégulièrement	<ul style="list-style-type: none"><li>• Bougie défectueuse</li><li>• Carburateur mal réglé</li><li>• Filtre à air bouché</li><li>• Aération du réservoir de carburant bouchée</li><li>• Réglage défectueux de l'allumage</li><li>• Poussières dans le carburateur ou la conduite de carburant</li><li>• Étouffement ou câble de starter mal réglé</li><li>• Mauvais type de carburant</li></ul>
Fumée d'échappement anormale	<ul style="list-style-type: none"><li>• Fumée noire:</li><li>• Étouffement ou câble de starter mal réglé</li><li>• Carburateur mal réglé</li><li>• Filtre à air bouché</li><li>• Fumée bleue:</li><li>• Essence mélangée à de l'huile dans le réservoir</li><li>• Moteur gravement endommagé</li><li>• Importante fumée claire:</li><li>• Diesel dans le réservoir</li></ul>

# RECHERCHE DE PANNES

Problème	Cause
Le moteur manque de puissance	<ul style="list-style-type: none"><li>• Filtre à air bouché</li><li>• Mauvaise bougie d'allumage</li><li>• Saleté dans le carburateur ou la conduite du carburant</li><li>• Carburateur mal réglé</li><li>• Étouffement ou câble de starter mal réglé</li><li>• Mauvais type de carburant</li></ul>
Surchauffe du moteur	<ul style="list-style-type: none"><li>• Surcharge du moteur</li><li>• Prise d'air ou brides de refroidissement bouchées</li><li>• Ventilateur endommagé</li><li>• Peu ou pas d'huile dans le moteur</li><li>• Pré-allumage défectueux</li><li>• Mauvaise bougie d'allumage</li></ul>
La batterie ne se charge pas	<ul style="list-style-type: none"><li>• Un ou plusieurs éléments de la batterie sont endommagés</li><li>• Mauvais contact des câbles au niveau des bornes de la batterie</li><li>• Mauvais générateur ou régulateur</li><li>• Entretien défectueux de la batterie</li></ul>
La tondeuse autoportée vibre	<ul style="list-style-type: none"><li>• Les couteaux sont desserrés</li><li>• Le moteur est desserré</li><li>• Poulie desserrée ou palier usé</li><li>• Déséquilibre d'un ou plusieurs couteaux, dû à un dommage ou à un mauvais équilibrage après affûtage</li></ul>
Résultat de coupe irrégulier	<ul style="list-style-type: none"><li>• Couteaux émoussés</li><li>• Unité de coupe réglée de travers</li><li>• Herbe haute ou mouillée</li><li>• Accumulation d'herbe sous le carter</li><li>• Pression différente dans les pneus à droite et à gauche</li><li>• Vitesse de conduite trop élevée</li><li>• Régime du moteur trop bas</li><li>• La courroie d'entraînement patine</li></ul>

## Remisage

### Remisage hivernal

La tondeuse autoportée doit être immédiatement préparée pour le remisage à la fin de la saison de tonte et si elle doit demeurer inutilisée plus de 30 jours. Le carburant demeurant dans la machine pendant de longues périodes (30 jours ou plus) peut donner lieu à des dépôts visqueux pouvant colmater le carburateur et perturber le fonctionnement du moteur.

Un stabilisateur de carburant est une solution acceptable quand il s'agit d'éviter la formation de dépôts visqueux durant le remisage. Si de l'essence alkylat est utilisée, il n'est pas nécessaire d'ajouter un stabilisateur dans la mesure où ce carburant est stable. Par contre, il convient d'éviter d'alterner essence normale et essence alkylat afin de ne pas risquer de durcir les éléments sensibles en caoutchouc. Ajouter le stabilisateur au carburant dans le réservoir ou le récipient de remisage. Toujours respecter les proportions de mélange indiquées par le fabricant du stabilisateur. Faire tourner le moteur pendant au moins 10 minutes après avoir ajouté le stabilisateur afin qu'il puisse atteindre le carburateur. Ne pas vider le réservoir de carburant et le carburateur si du stabilisateur a été ajouté.



#### AVERTISSEMENT!

**Ne jamais remiser un moteur avec du carburant dans son réservoir à l'intérieur ou dans des locaux mal aérés où les vapeurs de carburant peuvent entrer en contact avec un feu à l'air libre, des étincelles ou la veilleuse d'une chaudière, d'un chauffe-eau, d'un sèche-linge, etc. Manipuler le carburant avec prudence. Il est hautement inflammable et une utilisation négligente peut provoquer de graves blessures personnelles et d'importants dommages matériels. Vider le carburant à l'extérieur et loin de tout feu à l'air libre dans un récipient agréé. Ne jamais utiliser d'essence lors du nettoyage. Utiliser plutôt un agent de dégraissage et de l'eau chaude.**

Pour préparer la tondeuse autoportée au remisage, suivre ces étapes:

1. Nettoyer soigneusement la tondeuse autoportée, particulièrement sous l'unité de coupe. Réparer les éraflures sur la peinture pour éviter la corrosion.
2. Inspecter la tondeuse autoportée afin de détecter les éléments usés ou endommagés et resserrer les vis et écrous éventuellement desserrés.
3. Changer l'huile du moteur et recueillir l'huile vidangée.
4. Vider le réservoir d'essence. Démarrer le moteur et le laisser tourner jusqu'à ce que le carburateur soit vide.

# REMISAGE

5. Retirer la bougie et verser environ une cuillerée à soupe d'huile moteur dans chaque cylindre. Faire tourner le moteur pour répartir l'huile et revisser la bougie.
6. Graisser tous les graisseurs, articulations et arbres.
7. Retirer la batterie. Nettoyer, charger et remiser la batterie dans un local frais.
8. Remiser la tondeuse autoportée dans un endroit propre et sec et la recouvrir pour la protéger.

## Révision

La basse saison est le meilleur moment pour effectuer la révision et l'entretien de la machine afin d'assurer un très bon fonctionnement pendant la haute saison.

Lors de la commande des pièces de rechange, l'année d'achat, le numéro de modèle, le numéro de type et le numéro de série de la tondeuse autoportée doivent être indiqués.

Toujours utiliser des pièces de rechange d'origine.

Un contrôle annuel ou un ajustage dans un atelier de réparation autorisé permet de garantir un fonctionnement optimal de la tondeuse autoportée la saison prochaine.

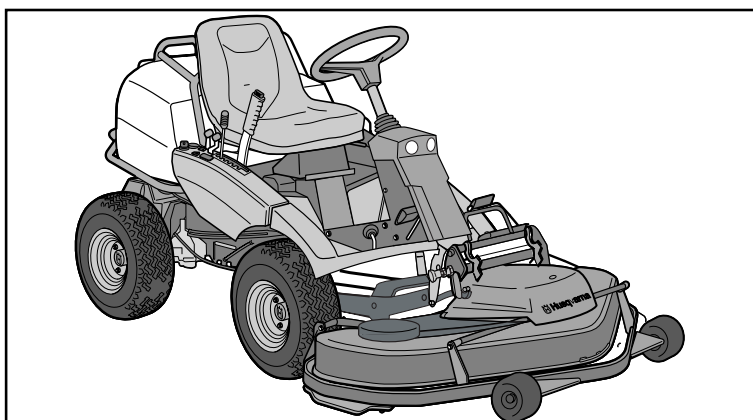

8009-551

PF 18

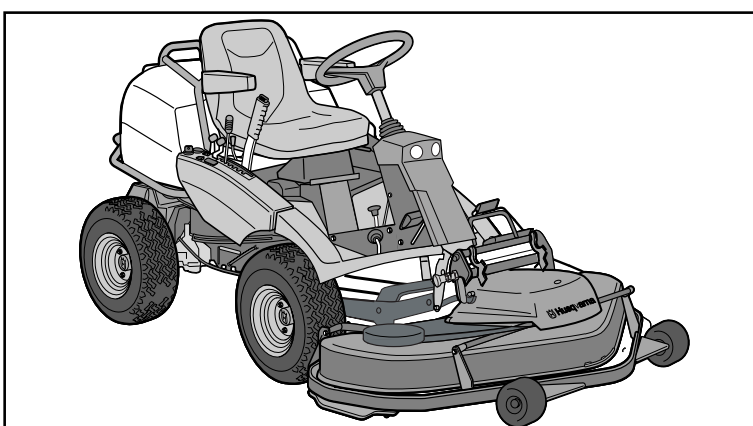

8009-552

PF 21

# SYSTÈME ÉLECTRIQUE ET HYDRAULIQUE

## Système électrique

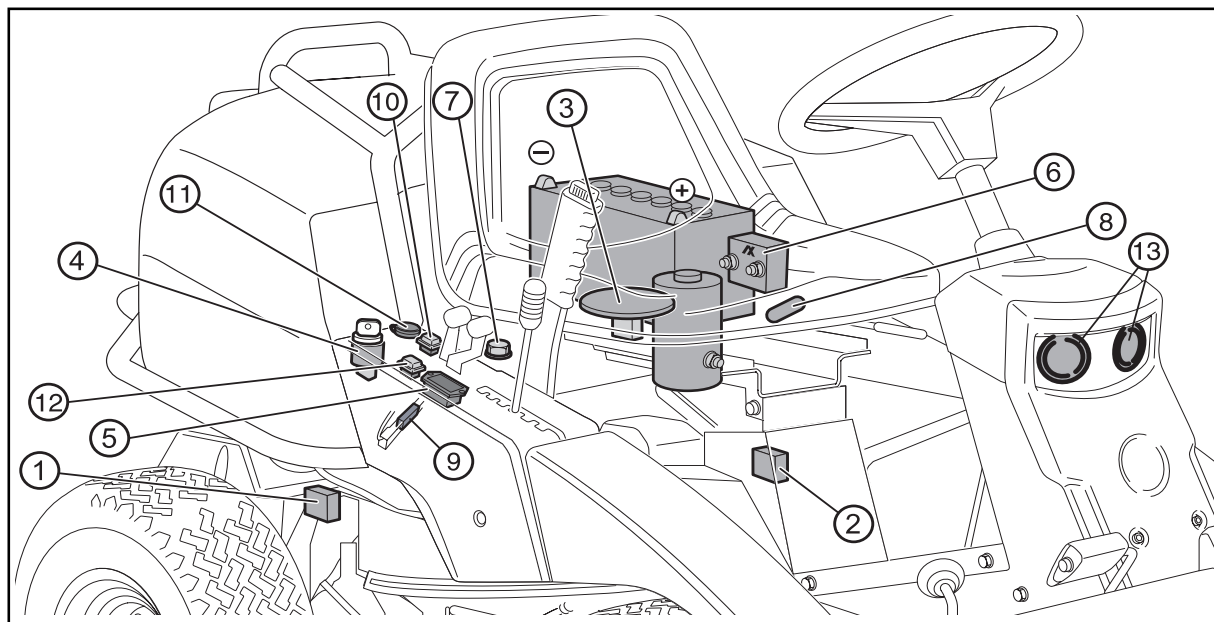

8009-549

*Système électrique, emplacement des composants*

Les chiffres correspondent à:

1. Microrupteur, transmission hydrostatique
2. Microrupteur, unité de coupe
3. Microrupteur, siège
4. Verrouillage de l'allumage
5. Compteur horaire
6. Relais de démarrage
7. Connexions du moteur
8. Fusible principal 15 A
9. Fusible de 7,5 A
10. Interrupteur de la prise électrique
11. Prise électrique
12. Interrupteur de l'éclairage
13. Éclairage

# SYSTÈME ÉLECTRIQUE ET HYDRAULIQUE

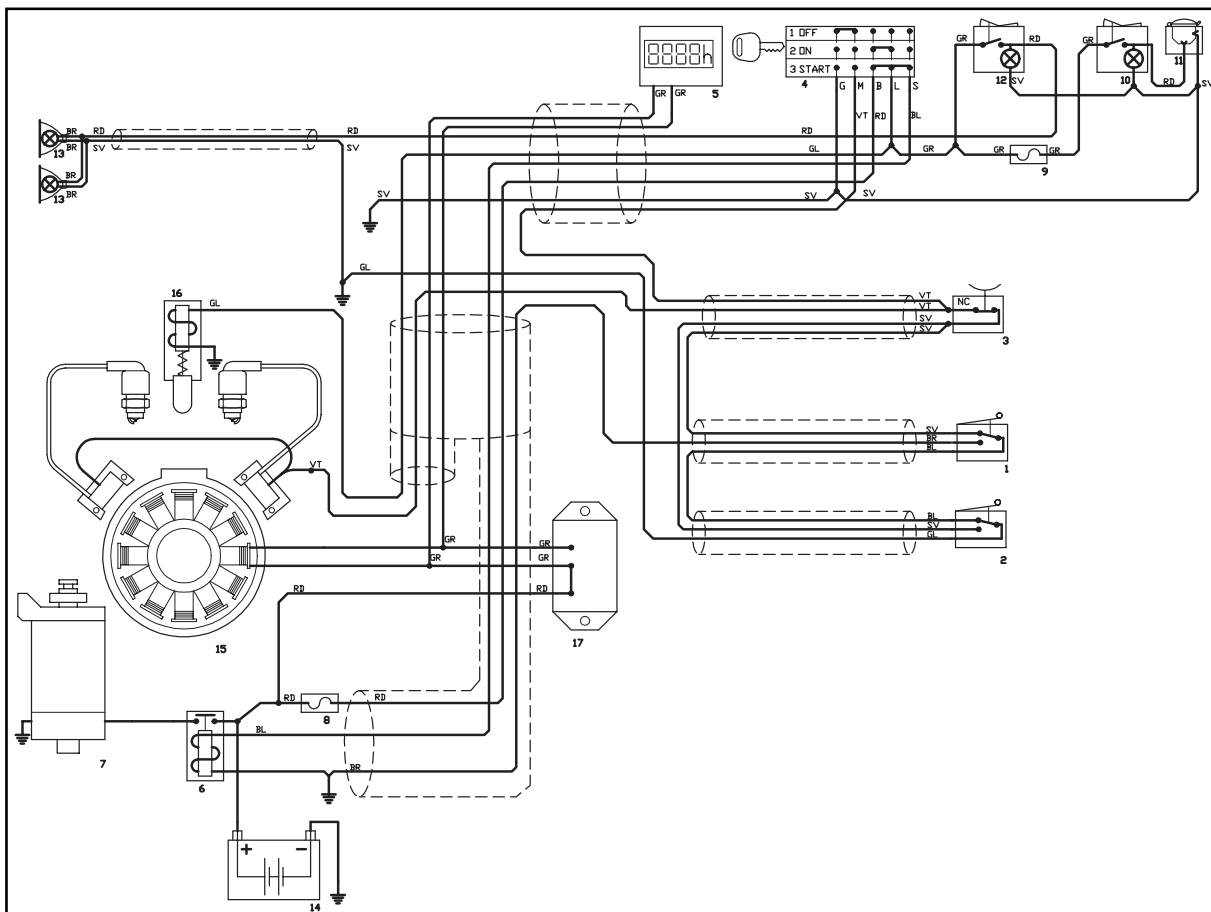

8009-588

Systeme électrique

Les chiffres correspondent à:	Abréviations des couleurs:
1. Microrupteur, transmission hydrostatique	RD = Rouge
2. Microrupteur, unité de coupe	BL = Bleu
3. Microrupteur, siège	VT = Blanc
4. Verrouillage de l'allumage	SV = Noir
5. Compteur horaire	GL = Jaune
6. Relais de démarrage	GR = Vert
7. Connexions du moteur	BR = Brun
8. Fusible principal 15 A	
9. Fusible de 7,5 A	
10. Interrupteur de la prise électrique	
11. Prise électrique	
12. Interrupteur de l'éclairage	
13. Éclairage	

# SYSTÈME ÉLECTRIQUE ET HYDRAULIQUE

## Système hydraulique, PF 21

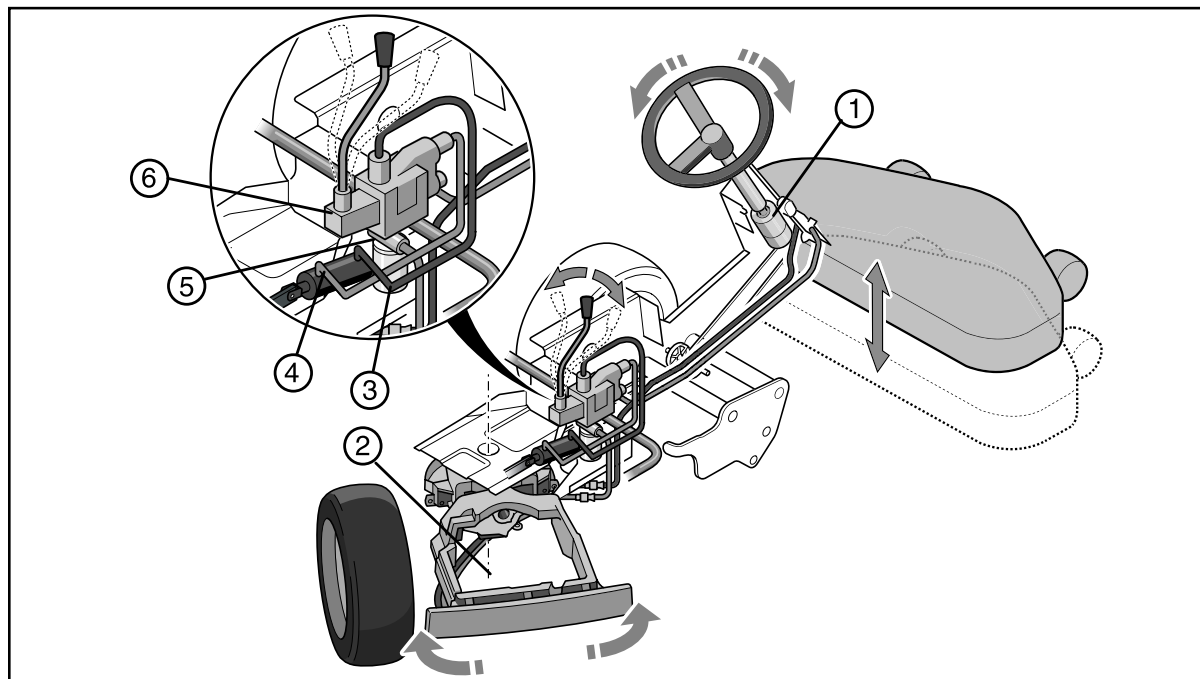

8009-357

*Système hydraulique, emplacement des composants*

Système hydraulique, emplacement des composants:	
1. Servocommande	4. Cylindre à air
2. Pompe dans la transmission hydrostatique	5. Soupape de limitation de la pression
3. Filtre de l'huile hydraulique	6. Vanne de commande pour cylindre à air

Veiller à la propreté du système hydraulique. Penser à:

- Bien nettoyer avant d'ouvrir le bouchon de remplissage ou de défaire un raccordement.
- Utiliser des récipients propres lors du remplissage d'huile.
- Remplir seulement avec de l'huile propre qui a été conservée dans un récipient fermé.
- Ne pas réutiliser l'huile vidangée.
- Changer l'huile et le filtre aussi souvent qu'indiqué dans le "Schéma d'entretien" page 29.

Pour que le système hydraulique fonctionne sans problème, aucune impureté ne doit pénétrer dans le système. Des particules sont générées en cours de fonctionnement et peuvent être cause d'usure et de mauvais fonctionnement. Pour isoler ces particules, le système est doté de filtres. Les filtres sont dimensionnés pour capturer ces particules produites, mais si des saletés extérieures pénètrent dans le système, les filtres se bouchent rapidement et ne fonctionnent plus comme ils devraient. Si des saletés pénètrent dans le système, d'autres impuretés sont générées et la situation ne fait que s'aggraver. Il en résulte un fonctionnement défectueux et un gros travail de nettoyage du système.

---

# SYSTÈME ÉLECTRIQUE ET HYDRAULIQUE

---



# CARACTÉRISTIQUES TECHNIQUES

## Caractéristiques techniques

Caractéristiques	Rider ProFlex 18	Rider ProFlex 21
<b>Dimensions</b>		
Longueur de la machine de base	2080 mm / 6,82 ft	2080 mm / 6,82 ft
Largeur de la machine de base	900 mm / 2,95 ft	900 mm / 2,95 ft
Hauteur	1160 mm / 3,80 ft	1160 mm / 3,80 ft
Poids de la machine de base	309 kg / 682 lb	309 kg / 682 lb
Écartement des roues	1000 mm / 3,28 ft	1000 mm / 3,28 ft
Largeur de la voie	710 mm / 2,38 ft	710 mm / 2,38 ft
Dimension des pneus	18 x 7.50 x 8	18 x 7.50 x 8
<b>Moteur</b>		
Marque	Kawasaki	Kawasaki
Modèle	FH 531V-BS50	FH 641V-BS50
Puissance	13,2 / 18 kW/cv	15,5 / 21 kW/cv
Cylindrée	494 cm <sup>3</sup>	675 cm <sup>3</sup>
Carburant	Au moins 87 octanes sans plomb, méthanol max. 5%, éthanol max 10%, MTBE max 15%	Au moins 87 octanes sans plomb, méthanol max. 5%, éthanol max 10%, MTBE max 15%
Volume du réservoir	10 litres	17 litres
Huile	SAE 30 ou SAE 10W/30, SAE 10W/40 classe SC-SH	SAE 30 ou SAE 10W/30, SAE 10W/40 classe SC-SH
Volume d'huile	1,5 litres / 1,6 US qt	1,5 litres / 1,6 US qt
Volume d'huile, filtre compris	1,7 litres / 1,8 US qt	1,7 litres / 1,8 US qt
Démarrage	Démarrateur électrique	Démarrateur électrique
<b>Émissions sonores</b>		
Puissance sonore mesurée	101 dB(A)	101 dB(A)
Puissance sonore garantie	102 dB(A)	102 dB(A)
<b>Système électrique</b>		
Type	12 V, mise à la terre au moins	12 V, mise à la terre au moins
Batterie	12 V, 24Ah	12 V, 24Ah
Fusible principal	Type sabre, 15 A	Type sabre, 15 A
Fusible	Type sabre, 7,5A	Type sabre, 7,5A
Bougie	Champion RCJ8Y	NGK BPR4ES
Distance entre les électrodes	0,75 mm / 0,030"	0,75 mm / 0,030"
Lampes	2x12V 20W	2x12V 20W

# CARACTÉRISTIQUES TECHNIQUES

Caractéristiques	Rider ProFlex 18	Rider ProFlex 21
<b>Système hydraulique</b>		
Pression de travail max.	-	45 bar / 630 PSI
<b>Transmission</b>		
Marque	Tuff Torq K 62	Tuff Torq K 66
Huile	SAE 10W/30, classe SF-CC	SAE 10W/30, classe SF-CC
Volume d'huile total	3,2 litres	3,2 litres
<b>Unité de coupe</b>	<b>Combi 112</b>	<b>Combi 112</b>
Largeur de coupe	1120 mm / 44"	1120 mm / 44"
Hauteurs de coupe	40 - 100 mm / 1,57" - 3,93"	40 - 100 mm / 1,57" - 3,93"
Longueur des couteaux	420 mm / 16,5"	420 mm / 16,5"
Largeur	1230 mm / 48,4"	1230 mm / 48,4"
Poids	50 kg / 110 lb	50 kg / 110 lb
Poids additionnel ProFlex	8 kg / 17,6 lb	8 kg / 17,6 lb
Longueur machine avec unité de coupe	2450 mm / 8,04 ft	2450 mm / 8,04 ft
<b>Unité de coupe</b>	<b>Combi 122</b>	<b>Combi 122</b>
Largeur de coupe	1220 mm / 48"	1220 mm / 48"
Hauteurs de coupe	40 - 100 mm / 1,57" - 3,93"	40 - 100 mm / 1,57" - 3,93"
Longueur des couteaux	450 mm / 17,7"	450 mm / 17,7"
Largeur	1330 mm / 52,4"	1330 mm / 52,4"
Poids	60 kg / 17,6 lb	60 kg / 17,6 lb
Poids additionnel ProFlex	8 kg / 17,6 lb	8 kg / 17,6 lb
Longueur machine avec unité de coupe	2550 mm / 8,37 ft	2550 mm / 8,37 ft

## INFORMATION IMPORTANTE

Lorsque ce produit est utilisé et qu'il n'est plus utilisé, il doit être ramené chez le revendeur ou dans une station de recyclage.

## INFORMATION IMPORTANTE

Afin de pouvoir effectuer des améliorations, les spécifications et la construction peuvent être modifiées sans préavis.

Noter qu'aucune exigence à caractère légal ne peut être invoquée sur la base des informations contenues dans ce manuel d'utilisation.

Utiliser uniquement des pièces de rechange d'origine pour les réparations. L'utilisation d'autres pièces résulte en l'annulation de la garantie.

# ASSURANCE DE CONFORMITÉ UE

## Assurance de conformité UE

### Assurance de conformité UE (pour l'Europe seulement)

Nous, **Husqvarna AB**, SE-561 82 Huskvarna, Suède, tél: +46-36-146500, déclarons que les tondeuses autoportées **Husqvarna Rider ProFlex 18 et ProFlex 21** à partir des numéros de série de l'année 2002 et ultérieurement (l'année est indiquée en clair sur la plaque d'identification et suivie du numéro de série) sont conformes aux dispositions des DIRECTIVES DU CONSEIL:

-du 22 juin 1998 "concernant les machines" **98/37/CE, annexe IIA.**

-du 3 mai 1989 "Compatibilité électromagnétique" **89/336/EEC**, y compris les amendements actuellement en vigueur.

-du 8 mai 2000 "concernant les émissions sonores dans l'environnement" **2000/14/EG.**

Informations sur les émissions sonores et la largeur de coupe, voir les "Caractéristiques techniques".

Les normes harmonisées suivantes ont été appliquées: **EN292-2, EN836.**

L'organisme agréé **0404, SMP Svensk Maskinprovning AB**, Fyristorgsgatan 3, SE-754 50 Uppsala, Suède, a établi un rapport de numéro:

**ProFlex 18: 01/901/009**

**ProFlex 21: 01/901/010**

sur l'évaluation de la conformité selon l'annexe VI de la DIRECTIVE DU CONSEIL du 8 mai 2000 "concernant les émissions sonores dans l'environnement" **2000/14/CE.**

Huskvarna, le 3 janvier 2002



Roger Andersson, Directeur du développement / Produits pour le jardin

---

# ASSURANCE DE CONFORMITÉ UE

---

# JOURNAL DE RÉVISION

## Journal de révision

Mesure	
1. Service à la livraison	
2. Remplir la batterie d'acide de batterie et la charger pendant quatre heures.	<input type="checkbox"/>
3. Monter le volant, le siège et, selon le cas, le reste des pièces.	<input type="checkbox"/>
4. Monter l'unité de coupe.	<input type="checkbox"/>
5. Régler l'unité de coupe: Régler les ressorts de levage (le "poids" de l'unité de coupe doit être de 12-15 kg. Si la brosse est utilisée, régler sur la puissance de ressort maximale). Régler l'unité pour que la hauteur du bord arrière soit de 2-4 mm supérieure à celle du bord avant. Régler le réglage de la hauteur de coupe de l'unité pour que la limite de la hauteur de coupe soit de 5 mm au-dessus du cadre de l'unité pour la hauteur de coupe la plus basse. Contrôler que la transmission et le moteur contiennent une quantité correcte d'huile.	<input type="checkbox"/> <input type="checkbox"/> <input type="checkbox"/>
6. Contrôler et ajuster la pression des pneus (60 kPa, 0,6 bar).	<input type="checkbox"/>
7. Brancher la batterie.	<input type="checkbox"/>
8. Faire le plein de carburant et démarrer le moteur.	<input type="checkbox"/>
9. Contrôler que la machine est immobile sur la position neutre (point mort).	<input type="checkbox"/>
10. Contrôler les points suivants: Marche avant. Marche arrière. Activation des couteaux. Interrupteur de sécurité du siège. Interrupteur de sécurité du levier de levage. Interrupteur de sécurité des pédales de la transmission hydrostatique.	<input type="checkbox"/> <input type="checkbox"/> <input type="checkbox"/> <input type="checkbox"/> <input type="checkbox"/> <input type="checkbox"/> <input type="checkbox"/>
11. Contrôler le régime du moteur, 3000 ±75 tr/min.	<input type="checkbox"/>
12. Purger le système hydraulique (PF 21).	<input type="checkbox"/>
13. Informer le client sur:	
14. La nécessité et les avantages associés au respect du calendrier de révision.	Le service à la livraison a été effectué.
15. La nécessité et les avantages associés à une révision de la machine dans un atelier toutes les 300 heures.	Aucune autre remarque.
16. Révision et importance du journal de révision pour la valeur de la machine sur le marché de l'occasion.	Certifié par:
17. Les domaines d'application du broyage (Mulching).	
18. Remplir l'acte de vente, etc.	
<b>Après les 8 premières heures</b>	<b>Date, point de mesure, tampon, signature</b>
1. Vidanger l'huile du moteur.	<input type="checkbox"/>

---

# JOURNAL DE RÉVISION

---

Mesure	Date, point de mesure, tampon, signature
<b>Révision des 25 heures</b>	
<ol style="list-style-type: none"><li>1. Nettoyer le préfiltre du filtre à air (élément huile-mousse). (périodicité plus rapprochée dans des conditions poussiéreuses)</li><li>2. Nettoyer la prise d'air de refroidissement du moteur et la prise d'air de la transmission.</li><li>3. Nettoyer le filtre à air de la pompe à carburant. (dans des environnements poussiéreux)</li></ol>	Notes

Espace prévu pour l'écriture du journal

---

# JOURNAL DE RÉVISION

---

Mesure	Date, point de mesure, tampon, signature
<b>Révision des 50 heures</b>	
<ol style="list-style-type: none"><li>1. Nettoyer/remplacer le préfiltre du filtre à air (élément huile-mousse). (périodicité plus rapprochée dans des conditions poussiéreuses)</li><li>2. Nettoyer la prise d'air de refroidissement du moteur et la prise d'air de la transmission.</li><li>3. Nettoyer le filtre à air de la pompe à carburant.</li><li>4. Nettoyer le filtre à air de la pompe à carburant</li><li>5. Contrôler/régler le réglage de la hauteur de coupe.</li><li>6. Contrôler / régler le frein de stationnement.</li><li>7. Inspecter la protection anti-flammes/l'extincteur d'étincelles (équipement supplémentaire).</li></ol>	Notes

Espace prévu pour l'écriture du journal

---

# JOURNAL DE RÉVISION

---

Mesure	Date, point de mesure, tampon, signature
<b>Révision des 100/200 heures</b>	
<ol style="list-style-type: none"><li>1. Vidanger l'huile du moteur. Remplacer le filtre à huile toutes les 200 heures.</li><li>2. Nettoyer/remplacer le préfiltre du filtre à air (élément huile-mousse).</li><li>3. Nettoyer le filtre en papier du filtre à air. Remplacer toutes les 200 heures. (périodicité plus rapprochée dans des conditions poussiéreuses)</li><li>4. Nettoyer la prise d'air de refroidissement du moteur et la prise d'air de la transmission.</li><li>5. Nettoyer les brides de refroidissement du cylindre et de la tête de cylindre.</li><li>6. Contrôler/régler le réglage de la hauteur de coupe.</li><li>7. Contrôler / régler le frein de stationnement.</li><li>8. Inspecter la protection anti-flammes/l'extincteur d'étincelles (équipement supplémentaire).</li><li>9. Nettoyer/remplacer la bougie.</li><li>10. Remplacer le filtre à carburant dans la conduite.</li><li>11. Remplacer le filtre à huile hydraulique toutes les 200 heures.</li><li>12. Nettoyer le filtre à air de la pompe à carburant.</li><li>13. Nettoyer le filtre à air d'impulsion.</li><li>14. Contrôler le serrage des vis et écrous.</li><li>15. Contrôler s'il est nécessaire de changer l'huile et le filtre de la boîte de vitesses K 62 ou K66 (toutes les 500 heures).</li></ol>	Notes

Espace prévu pour l'écriture du journal



---

# JOURNAL DE RÉVISION

---

Mesure	Date, point de mesure, tampon, signature
<b>Révision des 300 heures</b>	
<ol style="list-style-type: none"><li>1. Inspecter la machine. Travaux supplémentaires?</li><li>2. Vidanger l'huile du moteur.</li><li>3. Remplacer le filtre à air (élément huile-mousse).</li><li>4. Remplacer le filtre à air (filtre en papier).</li><li>5. Nettoyer le filtre à air de la pompe à carburant.</li><li>6. Contrôler/régler le réglage de la hauteur de coupe.</li><li>7. Contrôler / régler le frein de stationnement.</li><li>8. Inspecter la protection anti-flammes/l'extincteur d'étincelles (équipement supplémentaire).</li><li>9. Changer le filtre à huile du moteur (200 heures).</li><li>10. Remplacer le filtre à huile hydraulique (200 heures)</li><li>11. Nettoyer/remplacer la bougie.</li><li>12. Remplacer le filtre à carburant dans la conduite.</li><li>13. Nettoyer le filtre à air d'impulsion.</li><li>14. Contrôler le jeu des soupapes du moteur.</li><li>15. Contrôler s'il est nécessaire de changer l'huile et le filtre de la boîte de vitesses K 62 ou K66 (toutes les 500 heures).</li></ol>	Notes

Espace prévu pour l'écriture du journal

---

# JOURNAL DE RÉVISION

---

Mesure	Date, point de mesure, tampon, signature
<b>Au moins une fois par saison</b>	
<ol style="list-style-type: none"><li>1. Vidanger l'huile moteur (100 heures).</li><li>2. Nettoyer/remplacer le préfiltre du filtre à air (élément huile-mousse) (25 heures). (périodicité plus rapprochée dans des conditions poussiéreuses)</li><li>3. Nettoyer/remplacer le filtre en papier du filtre à air (100 heures). (périodicité plus rapprochée dans des conditions poussiéreuses)</li><li>4. Nettoyer le filtre à air de la pompe à carburant (50 heures).</li><li>5. Régler le réglage de la hauteur de coupe (50 heures).</li><li>6. Régler le frein de stationnement (50 heures).</li><li>7. Inspecter le pare-flammes/l'extincteur d'étincelles, équipement supplémentaire (50 heures).</li><li>8. Changer le filtre à huile du moteur (200 heures).</li><li>9. Remplacer le filtre à l'huile hydraulique (200 heures).</li><li>10. Nettoyer/remplacer la bougie (100 heures).</li><li>11. Remplacer le filtre à carburant de la conduite (100 heures)</li><li>12. Nettoyer le filtre à air d'impulsion (100 heures).</li><li>13. Nettoyer les brides de refroidissement du cylindre et de la tête de cylindre (100 heures). (périodicité plus rapprochée dans des conditions poussiéreuses).</li><li>14. Contrôler le jeu des soupapes du moteur (300 heures).</li><li>15. Remplacer l'huile et le filtre de la boîte de vitesse K 62 ou K66 (500 heures).</li><li>16. La révision des 300 heures doit être confiée à un atelier de réparation autorisé.</li></ol>	Notes

Espace prévu pour l'écriture du journal











114 02 25-31



2004W02