

Bruksanvisning
SMB 70
SMB 70 E

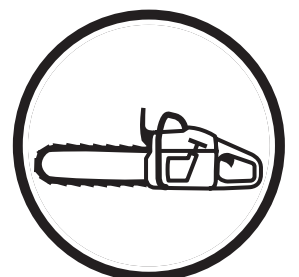

Läs noga igenom denna bruksanvisning och se till att du har förstått innehållet innan du använder enmanssågverket.

Svenska

INNEHÅLLSFÖRTECKNING

Inledning	3
Symboler	4
Varningsmärken	4
Säkerhetsföreskrifter	5
Beskrivning.....	7
Installation	16
Bränslehantering.....	23
Start och stopp.....	24
Användning.....	26
Underhåll.....	30
Tekniska data.....	36

Inledning

Denna bruksanvisning beskriver utförligt hur enmanssågverket skall användas, skötas och hur tillsyner skall utföras. Den beskriver även vilka åtgärder som skall vidtagas för maximal säkerhet, hur säkerhetsdetaljerna är utformade och fungerar, samt deras kontroll och tillsyn med eventuella reparationer som följd.

OBSERVERA! Avsnittet som behandlar säkerhet skall läsas och förstås av alla som installerar, använder eller reparerar sågverket.

Bruksanvisningen omfattar installation, användning och de olika underhållsåtgärder som kan utföras av operatören. Mera genomgripande service eller felsökning skall utföras av återförsäljarens servicepersonal.

Bruksanvisningen beskriver alla nödvändiga säkerhetsdetaljer och skall läsas och förstås av användaren innan sågverket monteras.

I denna bruksanvisning och på enmanssågverket förekommer symboler och varningsmärken som visas på nästa sida. Om någon varningsdekal på sågverket blivit deformerad eller sliten skall en ny monteras fortast möjligt för att säkerställa största möjliga säkerhet vid användandet av enmanssågverket.

Enmanssågverket skall endast användas till att såga brädor och plank ur stock.

Enmanssågverket skall användas utomhus och ej i slutna rum.

SYMBOLFÖRKLARING

Symboler

Nedanstående symboler används i denna bruksanvisning.

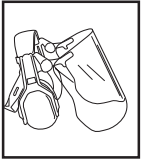

Ögonskydd och hörselskydd skall användas.



Stövlar eller arbetskor med stålhätta och halkfri sula skall användas.



Ögonskydd skall användas.

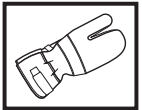

Skyddshandskar skall användas.

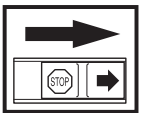

Kontroll och/eller underhåll skall utföras med motorn frånslagen, med stoppkontakten i läge STOP.

Varningsmärken

Nedanstående dekal med symboler finns på enmanssågverket.



Ögonskydd och hörselskydd skall användas.



Skyddshandskar skall användas.



Stövlar eller arbetskor med stålhätta och halkfri sula skall användas.



Läs noga igenom denna bruksanvisning och se till att du har förstått innehållet innan du använder enmanssågverket.



Iakttag försiktighet.



Bandspänning



Bandrengöring på tank

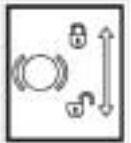

Start/stopp och broms av sågband

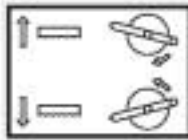

Höjdställning



Pil för bandriktning



Fara

Säkerhetsföreskrifter



VARNING!
Om enmanssågverket används felaktigt eller slarvigt kan den vara ett farligt redskap, som kan orsaka allvarlig, till och med livshotande, skada. Det är mycket viktigt att den som skall använda enmansbandsågen läser och förstår innehållet i denna bok.



VARNING!
Sörj för god ventilation. Avgaser och trädamm kan orsaka skada och allergier.

Personlig skyddsutrustning

Den eller de som använder enmanssågverket eller vistas i dess omedelbara närhet skall vara utrustade med personlig utrustning enligt nedan:

1. Hörselskydd.
2. Ögonskydd.
3. Godkända skyddshandskar.
4. Stövlar eller arbetsskor med stålhätta och halkfri sula.
5. Första förband.

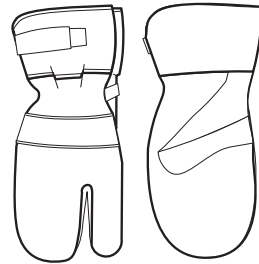
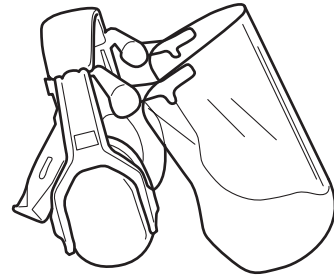

SÄKERHETSFÖRESKRIFTER

Enmanssågverkets säkerhetsutrustning



VARNING!
Enmanssågverket får aldrig användas om någon av säkerhetsanordningarna eller skydden saknas, är skadade eller inte fungerar.

För att förebygga olyckor med sågverket finns ett antal säkerhetsanordningar och skydd. Dessa beskrivs under sågverkets allmänna beskrivning. Se sid. 15.

Säkerhetsanordningarna och skydden kräver även regelbundet kontroll och underhåll. Dessa åtgärder och intervall finns redovisade i avsnittet "Underhåll". Se sid. 30-35.

Bränslesäkerhet



VARNING!
Bränslet som används till enmanssågverket har följande farliga egenskaper:

1. Vätskan, dess ångor och avgaser är giftiga.
2. Kan ge hudirritationer.
3. Är mycket brandfarligt.

För bränslet som används till enmanssågverket gäller särskilda säkerhetsföreskrifter. Dessa redovisas i avsnittet "Bränslehantering" på sid. 23.

Personal

För den personal som använder enmanssågverket gäller följande:

1. Skall ha läst och förstått innehållet i denna bruksanvisning.
2. Får ej vara påverkad av alkohol, medicin eller trötthet.
3. Fullgod belysning krävs när du ej kör på dagtid.
4. Skall ej vara minderårig.
5. Jordfelsbrytare rekommenderas.

Riskområde

Riskområdet framgår av bilden till höger. Inom riskområdet får inga obehöriga personer vistas.

Riskområdet skall även hållas fritt från främmande föremål och marken inom riskområdet skall vara jämn för att undvika att operatören snubblar.

Säkerhet under användning

De säkerhetsanvisningar som gäller under användning av enmanssågverket redovisas på resp. ställen i avsnittet "Användning" på sid. 26-29.

Före och under användning skall operatören iakttaga följande säkerhetsåtgärder:

1. Kontrollera att samtliga säkerhetsanordningar och skydd är på plats och är felfria.
2. Kontrollera att inget bränsle spillts utanför tanken eller på marken.
3. Se till att inga obehöriga kommer inom riskområdet för enmanssågverket.
4. De stopp och låsanordningar som erfordras för att fixera stocken skall användas på avsett sätt. Se sidan 26-28.
5. Justera bandstyrningen så att den är så nära stocken som möjligt. Se sidan 27.
6. Justera in skalan och kontrollera så sågbandet går fritt över det korta och långa stockstödet vid de röda markeringarna på skalan. Se sidan 22.

FIG 1

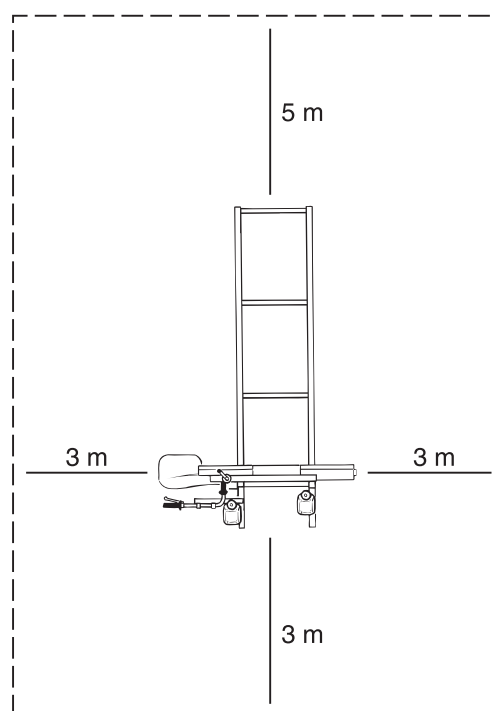

BESKRIVNING

Enmanssågverk Bensinmotor

Enmanssågverket består av två huvuddelar:

- Löpvagn med motor och såg
- Räls

Löpvagnen består av följande:

1. Skala
2. Skalavläsning
3. Tank för rengöringsvätska till sågband
4. Start/stoppreglage
5. Styrhandtag
6. Räls
7. Låsning för flyttbar bandstyrning
8. Flyttbar bandstyrning
9. Sågband
10. Rälsskydd
11. Stödhjul
12. Löpgejder
13. Lyfthandtag

14. Stoppkontakt
15. Bensinmotor
16. Avgassystem med ljuddämpare
17. Bränsletank
18. Kedjeskydd
19. Skruv för höjdställning
20. Sågblad övre skydd
21. Skydd för bandhjul
22. Säkerhetsbrytare
23. Skydd för sågband
24. Avskrapare
25. Stativ
26. Bandhjul
27. Vev för bandspänning
28. Inställning av bandhjul
29. Vev för höjdställning
30. Delningsskiva

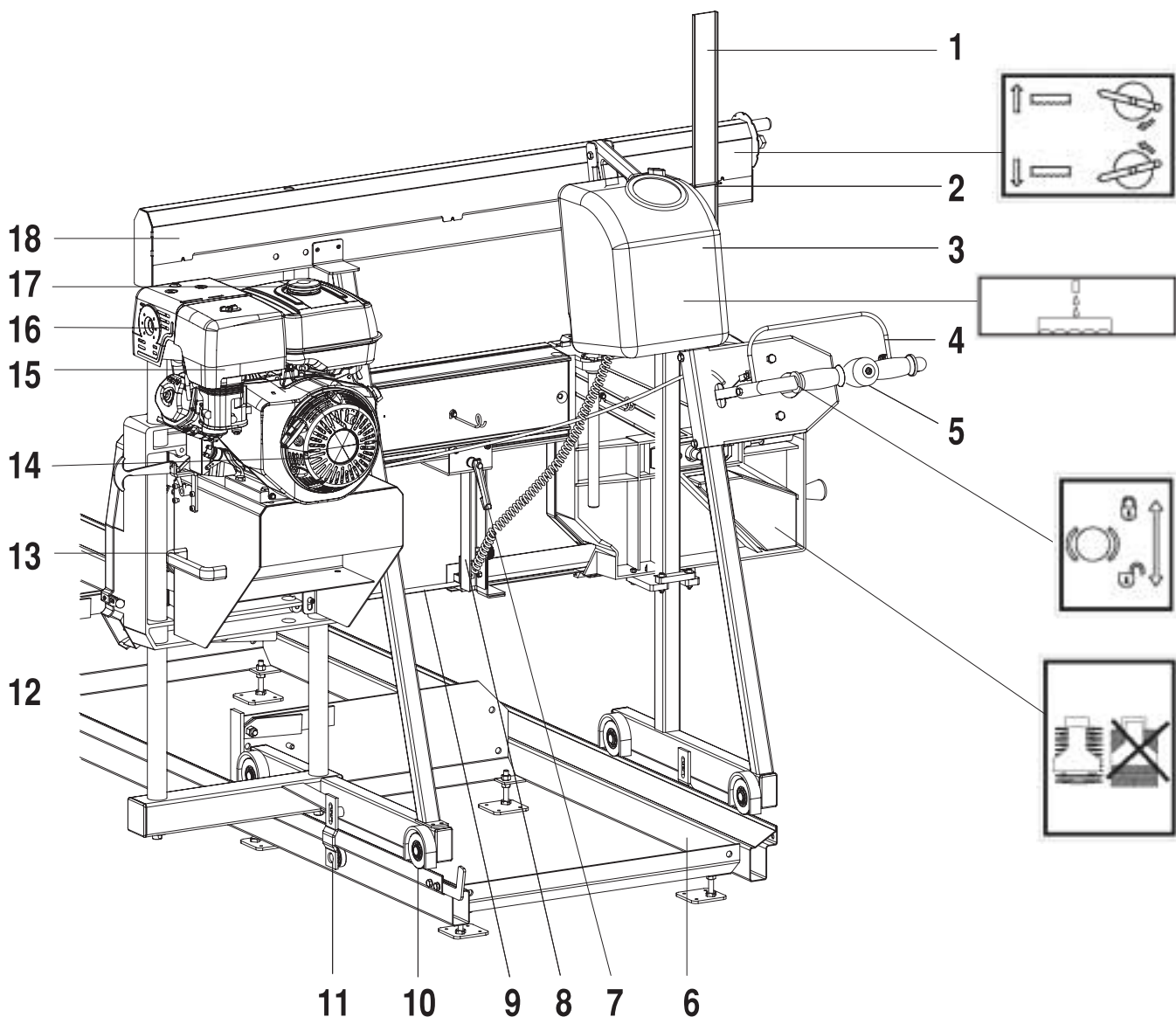

BESKRIVNING

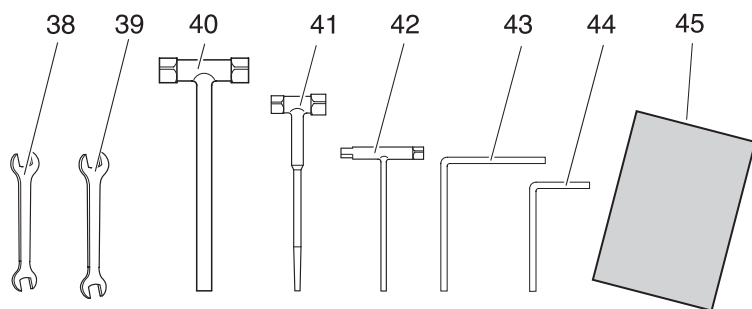

Verktyg och bruksanvisning

- 38. Fast nyckel 13-15 mm
- 39. Fast nyckel 17-19 mm
- 40. Klingmutternyckel
- 41. Kombinationsnyckel 13-19
- 42. Kombinationsnyckel
- 43. Insexnyckel 4 mm
- 44. Insexnyckel 5 mm
- 45. Denna bruksanvisning

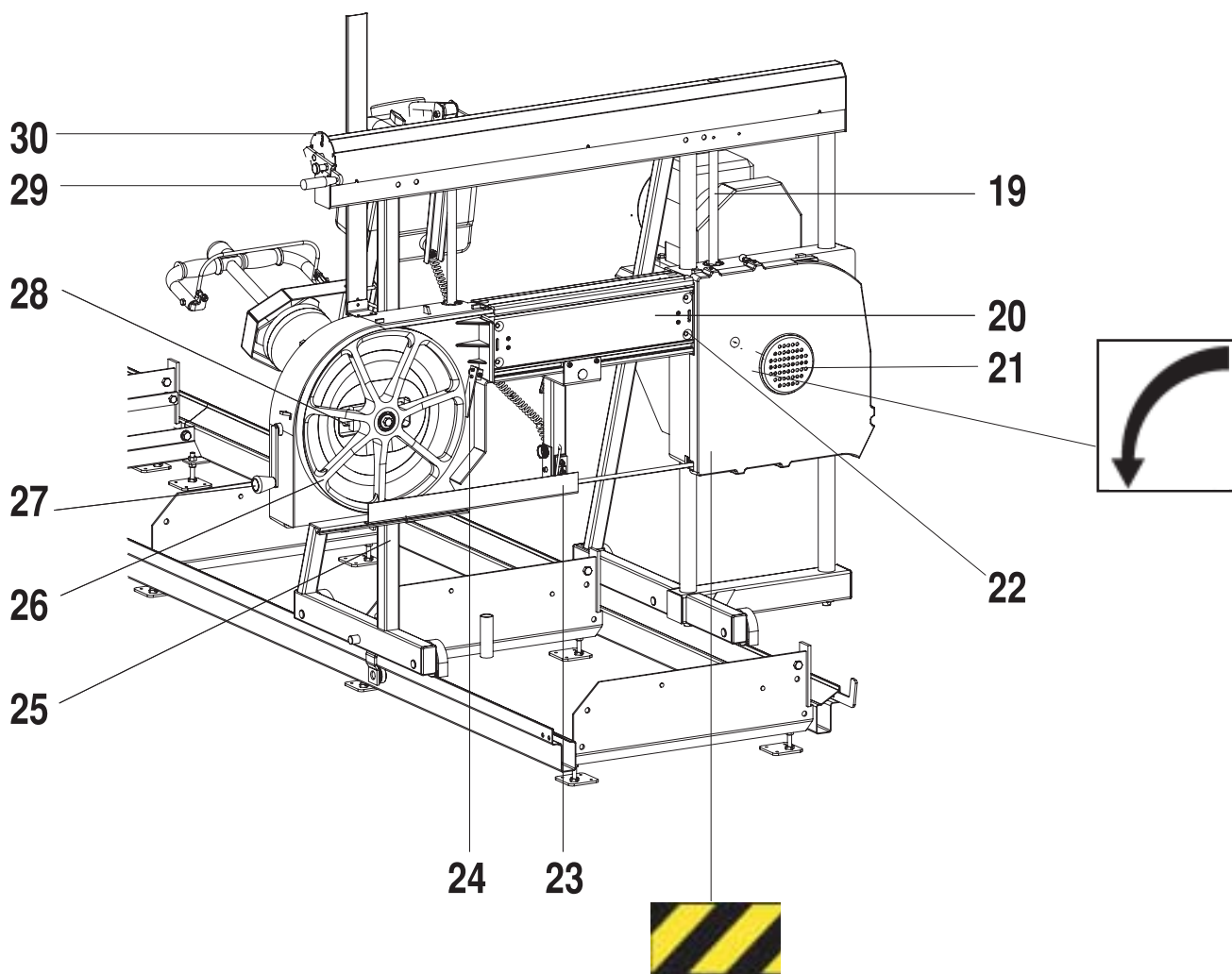

BESKRIVNING

Enmanssågverk Elmotor

Enmanssågverket består av två huvuddelar:

- Löpvagn med motor och såg
- Räls

Löpvagnen består av följande:

1. Skala
2. Skalavläsning
3. Tank för rengöringsvätska till sågband
4. Start/stoppreglage
5. Styrhandtag
6. Räls
7. Låsning för flyttbar bandstyrning
8. Flyttbar bandstyrning
9. Sågband
10. Rälsskydd
11. Stödhjul
12. Löpgejder
13. Lyfthandtag

18. Kedjeskydd
19. Skruv för höjdställning
20. Sågblad övre skydd
21. Skydd för bandhjul
22. Säkerhetsbrytare
23. Skydd för sågband
24. Avskrapare
25. Stativ
26. Bandhjul
27. Vev för bandspänning
28. Inställning av bandhjul
29. Vev för höjdställning
30. Delningskiva
31. Anslutningskontakt med polvändning
32. Stoppkontakt
33. Startkontakt
34. Anslutningskontakt säkerhetsbrytare
35. Huvudbrytare
36. Elbox
37. Elmotor

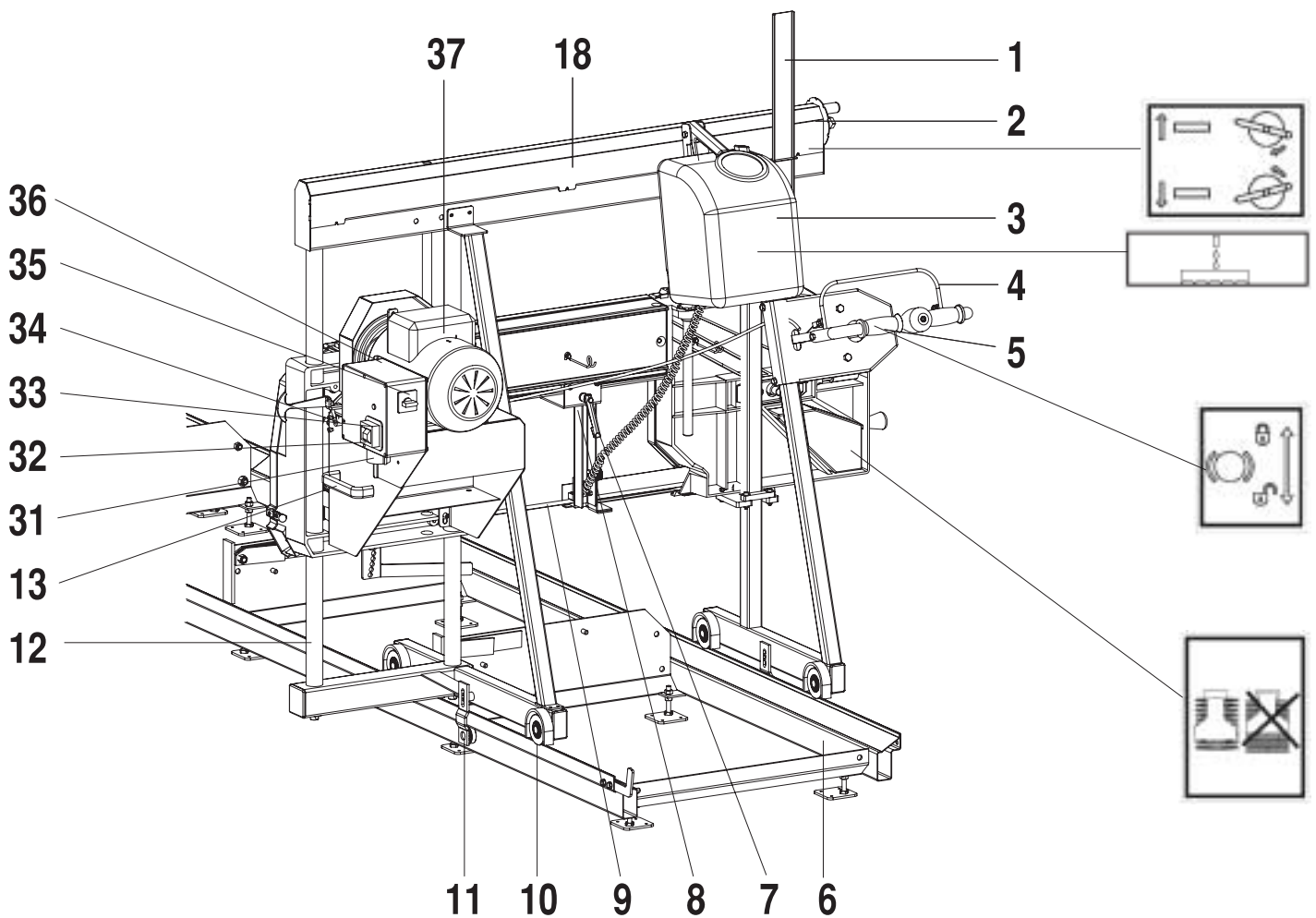

BESKRIVNING

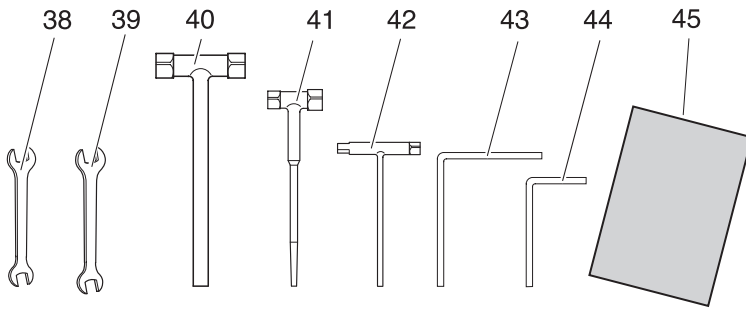

Verktyg och bruksanvisning

- 38. Fast nyckel 13-15 mm
- 39. Fast nyckel 17-19 mm
- 40. Klingmutternyckel
- 41. Kombinationsnyckel 13-19
- 42. Kombinationsnyckel
- 43. Insexnyckel 4 mm
- 44. Insexnyckel 5 mm
- 45. Denna bruksanvisning

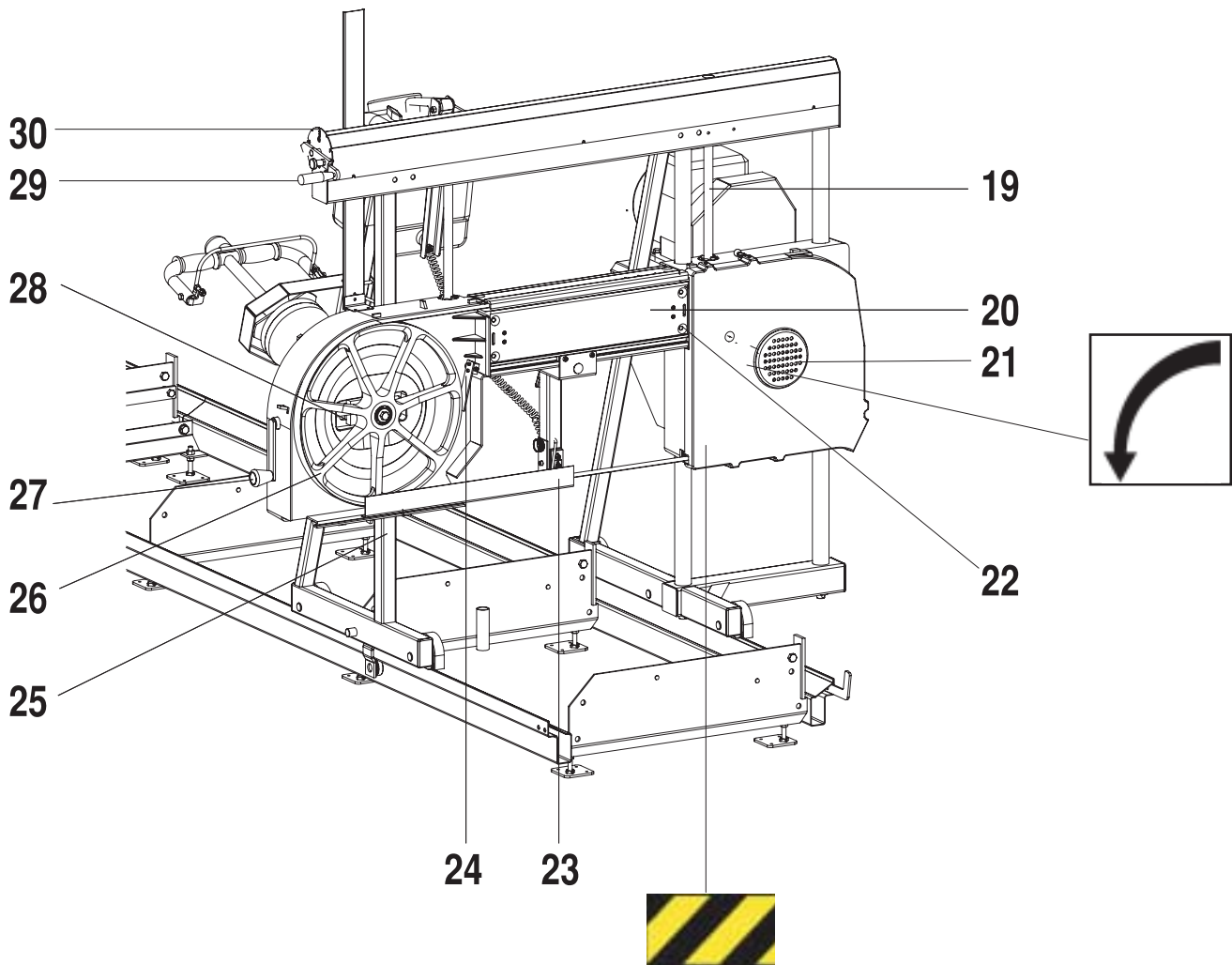

Löpvagn (FIG 2)

Löpvagnen består av följande delar:

- Stålkonstruktion med löphjul mot rälsen samt gejdrar för sågens upp- och nedgående rörelse.
- Två skruvar för sågens inställning i höjddled. Skruvarna är förbundna med en kedja och manövreras med en vev, försedd med delningsskiva.
- Handtag med manöverorgan
- Sågenhet med följande detaljer:
 - Motor.
 - Justerbara bandhjul.
 - Sågband.
 - Flyttbart stöd för optimal bandstyrning.
 - Bensintank (bensinmotor) för bensin. Se avsnitt "Bränslehantering".
 - Tank för rengöringsvätska till sågbandet.
 - Ljuddämpare (bensinmotor).

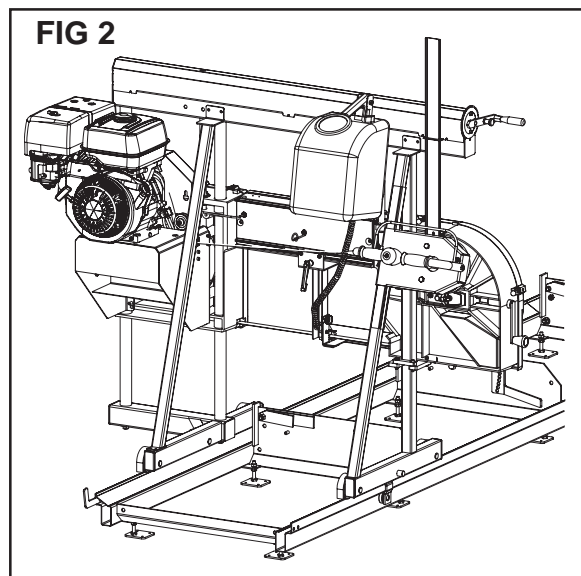

Stativ (FIG 3) och (FIG 4)

Löpvagnens stativ består av hopsvetsade fyrkantrör med nödvändiga hörnförstärkningar för stabilitet under sågningen.

Stativet är försett med två runda löpgejdrar för sågenhetens upp- och nedgående rörelse. Gejdrarna överför sågvagnens sidokrafter till stativet.

I stativets underdel finns fyra kullagerförsedda löphjul med spår för fixering och jämn gång utefter rälsen.

För att förhindra lyftning av löpvagnen är den försedd med två justerbara kullager, som löper mot rälsens underdel.

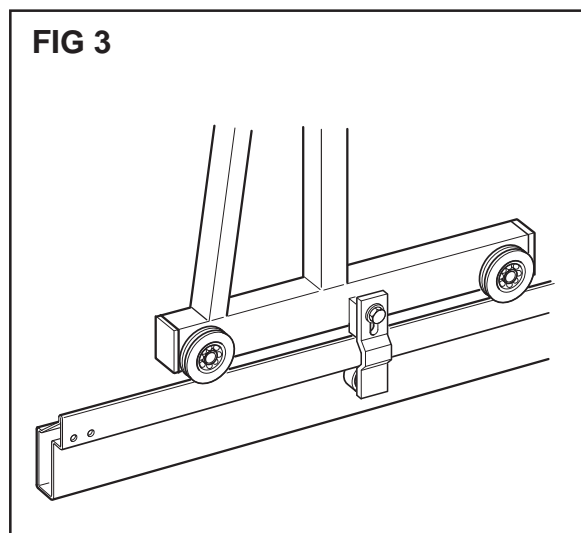

Höjdställning (FIG 4)

Sågenheten fixeras i höjddled med två samverkande skruvar. Skruvarna är förbundna med en kedja för exakt och samtidig rörelse.

På den ena skruvens överdel finns en vev (29), vilken används för att ställa in exakt mått på virkestjockleken. 1 varv på veven flyttar sågbandet 5 mm. Sågbandets höjd över rälsens tvärbalkar avläses på skalan (1).

På skalan finns två röda markeringar som indikerar lägsta såghöjd med uppfällda stockstöd, ett rött streck för det långa stockstödet och ett rött streck för det korta.

OBS! Sågas det under respektive markering skadas sågbandet.

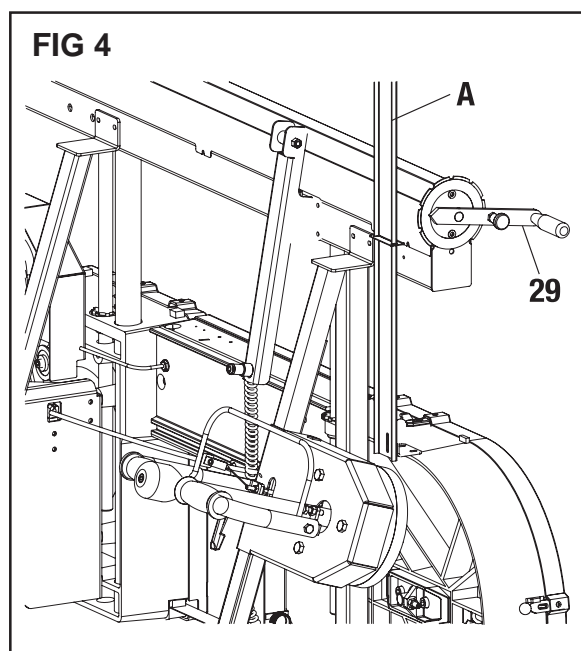

BESKRIVNING

Styrhandtag (FIG 5)

Sågvagnen manövreras och förs framåt med ett avvibrerat styrhandtag (5) som är placerat på vagnens högra del. Styrhandtaget är försett med start och stoppreglage (4) för sågbandet.

Rengöringstank (FIG 5)

Sågvagnen är försedd med en rengöringstank (3). Tanken är placerad bredvid styrhandtaget. Rengöringsvätska tillförs bandet genom att öppna ventilen på tanken.

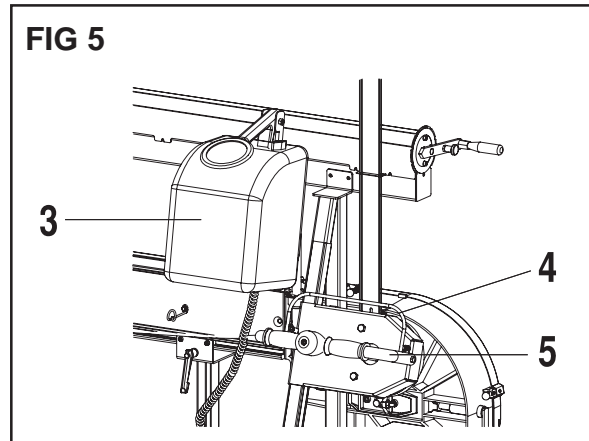

Bandhjul (FIG 6)

Sågbandet löper över två bandhjul (26), vilka är gjutna i aluminium samt balanserade för jämn gång. Bandhjulen är försedda med kullager, samt är justerbara, dels för att kunna spänna sågbandet och dels för att kunna justera in korrekt upplinjerung av sågbandet.

Bandhjulen är försedda med avskrapare så att inte spån och dylikt tränger in mellan band och bandhjul.

Det ena bandhjulet drivs av motorn via en justerbar rem.

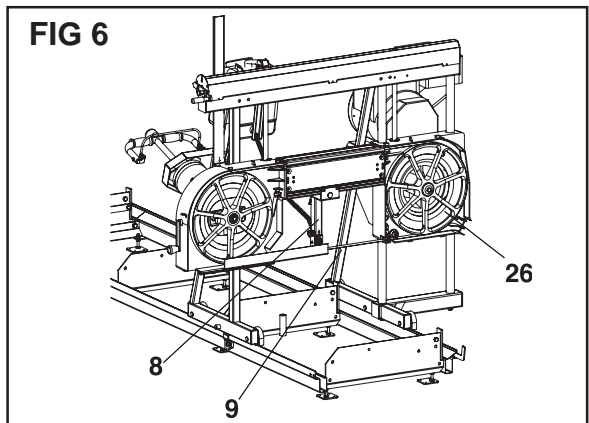

Sågband och bandstyrning (FIG 6)

För att hålla kvar sågbandet (9) i rätt position under sågning finns två bandstyrningar (8). Den ena bandstyrningen är placerad framför det drivande bandhjulet och säkerställer korrekt ingång på hjulet. Den andra bandstyrningen är flyttbar och placerad över bandet innan det löper in i stocken. Denna styrning tar upp krafterna från stocken samt förhindrar att bandet vickar.

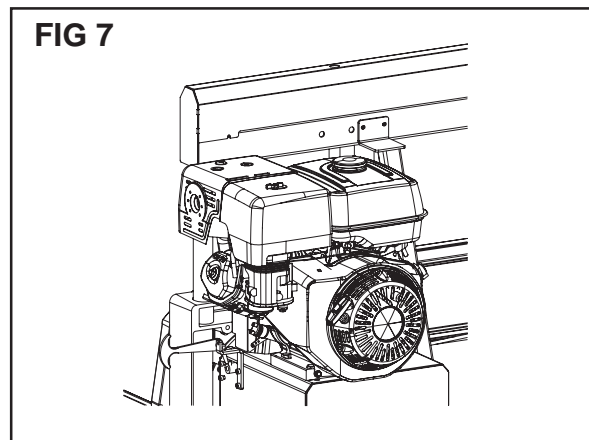

Motorer

Bensinmotor (FIG 7)

Enmanssågverket drivs med en luftkyld fyrtaktsmotor (15). På motorns drivaxel sitter kopplingen som startar, stoppar och bromsar bandet. Motorsvarvtal regleras från manöverreglaget på styrhandtaget. Se bifogad manual för beskrivning av motorn.

Elmotor (FIG 8)

Enmanssågverket drivs med en 3-fas motor (37). Motorn startas och stoppas med start respektive stoppknapp på elboxen med inbyggt motorskydd. Där sitter också anslutning för elkabel med enkel polvändning (FIG 8A), samt huvudbrytare (FIG 8B.). På motoraxeln sitter kopplingen som startar, stoppar och bromsar bandet.

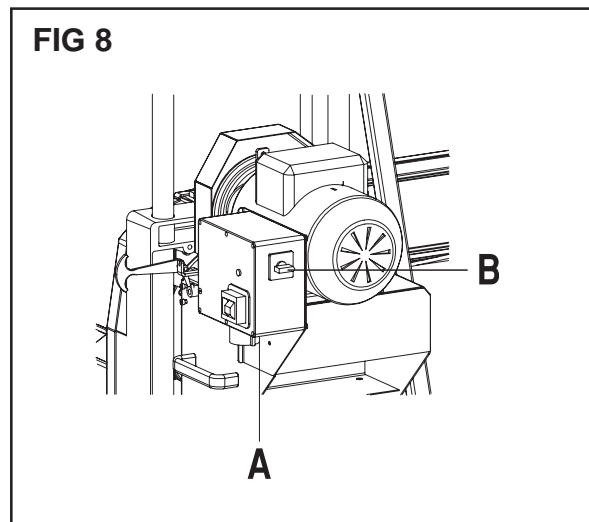

BESKRIVNING

Räls

Rälsen består av två sektioner (standard-leverans). Varje sektion är 3 m. Sektionerna linjeras upp och skruvas ihop till en bana för löpvagnen. Rällssektionerna är ihopskruvade och förankrade med M 12-skrivar med muttrar vilket försäkrar stabil och linjär gång av löpvagnen.

Rälsen har även ett antal tvärgående stockhyllor vilka är avsedda att ge ett stabilt stöd för stocken som skall sågas eller de plankor som skall justeras.

Rällsens tvärgående stockhyllor är försedda med:

- Fällbara stopp för stocken
- Stocklås
- Höjdjustering av stockens ena ände

Rälsen är även försedd med stopp för sågvagnen i båda ändarna, samt justerbara skarvstycken vid sektionsskarvarna.

FIG 9

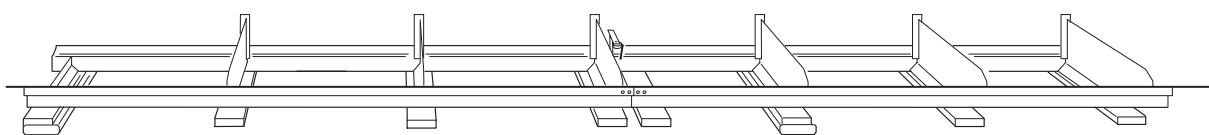
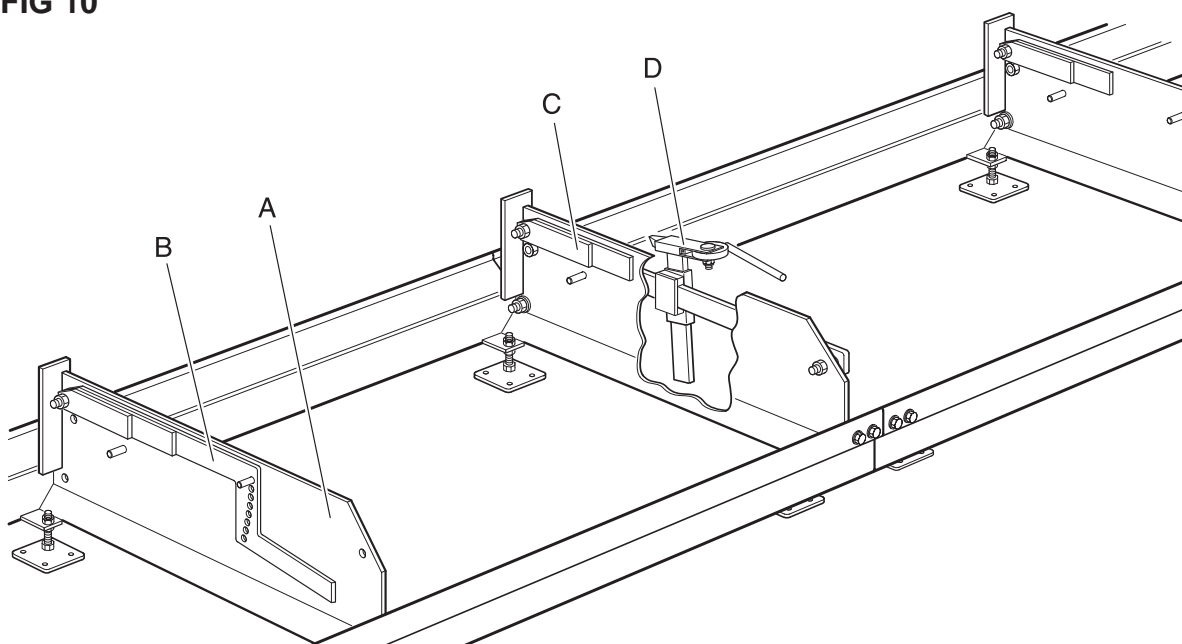

FIG 10



Stockhyllor (A)

Rälsen har ett antal tvärgående stockhyllor som ger ett stabilt stöd för stocken som skall sågas eller de plankor som skall justeras.

Höjdjustering (B)

Höjdjusteringen är avsedd att höja upp stockens lillände, så att kärnan blir horisontell.

Fällbara stopp (C)

På rälsens vänstra sida finns ett antal fällbara stopp för stocken. För att öka användbarheten har stoppen två olika längder.

Stocklås (D)

Stocklåsen består av excenter med handtag, lagrade i en flyttbar enhet. Låsen används för att låsa fast stocken mot de fällbara stoppen.

BESKRIVNING

Rälsstopp

Vid rälsens slut monteras rälsstopp (A). Stoppen monteras med en skruv från rälsens sida.

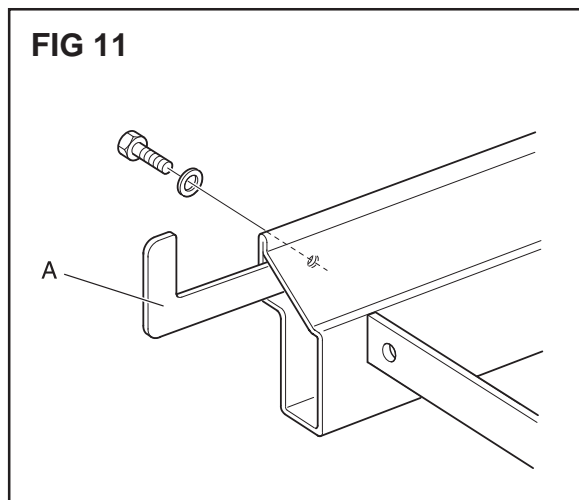

Justerbara stödfötter

Justerbara stödfötter monteras vid varje stockhylla. Med stödfötterna kan man finjustera rälsen.

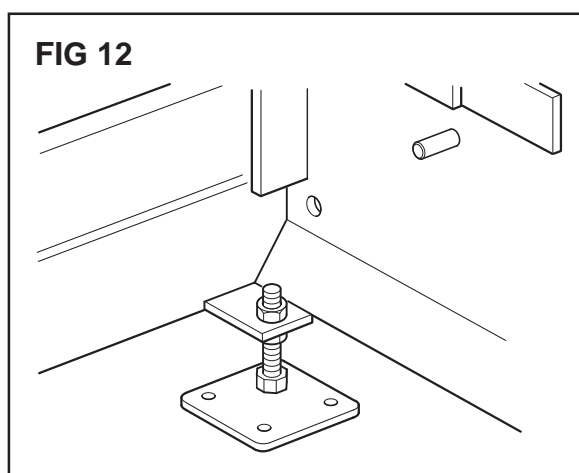

Rälsskydd

Sågvagnen är försedd med fyra stycken räls-skydd som löper över rälsen. Rälsskydden har till uppgift att hålla rälsen ren samt att förhindra klämskador mellan löphjul och räls.

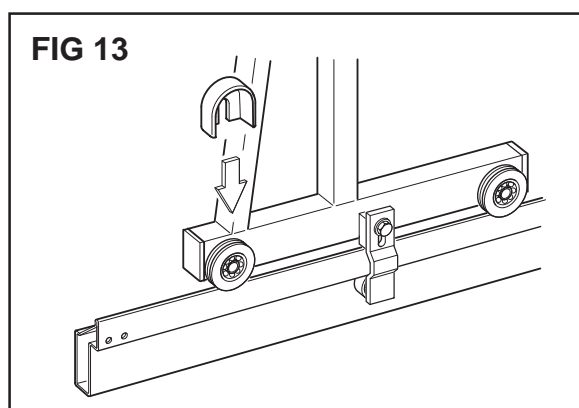

BESKRIVNING

Säkerhetsanordningar

Enmanssågverket är utrustad med ett antal säkerhetsanordningar, vilka beskrivs under kommande rubriker.



VARNING!
Enmanssågverket får ej startas om någon säkerhetsanordning är borttagen, defekt eller ur funktion.

Skydd för bandhjul (21)

Bandhjulen är skyddade från beröring av en kåpa på vardera sidan. Varje kåpa är försedd med en säkerhetsnyckel som bryter elströmmen till startbrytaren med elmotor och kortssluter bensenmotorn när kåporna är demonterade. På skyddet finns 3 gummistropar för enkel demontering och montering vid byte av sågband. Säkerhetsnyckel aktiverar en säkerhetsbrytare när kåporna är monterade. Rälsstoppen (FIG. 14A) förhindrar att sågvagnen rullar av rälsen.

Skydd för sågband (övre) (20)

Den övre delen av sågbandet löper i ett spår.

Skydd för sågband (nedre) (23)

Den del av sågbandet som inte befinner sig i stocken vid sågning skall täckas av det justerbara skyddet.

Bandbroms (FIG 16)

För att sågbandet snabbt skall stanna då manöverhandtaget (4) släpps är sågverket utrustat med en integrerad broms/koppling (A) som bromsar det drivna bandhjulet.

Startapparat Elmotor (FIG 17)

Sågverket med elmotor är försedd med en huvudbrytare (35), anslutningskontakt med fasvändare (31), kontakt för säkerhetsbrytare (A), startkontakt (33). Motorn startas med den gröna startkontakten och stoppas med den röda stoppkontakten (32). Elmotorn stoppas vid längre avbrott, eller när sågningen är slutförd. Startapparaten är försedd med 0-spänningsutlösning. Det innebär att sågverkets elmotor måste startas på nytt efter strömavbrott.

Stoppkontakt Bensinmotor (14)

På bensenmotorn sitter stoppkontakt på motor-kroppen och med elstart stoppas motorn med nyckeln.

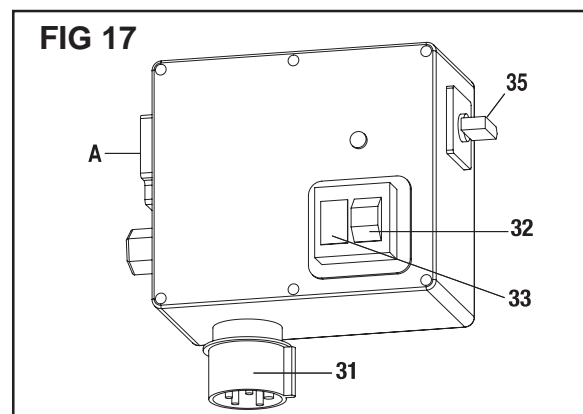
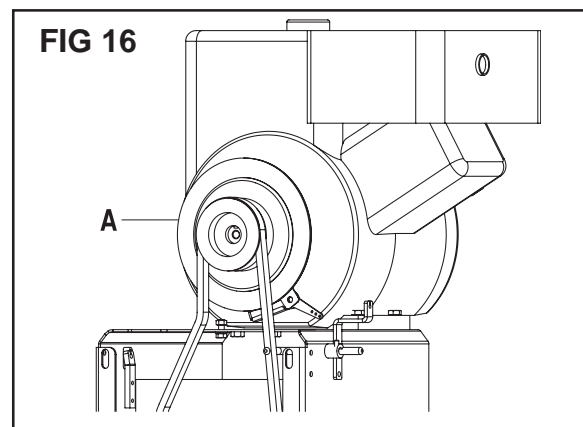
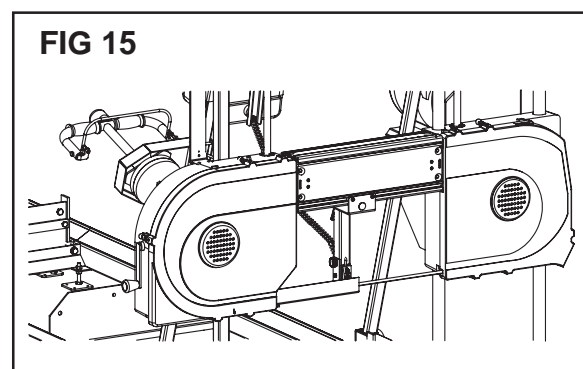
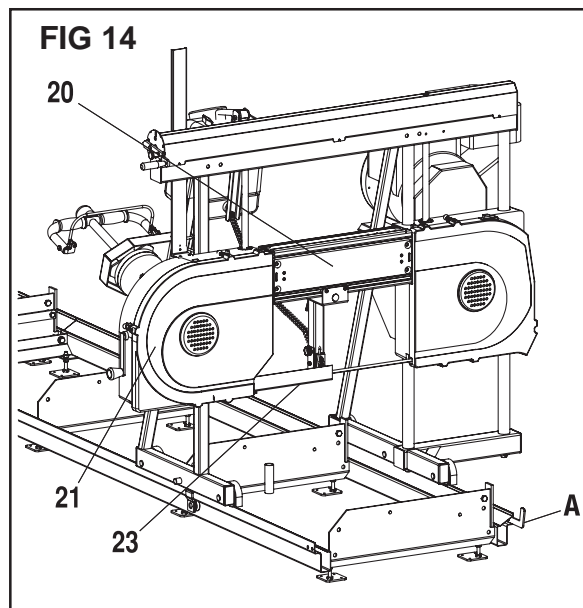

INSTALLATION

Uppackning

Packa upp enmanssågverket och kontrollera att leveransen är komplett. Kontrollera att inga delar är skadade. Om så är fallet, anmäl skadan till speditören.

I bruksanvisningen finns utförliga anvisningar om säkerhet, montering, användning och skötsel av enmanssågverket

Delarna som ingår visas i avsnitt "Beskrivning" på bilden sid. 8-11. Ingående detaljer är förpackade enligt följande:

1. Rälssektioner (antal enl. beställning).
2. Delad sågvagn med motor.
3. Rälsskydd 4 st.
4. Sågband.
5. Tankar med slangar.
6. Fastsättningsdetaljer.

Installation

Installationsplats

Enmanssågverket med bensinmotor skall installeras utomhus.

Det skall finnas plats för uppläggning av timmer och sågat virke.

Räls

Lägg ut rälssektionerna efter varandra på tvärgående träbalkar som placeras under varje stockhylla, samt en extra tvärgående träbalk vid skarven mellan sektionerna.

Fortsätt enligt följande:

1. Montera ställbara justerfötter under varje stockhylla, 16 st. Justera med hjälp av de justerbara fötterna och rälsens underlag tills rälssektionerna bildar en rät linje och rälsen ligger stadigt på varje träbalk. Se FIG 18.
2. Skruva ihop rälssektionerna löst med medlevererade skarvstycken och M12 skruvar och muttrar. Se FIG 20.
3. Finjustera rälsen och dra åt samtliga skruvar. Drag skruvförbanden med 5-10 Nm. Se FIG 18.
4. Montera stoppen i rälsens ändar (se sid. 14, FIG 11), samt fällbara stopp, stocklyft och stocklåsning (se sid. 13, FIG 10).
5. Belasta rälsen över varje träbalk och kontrollera att inte rälsen rör sig.

FIG 18

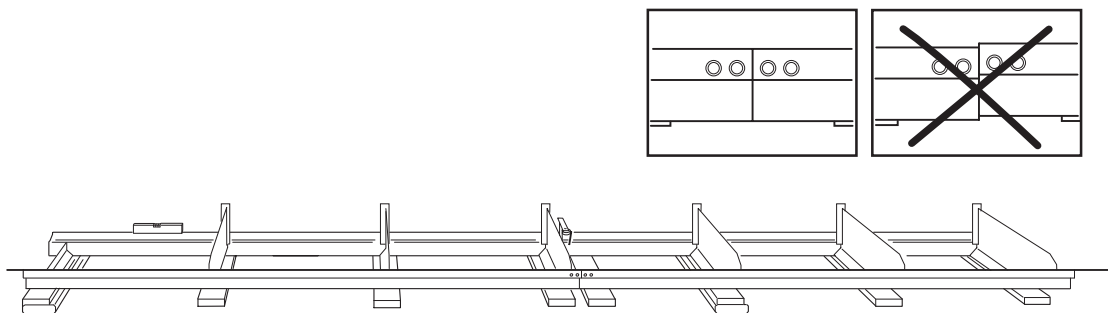

Upplinjerung av rälsen

FIG 19

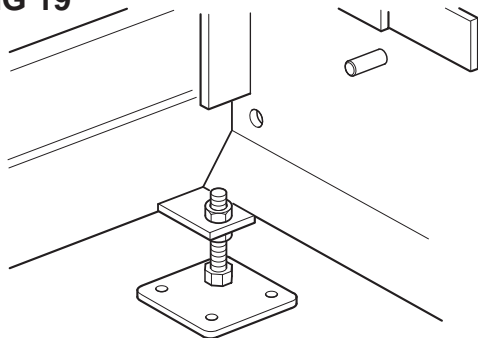

Ställbar fot

FIG 20

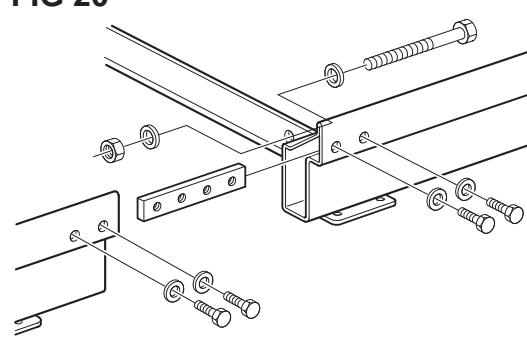

Skruvförband

INSTALLATION

Sågvagn

Montering sågvagn

Hjulstället monteras i emballaget, där sidorna demonteras.

1. Veva på veven för höldjusteringen (29), så löpgejden (12) når utanför emballaget.
2. Montera hjulställ (FIG 21B) på löpgejder (12).
3. Montera stabiliseringsstag (FIG 21A)
4. Montera stativ (25) löst i infästning och styrning.

Uppställning av sågvagn



WARNING!

Sågvagnen är tung. Vid uppställningen behövs två personer. Använd alltid stövlar med ståltåhätta.

OBSERVERA!

Släpp inte ned sågvagnen på rälsen eller annat hårt underlag för häftigt. Detta ger bestående skador på sågvagnens kullager. Ställ inte sågvagnen direkt på marken så att smuts och onödiga föroreningar kommer i kontakt med sågvagnens hjul.

Ställ sågvagnen på rälsen samt justera in den genom att utföra följande moment:

1. Två personer tar tag i sågvagnen, en på vardera sidan. Greppa sågvagnen enligt följande:
Höger sida: i veven för bandspänning samt under bandhulets skyddskåpa.
Vänster sida: i handtaget (13) på motorkonsolen.
2. Lyft och placera sågvagnen, så att urtagen i dess hjul placeras över respektive rälsskena. Släpp försiktigt ned sågvagnen över rälsen.
3. Enmanssågverket kan förses med ett hjulkit (FIG 22) och ett handtag (Art nr 531 01 95-93) för enkel hantering av sågvagnen. Hjulkitet förs in i stålkonstruktionen vid sågvagnens löphjul på vänster sida. Handtaget fästes i hjulhuset på sågverkets högra sida. Med hjulkit och handtag kan sågverket förflyttas och ställas på rälsen av en person.

FIG 21

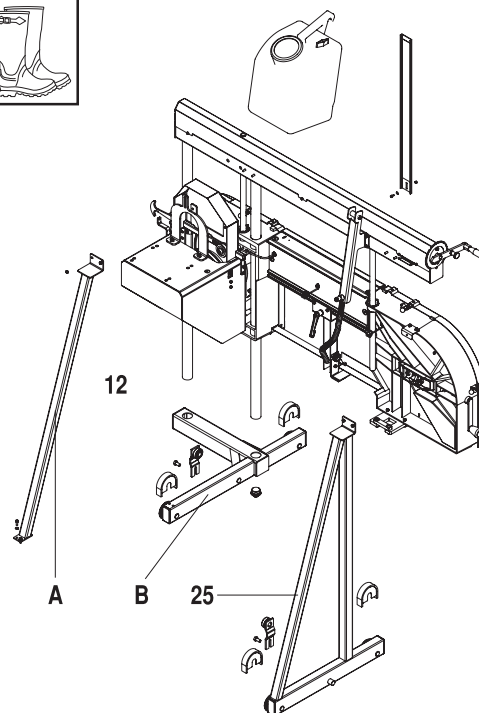
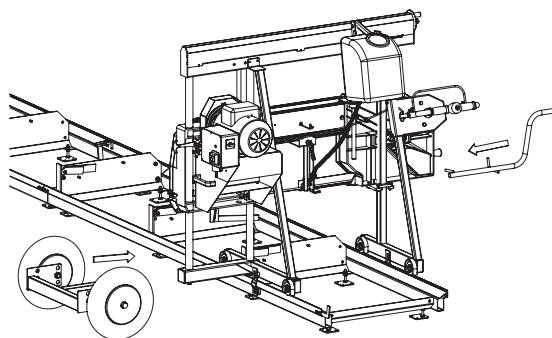

FIG 22



INSTALLATION

Injustering av sågvagn

Sågvagnen justeras in på rälsen genom att dess undre styrhjul och rälsskydd monteras. De undre styrlagren har till uppgift att inte sågvagnen skall kunna tilta och rälsskydden skall hålla rälsen och sågvagnens hjul fria från smuts och dylikt. På sågvagnen skall monteras:

- Två undre styrhjul
- Fyra rälsskydd.

Monteringen utförs på följande sätt:

1. Sätt styrhjulens fäste på plats med skruv. Håll ett 0,2 mm bladmått mellan lager och räl.
2. Tryck lagret mot rälsen och drag fast lagerfästets skruv. Åtdragningsmoment: 40-50 Nm. Tag därefter bort bladmättet.
3. Utför 1-2 ovan med återstående styrhjul.
4. Lägg de fyra rälsskydden över resp. hjul.
5. Justera in och skruva fast stativ (25) och styrningen FIG 26 A.

FIG 23

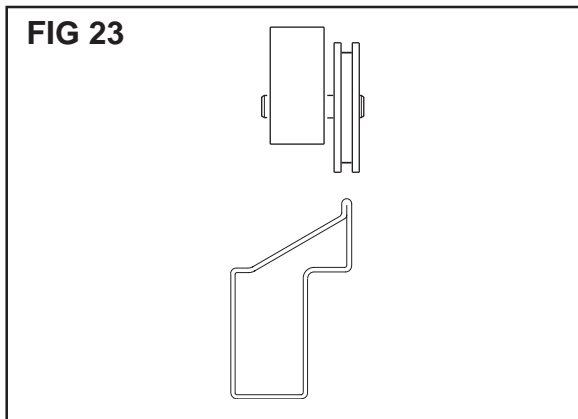

FIG 24

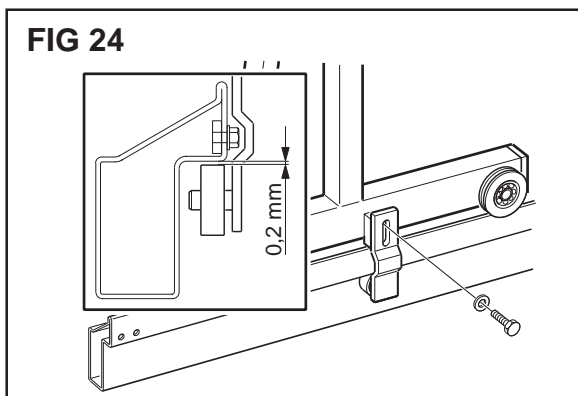

FIG 25

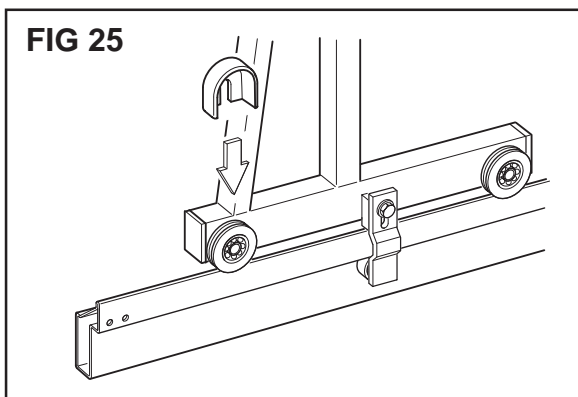
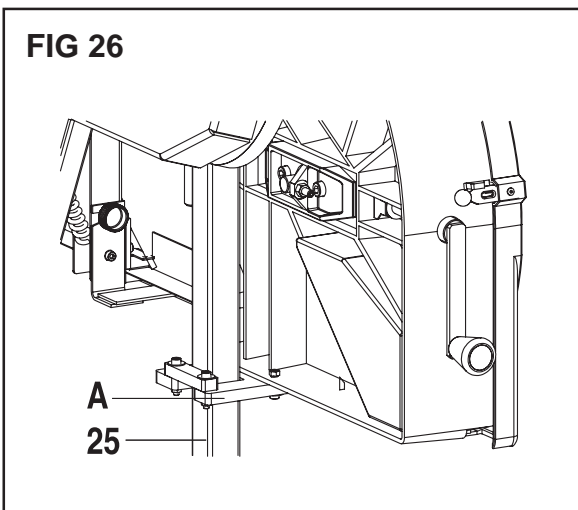

FIG 26



INSTALLATION

Styrhandtag (FIG 27)

Montera styrhandtaget med startbygeln (5) i lämplig höjd på höger stativ (25) och drag skruvarna med 10 Nm. Montera vikten (A) på styrhandtagets bakre ände.

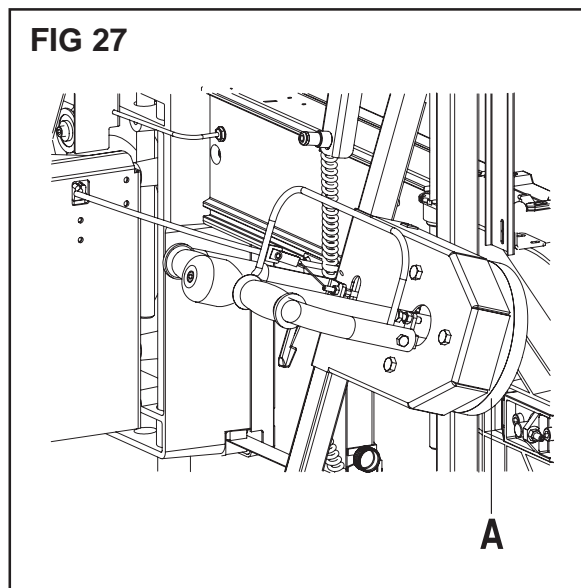

Tank för bandrengörning (FIG 28)

Tanken (3) placeras på fästet som sitter på sågverkets högra sida. Bandrengöringsvätskan flöde regleras genom en steglös manuell ventil på tanken (FIG 28A).

Tanken (3) kan genom ett enkelt handgrepp lösgöras från sågverket. Spiralslangen förs genom hålet på bandstyrningen (8) och ansluts i hålet på plåten som sitter monterad på den rörliga bandstyrningen. Vätskan kan då rinna ned och rengöra bandet.

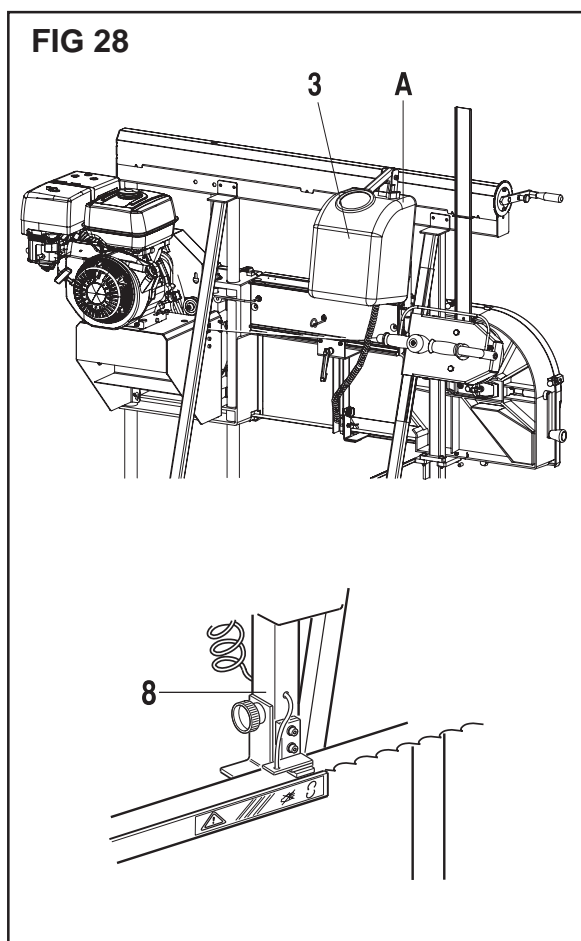

INSTALLATION

Motorer

1. Placera motorn på motorkonsolen och montera drivremmen.
2. Skruva fast motorn (bensin eller EI) i motorkonsolen.
3. Anslut vajern i kopplingens manöverarm (A)
4. Montera fäste för medbringartapp (B), så kopplingen inte roterar.
5. Spänn upp remmen med remspännaren (FIG 31 A). Rätt justerad rem skall kunna röras 0.5 cm med ett finger (FIG 31 B). Eventuellt justera motorkonsolen som sitter monterad i avlånga spår för rätt remspänning.
6. Anslut vajern i startbygeln (FIG 30 E), kontrollera så att kopplingen aktiveras. När startbygeln (FIG 30 F) aktiveras skall fjädern i manöverarmen på kopplingen skall vara lätt komprimerad.

Wirejustering

Wiren som aktiverar kopplingen måste justeras så kopplingsarmen på kopplingen ej är belastad. Detta sker enklast genom att wiren justeras så den är helt slak när inte kopplingen är aktiverad. Justeringen sker på justernippel vid startbygeln och motorkonsolen (FIG 30 G och FIG X A).

Det är också viktigt att infästningen i kopplingen kan pendla (FIG X B). Fjädern i infästningen förhindrar att kopplingsarmen belastas med för stort moment.

På sågverk med 4-taktsmotor skall wiren till motorn justeras med nippel (FIG X), så gasreglaget aktiveras genom pendelrörelsen (FIG X B) på wireinfästningen vid kopplingen och därmed ökar motorvarvet innan kopplingen aktiveras.

Bensinmotor

Anslut sladden från luckornas säkerhetsbrytare (22) i kontaktanslutningarna (FIG 29 D) på motorn.

Elmotor

Anslut sladden från luckornas säkerhetsbrytare i kontakten Elboxen (FIG 32 A) Anslutningskontakten för elkabeln till Elmotorn har en anslutningskontakt med polvändning (31). Se till så huvudbrytaren (34) står i läge 0.



WARNING!
Kontrollera att huvudbrytaren står i läge 0, samt var medveten om att ändra fasriktning om sågverket går åt fel håll.

FIG 29

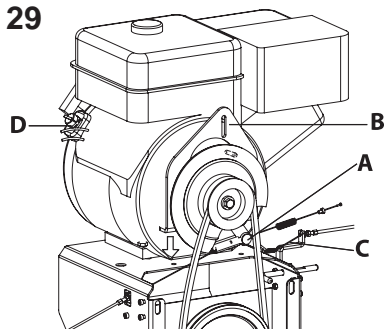

FIG 30

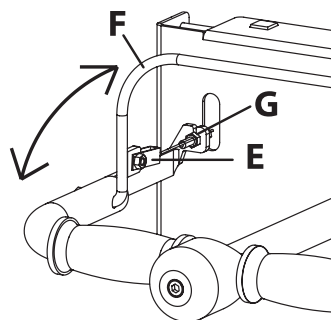

FIG X

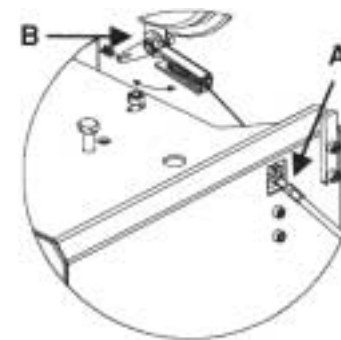

FIG 31

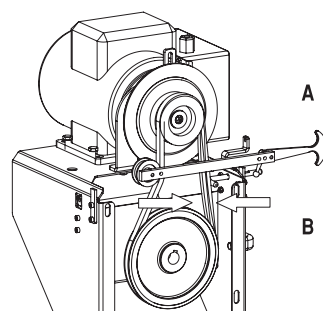
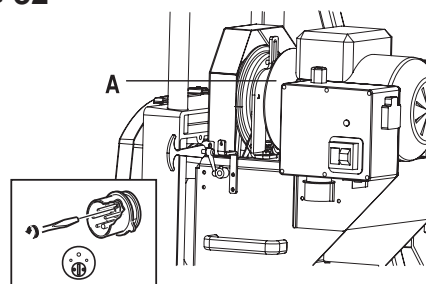

FIG 32



INSTALLATION

Sågband



VARNING!
Använd skyddshandskar vid all hantering av sågbandet!
Vid leverans av nytt sågband är detta ihoprullat och har stor mekanisk spänning.
Packa upp försiktigt så att inte sågbandet sprätter upp och orsakar personskador!

Endast sågband med beställningsnummer 531 0194-65 får användas.

Montera sågbandet enligt följande:

1. Tag bort skydden över bandhjulen. Skydden sitter fast med tre gummistroppar, en övre, en nedre och en på mitten.
2. Veva veven för bandspänningen (27) motsols så att avståndet mellan bandhjulen blir minsta möjliga.
3. Lossa vredet (FIG 33A) och fäll ner bandskyddet (23) och lägg på sågbandet med tänderna utåt. Se till att sågbandet går in i den flyttbara bandstyrningen (8) och det fasta bandstödet (FIG 33B).
4. Frigör remspänningen genom att lossa spännrullen till remmen från motorn. Se FIG 34.
5. Spänn sågbandet med veven (27) tills de fjädrande brickorna är korrekt komprimerade. Se FIG 36A. Drag runt bandhjulen några varv för hand, så att sågbandet centrerar på bandhjulen. OBS! Det är viktigt att sågbandet inte spänns så hårt att brickorna komprimeras helt. Se FIG 36 B. Brickorna skall ha en viss fjädrande möjlighet att ta upp variationer i bandspänningen. Felaktig bandspänning (för hård eller för lös) innebär att sågbandet riskerar att vandra och lossna från bandhjulen.
6. Spänn remmen FIG 35 genom att dra i handtaget så spännrullen spänner drivremmen. Lås fast. Rätt justerad rem skall kunna röras 0,5 cm med ett finger.
7. Justera bandstyrningens klossar genom att lossa skruvarna 1 och 2 (FIG 33). Justera klossarna från båda hållen så att de ligger lätt an mot bandet.
8. Fäll upp bandskyddet (23).
9. Sätt på skydden över bandhjulen och fixera med gummistropparna. Se till att säkerhetsnycklarna går in i spåren.

FIG 33

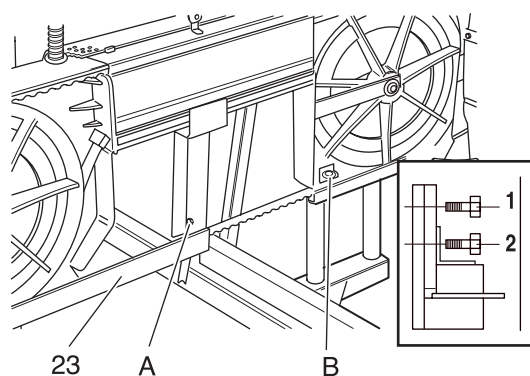

FIG 34

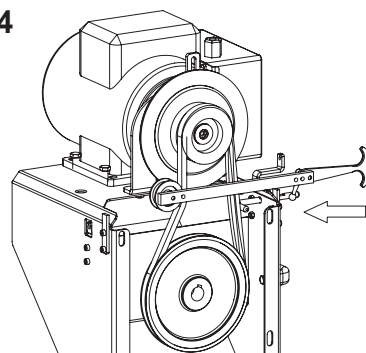

FIG 35

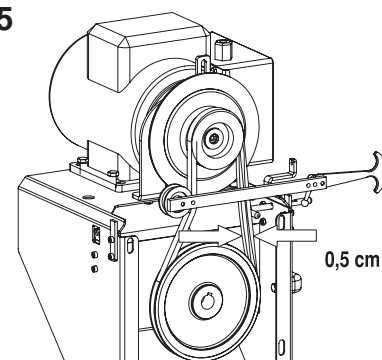
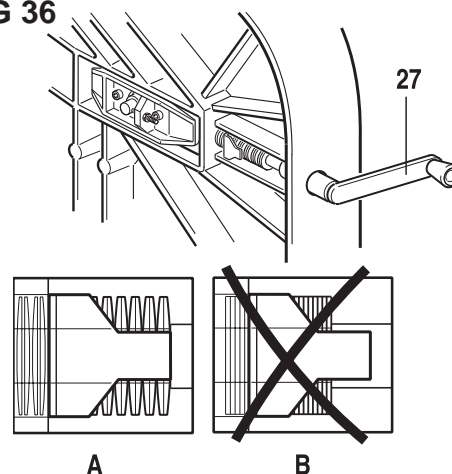

FIG 36



INSTALLATION

Skala (FIG 37)

Montera linjalen på sågbandets övre skydd enligt följande:

1. Skjut i skalan genom skalavläsningen uppi- från FIG 37 A. Skalans största värde skall vara nedåt.
2. Mät avståndet mellan sågbandets underdel och stockhyllans överdel FIG 38 B. OBS! Vid detta moment skall sågbandet vara spänt och injusterat.
3. Ställ skalan så skalavläsningen har samma värde och kan avläsas på skalan FIG 37 C.
4. Skruva fast skalan i hjulhuset FIG 37 D.
5. Kontrollera så sågbandet går fritt över det långa och korta stockstödet när den röda markeringen läses av på skalavläsningen. FIG 37 E

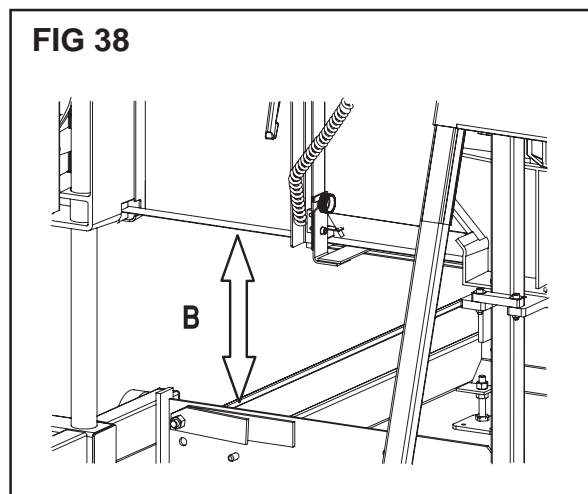
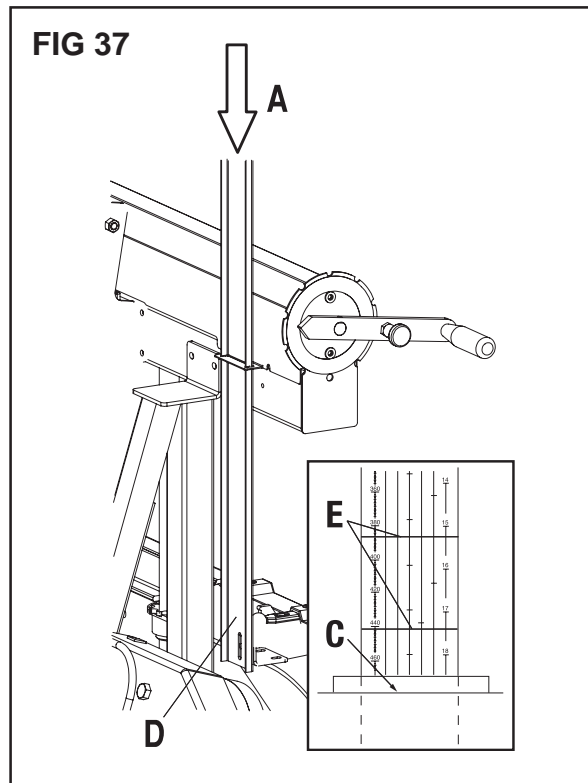

Drivmedel

Bränslesäkerhet



VARNING!
Bränslet som används till
enmanssågverket har följande
farliga egenskaper:

1. Vätskan, dess ångor och avgaser är giftiga.
2. Kan ge hudirritationer.
3. Är mycket brandfarligt.

FIG 39

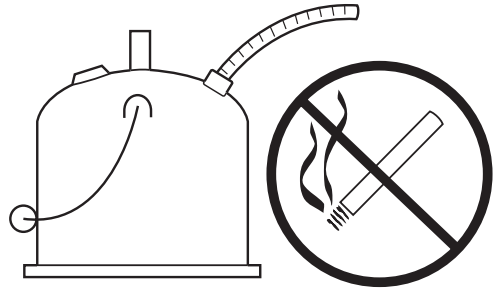

Vid tankning är följande absolut förbjudet:

- Att röka.
- Att ha låga eller varmt föremål i närheten.
- Att ha motorn igång.

Bensin

Använd blyad eller blyfri motorbensin.
Rekommenderat lägsta oktantal är 90. Om man kör motorn på bensin med ett lägre oktantal än 90 kan så kallad spikning uppträda. Detta leder till ökad motortemperatur, som kan orsaka motorhaverier.

Tankning

1. Torka rent runt tanklocken.
2. Öppna tanklocket sakta så att eventuellt övertryck försvinner.
3. Drag åt tanklocket noga efter tankningen.

Rengör bränsletanken regelbundet. Bränslefiltertskall bytas minst en gång per år. Föroreningar i tankarna orsakar driftstörningar.

START OCH STOPP



VARNING!
Innan motorn startas skall följande beaktas:

- Motorn får ej startas utan att den är monterad på sågverket. Kopplingen kan annars lossna och orsaka personskador.
- Se till att inga obehöriga finns inom riskområdet.

Start av kall Bensinmotor

Kall motor startas på följande sätt:

1. Öppna bensinkranen (A).
2. Ställ stoppkontakten i startläge (B).
3. Aktivera choken. (C)

OBSERVERA!

Drag inte ut startlinan helt och släpp inte heller starthandtaget från helt utdraget läge. Detta skadar startapparaten.

4. Drag långsamt ut starthandtaget (D) tills ett motstånd känns (starthakarna griper in). Gör därefter snabba och kraftfulla ryck.
5. När motorn startar, återställ chokreglaget.

Stopp av Bensinmotor

Motorn stoppas genom att ställa stoppkontakten (B) i stoppläge. Stäng bensinkranen (A).

Start av varm Bensinmotor

Varm motor startas på samma sätt som kall motor, men med följande undantag:
Varm motor skall inte chokas.

Startinstruktioner finns också i Manualen för motorn.

Start och stopp av sågband

Bandet startas och stoppas genom manöverbygeln (4) på sågverkets styrhandtag (5). Genom att dra startbygeln mot styret aktiveras kopplingen och sågbandet startar. När manöverbygeln släpps, bromsas och stannar sågbandet.

FIG 40

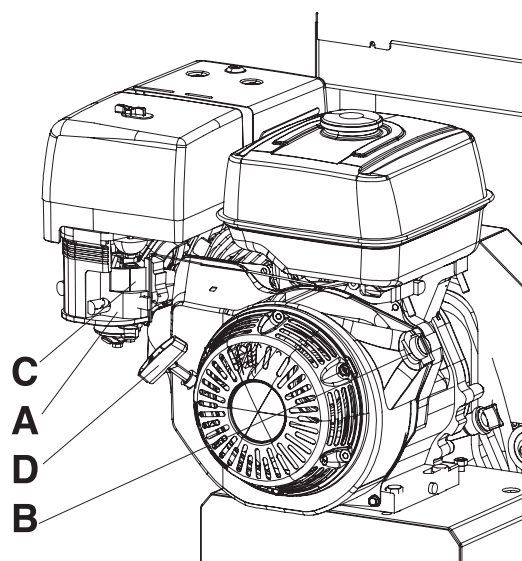
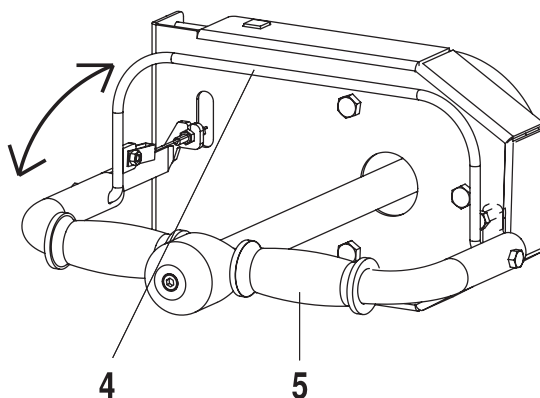

FIG 41



START OCH STOPP

Start av Elsågverk



VARNING
Sågverket får ej startas innan rätt typ av ström och spänning är ansluten. Anlita här för i landet utbildad personal.

OBSERVERA!

Första gången sågverket startas eller har flyttats till ett annat ström uttag:

- Provstarta sågverket enligt startinstruktionen.
- Kontrollera bandriktningen. Går bandet i fel riktning finns en fasvändare i anslutningskontakten för elströmmen (FIG 42). Fasriktningen ändras med en skruvmejsel enligt bild FIG 42.

FIG 42

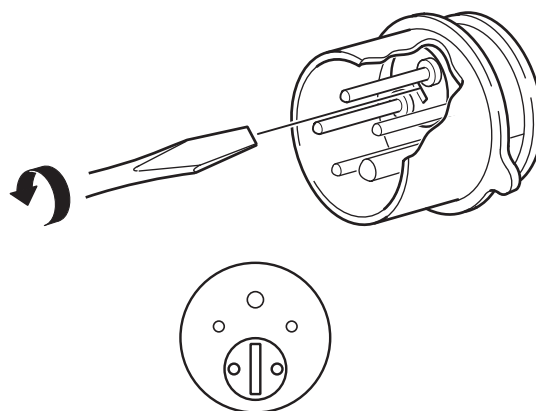

Start av Elmotor

1. Kontrollera att elkabeln är riktigt ansluten
2. Ställ huvudbrytaren (35) i läge 1.
3. Starta motorn på den gröna startknappen (33). Motorn startar.

Stopp av Elmotor

1. Elmotorn stoppas med den förhöjda röda knappen (32).
2. Ställ huvudbrytaren (35) i läge 0.

FIG 43

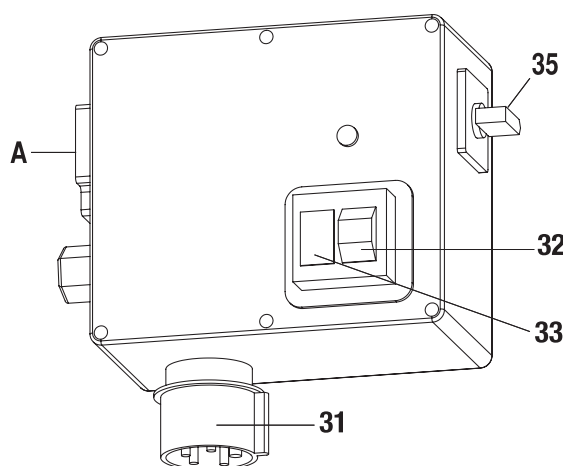

Start och stopp av sågband

Bandet startas och stoppas genom manöverbygeln (4) på sågverkets styrhandtag (5). Genom att dra startbygeln mot styret aktiveras kopplingen och sågbandet startar. När manöverbygeln släpps, bromsas och stannar sågbandet.

FIG 44

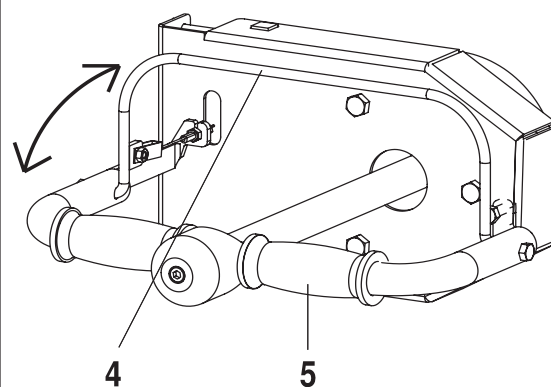

ANVÄNDNING

Fastspänning av stocken



VARNING!
Var försiktig vid all hantering av stockar. Tunga lyft! Använd stövlar eller skor med stål-tåhätta.

1. Fäll upp stoppen (C) på rälsens vänstra sida.
2. Rulla upp stocken mot stoppen (C). Stocken får inte komma närmare:
 - rälsens slutände än 300 mm
 - början på rälsen än 500 mmDetta innebär att vid två rälssektioner är max stocklängd 5200 mm.
3. Hög stocken med höjjusteringen (B) så att stockens kärna blir horisontell.
4. Lås fast stocken med stocklåset (D).

FIG 45

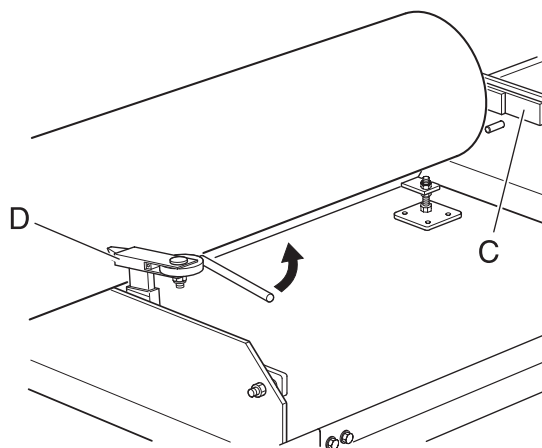
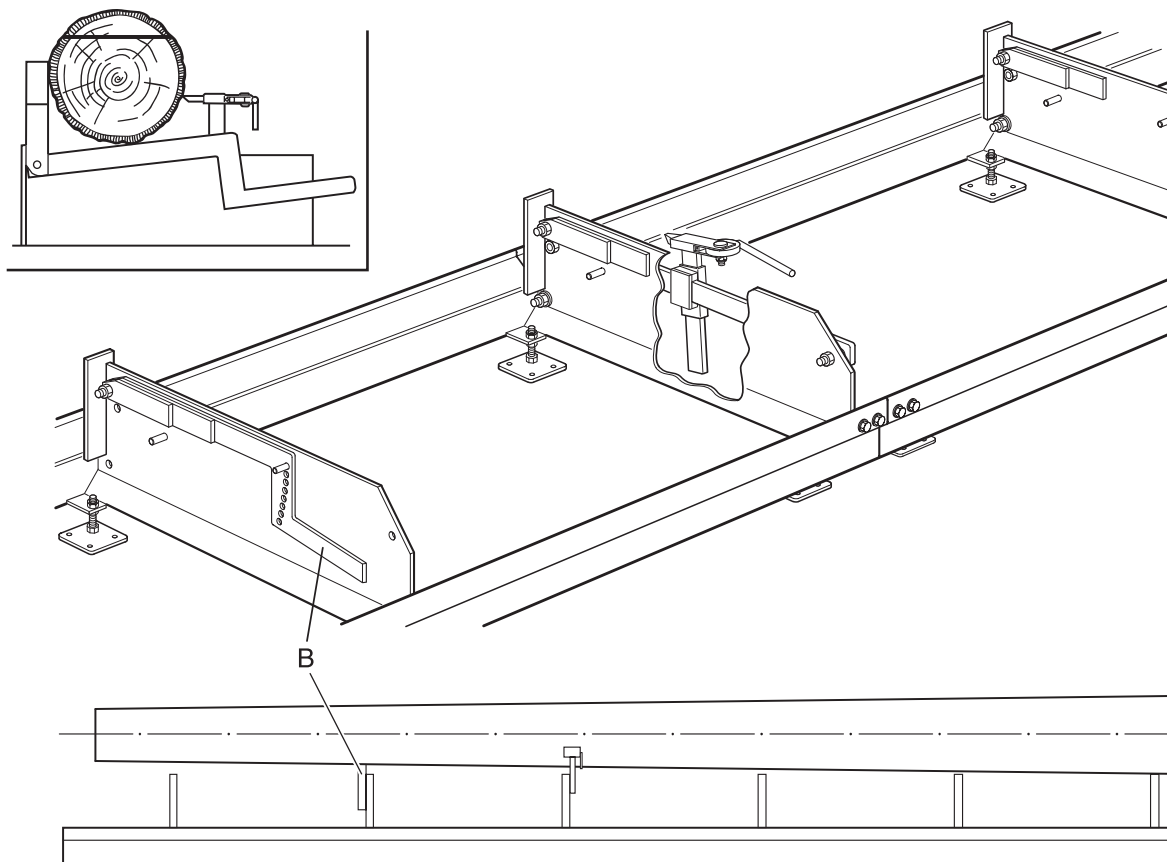

FIG 46



ANVÄNDNING

Beräkning av utbytet

Mät stockens toppände och bestäm hur stocken skall disponeras för det aktuella virket. Tag med sågsnittets tjocklek vid beräkningen.

Sågsnittets tjocklek = 2 mm.

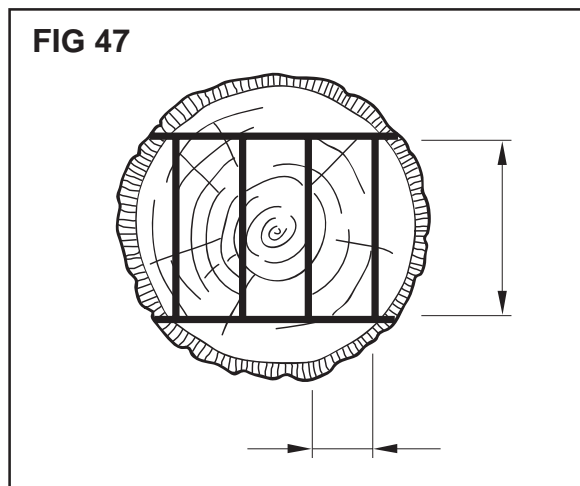

Sågning



VARNING!
Använd följande skyddsutrustning under sågningen:

- Stövlar eller skor med ståltåhätta.
- Hörselskydd.
- Ögonskydd.
- Första förband skall finnas till hands.

Innan motorn startas kontrollera att:

- Samtliga skydd är monterade och felfria.
- Ingen obehörig personal finns inom riskområdet.

1. Placera stocken på rälsen mot de uppfällbara stockstöden (FIG. 46)
2. Ställ in sågbandets höjd med veven (29).
3. Stocken rengörs vid behov från sand. Detta medför mindre slitage.
4. Placera bandstyrningen (8) så nära stocken som möjligt utan att stock och styrning tar i varandra. Lås fast bandstyrningen med reglaget (7).
5. Kontrollera och fyll ev. rengöringsvätska i tanken för rengöringsvätska (3). Använd rengöringsvätska med smörjande egenskaper, t.ex. vatten och diskmedel. Blandningen bör bestå av 80% vatten och 20% diskmedel. Vintertid: tillsätt spolärsvätska.
6. Kontrollera och fyll ev. på bensin i bränsletanken (17). Se sid. 23.

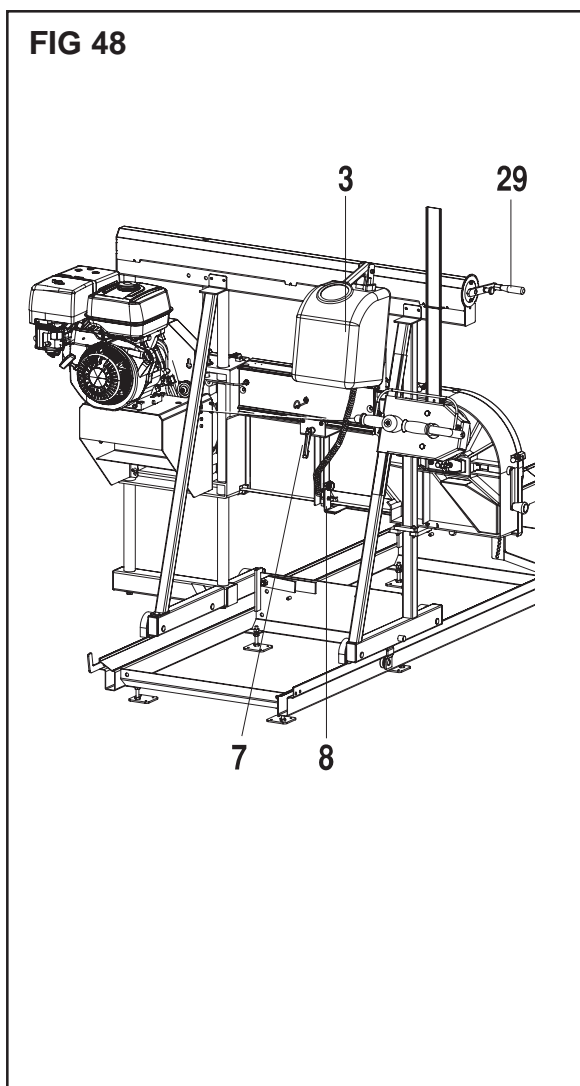

ANVÄNDNING



VARNING!
Kontrollera under sågningens gång att inte sågbandet går emot de fällbara stoppen eller stocklåset.



VARNING!
Sågvagnen får ej föras bakåt då sågbandet är i rörelse. Sågbandet kan då hoppa av och orsaka personskada.

Start Bensinmotor

1. Starta motorn. Se sid. 24.

Start Elmotor

1. Starta elmotorn. Se sid. 25.

Sågning

2. För sågvagnen framåt och såga bort ytveden.
3. Tag bort ytveden.
4. Lossa stocken, vänd den 180°, släpp ner höjjusteringen (B) och lås fast stocken.
5. Ställ in önskad såghöjd med veven för höjjustering (B). Detta ger brädans bredd.
6. Ställ bandstyrningen så nära stocken som möjligt utan att stock och styrning tar i varandra. Lås fast bandstyrningen med dess reglage.
7. Såga bort ytveden på andra sidan. Se p 2 och 3.

FIG 49

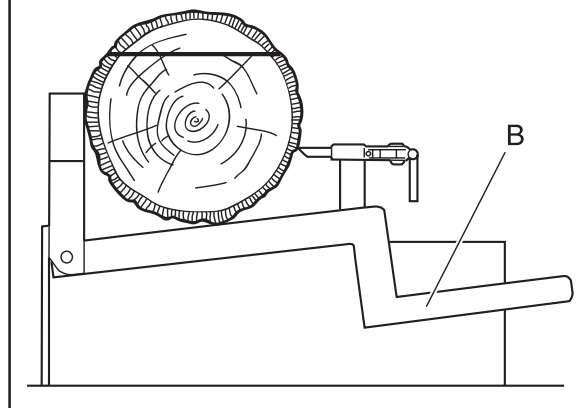
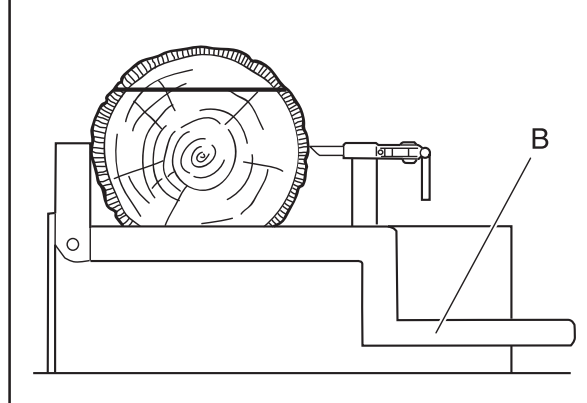
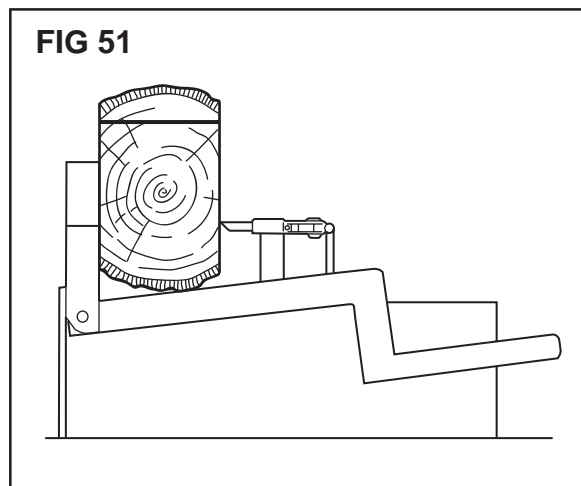

FIG 50



ANVÄNDNING

8. Lossa stocken och vänd den 90°.
9. Justera in stockens toppända med höjdjusteringen och lås fast stocken med den plana ytan fastspänd mot stoppen.



10. Såga bort den övre ytveden.
11. Lossa stocken, vänd den 180°, släpp ner höjdjusteringen och lås fast stocken.
12. Såga upp blocket enligt föregående instruktioner. Kom ihåg att kompensera för sågbandets tjocklek vid varje inställning av sågbandets höjd.

Data för höjdjusteringsveven:

- 1 varv = 5 mm.

Skalan kan också användas för varierande standardmått.

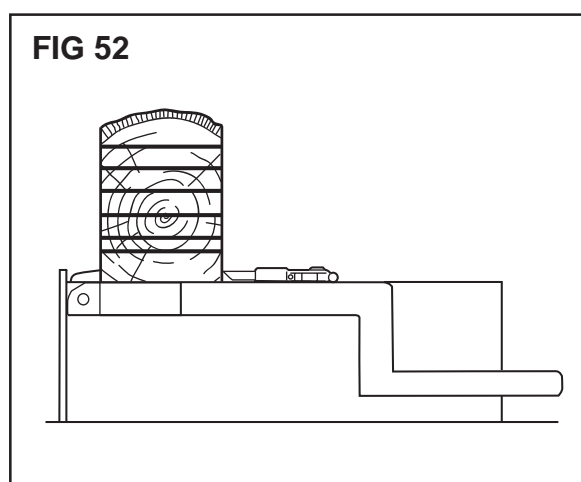

Kantning

Flera brädor kan kantas samtidigt genom att spänna fast dem mot stoppen.

För att brädorna skall ligga stilla under sågningen, lägg en plankan mellan brädorna och stoppen. Plankan bör vara minst 50 x 100 mm.

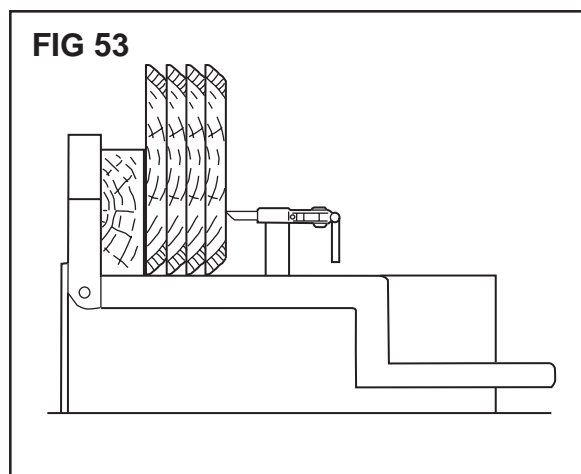

Sågband

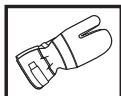

VARNING!
Sågbandet är vasst och skär-
rande. Varning för personskada.
Vid all hantering av sågbandet,
använd skyddshandskar.

För optimal kapacitet skall sågbandet skränkas och skärpas med jämna mellanrum. Vid normal sågning i de flesta träslag skall detta ske med ett intervall av ca. 2 timmars **effektiv sågtid**. Med effektiv sågtid avses endast den tid då sågbandet arbetar.

Vid sågning i vissa träslag med stor sandhalt skall sågbandet skärpas oftare.

För slipning av band se separat instruktion för bandslip Grindlux

Demontering

Demontera sågbandet på följande sätt:

1. Tag bort skydden över bandhjulen. Se sidan 21.
2. Lösgör det högra bandhjulet genom att veva ca 10 varv moturs.
3. Tag försiktigt ut sågbandet.

Rengöring och kontroll

Rengör sågbandet från spån och beläggningar. Kontrollera därefter om det finns några sprickor (A) i tandbottnarna. Små sprickor kan slipas bort vid skärpningen av sågbandet. Om sprickorna är så stora att de inte kan slipas bort skall sågbandet kasseras.

Sprickor i tandbottnarna är oftast orsak till sågbandbrott. Bandet kan slipas till en minimibredd av 24 mm. Se FIG 54. Ett nytt sågband är 32 mm brett. När minimimåttet uppnåtts på någon del av sågbandet skall det kasseras.



VARNING!
Använd aldrig ett skadat såg-
band.

Skränkning

Sågbandets tänder skall skränkas till mått enligt vidstående figur. Var tredje tand skall inte skränkas. Tänderna skall skränkas enl. följande:

- B=Skränkning åt höger, 0,4-0,5 mm.
C=Skränkning åt vänster, 0,4-0,5 mm
D=Ingen skränkning.

Ju mera noggrant skränkningen utförs, desto bättre löper sågbandet jämnt och linjärt i stocken vid sågning. Sågbandet bör skränkas minst efter var tredje slipning.

FIG 54

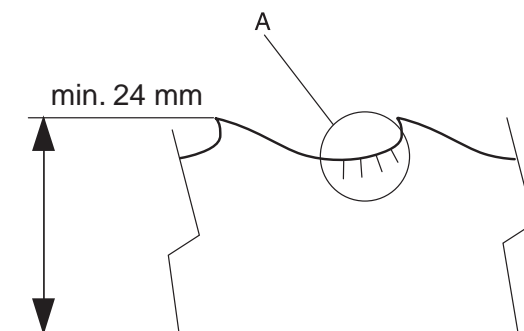
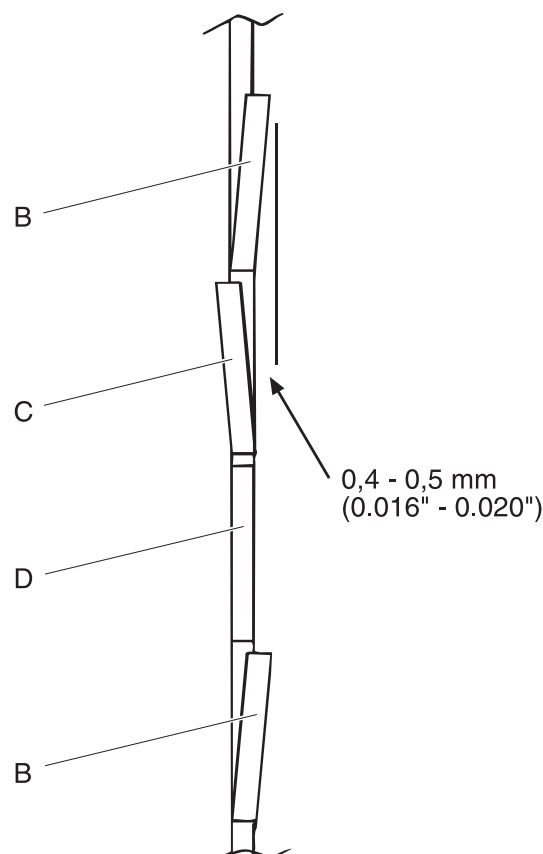
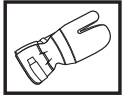

FIG 55



UNDERHÅLL

Skränktång



För optimalt resultat skall sågbandet skränkas med skränktången som beskrivs på sidan 30.

Skränktången är inställd till rätt skränkmått.

Placera skränktången över sågtanden så att tångens fixeringsvinklar vilar på de två närmaste tänderna.

Aktivera tången varvid sågtanden skränks från operatören.

FIG 56

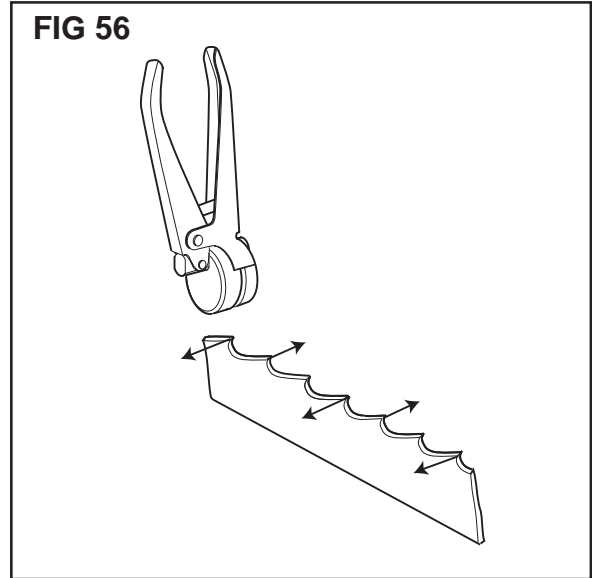

UNDERHÅLL

Skärpning



VARNING!
Sågbandet är vasst och skär-
rande. Varning för person-
skada. Vid all hantering av
sågbandet, använd skydds-
handskar.

Efter skärpningen ska sågbandet skränkas enligt föregående instruktion.

Ju mera noggrant skärpningen utförs, desto bättre löper sågbandet jämnt och linjärt i stocken vid sågning.

Radier

Radien i området (A) skall vara 1-3 mm.
Radie under 1 mm ökar sprickrisken.
Radie över 3 mm gör att spånerna inte bryts.

Vinklar

Släppningsvinkeln skall vara 10-12° och stöt-
vinkeln (F) varierar med olika träslag enligt
följande:

Hårda träslag eller fruset virke	7°
Medelhårda träslag	10°
Mjuka träslag	14°

Före slipning skall sågbandets tänder skränkas med skränktången.

Bröstvinkeln skall vara 90°. Se figuren till höger.

Tandform

Efterhand som sågbandet skärps är det viktigt att tänderna och tanddalarna behåller sin ursprungliga form.

För optimalt resultat skall sågbandet skärpas med slipapparat. Proceduren beskrivs på kommande sidor.

Slipapparaten är vid leveransen inställd till rätta vinklar och tandform.

FIG 57

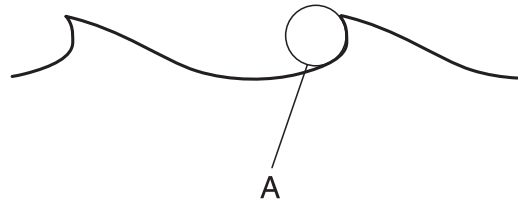

FIG 58



FIG 59

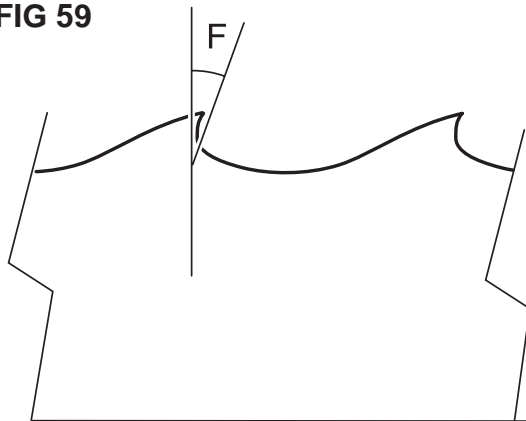
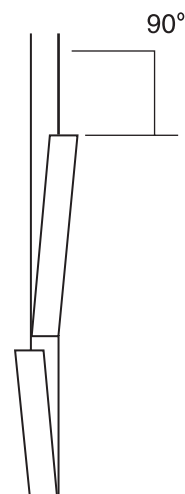

FIG 60



UNDERHÅLL

Justering av bandhjul

Efter att enmanssågverket har använts under en längre, tid kommer bandhjulens lager att slitas och ändra läge, samtidigt som fundamentets arbetsgeometri har stabiliserat sig. Detta innebär att bandhjulens parallellitet kan behöva justeras.

Justeringen utförs på följande sätt:

1. Förvissa dig om att elströmmen är frånkopplad. Lossa elkontakten eller kortslut bensinmotorn.
2. Lossa remspänningen genom att frigöra spännrullen till kilrepet, så att bandhjulen är frikopplade och kan roteras för hand.
3. Sågbandet skall vara monterat och injusterat.
4. Justera det högra bandhjulet med skruven (F). Skruven är låst med en låsmutter vilken skall lossas under justering.
5. Kontrollera sågbandets linjering efter justering, genom att rotera bandhjulen för hand.
6. Korrekt position se FIG 61.
7. Linjerar inte sågbandet justeras det högra bandhjulet med en distans som är placerad på bandhjulets utsida. Hjulet demonteras och distansen placeras innerst på hjulaxeln och därefter monteras hjulet, upprepa punkt 2 till 5, tills bandet linjerar.

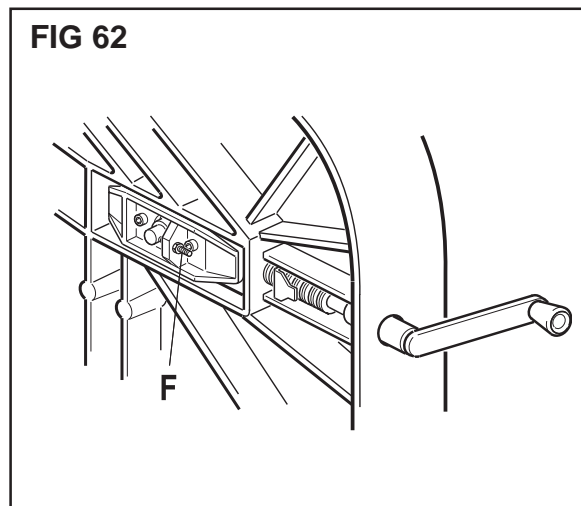
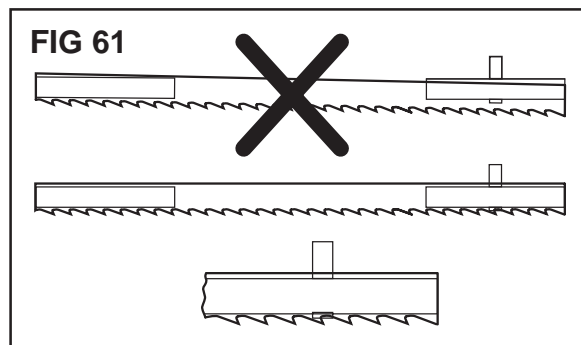

Drivrem (FIG 63)

Drivremmen slits allteftersom sågverket används. För att undvika rembrott under drift skall remmarna bytas efter 200 timmars drift. Om drivningen slirar eller remmarna behöver justeras ofta, är det detta ett tecken på att remmarna behöver bytas. För att byta remmen utförs följande:

1. Lossa elkontakten från elboxen, eller kortslut bensinmotor.
2. Lossa remskyddet.
3. Lossa spännrullen (A) med låsspaken (B) helt.
4. Byt rem och spänn remmen genom att dra i handtaget (C) och spänn spännrullen (A) och lås rullen med låsspaken (B). När remmen är korrekt spända skall de kunna röras c a. 0,5 cm åt vardera hållet med hjälp av ett finger.
5. Montera remskyddet.

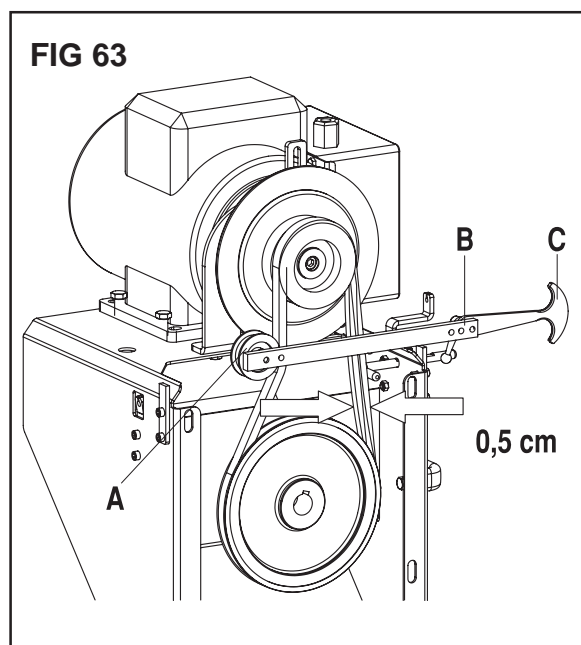

UNDERHÅLL

Funktionskontroll av Broms

För att enmanssågverket skall uppfylla säkerhetskraven, skall bromsens funktion kontrolleras en gång/vecka. Utför kontrollen på följande sätt:

1. Starta motorn på sågverket.
2. Starta bandet med manöverenheten (4).
3. Släpp manöverenheten och bandet ska stanna inom 5 sek.
4. Om sågbandet ej stannar inom föreskriven tid får sågverket ej användas förrän kopplingen med bromsfunktionen reparerats. Tag kontakt med er återförsäljare.
5. Kontrollera säkerhetsbrytarnas funktion.

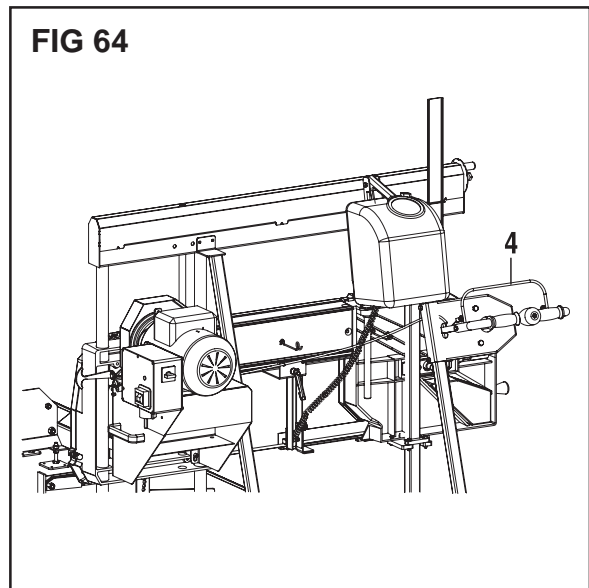

Sågenhetens höjjustering

För att säkerställa sågbandets inställning i höjdlid erfordras underhållsåtgärder på nedanstående komponenter.

Löpgejdrar (12)

Gejdrarna som fixerar sågenheten skall torkas av och fuktas med olja vid behov.

Skruvar (19), drev (A) och kedja (B)

Skruvarna skall torkas av vid behov.

Drivkedjan som förbinder de båda höjdinställningsskruvarna skall oljas in en gång per år. För att olja kedjan utför följande: Lossa locket på kedjeskyddets kortsida. Veva fram och tillbaka, ca 20 varv åt varje håll, spruta samtidigt olja på kedjan. Använd trasa e. d. att torka upp överflödigt olja med.

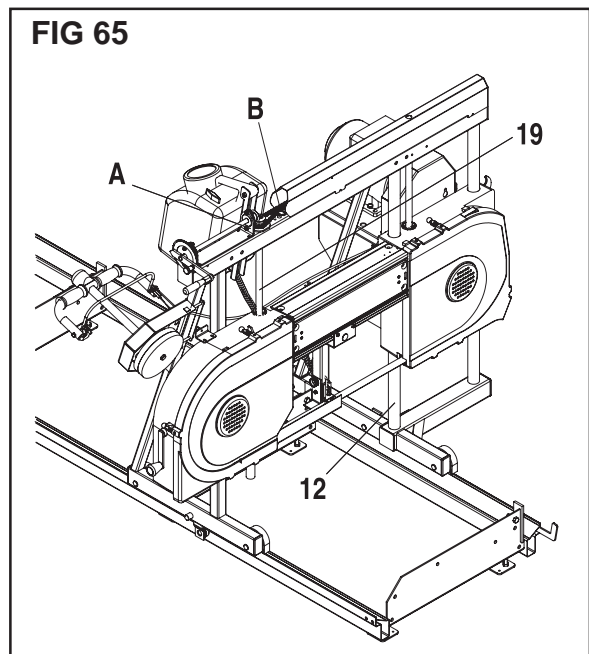

Tillsyner

Tillsynerna som beskrivs i detta avsnitt avser åtgärder som kan utföras av användaren. Om fel upptäcks som inte kan åtgärdas enligt denna bruksanvisning, tag kontakt med närmaste auktoriserade serviceverkstad.

Daglig tillsyn

1. Kontrollera att skruvar och muttrar är åtdragna.
2. Höjdjusteringsanordning:
Rengör de båda skruvarna och gejderna. Se sid. 34
3. Justera sågbandspänningen. Se sid. 21
4. Kontrollera att sågbandets rengöring fungerar. Rengörningen fungerar om rengöringsvätskan åtgår kontinuerligt.
5. Rengör från sågspån runt bandstyrningarna.
6. Kontrollera att samtliga skyddsanordningar är hela och fungerar. Kontrollera:
 - Start/stoppanordningar
 - Elektriska kontakter
 - Skydd för bandhjul
 - Säkerhetsbrytare till bandskydden
 - Rälsstopp
 - Rälsskydd
 - Remskydd
 - Elkablar och elektriska anslutningar
7. Skränk och slipa sågbandet vid behov. Vid sågning i virke med normal sandhalt och hårdhet skall åtgärderna utföras efter ca 1 timmes sågning (tid för justering, virkeshantering mm är ej inräknat). Se sid. 30-32.

Veckotillsyn

1. Underhåll bensinmotor (se motorns manual).
2. Rengör bandskrapor.
3. Rengör höjdjusteringens skruvar, gejderna och kedja. Se sid. 34.
4. Kontrollera och eventuellt justera remspänningen. Se sid. 33.
5. Gör rent runt rälsen. Ta bort spån, bark och träflisor för att underlätta hanteringen av enmanssågverket.

Månadstillsyn

1. Kontrollera kopplingens funktion. Se sid. 34.
2. Rengör tanken för rengöringsvätska till sågbandet invändigt.
3. Kontrollera kablar och anslutningar.
4. Kontrollera att sågvagnen löper lätt och att inga hugg känns som kan tyda på skadade kullager. Byt eventuellt hjul. Se sid. 18.
5. Justera spelet på kullagren som löper mot rälsens underdel. Se sid. 18.
6. Kontrollera rälssektionernas skruvförband. Se sid. 16.
7. Kontrollera att rälsen ligger an mot alla kontaktpunkter mot träbalkarna.

Lagerförvaring

Om enmanssågverket skall förvaras under en längre tid utan att användas gäller följande:

1. Töm och rengör bränsletanken.
2. Töm och rengör tanken för rengöringsvätskan till sågbandet.
3. Tag bort sågbandet.
4. Spruta konserveringsolja i tändstiftshålet och förgasaren, drag samtidigt motorn runt med starthandtaget.
5. Tag bort sågvagnen och skruva isär rälssektionerna.
6. Olja in samtliga delar.
7. Förvara enmanssågverket i torrt utrymme.
8. Med ett års intervall skall följande åtgärder utföras:
 - Spruta konserveringsolja i tändstiftshålet och förgasaren, drag samtidigt motorn runt med starthandtaget.
 - Olja in samtliga delar.

TEKNISKA DATA

Bensinmotor

Cylindervolym, cm ³ :	389
Tomgångsvarvtal, r/min:	1 400 + 150
Maxvarvtal under inkörning, r/min:	2 800
Effekt, kW / r/min:	9,6 / 3 600
Max vridmoment:	2,7 kg-m / 2500 varv

Bränsle:	Bensin 95-98 oktan
Volym bränsletank:	6,5 liter
Bränsleförbrukning:	230 g/Hpg
Kylsystem:	Fläktkylning
Tändningssystem:	Transistor
Axelrotation:	Moturs

Elmotor

Effekt 380-420 d-kopplad:	50 Hz 5,5 kW, 2855 r/min
Ampere:	10,50
Effekt 220-240 d-kopplad:	50 Hz 5,5 kW, 2855 r/min
Ampere:	18,20
Effekt 220 d-kopplad:	50 Hz 5,5 kW, 2855 r/min
Ampere:	19,90

Bandrengöring

Volym tank för rengöringsvätska:	16 liter
Rengöringsvätska:	Diskmedel och vatten. Vintertid blandat med spolarvätska

Vikter

Sågvagn, bensinmotor, kg:	182
Sågvagn, elmotor, kg:	184
Två rälsektioner, kg:	115

Sågband

Bandhastighet bensinmotor, m/s:	35
Bandhastighet elmotor, m/s:	35
Delning, mm:	25
Bredd, mm:	35
Tjocklek, mm:	1 + skränkning
Längd, mm:	3 570
Artikelnummer:	531 01 94-85

Sågning

Max stockhöjd, mm:	700
Max stockbredd, mm:	500
Rek. varvtal vid sågning med bensinmotor, r/min:	2 800 / 2 900
Stocklängden bestäms av antalet tillgängliga rälsektioner.	
Höjdjusteringsvev / varv, mm:	5
Delningsskiva, upplösning, mm:	1

TEKNISKA DATA

Ljudnivåer

Ekvivalent (se anm. 1) ljudtrycksnivå vid operatörens öra under sågning, uppmätt enligt tillämpliga internationella normer, dB(A)

Bensinmotor:	97,2
Elmotor:	95,6

Ekvivalent (se anm. 1) ljudeffektnivå under sågning, uppmätt enligt tillämpliga internationella normer, dB(A)

Bensinmotor:	112,8
Elmotor:	107,4

Vibrationsnivåer

(Se anm. 2)

Vibrationsnivå i handtag, under sågning uppmätt enligt tillämpliga normer, m/s²

Bensinmotor:	2,2
Elmotor:	0,7

Anm.1: Ekvivalent ljudnivå, enligt ISO 7182 respektive ISO 9207, beräknas som den tidsviktade energisumman för ljudnivåerna vid olika driftstillstånd under följande tidsindelning: 1/2 tomgång, 1/2 full belastning.

Anm. 2: Ekvivalent vibrationsnivå, enligt ISO 7505, beräknas som den tidsviktade energisumman för vibrationsnivåerna vid olika driftstillstånd under följande tidsindelning: 1/2 tomgång, 1/2 full belastning.

EG-försäkran om överensstämmelse (Gäller endast Europa)

Direktiv 98/37/EG, Bilaga 2 A.

Lennartsfors Verkstads AB, Lennartsfors 1, SE-672 92 ÅRJÄNG, försäkrar härmed att bandsågverk **Husqvarna SMB 70 och SMB 70 E**, med serienummer 02 100001 – 02 5200100, motsvarar föreskrifterna i RÅDETS DIREKTIV:

- av den 22 juni 1998 "angående maskiner" **98/37/EG**, bilaga IIA.
- av den 3 maj 1989 "angående elektromagnetisk kompatibilitet" **89/336/EEC**, samt nu gällande tillägg.
- av den 19 februari 1973 "angående elektrisk utrustning", **73/23/EEG**

För information angående bulleremissionerna, se kapitel Tekniska data.

Följande harmoniserande standarder har tillämpats: **EN292-1, EN 1807:1999, 60204:1**

Anmänt organ: 0404, SMP Svensk Maskinprovning AB, Fyrisborgsgatan 3, SE-754 50 Uppsala, Sverige, har utfört EG-Typkontroll enligt artikel 8, punkt 2c. EG- Typkontrollintyg har nummer 404 / 02 / 854.

Den levererade bandsågen överensstämmer med det exemplar som genomgick EG-Typkontroll.

Årjäng 2002-02-14

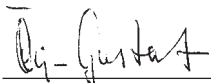

Lennartsfors Verkstads AB
Örjan Gustafsson, Produktchef

TEKNISKA DATA

Mallar för formning av slipskiva

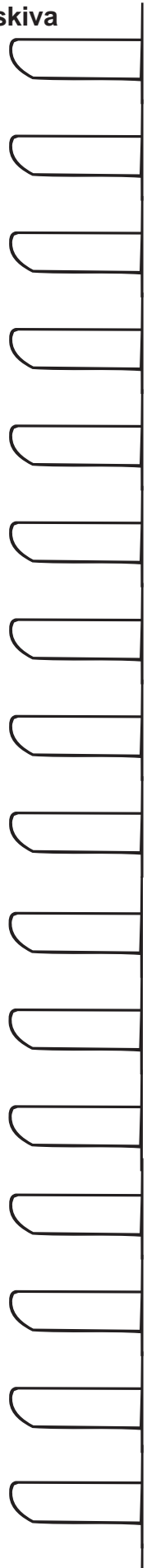

114 02 22-01



2004W12