

M48 Pro **Bruksanvisning** **M53 S Pro** **M53 S Pro**

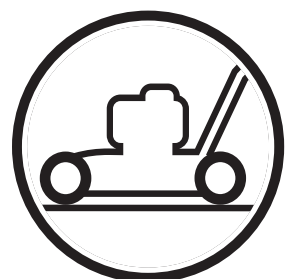

Läs igenom bruksanvisningen noggrant och förstå innehållet
innan du använder maskinen.

Svenska

SYMBOLFÖRKLARING

Symbolförklaring

VARNING! Maskinen kan felaktigt eller slarvigt använd vara ett farligt redskap, som kan orsaka allvarliga skador eller dödsfall för användaren eller andra.



Läs igenom bruksanvisningen noggrant och förstå innehållet innan du använder maskinen.



Använd alltid:

- Godkända hörselskydd



Använd aldrig maskinen om personer, speciellt barn, eller husdjur uppehåller sig i närheten.



Varning för utslungade föremål och rikoschetter.



Varning för roterande kniv. Akta händer och fötter.



Denna produkt överensstämmer med gällande EG-direktiv.



Bulleremissioner till omgivningen enligt Europeiska Gemenskapens direktiv. Maskinens emission anges i kapitel Tekniska data och på dekal.



Motorn stängs av.



Drivläge



Neutralläge

Övriga på maskinen angivna symboler/dekaler avser specifika krav för certifieringar på vissa marknader.

Använd alltid skyddshandskar.

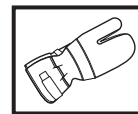

Regelbunden rengöring krävs.

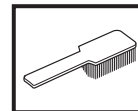

Okulär kontroll.



Tändkabeln skall alltid lossas från tändstiftet före reparation, rengöring eller underhållsarbete.

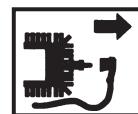

Kontroll och/eller underhåll skall utföras med motorn fränslagen, släpp motorbromsbygeln.

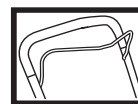

Åtgärder före användning av ny gräsklippare

- Läs igenom bruksanvisningen noggrant.
- Kontrollera skärutrustningens montering och justering. Se anvisningar under rubrik Montering.
- Tanka och fyll på olja i motorn. En behållare med tillräcklig oljemängd medföljer maskinen. Se anvisningar under rubrik bränslehantering.



VARNING! Under inga förhållanden får maskinens ursprungliga utformning ändras utan tillstånd från tillverkaren. Använd alltid originaltillbehör. Icke auktoriserade ändringar och/eller tillbehör kan medföra allvarliga skador eller dödsfall för föraren eller andra.



VARNING! En gräsklippare kan felaktigt eller slarvigt använd vara ett farligt redskap, som kan orsaka allvarlig, till och med livshotande, skada. Det är mycket viktigt att du läser och förstår innehållet i denna bruksanvisning.



VARNING! Långvarig inandning av motorns avgaser kan utgöra en hälsorisk.

Husqvarna AB arbetar ständigt med att vidareutveckla sina produkter och förbehåller sig därför rätten till ändringar beträffande bl.a. form och utseende utan föregående meddelande.

INNEHÅLL

Innehåll

SYMBOLFÖRKLARING

Symbolförklaring	2
Åtgärder före användning av ny gräsklippare	2

INNEHÅLL

Innehåll	3
----------------	---

SÄKERHETSINSTRUKTIONER

Personligt skydd	4
Maskinens säkerhetsutrustning	4
Kontroll, underhåll och service av maskinens säkerhetsutrustning	5
Allmänna säkerhetsinstruktioner	6
Allmänna arbetsinstruktioner	8

VAD ÄR VAD?

Vad är vad på gräsklipparen? M48 Pro.....	10
Vad är vad på gräsklipparen? M53 S Pro	11

MONTERING

Montering av styre	12
Demontering och montering av knivblad	12

BRÄNSLEHANTERING

Drivmedel	13
-----------------	----

START OCH STOPP

Start och stopp	14
-----------------------	----

UNDERHÅLL

Underhåll	16
Luftfilter	16
Tändstift	16
Ljuddämpare	16
Kniv	17
Byte av olja	17
Smörjning av klipphöjdsjustering	17
Drivning och växellåda	18
Daglig tillsyn	18
Veckotillsyn	18
Månadstillsyn	18

TEKNISKA DATA

Tekniska data	19
EG-försäkran om överensstämmelse	20

SÄKERHETSINSTRUKTIONER

Personligt skydd



VARNING! Vid all användning av maskinen skall personligt skydd användas.

- Hörselskydd



- Handskar ska användas när det behövs, t ex vid montering, inspektion eller rengöring av skärutrustning.



- Använd alltid kraftiga långbyxor. Bär inte kortbyxor eller sandaler och gå inte barfota.



- Använd halkfria och stadiga stövlar eller skor.



Klädseln i övrigt bör vara åtsittande utan att begränsa dina rörelsemöjligheter.

Maskinens säkerhetsutrustning

I detta avsnitt förklaras vilka maskinens säkerhetsdetaljer är, vilken funktion de har samt hur kontroll och underhåll skall utföras för att säkerställa att de är i funktion. Se kapitel Vad är vad?, för att hitta var dessa detaljer är placerade på din maskin.



VARNING! Använd aldrig en maskin med defekta säkerhetsdetaljer. Följ i detta avsnitt listade kontroll-, underhålls- och serviceinstruktioner.

- Klippkåpa och skyddskåpa

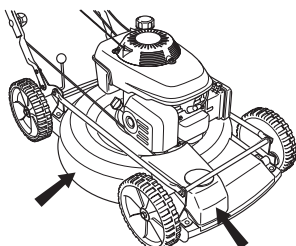

- Motorbromsbygel

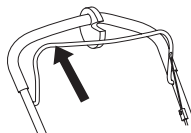

- Avvibreringssystem

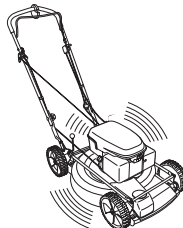

- Ljuddämpare



- Skärutrustning



Klippkåpa och skyddskåpa

På gräsklippare M53 S Pro finns en skyddskåpa monterad över drivningens växellåda.

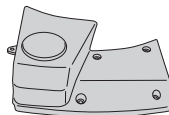

Skyddskåpan är konstruerad för att minska risken för klämskador och för att fånga upp en brusten drivrem.

Klippkåpan är konstruerad för att reducera vibrationer och för att minska risken för skärskador.

Motorbromsbygel

Motorbromsen är konstruerad för att stanna motorn. När greppet om motorbromsbygeln släpps ska motorn stanna.

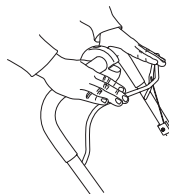

På gräsklippare M53 S Pro ska motorbromsbygeln även koppla bort drivningen.

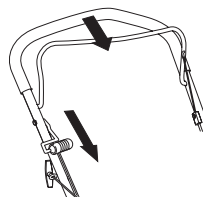

SÄKERHETSINSTRUKTIONER

Avvibreringssystem

Din maskin är utrustad med ett avvibreringssystem, vilket är konstruerat att ge en så vibrationsfri och behaglig användning som möjligt.

Handtagssystemets stålrör och klippkåpan är konstruerade för att minimera vibrationerna från motorn.

Denna modell har även en vibrationsdämpare monterad på handtagsenheten för att ytterligare minska vibrationerna

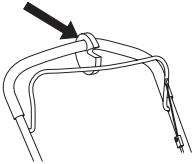

Maskinens avvibreringssystem reducerar överföringen av vibrationer mellan motorenhet/skärutrustning och maskinens handtagsenhet.



WARNING! Överexponering av vibrationer kan leda till blodkärls- eller nervskador hos personer som har blodcirkulationsstörningar. Uppsök läkare om ni upplever kroppsliga symptom som kan relateras till överexponering av vibrationer. Exempel på sådana symptom är; domningar, avsaknad av känsel, "kittlingar", "stickningar", smärta, avsaknad eller reducering av normal styrka, förändringar i hudens färg eller dess yta. Dessa symptom uppträder vanligtvis i fingrar, i händer eller i handleder.

Ljuddämpare

Ljuddämparen är konstruerad för att ge så låg ljudnivå som möjligt samt för att leda bort motorns avgaser från användaren.



WARNING! Motorns avgaser är heta och kan innehålla gnistor vilka kan orsaka brand. Starta därför aldrig maskinen inomhus eller nära eldfångt material!

I områden med varmt och torrt klimat kan risken för bränder vara påtaglig. Det förekommer att dessa områden regleras med lagstiftning och krav på att ljuddämparen bland annat skall vara utrustad med godkänt gnistfångarnät.

För ljuddämpare är det mycket viktigt att instruktionerna för kontroll, underhåll och service följs.



WARNING! Under samt en stund efter användning är ljuddämparen mycket varm. Rör inte ljuddämparen om den är varm!

Kontroll, underhåll och service av maskinens säkerhetsutrustning

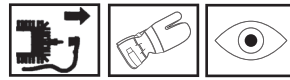

WARNING! All service och reparation av maskinen kräver specialutbildning. Detta gäller särskilt maskinens säkerhetsutrustning. Om maskinen inte klarar någon av nedan listade kontroller ska du uppsöka din serviceverkstad. Ett köp av någon av våra produkter garanterar att du kan få en fackmannamässig reparation och service utförd. Om inköpsstället för maskinen inte är en av våra servande fackhandlare, fråga dem efter närmaste serviceverkstad.

Kontroll av klippkåpa och skyddskåpa

Kontrollera att klippkåpan är hel och utan synbara defekter, t ex materialsprickor.

Kontrollera att skyddskåpan är hel och att den är ordentligt fastskruvad.

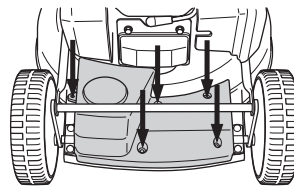

Kontroll av bromsverkan

Placera gräsklipparen på ett stabilt plant underlag och starta den. Se till att kniven ej kan komma i kontakt med marken eller annat föremål. Se anvisningar under rubrik Start och stopp.

Ge fullgas och släpp sedan bromsbygeln.

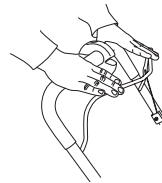

Motorbromsen skall alltid vara justerad så att motorn stannar inom 3 sekunder.

På gräsklippare M53 S Pro ska motorbromsbygeln även koppla bort drivningen. Starta maskinen och koppla in drivningen genom att föra kopplingspaken mot dig.

Ge fullgas och släpp sedan bromsbygeln. Motorn ska stanna och drivningen ska kopplas bort.

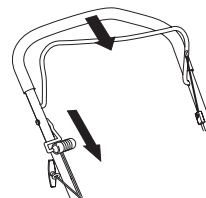

SÄKERHETSINSTRUKTIONER

Avvibreringssystem

Kontrollera regelbundet att vibrationsdämparen är fri från sprickor.



Handtagssystemets stålrör och klippkåpan är konstruerade för att minimera vibrationerna från motorn. Kontrollera att klippkåpan är hel och utan synbara defekter, t ex materialsprickor.

Ljuddämpare

Använd aldrig en maskin som har en defekt ljuddämpare.

Kontrollera regelbundet att ljuddämparen sitter fast i maskinen.

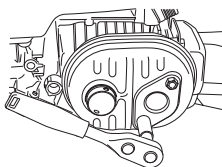

Skärutrustning

Detta avsnitt behandlar hur du genom korrekt underhåll samt genom användning av korrekt typ av skärutrustning:

- Reducerar maskinens vibrationer.
- Erhåller maximal skärprestanda.
- Ökar skärutrustningens livslängd.

Undvik att kniven slår mot främmande föremål som stenar rötter eller liknande. Detta kan leda till att kniven blir slö och att motoraxeln blir krokig. Var noga med att alltid ha en väl slipad och korrekt balanserad kniv. Se även anvisningar under rubrik Underhåll.

Kontrollera skärutrustningen med avseende på skador och sprickbildning. En skadad skärutrustning ska alltid bytas ut.



Kontrollera även att knivbulten är hel och att motoraxeln inte är krokig.

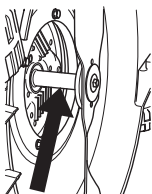

Vid byte av kniv eller knivfäste ska alltid bricka och tallriksfjäder bytas ut.



VARNING! Använd aldrig en maskin med defekt säkerhetsutrustning. Maskinens säkerhetsutrustning ska kontrolleras och underhållas som beskrivits i detta avsnitt. Om din maskin inte klarar alla kontrollerna ska serviceverkstad uppsökas för reparation.

Allmänna säkerhetsinstruktioner

- En gräsklippare är endast konstruerad för klippning av gräsmattor. De enda tillbehör ni får använda motorenheten som drivkälla till är de knivar vi rekommenderar i kapitel Tekniska data.
- Använd aldrig maskinen om du är trött, om du har druckit alkohol eller om du tar mediciner, som kan påverka din syn, ditt omdöme eller din kroppskontroll.

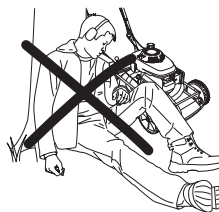

VARNING! Att köra en motor i ett instängt eller dåligt ventilerat utrymme kan orsaka dödsfall genom kvävning eller kolmonoxidförgiftning.

- Vid all användning av maskinen skall personligt skydd användas. Se anvisningar under rubrik Personligt skydd.
- Använd aldrig en maskin som modifierats så att den ej längre överensstämmer med originalutförandet.

Använd aldrig andra än i denna bruksanvisning rekommenderade tillbehör. Se anvisningar under rubrikerna Skärutrustning och Tekniska data.



VARNING! En felaktig skärutrustning kan öka risken för olyckor.

- Använd aldrig en maskin som är felaktig. Följ underhålls-, kontroll- och serviceinstruktioner i denna bruksanvisning. Vissa underhålls- och serviceåtgärder skall utföras av tränade och kvalificerade specialister. Se anvisningar under rubrik Underhåll.

SÄKERHETSINSTRUKTIONER

Före varje användning:

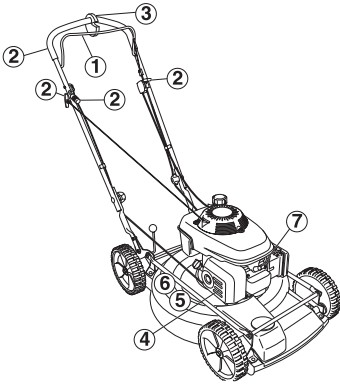

- 1 Kontrollera att motorbromsen fungerar ordentligt och är oskadad. Se anvisningar under rubrik Kontroll av bromsverkan.
- 2 Kontrollera att samtliga handtag och reglage är oskadade och fria från olja.
- 3 Kontrollera att avvibreringssystemet fungerar och är oskadat.
- 4 Kontrollera att ljuddämparen sitter fast och är oskadad.
- 5 Kontrollera att gräsklipparens samtliga detaljer är åtdragna och att de inte är skadade eller saknas.
- 6 Kontrollera att kniven är oskadad och inte har några sprickor. Byt kniven om det behövs.
- 7 Rengör luftfiltret. Byt om det behövs.

Start



VARNING! Långvarig inandning av motorns avgaser kan utgöra en hälsorisk.

- Starta aldrig gräsklipparen utan att kniv och samtliga kåpor är korrekt monterade.
- Starta aldrig maskinen inomhus. Var medveten om faran med inandning av motorns avgaser.
- Iaktta omgivningen och var säker på att det inte finns risk att människor eller djur kan komma i kontakt med skärutrustningen.



- Placera gräsklipparen på ett stabilt plant underlag och starta den. Se till att kniven ej kan komma i kontakt med marken eller annat föremål.
- Vira aldrig startlinan runt handen.

Se anvisningar under rubrik Start och stopp.

Bränslesäkerhet



(Tankning/Förvaring)



VARNING! Bränsle och bränsleångor är mycket brandfarliga. Var försiktig vid hantering av bränsle och motorolja. Tänk på brand-, explosions- och inandningsrisker.

- Tankta aldrig maskinen när motorn är i drift.
- Sörj för god ventilation vid tankning och oljepåfyllning.
- Flytta maskinen minst 3 m från tankningsstället innan du startar.

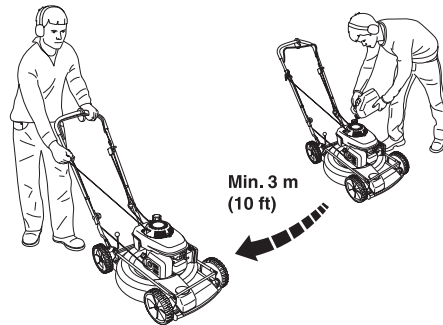

- Starta aldrig maskinen:
 - 1 Om du spillt bränsle eller motorolja på maskinen. Torka av allt spill och låt bensenresterna avdunsta.
 - 2 Om du spillt bränsle eller motorolja på dig själv eller dina kläder. Byt kläder.
 - 3 Om maskinen läcker bränsle. Kontrollera regelbundet efter läckage från tanklock och bränsleledning.

Transport och förvaring

- Vid längre tids förvaring och transport av gräsklippare skall bränsle- och motoroljetankarna tömmas. Hör med närmaste bensinstation var du kan göra dig av med bränsle och motoroljeöverskott.
- Förvara gräsklipparen och bränslet så att eventuellt läckage och ångor inte riskerar att komma i kontakt med gnistor eller öppen låga. Exempelvis elmaskiner, elmotorer, elkontakter/strömbrytare, värmepannor eller liknande.
- Vid förvaring av bränsle skall för ändamålet speciellt avsedda och godkända behållare användas.

SÄKERHETSINSTRUKTIONER

Allmänna arbetsinstruktioner



VARNING! Detta avsnitt behandlar grundläggande säkerhetsregler för arbete med gräsklippare. Given information kan aldrig ersätta den kunskap en yrkesman besitter i form av utbildning och praktisk erfarenhet. När du råkar ut för en situation som gör dig osäker angående fortsatt användning skall du rådfråga en expert. Vänd dig till din återförsäljare, din serviceverkstad eller en erfaren gräsklippareanvändare. Undvik all användning du anser dig otillräckligt kvalificerad för!

Grundläggande säkerhetsregler

- Iaktta omgivningen:
 - För att säkerställa att inte människor, djur eller annat kan påverka din kontroll över maskinen.
 - För att förhindra att de förutnämnda inte riskerar att komma i kontakt med skärutrustningen.
- Innan klippning påbörjas ska grenar, kvistar, stenar etc. avlägsnas från gräsmattan. Undvik att kniven slår mot främmande föremål som stenar rötter eller liknande. Detta kan leda till att kniven blir slö och att motoraxeln blir krokig.
- Lyft aldrig upp gräsklipparen eller bär omkring den när motorn är startad. Om du måste lyfta gräsklipparen, stanna först motorn och ta bort tändkabeln från tändstiftet.

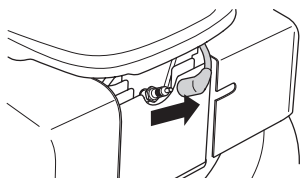

- Undvik användning vid ogynnsamma väderleksförhållanden. Exempelvis tät dimma, kraftigt regn, hård vind, stark kyla, osv. Att arbeta i dåligt väder är tröttsamt och kan skapa farliga omständigheter, exempelvis halt underlag.
- Se till att du kan gå och stå säkert. Titta efter eventuella hinder vid en oväntad förflyttning (rötter, stenar, grenar, gropar, diken, osv.). Iaktta stor försiktighet vid arbete i sluttande terräng.
- Gräsklipparen bör inte användas vid större lutning än 15 grader. För stor lutning kan medföra bränsleläckage
- Motorn ska stängas av vid förflyttning över terräng som inte ska klippas. Exempelvis grusgång, sten, singel, asfalt etc.

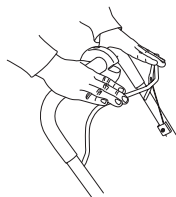

- Bromsbygeln får aldrig vara permanent förankrad i handtaget när maskinen är igång.

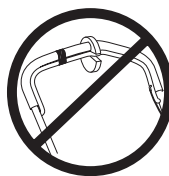

Följ ovannämnda punkter men använd aldrig en gräsklippare utan möjlighet att kunna påkalla hjälp i händelse av olycka.

Grundläggande klipptechnik



VARNING! Se till att händer och fötter inte kommer åt skärutrustningen när motorn är i gång.

Allmänt

- Gräsklippning av slänter kan vara farliga. Använd inte gräsklipparen i mycket branta slänter.
- Gräsklipparen bör inte användas vid större lutning än 15 grader. För stor lutning kan medföra bränsleläckage
- Vid sluttande terräng bör gångstråken läggas vinkelrätt mot lutningen. Det är mycket lättare att gå på tvären i en lutning än upp och ner.
- Innan klippning påbörjas ska grenar, kvistar, stenar etc. avlägsnas från gräsmattan.

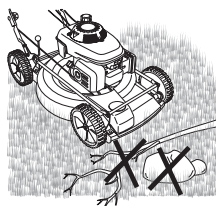

- Lyft aldrig upp gräsklipparen eller bär omkring den när motorn är startad. Om du måste lyfta gräsklipparen, stanna först motorn och ta bort tändkabeln från tändstiftet.
- Undvik att kniven slår mot främmande föremål som stenar rötter eller liknande. Detta kan leda till att kniven blir slö och att motoraxeln blir krokig. En krokig axel ger obalans och kraftiga vibrationer, vilket medför stor risk för att kniven lossnar.

Om något främmande föremål träffas eller om vibrationer uppstår ska du stanna maskinen. Ta bort tändkabeln från tändstiftet. Kontrollera att maskinen inte är skadad. Reparera eventuella skador.

- Klipp aldrig mer än 1/3 av gräsets längd. Detta gäller särskilt under torrperioder. Klipp först med stor klipphöjd. Kontrollera sedan resultatet och sänk till lämplig höjd. Om gräset är extra långt, kör sakta och klipp eventuellt två gånger.

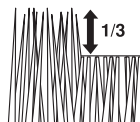

- Spring aldrig med maskinen när den är igång. Man ska alltid gå med gräsklipparen.

SÄKERHETSINSTRUKTIONER

Klipphöjd



Stäng av motorn innan klipphöjden ändras.

Klipphöjdsjusteringen är fjäderassisterad. Klipphöjden kan justeras i fem olika lägen.

M53 S PRO

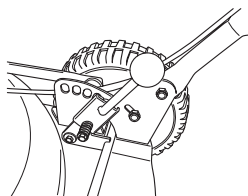

M48 PRO

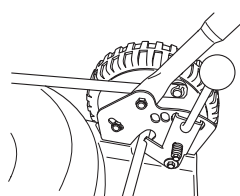

Ställ inte klipphöjden för lågt då det finns risk för att knivarna tar i backen vid ojämnheter.

Inställning av klipphöjd

Stäng av motorn innan klipphöjden ändras.

Ställ in klipphöjden med klipphöjdsreglaget på klipparens högra sida.

För gräsklippare med typbeteckning M48 Pro gör på följande vis:

- För att få högre klipphöjd för spaken åt vänster och sedan framåt.

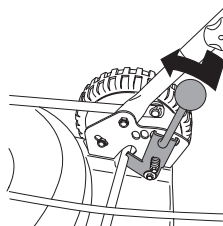

- För att få lägre klipphöjd för spaken åt vänster och sedan bakåt.

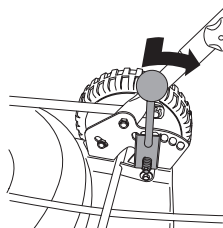

För gräsklippare med typbeteckning M53 S Pro gör på följande vis:

- För att få lägre klipphöjd för spaken åt vänster och sedan framåt.

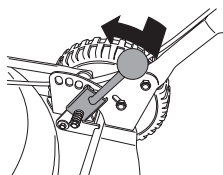

- För att få högre klipphöjd för spaken åt vänster och sedan bakåt.

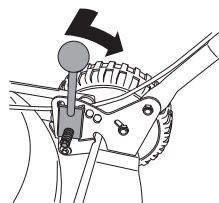

Ställ inte klipphöjden för lågt då det finns risk för att knivarna tar i backen vid ojämnheter.

VAD ÄR VAD?

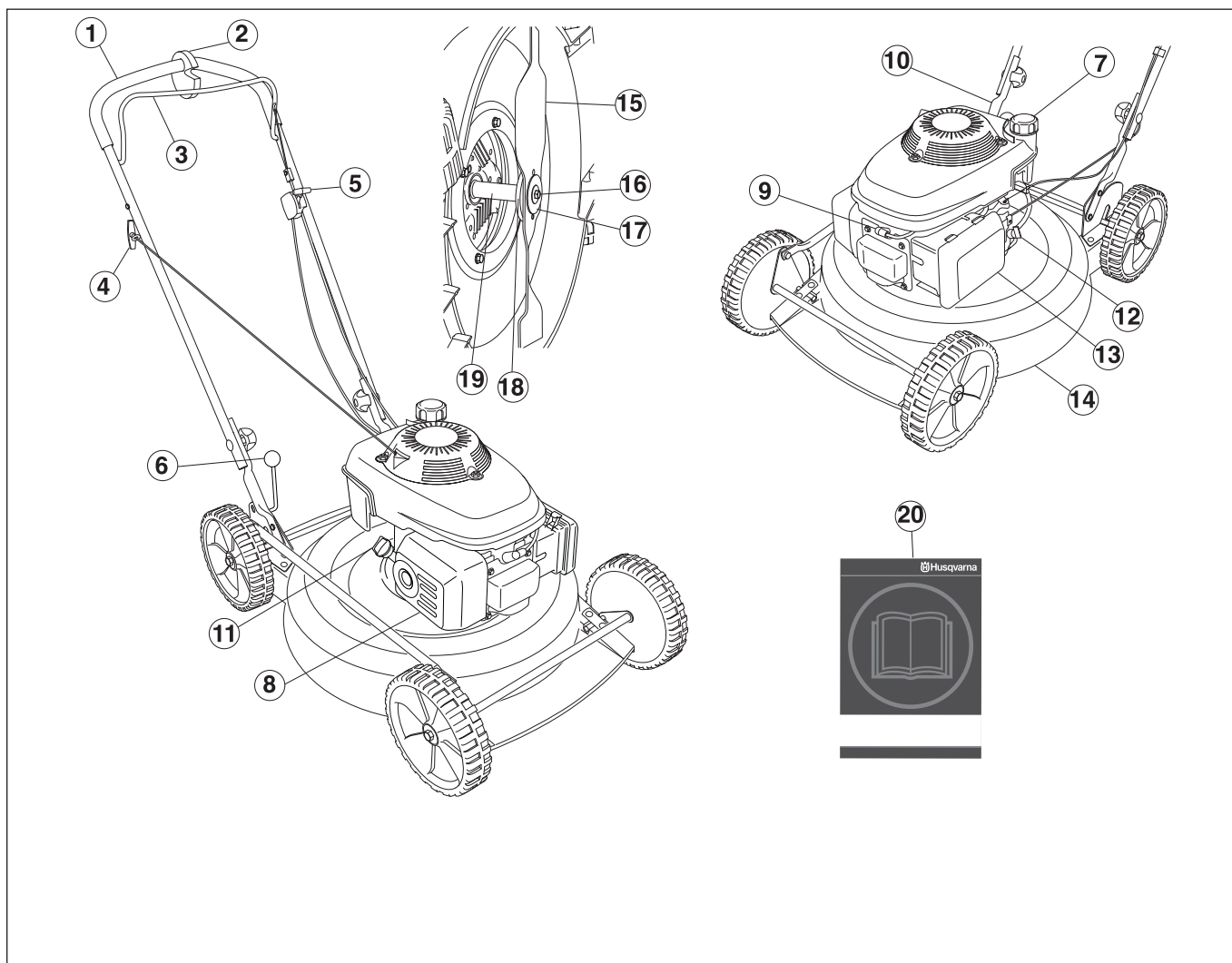

Vad är vad på gräsklipparen?

M48 Pro

- | | | | |
|---|-------------------------|----|---------------------|
| 1 | Handtag / styre | 10 | Undre styre |
| 2 | Vibrationsdämpare | 11 | Oljetank |
| 3 | Motorbromsbygel | 12 | Bensinkran |
| 4 | Starthandtag | 13 | Luftfilter |
| 5 | Gasreglage/chokereglage | 14 | Klippkåpa |
| 6 | Klipphöjdsreglage | 15 | Kniv/skärutrustning |
| 7 | Bränsletank | 16 | Knivbult |
| 8 | Ljuddämpare | 17 | Tallriksfjäder |
| 9 | Tändstift | 18 | Knivfäste |
| | | 19 | Motoraxel |
| | | 20 | Bruksanvisning |

VAD ÄR VAD?

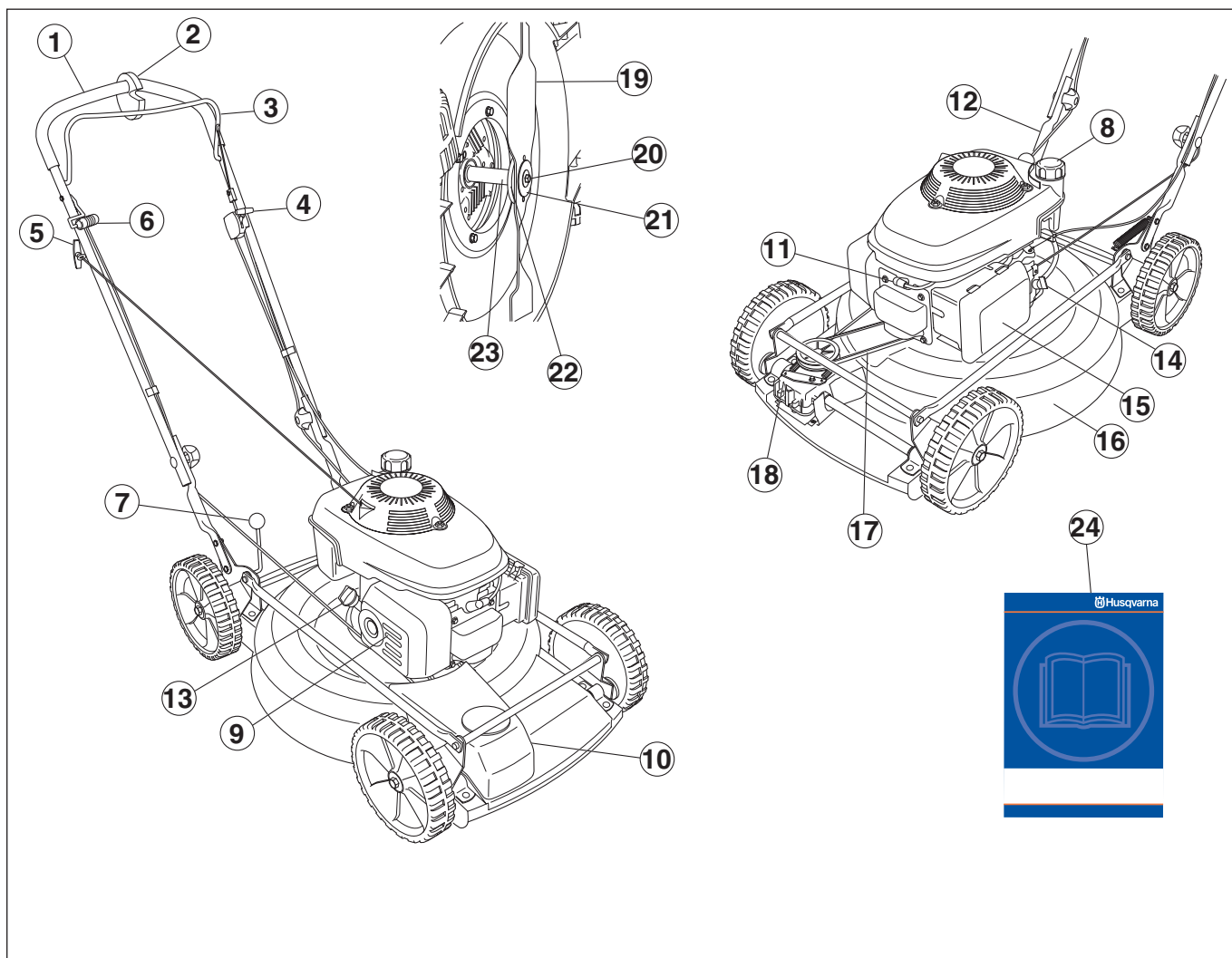

Vad är vad på gräsklipparen?

M53 S Pro

- | | | | |
|----|-------------------------|----|---------------------|
| 1 | Handtag / styre | 12 | Undre styre |
| 2 | Vibrationsdämpare | 13 | Oljetank |
| 3 | Motorbromsbygel | 14 | Bensinkran |
| 4 | Gasreglage/chokereglage | 15 | Luftfilter |
| 5 | Starthandtag | 16 | Klippkåpa |
| 6 | Kopplingsspak | 17 | Drivrem |
| 7 | Klipphöjdsreglage | 18 | Växel |
| 8 | Bränsletank | 19 | Kniv/skärutrustning |
| 9 | Ljuddämpare | 20 | Knivbult |
| 10 | Skyddskåpa | 21 | Tallriksfjäder |
| 11 | Tändstift | 22 | Knivfäste |
| | | 23 | Motoraxel |
| | | 24 | Bruksanvisning |

MONTERING

Montering av styre

När du fäller ihop styret var försiktig så att inte kablar och vajrar skadas.

M48 Pro

Lyft upp styret tills styrets övre rörkonstruktion kommer mitt för styrets undre del. Skruva åt vreden ordentligt.

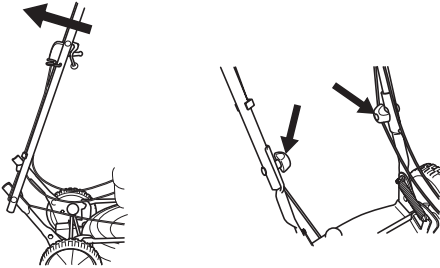

M53 S Pro

Fäll upp styrets överdel genom att:

- 1 Fäll in motorbromsbygeln mot styret.

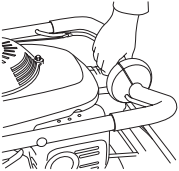

- 2 Lyft upp styret tills styrets övre rörkonstruktion kommer mitt för styrets undre del. Skruva åt vreden ordentligt.

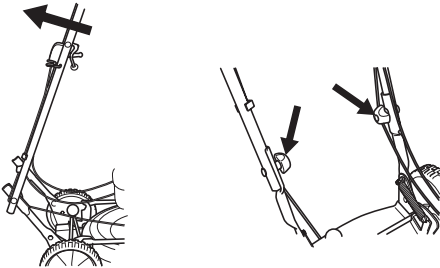

Demontering och montering av knivblad



VARNING! Använd alltid kraftiga handskar vid service och underhåll av skärutrustningen. Knivarna är mycket vassa och skärskador kan mycket lätt uppstå.

Tändkabeln skall alltid lossas från tändstiftet före reparation, rengöring eller underhållsarbete.

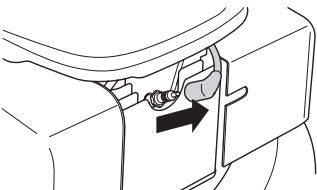

Töm alltid bränsletanken innan du lägger gräsklipparen på sidan.

Demontering

- Skruva bort bulten som håller kniven.

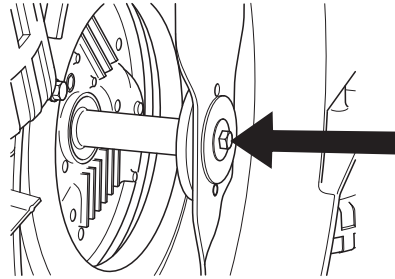

- Ta bort bult, bricka och tallriksfjäder.
- Ta bort kniven.

Montering

- Placera kniven så att eggarna pekar med rotationsriktningen.

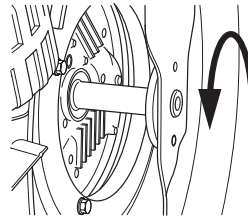

- Montera tallriksfjädern, se till att den centreras ordentligt på motoraxeln.

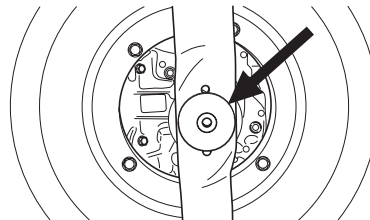

- Montera brickan och skruva fast bulten ordentligt. Bulten ska dras med ett moment av 45-60 Nm.

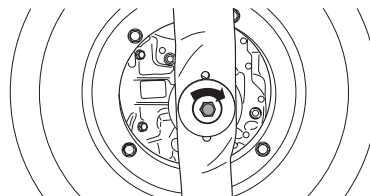

BRÄNSLEHANTERING

Drivmedel



VARNING! Sörj för god luftventilation vid bränslehantering.

Bensin

- Använd blyfri eller blyad kvalitetsbensin.
- Använd bränsle med lågt oktantal.
- Om maskinen inte används under en längre tid skall bränsletanken tömmas och rengöras.

Motorolja

Kontrollera oljenivån innan gräsklipparen startas. En för låg oljenivå kan orsaka allvarliga motorskador.

- För bästa resultat och funktion använd HUSQVARNA fyrtaktsolja.
- Om HUSQVARNA fyrtaktsolja ej finns tillgänglig kan annan fyrtaktsolja av hög kvalitet användas. Kontakta din återförsäljare vid val av olja. I allmänhet rekommenderas SAE 30.
- Använd aldrig olja avsedd för tvåtaktsmotorer.

Kontrollera oljenivån innan gräsklipparen startas. En för låg oljenivå kan orsaka allvarliga motorskador.

Oljenivå

När du kontrollerar oljenivån ska gräsklipparen stå på ett plant underlag. Se till att tändkabeln är borttagen från tändstiftet innan du öppnar oljepåfyllningslocket.

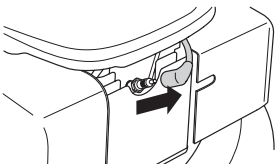

Skruva loss oljepåfyllningslocket och kontrollera oljenivån på mätstickan som sitter på locket.

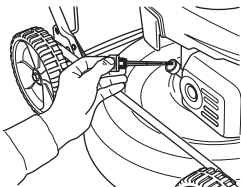

Oljepåfyllningslocket måste vara helt nerskruvat för att ge en korrekt bild av oljenivån.

Är oljenivån låg, fyll på med motorolja upp till den övre nivån på oljestickan.

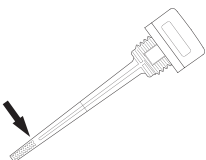

Använd endast rekommenderad motorolja. Se kapitel Tekniska data.

Tankning



VARNING! Följande försiktighetsåtgärder minskar brandrisken:

Rök inte eller placera något varmt föremål i närheten av bränsle.

Tanka aldrig med motorn igång.

Öppna tanklocket sakta vid bränslepåfyllning så att eventuellt övertryck sakta försvinner.

Drag åt tanklocket noga efter tankning.

Flytta alltid maskinen från tankningsplatsen före start.

Ta alltid bort tändkabeln från tändstiftet innan du tankar.

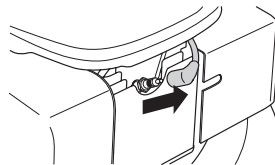

Torka rent runt tanklocken. Rengör bränsle- och oljetanken regelbundet. Bränslefiltret skall bytas minst en gång per år. Föroreningar i tankarna orsakar driftstörningar.

Flytta alltid maskinen ca 3 m från tankningsplatsen före start.

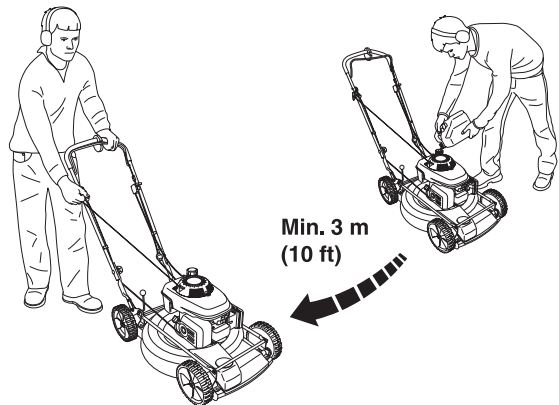

START OCH STOPP

Start och stopp



VARNING! Innan start måste följande observeras:

Starta ej gräsklipparen utan att kniv och samtliga kåpor är monterade. Kniven kan annars lossna och orsaka personskador.

Flytta alltid maskinen från tankningsplatsen före start.

Placera maskinen på ett fast underlag. Se till att skärutrustningen ej kan ta i något föremål.

För modellen M53 S Pro, koppla bort drivningen på hjulen genom att föra kopplingsspaken framåt

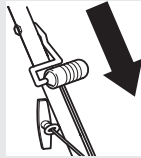

Se till att inga obehöriga finns inom arbetsområdet.

Kall motor

Se till att tändkabeln sitter ordentligt på tändstiftet.

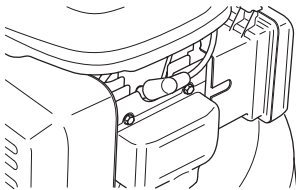

Start: Öppna bensinkranen.

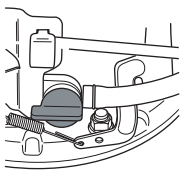

Choke: Ställ gasreglaget i chokeläge

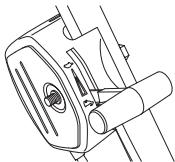

Varm motor

Använd samma startförfarande som för kall motor men utan att ställa gasreglaget i chokeläge.

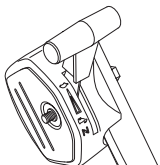

Start

För modellen M53 S Pro, koppla bort drivningen på hjulen genom att föra kopplingsspaken framåt

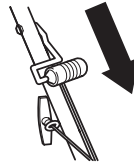

Drag motorbromsbygeln helt mot det övre handtaget med vänster hand.

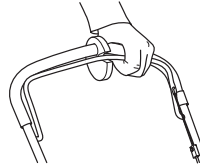

Grip starthandtaget, drag med höger hand långsamt ut startlinan tills ett motstånd känns (starthakarna griper in) och gör därefter snabba och kraftfulla ryck.

Vira aldrig startlinan runt handen.



Koppla ifrån chokeläge med gasreglaget när motorn blivit varm

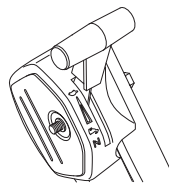

OBS! Drag inte ut startlinan helt och släpp inte heller starthandtaget från helt utdraget läge. Detta kan orsaka skador på maskinen.



START OCH STOPP

Drivning

Modellen M53 S Pro är en självgående maskin med drivning på framhjulen

För att använda drivning på hjulen dra kopplingsspaken mot dig.

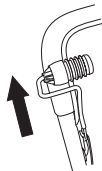

Stopp

Ställ gasreglaget i tomgasläge.

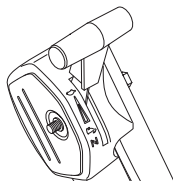

Motorn stannas genom att släppa motorbromsbygeln.

För modellen M53 S Pro kopplas även drivningen bort när man släpper motorbromsbygeln.

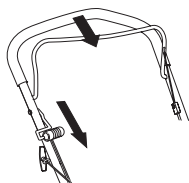

Stäng bensinkranen

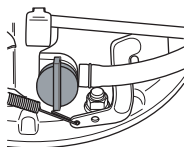

UNDERHÅLL

Underhåll



WARNING! Före rengöring, reparation eller inspektion ska du se till att skärutrustningen har stannat. Tag bort tändkabeln från tändstiftet.

Luftfilter



Luftfiltret skall regelbundet rengöras från damm och smuts för att undvika:

- Förgasars störningar
- Startproblem
- Sämre effekt
- Onödigt slitage på motorns delar.
- Onormalt hög bränsleförbrukning.

Rengör luftfiltret dagligen, vid svårare förhållanden oftare.

Luftfiltret demonteras efter att luftfilterkåpan lyfts bort. Tryck in spärrarna på luftfilterkåpan ovansida och fäll ner kåpan.

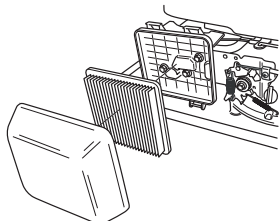

Ta bort luftfiltret och kontrollera att det är helt. Byt till nytt luftfilter om du märker att det är bristfälligt.

Gör rent filtret genom att knacka filtret försiktigt mot en hård yta och blås med tryckluft från insidan. Borsta aldrig bort smutsen. Byt luftfilter om det är mycket smutsigt.

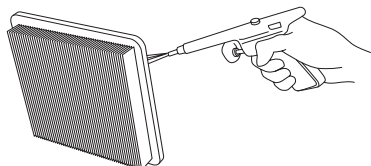

Ett länge använt luftfilter kan aldrig bli fullständigt rent. Därför måste filtret med jämna mellanrum ersättas med ett nytt. **Ett skadat luftfilter måste alltid bytas ut.**

Vid montering, se till att luftfiltret sluter helt tätt mot filterhållaren.

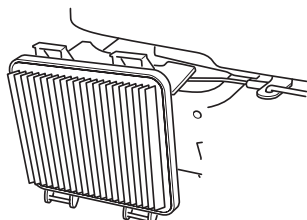

Tändstift



WARNING! Under samt en stund efter användning är ljudämparen mycket varm. Rör inte ljudämparen om den är varm!

Om maskinens effekt är låg, om den är svår att starta eller om tomgången är orolig: kontrollera alltid först tändstiftet innan ytterligare åtgärder vidtages. Om tändstiftet är igensatt, rengör det och kontrollera samtidigt att elektrogapet är 0,7-0,8 mm. Tändstiftet bör bytas efter ungefär en månad i drift eller om nödvändigt tidigare.

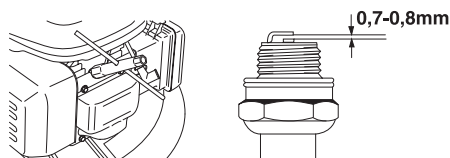

OBS! Använd alltid rekommenderad tändstiftstyp! Felaktigt tändstift kan förstöra kolv/cylinder.

Ljuddämpare



Ljuddämparen är utformad för att dämpa ljudnivån och för att leda avgaserna bort från användaren. Avgaserna är heta och kan innehålla gnistor vilka kan orsaka brand om avgaserna riktas mot ett torrt och brännbart material.

Kontrollera regelbundet att ljudämparen sitter fast i maskinen.

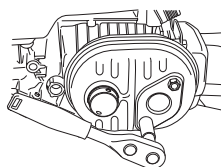

Använd aldrig en maskin som har en defekt ljudämpare.



UNDERHÅLL

Kniv



VARNING! Använd alltid kraftiga handskar vid reparation av skärutrustningen. Knivarna är mycket vassa och skärskador kan mycket lätt uppstå.

Det är viktigt att ha en skarp och korrekt balanserad kniv. Lossa bulten som håller kniven och lämna in kniven till en serviceverkstad minst en gång per år för slipning och balansering. Lämplig tidpunkt för detta är efter klipsäsongens slut.

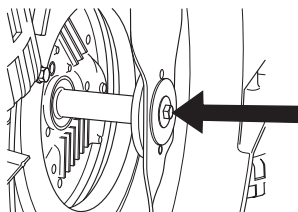

Behöver kniven eller knivfästet bytas ska man samtidigt byta knivbult, bricka och tallriksfjäder

När du monterar kniven igen ska bulten dras med ett moment av 45-60 Nm. Se anvisningar under rubrik Montering.

Om kniven slår mot främmande föremål som stenar, rötter eller liknande så slirar kniven mot knivfästet. Därför kan knivfästets anläggningsyta se lite sliten ut vilket är helt i sin ordning. Detta är en säkerhetsanordning som minskar risken att motoraxeln blir krokig.

Byte av olja



Motoroljan skall bytas varje år och var 25:e arbetstimme.

Vid byte av olja gör på följande sätt:

- Ta bort tändkabeln från tändstiftet.

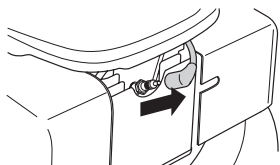

- Töm bränsletanken
- Stäng bensinkranen

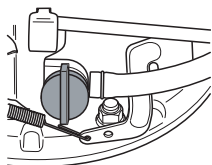

- Skruva bort oljepåfyllningslocket.

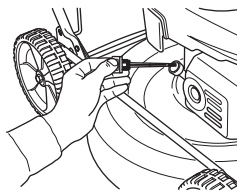

- Tappa ur oljan genom att luta motorn så att oljan rinner ur genom påfyllningsröret.

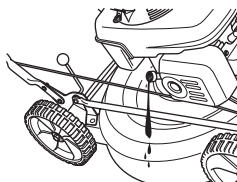

- Hör med närmaste bensinstation var du kan göra dig av med motoroljeöverskottet.
- Fyll på med ny motorolja av bra kvalitet. Se kapitel Tekniska data.
- Kontrollera oljenivån med mätsticken på oljepåfyllningslocket. Oljepåfyllningslocket måste vara helt nerskruvat för att ge en korrekt bild av oljenivån. Är oljenivån låg, fyll på med motorolja upp till den övre nivån på oljesticken.

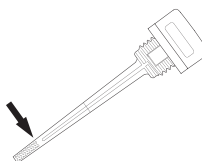

- Skruva på oljepåfyllningslocket.

Smörjning av klipphöjdsjustering

De mekaniska delarna i klipphöjdsystemet ska smörjas regelbundet (1 gång per vecka). Smörj klipphöjdsystemet med ett par droppar olja.

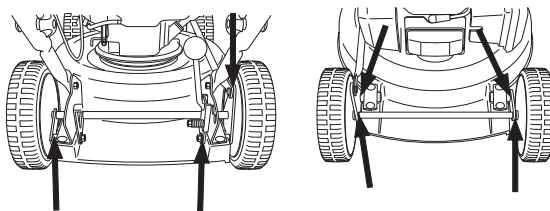

UNDERHÅLL

Drivning och växellåda

M53 S Pro

Se till att hjul och hjulaxlar är rena och fria från löv, gräs etc. Det är även viktigt att hålla rent runt om växellådan till drivningen.

- Ta bort skyddskåpan genom att skruva bort skruvarna.

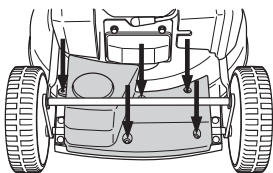

- Trä sedan ut skyddskåpan under staget och över drivaxeln.

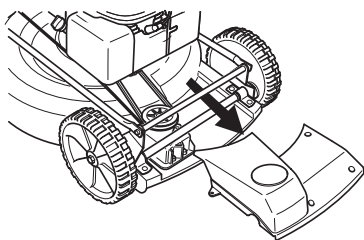

- Rengör växellådan med en borste. Kontrollera även att drivremmen och remhjulet är fria från defekter som till exempel sprickor.

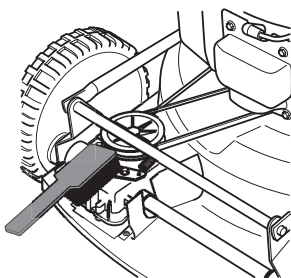

Nedan följer några allmänna skötselinstruktioner.

Daglig tillsyn

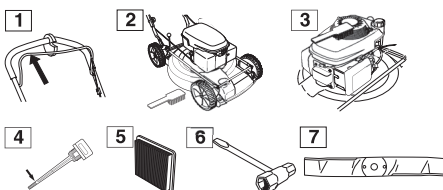

- 1 Kontrollera att motorbromsbygeln fungerar säkerhetsmässigt.
- 2 Borsta rent gräsklipparen från löv, gräs och dylikt.
- 3 Rengör startapparatens luftintag. Kontrollera startapparaten och startlinan.
- 4 Kontrollera oljenivån.
- 5 Rengör luftfiltret. Byt om det behövs.
- 6 Kontrollera att skruvar och muttrar är åtdragna.
- 7 Kontrollera skärutrustningen. Använd aldrig slöa, spruckna eller skadade knivar.

Veckotillsyn

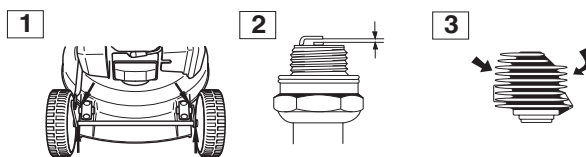

- 1 Smörj klipphöjdssystemet.
- 2 Rengör tändstiftet. Kontrollera att elektrodavståndet är 0,7-0,8 mm.
- 3 Rengör kylflänsarna på cylindern.

Månadstillsyn

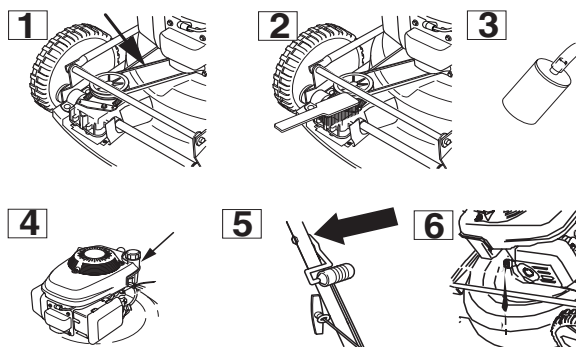

- 1 Kontrollera att drivremmen är hel och utan synbara defekter.
- 2 Rengör växellådan.
- 3 Kontrollera bränslefiltret och bränsleslangen. Byt om det behövs.
- 4 Rengör bränsletanken invändigt.
- 5 Smörj drivreglaget.
- 6 Byt motorolja.

TEKNISKA DATA

Tekniska data

	M48 Pro	M53 S Pro
Motor		
Cylindervolym, cm ³	160	160
Cylinderdiameter, mm	64	64
Slaglängd, mm	50	50
Effekt, kW	4,1	4,1
Tändsystem		
Typ av tändsystem	Transistor	Transistor
Tändstift	NGK - BPR6ES	NGK - BPR6ES
Elektroddgap, mm	0,7 - 0,8	0,7 - 0,8
Bränsle-/smörjsystem		
Volym bensintank, liter	1,1	1,1
Volym oljetank, liter	0,55	0,55
Motorolja	Serviceklassificering SG - SJ; SAE 10W -30	Serviceklassificering SG - SJ; SAE 10W -30
Vikt		
Gräsklippare med tomma tankar, kg	30,3	35,4
Bulleremissioner		
(se anm. 1)		
Ljudeffektnivå, uppmätt dB(A)	94	96
Ljudeffektnivå, garanterad L _{WA} dB(A)	95	97
Vibrationsnivåer		
(se anm. 2)		
Handtag vänster, m/s ²	3,6	3,5
Handtag höger, m/s ²	3,5	3,8
Skärutrustning		
Klippsystem	BioClip	BioClip
Klipphöjden kan ställas i fem olika lägen, mm	28-65	28-65
Klippbredd, cm	48	53
Kniv	Fast	Fast
Drivning		
Hastighet, km/h	----	4,5

Anm. 1: Emission av buller till omgivningen uppmätt som ljudeffekt (L_{WA}) enligt EG-direktiv 2000/14/EG.

Anm. 2: Vibrationer uppmätta enligt EN 836:1997/A2:2001

TEKNISKA DATA

EG-försäkran om överensstämmelse

(Gäller endast Europa)

Höors Plåt, Box 76, SE-243 22 Höör, Sverige, tel: +46-413-29600, försäkrar härmed att motorgräsklipparna **Husqvarna M48 Pro** och **M53 S Pro** från och med serienummer 030600001 och framåt motsvarar föreskrifterna i RÅDETS DIREKTIV:

av den 3 maj 1989 "angående elektromagnetisk kompatibilitet" **89/336/EEC**, samt nu gällande tillägg.

av den 8 maj 2000 "angående emission av buller till omgivningen" **2000/14/EG**.

av den 22 juni 1998 "angående maskiner" **98/37/EG**.

För information angående bulleremissionerna, se kapitel Tekniska data.

Följande standarder har tillämpats: EN836:1997

Anmält organ: **0404, SMP Svensk Maskinprovning AB**, Fyrisborgsgatan 3, SE-754 50 Uppsala, Sverige, har utfärdat rapport med nummer **01/901/020** - M48 Pro, **01/901/022** - M53 S Pro, om bedömning av överensstämmelse enligt direktiv 2000/14/EG, bilaga VI.

Höör 3 januari 2003



Lennart Molin, Utvecklingschef



1140249-01



2005-06-27