

**Bruksanvisning Brugsanvisning Käyttöohje Bruksanvisning**

<b>Häcksaxtillsats</b>	<b>HA 110</b>	<b>HA 850</b>
<b>Hækkesaksudstyr</b>	<b>HA 110</b>	<b>HA 850</b>
<b>Pensasleikkurilisälaite</b>	<b>HA 110</b>	<b>HA 850</b>
<b>Hekksakssett</b>	<b>HA 110</b>	<b>HA 850</b>

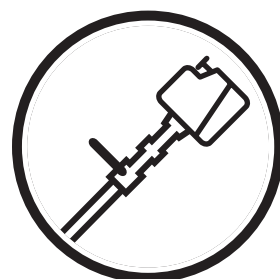

**SE DK FI NO**

# SYMBOLFÖRKLARING

## Symboler

### VARNING!

En häcksax kan felaktigt eller slarvigt använd vara ett farligt redskap, som kan orsaka allvarlig, till och med livshotande, skada. Det är mycket viktigt att du läser och förstår innehållet i denna bruksanvisning.



Läs igenom bruksanvisningen noggrant och förstå innehållet innan du använder maskinen.



Använd alltid:

- Godkända hörselskydd
- Skyddsglasögon eller visir



Denna produkt överensstämmer med gällande EG-direktiv.



Klippande verktyg. Vidrör ej verktyget utan att först stänga av motorn.



Denna maskin är inte elektriskt isolerad. Om maskinen kommer i kontakt med eller i närheten av spänningsförande ledningar kan detta resultera i dödsfall eller allvarlig kroppsskada. Elektricitet kan överföras från en punkt till en annan med en så kallad spänningsbåge. Ju högre spänningen är, desto längre väg kan elektricitet överföras. Elektricitet kan även överföras genom grenar och andra föremål, särskilt om de är blöta. Håll alltid ett avstånd på minst 10 m mellan maskinen och spänningsförande ledning och/eller föremål som står i kontakt med denna. Om du måste arbeta med kortare säkerhetsavstånd, kontakta alltid aktuellt kraftbolag för att säkerställa att spänningen är frånslagen innan du påbörjar ditt arbete.

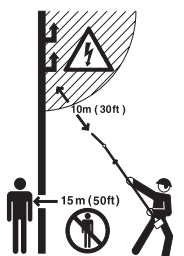

Maskinen kan vara farlig! Användare av maskinen ska under arbetets gång se till att inga människor eller djur kommer närmare än 15 meter.

Pilmarkeringar som anger gränser för handtagsfästets placering.



Använd alltid godkända skyddshandskar.



Använd halkfria och stadiga stövlar.



Bulleremissioner till omgivningen enligt Europeiska Gemenskapens direktiv. Maskinens emission anges i kapitel Tekniska data och på dekal.



Övriga på maskinen angivna symboler/dekaler avser specifika krav för certifieringar på vissa marknader.

Kontroll och/eller underhåll skall utföras med motorn frånslagen, med stoppkontakten i läge STOP.

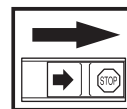

Använd alltid godkända skyddshandskar.



Regelbunden rengöring krävs.

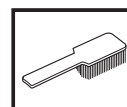

Okulär kontroll.



Skyddsglasögon eller visir måste användas.



# INNEHÅLL

## Innehåll

### SYMBOLFÖRKLARING

Symboler ..... 2

### INNEHÅLL

Innehåll ..... 3

Innan start måste följande observeras: ..... 3

### SÄKERHETSINSTRUKTIONER

Maskinens säkerhetsutrustning ..... 4

Kontroll, underhåll och service av maskinens säkerhetsutrustning ..... 4

Säkerhetsinstruktion för användning av häcksax ..... 5

### VAD ÄR VAD?

Vad är vad på häcksaxtillsatsen? (HA 110) ..... 7

Vad är vad på häcksaxtillsatsen? (HA 850) ..... 8

### MONTERING

Montering av handskydd och loophandtag (HA 110).... 9

Montering av klippaggregat ..... 9

### START OCH STOPP

Kontroll före start ..... 10

### UNDERHÅLL

Växel ..... 11

Rengöring och smörjning ..... 11

Underhållsschema ..... 11

### TEKNISKA DATA

Tekniska data ..... 11

## Innan start måste följande observeras:

Husqvarna AB arbetar ständigt med att vidareutveckla sina produkter och förbehåller sig därför rätten till ändringar beträffande bl.a. form och utseende utan föregående meddelande.

Långvarig exponering för buller kan ge bestående hörselskador. Använd därför alltid godkända hörselskydd.



**WARNING!** Under inga förhållanden får maskinens ursprungliga utformning ändras utan tillstånd från tillverkaren. Använd alltid originaltillbehör. Icke auktoriserade ändringar och/eller tillbehör kan medföra allvarliga skador eller dödsfall för föraren eller andra.



**WARNING!** Detta tillbehör får endast användas tillsammans med därför avsedda röjsågar/ trimmers, se under rubrik "Godkända tillbehör" i kapitel "Tekniska data" i maskinens bruksanvisning.

Maskinen är endast konstruerad för klippning av grenar och kvistar.

# SÄKERHETSINSTRUKTIONER

## Maskinens säkerhetsutrustning

I detta avsnitt förklaras vilka maskinens säkerhetsdetaljer är, vilken funktion de har samt hur kontroll och underhåll skall utföras för att säkerställa att de är i funktion. Se kapitel Vad är vad?, för att hitta var dessa detaljer är placerade på din maskin.

Maskinens livslängd kan förkortas och risken för olyckor kan öka om underhåll av maskinen inte utförs på rätt sätt och om service och/eller reparationer inte utförs fackmannamässigt. Om du behöver ytterligare upplysningar kontakta närmaste serviceverkstad.



**WARNING! Använd aldrig en maskin med defekta säkerhetsdetaljer. Följ i detta avsnitt listade kontroll-, underhålls- och serviceinstruktioner.**

## Handskydd

(HA 110)

Handskyddet skall skydda handen från att komma i kontakt med de arbetande knivarna, t ex om användaren förlorar greppet om främre handtaget.

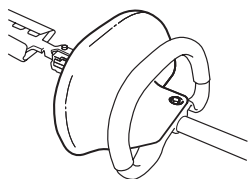

## Knivskydd

(HA 110)

Knivskyddet (A) är avsett att skydda mot att någon kroppsdel kommer i kontakt med knivarna (B).

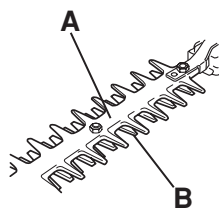

## Kontroll, underhåll och service av maskinens säkerhetsutrustning



**WARNING! Använd aldrig en maskin med defekt säkerhetsutrustning. Maskinens säkerhetsutrustning ska kontrolleras och underhållas som beskrivits i detta avsnitt. Om din maskin inte klarar alla kontrollerna ska serviceverkstad uppsökas för reparation.**



**WARNING! Stanna alltid motorn innan du arbetar med något på skärutrustningen. Denna fortsätter att rotera även sedan gasreglaget släppts. Kontrollera att skärutrustningen har stannat helt och tag bort kabeln från tändstiftet innan du börjar med något arbete på den.**

## Handskydd

(HA 110)

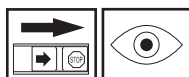

- Kontrollera att handskyddet sitter fast.
- Kontrollera att handskyddet är helt.

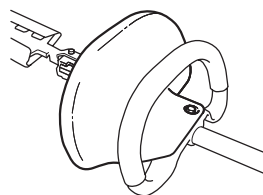

## Knivar



För att få ett bra klippresultat är det viktigt att anligningstrycket mellan knivarna är korrekt. Justering av anligningstrycket görs genom att skruvarna på knivbalkens undersida dras medurs i botten. Lossa sedan skruven moturs 1/4 varv. Lås skruven med kontramuttern på knivbalkens översida. Kontrollera att skruven ej är hårdare åtdragen än att brickan under skruvskallen går att flytta i sidled.

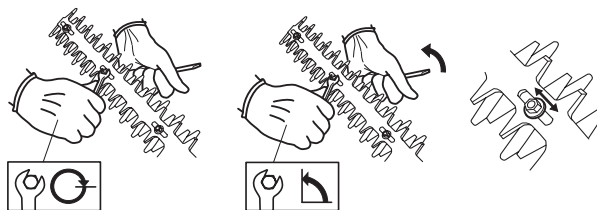

Vid korrekt justerade knivar skall det, mätt vid skruvarna, vara ett spel mellan knivarna på 0,2-0,4 mm.

Knivarnas eggar är för hårda för att kunna filas. Slöa knivar skall skärpas med slipmaskin.

Byt knivar om de är böjda eller skadade.

# SÄKERHETSINSTRUKTIONER

## Knivskydd

(HA 110)



- Kontrollera knivskyddet så att det är oskadat och utan deformationer.
- Byt knivskyddet om det är böjt eller skadat.

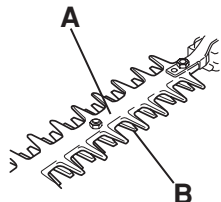

## Växel

- Efter arbete med maskinen blir växeln varm. Ta ej på växeln för att undvika brännskador.

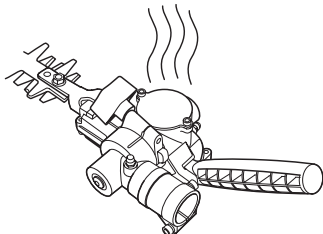

## Säkerhetsinstruktion för användning av häcksax



**WARNING! Maskinen kan vålla allvarlig personskada. Läs säkerhetsinstruktionerna noga. Lär dig hur du ska använda maskinen.**



**WARNING! Klippande verktyg. Vidrör ej verktyget utan att först stänga av motorn.**

OBS! Läs igenom bruksanvisningen noggrant och förstå innehållet innan du använder maskinen.

## Personligt skydd

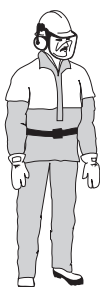

- Använd alltid stövlar och övrig utrustning som finns beskriven under rubrik Personlig skyddsutrustning.
- Använd alltid arbetskläder och kraftiga långbyxor.
- Använd aldrig löst sittande kläder eller smycken.
- Se till att håret inte hänger nedanför axlarna.

## Säkerhetsinstruktioner för omgivningen

- Tillåt aldrig barn att använda maskinen.
- Se till att ingen kommer närmare än 15 m under arbetet.
- Låt aldrig någon annan använda maskinen utan att försäkra dig om att de har förstått innehållet i bruksanvisningen.
- Arbeta aldrig från en stege eller pall eller annan ej väl förankrad upphöjd position.

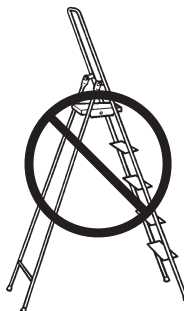

## Säkerhetsinstruktioner under arbetet



- Se alltid till att du har en säker och stadig arbetsposition.
- Använd alltid båda händerna för att hålla i maskinen. Håll maskinen vid sidan av kroppen.

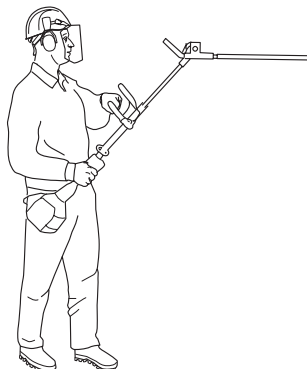

- Använd höger hand för att manövrera gaspådraget.

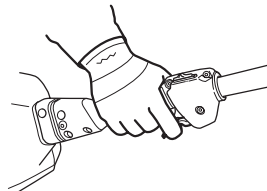

- Se till att händer och fötter inte kommer åt skärutrustningen när motorn är i gång.
- När motorn stängts av, håll händer och fötter borta från skärutrustningen tills den stannat helt.
- Se upp för grenstumpar som kan slungas iväg under klippningen.
- Lagg alltid maskinen på marken när du inte arbetar med den.
- Klipp inte för nära marken. Stenar eller andra lösa föremål kan slungas iväg.

# SÄKERHETSINSTRUKTIONER

- Undersök klippobjektet med avseende på främmande föremål såsom elledningar, insekter och djur etc, eller föremål som kan skada skärutrustningen t ex metallföremål.
- Om något främmande föremål träffas eller om vibrationer uppstår ska du stanna maskinen. Ta bort tändkabeln från tändstiftet. Kontrollera att maskinen inte är skadad. Reparera eventuella skador.
- Skulle någonting fastna i knivarna under arbetets gång skall motorn stängas av, stanna helt och tändkabeln lossas från tändstiftet innan knivarna rengörs.

## Säkerhetsinstruktioner efter arbetets slut



- Transportskyddet ska alltid sättas på skärutrustningen när maskinen inte används.
- Före rengöring, reparation eller inspektion ska du se till att skärutrustningen har stannat. Tag bort tändkabeln från tändstiftet.
- Använd alltid kraftiga handskar vid reparation av skärutrustningen. Den är mycket vass och skärskador kan mycket lätt uppstå.

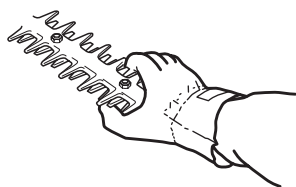

- Förvara maskinen oåtkomlig för barn.
- Använd endast originalreservdelar vid reparation.

## Grundläggande arbetsteknik

- Arbeta med pendelliknande rörelser nedifrån och upp vid klippning av sidor.

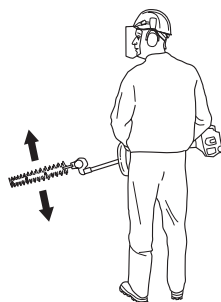

- Anpassa gaspådraget efter belastning.
- Vid häckklippning skall motorn vara vänd från häcken.
- För bästa balans, håll maskinen så nära kroppen som möjligt.

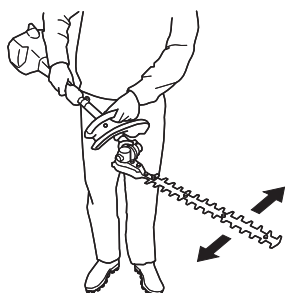

- Se upp så att inte spetsen vidrör marken.
- Forcera inte arbetet, utan gå lagom fort fram, så att alla kvistar klipps av till en jämn yta.

## Ändring av vinkel på häcksaxen



### (HA 110)

- Lossa på vredet.

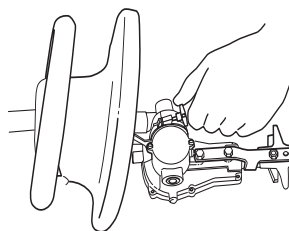

- Pressa klippaggregatet mot marken eller något annat stabilt underlag tills önskad vinkel ställts in.

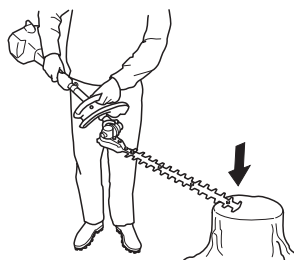

- Vrid åt vredet.

### (HA 850)

- Lossa på vredet.

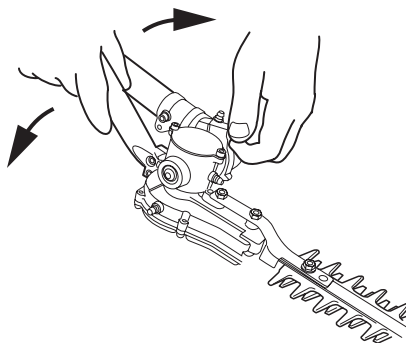

- Fatta handtaget till vinkelbegränsaren, ställ in önskad vinkel och vrid sedan åt vredet.



**WARNING! Greppa inte om klippaggregatet när du skall ställa in vinkeln. Knivarna är vassa och skärskador kan lätt uppstå.**

# VAD ÄR VAD?

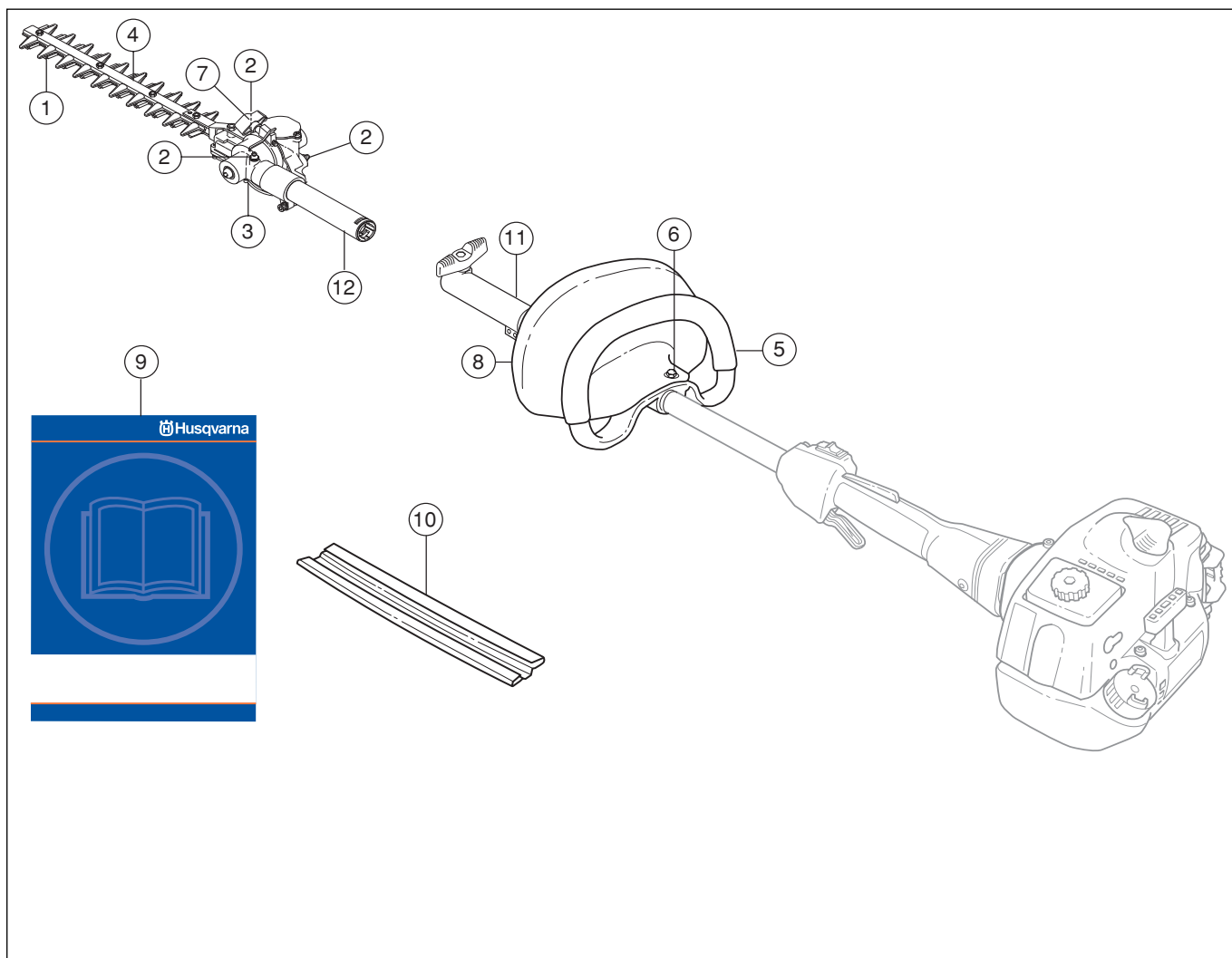

## Vad är vad på häcksaxtillsatsen? (HA 110)

- |   |   |    |                      |
|---|---|----|----------------------|
| 1 | Kniv  | 7  | Vred vinkeljustering |
| 2 | Nipplar för påfyllning av smörjmedel (3 st) | 8  | Handskydd            |
| 3 | Vinkelväxel                                 | 9  | Bruksanvisning       |
| 4 | Knivskydd                                   | 10 | Transportskydd       |
| 5 | Främre handtag                              | 11 | Riggrörskoppling     |
| 6 | Fästskruv handskydd                         | 12 | Riggrör (110 mm)     |

# VAD ÄR VAD?

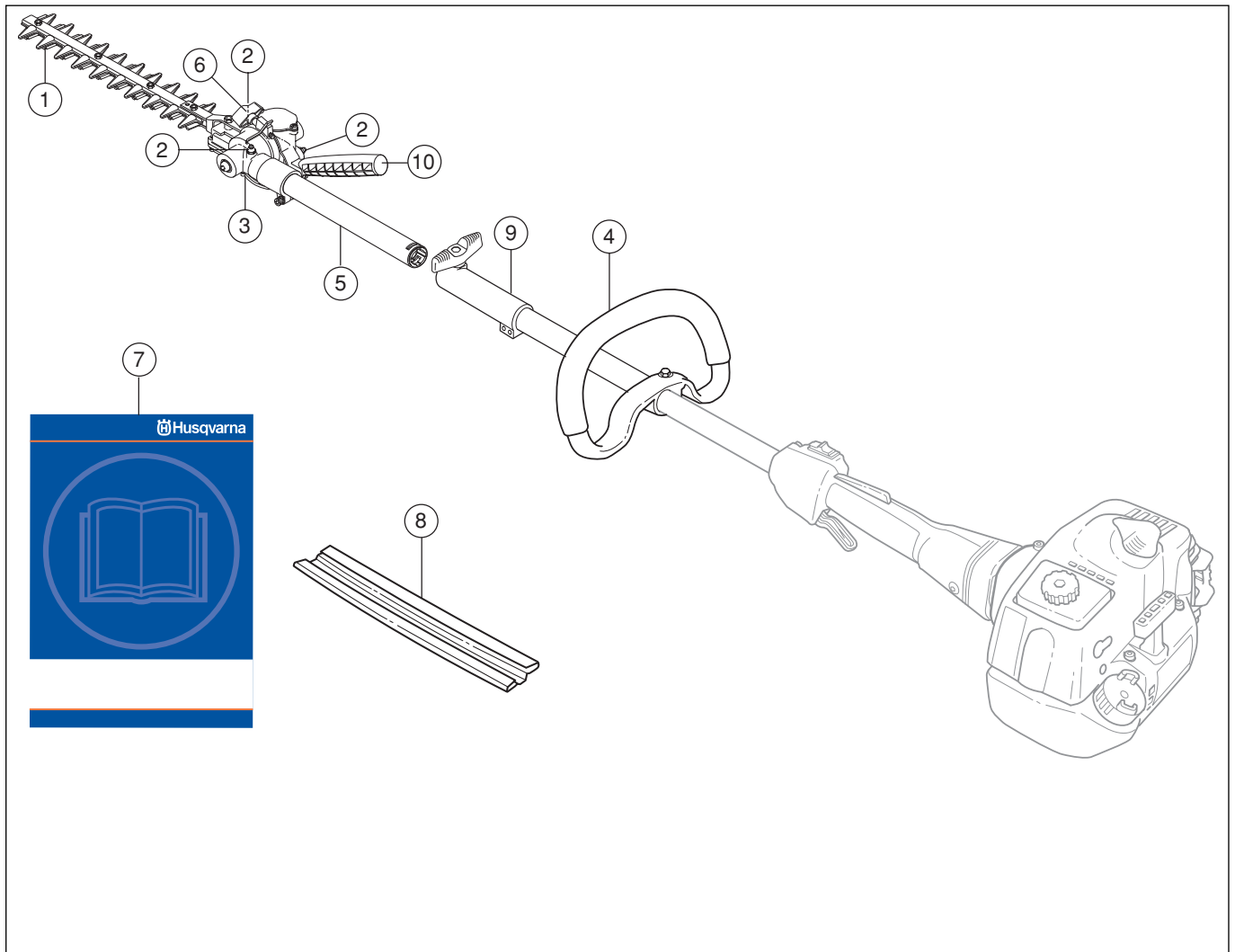

## Vad är vad på häcksaxtillsatsen? (HA 850)

- |   |   |    |                      |
|---|---|----|----------------------|
| 1 | Kniv  | 6  | Vred vinkeljustering |
| 2 | Nipplar för påfyllning av smörjmedel (3 st) | 7  | Bruksanvisning       |
| 3 | Vinkelväxel                                 | 8  | Transportskydd       |
| 4 | Främre handtag                              | 9  | Riggrörskoppling     |
| 5 | Riggrör (829 mm)                            | 10 | Handtag              |



# MONTERING

## Montering av handskydd och loophandtag (HA 110)

- 1 Lossa riggrörskopplingens två fästskruvar och demontera kopplingshylsan.

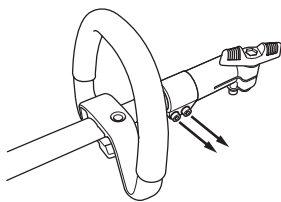

- 2 Montera ihop handskydd och loophandtag genom att skruva ihop dessa. Var noga med att passa ihop hålen på de båda delarna.

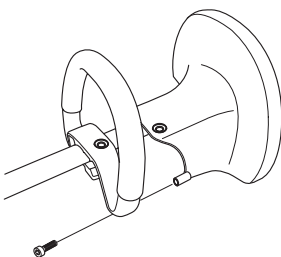

- 3 Trä på loophandtag och handskydd på riggröret.
- 4 Skjut in distansen i spåret på loophandtaget.
- 5 Montera muttern och skruven. Drag ej åt för hårt.

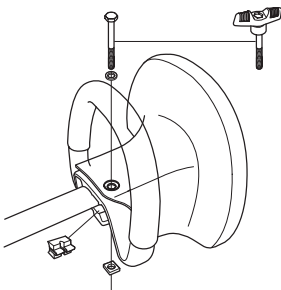

- 6 Gör nu en finjustering så att du får en bekväm arbetsställning. Drag åt skruven. OBS! Loophandtaget och handskyddet får ej monteras längre bak än pilmarkeringen på riggröret.

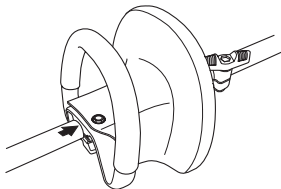

- 7 Montera riggrörskopplingen och drag åt de två fästskruvarna.

## Montering av klippaggregat

Vid montering av klippaggregatet är det viktigt att häcksaxen ligger på ett plant underlag. Klippaggregatet kan annars bli snett monterat.

- 1 Montera klippaggregatet på riggröret. OBS! Var noga med att drivaxeln på riggröret passas in i urtaget i klippaggregatet.

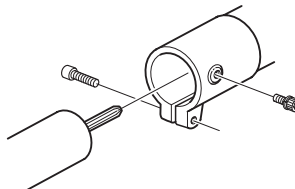

- 2 Drag åt den nedre skruven först och sedan den övre.

# START OCH STOPP

## Kontroll före start



- Inspektera arbetsområdet. Avlägsna föremål som kan slungas iväg.
- Kontrollera skärutrustningen. Använd aldrig slöa, spruckna eller skadade knivar.

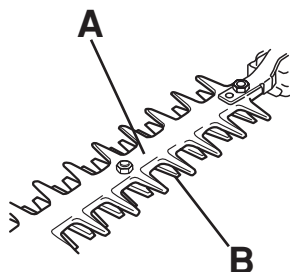

- Kontrollera maskinen så att den är i fullgott skick. Kontrollera att alla muttrar och skruvar är åtdragna.
- Kontrollera knivskyddet så att det är oskadat och utan deformationer. (HA 110)
- Byt knivskyddet om det är böjt eller skadat. (HA 110)
- Se till att växeln är tillräckligt smord. Se anvisningar under rubrik Växel.
- Kontrollera att skärutrustningen alltid stannar på tomgång.
- Använd maskinen endast till det den är avsedd för.
- Se till att handtag och säkerhetsfunktioner är i ordning. Använd aldrig en maskin som saknar någon del eller som ändrats utanför specifikationen.

# UNDERHÅLL

## Växel



På växelhuset finns tre smörjnipllar. Använd en fettspruta för att fylla i fett. Detta skall utföras ung. var 20:e arbetstimma. Använd Husqvarnas specialfett, art. nr. 503 98 96-01.

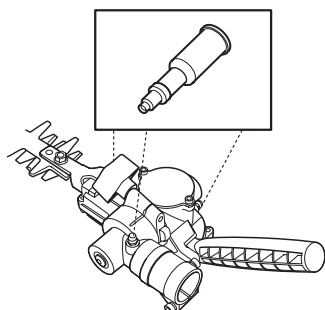

OBS! Växeln ska ej fyllas helt med fett. Fettet expanderar av den värme som uppstår när maskinen körs. Skulle växeln vara helt fylld med fett finns det risk för förstörda tätningar och fettläckage.

Smörjmedlet i växelhuset behöver normalt inte bytas annat än vid eventuella reparationer.

## Rengöring och smörjning



Rengör knivarna från kåda och växtsafter med rengöringsmedel 531 00 60-75 (UL22) efter varje användningstillfälle.

Smörj knivbalkarna med specialsmörjmedel, art.nr. 531 00 60-74 (UL 21) före varje användningstillfälle.

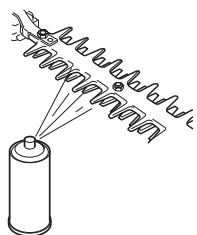

## Underhållsschema

Nedan följer några allmänna skötselinstruktioner. Om du behöver ytterligare upplysningar kontakta serviceverkstaden.

### Daglig tillsyn

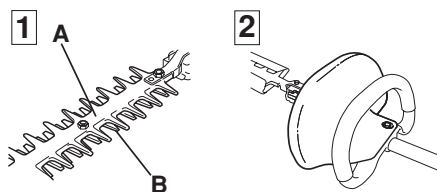

- 1 Kontrollera att knivarna inte rör sig på tomgång eller med chokereglaget i startgasläge.
- 2 Kontrollera att handskyddet är oskadat. Byt skadat skydd. (HA 110)

### Veckotillsyn

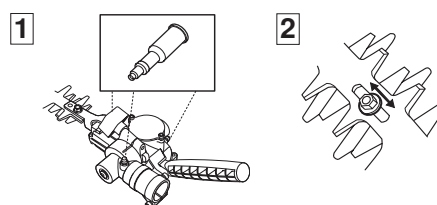

- 1 Fyll på fett i växelhuset. Detta skall utföras ungefär var 20:e arbetstimma.
- 2 Kontrollera att skruvarna som håller ihop knivarna är korrekt dragna.

## Tekniska data

Tekniska data	HA 110	HA 850
<b>Vikt</b>		
Vikt, kg	2,0	2,3
<b>Knivar</b>		
Längd, mm	550	550
Knivhastighet, klipp/min	4184	4184

1140026-10



2003-12-19