

137/142

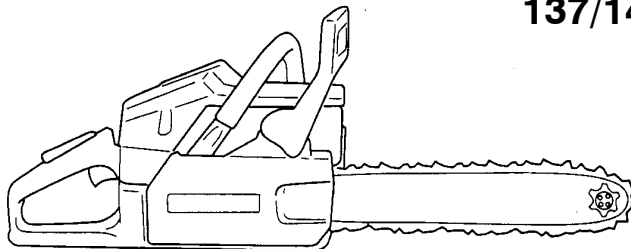

Bruksanvisning Brukerhåndbok Ohjekirja Brugerhåndbog



Svenska

Läs instruktionerna noggrant och försäkra dig om att du förstår dem innan du använder utrustningen.

Norsk

Les disse anvisningene nøye og forsikre deg om at du forstår dem før du bruker enheten.

Suomi

Lue nämä ohjeet huolellisesti ja varmista, että olet ymmärtänyt ne, ennen kuin alat käyttää tätä laitetta.

Dansk

Læs instruktionerne omhyggeligt, før du bruger enheden.

IDENTIFIERING (VAD ÄR VAD?)

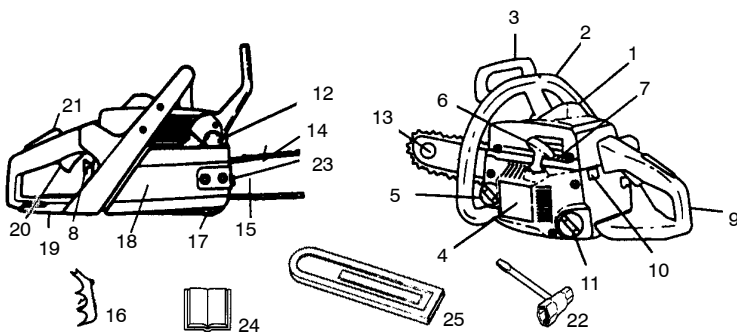

- | | |
|------------------------------|---|
| 1. Cylinderkåpa | 13. Främre kugghjul |
| 2. Främre handtag | 14. Kedja |
| 3. Kastskydd | 15. Svärd |
| 4. Startkåpa | 16. Stabiliseringstagg (tillvall) |
| 5. Tank för kedjeolja | 17. Fångtapp |
| 6. Starthandtag | 18. Kopplingskåpa |
| 7. Skruv för förgasjustering | 19. Högerhandsskydd |
| 8. Chokereglage/gasspärr | 20. Gasreglage |
| 9. Bakre handtag | 21. Gasspärr |
| 10. Stoppknapp (på/av) | 22. Justeringsverktyg för svärd/
kedja |
| 11. Bränsletank | 23. Kedjesträckarskruv |
| 12. Ljuddämpare | 24. Bruksanvisning |
| | 25. Kedjeskydd |

IDENTIFIERING AV SYMBOLER



WARNING! Arbete med motorsåg kan vara farligt! Oförsiktig eller felaktig användning kan orsaka allvarliga eller till och med dödliga skador.

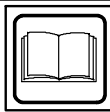

Läs och se till att du förstår Bruksanvisningen innan du använder motorsågen.



Använd skyddskläder. Använd skyddskläder Ögonskydd.



Den uppmätta ljudeffekten



Använd alltid två händer när du kör motorsågen.



WARNING! Undvik att låta svärdspetsen komma i kontakt med andra föremål. Svärdet kan snabbt fara uppåt-bakåt och orsaka allvarliga skador.

⚠ VARNING: Lossa alltid tändkabeln och placera den så att den inte kan komma i kontakt med tändstiftet.

Då undviker du att motorsågen startas oavsiktligt vid installation, transport, justering eller reparation av sågen (utom vid förgasarjustering). Eftersom en motorsåg är ett skärande verktyg med hög hastighet ska särskilda säkerhetsåtgärder vidtas för att minska olycksrisken. Oförsiktig eller felaktig användning kan orsaka allvarliga skador.

PLANERA I FÖRVÄG

- Läs den här handboken noga så att du förstår och kan följa säkerhetsföreskrifter, varningar och handhavandeinstruktioner innan du försöker använda motorsågen.
- Motorsågen får endast användas av en vuxen person som förstår och kan följa de säkerhetsföreskrifter, varningar och handhavandeinstruktioner som finns i den här handboken.
- Använd skyddskläder. Du bör alltid använda kängor med stålhätta och halkfria sulor, tätt åtsittande kläder, kraftiga, halkfria handskar, ögonskydd, t ex imfria, ventilerade skyddsglasögon eller visir, en godkänd hjälm och hörselskydd (öronproppar eller kåpor) för att bevara din hörsel. Om du använder motorsågen ofta bör du undersöka hörseln regelbundet, eftersom ljudet från en motorsåg kan skada hörseln. Hår som räcker nedanför axlarna ska sättas upp.

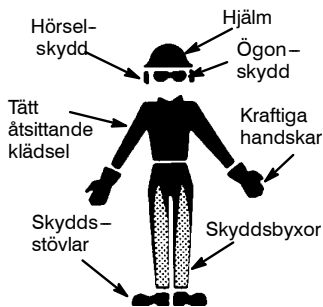

- Håll alla kroppsdelar borta från kedjan när motorn går.
- Barn, åskådare och djur ska hållas på minst 10 meters avstånd från arbetsplatsen. Tillåt inte att andra människor eller djur befinner sig nära motorsågen när den startas eller när du använder den.
- Använd inte motorsågen när du är trött, sjuk eller upprörd, eller om du har intagit alkohol, droger eller medicin. Du måste ha god fysisk hälsa och vara mentalt alert. Motorsågsarbete är ansträngande. Om du har någon åkomma som kan förvärras av ansträngande arbete ska du rådgöra med din doktor innan du använder en motorsåg.

- Planera sågningen noggrant i förväg. Börja inte såga förrän du har röjt arbetsplatsen, skaffat stadigt fotfäste och, om du faller träd, planerat en reträttväg.

SÄKER ANVÄNDNING

- Kör aldrig en motorsåg med en hand. Både användaren och dennes medhjälpare och eventuella åskådare kan skadas allvarligt om bara en hand används. En motorsåg är avsedd att användas med två händer.
- Motorsågen ska endast användas i väl ventilerade miljöer utomhus.
- Kör aldrig motorsågen medan du står på en stege eller i ett träd, såvida du inte har särskild utbildning för detta.
- Se till att kedjan inte är i kontakt med något annat föremål när du startar motorn. Försök aldrig starta sågen när svärdet befinner sig i ett skår.
- Tryck inte för mycket med sågen när du närmar dig slutet på ett skår. För kraftigt tryck kan resultera i att du förlorar kontrollen när skåret är klart.
- Stanna motorn innan du sätter ned sågen.
- Var beredd på kast när du sågar av en gren som spänner mot något så att du inte träffas av grenen eller sågen när spänningen släpper.

HÅLL SÅGEN I GOTT SKICK

- All motorsågservice ska utföras av en godkänd serviceverkstad, utom de åtgärder som du hittar i underhållsavsnittet i den här handboken. Om till exempel fel verktyg används för att ta bort eller låsa svänghjulet vid kopplingservice kan det orsaka skador på svänghjulet som därmed kan spricka.
- Se till att kedjan inte rör sig när gasreglaget släpps. För justering, se "FÖRGASARJUSTERING".
- Modifiera inte sågen på något sätt. Använd endast tillbehör som levererats med sågen eller specifikt rekommenderats av tillverkaren.
- Se till att handtagen är torra, rena och fria från olje- och bränslerester.
- När motorn stoppats bär du sågen med ljuddämparen bort från kroppen och svärdet och kedjan bakåt, helst med ett kedjeskydd på.
- Se alltid till att bränsle- och oljelock, skruvar och muttrar är väl åtdragna.
- Använd endast Husqvarna-tillbehör och reservdelar enligt rekommendation.

HANTERA BRÄNSLE MED VARSAMHET

- Rök inte medan du hanterar bränsle eller medan du kör sågen.
- Eliminera allt som kan orsaka gnistor eller lågor i närheten av den plats där bränsle blandas eller fylls på. Rökning, öppen eld eller arbete som kan orsaka gnistor får inte förekomma. Låt motorn kallna innan du fyller på bränsle.
- Blanda och fyll på bränslet utomhus på bar mark. Förvara bränslet i ett svalt, torrt och väl ventilerat utrymme, och använd en

godkänd, märkt behållare för allt bränsle. Torka upp allt bränslespill innan du startar sågen.

- Förflytta dig minst 3 meter från tankstället innan du startar motorn.
- Slå av motorn och låt sågen kallna på behörigt avstånd från lättantändligt material. Ställ den inte på torra löv, gräs, papper osv. Ta försiktigt av bränslelocket och fyll på bränsle.
- Förvara sågen och bränslet i ett utrymme där bränsleångor inte kan komma i kontakt med gnistor eller öppen eld från varmvattenberedare, elektriska motorer eller omkopplare, värmepannor osv.

KAST

⚠ VARNING: Undvik en **kast** som kan resultera i allvarig skada. En kast är en snabb och plötslig rörelse bakåt, uppåt eller framåt med guidestången som uppstår då sågens kedja nära den övre tippen på guidestången kommer i kontakt med ett föremål såsom en stam eller gren, eller när träet kommer för nära och klämmer sågens kedja i skåran. Kontakt med ett främmande föremål i träet kan också resultera i förlorad kontroll över kedjesågen.

- En **roterande kast** kan även uppstå när den rörliga kedjan kommer i kontakt med ett föremål vid den övre tippen av guidestången. Denna kontakt kan orsaka kedjan att gräva sig in i föremålet, vilket stoppar kedjan i en kort stund. Resultatet är en blixtnabb kast vilken stöter guidestången uppåt och bakåt mot operatören.
- En **nypningskast** kan uppstå när träet närmar sig och klämmer den rörliga sågkedjan i skåran längsmed toppen av guidestången och sågkedjan plötsligt stannar. Detta plötsliga stopp av sågkedjan resulterar i en omkastning av kedjekraften som används för att såga träet och får sågen att röra sig i den motsatta riktningen av kedjeroteringen. Sågen förs rakt bakåt mot operatören.
- En **indragning** kan uppstå när den rörliga kedjan får kontakt med ett föremål i träet i skåran längsmed botten på guidestången och sågkedjan plötsligt stannar. Denna plötsliga hävning drar sågen framåt och iväg från operatören och kan lätt få operatören att förlora kontrollen över sågen.

Undvik nypningskast:

- Var extra uppmärksam på situationer eller hinder som kan göra att kedjan nypas fast eller på annat sätt stannar.
- Såga inte mer än en stock i taget.
- Vrid inte sågen när svärdet dras ut ur ett skär.

Undvik indragning:

- Ha alltid full gas och sågkroppen mot trädet när du börjar såga.
- Använd kilar av plast eller trä. Använd aldrig metall för att hålla ett skär öppet.

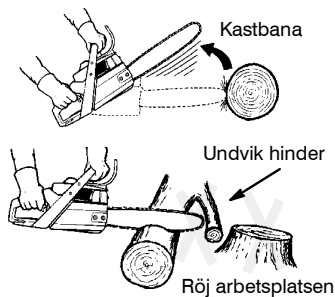

MINSKA RISKEN FÖR KAST

- Var medveten om att kast kan inträffa. Med en grundläggande förståelse för kast kan du minska det överraskningsmoment som bidrar till olyckor.
- Låt aldrig kedjan komma i kontakt med något föremål vid svärdspetsen när kedjan är i rörelse.
- Håll arbetsområdet fritt från hinder, t ex andra träd, grenar, stenar, staket, stubbar osv. Ta bort eller undvik alla hinder motorsagen skulle kunna vidröra när du sågar en viss stock eller gren.
- Se till att motorsagen är vass och lagom sträckt. En slak eller slö kedja kan öka risken för kast. Följ tillverkarens instruktioner för filning och underhåll av kedjan. Kontrollera sträckningen regelbundet med motorn avslagen, aldrig med motorn igång. Se till att svärdsmuttrarna är ordentligt åtdragna när du har sträckt kedjan.
- Såga alltid med full gas från första början. Om kedjan går långsammare är det större risk för kast.
- Såga en stock i taget.
- Var extra försiktig när du för in svärdet i ett tidigare skär.
- Försök aldrig starta ett skär med svärdets yttersta spets.
- Se upp för stockar eller andra krafter som kan stänga ett skär och nypa fast eller falla mot kedjan.
- Använd de kastmotverkande svärd och kedjor som rekommenderas för din såg.

BEHÅLL KONTROLLEN

Stå till vänster om sågen



Växla aldrig händernas position

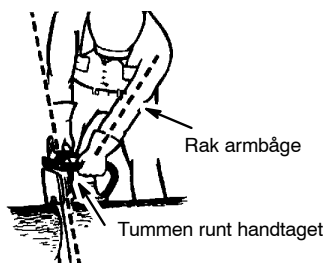

- Håll stadigt i sågen med båda händerna medan motorn går, och släpp inte taget. Ett stadigt grepp hjälper dig minska risken för kast och behålla kontrollen över sågen. Västra handens fingrar ska vara böjda runt det främre handtaget och den vänstra tummen ska vara under detsamma. Håll den högra handen helt runt det bakre handtaget oavsett om du är vänsterhänt eller högerhänt. Håll vänstra armen rak med armbågen låst.
- Placera din vänstra hand på det främre handtaget så att den är i linje med din högra hand på det bakre handtaget. Växla aldrig vänstra och högra handens placering för någon typ av skär.
- Stå med vikten jämnt fördelad på båda benen.
- Stå lite till vänster om sågen för att undvika att kroppen kommer i direkt linje med motorsågen.
- Sträck dig inte. Du kan bli dragen eller knuffad ur balans och förlora kontrollen över sågen.
- Såga aldrig över axelhöjd. Det är svårt att kontrollera sågen över axelhöjd.

SÄKERHET MOT KAST

⚠ VARNING: Nedanstående utrustning finns på din såg för att minska risken för kast, men dessa kan aldrig helt eliminera denna farliga händelse. Som motorsågsanvändare får du aldrig helt förlita dig på säkerhetsutrustningen. Du måste följa alla säkerhetsföreskrifter, instruktioner och underhållsanvisningar i den här handboken för att försöka undvika kast och andra krafter som kan orsaka allvarlig skada.

- Svärd som motverkar kast. Svärdet är konstruerat med liten radie vid spetsen, vilket minskar storleken på det farliga området längst ut på svärdet (kastsektorn).

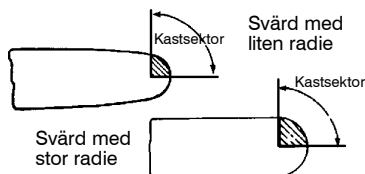

- Kedja som motverkar kast. Kedjan är konstruerad med en konturerad underställningsklack och en styrlänk som avleder kastkraften och låter träet gradvis föras till skärtanden.

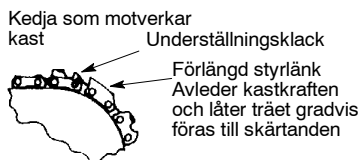

- Handskydd som konstruerats för att minska risken för att din vänstra hand kommer i kontakt med kedjan om handen halkar av det främre handtaget.
- Placeringen av de främre och bakre handtagen, med avstånd mellan handtagen och i linje med varandra. Avståndet mellan handtagen och den rätta linjen mellan händernas placering som denna konstruktion medger samverkar för att ge balans och motståndskraft för att kontrollera den vridrörelse sågen gör bakåt mot användaren om kast inträffar.

⚠ VARNING: LITA EJ ENBART PÅ DE ANORDNINGAR INBYGGDA I DIN SÅG. DU BÖR ANVÄNDA SÅGEN KORREKT OCH MED FÖRSIKTIGHET FÖR ATT UNDVIKA KASTER. Guide-stänger för reducerade motreaktioner och sågkedjor för mindre motreaktioner reducerar chansen och omfattningen av en kast rekommenderas. Din såg har en sågkedja för mindre kaster och stång som originalutrustning. Reparationer på en kedjebroms bör göras av en auktoriserad återförsäljare. Ta din maskin till stället där du köpte den om du köpte den från en auktoriserad återförsäljare, eller till närmsta huvudsakliga auktoriserad återförsäljare.

- Om svärdspetsen kommer i kontakt med andra föremål kan resultatet i vissa fall bli en blixtnabb bakåtrörelse som kastar svärdet bakåt-upåt mot användaren.
- Om kedjan nypas mot svärdet kan svärdet snabbt skjutas bakåt mot användaren.
- Båda dessa händelser kan göra att du tappar kontrollen över sågen med allvarliga skador som följd. Lita aldrig helt på den säkerhetsutrustning som finns inbyggd i din motorsåg.

KEDJEBROMS

- Kedjebroms, designad för att stoppa kedjan i händelse av en kast.

⚠ VARNING: Motorsågen är utrustad med en kedjebroms som är konstruerad så att den stannar kedjan omedelbart om du får ett kast. Kedjebromsen minskar risken för olyckor, men det är bara du som kan förhindra dem. LITA INTE PÅ ATT KEDJEBROMSEN SKA SKYDDA DIG I HÄNDELSE AV KAST.

SÄKERHETSINFORMATION: Personer som lider av cirkulationsrubbingar eller onormala svullnader och som utsätter sig för vibrationer genom långvarigt användande av bensindrivna handredskap kan få skador på blodkärl eller nerver i fingrar, händer och leder. Långvarig användning i kall väderlek har påvisat skador på blodkärlen hos annars

friska människor. Om symptom som domning, smärta, kraftlöshet, förändringar i hudens färg eller struktur eller förlorad känslighet i fingrar, händer eller leder uppträder ska du omedelbart sluta använda redskapet och sö-

ka medicinsk hjälp. Ett antivibrationssystem garanterar inte att dessa problem inte uppstår. Den som använder motorredskap regelbundet måste hålla noggrann kontroll på sin fysiska hälsa och skicket på redskapet.

MONTERING

Skyddshandskar (ingår ej) ska användas vid montering.

MONTERING AV STABILISERINGSTAGGAR

Stabiliseringstaggarna kan användas som vridningscentrum när du gör ett skär.

1. Lossa och ta bort låsmuttrarna och svärdlåset som sitter på sågen.
2. Fäst stabiliseringstaggarna med två skruvar enligt bilden.

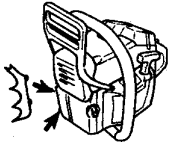

MONTERA SVÄRDET OCH KEDJAN

(Om de inte redan är monterade)

⚠ VARNING: Kontrollera alla monteringssteg om sågen levererades färdigmonterad. Använd alltid skyddshandskar när du arbetar med kedjan. Kedjan är vass och du kan skära dig även när den inte rör sig!

1. Lossa och ta bort låsmuttrarna och svärdlåset som sitter på sågen.
2. Ta bort transportbrickan i plast (om det finns någon).

Transportbrickans placering

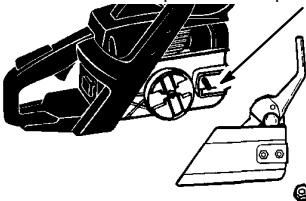

3. En justeringsbult och -skruv används för att justera kedjespänningen. Det är mycket viktigt att bulten på justeringsskruven riktas in i ett hål i svärdet när svärdet monteras. Om du vrider skruven flyttas justeringsbulten upp och ned längs med skruven. Leta reda på justeringsskruven innan du monterar svärdet på sågen. Se bilden nedan.

Kedjebromsen
sedd inifrån

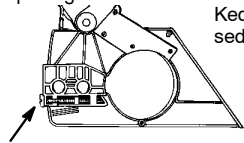

Justeringsskruv på kedjebromsen

4. Vrid justeringsskruven motsols så att justeringsbulten flyttas så långt bakåt

som möjligt. På så sätt bör bulten hamna nära det rätta läget. Ytterligare justeringar kan behövas när du monterar svärdet.

5. Skjut svärdet så långt som möjligt mot sågens bakre del.



Montera svärdet

6. Förbered kedjan genom att kontrollera att riktningen är rätt. Om du inte följer illustrationen är det lätt att du placerar kedjan i fel riktning på sågen. Avgör vilken riktning som är rätt med hjälp av bilden.

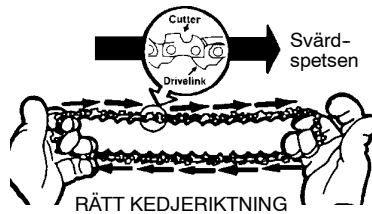

RÄTT KEDJERIKTNING

Kuggar

Djuphet

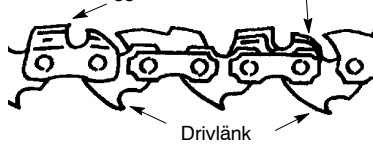

Drivlänk

7. Placera kedjan på kedjekransen bakom lamellkåpan. Passa in kedjan i kuggarna på kedjekransen.



Placera kedjan på kedjekransen

8. Börja överst på svärdet och passa in kedjan runt svärdet.
9. Dra svärdet framåt tills kedjan ligger säkert i skåran runt om svärdet.
10. Håll svärdet mot sågramen och montera svärdlåset. Se till att justeringsbulten är riktad mot hålet i svärdet.
11. Kom ihåg att bulten rör svärdet framåt och bakåt när skruven vrids.

12. Sätt tillbaka låsmuttrarna och skruva åt med fingrarna. När kedjan har spänts måste du dra åt låsmuttrarna ytterligare.

KEDJESPÄNNING (Gäller även sågar där kedjan redan är monterad)

OBS: När du justerar kedjespänningen bör du se till att låsmuttrarna endast är åtdragna för hand. Om du försöker späna kedjan när låsmuttrarna är för hårt åtdragna kan skador uppstå.

Kontrollera spänningen:

Använd skruvmejseln i det kombinerade verktyget skruvmejsel/skiftnyckel för att flytta kedjan runt svärdet. Om kedjan inte roterar är den för spänt. Om den är för lös hänger den ned under svärdet.

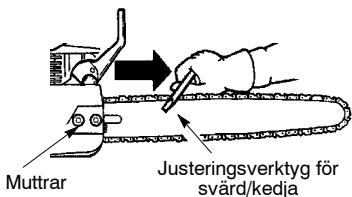

Justera spänningen:

Kedjespänningen är mycket viktig. Kedjan sträcks vid användning. Detta gäller särskilt de första gångerna som du använder sågen. Kontrollera alltid kedjespänningen när du använder eller fyller på bränsle i sågen.

Du kan justera kedjespänningen genom att lossa på låsmuttrarna och vrida justeringsskruven 1/4 varv medan du lyfter svärdet uppåt.

- Om kedjan är för spänt vrider du skruven 1/4 varv motsols.
- Om kedjan är för lös vrider du skruven 1/4 varv medsols.

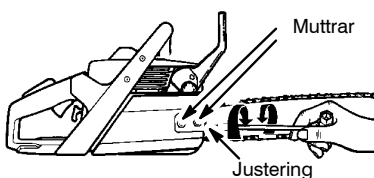

Skruven 1/4 varv medsols



- Lyft upp svärdspetsen och dra åt låsmuttrarna med den kombinerade skruvmejseln/skiftnyckeln.
- Kontrollera kedjespänningen på nytt.

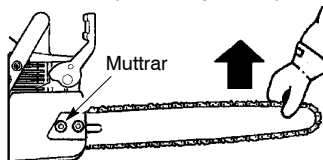

⚠ VARNING: Om sågen används med för slak kedja, kan kedjan hoppa av från svärdguiden vilket kan resultera i allvarlig skada.

BRÄNSLEPÅFYLNING OCH SMÖRJNING

FYLLA PÅ BRÄNSLE

⚠ VARNING: Ta bort bränslelocket innan påfyllning av bränsle.

Motorn är certifierad för att drivas med blyfri bensin. Bensinen måste blandas med olja av god kvalitet för luftkylda 2-taktsmotorer. Vi rekommenderar olja av märket Husqvarna® blandad i proportionen 40:1 (2.5%). Proportionen 40:1 får du genom att blanda 5 liter blyfri bensin med 0,125 liter olja. ANVÄND EJ båt- eller bilmotorolja. Sådana oljor leder till skada på grästrimmerns motor. Vid blandning av bränsle ska de instruktioner som finns tryckta på oljetanken följas. När bensinen tillsätts olja, ska tanken skakas om så att bränslet blandas grundligt. Innan bränsle tillsätts trimmern ska de säkerhetsregler som gäller för bränslet läsas igenom och följas.

VIKTIGT!

Erfarenheten visar att bränslen med alkoholblandningar (med tillsatser av etanol eller metanol) kan dra till sig fukt som leder till separering och syrabildning under förvaring. Syran kan skada motorns bränslesystem under förvaring. För att undvika problem med motorn bör du tömma bränslesystemet

innan förvaring på 30 dagar eller längre. Töm bränsletanken, starta motorn och låt den gå tills bränsledningarna och förgasaren är tömda. Använd alltid nytt bränsle följande säsong. Använd aldrig produkter för motor- eller förgasarrengöring i bränsletanken, vilket kan orsaka permanent skada.

SMÖRJNING AV SVÄRD OCH KEDJA

Svärdet och kedjan kräver kontinuerlig smörjning. Smörjningen sker via ett automatiskt system, förutsatt att oljetanken hålls fylld. Vid oljebrist förstörs svärdet och kedjan snabbt. För lite olja resulterar i överhettning, med rök från kedjan och/eller missfärgning av svärdet som synbara bevis på detta.

För smörjning av svärd och kedja får endast olja avsedd för smörjning av svärd och kedja användas.

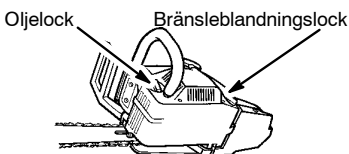

ANVÄNDA SÅGEN

⚠ VARNING: Kedjan ska inte röra sig när motorn körs på tomgång. Om kedjan rör sig vid tomgång kan du läsa stycket FÖRGASARJUSTERING i den här handboken. Undvik att röra ljuddämparen. En het ljuddämpare kan orsaka allvarliga brännskador.

Stanna motorn genom att trycka kontakten till läget STOPP eller AV.

Starta motorn genom att hålla fast sågen ordentligt på marken, som bilden nedan visar. Se till att kedjan kan röra sig fritt och inte kommer i kontakt med några föremål.

Använd bara 40-45 cm snöre per drag.

Håll fast sågen ordentligt när du drar i startsnöret.

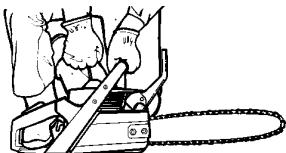

VIKTIGT ATT KOMMA IHÅG

När du drar i startsnöret ska du inte använda snörets fulla längd, eftersom snöret kan då gå av. Släpp inte tillbaka startsnöret för snabbt. Håll i handtaget och låt snöret långsamt rullas tillbaka.

Om det är kallt ute startar du sågen med full choke och låter motorn bli varm innan du trycker på gasreglaget.

OBS: Såga inget material med choken/snabbtomgångsspaken i läget FULL.

KALLSTART (eller start efter påfyllning av bränsle)

OBS: Om du utför stegen nedan ställs rätt gaspådrag in automatiskt vid start när choke/snabbtomgångsspaken är fullt utdragen.

1. Tryck kontakten till läget START eller PÅ.
2. Drag ut choke-/tomgångsspaken till dess fulla längd (till läget FÜLL CHOKE).
3. Drag i startrepet snabbt med din högra hand maximalt 10 gånger. Gå därefter över till nästa steg.

OBS: Om motorn låter som om den försöker starta innan det 10:e draget, sluta drag och fortsätt omedelbart till nästa steg.

4. Flytta choke-/tomgångsspaken till halva läget (HALF CHOKE).
5. Dra snabbt i startsnöret med höger hand tills motorn startar.
6. Låt motorn gå i ungefär fem sekunder. Sedan trycker du på och släpper gasreglaget för att koppla ur den snabba tomgången och låter motorn gå på tomgång.



CHOKE-/SNABBTOMGÅNGSSPAK

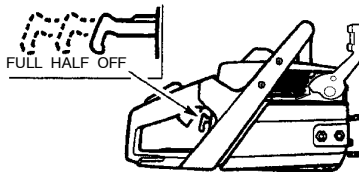

START AV VARM MOTOR

1. Tryck kontakten till läget START eller PÅ.
2. Flytta choke-/tomgångsspaken till halva läget (HALF CHOKE).
3. Dra snabbt i startsnöret med höger hand tills motorn startar.
4. Tryck på och släpp gasreglaget för att frigöra gaslåset och låta motorn gå på tomgång.

START AV SUR MOTOR

Motorn kan ha fått för mycket bränsle om den inte har startat efter 10 försök. Motorer som har fått för mycket bränsle kan åtgärdas genom att följa startrutinen ovan för en varm motor. Se till att tändningskontakten är i läget PÅ eller START. Det kan krävas att du drar i startsnöret många gånger innan motorn startar beroende på hur mycket bränsle sågen har fått. Om motorn inte startar kan du läsa i FELSÖKNINGSTABELLEN.

KEDJEBROMS

⚠ VARNING: Om bromsbandet är påsatt för tunt kan det brytas även om kedjebromsen utlöses. Med ett trasigt bromsband kommer ej kedjebromsen att stoppa kedjan. Kedjebromsen bör bytas ut av en auktoriserad återförsäljare om någon del är slitna eller mindre än 0,5 mm tjock. Reparationer på kedjebromsen bör endast göras av en auktoriserad återförsäljare. Ta din maskin till stället du köpte den från om det var en auktoriserad återförsäljare, eller till närmsta huvudsakliga auktoriserad återförsäljare.

- Den här sågen är utrustad med en kedjebroms. Bromsen har utformats för att stoppa kedjan vid kast.
- Den tröghetsaktiverade kedjebromsen aktiveras om det främre handskyddet trycks framåt, antingen manuellt (för hand) eller automatiskt (genom plötslig rörelse).

- Om bromsen redan är aktiverad kopplas den ur om du drar det främre handskyddet bakåt så långt som möjligt mot det främre handtaget.
- När du sågar måste kedjebromsen vara urkopplad.

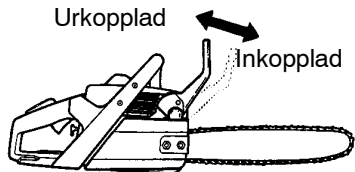

Kontroll av bromsfunktion

⚠ VARNING: Kedjebromsen måste kontrolleras flera gånger om dagen. Motorn måste vara på under denna procedur. Detta är det enda tillfälle då sågen bör placeras på marken med motorn igång.

Placera sågen på stabilt underlag. Ta tag i det bakre handtaget med din högra hand och i det främre med din vänstra hand. Dra på full gas. Aktivera kedjebromsen genom att vrida vänster handled mot handskyddet utan att släppa greppet om det främre handtaget. Kedjan bör stanna direkt.

Kontroll av tröghetsaktiverad funktion

⚠ VARNING: När följande procedurer genomförs måste motorn vara avstängd.

Ta tag i det bakre handtaget med din högra hand och i det främre med din vänstra hand. Håll motorsågen ungefär 35 cm ovanför en stubbe eller något annat fast föremål. Släpp greppet om det främre handtaget och låt sågen, av egen vikt, rotera kring det bakre handtaget. När svärdspetsen träffar stubben bör bromsen aktiveras.

SÅGARBETE METODS

VIKTIGT

- Såga endast i trä. Såga inte i metall, plast, byggstenar, byggnadsmaterial av annat än trä osv.
- Stoppa sågen om kedjan träffar något okänt föremål. Inspektera sågen och reparera delar vid behov.
- Håll kedjan ren från sand och smuts. Även små mängder smuts gör snabbt kedjan slö och ökar risken för kast.
- Ova på att såga några små stockar med följande tekniker för att få in känslan av att använda sågen innan du påbörjar ett större sågarbete.
 - Tryck på gasreglaget och låt motorn komma upp i full hastighet innan du sågar.
 - Börja såga med sågramen mot stocken.
 - Håll motorn på full hastighet hela tiden medan du sågar.
 - Låt kedjan göra jobbet åt dig. Utöva endast ett lätt tryck nedåt.

- Släpp gasreglaget så fort sågningen är avslutad och låt motorn gå på tomgång. Om du låter sågen gå på full gas utan belastning kan onödigt slitage uppstå.
- För att undvika att tappa kontrollen efter avslutad sågning bör du inte utöva något tryck på sågen i slutskedet av sågningen.
- Stanna motorn innan du sätter ned sågen.

TRÄDFÄLLNINGSTEKNIKER

⚠ VARNING: Såga inte nära byggnader och elledningar om du inte vet åt vilket håll trädet faller, på kvällen/natten eftersom du inte ser så bra, eller vid dåligt väder, t ex regn, snö och starka vindar, eftersom det då är svårt att förutsäga fallriktningen.

Förbered sågningsarbetet noggrant i förväg. Du behöver en tom yta runt om trädet, så att du kan placera fötterna säkert. Kontrollera eventuella brutna eller döda grenar som kan falla på dig och orsaka allvarliga skador.

Naturliga förhållanden som kan få ett träd att falla i en viss riktning omfattar:

- Vindens riktning och hastighet.
- Trädets lutning. Trädets lutning kan vara svår att avgöra på en ojämn eller sluttande terräng. Använd ett lod eller vattenpass för att avgöra i vilken riktning trädet lutar.
- Vikt och grenar på en sida.
- Omgivande träd och hinder.

Leta efter förmultning och röta. Om stammen är rutten kan den brytas av och falla mot användaren.

Se till att det finns tillräckligt med utrymme för trädet att falla. Håll ett avstånd på 2-1/2 träd-längd från närmaste person eller andra föremål. Motorljudet kan dränka ett varningsrop. Ta bort smuts, stenar, lös bark, spikar, fästklammer och järntråd från trädet där det ska sågas.

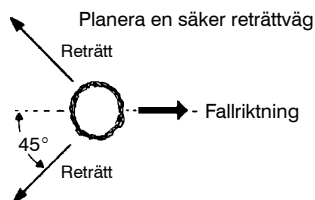

FÄLLA STORA TRÄD

(15 cm i diameter eller större)

Fällhuggmetoden används för att fälla stora träd. En kil sågas ut på den sida av trädet som du vill att trädet ska falla mot. När en fällsågning görs på motsatt sida av trädet kommer trädet att falla mot kilurholkningen.

SÅGA KILURHOLKNING OCH FÄLLA TRÄDET

- Såga kilurholkningen genom att först såga den övre delen av kilen. Såga igenom 1/3 av trädets diameter. Avsluta sedan kilurholkningen genom att såga den nedre delen av kilen. Se bilden. När kilen är utsågad tar du bort den från trädet.
- När du har tagit bort kilen gör du den fällande sågningen på motsatt sida av kilurholk-

ningen. Det gör du genom att såga ungefär fem centimeter ovanför mitten på kilurholkningen. På så sätt lämnas tillräckligt mycket osågat trä kvar för att det ska bilda ett gångjärn. Gångjärnet förhindrar att trädet faller i fel riktning.

Sista sågningen här. 5 cm ovanför kilens mitt.

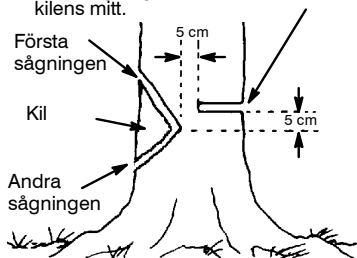

Gångjärnet håller kvar trädet på stubben och gör att fallet kontrolleras

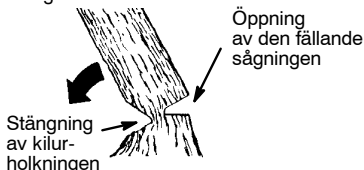

OBS: Innan den fällande sågningen är avslutad använder du vid behov kilar för att öppna upp skåran och styra fallriktningen. Använd trä- eller plastkilar, men aldrig stål eller järn, för att undvika kast och skador på kedjan.

- Var uppmärksam på tecken på att trädet håller på att falla: knakande ljud, skåran vidgas eller att de övre grenarna rör sig.
- När trädet börjar falla stannar du sågen, ställer ned den och skyndar dig bort längs med den planerade reträttvägen.
- Var mycket försiktig med träd som delvis har fallit ned och som kan ha dåligt stöd. När ett träd inte faller ned helt ställer du sågen åt sidan och drar ned trädet med vinsch, talja eller traktor. Undvik skador genom att inte använda motorsågen för att såga ned ett träd som endast delvis har fallit.

SÅGA ETT TRÄD SOM HAR FALLIT (KAPNING)

Kapning innebär att man sågar ett träd som har fallit till önskad stocklängd.

⚠ VARNING: Stå inte på den stock som sågas. Någon del kan börja rulla och göra att du tappar föttestet och kontrollen. Stå inte nedanför den stock som sågas.

Viktigt

- Såga endast en stock i taget.
- Var mycket försiktig när du sågar splitterved. Vassa träbitar kan slungas mot användaren.
- Använd en sågbock för att såga små stockar. Låt aldrig en annan person hålla i stocken medan du sågar och håll aldrig fast stocken med benet eller foten.

- Såga inte på en plats där stockar, kvistar och rötter är intrasslade i varandra. Dra stockarna till ett tomt område innan du sågar dem. Börja med stockar som ligger fritt.

SÅGNINGSTYPER FÖR KAPNING

⚠ VARNING: Om sågen fastnar i en stock ska du inte försöka tvinga ut den. Du kan tappa kontrollen över sågen vilket kan leda till personskador och/eller skador på sågen. Stanna sågen och kör in en plastkil eller en träkil i skåran tills sågen enkelt kan tas bort. Starta om sågen och för in den försiktigt i skåran igen. Försök inte starta om sågen medan den sitter fast i en stock.

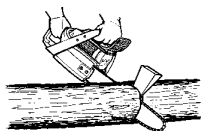

Slå AV sågen och använd en plastkil eller en träkil för att tvinga upp skåran.

Översågning börjar på stockens ovansida med sågen mot stocken. När du sågar uppifrån ska du bara utöva ett lätt tryck nedåt.

Översågning

Undersågning



Undersågning innebär att såga på undersidan av stocken med ovansidan av sågen mot stocken. När du sågar uppåt ska du utöva ett lätt tryck uppåt. Håll stadigt i sågen och upprätthåll kontrollen. Sågen kommer att tryckas tillbaka mot dig.

⚠ VARNING: Vänd aldrig sågen upp och ned när du sågar underifrån. I det läget kan sågen inte kontrolleras.

Första sågningen på den sida där stocken är utsatt för tryck

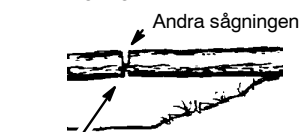
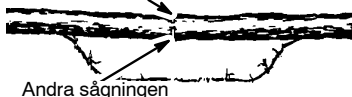

Första sågningen på den sida där stocken är utsatt för tryck

KAPNING UTAN STÖD

- Översåga 1/3 av stockens diameter.
- Rulla runt stocken och avsluta med en andra översågning.
- Var särskilt uppmärksam på stockar med tryck på så att inte sågen nypps fast. Gör första sågningen på den sida som är utsatt för tryck så att trycket på stocken lättar.

KAPNING MED HJÄLP AV EN STOCK ELLER ETT STÖD

- Kom ihåg att den första sågningen alltid ska göras på den sida av stocken som är utsatt för tryck.
- Den första sågningen ska gå in i 1/3 i stockens diameter.
- Avsluta med den andra sågningen.

Med hjälp av ett stock

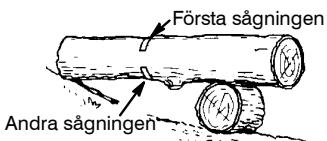
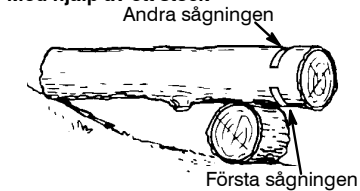

Med hjälp av ett stöd

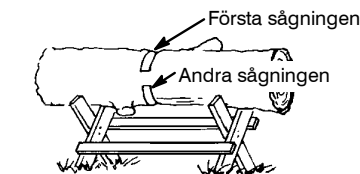
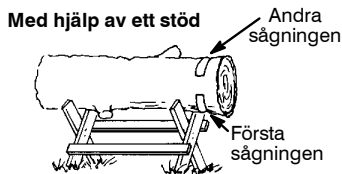

KVISTNING OCH KVISTRENSNING

⚠ VARNING: Klättra aldrig upp i ett träd för att kvista. Stå inte på stegar, ställningar, stockar eller på något annat sätt som gör att du kan tappa balansen eller kontrollen över sågen.

VIKTIGT

- Se upp för fjädrande pinnar. Var mycket försiktig när du sågar små kvistar. Tunna kvistar kan fastna i motorsagen och piska mot dig eller få dig att tappa balansen.
- Var uppmärksam på återfjädring. Se upp med böjda grenar och grenar som är under tryck. Undvik att träffas av grenen eller sågen när spänningen i träfibren släpper.
- Röj ofta undan grenar så att du inte snubblar på dem.

KVISTNING

- Kvista alltid ett träd efter att det är fällt. Det är endast då som kvistningen kan utföras säkert och korrekt.
- Lämna de större kvistarna under det fällda trädet som stöd medan du arbetar.
- Starta vid basen av det fällda trädet och arbeta dig uppåt med att såga kvistar och grenar. Ta bort små kvistar med en sågning.
- Ha trädet mellan dig och kedjan i så stor utsträckning som möjligt.
- Ta bort större, stödjande grenar med sågtekniken 1/3, 2/3 som beskrivs i kapningsavsnittet.
- Använd alltid översågning för att såga små och fritt hängande grenar. Undersågning kan leda till att kvistarna faller och nyper fast sågen.

KVISTRENSNING

⚠ VARNING: Begränsa kvistrensningen till kvistar som högst räcker upp till axlarna. Såga inte om grenarna sitter högre än dina axlar. Låt en yrkesman göra det jobbet.

- Gör första sågningen 1/3 genom kvistens nederdel.
- Gör sedan en andra sågning **hela vägen genom kvisten**. Gör sedan en tredje översågning och lämna en krage på tre till fem centimeter från trädstammen.



SERVICE OCH INSTÄLLNINGAR

⚠ VARNING: Koppla loss tändstiftet innan du genomför underhåll – utom vid justering av förgasaren.

Vi rekommenderar att all service och alla inställningar som inte finns med i den här handboken utförs av en auktoriserad serviceverkstad.

UNDERHÅLLSSCHEMA

Kontrollera:

Bränsleblandningsnivå	Före varje användning
Svärdsmörjning	Före varje användning
Kedjespänning	Före varje användning
Kedjans skärpa	Före varje användning
Skadade delar	Före varje användning
Lösa lock	Före varje användning
Lösa skruv och muttrar	Före varje användning
Lösa delar	Före varje användning

Inspektera och rengör:

Svärd	Before each use
Hela sågen	Efter varje användning
Luftfilter	Var 5:e timme*
Kedjebroms	Var 5:e timme*
Gnistskärm	
Och ljuddämpare	Var 25:e timme*

Byte av tändstift

Ärligen

Byte av bränslefilter

Ärligen

* Driftstimmor

LUFTFILTER

⚠ VARNING: Rengör inte filtret i bensin eller andra lättantändliga lösningar som riskerar att börja brinna eller leder till utsläpp av skadliga gaser.

Rengöra luftfiltret:

Ett smutsigt luftfilter försämrar motorns prestanda och ökar bränsleförbrukningen och de skadliga utsläppen. Rengör alltid efter fem timmars drift.

1. Rengör locket och området runt om så att smuts och sågspån inte kommer in i förgasaren när locket tas bort.
2. Ta bort delarna så som bilden visar.
3. Tvätta filtret i tvål och vatten. Låt filtret torka.
4. Byt ut delar.

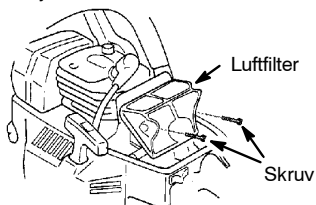

INSTÄLLNING AV FÖRGASAREN

⚠ VARNING: Se till att andra personer inte finns i närheten vid justering av tomgången. Kedjan kommer att röra sig under den största delen av proceduren. Bär din skyddsutrustning och iakttag alla säkerhetsföreskrifter. Efter utförd justering, får inte kedjan röra sig på tomgång.

Förgasaren har omsorgsfullt ställts in på fabriken. Justering av tomgången kan vara nödvändig om något av följande förhållanden uppstår:

- Motorn går inte på tomgång när man släpper gasreglaget. Se TOMGÅNG-T.
- Kedjan rör sig på tomgång. Se TOMGÅNG-T.

Tomgång-T

Låt motorn gå på tomgång. Om kedjan rör sig, är tomgången för hög. Om motorn stannar, är tomgången för låg. Justera tomgången tills det att motorn går utan att kedjan rör sig (för hög tomgång) eller att motorn stannar (för låg tomgång).

- Vrid tomgångsskruven (T) medurs för att höja tomgången om motorn stannar.
- Vrid tomgångsskruven (T) moturs för att sänka tomgången om kedjan rör sig på tomgång.

UNDERHÅLL AV SVÄRD

Om din såg skär åt ena hållet, måste tvingas genom skåret eller om den körts med felaktig mängd svärdsmörjning, kan det vara nödvändigt att utföra underhåll på svärdet. Ett utslitet svärd kommer att skada din kedja och göra sågningen besvärlig.

Kontrollera efter varje användning att ON/STOP-knappen är i STOP-läget. Ta bort allt sågspån från svärdet och kuggjulshålet.

Att underhålla svärdet:

- För ON/STOP-knappen till STOP-läget.
- Lossa och ta bort kedjebromsmuttrarna och kedjebromsen. Ta bort svärdet och kedjan från sågen.
- Gör rent oljehålen och svärdspåret efter var femte driftstimme.

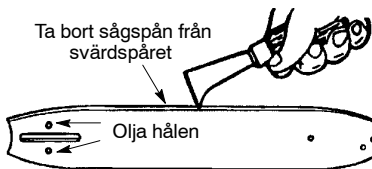

- Gradbildning i svärdspåren är en normal spårförslitningsprocess. Ta bort dessa grader med en flatfil.
- Om spårets ovansida är ojämn, använder man en flatfil för att återställa de rätvinklade kanterna och sidorna.

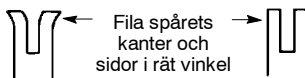

Slitet spår

Korrekt spår

Byt ut svärdet när spåret är utslitet, när svärdet är böjt eller spräckt alternativt då kraftig värme eller kraftiga grader uppstår i spåret. Om ett utbyte är nödvändigt, får endast ett svärd användas som är specificerat för din såg i reservdelslistan.

KEDJESKÄRPNING

Kedjeslipning är en komplicerad uppgift som kräver specialverktyg. Vi rekommenderar att du låter en professionell kedjeslipare slipa kedjan.

INSTALLNING AV TÄNDNINGEN

Tändningen är fast inställd och går inte att justera.

TÄNDSTIFT

Byt ut tändstiftet varje år för säkerställa lättare start och bättre drift. Tändvinkeln är fast.

1. Ta bort delarna i skruv.
2. Ta bort delarna i cylinderkåpa.
3. Vrid och drag därefter av tändstiftskontakten.
4. Ta ur och kasta tändstiftet.
5. Ersätt med ett Champion RCJ-7Y tändstift och drag åt med en 19-millimetersnyckel. Ställ in elektroavståndet till 0,6 mm.
6. Sätt tillbaka tändstiftskontakten.
7. Sätt tillbaka cylinderkåpa och skruv.

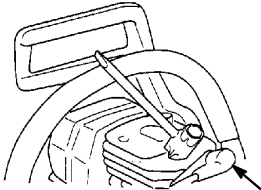

Tändstiftskontakt

FÖRVARING

⚠ VARNING: Stanna motorn och låt den svalna av. Säkra sågen innan du stoppar undan den eller transporterar den i en bil. Förvara sågen och bränslet i ett utrymme där bränsleångor inte kan komma i kontakt med gnistor eller öppen eld från varmvattenberedare, elektriska motorer eller omkopplare, värmepannor o.s.v. Förvara sågen med alla säkerhetsfunktioner på plats. Placera sågen så att eventuella skarpa delar inte av misstag kan skada någon förbipasserande. Förvara sågen utom räckhåll för barn.

- Töm sågen på allt bränsle innan du stoppar undan den. Starta motorn och låt den köra tills den stannar.
- Rengör sågen innan du stoppar undan den. Var särskilt noga med området kring luftintaget, så att det är fritt från skräp. Använd ett mildt rengöringsmedel och en svamp för att rengöra plastytorna.
- Förvara inte sågen eller bränslet i ett slutet utrymme där bränsleångor kan komma i kontakt med gnistor eller öppen eld från varmvattenberedare, elektriska motorer eller omkopplare, värmepannor o.s.v.
- Förvara sågen i ett torrt utrymme utom räckhåll för barn.

FELSÖKNINGSTABELL

⚠ VARNING: Koppla loss tändstiftet innan du genomför underhåll, utom vid justering av förgasaren.

FEL	RESON	LÖSNING
Motorn startar inte.	<ol style="list-style-type: none"> 1. ON/OFF-kontakt på OFF-läget. 2. Sur motor. 3. Tom bränsletank. 4. Ingen gnista från tändstift. 5. Bränsle kommer inte fram till förgasaren. 	<ol style="list-style-type: none"> 1. Flytta ON/OFF-kontakten till läget ON (på). 2. Se "Start av sur motor" på Användningsektion. 3. Fyll på med rätt bränsleblandning. 4. Byt tändstift. 5. Kontrollera om bränsle filtret är igesatt; byt. Kontrollera om bränsleslangen är vikt eller skadad; atgärda eller byt.
Motorn går inte på tomgång.	<ol style="list-style-type: none"> 1. Tomgången behöver justeras. 2. Förgasaren behöver justeras. 	<ol style="list-style-type: none"> 1. Se "Justering av förgasare" i avsnittet Service och Justeringar. 2. Kontakta auktoriserad servicestation.
Motorn varvar inte upp, saknar kraft, eller dör vid belastning.	<ol style="list-style-type: none"> 1. Igensatt luftfilter. 2. Smutsigt tändstift. 3. Kedjebromsen ligger i. 4. Förgasaren behöver justeras. 	<ol style="list-style-type: none"> 1. Rengör eller byt ut luftfiltret. 2. Rengör eller byt ut tändstiftet; justera avstånd. 3. Släpp kedjebromsen. 4. Kontakta auktoriserad servicestation.
Kraftig rök från motorn.	<ol style="list-style-type: none"> 1. Felaktig bränsleblandning. 	<ol style="list-style-type: none"> 1. Töm bränsletanken och fyll på med rätt blandning.
Kedjan rör sig på tomgång.	<ol style="list-style-type: none"> 1. Tomgången behöver justeras. 2. Kopplingen behöver repareras. 	<ol style="list-style-type: none"> 1. Se "Justering av förgasare" i avsnittet Service och Justeringar. 2. Kontakta auktoriserad servicestation.

DEKLARATION OM ÖVERENSSTÄMMELSE med 2000/14/EC

EC-deklaration om överensstämmelse med 2000/14/EC

Vi, **Electrolux Home Products, Inc.**, Texarkana, TX, 75501, USA, Tel: +1 903 223 4100, deklarerar under ensamt ansvar att **Husqvarna motorsåg av modell 137/142**, överensstämmer med Annex V i DIREKTIVET och att produkt med serienummer 2004-233(N eller D)00001 och framåt överensstämmer med DIREKTIVETS angivelser. Näteffekten är 1,6 kW eller 1,9 kW. Den uppmätta ljudeffekten är 108 dB och den garanterade ljudeffekten är 118 dB.

Texarkana 04-08-20



Michael S. Bounds, chef för avdelningen
Säkerhet och standarder

DEKLARATION OM ÖVERENSSTÄMMELSE med 98/37/EC

EC-deklaration om överensstämmelse (Direktiv 98/37/EC, Tillägg II, A) (Gäller endast för Europa)

Vi, **Electrolux Home Products, Inc.**, i Texarkana, TX 75501, USA, Tel: +1 903 223 4100, intygar under ensamt ansvar att **Husqvarna motorsåg av modell 137/142** från serienummer 2004-233(N eller D)00001 och framåt, följer bestämmelserna i DIREKTIVEN: **98/37/EC** (maskinell utrustning) och **89/336/EEC** (elektromagnetisk kompatibilitet), omfattar tillägg och överensstämmer med följande standarder: **EN 292-2, EN 608 och CISPR 12**.

Den levererade kedjesågen överensstämmer med det provexemplar som undergick EC:s typgodkännande.

Typgodkännandet enligt EC:s normer utfördes av **0404 Svensk Maskinprovning AB**, Fyrisborgsgatan 3 S-754 50 Uppsala, Sverige. Certifikatet eller certifikaten är numrerade: **137 - 404/98/574, 142 - 404/98/575**.

Texarkana 04-08-20



Michael S. Bounds, chef för avdelningen
Säkerhet och standarder

TEKNISKA DATA

Motor	137	142	Ljudnivåer	137	142
Cylindervolym, cm ³	36	40	Motsvarande (se not 1)		
Slaglängd, mm	32	32	ljudtryck vid användarens öra, mätt enligt gällande internationell standard, dB(A)	98	98
Tomgångsvarvtal, rpm	3,000	3,000	Motsvarande (se not 1)		
Rekommenderat max rusvarvtal, rpm	13,000	13,000	ljudstyrkenivå, mätt enligt gällande internationell standard, dB(A)	108	108
Effekt, kW	1,6	1,9			
Tändsystem			Vibrationsnivåer		
Tillverkare	RE Phelon		(Se not 2)		
Typ av tändsystem	CD		Fråmre handtag, m/s ²	4,9	4,8
Tändstift	Champion		Bakre handtag, m/s ²	7,7	6,5
Elektroddgap, mm	0,5		Kedja/svärd		
Bränsle och smörjsystem			Standardsvärdlängd, tum/cm	13/33	15/38
Tillverkare	Walbro		Rekommenderade svärdlängder, tum/cm	13/33	15/38
Förgasartyp	WT-660		Användbar sågningslängd, tum/cm	12,5/32	14,5/37
Volym, bensintank, liter	0,37		Kedjehastighet vid maximal effekt, m/sek	16,3	16,3
Oljepumpskapacitet vid 8500 rpm, ml/min	6 - 8		Delning, tum	0,325	0,325
Volym, oljebehållare, liter	0,19		Tjocklek på drivlänk, mm	1,3	1,3
Typ av oljepump	Automatisk		Antal tänder på kedjedriverhjul	7	7
Vikt					
Utan svärd och kedja, kg	4,6				

Längd, tum	Svärd		Kjede
	Delning tum	Max nosradie	
13	0,325	10T	Husqvarna H30
15	0,325	10T	Husqvarna H30

Not 1: Motsvarande ljudnivå beräknas enligt ISO 7182 och ISO 9207 såsom den sammanlagda tidsviktade energin för ljudnivåer under olika arbetsförhållanden med följande tidsfördelning: 1/3 tomgång, 1/3 full belastning, 1/3 högsta hastighet.

Not 2: Motsvarande vibrationsnivå beräknas enligt ISO 7505 såsom den sammanlagda tidsviktade energin för vibrationsnivåer under olika arbetsförhållanden med följande tidsfördelning: 1/3 tomgång, 1/3 full belastning, 1/3 högsta hastighet.

Typ	Tum	Tum/mm	Tum/mm	Grader°	Grader°	Grader°	Tum/mm	Tum/cm : dl
H30	0,325	0,050/1,3	3/16 / 4,8	85°	30°	10°	0,025/0,65	13/33:56 15/38:64

TILLVERKNINGSÅR:
ADDRESS TILL TILLVERKAREN:

2005
Husqvarna
SE-561 82 Huskvarna
Huskvarna, Sweden