

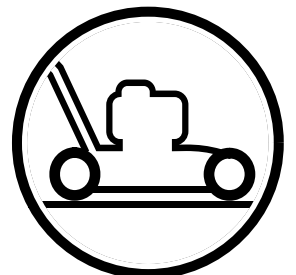

**R 150S**  
**R 150SH**  
**R 150S3**



# Electrolux

Libretto d'istruzione e uso  
Notice d'instructions et mode d'emploi  
Instruction manual  
Bedienungsanleitung  
Manual de uso y manutencion  
Gebruiksaanwijzing  
Livro de instruções e modo de emprego  
Instrukcja obsługi i konserwacji  
Használati utasítás  
Návod k používání  
Brugsvejledning  
Bruksanvisning  
Bruks- og vedlikeholdsveiledning  
Käyttöohjeet  
Navodila za uporabo in vzdrževanje  
Εγχειρίδιο οδηγιών χρήσης  
Eksploatawimo instrukcija

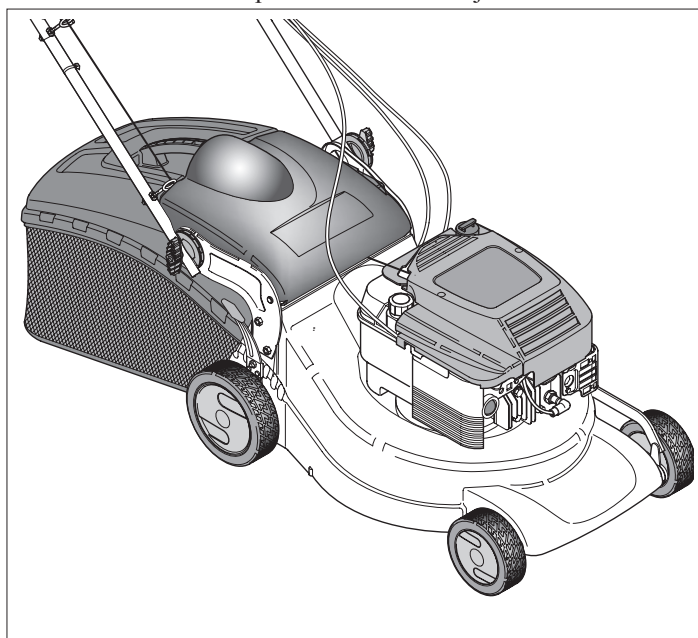

Rasaerba con motore a scoppio - Lama 53 cm  
Tondeuse avec moteur à explosion - Lame 53 cm.  
Lawn mower with petrol engine - 53 cm blade  
Rasenmäher mit Explosionsmotor - Messer 53 cm  
Cortadora de hierba con motor de explosión - Cuchilla 53 cm.  
Grasmaaimachine met verbrandingsmotor - Mes 53 cm.  
Cortagrama com motor a explosão - Lamina 53 cm.  
Kosiarka do trawy z silnikiem gazowym – Noż 53 cm.  
Robbanò-motor hajtású fűnyíró - Kés 53 cm  
Sekačka na trávu se spalovacím motorem - žací nůž 53 cm  
Plæneklipper med bensinmotor - 53 cm klinge  
Gräsklippare med bensinmotor - Kniv 53 cm  
Gressklipper med bensinmotor - 53 cm kniv  
Polttomoottorilla varustettu ruohonleikkuri - leikkuuleveys 53 cm  
Motorna kosilnica - rezilo 53 cm.  
**Clóoptikhuicahnuæ kinthra eswterikhg kaushy - Macairi 53 cm.**  
Vejarjovè su benzino varikliu - ašmenys 53 sm.



Rasaerba semovente  
Tondeuse automotrice  
Self-propelled lawn mower  
Selbstfahrender Rasenmäher  
Cortadora de hierba propulsada  
Zelfrijdende grasmaaimachine  
Cortagrama semovente  
Kosiarka do trawy samobieźna  
Őnjáró - fűnyíró  
Sekačka na trávu s pojezdem  
Selvkørende plæneklipper  
Sjålvgående gråsklippare  
Gressklipper med drift  
Vetävä ruohonleikkuri  
Kosilnica na avtomatski pogon  
Αυτοκίνητη χλοοκοπτική μηχανή  
Savaigé vejarjovè



Rasaerba semovente 3 velocitá  
Tondeuse automotrice à 3 vitesses  
3-speed self-propelled lawn mower  
Selbstfahrender 3-Gang-Rasenmäher  
Cortadora de hierba propulsada 3 velocidades  
Zelfrijdende grasmaaimachine 3 snelheden  
Cortagrama semovente tre velocidades  
Kosiarka do trawy samobieźna o 3 prędkościach  
Őnjáró - fűnyíró 3 sebességfokozattal  
Sekačka na trávu s 3 rychlostmi pojezdu  
Selvkørende plæneklipper med 3 hastigheder  
Sjålvgående gråsklippare med 3 hastigheter  
Gressklipper med drift, 3 hastigheter  
Itseliikkuva 3- nopeuksinen ruohonleikkuri  
Kosilnica na avtomatski pogon 3 hitrosti  
Αυτοκίνητη χλοοκοπτική μηχανή με 3 ταχύτητες  
3-ju greičių savaigé vejarjovè

Il presente manuale rappresenta una parte integrante del prodotto. Vi preghiamo di conservarlo per ogni ulteriore utilizzo.

Le manuel présent fait partie intégrante du produit; nous vous prions en conséquence de le conserver pour toutes nécessités ultérieures.

The present manual constitutes an integral part of the product and it should be kept for all future reference.

Das vorliegende Handbuch gehört zu einem festen Bestandteile des Produktes und muss deshalb zur Einsichtnahme sorgfältig aufgehoben werden.

El presente manual representa una parte integrante del producto. Les rogamos que lo conserven para cualquier ulterior empleo.

Deze handleiding is een integrerend deel van het product. Wij verzoeken u hem te bewaren voor iedere mogelijke nadere raadpleging.

Este manual representa una parte integrante do produto. Recomendamos guardá-lo para outros usos.

Niniejsza instrukcja stanowi integralną część produktu. Prosimy przechowywać ją do każdego dalszego użytkowania.

A jelen szakkönyv a termék szerves részét képezi. Kérjük megőrizni minden utólagos használatért.

Tato uživatelská příručka je neopomenutelnou součástí výrobku. Uchovávejte ji pro další použití.

Håndbogen er en integreret del af produktet. Den skal opbevares omhyggeligt for yderligere konsultation.

Denna manual utgör en integrerande del av produkten. Vi ber er spara den för senare bruk.

Deite håndboken representerer en fullende del av produkten. Det skal oppbevares for alle ytre anvendelser.

Tämä käyttöopas kuuluu olennaisena osana tuotteeneseen. Säilytä se huolellisesti myöhempää käyttöä varten.

Navodila za uporabo in vzdrževanje so sestavni del izdelka, zato prosimo, da jih shranite in upoštevate za nadaljnjo uporabo.

To παρόν εγχειρίδιο αποτελεί ένα ολοκληρωτικό μέρος του προϊόντος. Σας παρακαλούμε να το φυλάξετε με προσοχή για κάθε παρατέταρη χρήση.

Šis vadovėlis sudaro neatmetama gaminio dalį ir turi būti išsaugotas tam, kad ateityje galima būtų duoti bet kurtas užklaudas

IT

FR

EN

DE

ES

NL

PT

PL

HU

SK

CZ

DK

SE

NO

FI

SL

GR

LV



**A BESKRIVNING**

1	Övre handtag	7	Ram	13	Gasreglage
2	Primerpumpen	8	Ratt för inställning av klipp höjd	14	Säkerhetshandtag
3	Skruv, mutter för fixering av övre handtag	9	Tändstift	15	Automatisk framdrivningshet
4	Gräsuppsamlare	10	Lock bensintank	16	Fästplatta handtag
5	Lock för oljepåfyllning	11	Handtag för start av motor	17	Kopplingshandtag
6	Lock för oljeurtappning	12	Bakre deflektor	18	Spak framdrivningshastighet

**B MONTERING AV GRÄSUPPSAMLARE****C MONTERING****Gräsklippare med självgående.**

Montera handtaget på det sätt som visas i illustrationen.

**D MONTERING****Gräsklippare med självgående med 3 hastigheter**

Montera handtaget på det sätt som visas i illustrationen.

**E ISÄTTNING AV PROPPEN MULCHING**

För att utföra gräsklippningen med systemet mulching (utan gräsuppsamling) ska du lyfta luckan, sätta i proppen och sätta fast den med fjädern enligt anvisningarna i figuren.

**F REGLERING GENOM HANDTAGETS HÖJD****G INSTÄLLNING AV KLIPPHÖJD****H SÄKERHETSFÖRESKRIFTER**

- Arbeta alltid med gräsuppsamlaren eller deflektorn monterade i rätt position.
- Stäng alltid av motorn innan gräsuppsamlaren tas bort och innan klippningshöjden ställs in.
- Placera aldrig händer eller fötter under gräsklipparens kant eller i den bakre öppningen för gräsutblåsning när motorn är i funktion.

Innan man påbörjar klippningen av gräsmattan, måste eventuella främmande föremål tas bort. Man måste, under arbetet, vara mycket uppmärksam på främmande föremål som eventuellt blivit kvar på gräsmattan. Användaren är ansvarig för andra personers säkerhet, som befinner sig inom arbetsområdet. Användaren får inte lyfta upp gräsklipparen under det att motorn startas, om det skulle vara nödvändigt får man luta den åt motsatt håll, med kniven vänt från användaren.

Placera absolut inte händer eller fötter under gräsklipparens kant eller i den bakre öppningen för gräsutblåsning, när motorn är i funktion.

**K FUNKTION****FÖRBEREDELSE AV MOTOR**

För att förbereda motorn, måste man konsultera den bruksanvisning som kommer från tillverkaren av densamma.

**VIKTIGT:** Innan ni använder maskinen måste ni fylla på motorolja (0.6l).

**L START AV MOTOR**

Efter att motorn har förberetts, startas den på följande sätt:

- För motorer med chokesystem:**  
om motorn är kall, placera gasreglaget (13) i läget START
  - Håll in säkerhetshandtaget (14) för att möjliggöra start av motorn. Håll säkerhetshandtaget intryckt mot handtaget under startfasen och under det att ni använder maskinen – den gör så att motorbromsen fungerar.
  - För motorer med primersystem:**  
tryck 3 eller 4 gånger på primerpumpen (2) som finns på förgasaren; placera gasreglaget (13) i läget MAX.
- För ytterligare information, rekommenderar vi er att konsultera bruksanvisningar för själva motorn.

d)Starta motorn:  
**MANUELL START** : (Håll in säkerhetshandtaget (14)).  
•Ta tag i starthandtaget (11) och drag i snöret utan större kraft tills du känner ett motstånd som orsakas av kompressionen, släpp sakta tillbaka snöret och dra sedan bestämt ut snöret i dess fulla längd.

Håll säkerhetshandtaget (14) intryckt under det att motorn är i funktion, när man släpper säkerhetshandtaget stannar motorn.

**KLIPPNING**

Skjut maskinen framåt manuellt för att klippa gräset eller koppla in den automatiska framdrivningen.

**Inkoppling av automatisk framdrivning:** dra in kopplingshandtaget (17) och håll det intryckt.

**VARNING:** koppla endast in den automatiska framdrivningen när motorn är i gång.

**Frånkoppling av automatisk framdrivning:** släpp kopplingshandtaget.



Håll säkerhetshandtaget (14) intryckt under det att motorn är i funktion, när man släpper säkerhetshandtaget stannar motorn.

**KLIPPNING**

Skjut maskinen framåt manuellt för att klippa gräset eller koppla in den automatiska framdrivningen

Innan man kopplar in den automatiska framdrivningen ska man välja framdrivningshastighet med hjälp av växelspaken (18).

Byt växel med kopplingen frånkopplad. 3 olika hastigheter finns.

1°	~ 0,6 m/s
2°	~ 0,9 m/s
3°	~ 1,2m/s

**Inkoppling av automatisk framdrivning:** dra in kopplingshandtaget (17) och håll det intryckt.

**WARNING:** koppla endast in den automatiska framdrivningen när motorn är i gång.

**Frånkoppling av automatisk framdrivning:** släpp kopplingshandtaget.



**Viktigt:** om den automatiska framdrivningen inte kopplas in när man drar in kopplingshandtaget, är det nödvändigt att justera kopplingskabeln genom att sätta in fjädern (P) i ett av de påföljande hålen på plattan (R) eller i hålet "S" på kopplingshandtaget.

**AUTOMATISK FRAMDRIVNINGSENHET**

Kontrollera med jämna mellanrum enheten för automatisk framdrivning och håll den ren. Det är speciellt viktigt att hålla kuggdrevet (19) och drivhjulet (20) rena.

För att kontrollera och rengöra enheten måste man ta bort hjulet (21) genom att skruva loss skruven (22).

**SÄKERHETSNORMER****Behörighet**

- a) Den person som inte är medveten om dessa användarinstruktioner skall inte använda denna gräsklippare. Låt aldrig barn eller personer som inte förstår dessa instruktioner, använda gräsklipparen. Lägsta ålder för användande av denna gräsklippare kan vara lagstadgat.
- b) Användaren är ansvarig för andra personers säkerhet som befinner sig inom arbetsområdet. Håll barn och husdjur på säkert avstånd när gräsklipparen är i funktion.
- c) Denna maskin är endast avsedd att klippa naturligt gräs. Det är inte tillåtet att använda den med andra avsikter (t ex för att jämna ut upphöjningar i marken som högar efter mullvad eller myrstackar).
- d) Arbeta endast när området är tillräckligt upplyst.
- e) Innan klippningen påbörjas, måste man avlägsna eventuella främmande föremål från gräsmattan. Man måste, under arbetet, vara mycket uppmärksam på eventuella främmande föremål som blivit kvar på gräsmattan.

**Förberedelse/Funktion**

- a) Bär alltid kraftiga skor och långbyxor under arbetet.
- b) Försäkra er om att verktygen sitter ordentligt fast innan arbetet påbörjas. Om kniven slipas, ska detta göras jämnt och på båda sidorna, detta för att undvika obalans. Om kniven uppvisar större skador är det nödvändigt att byta ut den.
- c) Stäng av motorn och avlägsna tändhatten från tändstiftet innan ni:
- avlägsnar säkerhetsanordningarna
  - transporterar, lyfter eller flyttar maskinen från arbetsområdet.
  - utför arbetsskeden för underhåll eller rengörning.
  - utför något som helst ingrepp på verktygen.
  - ställer in klipphöjden.
  - lämnar maskinen obebodad.

**Kniven roterar under några sekunder även efter det att motorn stängs av.**

d) Varning! Bränslet är mycket brandfarligt:

- Förvara bränslet enbart i sådana behållare som är avsedda för detta ändamål.
- Fyll enbart på bränsle i tanken utomhus och utan att röka.
- Tanka fullt innan ni startar motorn. Man får aldrig öppna tanklocket eller fylla på bensen medan motorn är i gång eller när den fortfarande är varm.
- Försök aldrig starta motorn om bensen runnit över. Flytta maskinen från det område där bränslet runnit ut och undvik varje risk för antändning tills bensenångorna har avdunstat.
- Skruva fast tanklocket ordentligt.
- e) Maskiner med bensinmotor får aldrig vara igång i stängda utrymmen, detta p g a risken för förgiftning.
- f) Spring aldrig när ni klipper gräsmattan; man måste alltid gå.
- h) Under arbete i upp- eller nerförsbacke måste man vara speciellt försiktig:
  - bär halksäkra skor.
  - var uppmärksam på var ni sätter ner fötterna.
  - förflytta er på tvären jämfört med lutningen, aldrig uppför eller nerför sluttningen.
  - var försiktig när ni ändrar riktning.
  - använd inte maskinen för att klippa gräset i alltför branta sluttningar.
- i) Använd aldrig maskinen om skyddsanordningarna är defekta eller utan att säkerhetsanordningar (som t ex deflektor eller gräsuppsamlare) är installerade och fungerande.
- j) Om anordningen för gräsuppsamling används på ett felaktigt sätt finns risk att föremål slungas ut av det roterande klippbladet.
- k) Av säkerhetsskäl får motorns varvtal aldrig överstiga det värde som indikeras på skylten.

Starta motorn med försiktighet och i enlighet med bruksanvisningen. När motorn är i funktion måste man absolut förhindra att någon person placerar händer eller fötter under ramens kant eller i det bakre hålet för gräsutblåsning.

m) Användaren får inte lyfta upp gräsklipparen under det att motorn startas; om det skulle vara nödvändigt, får man enbart luta den på ett sådant sätt att kniven är vänd från användaren.

n) Om kniven skulle slå emot något hinder, stanna motorn och avlägsna tändhatten från tändstiftet för att sedan låta en expert undersöka kniven.

**Underhåll och förvaring**

- a) Håll samtliga muttrar, bultar och skruvar ordentligt åtdragna för att kunna arbeta under säkra förhållanden.
- b) Förvara aldrig maskinen med bränsle i tanken på platser där bränsleångorna skulle kunna komma i kontakt med öppen eld eller gnistor.
- c) Låt motorn kallna innan gräsklipparen placeras i ett trångt utrymme.
- d) Håll motorn, ljuddämparen, batteriutrymmen och bensen tanken fria från gräs, blad och smörjmedel i överskott, detta för att minska risken för brand.
- e) Kontrollera regelbundet gräsklipparen beträffande eventuellt slitage eller försämring.
- f) Byt omedelbart ut utslitna eller skadade delar, detta av säkerhetsskäl.
- g) Om bensintanken ska tömmas för vinterförvaring, måste detta ske utomhus.
- h) Montera kniven i enlighet med respektive instruktioner och använd er enbart av kniv som bär tillverkarens eller leverantörens namn eller märke och som är märkta med ett referensnummer.
- i) Det är nödvändigt att skydda händerna med lämpliga skyddshandskar under det att verktygen monteras eller demonteras.

**UNDERHÅLL**

**Varning!** Stäng av motorn och lossa tändhatten från tändstiftet innan något som helst ingrepp för underhåll utförs

- För 4-takts bensinmotorer är det viktigt att med jämna mellanrum kontrollera oljenivån. Fyll på eller byt ut oljan om det visar sig nödvändigt. För ytterligare information se motorns bruksanvisning.
- Kontrollera med jämna mellanrum att skruvar och muttrar är åtdragna. Rengör alltid maskinen både på under- och översidan efter gräsklippningen. Undvik att låta gräs ansamlas under ramen.
- Var försiktig med ljuddämparen eftersom den kan bli mycket het.
- Demontera hjulaxlarna med jämna mellanrum, rengör dem med petroleum och smörj med olja innan de monteras dit igen: samma sak gäller hjul på kullager där man dock måste komma ihåg att smörja lagren med fett.

- Kontrollera kniven ofta för att upptäcka eventuella skador.
- Det är en god vana att efter varje säsong låta en servicestation kontrollera gräsklipparen; detta är speciellt viktigt om kniven mottagit våldsamma slag under arbetet.
- Rengörning under ramen  
Med maskinen stillastående och avstängd
  - Koppla in anslutningen (23) på ramen. Öppna kranen.
  - Starta motorn (kniven roterar) och låt den vara igång under några minuter.
  - Efter att rengöringen avslutats: stäng av motorn. Stäng kranen, lossa slangen från anslutningen på ramen.

**KNIV**

- För att avlägsna kniven (24) skruva loss skruven (25)
- Kontrollera : knivfästet (26), brickan (27), brickan (28) samt brickorna (29), om någon av dessa skulle visa sig vara skadade eller sneda, byt ut dem.
- Försäkra er vid monteringen om att brickan (28) är placerad i motoraxelns utrymme och att kniven är monterad med den skärande sidan vänd i motorns rotationsriktning. Knivens skruv (25) ska åtdragas med ett åtdragningsmoment av 5,34 Kpm (52,4 Nm).

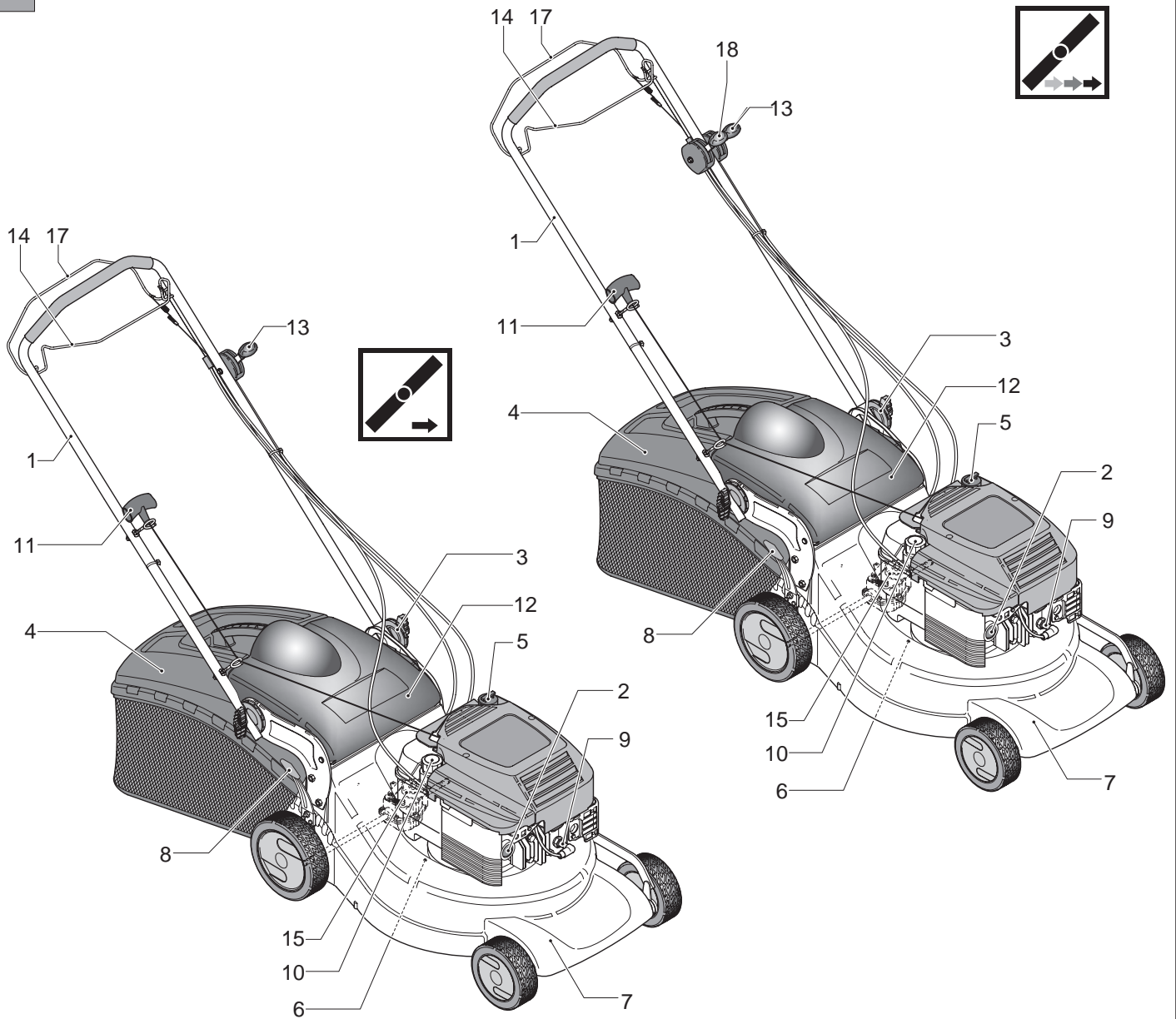
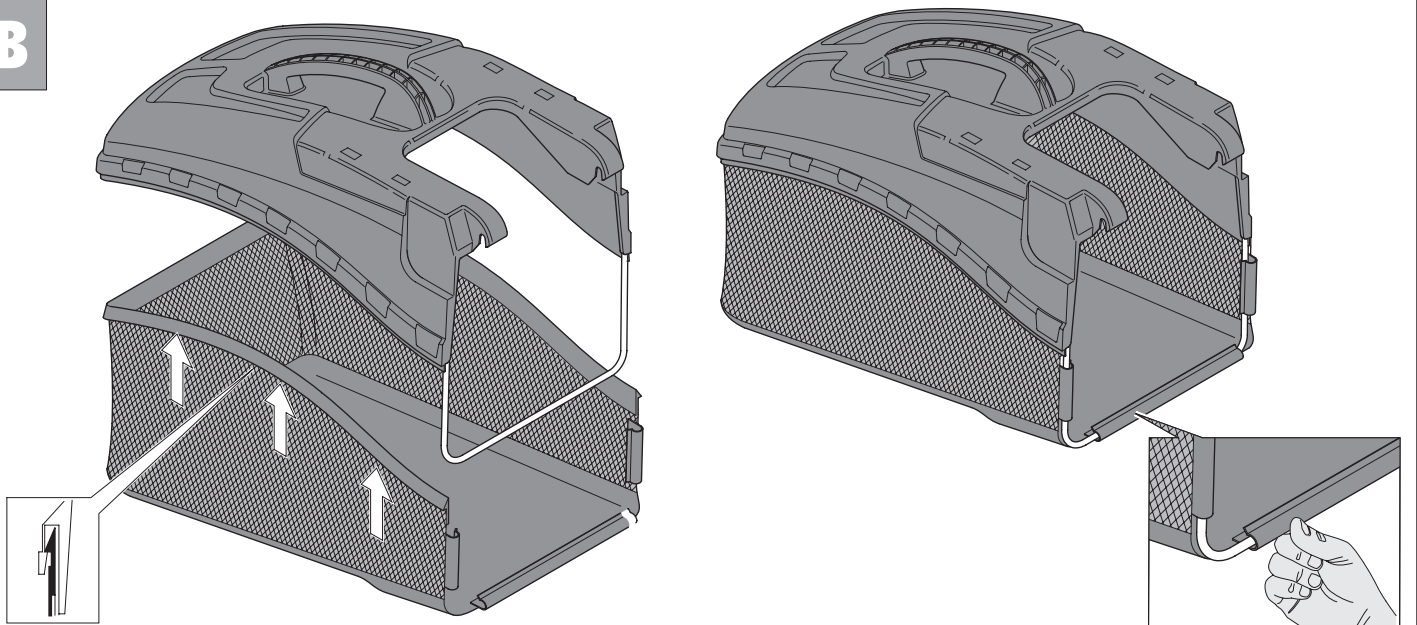
**A****B**

**C**

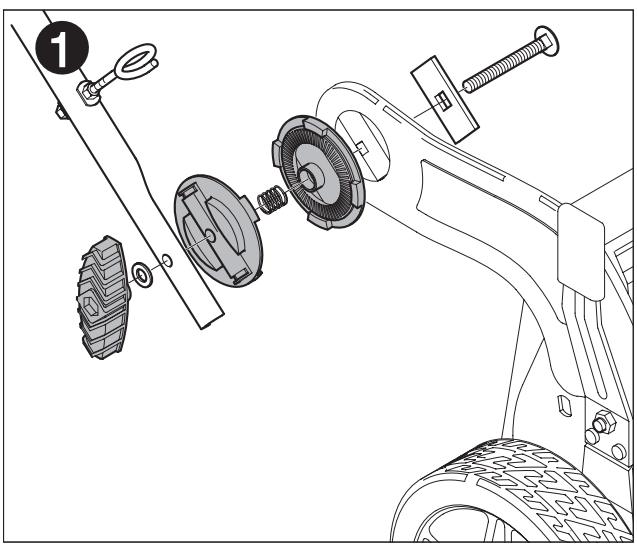
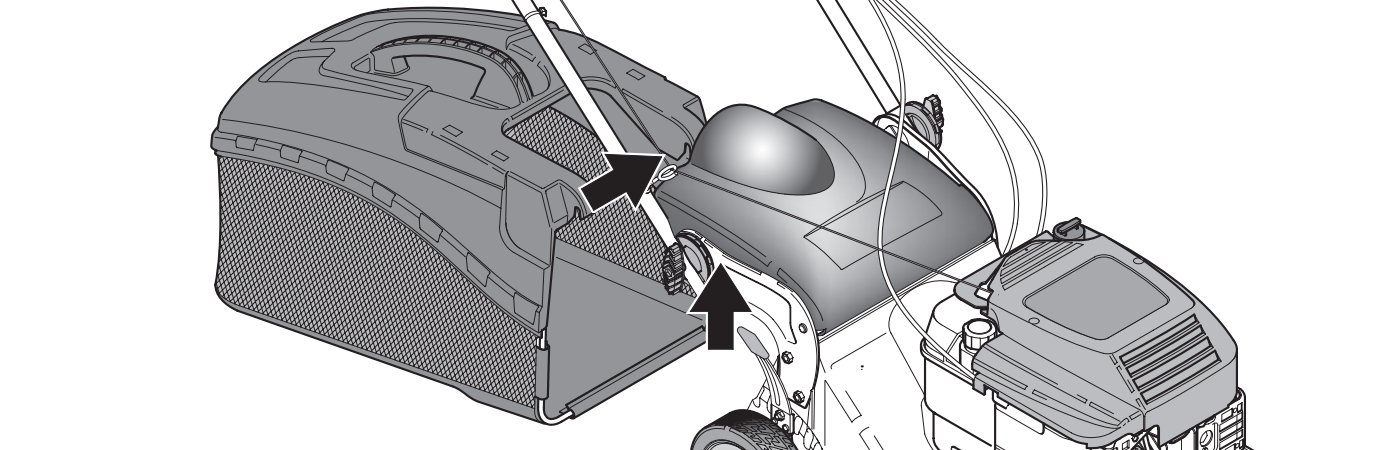
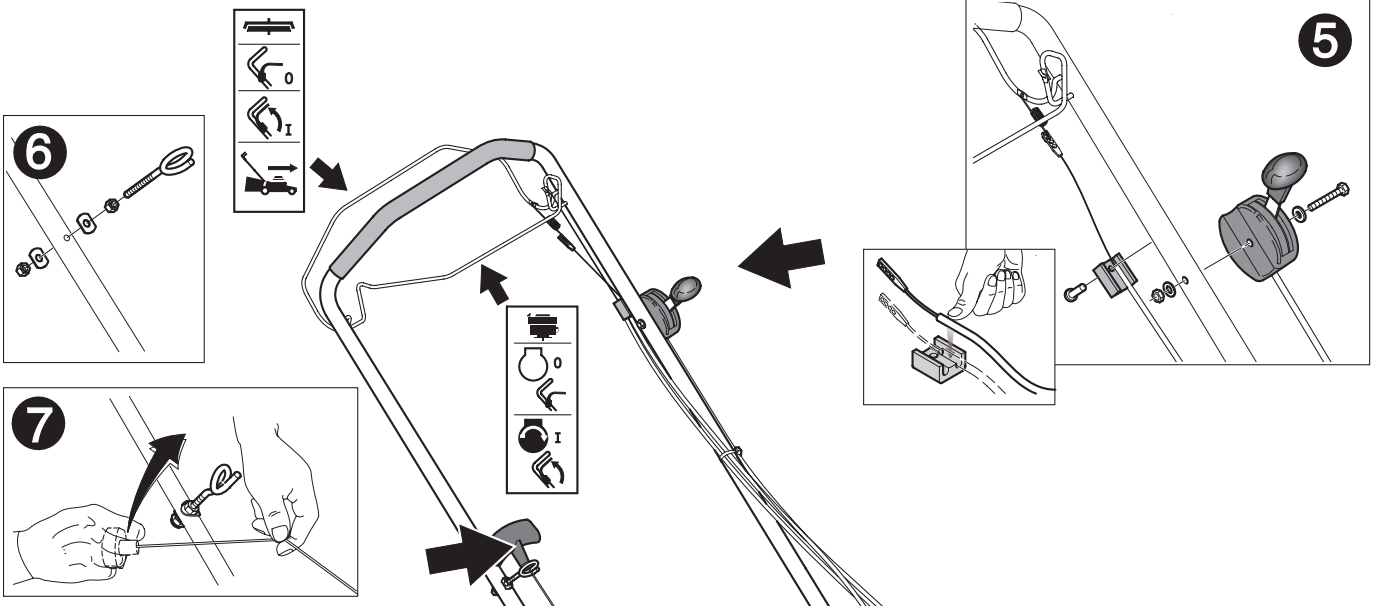
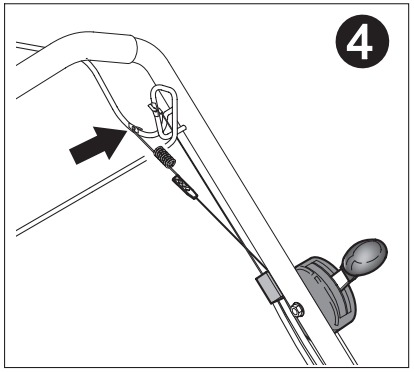
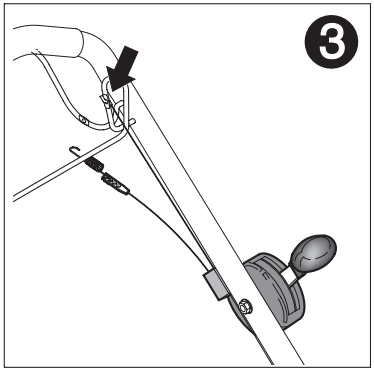
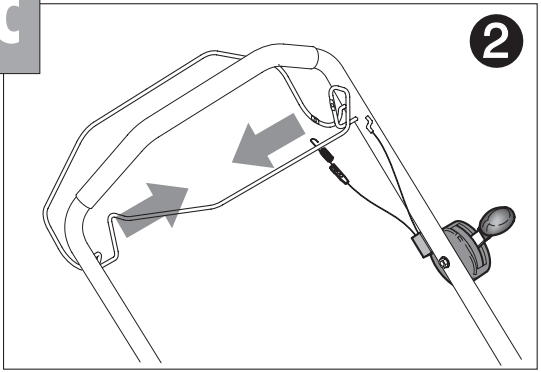

**D**

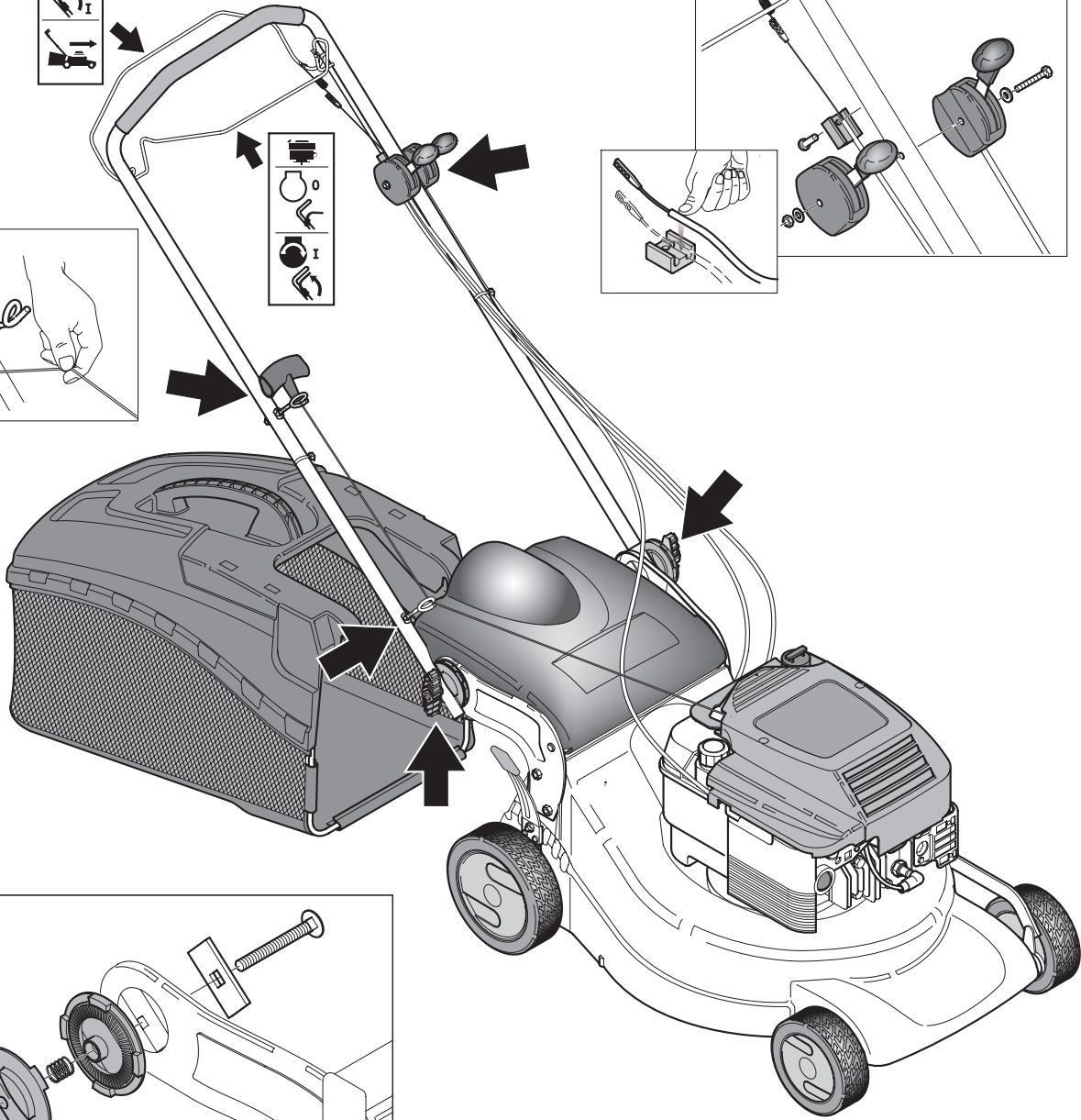
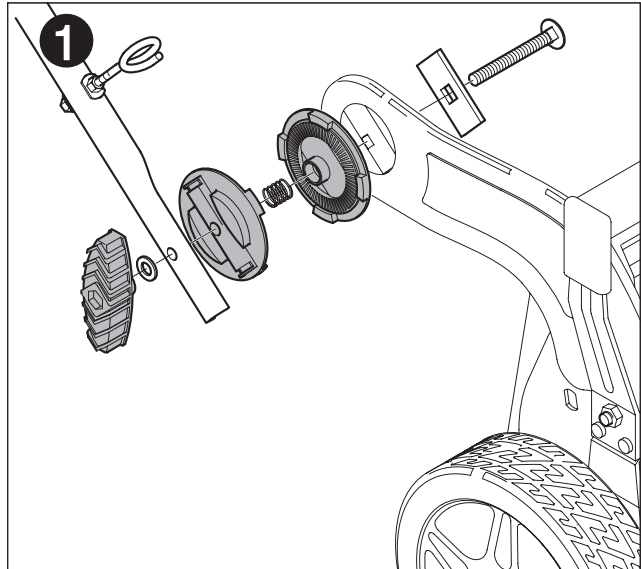
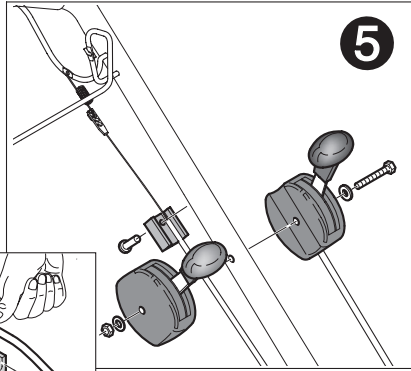
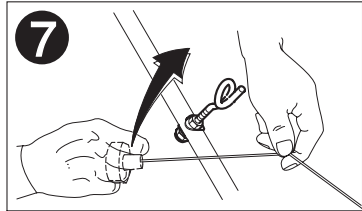
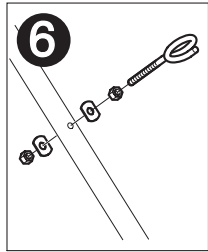
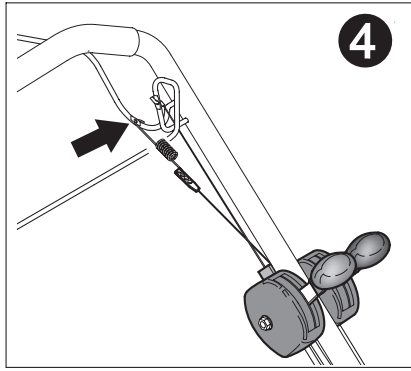
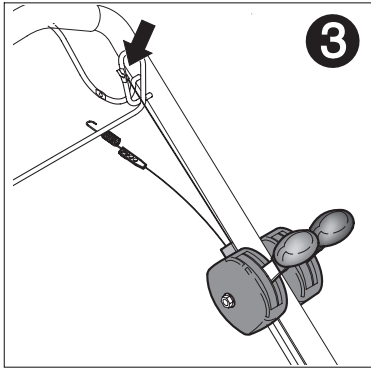
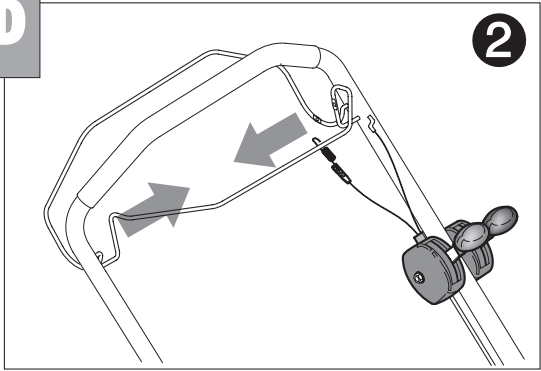



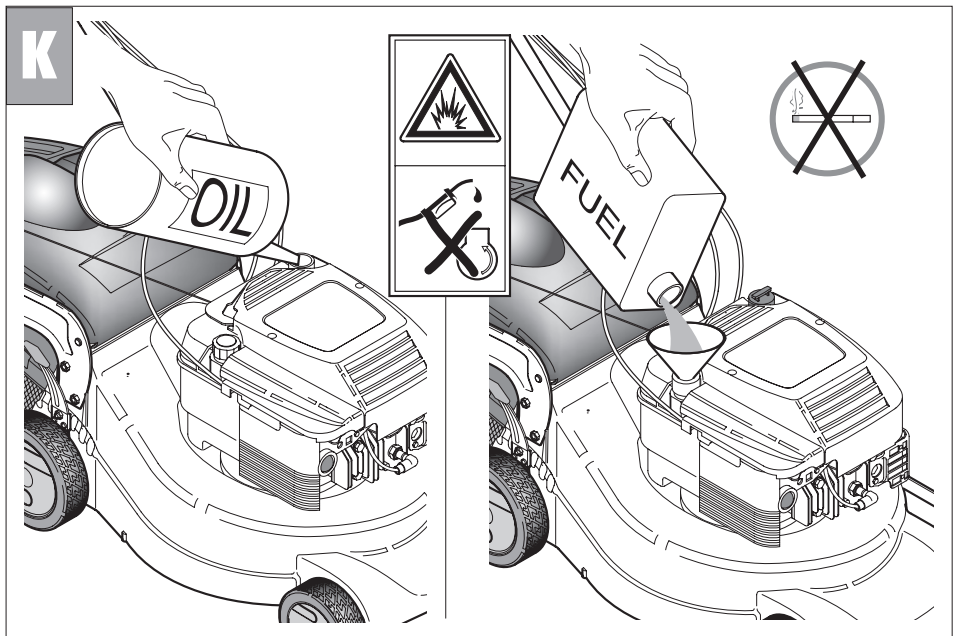
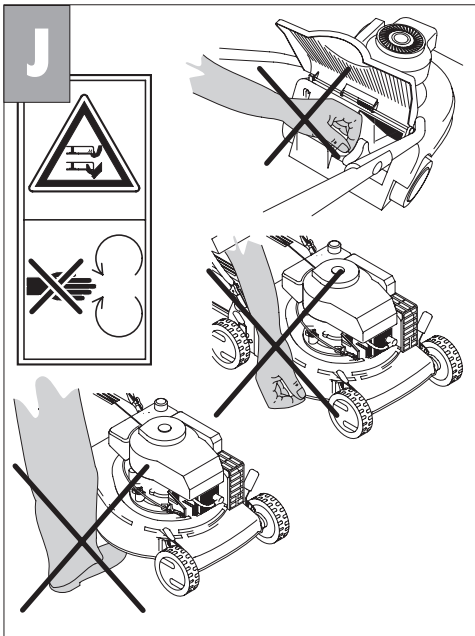
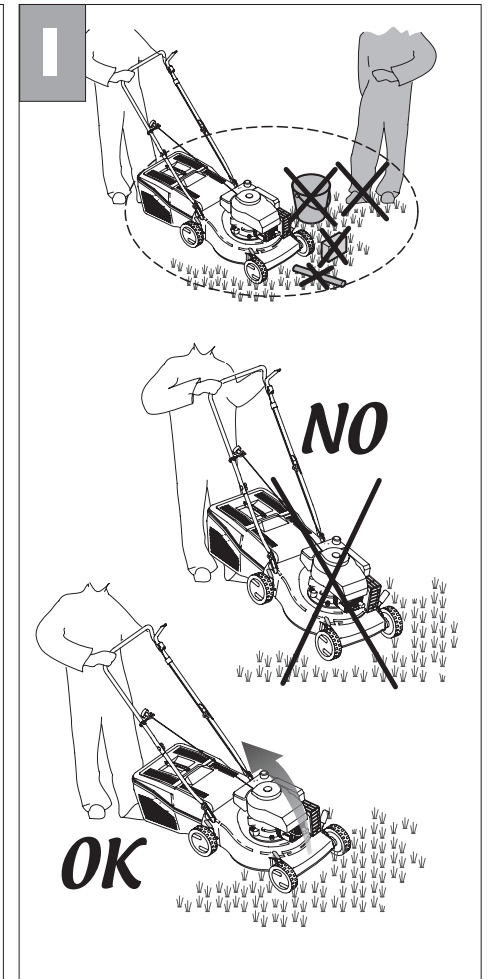
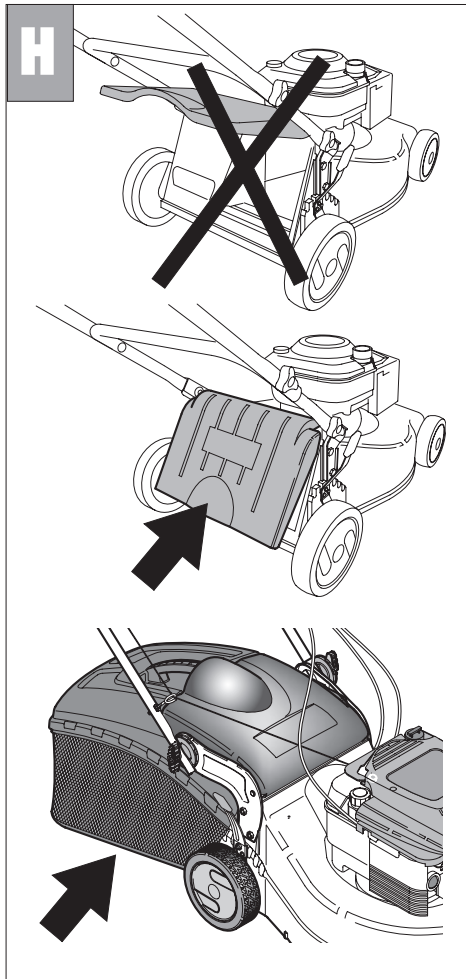
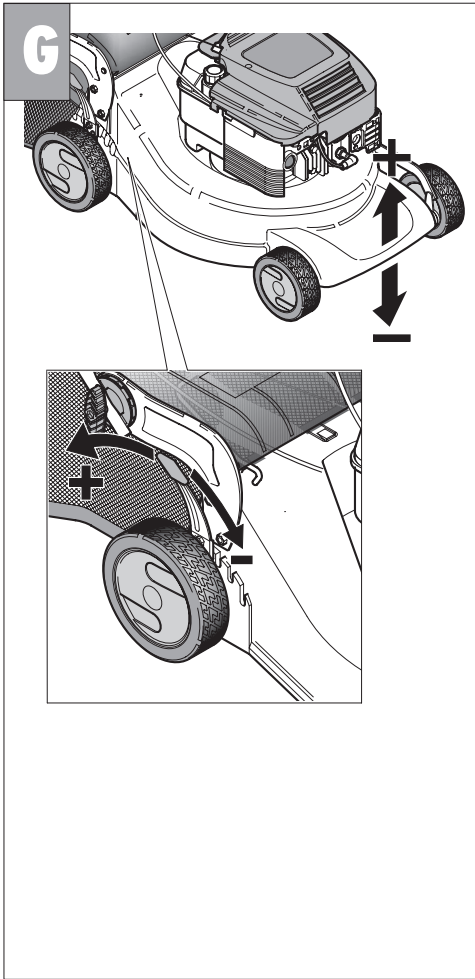
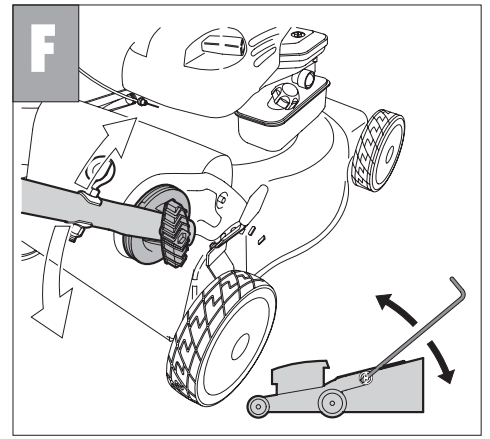
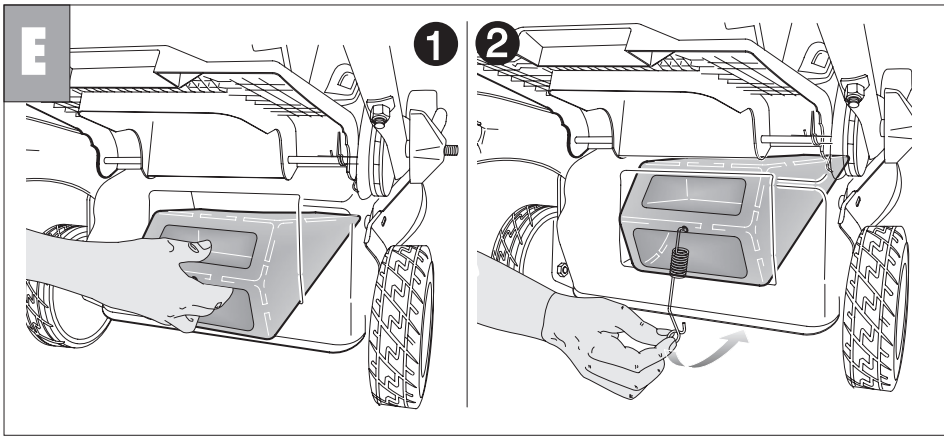

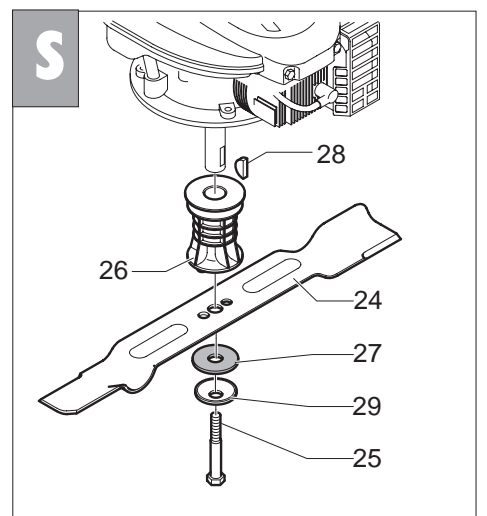
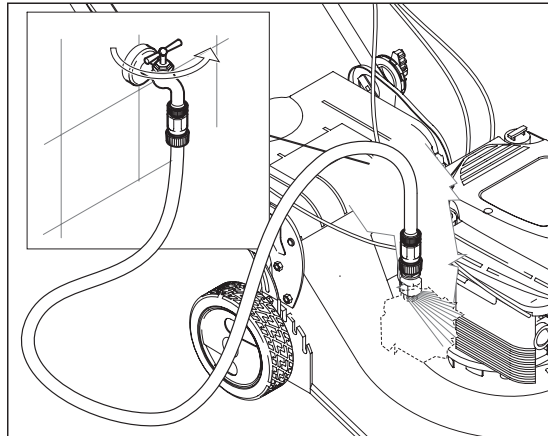
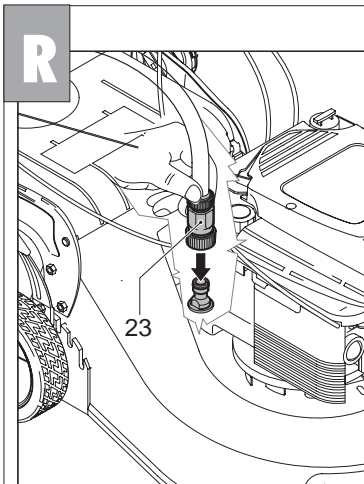
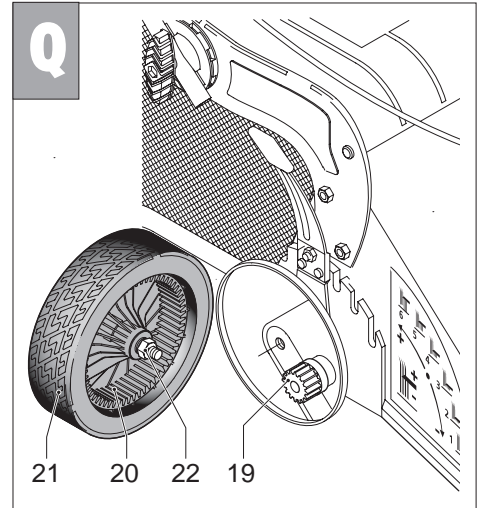
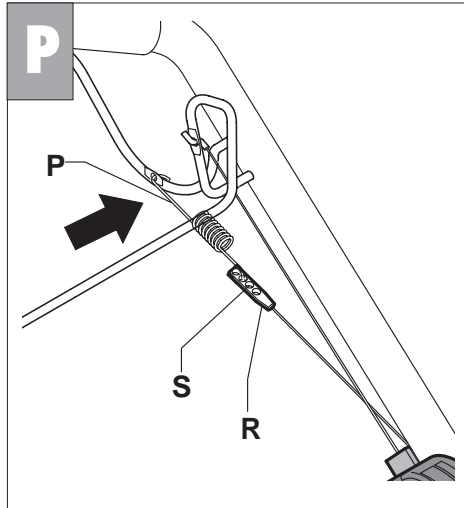
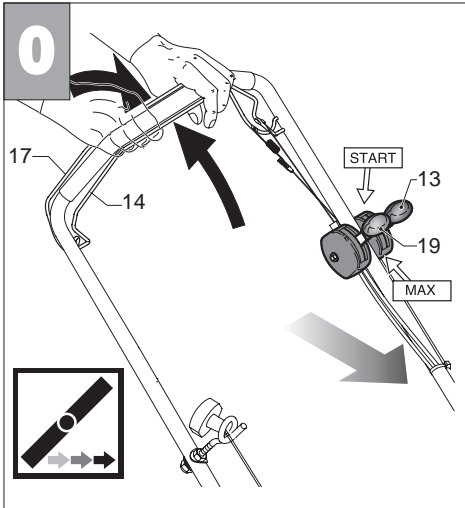
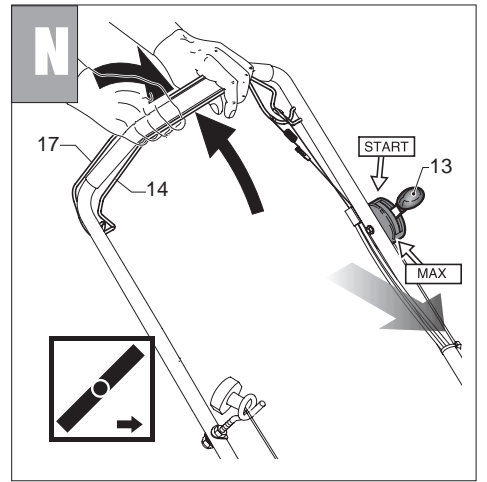
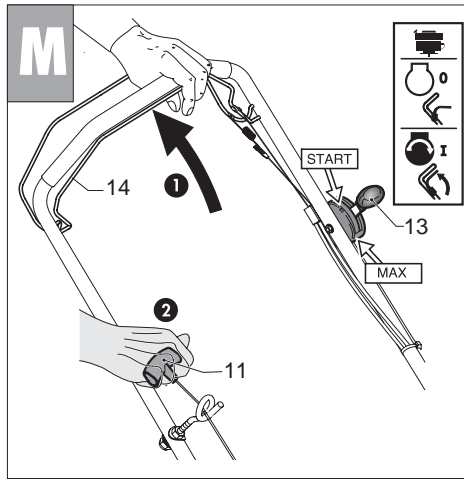
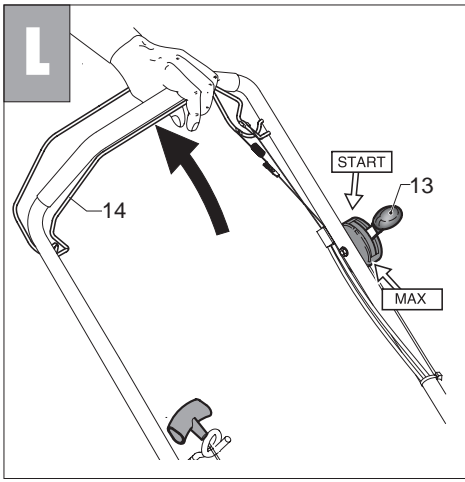





# **Electrolux**

---

Stabilimento e uffici: ELECTROLUX OUTDOOR PRODUCTS - Via Unione, 2/4 - 20015 PARABIAGO ( MI ) - ITALY

Sede legale: ELECTROLUX OUTDOOR PRODUCTS - Via Como 72 - 32868 VALMADRERA (LC) - ITALY

## ***The Electrolux Group. The world's No.1 choice.***

The Electrolux Group is the world's largest producer of powered appliances for kitchen, cleaning and outdoor use. More than 55 million Electrolux Group products (such as refrigerators, cookers, washing machines, vacuum cleaners, chain saws and lawn mowers) are sold each year to a value of approx. USD 14 billion in more than 150 countries around the world.

