

# **Bruksanvisning**

# **CZE 4818**

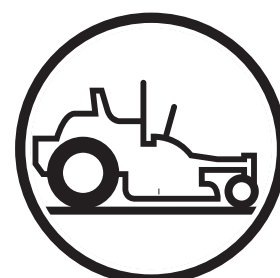

Läs igenom bruksanvisningen noggrant och se till att du förstår innehållet innan du börjar använda maskinen.

**Svenska**

**Gratulerar** till köpet av en **HUSQVARNA** gräsklippare. Den har designats, konstruerats, och tillverkats för att ge dig bästa tänkbara tillförlitlighet och prestanda. Den här bruksanvisningen är utarbetad för ägare och användare av de modeller som anges på framsidan. Läs igenom och se till att du förstår och följer anvisningarna gällande säkerhet och drift. Se till att du underhåller, sköter och använder din gräsklipparen med jämna mellanrum. Följ instruktionerna i kapitlen "Kundens ansvar" och "Förvaring" i den här bruksanvisningen.

 **VARNING**

Om du inte använder maskinen med stor försiktighet riskerar du att skada dig själv eller andra. Som ägare måste du förstå de här anvisningarna och du får bara låta personer med tillräcklig erfarenhet och kännedom om anvisningarna använda gräsklipparen. Var och en som använder maskinen måste vara fysiskt och psykiskt frisk och får inte stå under inverkan av substanser med mental påverkan.

 **OBS!**

1. Se till att alla skydd, kåpor och säkerhetsanordningar är monterade och fungerar felfritt.
2. Stäng av motorn och ta loss tändkablarna eller ta ur tändningsnyckeln, innan du genomför service, justeringar eller underhållsarbete.

**BRA SERVICE**

Husqvarnas produkter säljs över hela världen endast av specialiserade återförsäljare med fullständig service. Det garanterar att du som kund får tillgång till bästa tänkbara support och service. Innan produkten levereras, har maskinen till exempel blivit inspekterad och justerad av din återförsäljare.

När du behöver reservdelar eller support i servicefrågor, garantiärenden, etc., vänd dig då till följande specialist:

	Motor	Transmission

Denna bruksanvisning för användare tillhör maskinen med tillverkningsnumret:

 **VARNING**

**Avgaserna från motorn, inklusive vissa ämnen däri, samt vissa maskindelar innehåller eller utsöndrar kemikalier som i Kalifornien anses orsaka cancer och fosterskador eller andra fortplantningsskador.**

 **VARNING**

**Batterielektrodena, polerna och tillhörande komponenter innehåller bly och blyföreningar som i Kalifornien anses orsaka cancer och fosterskador eller andra fortplantningsskador. Tvätta händerna efter hantering.**

Vår ständiga strävan efter att förbättra våra produkter gör att tekniska data och konstruktionsdetaljer kan bli föremål för förändring utan särskilt påpekande.

---

# INNEHÅLL

---

<b>SYMBOLER OCH MÄRKSKYLTA</b> .....	4
<b>SÄKERHETSINSTRUKTIONER</b> .....	5
Allmän användning .....	5
Körning i sluttningar .....	7
Barn .....	8
Transport .....	10
<b>TEKNISKA DATA</b> .....	11
<b>KUNDENS ANSVAR</b> .....	11
<b>MONTERING</b> .....	12
Erforderliga verktyg för montering .....	12
Uppackning ur lådan .....	12
Montera stolen .....	13
Montera styrpakarna .....	13
Kontrollera däcktrycket .....	14
Checklista .....	14
<b>DRIFT</b> .....	15
Reglage .....	15
Hur du använder gräsklipparen .....	16-22
<b>KUNDENS ANSVAR</b> .....	23
Underhållsschema .....	23
Allmänna rekommendationer .....	23
Smörjschema .....	24
Däck .....	25
Förarnärvarosystem .....	25
Knivskötsel .....	25
Knivdemontering .....	25
Skärpning av kniven .....	26
Batteri .....	26
Kilremmar .....	26
Motorn .....	27
Rengör luftgallret .....	27
Luftfilter .....	27
Motorns oljefilter .....	27
Tändstift .....	27
Slangmonterat bränslefilter .....	28
Rengöring .....	28
<b>SERVICE OCH JUSTERINGAR</b> .....	29
Gräsklipparen .....	29
Nivåjustering av klippaggregatet .....	29
Byte av klippaggregatets drivrem .....	31
Byte av rem för IZT (axel för vändning på stället) .....	32
Justering av stolen .....	32
Justering av styrpakarna .....	33
Demontering av hjul för reparation .....	33
Start av motor med svagt batteri .....	34
Byte av batteri .....	34
Justering av parkeringsbromsen .....	35
Justering av linjehållning .....	35
<b>FÖRVARING</b> .....	36-37
<b>FELSÖKNING</b> .....	38-39
<b>KOPPLINGSSCHEMA</b> .....	40

# SYMBOLER OCH MÄRKSKYLTTAR

**R**

Bakåt

**N**

Neutral



Snabbt



Långsamt



Choke



Bränsle



Varning  
Fara  
OBS!



Klipp-  
aggregatet  
inkopplat



Klipp-  
aggregatet  
urkopplat



Parkeringsbroms



Stopp

Tändning



Körning



Start



Stå inte här



Belasta inte styrspakarna.  
Läs bruksanvisningen.

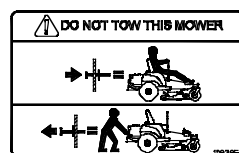

Du får inte bogsera eller flytta gräsklipparen för hand utan att öppna bypassreglagen för IZT (axel för vändning på stället).

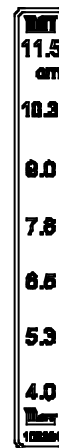

Klipphöjd



Batterisyra är frätande, explosiv och brandfarlig.

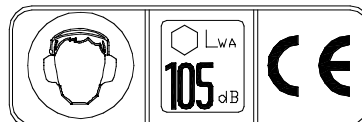

Använd  
hörselskydd

Ljud-  
effekt

CE-märke



Rör inte roterande delar.

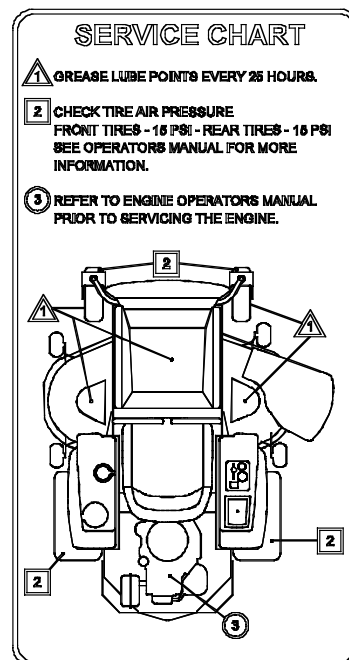

Smörj smörjställena med fett var 25:e timme.

Kontrollera däcktrycket  
Framdäck - 1 bar, Bakdäck - 1 bar  
Se bruksanvisningen för mer information.

Se instruktionsboken för motorn innan du gör någon service på motorn.

Läs bruks-  
anvisningen

Stäng av motorn  
och ta ur nyckeln  
innan du påbörjar  
något underhålls-  
eller reparations-  
arbete.

Håll ett säkert  
avstånd till  
maskinen

Kör inte i  
brantare  
lutningar än 10°

Inga  
passagerare

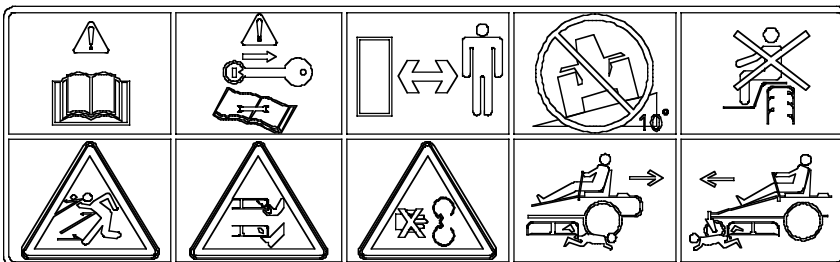

Hela kroppen  
kan träffas av  
utkastade  
föremål.

Skador på  
fingrar och  
tår.

Du får inte  
öppna eller ta  
bort skydds-  
kåpor när  
motorn är  
igång.

Backa  
försiktigt, se  
upp för andra  
människor.

Kör försiktigt,  
se upp för  
andra  
människor.

# SÄKERHETSINSTRUKTIONER

## Säkerhetsinstruktioner

De här instruktionerna är till för din säkerhet. Läs dem noggrant.



### VARNING!

Den här symbolen betyder att det finns viktiga säkerhetsinstruktioner som du måste följa. Det gäller din säkerhet.

### Allmän användning

- Läs alla instruktioner i den här bruksanvisningen och på maskinen, innan du startar. Se till att du har förstått all information och att du följer den.
- Lär dig hur du använder maskinen och dess reglage på ett säkert sätt och lär dig att stanna fort. Lär dig också att känna igen säkerhetsskyltarna.
- Se till att maskinen bara körs av vuxna personer som är väl förtrogna med dess användning.
- Se till att ingen annan befinner sig i maskinens närhet när du startar motorn, kopplar in drivningen eller kör maskinen.
- Se till att djur och människor befinner sig på säkert avstånd från maskinen.
- Stäng av maskinen om någon beträder arbetsområdet.
- Ta bort alla föremål från arbetsområdet – stenar, leksaker, ståltrådar etc. – som kan fastna i knivarna och kastas iväg.
- Var uppmärksam på utkastet och rikta det inte mot någon. Använd inte maskinen utan monterat utkast.
- Stanna motorn och se till att den inte kan startas igen, innan du rengör utkastet.
- Tänk på att det är föraren som ansvarar för risker och skador.
- Medför aldrig passagerare. Maskinen är enbart avsedd att användas av en person.
- Titta alltid nedåt och bakåt, före och under körning bakåt. Var uppmärksam på både små och stora hinder.
- Sakta ned innan du svänger.
- Koppla ur klippaggregatet när du inte klipper.

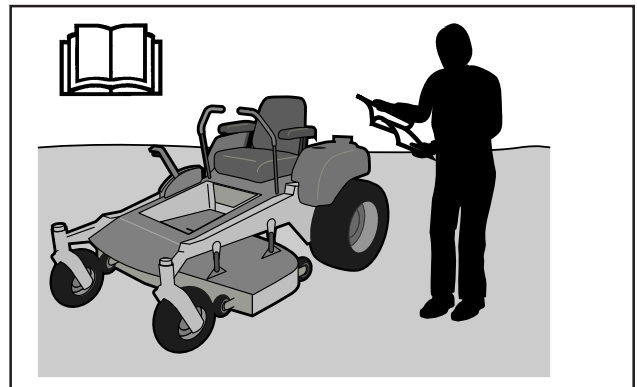

8011-512

Läs bruksanvisningen innan du startar maskinen

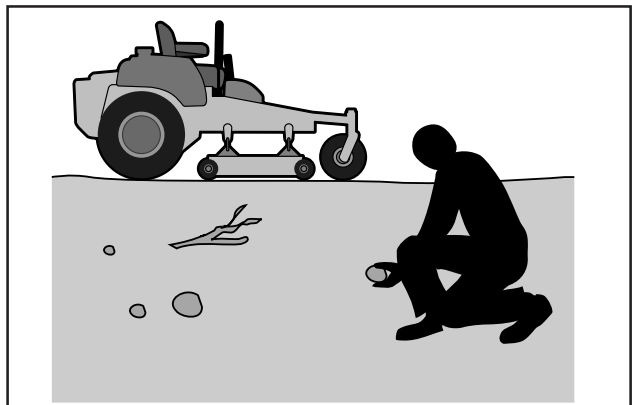

8011-513

Ta bort alla föremål från arbetsområdet innan du klipper



8011-520

# SÄKERHETSINSTRUKTIONER

- Var försiktig när du rundar fasta föremål så att knivarna inte träffar dem. Kör aldrig över främmande föremål.
- Använd bara maskinen i dagsljus eller där belysningen är god. Håll maskinen på säkert avstånd från hål och andra ojämnheter i marken. Var uppmärksam på andra möjliga risker.
- Använd aldrig maskinen om du är trött, har druckit alkohol eller står under medicinering som kan påverka din syn, ditt omdöme eller din koordinationsförmåga.
- Var uppmärksam på trafiken om du arbetar nära eller korsar en väg.
- Lämna aldrig maskinen obevakad med motorn igång. Koppla alltid ur klippaggregatet, dra åt parkeringsbromsen, stanna motorn och ta ur tändningsnyckeln, innan du lämnar maskinen.
- Låt aldrig barn använda eller arbeta med maskinen och inte heller andra personer som saknar nödvändig erfarenhet. Följ eventuell bestämmelse om minimiålder.



## **VARNING!**

**Avgaserna från motorn och vissa maskindelar innehåller eller avger kemikalier som anses orsaka cancer och fosterskador eller andra skador på fortplantningssystemet. Avgaserna från motorn innehåller kolmonoxid som är en färglös, giftig gas. Använd inte maskinen i slutna utrymmen.**



8011-518



## **VARNING!**

**Bär alltid godkänd personlig skyddsutrustning när du använder maskinen. Personlig skyddsutrustning eliminerar inte skaderisken men den minskar skadornas omfattning i händelse av olycka. Be din återförsäljare om hjälp med att välja rätt utrustning.**

- Se till att du alltid har utrustning för Första hjälpen nära till hands när du använder maskinen.
- Använd aldrig maskinen barfota. Bär alltid skyddsskor eller skyddsstövlar, helst med stålhätta.
- Bär alltid skyddsglasögon eller heltäckande visir vid monteringsarbete och körning.
- Bär aldrig löst sittande kläder som riskerar att fastna i rörliga delar.

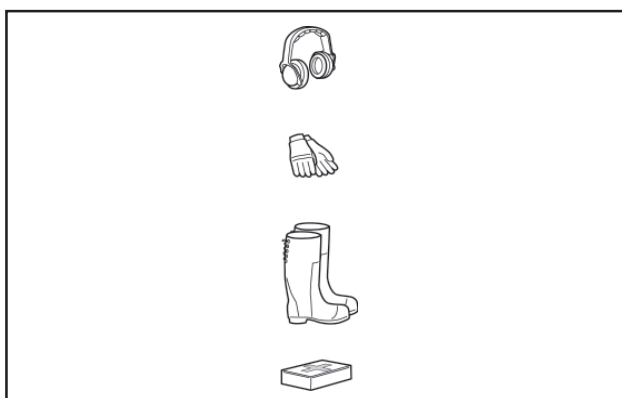

8011-292

*Personlig skyddsutrustning*

# SÄKERHETSINSTRUKTIONER

## Körning i sluttningar

Körning i sluttningar är ett av de arbetsmoment som innebär störst risk för att föraren ska förlora kontrollen över maskinen eller för att maskinen ska välta, vilket kan leda till svåra skador eller dödsfall. All klippning i sluttningar kräver extra försiktighet. Om du inte kan backa uppför en sluttning eller känner dig osäker, låt bli att klippa den.

### Gör så här

- Ta bort lösa föremål, t.ex. stenar och trädgrenar.
- Klipp uppåt och nedåt, aldrig från sida till sida.
- Kör aldrig åkgräsklipparen där marken lutar mer än 10°.
- Undvik att starta eller stanna i en sluttning. Om hjulen börjar slira, koppla ur aggregatet och kör långsamt nedför sluttningen.
- Kör alltid långsamt och i jämn fart i sluttningar.
- Gör inga plötsliga fart- eller riktningssändringar.
- Undvik onödiga svängar i sluttningar och om det är nödvändigt så sväng om möjligt långsamt och försiktigt nedåt.
- Var uppmärksam på och undvik att köra över fåror, hål och gupp. Risken för att maskinen ska välta är större på ojämnt underlag. Långt gräs kan dölja hinder.
- Kör långsamt. Använd små rörelser när du flyttar styrspakarna.
- Var extra försiktig när maskinen är försedd med extrautrustning som kan förändra stabiliteten.
- Klipp inte nära branter, diken eller stup. Maskinen kan plötsligt slå runt om ett hjul går över kanten av ett stup eller dike eller om en kant ger vika.
- Klipp inte vått gräs. Det är halt och däcken kan förlora fästet så att maskinen glider iväg.
- Försök inte stabilisera maskinen genom att sätta en fot i marken.
- Vid rengöring av underredet får maskinen aldrig vara placerad nära branter eller diken.

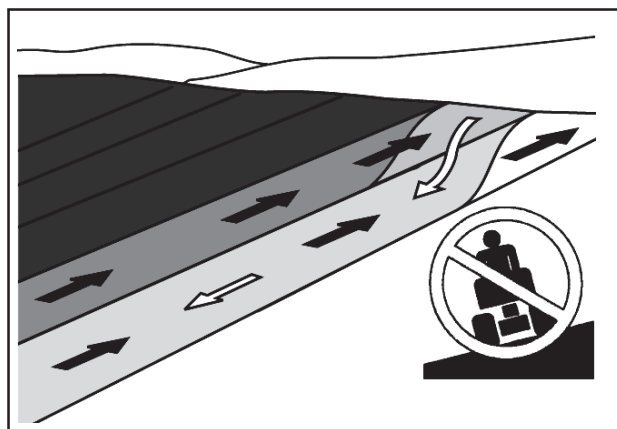

*Klipp uppåt och nedåt, aldrig från sida till sida*

8003-004



*Var extra uppmärksam vid körning i sluttningar*

8011-519

- Undvik att starta eller stanna i en sluttning. Om däcken inte biter, lyft då upp knivarna och fortsätt långsamt nedför sluttningen.
- Om maskinen stannar i uppförsbacke, lyft då upp knivarna och backa långsamt nedåt.
- Sväng inte i sluttningar om det inte är nödvändigt, och sväng i så fall om möjligt sakta och gradvis nedför sluttningen.

# SÄKERHETSINSTRUKTIONER

## Barn

- Allvarliga olyckor kan inträffa om du inte är på din vakt och ser till att inga barn finns i närheten av maskinen. Barn lockas ofta av maskinen och gräsklippningen. Räkna aldrig med att barn är kvar där du senast såg dem.
- Håll barn borta från arbetsområdet och under noggrann övervakning av en annan vuxen.
- Håll ögonen öppna och stäng av maskinen om barn beträder arbetsområdet.
- Titta alltid nedåt och bakåt, före och under körning bakåt så att du upptäcker eventuella småbarn.
- Låt aldrig ett barn åka med. De kan falla av och skada sig allvarligt eller förhindra riskfri manövrering.
- Tillåt aldrig barn att använda maskinen.
- Var särskilt uppmärksam nära hörn, buskar, träd och andra föremål som hindrar sikten.

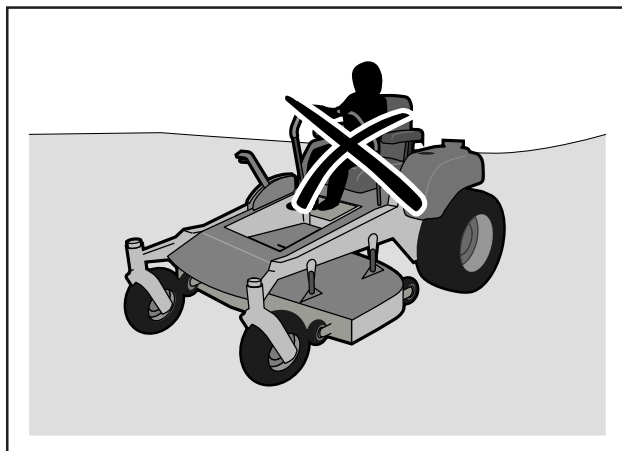

Tillåt aldrig barn att använda maskinen

8011-517



### **WARNING!**

**Motorn får aldrig startas när förarens golvplåt eller någon av skyddsplåtarna för klippaggregatets drivrem är demonterade.**

- Stanna motorn. Förhindra start av motorn genom att ta ur tändningsnyckeln innan du gör några justeringar eller något underhållsarbete.
- Fyll aldrig på bränsle inomhus.
- Bränsle och bränsleångor är giftiga och extremt brandfarliga. Var mycket försiktig vid all hantering av bränsle eftersom vårdslöshet kan orsaka personskador eller brand.
- Bränsle får bara förvaras i behållare som är avsedda för detta ändamål.
- Ta aldrig av bränsletankens lock och fyll aldrig på bränsle, när motorn är igång.

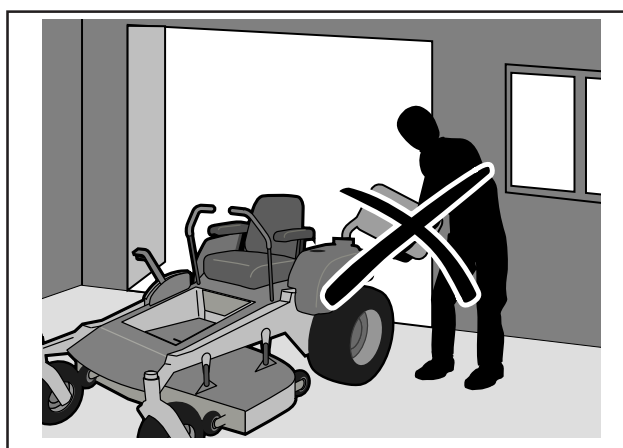

Fyll aldrig på bränsle inomhus

8011-516



# SÄKERHETSINSTRUKTIONER

- Låt motorn svalna innan du fyller på bränsle. Rök inte. Fyll aldrig på bränsle i närheten av gnistor eller öppen eld.
- Vid läckage på bränslesystemet får motorn inte startas förrän problemet har åtgärdats.
- Förvara maskinen och bränslet på ett sådant sätt att det inte finns någon risk för att läckande bränsle eller bränsleångor kan leda till skador.
- Kontrollera bränslenivån före varje användning och lämna plats för expansion av bränslet. Annars kan motorvärme eller solstrålning leda till att bränslet utvidgas och läcker ut.
- Överfyll inte. Om du spiller bränsle på maskinen, torka upp spillet och låt resten avdunsta innan du startar motorn. Om du har spillt bränsle på kläderna, byt kläder.
- Låt motorn svalna innan du gör något arbete i motorrummet.
- Var mycket försiktig vid hantering av batterisyra. Syra på huden kan orsaka allvarliga frätskador. Om du spiller syra på huden, spola genast med vatten.
- Syra i ögonen kan orsaka blindhet. Sök omedelbart läkarvård.
- Var mycket försiktig vid arbete med batteriet. Explosiva gaser bildas i batteriet. Arbeta aldrig med batteriet när du röker eller är i närheten av öppen eld eller gnistor. Batteriet kan explodera och orsaka allvarliga skador.
- Försäkra dig om att alla skruvar och muttrar är korrekt åtdragna, framför allt knivarnas fästsruvar, och att utrustningen är i gott skick.
- Gör inga förändringar på säkerhetsutrustningen. Kontrollera den regelbundet så att du vet att den fungerar. Maskinen får aldrig köras med defekta eller demonterade skyddsplåtar, skyddskåpor, säkerhetsbrytare eller annan skyddsutrustning.
- Ändra inte regulatorernas inställningar och kör inte motorn på för högt varvtal. Om du kör motorn på för högt varvtal riskerar du att skada maskinkomponenterna.



## **VARNING!**

**Motorn, avgassystemet och hydraulsystemets komponenter blir mycket varma under drift.**

**Risk för brännskador vid beröring.**



## **VARNING!**

**Batteriet innehåller bly och blyföreningar, kemikalier som anses orsaka cancer, fosterskador och andra skador på fortplantningssystemet. Tvätta händerna efter att du tagit i batteriet.**

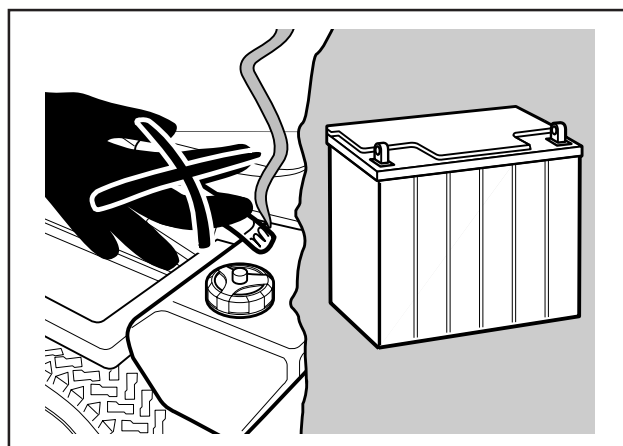

8011-563

*Rök inte när du arbetar med batteriet. Batteriet kan explodera och orsaka allvarliga skador*

# SÄKERHETSINSTRUKTIONER

- Använd aldrig maskinen inomhus eller i dåligt ventilerade utrymmen. Avgaserna från motorn innehåller kolmonoxid som är en luktlös, giftig och dödlig gas.
- Stanna och kontrollera utrustningen om du kör över eller på något. Åtgärda eventuella fel innan du startar igen.
- Gör aldrig några justeringar med motorn igång.
- Maskinen är endast provad och godkänd för att användas med den utrustning som medföljer i leveransen respektive sådan utrustning som rekommenderas av tillverkaren.
- Knivarna är skarpa och kan orsaka skärsår. Täck över knivarna eller bär skyddshandskar när du hanterar dem.
- Kontrollera parkeringsbromsens funktion regelbundet. Justera och underhåll efter behov.
- Gröngödslingsaggregatet ska bara användas vid önskemål om högre klippkvalitet på ytor som du känner väl till.
- Minska brandrisken genom att ta bort gräs, löv och annat skräp som kan ha fastnat under maskinen. Låt maskinen svalna innan du ställer in den för förvaring.

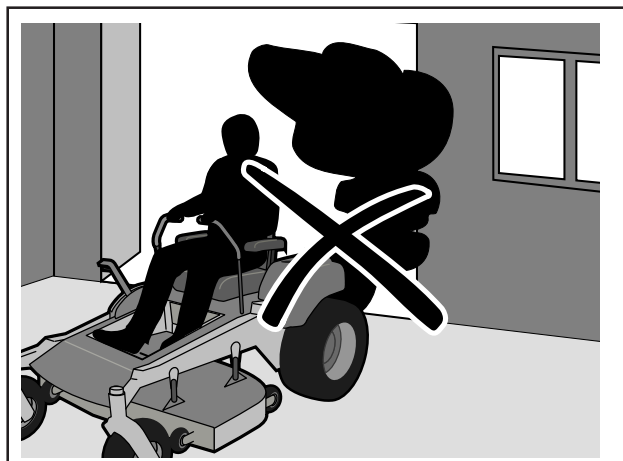

Kör aldrig maskinen i ett slutet utrymme

8011-515

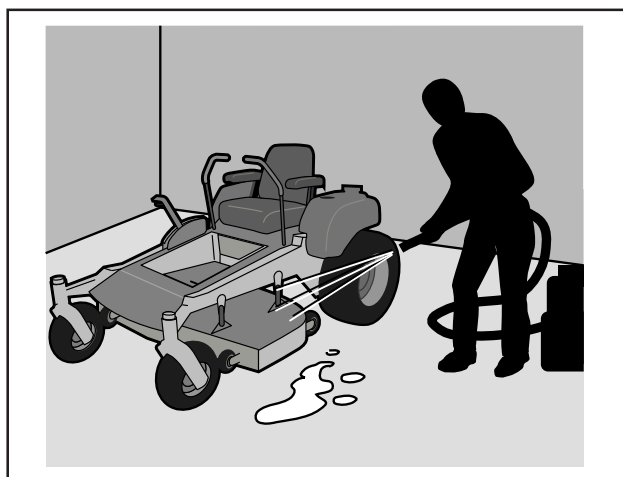

Rengör maskinen regelbundet

8011-514

## Transport

- Maskinen är tung och kan orsaka allvarliga krosskador. Var särskilt försiktig när den lastas av eller på en bil eller släpkärra.
- Använd en godkänd släpkärra vid transport av maskinen. Dra åt parkeringsbromsen, stäng av bränslekranen och se till att maskinen är fastspänd med godkänd utrustning, t.ex. band, kedjor eller rep, under transporten.
- Kontrollera vilka regler som gäller enligt vägtrafikförordning och lokala trafikföreskrifter före körning och transport på allmän väg.

### VIKTIG INFORMATION

**Parkeringsbromsen räcker inte för att hålla maskinen på plats under transport. Se till att maskinen är ordentligt fastspänd på transportfordonet. Backa maskinen upp på transportfordonet för att förhindra att den välter.**

## TEKNISKA DATA

BENSINVOLYM OCH -TYP	21 LITER BLYFRI 95 OKTAN
OLJETYP (SPI-SF-SJ):	SE INSTRUKTIONSBOKEN FÖR MOTORN
TÄNDSTIFT	SE INSTRUKTIONSBOKEN FÖR MOTORN
HASTIGHET (KM/H)	FRAMÅT: 0 - 10,5 BAKÅT: 0 - 5,6
DÄCKTRYCK	FRAM: 1 BAR BAK: 1 BAR
LADDNINGSSYSTEM:	KAWASAKI 13 A VID 3600 VARV/MIN
BATTERI:	MIN. KAP. 300 LÅDANS STORLEK: 133 (B) X 197 (L) X 152 (D)
ÅTDRAGNINGSMOMENT, KNIVSKRUV:	60-75 NM

## KUNDENS ANSVAR

- Läs och följ säkerhetsinstruktionerna.
- Se till att du underhåller, sköter och använder din gräsklippare med jämna mellanrum.
- Följ instruktionerna i kapitlen "Kundens ansvar" och "Förvaring" i den här bruksanvisningen.



### VARNING

Den här gräsklipparen är försedd med en förbränningsmotor och får inte användas på eller i närheten av ouppodlad skogsbevuxen, risbevuxen eller gräsbevuxen mark om inte motorns avgassystem är försett med ett gnistskydd som uppfyller gällande bestämmelser (i förekommande fall). Om ett gnistskydd används ska användaren se till att det alltid är i funktionsdugligt skick.

Ett gnistskydd som du monterar på ljuddämparen kan du köpa hos närmaste auktoriserade serviceverkstad/återförsäljare.

**GRATULERAR** till köpet av en ny gräsklippare. Den har designats, konstruerats, och tillverkats för att ge dig bästa tänkbara tillförlitlighet och prestanda.

Om du får något problem som du inte utan svårighet kan lösa på egen hand, kontakta då närmaste auktoriserade serviceverkstad/återförsäljare. Vi har kompetenta, välutbildade tekniker och de rätta verktygen för att utföra service och reparationer på denna gräsklippare. Läs igenom och spara den här bruksanvisningen. Instruktionerna hjälper dig att montera och underhålla din gräsklippare på rätt sätt. Följ alltid bruksanvisningens "SÄKERHETS-INSTRUKTIONER".

---

# MONTERING

---

Din nya gräsklippare har monterats på fabriken med undantag för de komponenter som lämnats omonterade av transportskäl. För att garantera korrekt och säker drift måste alla delar som du monterar på gräsklipparen dras åt ordentligt. Använd de verktyg som krävs för att garantera rätt åtdragning.

## ERFORDERLIGA VERKTYG FÖR MONTERINGEN

1. 9/16" fast nyckel eller 9/16" hylsa och spärrhandtag
2. Däcktrycksmätare
3. Kofot eller klohammare
4. Avbitartång

Hänvisningarna höger sida och vänster sida i den här bruksanvisningen avser hur du ser det när du sitter i maskinens förarstol.

## HUR DU TAR UR KLIPPAREN UR LÅDAN

### UPPACKNING UR LÅDAN

- Använd kofoten eller hammaren och ta först av lådans lock. Ta sedan loss sidorna på lådan och ställ undan dem. Var uppmärksam på utstickande spikar eller klammer.
- Ta av plastsäcken runt gräsklipparen.
- Använd avbitartången för att klippa av ev. plastband som håller fast maskinen i lådan.
- Lyft av stolen från gräsklipparens front och ställ den på en skyddad plats.

# MONTERING

## INNAN DU TAR AV KLIPPAREN FRÅN PLATTAN

### MONTERA STOLEN (se bild 1)

Stolen ska justeras framåt eller bakåt så att föraren bekvämt når pedalen för lyftning av klippaggregatet och kan köra gräsklipparen på ett säkert sätt. Se kapitlet "Service och justeringar" i den här bruksanvisningen.

- Ta av skyddshöljet från stolen.
- Ta loss vreden och deras brickor från stolen och lägg dem i förvaringsfacket i höger konsol.
- Lyft upp stolplåten så att du kommer åt undersidan utan problem.
- Montera ett av vreden med bricka genom att trä den gängade delen genom spåret i stolplåten och skruva fast vredet i motsvarande gängade hål i stolen.
- Gör samma sak med de andra tre.
- Placera stolen där du uppskattar att du vill ha den och dra åt vreden.
- Anslut kablaget till stolströmbrytaren.

Eventuellt kan du behöva justera stolen till önskat läge. Se kapitlet "Service och justeringar" i den här bruksanvisningen.

### MONTERA STYRSPAKARNA (se bild 2)

- Använd 9/16"-nyckeln eller hylsan med spärrhandtag och ta loss den nedre sexkantsskruven och fjäderbrickan från styrarmen.
- Fäll upp styrspaken så långt att du kan föra in skruven med fjäderbrickan genom spåret längst ned på styrspaken och skruva in den i styrarmen igen.
- Centra skruven i spåret på styrspaken. Använd den fasta nyckeln eller hylsnyckeln och dra åt både den övre och den nedre skruven.
- Gör samma sak på gräsklipparens andra sida.

Eventuellt kan du behöva justera styrspakarnas lägen så att de sitter bredvid varandra. Se kapitlet "Service och justeringar" i den här bruksanvisningen.

**OBS!** Nu kan du rulla eller köra av gräsklipparen från bottenplattan. Följ respektive anvisning nedan när du rullar/kör av gräsklipparen från bottenplattan.

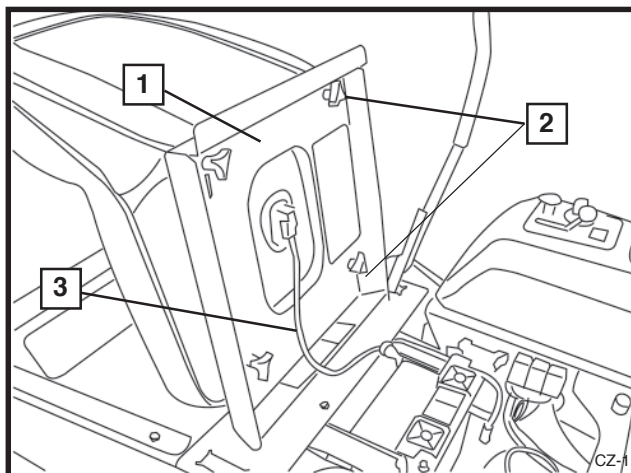

**BILD 1**

1. STOLPLÅT
2. VRED
3. KABLAGE

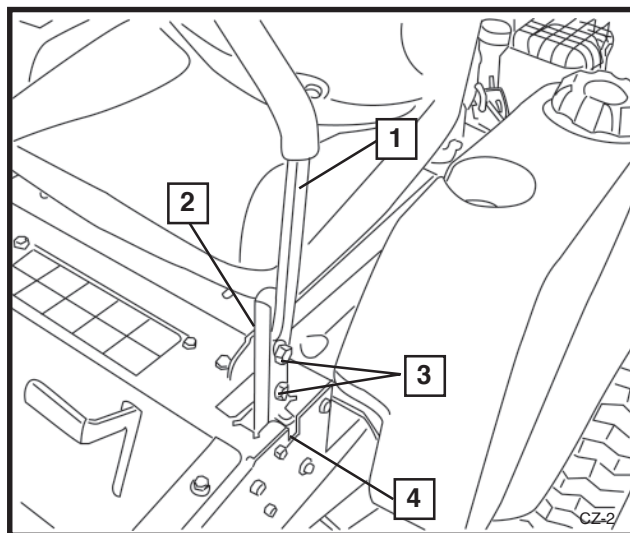

**BILD 2**

1. STYRSPAK
2. STYRARM
3. SEXKANTSSKRUVAR
4. NEUTRALLÄGE (YTTRE)

# MONTERING

## OM DU SKA RULLA AV GRÄSKLIPPAREN FRÅN PLATTAN (se kapitlet Drift för att se var reglagen sitter och hur de fungerar)

- Gå till gräsklipparens baksida och ställ bypassreglagen för IZT (axel för vändning på stället) i bypassläge, för att koppla ur IZT-funktionen (se "TRANSPORT" i kapitlet Drift i den här bruksanvisningen).
- Sätt dig på gräsklipparen och lyft klippaggregatet till högsta klipphöjden genom att trycka på lyftpedalen.
- Lossa parkeringsbromsen.
- Rulla av gräsklipparen framåt eller bakåt från plattan.

## OM DU SKA KÖRA AV GRÄSKLIPPAREN FRÅN PLATTAN (se kapitlet Drift för att se var reglagen sitter och hur de fungerar)



### VARNING

Innan du startar, läs alla instruktionerna i kapitlet Drift i den här bruksanvisningen och se till att du förstår och följer dem. Försäkra dig om att gräsklipparen befinner sig på en väl ventilerad plats. Se till att området framför maskinen är fritt från andra människor och föremål.

- Försäkra dig om att du har genomfört alla monteringspunkterna ovan.
- Kontrollera oljenivån i motorn och fyll på bensin i tanken.
- Ställ bypassreglagen för IZT (axel för vändning på stället) i köräge (se "TRANSPORT" i kapitlet Drift i den här bruksanvisningen).
- Sätt dig på förarplatsen och dra åt parkeringsbromsen.
- Ställ styrspakarna i det yttre neutralläget.
- Lyft klippaggregatet till högsta klipphöjden genom att trycka på lyftpedalen.
- Ställ gasreglaget i chokeläget.
- Starta motorn. När motorn startar, flytta gasreglaget till tomgångsläget.
- Lossa parkeringsbromsen.
- Ställ styrspakarna i driftläget.
- Skjut försiktigt styrspakarna framåt och kör långsamt av gräsklipparen från bottenplattan.
- Flytta tillbaka styrspakarna till neutralläget.
- Dra åt parkeringsbromsen.
- Vrid tändningsnyckeln till läget "OFF".

## KONTROLLERA DÄCKTRYCKET

Korrekt tryck i däcken är viktigt för att uppnå bästa klippresultat.

- Kontrollera däcktrycket och justera vid behov. Se kapitlet "TEKNISKA DATA" i den här bruksanvisningen.

## CHECKLISTA

### GA IGENOM FÖLJANDE CHECKLISTA

- Alla monteringspunkter är avklarade
- Inga lösa delar kvar i lådan
- Stolen är rätt inställd och fast monterad
- Alla däck har rätt lufttryck
- Kontrollera kabeldragningen. Kontrollera att alla anslutningar sitter säkert och att kablarna är klamrade.
- Innan du kör gräsklipparen, se till att bypassreglagen för IZT (axel för vändning på stället) står i köräge.

### SÅ LÄNGE DU HÅLLER PÅ ATT LÄRA DIG ANVÄNDA GRÄSKLIPPAREN, VAR SÄRSKILT UPPMÄRKSAM PÅ FÖLJANDE:

- Korrekt oljenivå i motorn.
- Bränsletanken fylld med färsk, ren, blyfri bensin. Kontrollera vilka bränslekrav som ställs i instruktionsboken för motorn.
- Lär känna alla reglage – var de sitter och hur de fungerar. Prova hur de känns att manövrera, innan du startar motorn.
- Bekanta dig med hur maskinen uppför sig på plan mark med klippaggregatet urkopplat.
- Försäkra dig om att bromssystemet fungerar som det ska. Vid behov av justeringar, se kapitlet Service och justeringar.

# DRIFT

## REGLAGE



BILD 3

- 1. PTO-BRYTARE** – Används för att koppla in och koppla ur drivningen av klippaggregatet.
- 2. FOTPEDAL** – Används för att lyfta och sänka klippaggregatet och ställa in olika klipphöjder.
- 3. STYRSPAKAR** – Styr gräsklipparens körriktning och hastighet, framåt och bakåt.
- 4. CHOKEREGGLAGE** – Används vid start av kall motor.
- 5. GASREGLAGE** – Används för att reglera motorns varvtal.
- 6. BYPASSREGLAGE för IZT (axel för vändning på stället)** – Förbikopplar IZT så att maskinen kan rullas för hand.
- 7. TÄNDNINGSLÅS** – Används för starta och stänga av motorn.
- 8. PARKERINGSBROMSSPAK** – Används för att dra åt och lossa parkeringsbromsen.
- 9. REMSPÄNNINGSSPAK** – Används för att lossa klippaggregatets remspänning för att underlätta demontering och byte av remmen.
- 10. DRIFTTIMMÄTARE** – Visar antalet drifttimmar.

# DRIFT

## HUR DU ANVÄNDER GRÄSKLIPPAREN

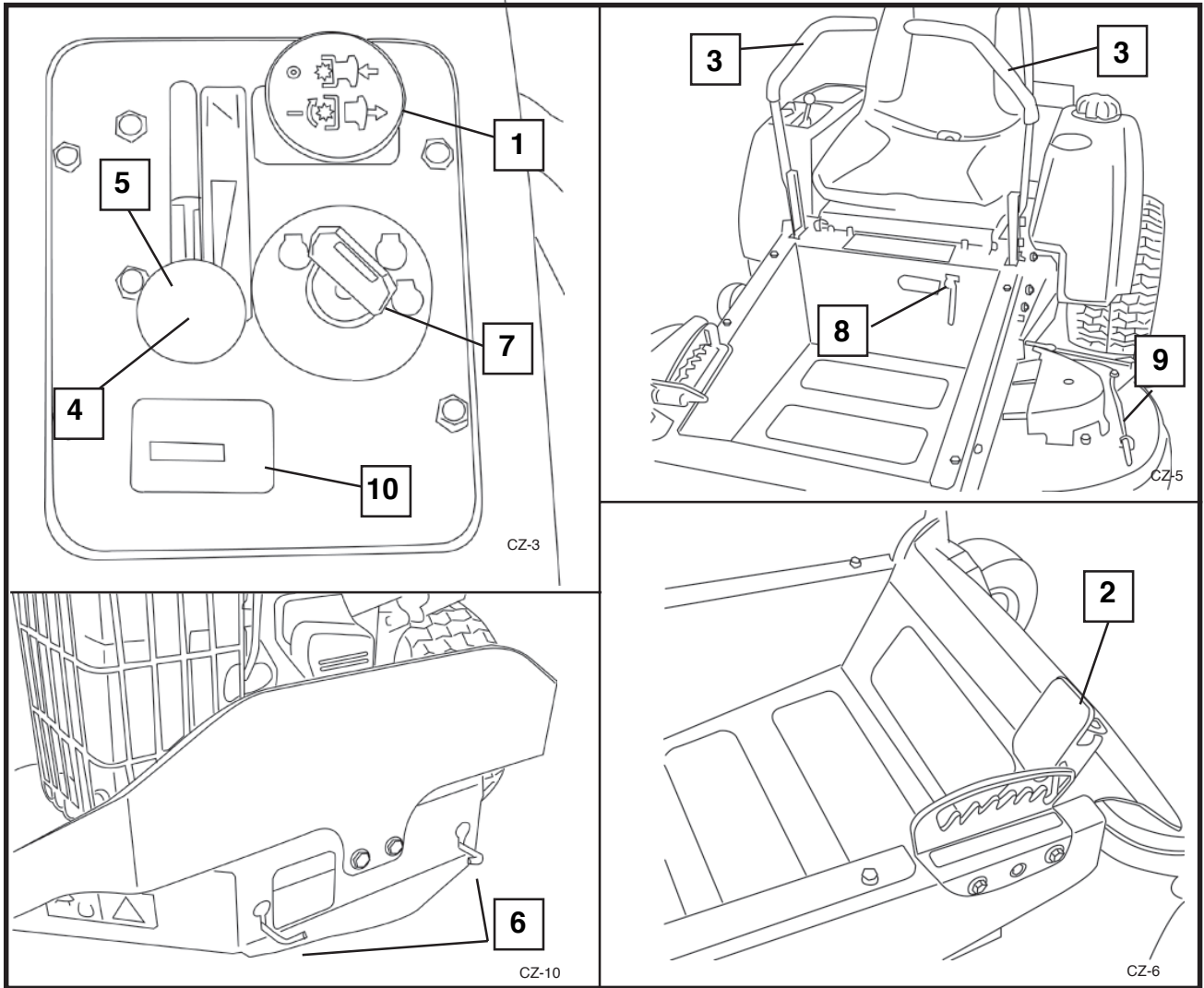
### ÅTDRAGNING AV PARKERINGSBROMSEN (se bild 3)

Din gräsklippare är utrustad med ett förarnärvarosystem. När motorn är igång kommer varje försök från förarens sida att lämna förarplatsen, utan att först dra åt parkeringsbromsen, medföra att motorn stannar.

- Dra spaken uppåt och åt höger för att ansätta parkeringsbromsen. Se till att spaken är spärrad på höger sida.

### KLIPPAGGREGATETS KNIVAR

- För att koppla ur drivningen av klippaggregatets knivar, tryck ned PTO-brytaren till urkopplat läge.

### MOTORN

- Flytta gasreglaget till lågfartsläget.

**OBS!** Om du inte flyttar gasreglaget till lågfartsläget utan låter motorn gå på tomgång innan du stänger av den så riskerar den att baktända.

- Vrid startnyckeln till "OFF" och ta ur nyckeln. Ta alltid ur nyckeln när du lämnar klipparen för att undvika obehörig användning.
- Använd aldrig choken för att stänga av motorn.

**VIKTIGT! OM DU LÄMNAR TÄNDNINGSLÅSET I NÅGOT ANNAT LÄGE ÄN "OFF" SÅ KOMMER BATTERIET ATT LADDAS UR.**



### VARNING

Stanna alltid klipparen helt innan du lämnar förarstolen för att tömma gräsupsamlare etc.

### MANÖVRERING AV GASREGLAGET (se bild 3)

Kör alltid motorn på fullgas under drift. Gasreglaget är försett med ett chokeläge. Om du trycker gasreglaget hela vägen fram så chokar du motorn. Full gas får du genom att trycka reglaget framåt tills du känner ett motstånd.

- Om du kör motorn på lägre effekt än fullgas så försämras batteriladdningen
- Full gas ger bäst klippresultat.

### MANÖVRERING AV CHOKEREGLAGET (se bild 3)

Använd alltid chokereglaget vid start av kall motor. Använd det inte när motorn är varm.

- För att choka trycker du gasreglaget så långt fram det går.
- För att sluta choka drar du chokereglaget bakåt tills det klickar.

### KÖRNING FRAMÅT OCH BAKÅT (se bild 4)

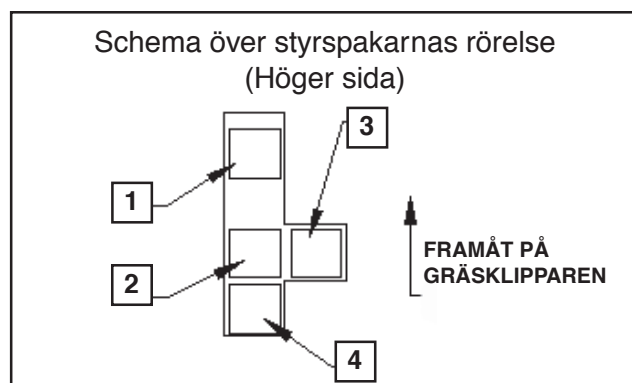

**BILD 4**

1. FRAMÅT
2. NEUTRAL
3. YTTRE NEUTRALLÄGE NEUTRALLÅS
4. BAKÅT

**VIKTIGT!** STYRSPAKARNA ÅTERGÅR TILL NEUTRALLÄGET NÄR DU SLÄPPER DEM. DET KAN GÖRA ATT GRÄSKLIPPAREN STANNAR TVÄRT.

Du styr rörelseriktningen och farten med hjälp av styrspakarna på varsin sida av klipparen.

Vänster styrspak bestämmer oljeflödet i vänster IZT till vänster hjul. Höger styrspak bestämmer oljeflödet i höger IZT till höger hjul.



# DRIFT

**OBS!** För att kunna köra måste du sitta på stolen och lossa parkeringsbromsen innan du flyttar styrspakarna från de yttre neutrallägena, annars stannar motorn. Fig. 4 och 4A.

Om du för båda spakarna lika långt framåt eller bakåt så kör maskinen rakt i respektive riktning. Fig. 4 och 4A

När du för en av spakarna framåt så kommer höger eller vänster hjul att börja rotera framåt. För att stanna flyttar du båda spakarna till neutralläget.

Om du vill svänga åt höger när du kör framåt så för du höger spak bakåt mot neutralläget. Då kommer höger hjul att rotera långsammare och maskinen att svänga åt det hållet.

Om du vill svänga åt vänster när du kör framåt så för du vänster spak bakåt mot neutralläget. Då kommer vänster hjul att rotera långsammare och maskinen att svänga åt det hållet.

Om du vill rotera på stället skjuter du den ena spaken bakåt från mittläget och den andra lite framåt.

**OBS!** Rotationsriktningen när du vänder på stället bestäms av vilken av spakarna du för bakåt. Du för alltså vänster spak bakåt när vill rotera åt vänster och vice versa.

**Var extra försiktig när du gör den här manövern. Maskinen kan svänga runt väldigt fort när den ena spaken står för långt framför den andra.**

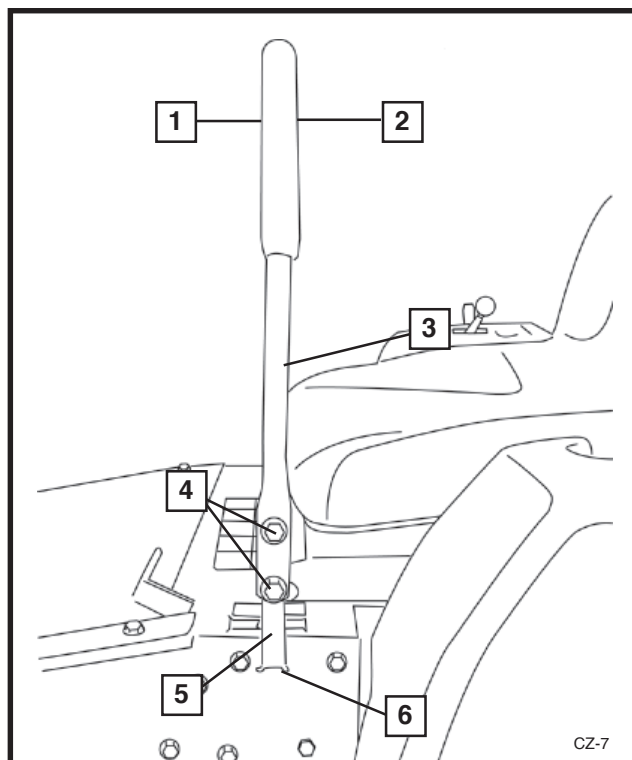

**BILD 4A**

1. FRAMÅT
2. BAKÅT
3. STYRSPAK
4. SEXKANTSMUTTRAR OCH BRICKOR
5. STYRARM
6. YTTRE NEUTRALLÄGE



**OBS!**

**DU FÅR INTE belasta styrspakarna med för stor kraft eller använda dem som hjälp vid demontering av maskinen. Felaktig användning leder till böjda styrspakar.**

## JUSTERING AV KLIPPHÖJDEN (se bild 5)

Klipphöjden justerar du genom att trycka på fotpedalen så att klippaggregatet lyfts upp. Om du vill sänka aggregatet lägger du vikten på ovansidan av pedalen för är frikoppla den medan du låter lyftarmen pendla bakåt. För att ställa in önskad klipphöjd överför du kraften till nederdelen av pedalen så att den greppar i resp. spår i höjdplattan. Klipphöjden är justerbar mellan 38 mm (1 1/2") och 114 mm (4 1/2") i steg om 12,7 mm (1/2"). Höjden är mätt från marknivå till knivspetsen med motorn avstängd.

- En vanlig gräsmatta bör klippas till höjden 6 cm (2 1/2") vid sval väderlek och inte kortare än 7,5 cm (3") under de varma månaderna. Du får friskare och finare gräsmatta om du klipper den ofta.
- Om gräset är högre än 15 cm bör du klippa det två gånger för att få ett bra resultat. Klipp först med relativt hög klipphöjd och sedan en andra gång till önskad höjd.

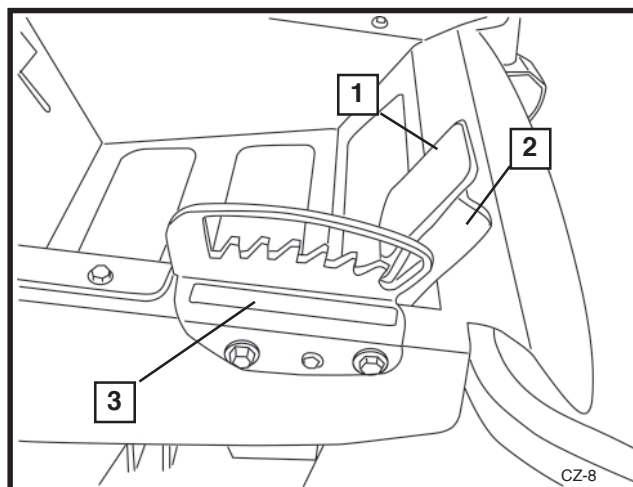

**BILD 5**

1. FOTPEDAL
2. LYFTARM
3. HÖJDPLATTA

## JUSTERING AV STÖDRULLAR

(se bild 6)

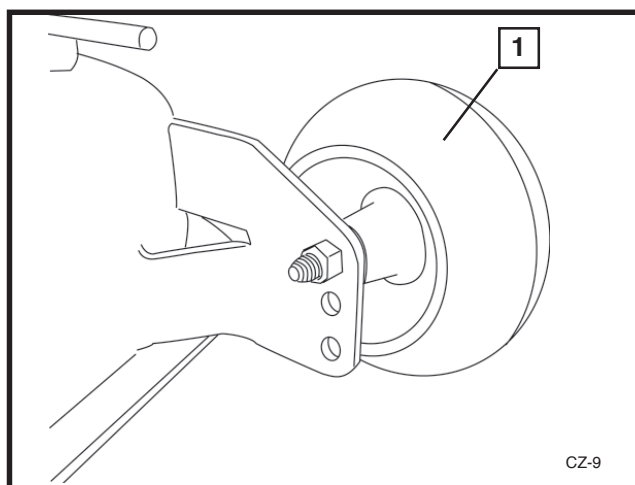

**BILD 6**

1. STÖDRULLE

Stödrullarna är korrekt justerade om de svävar strax över marknivå när klippaggregatet står i driftläge med önskad klipphöjd inställd. Stödrullarna ser då till att hålla klippaggregatet på rätt nivå så att du på de flesta underlag undviker skalpering av gräset.

**OBS!** Placera klipparen på en plan yta när du justerar stödrullarna.

- Ställ in klippaggregatet på önskad klipphöjd (se "JUSTERING AV KLIPPHÖJDEN" i kapitlet Drift i den här bruksanvisningen).
- Använd en 3/4" nyckel (19 mm) och en 9/16" nyckel och ta loss muttern och flänsskruven från stödrullen.
- Sänk ned stödrullen mot marken och lyft upp den till närmast högre hål.
- Sätt tillbaka flänsskruven och muttern och dra åt.
- Se till att alla stödrullar är monterade i samma läge.
- Se till att du justerar stödrullarnas läge om du ändrar klipphöjden.

**VIKTIGT!** STÖDRULLARNA FÅR INTE ANVÄNDAS SOM STYRHJUL EFTERSOM DET KAN LEDA TILL ATT STÖDRULLARNA OCH KLIPPAGGREGATET SKADAS.

## MANÖVRERING AV GRÄSKLIPPAREN

Din gräsklippare är utrustad med ett förarnärvarosystem. När motorn är igång kommer varje försök från förarens sida att lämna förarplatsen utan att först dra åt parkeringsbromsen resultera i att motorn stannar.

- Välj önskad klipphöjd.
- Starta klippaggregatet genom att dra PTO-brytaren till inkopplat läge.
- För att koppla ur drivningen av klippaggregatets knivar, tryck ned PTO-brytaren till urkopplat läge.



### VARNING

**Du får inte använda klippaggregatet om inte endera gräsuppsamlaren, gröngödslingsaggregatet eller utkastaren sitter på maskinen.**

## ANVÄNDNING I SLUTTNINGAR



### VARNING

**Kör aldrig uppför eller nedför sluttningar som är brantare än 10 grader. Och kör aldrig på tvären i sluttningar.**

- Använd lägsta möjliga hastighet vid start uppför eller nedför sluttningar.
- Undvik att stanna eller ändra hastighet i en sluttning.
- Om det är helt nödvändigt att stanna, ställ styrspakarna i det yttre låsta neutralläget och dra åt parkeringsbromsen.

**VIKTIGT!** Styrspakarna återgår till neutralläget när du släpper dem. Det kan göra att gräsklipparen stannar tvärt.

- För att börja köra igen, lossa parkeringsbromsen.
- Dra in styrspakarna mot mitten av klipparen och tryck dem framåt för att återuppta rörelsen framåt.
- Gör alla svängmanövrer långsamt.

# DRIFT

## TRANSPORT (se bild 7)

Om du ska flytta gräsklipparen för hand, se till att du öppnar bypassreglagen för IZT (axel för vändning på stället). Bypassreglagen för IZT sitter baktill på ramen, nedanför bakre motorkåpan.



**OBS!**

**Bogsera aldrig det här fordonet. Det kan skada drivsystemet.**

- Lyft upp klippaggregatet till den högsta klipphöjden.
- Dra ut bypassreglagen för IZT och sätt dem i spåren så att de stannar kvar i bypassläge.
- För att koppla in IZT-drivningen igen, gör ovanstående procedur i omvänd ordningsföljd.



**VARNING**

**Dra aldrig någon släpvagn eller liknande efter gräsklipparen. De riskerar att vikas in eller välta och förstöra maskinen och ev. skada användaren allvarligt.**

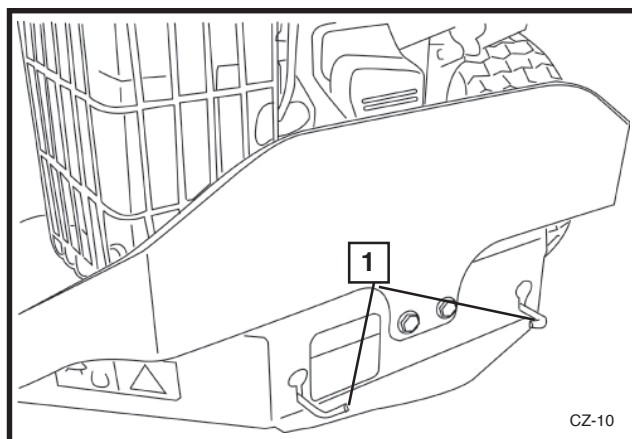

**BILD 7**

1. IZT BYPASSREGLAGE

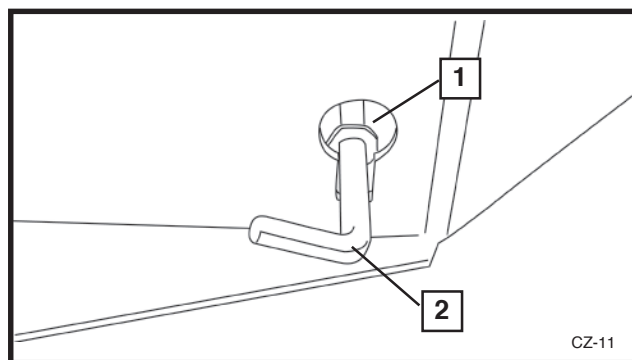

**BILD 7A**

1. FLÄNSEN INNANFÖR BAKRE KÅPAN  
2. IIZT BYPASS-REGLAGE I KÖRLÄGE

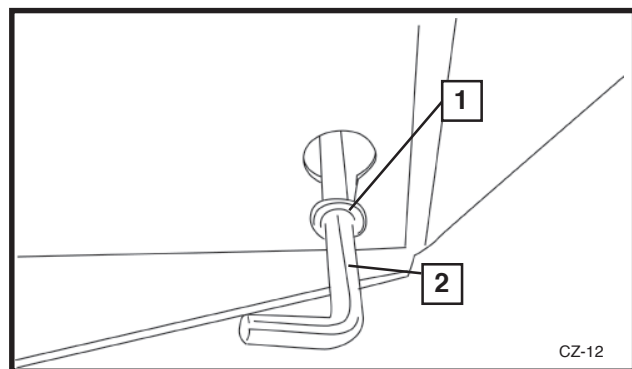

**BILD 7B**

1. FLÄNSEN UTANFÖR BAKRE KÅPAN  
2. IZT BYPASS-REGLAGE I BYPASSLÄGE

## INNAN DU STARTAR MOTORN

### KONTROLLERA OLJENIVÅN I MOTORN

- När din gräsklippare levererades från fabriken var den fylld med motorolja, 10W-30.
- Kontrollera oljenivån i motorn när gräsklipparen står plant.
- För korrekt oljenivå, se instruktionsboken för motorn.
- För byte av motorolja, se kapitlet Kundens ansvar i den här bruksanvisningen.

### FYLL PÅ BENSIN

- Fyll bränsletanken. Använd färsk, ren, blyfri bensin med oktantal 87 eller högre. (Om du använder blyad bensin ökar beläggningarna av kol och blyoxider vilket minskar ventilernas livslängd). Blanda inte in olja i bensinen. Köp bränsle i sådana kvantiteter att du förbrukar den inom 30 dagar, så vet du att den alltid är färsk.

**VIKTIGT!** OM DU SKA KÖRA MASKINEN NÄR TEMPERATUREN UNDERSTIGER 0°C, ANVÄND FÄRSK, REN BENSIN AV VINTERKVALITET FÖR ATT UNDERLÄTTA KALLSTART.



### OBS!

Erfarenheten visar att alkoholblandade bränslen (eller tillsats av etanol eller metanol) kan absorbera fukt som leder till separation eller syrabildning vid förvaring. Syrahaltig bensin kan skada en motors bränslesystem under förvaring. För att undvika motorproblem, töm bränslesystemet före förvaring som överstiger 30 dagar. Töm bränsletanken, starta motorn och låt den gå tills bränsleledningen och förgasaren är tömda. Fyll på färskt bränsle nästa säsong. I kapitlet Förvaring hittar du mer information. Fyll aldrig på motor- eller förgasarrengöringsmedel i bränsletanken. Det kan leda till bestående skador.



### VARNING

Fyll på till underkanten av påfyllningsröret. Överfyll inte. Torka upp ev. olje- eller bränslespill. Du får inte förvara, spilla eller använda bensin nära öppen eld.

---

# DRIFT

---

## START AV MOTORN (se bild 3)

När du startar motorn för första gången eller när du har kört slut på bränslet, måste du köra startmotorn extra länge för att bränslet ska nå fram från tanken till motorn.

- Se till att bypassreglagen för IZT (axel för vändning på stället) står i körläge.
- Sätt dig på förarplatsen och lossa parkeringsbromsen.
- Kontrollera att drivningen av klippaggregatet är urkopplad.
- Flytta gasreglaget till chokeläget.
- Om motorn är varm behöver du troligen inte choka

**OBS!** Innan du startar, läs anvisningarna för varm- och kallstart nedan.

- Sätt i nyckeln i tändningslåset och vrid den medurs till "START". Släpp nyckeln så fort motorn startar. Kör aldrig startmotorn längre än 15 sekunder per minut. Om motorn inte startar efter flera försök, ställ gasreglaget i chokeläget, vänta några minuter och försök igen. Om motorn fortfarande inte startar, flytta tillbaka gasreglaget till högfartsläget och gör om försöket.

## START I VARM VÄDERLEK (10 °C och uppåt)

- När motorn startar, dra långsamt tillbaka gasreglaget tills motorn börjar gå jämnt. Om motorn börjar gå ojämnt, skjut fram reglaget igen för att choka motorn några sekunder. Fortsätt sedan att dra tillbaka gasreglaget till högfartsläget.
- Nu kan du använda PTO-brytaren och styrpakarna. Om motorn inte klarar av belastningen, starta om den och låt den värmas upp någon minut genom att använda choken enligt beskrivningen ovan.

## START I KALL VÄDERLEK (10 °C och därunder)

- När motorn startar, dra långsamt tillbaka gasreglaget tills motorn börjar gå jämnt. Fortsätt att dra tillbaka gasreglaget i små steg så att motorn klarar av små förändringar i hastighet och belastning och fortsätt tills gasreglaget är tillbaka i högfartsläget. Om motorn börjar gå ojämnt, skjut fram reglaget igen för att choka motorn några sekunder. Fortsätt sedan att långsamt dra tillbaka gasreglaget till högfartsläget. Det här kan kräva en uppvärmningsperiod för motorn på allt från några sekunder till flera minuter, beroende på temperaturen.

## KLIPPNINGSTIPS

- Klippaggregatet bör vara korrekt nivåjusterat för att uppnå bästa klippresultat. Se "NIVÅJUSTERING AV KLIPPAGGREGATET" i kapitlet "Service och justeringar" i den här bruksanvisningen.
- Vänster sida av gräsklipparen ska användas för trimning.
- Kör så att klipplet kastas ut över de områden som du redan har klippt. Se till att du har de klippta områdena till höger om maskinen. Då får du bättre spridning av klipplet och ett jämnare klippresultat.
- Om gräset är extremt långt måste du klippa det två gånger för att minska belastningen och risken för att torrt klipp fattar eld. Klipp först med relativt hög klipphöjd och sedan till önskad höjd.
- Klipp inte gräset när det är vått. Vått gräs sätter igen aggregatet och bildar fula kokor på gräsmattan. Låt gräset torka innan du klipper.
- **Kör alltid med fullt gaspådrag när du klipper.** Då får du bättre klippresultat och en väl fungerande gräsutkastning. Välj en körhastighet som är tillräckligt låg för att klippaggregatet ska fungera bra samtidigt som du får ett högklassigt klippresultat. När du använder maskinen tillsammans med något tillbehör ska du anpassa körhastigheten efter underlaget och så att tillbehöret fungerar som det ska.

# KUNDENS ANSVAR

UNDERHÅLLSSCHEMA							
	Före varje användning	VAR					Före förvaring
		8:e timme	25:e timme	50:e timme	100:e timme	Varje säsong	
Kontrollera bromsfunktionen	X	X					
Kontrollera däcktrycket	X	X					
Kontrollera förarnärvaro- och förreglingssystemen	X						
Kontrollera ev. lösa förband	X				X 5		X
Skärp/byt knivar			X 3				
Smörjschema			X				X
Kontrollera batterinivån			X 4				
Rengör batteriet och polerna			X				X
Kontrollera kilremmarna					X		
Kontrollera oljenivån i motorn	X	X					
Byt motorolja (och oljefilter)				X 1, 2			X
Byt motorolja (men inte oljefilter)			X 1, 2				X
Rengör luftfiltret			X 2				
Rengör luftgallret			X 2				
Inspektera ljuddämparen/gnistskyddet				X			
Byt oljefilter					X 1, 2		
Rengör motorns kylflänsar					X 2		
Byt tändstift					X	X	
Byt luftrenarens pappersfilter					X 2		
Byt bränslefilter						X	

- 1 - Byt oftare om maskinen belastas hårt eller arbetar vid hög omgivningstemperatur.  
 2 - Tätare serviceintervall om maskinen arbetar i smutsiga eller dammiga förhållanden.

- 3 - Byt knivarna oftare vid klippning i sandig jord.  
 4 - Krävs inte om batteriet är underhållsfritt.  
 5 - Dra åt framaxelns lagerskruv till max 45 Nm. Dra INTE åt för hårt.

## ALLMÄNNA REKOMMENDATIONER

Garantin för den här gräsklipparen gäller inte för delar som utsatts för åverkan eller bristande skötsel av användaren. För att garantin ska gälla måste användaren underhålla gräsklipparen i enlighet med instruktionerna i den här bruksanvisningen.

Viss justeringar behöver genomföras med jämna mellanrum för att hålla gräsklipparen i gott skick.

Alla justeringar i kapitlet "Service och justeringar" ska kontrolleras minst en gång per säsong.

- En gång om året bör du byta tändstift, rengöra eller byta luftfiltret och kontrollera slitaget av knivar och remmar. Med nytt tändstift och rent luftfilter får du korrekt luft/bränsleblandning så att din motor går bättre och håller längre.

## FÖRE VARJE ANVÄNDNING

- Kontrollera oljenivån i motorn.
- Kontrollera bromsfunktionen.
- Kontrollera däcktrycket.
- Kontrollera att förarnärvaro- och förreglingssystemen fungerar som de ska.
- Kontrollera ev. lösa förband.

# KUNDENS ANSVAR

## SMÖRJSHEMA

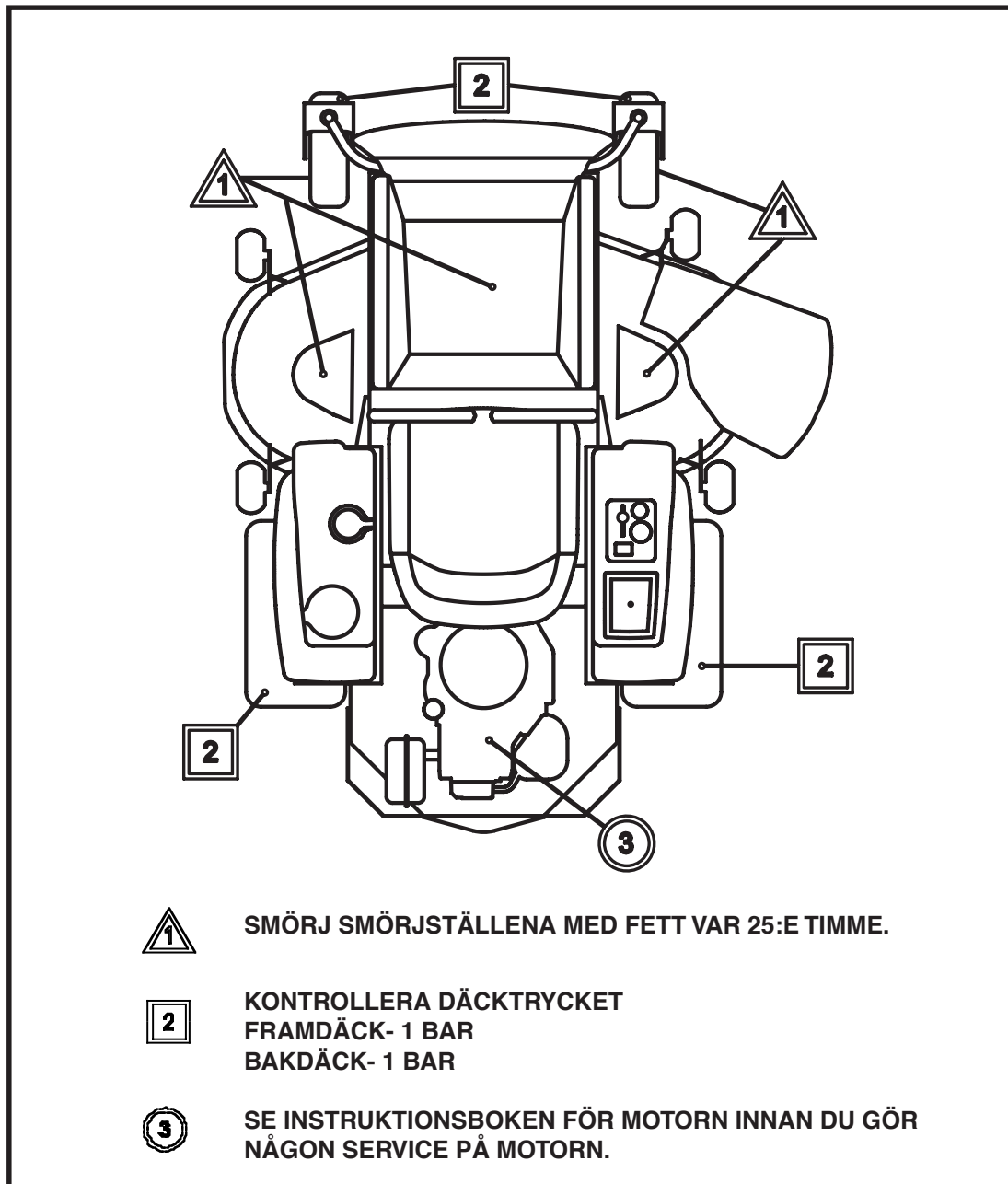

**VIKTIGT!** SMÖRJ INTE DE LAGERSTÄLLEN SOM HAR SPECIELLA NYLONLAGER MED OLJA ELLER FETT. VISKÖSA SMÖRJMEDEL ABSORBERAR DAMM OCH SMUTS SOM FÖRKORTAR LIVSLÅNGDEN FÖR DE SJÄLVSMÖRJANDE LAGREN. OM DU ÄNDÅ VILL SMÖRJA DEM SÅ ANVÄND SPARSAMMA MÄNGDER MED GRAFITBASERAT PULVERSMÖRJMEDEL.



# KUNDENS ANSVAR

## DÄCK

- Se till att lufttrycket är korrekt i alla däcken (se kapitlet "TEKNISKA DATA" i den här bruksanvisningen).
- Håll däcken fria från bensin, olja och insektsbekämpningsmedel som kan skada gummit.
- Undvik att köra över stubbar, stenar, djupa spår, skarpa föremål och annat som kan förstöra däcken.

**OBS!** Om du behöver laga en punktering eller stoppa mindre läckage kan du köpa däcklagningsmedel hos din återförsäljare. Däcklagningsmedlet förhindrar även torrsprickor och korrosion.

## FÖRARNÄRVAROSYSTEM

Se till att förarnärvaro- och förreglingssystemen fungerar som de ska. Om din gräsklippare inte fungerar enligt beskrivningen, åtgärda felet omedelbart.

- Det ska inte gå att starta motorn om inte handbromsen är åtdragen, PTO-brytaren är urkopplad (nedtryckt), föraren sitter på stolen och styrspakarna står i de yttre lägena.
- När motorn är igång ska varje försök från förarens sida att lämna förarplatsen utan att först dra åt parkeringsbromsen resultera i att motorn stannar.
- När motorn är igång och PTO-brytaren är inkopplad ska varje försök från förarens sida att lämna förarplatsen, utan att först koppla ur PTO-brytaren, resultera i att motorn stannar.
- När motorn är igång och styrspakarna är infällda ska varje försök från förarens sida att lämna förarplatsen, utan att först fälla ut styrspakarna, resultera i att motorn stannar.
- PTO-brytaren ska aldrig gå att koppla in om inte föraren sitter på stolen.

## KNIVSKÖTSEL

För att klippresultatet ska bli så bra som möjligt måste knivarna vara skarpa. Byt ut böjda eller skadade knivar.

## KNIVDEMONTERING (se bild 8)

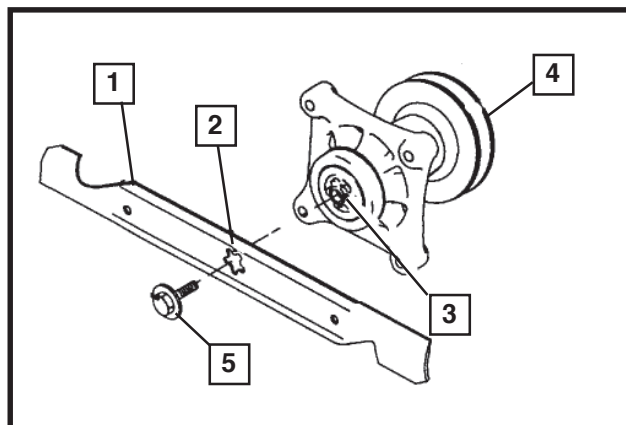

**BILD 8**

1. KNIV
2. CENTRUMHÅL
3. STJÄRNFÄSTE
4. KNIVHUS
5. KNIVSKRUV (SPECIAL)

**OBS!** Skydda dina händer med handskar och/eller linda in kniven i tjockt tyg.

- Skruva loss knivskruven moturs.
- Montera den nya eller skärpta kniven med märket "THIS SIDE UP" vänt mot klippaggregatet och knivhuset.

**VIKTIGT!** FÖR ATT KNIVEN SKA MONTERAS KORREKT MÅSTE CENTRUMHÅLET PASSA IN I STJÄRNFÄSTET I KNIVHUSET.

- Montera och dra åt knivskruven ordentligt (60 - 75 Nm åtdragningsmoment).

**VIKTIGT!** DEN SPECIELLA KNIVSKRUVEN ÄR HÄRDAD.

# KUNDENS ANSVAR

## SKÄRPNING AV KNIVEN (se bild 9)

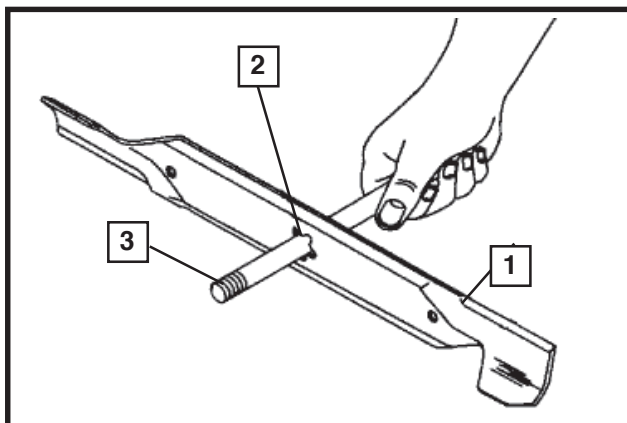

**BILD 9**

1. KNIV
2. CENTRUMHÅL
3. 55/8" (ca 16 mm) SKRUV ELLER RUNDSTÅL



### VARNING

**Om du måste lyfta upp gräsklipparen i samband med reparation eller service, använd pallbockar som ger ett bra stöd åt maskinen. DU FÅR INTE lita på hydrauliska eller mekaniska domkrafter**

Se till att kniven är balanserad. En obalanserad kniv skapar stora vibrationer som kan skada gräsklipparen och motorn.

- Du kan skärpa kniven med en fil eller slipsten. Försök inte skärpa med kniven kvar på klipparen.
- För att kunna kontrollera knivens balans behöver du ett rundstål eller en skruv med ca 16 mm diameter (5/8") eller en konbalanseringsenhet. (Om du använder en konbalanseringsenhet, följ anvisningarna som medföljer enheten.)

**OBS!** Använd inte en spik när du kontrollerar knivbalansen. Urtagen i centrumhålet kan förefalla att vara centrerade men det är de inte.

- Trä kniven över den ogängade delen av en skruv eller ett rundstål och håll skruven eller stålet parallellt med marken. Om kniven är balanserad ska den stå kvar i horisontellt läge. Om någon av ändarna är tyngre, skärp den sidan av kniven tills den är balanserad.

## BATTERI

Din gräsklippare är utrustad med ett underhållsfritt batteri som inte kräver någon service. Om du med jämna mellanrum laddar batteriet med en batteriladdare för bilar så ökar emellertid dess livslängd.

- Håll batteriet och dess poler rena.
- Se till att kabelskoskruvarna är ordentligt åtdragna.
- Ladda upp med 6-10 ampere under en timme.

**OBS!** Försök inte öppna eller ta bort lock eller kåpor. Du behöver inte fylla på eller kontrollera elektrolytnivån.

## RENGÖRING AV BATTERIET OCH POLERNA

Korrosion och smuts på batteriet och polerna kan göra att batteriet "läcker" ström.

- Ta av polskyddet.
- Koppla först bort den SVARTA batterikabeln och sedan den RÖDA och lyft av batteriet från maskinen.
- Skölj batteriet med vanligt vatten och torka det.
- Rengör batteripolerna och kabelskorna med stålborste tills de blänker.
- Stryk fett eller vaselin på batteripolerna.
- Sätt tillbaka batteriet (se "BYTE AV BATTERI" i kapitlet SERVICE OCH JUSTERINGAR i den här bruksanvisningen).

## KILREMMAR

Kontrollera att kilremmarna inte är skadade eller slitna efter 100 timmars drift och byt vid behov. Remmarna kan inte justeras. Byt remmarna om de börjar slira pga. slitage.

## MOTORN

### SMÖRJNING

Se instruktionsboken för motorn

BYTE AV MOTOROLJA (se bild 10)

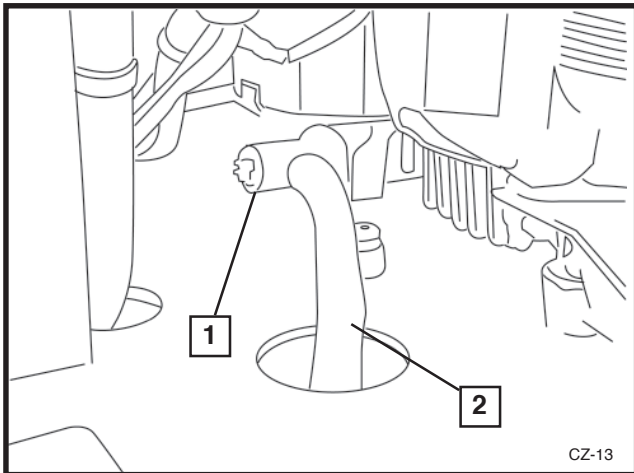

**FIGUR 10**

1. OLJEAVTAPPNINGSVENTIL
2. PLASTRÖR

- Se till att klipparen står plant.
- Oljan rinner ut snabbare om den är varm.
- Placera ett lämpligt uppsamlingskärl på vänster sida under gräsklipparens bakparti.
- Ta ur oljestickan. Var försiktig så att ingen smuts kommer in i motorn när du byter olja.
- Använd det genomskinliga plaströret som följde med klipparen och trä det över avtappningsventilen på motorns vänstra sida.
- För in den andra sidan av röret genom hålet med 5 cm diameter på vänster sida av bakre golvplåten.
- Se till att behållaren står under detta område på gräsklipparen.
- Använd en 10 mm nyckel och öppna oljeavtappningsventilen genom att vrida skruven moturs tills oljan börjar rinna genom röret. När oljan är avtappad, vrid ventilskruven medurs tills ventilen tätar (dra inte åt för hårt).
- Ta loss plaströret från ventilen, rengör det från olja och förvara det på ett säkert ställe tills du behöver det nästa gång.
- Fyll på motorolja genom oljestickans rör. Fyll på långsamt. Överfyll inte.
- För korrekt oljetyp och -volym, se instruktionsboken för motorn.

### RENGÖR LUFTGALLRET

Se till att luftgallret är fritt från smuts och gräs för att undvika överhettning och skador på motorn. Hur du rengör det på rätt sätt beskrivs i instruktionsboken för motorn.

### RENGÖR LUFTINTAG/KYLYTOR

För att garantera fungerande kylning, se till att gräsgaller, kylflänsar och andra externa ytor på motorn alltid är fria från smuts.

Var 100:e driftstimme (eller oftare vid mycket dammiga, smutsiga driftförhållanden), ta loss fläktkåpan och andra kylflänsar. Rengör kylflänsarna och övriga utvändiga ytor. Se till att kylflänsarna hamnar på plats igen.

**OBS!** Om du kör motorn med igensatt gräsgaller, smutsiga eller igensatta kylflänsar och/eller kylflänsarna demonterade så leder det till skador på motorn pga.överhettning.

### LUFTFILTER

Din motor går inte som den ska om luftfiltret är smutsigt. Underhåll luftrenaren oftare vid dammiga driftförhållanden. Se instruktionsboken för motorn.

### MOTORNS OLJEFILTER

Byt motorns oljefilter en gång om året eller varannan gång du byter motorolja om du använder gräsklipparen mer än 100 timmar per år.

### TÄNDSTIFT

Byt tändstift i början av varje klippningssäsong, eller efter 100 drifttimmar, beroende på vilket som inträffar först. Tändstiftstyp och elektrodavstånd hittar du i INSTRUKTIONSBOKEN FÖR MOTORN.

# KUNDENS ANSVAR

## SLANGMONTERAT BRÄNSLEFILTER (se bild 11 och 12)

Bränslefiltret bör bytas en gång per säsong. Om bränslefiltret blir igensatt hindrar det bränsleflödet till förgasaren och då måste du byta det.

- Stäng först bränslekranen som sitter under bränsletanken på gräsklipparen.
- Se till att motorn är kall och ta sedan loss filtret och plugga slangarna.
- Montera det nya filtret så att pilen är riktad mot förgasaren.
- Kontrollera att inget läckage förekommer och att slangklämmorna sitter säkert och på rätt ställen.
- Torka genast upp ev. bensinspill.

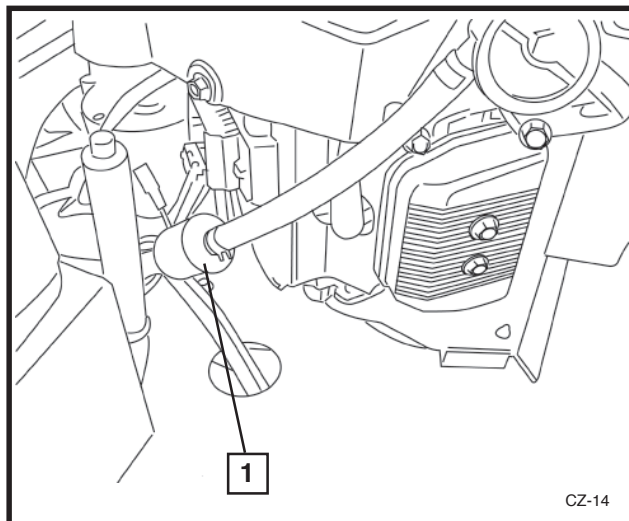

**BILD 11**

1. BRÄNSLEFILTER

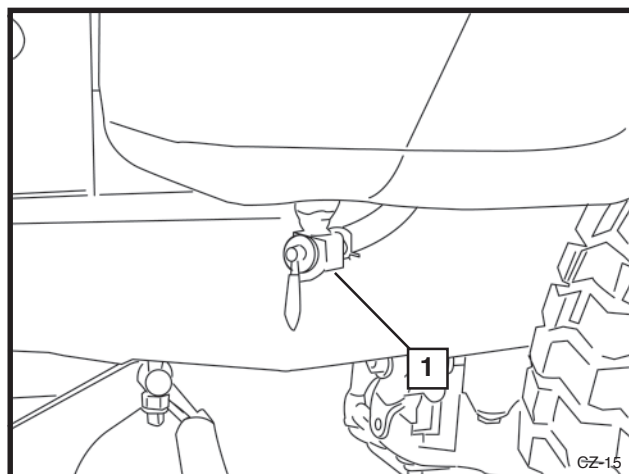

**BILD 12**

1. BRÄNSLEKRAN

## RENGÖRING

- Rengör motorn, batteriet, stolen, lacken etc. från allt främmande material.
- Se till att alla lackerade ytor och hjulen hålls fria från bensin, olja etc.
- Skydda de lackerade ytorna med bilvax.

Vi rekommenderar inte rengöring av gräsklipparen med vattenslang om du inte först har skyddat elsystemet, ljuddämparen, luftfiltret och förgasaren så att vatten inte kan tränga in. Vatten i motorn kan förkorta dess livslängd.

# SERVICE OCH JUSTERINGAR



## VARNING

**INNAN DU PÅBÖRJAR NÅGON FORM AV SERVICE ELLER JUSTERINGAR:**

- Dra åt parkeringsbromsen.
- Ställ PTO-brytaren i urkopplat läge (intryckt).
- Vrid startnyckeln till "OFF" och ta ur nyckeln.
- Försäkra dig om att knivarna och alla rörliga delar har stannat helt.
- Koppla loss tändkabeln från tändstiftet och placera den så att den inte kan komma i kontakt med stiftet.

## GRÄSKLIPPAREN

### NIVÅJUSTERING AV KLIPPAGGREGATET

Se till att klipparen står på en plan yta när du nivåjusterar klippaggregatet. Se till att lufttrycket är korrekt i alla däcken (se kapitlet "TEKNISKA DATA" i den här bruksanvisningen). Om trycket är för högt eller lågt går det inte att justera klippaggregatet korrekt.

**OBS!** Justeringen av de främre lyftstagen kan underlättas om du demonterar golvplåten före justeringen

**JUSTERING I SIDLED** (se bild 13 och 14)

- Lyft upp klippaggregatet till den högsta klipphöjden (114 mm (4 1/2"))
- Mät höjden från underkanten på aggregatkåpan till marken i båda främre hörnen. Avståndet "A" ska vara det samma i båda hörnen.
- Om du måste justera nivån, ändra bara på ena sidan
- För att lyfta ena sidan av aggregatet använder du en 9/16" nyckel och drar åt sexkantsmuttrarna på både främre och bakre stagen på vänster sida (se till att du justerar båda stagen lika mycket).
- För att sänka ena sidan av klippaggregatet skruvar du åt motsatt håll.
- Kontrollmät efter justeringen.



BILD 13



BILD 14

1. SEXKANTSMUTTRAR
2. FRÄMRE LYFTSTAG

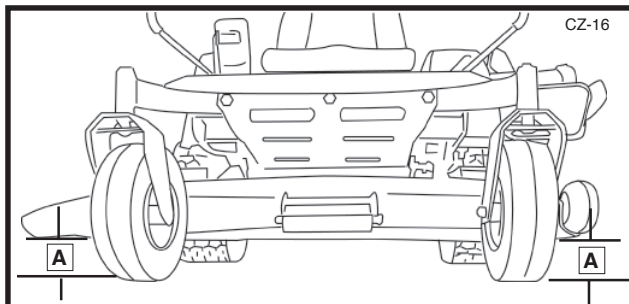

BILD 14A

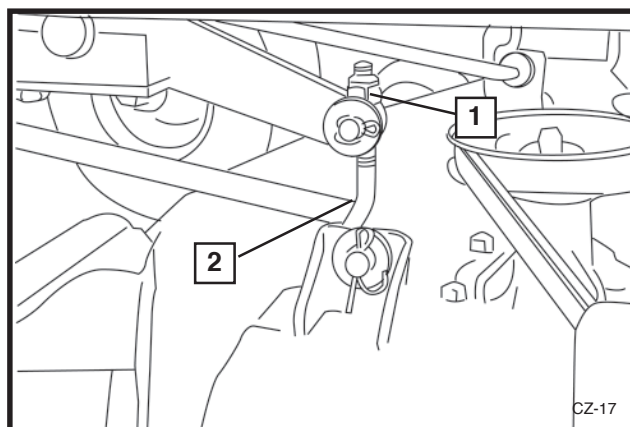
1. SEXKANTSMUTTRAR
2. BAKRE LYFTSTAG

## SERVICE OCH JUSTERINGAR

JUSTERING I LÄNGDLED (se bild 15).

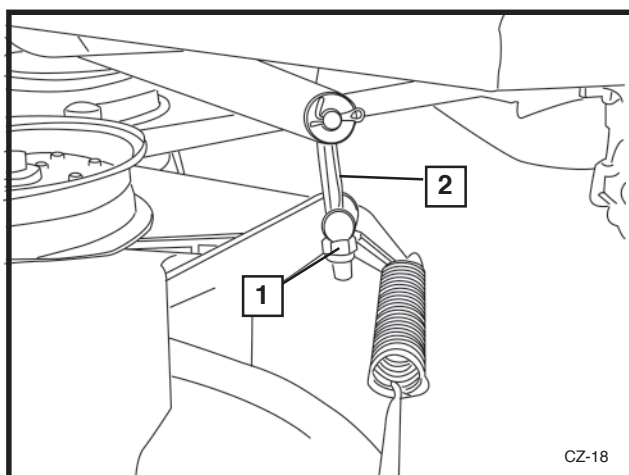
**VIKTIGT!** KLIPPAGGREGATET MÅSTE VARA NIVÅJUSTERAT I SIDLED. OM EN EFTERFÖLJANDE JUSTERING I LÄNGDLED ÄR NÖDVÄNDIG, SE TILL ATT DU JUSTERAR DE BÅDA BAKRE RESP. DE BÅDA FRÄMRE STAGEN LIKA MYCKET SÅ ATT AGGREGATET FÖRBLIR I NIVÅ.

För bästa klippresultat ska klippaggregatet justeras så att den främre knivspetsen är ca 3 till 6 mm lägre än den bakre. Om den främre spetsen är högre blir klippresultatet dåligt.



BILD 15



### VARNING

**Knivarna är vassa. Skydda dina händer med handskar och/eller linda in kniven i tjockt tyg vid hantering.**

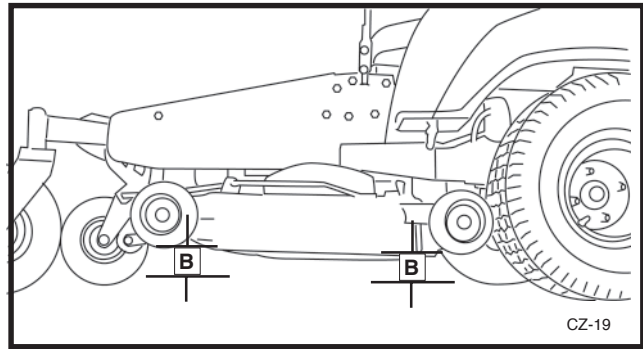
Kontrollera justeringen på gräsklipparens högra sida. Ställ kniven så att en av knivspetsarna pekar rakt framåt. Mät avståndet "B" för främre och bakre knivspetsarna.

- Innan du gör några justeringar, försäkra dig om att klippaggregatet är nivåjusterat i sidled.
- Lyft klippaggregatet till högsta klipphöjd (4 1/2"/114 mm), mät höjden till främre knivspetsen och kontrollera om den är högre eller lägre än 114 mm.
- För att sänka främre knivspetsen använder du en 9/16" nyckel och lossar sexkantsmuttrarna på främre stagen (se till att du justerar båda stagen lika mycket).
- När avståndet "B" är 3 till 6 mm mindre framtill än baktill är justeringen färdig.
- Gör på motsatt sätt för att lyfta aggregatet.

# SERVICE OCH JUSTERINGAR

## BYTE AV KLIPPAGGREGATETS DRIVREM

### DEMONTERING AV KLIPPAGGREGATETS REM (se bild 16 och 17)

- Parkera på en plan yta. Dra åt parkeringsbromsen.
- Sänk klippaggregatet till den lägsta klipphöjden
- Koppla loss remspänningsspaken från låsbygeln.



#### VARNING

Spaken är fjäderbelastad. Håll stadigt i spakhandtaget och lossa försiktigt.

- Skruva ur skruvarna för vänster och höger remskydd och ta loss skydden.
- Ta bort ev. smuts och gräs som har fastnat runt knivhuset och på aggregatet.
- Rulla försiktigt av remmen över kanten på knivhusets remskivor.
- Ta loss remmen från den elektriska kopplingen på motoraxeln.
- Nu kan du lyfta av remmen.

### MONTERING AV KLIPPAGGREGATETS REM (se bild 16 och 17)

**OBS!** För att underlätta monteringen av remmen finns en skylt som visar hur den ska sitta på aggregatets framkant.

- Dra remmen runt den elektriska kopplingen som sitter på motoraxeln.
- Tryck resten av remmen genom stödet för IZT (axel för vändning på stället) och upp på klippaggregatet.
- Börja på aggregatets högra sida och trä remmen runt det stora spännhjulet på höger sida, remskivan på högra knivhussidan, det lilla spännhjulet i mitten, remskivan i mitten, remskivan till vänster och till sist runt det stora spännhjulet på vänster sida.
- Remmen ska nu sitta löst.
- Dra nu åt remspänningsspaken och fäst den i låsbygeln.

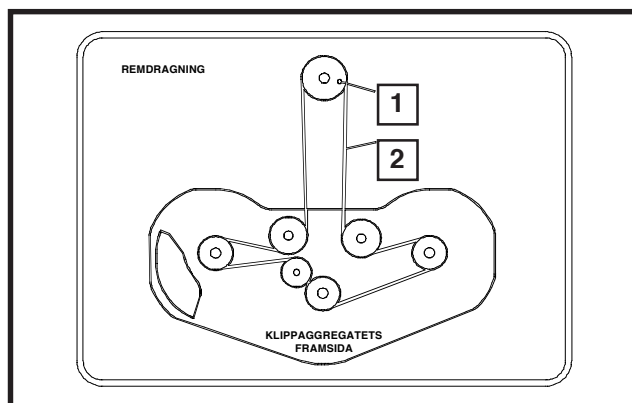

**BILD 16**

1. KOPPLINGSREMSKIVA
2. 107709 REM FÖR KLIPPAGGREGAT

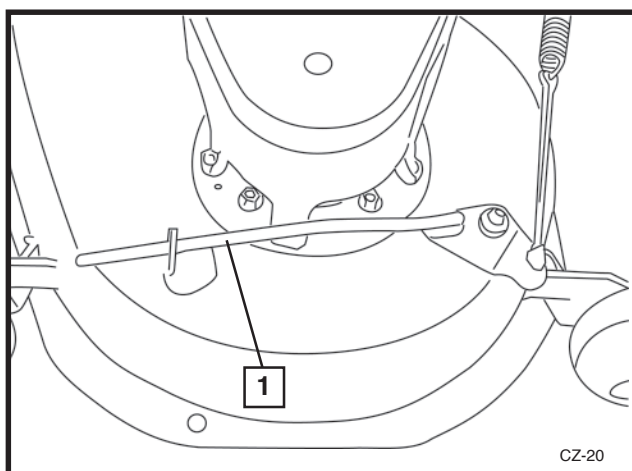

**BILD 16A**

1. REMSPÄNNINGSSPAK

# SERVICE OCH JUSTERINGAR

## BYTE AV REM FÖR IZT (axel för vändning på stället) (se bild 17)

Parkera gräsklipparen på en plan yta. Dra åt parkeringsbromsen.

### DEMONTERING AV IZT-REM

**OBS!** Var försiktig så att du inte skadar fläktbladen på IZT-enheten eftersom det kan påverka kylningen och därmed skada enheten.

- Demontera remmen till klippaggregatet (se kapitlet "BYTE AV KLIPPAGGREGATETS REM" i den här bruksanvisningen).
- Lossa remspänningen genom att ta loss fjädern på pumpens spännhjulsarm.
- Nu ska det gå att ta loss remmen från motorremskivan och IZT-remskivorna.

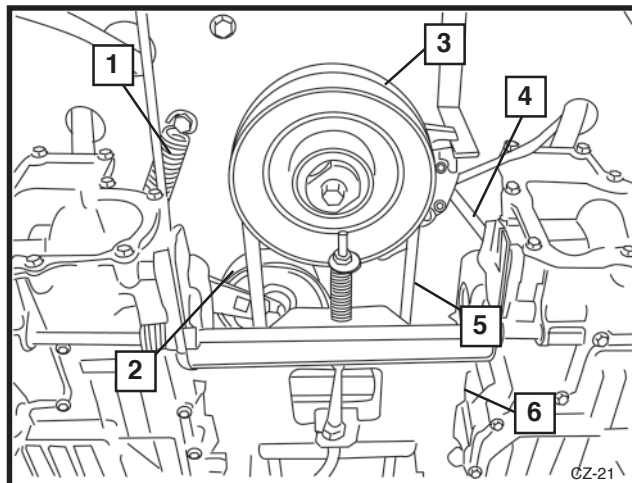

**BILD 17**

1. PUMPSPÄNNHJULETS ARMFJÄDER
2. PUMPSPÄNNHJUL
3. ELEKTRISK KOPPLING
4. IZT-REM
5. KLIPPAGGREGATETS REM
6. IZT-FÄSTE

### MONTERING AV REMMEN

- Trä IZT-remmen runt IZT-remskivorna
- Dra remmen runt insidan av spännhjulet.
- Nu kan du trä remmen runt motorremskivan.
- Sätt tillbaka fjädern på pumpens spännhjulsarm.
- Sätt tillbaka klippaggregatets rem på den elektriska kopplingens remskiva (se "BYTE AV KLIPPAGGREGATETS REM" i det här kapitlet i bruksanvisningen).

## JUSTERING AV STOLEN (se bild 18)

- Ställ styrspakarna i neutralläget och vik ut dem till maskinens utsida.
- Lyft upp stolens bakdel och fäll stolen framåt.
- Lossa vreden på stolens undersida och flytta den till önskat läge.
- Dra åt vreden och fäll tillbaka stolen till arbetsläget.

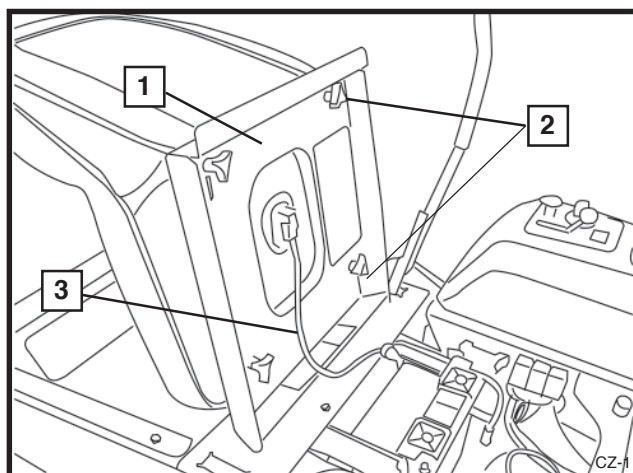

**BILD 18**

1. STOLPLÅT
2. VRED
3. KABLAG



## JUSTERING AV STYRSPAKARNA

### (se bild 19)

Sätt dig på förarplatsen i arbetsläge och skjut båda spakarna framåt. Om båda styrspakarna hamnar i linje med varandra krävs ingen justering. Om du inte gör det, följ nedanstående anvisningar.

- Håll reda på vilken av spakarna som går att skjuta längre fram.
- Använd en 9/16" nyckel och lossa den nedre sexkantsskruven något (ca 1/2 varv) på den motsatta styrarmen.
- Skjut båda spakarna framåt igen och tryck nu lite extra på den styrspak som du har lossat så att spakarna hamnar bredvid varandra.
- Dra åt sexkantsskruvarna.

## DEMONTERING AV HJUL FÖR REPARATION

### FRÄMRE LÄNKHJUL

- Parkera gräsklipparen på en plan yta och dra åt parkeringsbromsen.
- Hissa upp gräsklipparens framände med en domkraft.
- Använd en 3/4" (19 mm) fast nyckel eller hylsa med spärrhandtag och ta loss sexkantsmuttern och sexkantsskruven från länkhjulsgaffeln.
- Ta ur hjulet ur gaffeln.
- Ta bort distansen från länkhjulsfälgens insida.
- Reparera däcket
- Montera i omvänd ordningsföljd.

### BAKDÄCK

**VIKTIGT!** Blockera framhjulen så att gräsklipparen inte rullar iväg.

- Parkera gräsklipparen på en plan yta och dra åt parkeringsbromsen.
- Hissa upp gräsklipparens bakände med en domkraft på den sidan där det skadade däcket sitter.
- Skruva loss de 4 flänsmuttrarna och ta loss hjulet.
- Reparera däcket.
- Montera i omvänd ordningsföljd.

**OBS!** Om du behöver laga en punktering eller stoppa mindre läckage kan du köpa däcklagningsmedel hos din återförsäljare. Däcklagningsmedlet förhindrar även torrsprickor och korrosion.

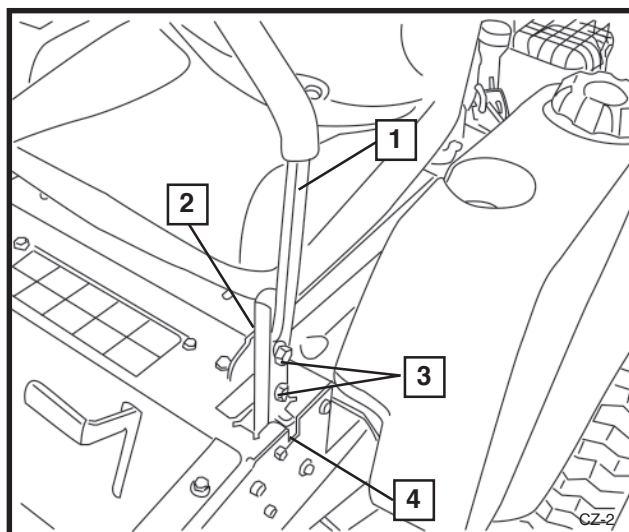

**BILD 19**

1. STYRSPAK
2. STYRARM
3. SEXKANTSSKRUVAR
4. NEUTRALLÄGE (YTTRE)

# SERVICE OCH JUSTERINGAR

## START AV MOTOR MED SVAGT BATTERI



### VARNING

Blybatterier alstrar explosiva gaser. Håll material som alstrar gnistor, eld och rök borta från batterier. Bär alltid ögonskydd i närheten av batterier.

Om ditt batteri är för svagt för att kunna starta motorn måste det laddas upp. (Se "BATTERI" i kapitlet Kundens ansvar i den här bruksanvisningen.)

Om du ska starta med hjälp av startkablar, gör så här:

**VIKTIGT! DIN GRÄSKLIPPARE ÄR UTRUSTAD MED ETT 12 V MINUSJORDAT ELSYSTEM. DET ANDRA FORDONET MÅSTE OCKSÅ HA ETT 12 V MINUSJORDAT ELSYSTEM. ANVÄND INTE DITT GRÄSKLIPPARBATTERI FÖR ATT STARTA ANDRA FORDON.**

### MONTERING AV STARTKABLAR

- Anslut den RÖDA kabelns båda ändar till den POSITIVA (+) batteripolen på resp. batteri och se till att du inte kortsluter mot chassit.
- Anslut den SVARTA kabelns ena ände till den NEGATIVA (-) batteripolen på det fulladdade batteriet.
- Anslut den SVARTA kabelns andra ände till en bra JORDPUNKT PÅ CHASSIT, långt från bränsletanken och batteriet.

### TA LOSS STARTKABLARNA I OMVÄND ORDNINGSFÖLJD

- Först den SVARTA kabeln från chassit och sedan från det fulladdade batteriet.
- Till sist den RÖDA kabeln från båda batterierna.

## BYTE AV BATTERI (se bild 20)

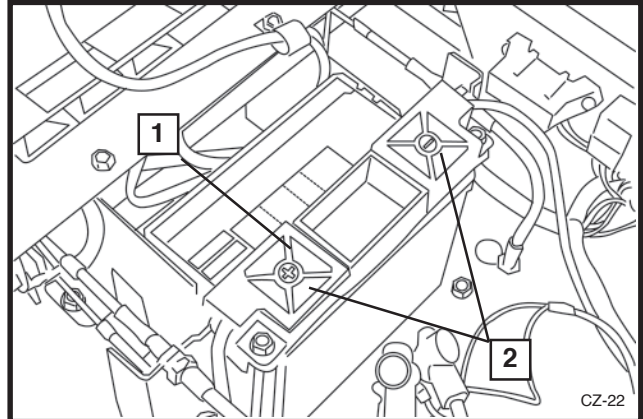

### BILD 20

1. POLSKYDD
2. POLINSPEKTIONSLUCKOR



### VARNING

Se till att du inte kortsluter batteriet genom att låta t.ex. en nyckel komma i kontakt med båda polerna samtidigt. Innan du ansluter batteriet, ta av ev. armband, armbandsur, ringar etc. av metall.

Anslut alltid pluspolen först för att undvika gnistor om du råkar jorda av misstag.

- Lyft stolen och fäll den framåt.
- Öppna polinspektionsluckorna.
- Använd två 1/2"-nycklar och koppla loss den SVARTA batterikabeln och sedan den RÖDA batterikabeln.
- Ta av polskyddet med en 7/16" nyckel.
- Lyft försiktigt ur batteriet från gräsklipparen.
- Montera det nya batteriet med polerna åt samma håll som tidigare.
- Montera polskyddet
- Anslut först den RÖDA batterikabeln till den positiva (+) batteripolen med skruven och muttern.
- Anslut den SVARTA jordkabeln till den negativa (-) batteripolen med den andra skruven och muttern.
- Dra åt ordentligt.
- Stäng polinspektionsluckorna.
- Fäll ned stolen.

## JUSTERING AV PARKERINGSBROMSEN

Innan du gör några justeringar:

**OBS!** Se till att bromsarmen är i ingrepp i kugg-hjulen på båda sidorna. Du kan skjuta gräsklipparen för att få den att gå i ingrepp.

- Med parkeringsbromsen av bör fjädern mäta 2 3/4" på båda sidor.
- Med bromsen på bör gapet mellan kopplingslänken och den sekundära länken vara 1/2" på båda sidorna.
- Lossa i annat fall muttern vid gaffeln och vrid den sekundära länken med hjälp av dubbelmuttrarna tills gapet blir 1/2" på båda sidorna. Se figur 21.

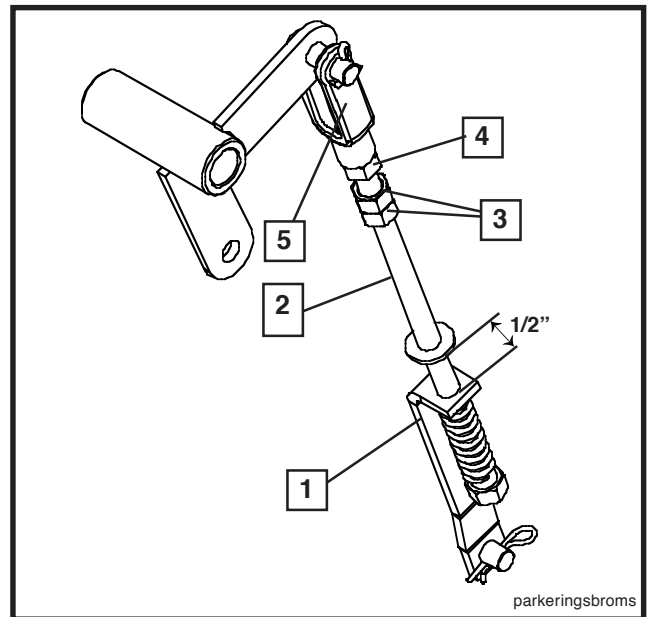

**FIGUR 21**

1. KOPPLINGSLÄNK
2. SEKUNDÄR LÄNK
3. DUBBELMUTTRAR
4. MUTTER
5. GAFFEL

## JUSTERING AV LINJEHÅLLNING

Om gräsklipparen drar snett, kontrollera lufttrycket i båda bakdäcken. Rekommenderat tryck är 1 bar. Om maskinen drar snett, följ nedanstående anvisningar. Linjehållningen måste kontrolleras på en plan yta av betong eller asfalt.

- **Gräsklipparen drar åt höger.** Öka lufttrycket 0,1 - 0,2 bar i höger bakdäck eller minska det lika mycket i vänster bakdäck.
- **Gräsklipparen drar åt vänster.** Öka lufttrycket 0,1 - 0,2 bar i vänster bakdäck eller minska det lika mycket i höger bakdäck.

Kontrollera linjehållningen igen och justera med däcktrycket tills maskinen inte drar snett längre. DU FÅR INTE överskrida högsta tillåtna däcktryck, 1,6 bar.

Anteckna däcktrycken som referens för framtiden.

---

# FÖRVARING

---

Förbered maskinen för förvaring direkt efter avslutad klippningssäsong eller om maskinen ska stå oanvänd i 30 dagar eller mer.



## VARNING

**Förvara aldrig gräsklipparen med bensin i tanken inomhus där ångorna kan komma i närheten av öppen eld eller gnistor. Låt motorn svalna innan du ställer in maskinen i ett slutet utrymme.**

## GRÄSKLIPPAREN

Om gräsklipparen ska förvaras under en tid, rengör den noggrant och ta bort all smuts, gräs, löv etc. Förvara den på en ren, torr plats.

- Rengör hela gräsklipparen (se "RENGÖRING" i kapitlet Kundens ansvar i den här bruksanvisningen.)
- Undersök remmarnas kondition och byt vid behov (se rembytesinstruktionerna i kapitlet "Service och justeringar" i den här bruksanvisningen).
- Smörj maskinen enligt anvisningarna i kapitlet Kundens ansvar i den här bruksanvisningen.
- Se till att alla skruvar och muttrar är ordentligt åtdragna. Kontrollera alla rörliga delar så att de inte är skadade, spräckta eller slitna. Byt vid behov.
- Bättringsmål alla rostiga eller skadade delar av lacken. Slipa lätt med slippapper innan du målar.

## BATTERI

- Ladda batteriet till full laddning före förvaring.
- När batteriet har förvarats ett tag kan det behöva underhållsladdas.
- För att undvika korrosion och strömläckage vid långvarig förvaring bör du koppla loss batterikablarna och rengöra batteriet noggrant (se "RENGÖRING AV BATTERIET OCH POLERNA" i kapitlet Kundens ansvar i den här bruksanvisningen).
- Efter avslutad rengöring, låt kablarna vara fränkopplade och placera dem så att de inte kan komma i kontakt med batteripolerna.
- Om du lyfter ur batteriet från gräsklipparen för förvaring, ställ det inte direkt på betong eller fuktiga ytor.

## MOTORN

### BRÄNSLESYSTEMET

DET ÄR VIKTIGT ATT FÖRHINDRA ATT AVSÄTTNINGAR AV GUMMI BILDAS I BRÄNSLESYSTEMETS KOMPONENTER, T.EX. FÖRGASAREN, BRÄNSLEFILTRET, BRÄNSLESLANGARNA ELLER TANKEN, UNDER FÖRVARING. ERFARENHETEN VISAR OCKSÅ ATT ALKOHOLBLANDADE BRÄNSLEN (ELLER TILLSATS AV ETANOL ELLER METANOL) KAN ABSORBERA FUKT SOM LEDER TILL SEPARATION ELLER SYRABILDNING VID FÖRVARING. SYRAHALTIG BENSIN KAN SKADA EN MOTORS BRÄNSLESYSTEM UNDER FÖRVARING.

- Töm bränsletanken.
- Starta motorn och låt den gå tills bränsleledningarna och förgasaren är tömda.
- Fyll aldrig på motor- eller förgasarrengöringsmedel i bränsletanken. Det kan leda till bestående skador.
- Fyll på färskt bränsle nästa säsong.

**OBS!** Bränslestabiliseringsmedel är ett godtagbart alternativ för att minimera bildningen av gummiavlagringar i bränslet under förvaring. Tillsätt stabiliseringsmedel till bensinen i bränsletanken eller förvaringsdunken. Följ alltid det blandningsförhållande som anges på stabiliseringsmedlets förpackning. Kör motorn i minst tio minuter när du har blandat i stabiliseringsmedlet, så att det når fram till förgasaren. Om du använder stabiliseringsmedel ska du inte tömma bränsletanken och förgasaren.

### MOTOROLJA

Tappa av oljan (när motorn är varm) och fyll på ren motorolja. (Se "MOTORN" i kapitlet Kundens ansvar i den här bruksanvisningen.)

---

# FÖRVARING

---

## CYLINDER/CYLINDRAR

- Skruva ur tändstiftet/tändstiften.
- Häll i tre cl olja genom tändstifthålet i varje cylinder.
- Sätt tillbaka tändstiften.
- Vrid tändningsnyckeln till läget "START" ett par sekunder för att fördela oljan.
- Byt till nytt/nya tändstift.

## ÖVRIGT

- Spara inte bensin från ett år till ett annat.
- Byt bensindunk om din dunk börjar rosta. Rost och/eller smuts i bensindunken orsakar problem.
- Förvara om möjligt gräsklipparen inomhus och täck över den för att skydda den från damm och smuts.
- Täck din gräsklippare med ett lämpligt skydd som inte stänger in fuktigheten. Använd inte plast. Plast kan inte andas vilket gör att kondens kan bildas som får gräsklipparen att rosta.

**VIKTIGT! TÄCK ALDRIG ÖVER GRÄSKLIPPAREN MEDAN MOTOR- OCH AVGASKOMPONENTERNA ÄNNU ÄR VARMA.**

# FELSÖKNING

PROBLEM	ORSAK	ÅTGÄRD
<b>Startar inte</b>	<ol style="list-style-type: none"> <li>1. Slut på bränsle.</li> <li>2. Motorn inte korrekt "CHOKAD".</li> <li>3. Motorn sur.</li> <li>4. Dåligt tändstift.</li> <li>5. Smutsigt luftfilter.</li> <li>6. Smutsigt bränslefilter.</li> <li>7. Vatten i bränslet.</li> <li>8. Lösa eller skadade kablar.</li> <li>9. Förgasaren felaktigt justerad.</li> <li>10. Motorns ventiler felaktigt justerade.</li> <li>11. Extremt kall väderlek.</li> </ol>	<ol style="list-style-type: none"> <li>1. Fyll bränsletanken.</li> <li>2. Se "START AV MOTORN" i kapitlet Drift.</li> <li>3. Vänta flera minuter innan du försöker starta.</li> <li>4. Byt tändstift.</li> <li>5. Rengör/byt luftfilter.</li> <li>6. Byt bränslefilter.</li> <li>7. Töm bränsletanken och förgasaren, fyll på färsk bensin och byt bränslefiltret.</li> <li>8. Kontrollera alla kablar.</li> <li>9. Se instruktionsboken för motorn.</li> <li>10. Anlita en auktoriserad serviceverkstad.</li> <li>11. Se "Start av motorn" i kapitlet Drift.</li> </ol>
<b>Svårstartad</b>	<ol style="list-style-type: none"> <li>1. Smutsigt luftfilter.</li> <li>2. Dåligt tändstift.</li> <li>3. Batteriet är svagt eller urladdat.</li> <li>4. Smutsigt bränslefilter.</li> <li>5. Gammalt eller smutsigt bränsle.</li> <li>6. Lösa eller skadade kablar.</li> <li>7. Förgasaren felaktigt justerad.</li> <li>8. Motorns ventiler felaktigt justerade.</li> </ol>	<ol style="list-style-type: none"> <li>1. Rengör/byt luftfilter.</li> <li>2. Byt tändstift.</li> <li>3. Ladda eller byt batteriet.</li> <li>4. Byt bränslefilter.</li> <li>5. Töm bränsletanken och fyll på färsk bensin.</li> <li>6. Kontrollera alla kablar.</li> <li>7. Se instruktionsboken för motorn.</li> <li>8. Anlita en auktoriserad serviceverkstad.</li> </ol>
<b>Motorn går inte runt</b>	<ol style="list-style-type: none"> <li>1. Bromspedalen är inte nedtryckt.</li> <li>2. Drivning av tillsatsaggregat inkopplad.</li> <li>3. Batteriet är svagt eller urladdat.</li> <li>4. Trasig säkring.</li> <li>5. Korroderade batteripoler.</li> <li>6. Lösa eller skadade kablar.</li> <li>7. Fel på tändningslåset.</li> <li>8. Fel på startrelä eller startmotor.</li> <li>9. Fel på brytare i förarnärvarosystemet.</li> </ol>	<ol style="list-style-type: none"> <li>1. Tryck ned bromspedalen.</li> <li>2. Koppla ur drivningen av tillsatsaggregatet.</li> <li>3. Ladda eller byt batteriet.</li> <li>4. Byt säkring.</li> <li>5. Rengör batteripolerna.</li> <li>6. Kontrollera alla kablar.</li> <li>7. Kontrollera/byt tändningslåset.</li> <li>8. Kontrollera/byt startrelä eller startmotor.</li> <li>9. Anlita en auktoriserad serviceverkstad.</li> </ol>
<b>Motorn klickar men startar inte</b>	<ol style="list-style-type: none"> <li>1. Batteriet är svagt eller urladdat.</li> <li>2. Korroderade batteripoler.</li> <li>3. Lösa eller skadade kablar.</li> <li>4. Fel på startrelä eller startmotor.</li> </ol>	<ol style="list-style-type: none"> <li>1. Ladda eller byt batteriet.</li> <li>2. Rengör batteripolerna.</li> <li>3. Kontrollera alla kablar.</li> <li>4. Kontrollera/byt startrelä eller startmotor.</li> </ol>
<b>Dålig effekt</b>	<ol style="list-style-type: none"> <li>1. För mycket gräs/för hög fart.</li> <li>2. Gasreglaget i läget "CHOKE".</li> <li>3. Ansamlingar av gräs, löv och skräp under klippaggregatet.</li> <li>4. Smutsigt luftfilter.</li> <li>5. Låg oljenivå/smutsig olja.</li> <li>6. Defekt tändstift.</li> <li>7. Smutsigt bränslefilter.</li> <li>8. Gammalt eller smutsigt bränsle.</li> <li>9. Vatten i bränslet.</li> <li>10. Tändstiftskabeln lös.</li> <li>11. Smuts på motorns luftgaller/kylflänsar.</li> <li>12. Smutsig/igensatt ljuddämpare.</li> <li>13. Lösa eller skadade kablar.</li> <li>14. Förgasaren felaktigt justerad.</li> <li>15. Motorns ventiler felaktigt justerade.</li> </ol>	<ol style="list-style-type: none"> <li>1. Öka klipphöjden/sänk hastigheten.</li> <li>2. Justera gasreglaget.</li> <li>3. Rengör undersidan av klipparhuset.</li> <li>4. Rengör/byt luftfilter.</li> <li>5. Kontrollera oljenivån/byt olja.</li> <li>6. Rengör och justera elektroderna eller byt tändstift.</li> <li>7. Byt bränslefilter.</li> <li>8. Töm bränsletanken och fyll på färsk bensin.</li> <li>9. Töm bränsletanken och förgasaren, fyll tanken med färsk bensin och byt bränslefiltret.</li> <li>10. Anslut och dra åt tändstiftskabeln.</li> <li>11. Rengör motorns luftgaller/kylflänsar.</li> <li>12. Rengör/byt ljuddämpare.</li> <li>13. Kontrollera alla kablar.</li> <li>14. Se instruktionsboken för motorn.</li> <li>15. Anlita en auktoriserad serviceverkstad.</li> </ol>
<b>Kraftiga vibrationer</b>	<ol style="list-style-type: none"> <li>1. Slitna, böjda eller lösa knivar.</li> <li>2. Böjd knivaxel.</li> <li>3. Lösa/skadade delar.</li> </ol>	<ol style="list-style-type: none"> <li>1. Byt kniv. Dra åt knivskruven.</li> <li>2. Byt knivaxel.</li> <li>3. Dra åt lösa delar. Byt ut skadade delar.</li> </ol>

# FELSÖKNING

PROBLEM	ORSAK	ÅTGÄRD
<b>Motorn fortsätter att gå när föraren lämnar stolen med inkopplat aggregat</b>	<ol style="list-style-type: none"><li>1. Fel på förarnärvarosystemet.</li></ol>	<ol style="list-style-type: none"><li>1. Kontrollera kabeldragning, brytare och anslutningar. Om du inte lyckas åtgärda felet , anlita en auktoriserad serviceverkstad.</li></ol>
<b>Dåligt klippresultat – ojämnt</b>	<ol style="list-style-type: none"><li>1. Slitna, böjda eller lösa knivar.</li><li>2. Klippaggregatet ej nivåjusterat.</li><li>3. Ansamlingar av gräs, löv och skräp under aggregatet.</li><li>4. Böjt knivhus.</li><li>5. Igensatta luftningshål i aggregatet pga. ansamlingar av gräs, löv och skräp runt knivhuset.</li></ol>	<ol style="list-style-type: none"><li>1. Byt kniv. Dra åt knivskruven.</li><li>2. Nivåjustera klippaggregatet.</li><li>3. Rengör undersidan av klipparhuset.</li><li>4. Byt knivhus.</li><li>5. Rengör runt knivhuset och frigör luftningshålen.</li></ol>
<b>Gräsklipparknivarna vill inte rotera</b>	<ol style="list-style-type: none"><li>1. Blockering av kopplingsmekanismen.</li><li>2. Sliten/skadad drivrem.</li><li>3. Fastkärvat spännhjul.</li><li>4. Fastkärvat knivhus.</li></ol>	<ol style="list-style-type: none"><li>1. Ta bort blockeringen.</li><li>2. Byt drivrem.</li><li>3. Byt spännhjul.</li><li>4. Byt knivhus.</li></ol>
<b>Dålig gräskastning</b>	<ol style="list-style-type: none"><li>1. För lågt motorvarvtal.</li><li>2. För hög körhastighet.</li><li>3. Vått gräs</li><li>4. Klippaggregatet ej nivåjusterat.</li><li>5. Lågt/ojämnt däcktryck.</li><li>6. Slitna, böjda eller lösa knivar.</li><li>7. Ansamlingar av gräs, löv och skräp under klipparen.</li><li>8. Drivremmen sliten.</li><li>9. Knivarna felaktigt monterade.</li><li>10. Fel knivtyp monterad.</li><li>11. Igensatta luftningshål i aggregatet pga. ansamlingar av gräs, löv och skräp kring knivhuset.</li></ol>	<ol style="list-style-type: none"><li>1. Ställ gasreglaget i läget "SNABB".</li><li>2. Sänk hastigheten.</li><li>3. Låt gräset torka innan du klipper.</li><li>4. Nivåjustera klippaggregatet.</li><li>5. Kontrollera att alla däcktrycken är korrekta.</li><li>6. Byt/skärp kniven. Dra åt knivskruven.</li><li>7. Rengör undersidan av klipparhuset.</li><li>8. Byt drivrem.</li><li>9. Montera knivarna med den vassa eggen nedåt.</li><li>10. Byt till de knivar som anges i den här bruksanvisningen.</li><li>11. Rengör runt knivhuset och frigör luftningshålen.</li></ol>
<b>Batteriet laddas inte upp</b>	<ol style="list-style-type: none"><li>1. Dålig(a) battericell(er).</li><li>2. Dåliga kabelanslutningar.</li><li>3. Fel på laddningsregulatorn (i förekommande fall).</li><li>4. Fel på generatorn.</li></ol>	<ol style="list-style-type: none"><li>1. Byt batteriet.</li><li>2. Kontrollera/rengör alla anslutningar.</li><li>3. Byt laddningsregulator.</li><li>4. Byt generator.</li></ol>
<b>Ingen drivning</b>	<ol style="list-style-type: none"><li>1. IZT-bypassystemet i bypassläge.</li><li>2. IZT-remmen sliten, skadad eller av.</li></ol>	<ol style="list-style-type: none"><li>1. Ställ IZT-bypassreglaget i inkopplat läge.</li><li>2. Byt IZT-rem.</li></ol>
<b>Motorn baktänder när du stänger av den.</b>	<ol style="list-style-type: none"><li>1. Du har inte ställt gasreglaget på "LÅNGSAMT" i 30 sekunder innan du stänger av motorn.</li></ol>	<ol style="list-style-type: none"><li>1. Flytta gasreglaget till läget "LÅNGSAMT" och låt den gå på lågfart i 30 sekunder innan du stänger av motorn.</li></ol>

# KOPPLINGSSCHEMA

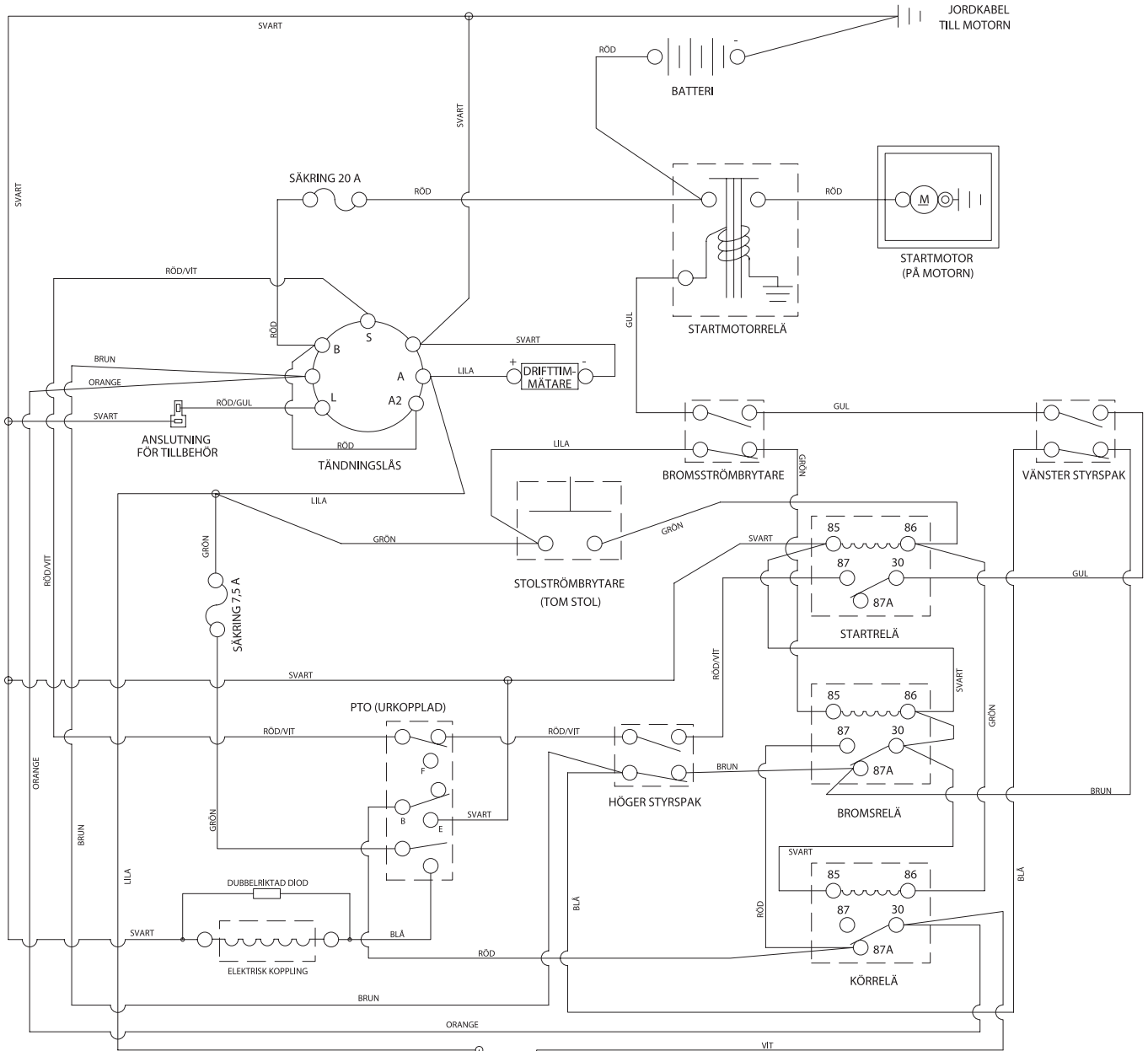

PTO-BRYTARE	
POSITION	KRETS
FRÅN	C + G, B + H
TILL	C + F, B + E, A + D

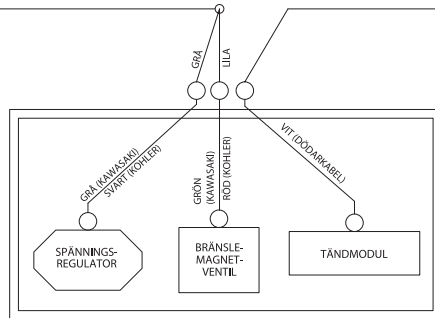
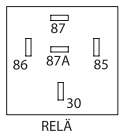

MOTOR  
(SE INSTRUKTIONSBOKEN FÖR MOTORN FÖR MER INFORMATION)

EJ LÖSTAGBARA  
ANSLUTNINGAR

LÖSTAGBARA  
ANSLUTNINGAR

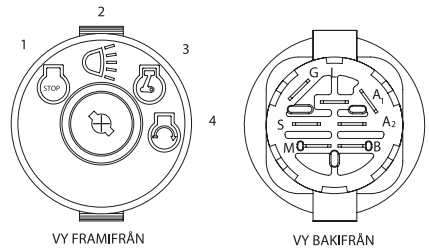

TÄNDNINGSLÄS

POSITION	FUNKTION	KONTAKT 1	KONTAKT 2
1	FRÅN	M+G+A <sub>1</sub>	INGEN
2	TILL+ASS.	B+A <sub>1</sub>	L+A <sub>2</sub>
3	TILL	B+A <sub>1</sub>	INGEN
4	START	B+S+A <sub>1</sub>	INGEN









114 03 24-01



2005W12