

# **Bruksanvisning Rider 15V2 Rider 15V2 AWD**

Läs igenom bruksanvisningen noggrant och  
förstå innehållet innan du använder maskinen.

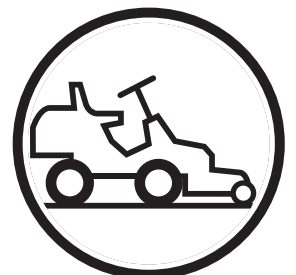

**Svenska**



# INNEHÅLLSFÖRTECKNING

## Bruksanvisning för Rider 15V2 och Rider 15V2 AWD

<b>Introduktion</b> .....	2	Kontroll och justering av chokevajer .....	27
Färd och transport på allmän väg .....	2	Kontroll av ljuddämpare .....	27
Bogsering .....	2	Byte av bränslefilter .....	28
Användning .....	2	Byte av luftfilter .....	28
Tillverkningsnummer .....	3	Kontroll av bränslepumpens luftfilter .....	29
<b>Förklaring av symboler</b> .....	4	Kontroll av batteriets syranivå .....	29
<b>Säkerhetsinstruktioner</b> .....	5	Tändsystem .....	30
Allmän användning .....	5	Kontroll av säkerhetssystem .....	31
Körning i sluttningar .....	7	Huvudsäkring .....	33
Barn .....	8	Kontroll av däckens lufttryck .....	33
Skötsel .....	8	Kontroll av motorns kylflöde .....	33
Transport .....	10	Montering av klippaggregat .....	34
<b>Presentation</b> .....	11	Demontering av klippaggregat .....	35
Reglagens placering .....	11	Kontroll och justering av klippaggregatets marktryck .....	36
Gasreglage .....	12	Kontroll av klippaggregatets parallellitet .....	37
Chokereglage .....	12	Justering av klippaggregatets parallellitet .....	37
Hastighetsreglage .....	12	Byte av klippaggregatets remmar .....	37
Parkeringsbroms .....	12	Serviceåtgärd för klippaggregat .....	38
Klippaggregat .....	13	Kontroll av knivar .....	41
Lyftspak för klippaggregatet .....	13	Borttagning av BioClip plugg .....	41
Spak för inställning av klipphöjd .....	14	<b>Smörjning</b> .....	42
Sits .....	14	Kontroll av motorns oljenivå .....	42
Tankning .....	14	Byte av motorolja .....	43
<b>Körning</b> .....	15	Byte av oljefilter .....	43
Före start .....	15	Kontroll av transmissionens oljenivå .....	44
Starta motorn .....	15	Smörjning av remsträckare .....	44
Start av motor med svagt batteri .....	17	Allmän smörjning .....	44
Körning av åkgräsklipparen .....	18	<b>Felsökningsschema</b> .....	45
Klippningstips .....	19	<b>Förvaring</b> .....	46
Stoppa motorn .....	20	Vinterförvaring .....	46
Frikopplingsreglage .....	21	Skydd .....	46
<b>Skötsel</b> .....	22	Service .....	46
Skötselschema .....	22	<b>Tekniska data</b> .....	47
Rengöring .....	23	<b>EG-försäkran om överensstämmelse</b> .....	48
Demontering av åkgräsklipparens kåpor .....	24	<b>Serviceschema</b> .....	49
Kontroll och justering av styrvajrar .....	25	<b>Servicejournal</b> .....	50
Justering av parkeringsbroms .....	26		
Kontroll och justering av gasvajer .....	27		

### VIKTIG INFORMATION

Läs noga igenom bruksanvisningen så att du vet hur du ska använda och underhålla åkgräsklipparen innan du använder den.

För annan service än den som beskrivs i denna handbok, kontakta en auktoriserad försäljare, som tillhandahåller delar och service.

### För Er egen säkerhet

#### Försäkra Din åkklippare

- Kontrollera försäkringen för Din nya åkklippare
- Kontakta Ditt försäkringsbolag
- Du bör ha heltäckande försäkring för Trafik – Brand – Skada – Stöld – Ansvar

---

# INTRODUKTION

---

## Bäste kund

Tack för att Du valde en Husqvarna Rider. Husqvarna Riders är byggda enligt ett unikt koncept med frontmonterat klippaggregat och en patenterad styrning på bakhjulen. Ridern är byggd för högsta effektivitet på även små och trånga ytor. Samlade reglage och hydrostatisk transmission reglerad med pedaler bidrar också till maskinens prestanda.

Denna bruksanvisning är en värdehandling. Genom att följa dess innehåll (användning, service underhåll etc) kan Du väsentligt höja maskinens livslängd och även dess andrahandsvärde.

När Du säljer Din Rider, se till att överlåta bruksanvisningen till den nya ägaren.

## Färd och transport på allmän väg

Kontrollera gällande vägtrafikbestämmelser före färd och transport på allmän väg. Vid eventuell transport ska Du alltid använda godkända spännanordningar och se till att maskinen är väl förankrad.

## Bogsering

Din maskin är utrustad med hydrostat och bör Du endast, vid behov, bogsera maskinen ytterst korta sträckor och i låg hastighet annars finns risk för att hydrostaten skadas.

## Användning

Den här maskinen är konstruerad för att klippa gräs på vanliga gräsmattor och andra fria och jämna markytor utan hinder som stenar, stubbar o. dyl. även då maskinen är utrustad med av tillverkaren tillhandahållna specialtillbehör för vilka bruksanvisning bifogas i samband med leverans. All annan typ av användning är felaktig. Tillverkarens anvisningar avseende drift, underhåll och reparation måste följas noggrant.

Maskinen får enbart handhas, underhållas och repareras av personer som känner till maskinens särskilda egenskaper och kan säkerhetsföreskrifterna.

Olycksförebyggande bestämmelser, andra allmänna säkerhetsbestämmelser och yrkesmedicinska regler samt trafikregler måste alltid följas.

Egenhändigt utförda modifieringar av maskinens konstruktion kan fria tillverkaren från ansvar vid eventuell materiell eller personlig skada som kan uppkomma som resultat av dessa.

---

# INTRODUKTION

---

## God service

Husqvarnas produkter säljs världen över och bara i servande fackhandeln. Detta för att se till att Du som kund får bästa support och service. Innan produkten levererades har maskinen exempelvis kontrollerats och injusterats av Din återförsäljare.

När Du behöver reservdelar eller support i servicefrågor, garantiärenden etc vänder Du dig till:

Denna bruksanvisning tillhör maskin med tillverkningsnummer:	Motor	Transmission

## Tillverkningsnummer

Maskinens tillverkningsnummer finns angivet på en tryckt skylt som är fastsatt på vänster sida framtill under sitsen. På skylten anges uppifrån:

- Maskinens typbeteckning.
- Tillverkarens typnummer.
- Maskinens tillverkningsnummer.

Ange typbeteckning och tillverkningsnummer vid reservdelsbeställning.

Motorns tillverkningsnummer är angivet på en streckkodsdekal, som sitter framför startmotorn på vevhusets vänstra sida. Texten anger:

- Motorns serienummer.
- Code.

Ange dessa vid reservdelsbeställning.

Transmissionens tillverkningsnummer är angivet på en streckkodsdekal som sitter på framsidan av huset för vänster drivaxel:

- Typbeteckningen anges över streckkoden och börjar med bokstaven "K".
- Tillverkningsnumret anges över streckkoden och föregås av tecknen "s/n".
- Tillverkarens typnummer anges under streckkoden och föregås av tecknen "p/n".

Ange typbeteckning och tillverkningsnummer vid reservdelsbeställning.

# FÖRKLARING AV SYMBOLER

Dessa symboler finns på åkgräsklipparen och i bruksanvisningen.  
Studera dem noga så att du vet vad de betyder.



Läs bruksanvisningen.

N

Neutral



Snabb



Sakta



Motorn av



Choke



Bränsle



Oljenivå



Klipphöjd



Bakåt



Framåt



Tändning



Hydrostatiskt frihjul



Använd  
hörselskydd



Parkerings-  
broms



Varning



Bulleremission till omgivningen enligt Europeiska  
Gemenskapens direktiv. Maskinens emission anges i  
kapitel TEKNISKA DATA och på dekal.



Varning!  
Roterande  
knivar



Varning! Risk för att  
åkgräsklipparen välter



Kör aldrig tvärs över  
en sluttning



CE-konformitets-  
märkning



Använd aldrig åkgräsklipparen om  
personer, speciellt barn eller husdjur,  
uppehåller sig i närheten



Ta aldrig med passagerare på  
åkgräsklipparen eller på redskap



För ej hand eller fot under  
kåpan när motorn är igång



Kör mycket sakta  
utan klippaggregat



Startinstruktion

Läs bruksanvisningen

Kontrollera motorns oljenivå

Kontrollera hydrostatens oljenivå

Lyft upp klippaggregatet

Sätt hydrostatpedaler i neutralläge

Om motorn är kall, använd choke

Starta motorn

Lossa parkeringsbromsen före  
körning

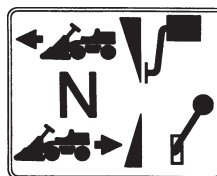

Hastighetsregleringspedal framåt

Neutralläge

Hastighetsregleringspedal bakåt

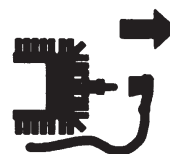

Stäng av motorn och tag av  
tändkabeln före reparation eller  
underhåll



# SÄKERHETSINSTRUKTIONER

## Säkerhetsinstruktioner

Dessa instruktioner är till för din säkerhet. Läs dem noggrant.



### VARNING!

Den infogade symbolen betyder att viktiga säkerhetsinstruktioner behöver påpekas. Det gäller din säkerhet.

## Allmän användning

- Läs alla instruktioner i denna bruksanvisning och på maskinen innan du startar den. Förvissa dig om att du förstår dem och följ dem sedan.
- Lär dig hur du på ett säkert sätt skall använda maskinen och reglagen och lär dig hur man stannar snabbt. Lär dig också att känna igen säkerhetsdekalerna.
- Låt maskinen endast användas av vuxna som är förtrogna med den.
- Se till att ingen befinner sig nära maskinen när du startar motorn, kopplar in drivningen eller kör.
- Se till att djur och personer befinner sig på säkert avstånd från maskinen.
- Stoppa maskinen om någon kommer in i arbetsområdet.
- Rensa området från föremål som stenar, leksaker, trådar etc som kan fångas upp av knivarna och slungas iväg.
- Se upp för utkastet och rikta det inte mot någon.
- Stoppa motorn och förhindra motorstart innan du rensar klippaggregatet.
- Tänk på att operatören är ansvarig för faror eller olyckor.
- Medtag aldrig passagerare. Maskinen är endast avsedd att användas av en person.
- Titta alltid nedåt och bakåt före och under bakåtkörning. Håll uppsikt på både små och stora hinder.
- Sakta in innan du svänger.
- Stäng av knivarna när du inte klipper.

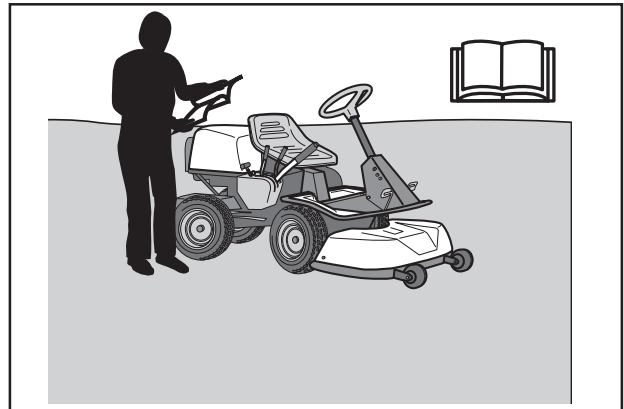

Läs bruksanvisningen innan du startar maskinen.

8010-047

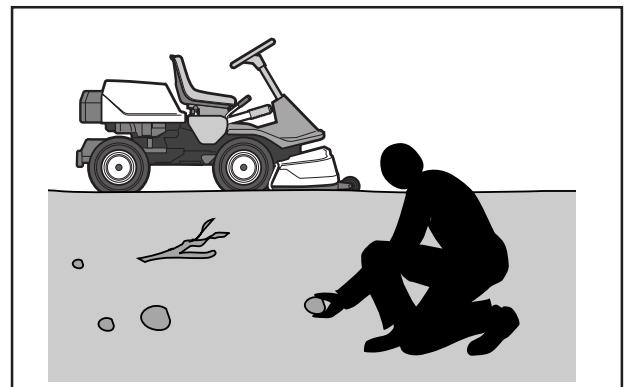

Rensa området från föremål före klippningen.

6003-002

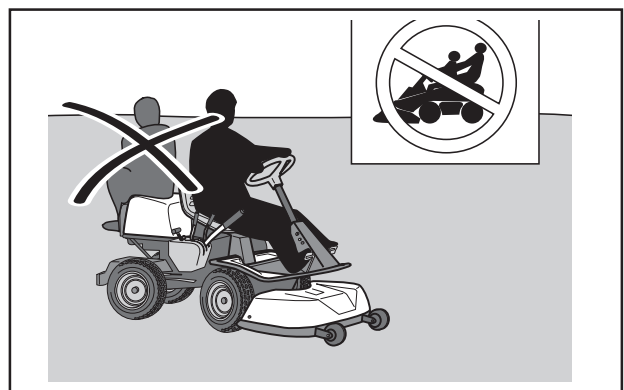

Medtag aldrig passagerare.

8010-052



### VARNING!

Denna maskin kan klippa av händer, fötter och slunga iväg föremål. Underlåtenhet att följa säkerhetsföreskrifterna kan leda till svåra skador.

# SÄKERHETSINSTRUKTIONER

- Var försiktig när du rundar ett fast föremål, så att knivarna inte slår emot det. Kör aldrig över några främmande föremål.
- Använd maskinen endast i dagsljus eller under andra väl upplysta förhållanden. Håll maskinen på ett säkert avstånd från hål och andra ojämnheter i marken. Var uppmärksam på andra tänkbara risker.
- Använd aldrig maskinen om du är trött, om du har druckit alkohol eller intagit andra droger eller om du använder vissa mediciner som kan påverka din syn, omdömesförmåga eller koordinering.
- Se upp för trafik när du arbetar nära en väg eller korsar den.
- Lämna aldrig maskinen utan uppsikt med motorn igång. Stäng alltid av knivarna, dra till parkeringsbromsen, stoppa motor och ta ur nyckeln innan du lämna maskinen.
- Låt aldrig barn eller andra personer som inte utbildats i handhavande av maskinen, använda eller underhålla den. Lokala föreskrifter kan reglera användarens ålder.

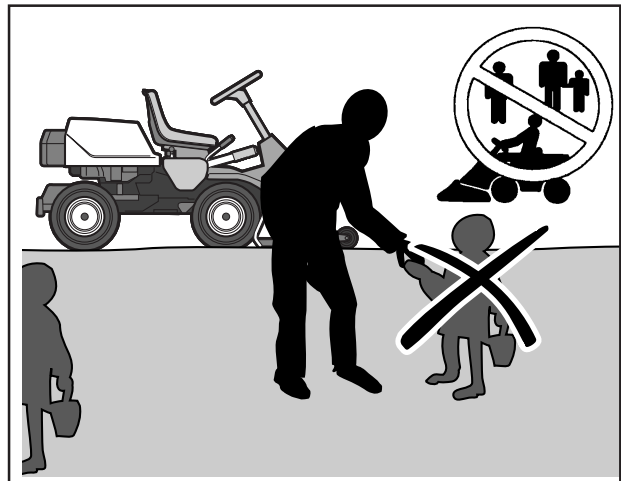
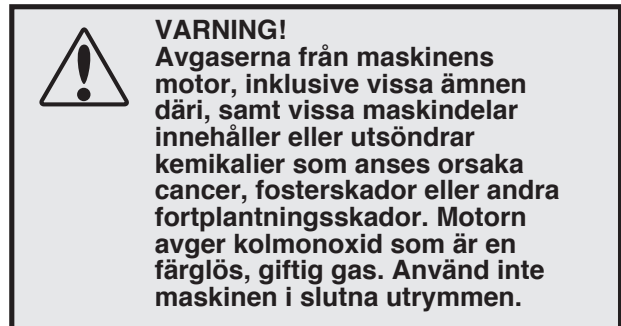

Håll barn borta från klippområdet.

6003-006



**WARNING!**  
Vid användning av maskinen ska godkänd personlig skyddsutrustning användas. Personlig skyddsutrustning eliminerar inte skaderisken, men reducerar effekten av en skada vid ett olyckstillbud. Be din återförsäljare om hjälp vid val av utrustning.

- Använd hörselskydd för att minimera risken för hörselskador.
- Bär godkända skyddsglasögon eller heltäckande visir vid montage och vid körning.
- Bär aldrig löst sittande kläder som kan fastna i rörliga delar.
- Använd aldrig maskinen barfota. Bär alltid skyddsskor eller skyddstövlar, helst med stålhätta.
- Se till att ha första förband nära till hands när du använder maskinen.

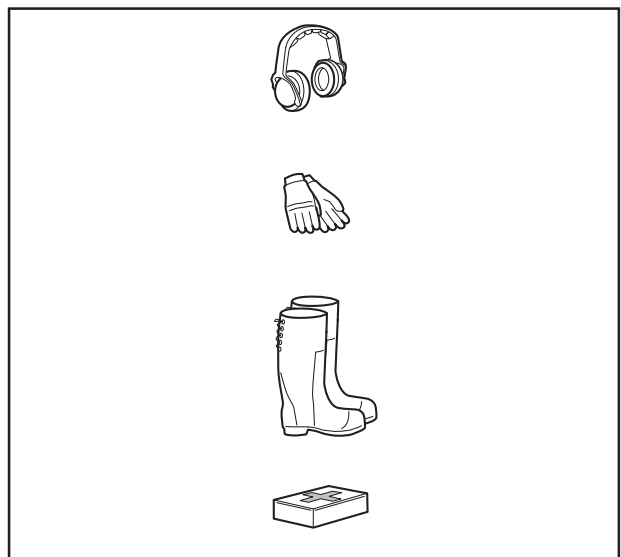

Personlig skyddsutrustning.

8011-292



# SÄKERHETSINSTRUKTIONER

## Körning i sluttningar

Körning i sluttningar är en av de operationer där risken är störst att föraren tappar kontrollen eller maskinen välter, vilket kan vålla svåra skador eller dödsfall. Alla sluttningar kräver extra försiktighet. Om du inte kan backa upp för sluttningen eller om du känner dig osäker, låt då bli att klippa den.

Gör så här

- Avlägsna hinder som stenar, trädgrenar etc.
- Klipp uppåt och nedåt, inte i sidled.
- Kör aldrig maskinen i terräng som lutar mer än 15°.
- Undvik att starta eller stoppa i en sluttning. Om däcken börjar slira, stäng av knivarna och kör sakta ner för sluttningen.
- Kör alltid jämnt och långsamt i sluttningar.
- Gör inga plötsliga förändringar av hastighet eller riktning.
- Undvik onödiga svängar i sluttningar, och om det är nödvändigt, sväng då sakta och gradvis nedåt, om möjligt.
- Se upp för och undvik att köra över fåror, gropar och upphöjningar. I ojämn terräng kan maskinen lättare välta. Högt gräs kan dölja hinder.
- Kör sakta. Använd små rattutslag. Maskinen motorbromsar bättre på låg växel.
- Var extra försiktig med eventuell tillsatsutrustning, som kan förändra maskinens stabilitet.
- Klipp inte nära kanter, diken eller bankar. Maskinen kan plötsligt slå runt om ett hjul kommer över kanten av ett stup eller ett dike, eller om en kant ger vika.
- Klipp inte vått gräs. Det är halt, och däcken kan tappa greppet, så att maskinen glider.
- Försök inte stabilisera maskinen genom att sätta foten i marken.
- Vid rengöring under maskinen får den aldrig köras nära kant eller dike.
- Följ tillverkarens rekommendationer om hjulvikter eller motvikter för att öka stabiliteten.

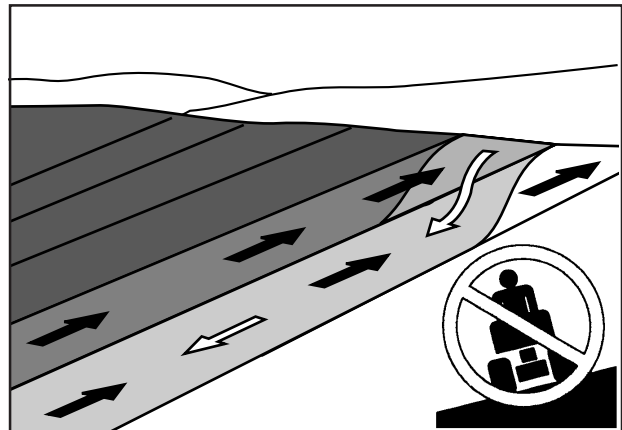

*Klipp sluttningar uppåt och nedåt, inte i sidled.*

6003-004

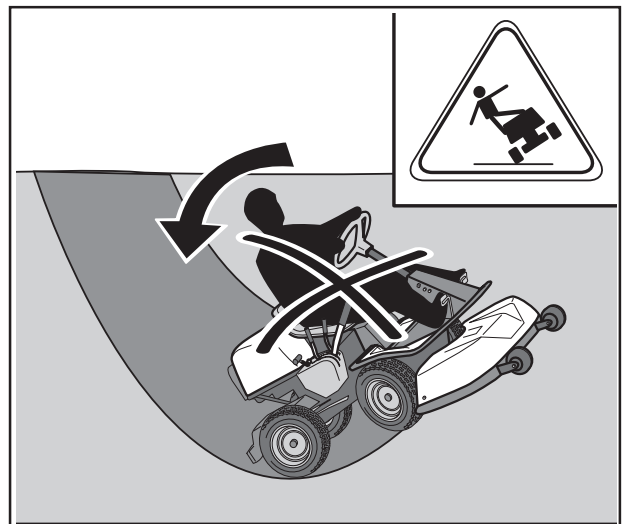

*Var extra försiktig vid körning i sluttningar.*

8010-054

# SÄKERHETSINSTRUKTIONER

## Barn

Allvarliga olyckor kan inträffa om man inte är uppmärksam på barn i närheten av maskinen. Barn lockas ofta till maskinen och klipparbetet.

- Utgå aldrig ifrån att barn stannar kvar där du senast såg dem.
- Håll barn borta från klippområdet och under noggrann uppsikt av någon annan vuxen.
- Var på din vakt och stäng av maskinen om barn kommer in i arbetsområdet.
- Före och under en backningsmanöver, se bakåt och nedåt efter små barn.
- Låt aldrig barn åka med. De kan falla av och göra sig mycket illa eller vara i vägen för en riskfri manövrering av maskinen.
- Låt aldrig barn manövrera maskinen.
- Var extra försiktig i närheten av hörn, buskar, träd eller andra föremål som skymmer sikten.

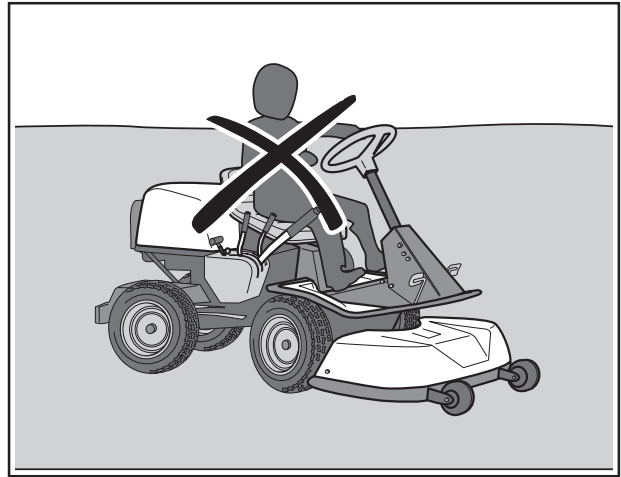

Låt aldrig barn manövrera maskinen.

8010-057

## Skötsel

- Stoppa motorn. Förhindra start genom att avlägsna tändkablarna från tändstiften eller ta ur tändningsnyckeln innan du gör några justeringar eller utför underhåll.
- Fyll aldrig på bränsle inomhus.
- Bensin och bensinångor är giftiga och mycket brandfarliga. Var extra försiktig vid hantering av bensin, då ovarsam hantering kan resultera i personskador eller brand.
- Förvara bränslet endast i behållare som är godkända för detta ändamål.
- Ta aldrig av bränsletanklocket och fyll aldrig på bensin medan motorn är igång.
- Låt motorn svalna, innan du fyller på bränsle. Rök inte. Fyll inte på bensin i närheten av gnistor eller öppen eld.
- Hantera olja, oljefilter, bränsle och batteri varsamt, av miljöhänsyn. Följ de lokala återvinningsbestämmelserna.
- Elektriska stötar kan orsaka skador. Vidrör ej några kablar när motorn är igång. Prova ej tändningssystemet med fingrarna.



Fyll aldrig på bränsle inomhus.

8010-058

# SÄKERHETSINSTRUKTIONER

- Har läckage uppstått i bränslesystemet får motorn ej startas förrän detta åtgärdats.
- Förvara maskinen och bränslet på ett sådant sätt att det inte förefaller någon risk att läckande bränsle eller bränsleångor kan åstadkomma skada.
- Kontrollera bränslenivån före varje användning och lämna plats för bränslet att utvidgas, eftersom värmen från motorn och solen i annat fall kan få bränslet att utvidgas så att det rinner över.
- Undvik överfyllning. Har bensen spillts på maskinen, torka upp denna och vänta tills den vädrats bort innan motorn startas. Om du spillt på kläderna skall dessa bytas.
- Låt maskinen svalna innan Du gör några åtgärder i motorrummet.
- Var mycket försiktig vid hantering av batterisyra. Syra på huden kan vålla svåra frätskador. Vid spill på huden, skölj omedelbart med vatten.
- Syra i ögonen kan orsaka blindhet, kontakta genast läkare.
- Var försiktig vid underhåll av batteriet. I batteriet bildas explosiv gas. Utför aldrig underhåll på batteriet medan du röker eller i närheten av öppen eld eller gnistor. Batteriet kan då explodera och vålla svåra skador.
- Se till att bultar och muttrar är ordentligt åtdragna och att utrustningen är i gott skick.
- Ändra aldrig på säkerhetsanordningar. Kontrollera regelbundet att de fungerar. Maskinen får ej köras med defekta eller ej monterade skyddsplåtar, skyddshuvar, säkerhetsströmbrytare eller andra skyddsanordningar.
- Ändra inte regulatorinställningen och undvik att köra motorn med för högt varvtal. Om du kör med för högt varvtal föreligger risk för maskinskador.
- Beakta risken för att skadas av rörliga eller varma delar om motorn startas med öppen motorhuv eller borttagna skyddskåpor.



**VARNING!**  
Motorn och avgassystemet blir mycket varma under drift. Risk för brännskador vid beröring.



**VARNING!**  
Batteriet innehåller bly och blyföreningar, kemikalier som anses orsaka cancer, fosterskador eller andra fortplantningsskador. Tvätta händerna efter beröring av batteriet.

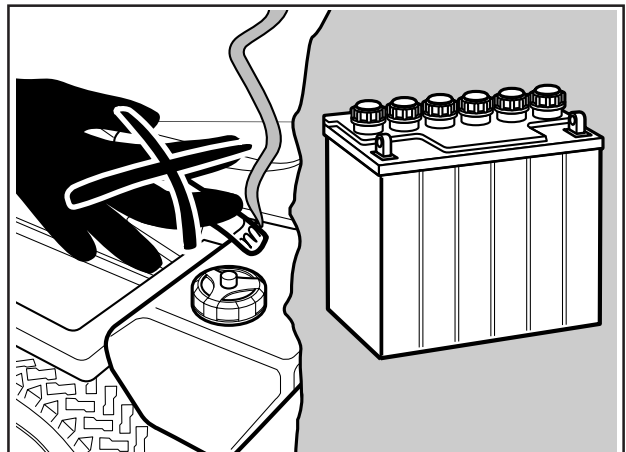

*Rök inte när du utför underhåll.*

6003-009

# SÄKERHETSINSTRUKTIONER

- Använd aldrig maskinen inomhus eller i utrymmen som saknar ventilation. Avgaserna innehåller kolmonoxid, en luktlös, giftig och livsfarlig gas.
- Stoppa och inspektera utrustningen om du kör på något föremål. Reparera, om nödvändigt, innan du startar.
- Gör aldrig justeringar med motorn igång.
- Maskinen är provad och godkänd endast med av tillverkaren levererad eller rekommenderad utrustning.
- Knivbladen är vassa och kan ge skärskador. Linda in bladen eller använd skyddshandskar när du hanterar dem.
- Kontrollera parkeringsbromsens funktion regelbundet. Justera och underhåll efter behov.
- Mulching-aggregatet skall endast användas där klippning av bättre kvalitet önskas och på kända områden.
- Minska brandrisken genom att göra maskinen ren från gräs, löv och annat skräp som fastnar i den. Låt maskinen svalna innan den ställs in i förvaringsutrymmet.

## Transport

- Maskinen är tung och kan vålla svåra krosskador. Var extra försiktig när den lastas av eller på en bil eller ett släpfordon.
- Använd ett godkänt släpfordon för att transportera maskinen. Aktivera parkeringsbromsen och spänn fast maskinen med godkända spännanordningar, såsom spännband, kedjor eller rep, vid transport.
- Kontrollera och följ lokala vägtrafikbestämmelser innan du transporterar eller kör maskinen på någon väg.

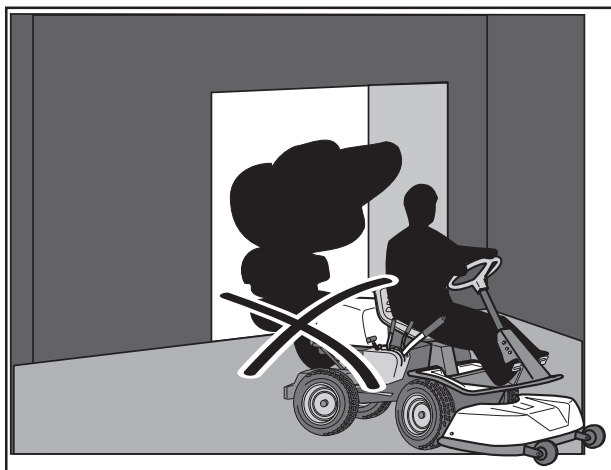

8009-467

*Kör aldrig maskinen i ett slutet utrymme.*



8010-061

*Rengör maskinen regelbundet från gräs, löv och annat skräp.*

### VIKTIG INFORMATION

**Parkeringsbromsen räcker inte för att låsa fast maskinen vid transport. Se till att spänn fast maskinen väl på transportfordonet.**

# PRESENTATION

## Presentation

Grattis till ditt val av en utmärkt kvalitetsprodukt som du kommer att ha glädje av länge.

Denna bruksanvisning beskriver Rider 15V2 och Rider 15V2 AWD. Maskinerna är utrustad med en motor från Kawasaki på 15 hästkrafter.

Rider 15V2 AWD är försedd med fyrhjulsdraft.

Kraftöverföringen från motorn sköts av en hydrostatisk växellåda som möjliggör steglös variation av hastigheten med pedalerna.

En pedal för körning framåt och en för körning bakåt.

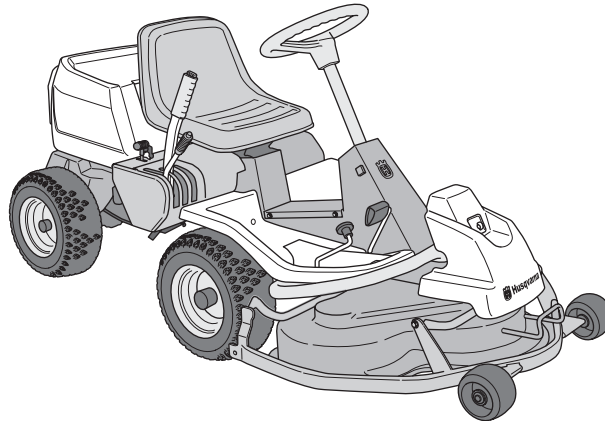

6021-001

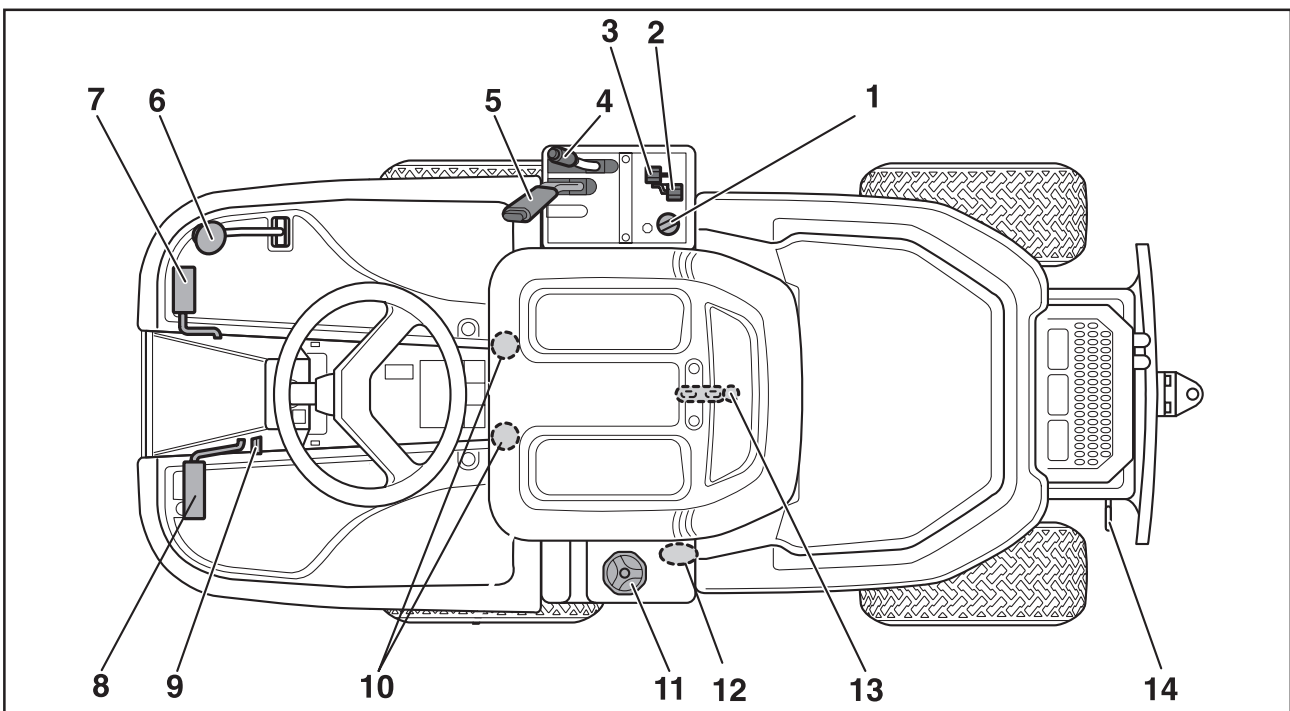

6021-027

## Reglagens placering

1. Tändningslås
2. Chokereglage
3. Gasreglage
4. Inställning av klipphöjd
5. Lyftspak, klippaggregat
6. Hastighetsreglage för körning bakåt
7. Hastighetsreglage för körning framåt
8. Parkeringsbroms
9. Spärknapp för parkeringsbroms
10. Spak för inställning av säte
11. Bränsletanklock
12. Spak för urkoppling av drivning framaxel AWD
13. Huvlås (under säte)
14. Spak för urkoppling av drivning Rider 15V2  
Spak för urkoppling av drivning bakaxel AWD

# PRESENTATION

## Gasreglage

Gasreglaget reglerar motorns varvtal och därmed även knivarnas rotationshastighet.

För att öka eller minska motorns varvtal förs reglaget framåt respektive bakåt.

Undvik tomgångskörning under längre tid, risk för beläggning på tändstiften.

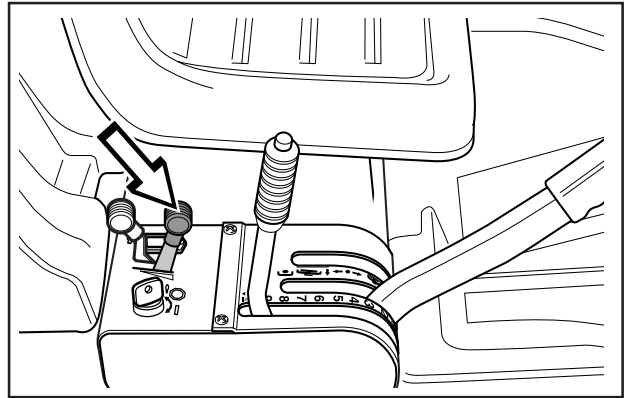

6017-127

## Chokereglage

Chokereglaget används vid kallstart för att ge motorn en fetare bränsleblandning.

Vid kallstart skall reglaget föras bakåt till sitt ändläge.

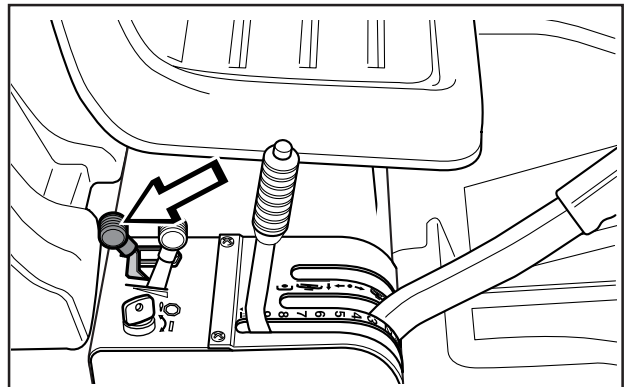

6017-128

## Hastighetsreglage

Maskinens hastighet regleras steglöst med två pedaler. Vid färd framåt används pedal (1) och vid färd bakåt pedal (2).



**WARNING!**  
Se till att inte grenar kan påverka pedalerna vid klippning under buskar.  
Risk för oönskad manöver.

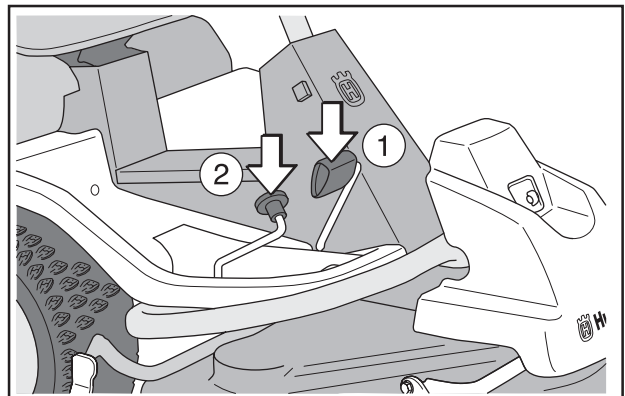

6021-002

## Parkeringsbroms

Parkeringsbromsen ansätts på följande sätt:

1. Tryck ner parkeringsbromspedalen (1).
2. Tryck in spärknappen (2) på rattstolpen.
3. Släpp upp parkeringsbromspedalen medan knappen hålls intryckt.

Parkeringsbromsens spärr kopplas automatiskt ur då bromspedalen trycks ner.

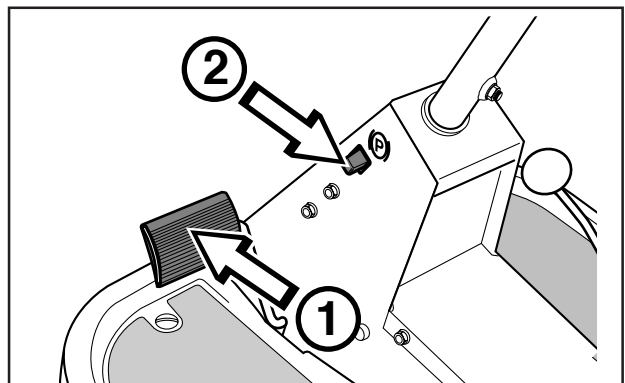

6017-011

# PRESENTATION

## Klippaggregat

Rider 15V2 och Rider 15V2 AWD kan utrustas med två olika klippaggregat.

- Combi 1030 mm / 41"
- Combi 1120 mm / 44"

Se "Skötsel \ Kontroll av knivar" för identifiering av klippaggregat.

Combiaggregatet, med monterad bioclip-plugg finfördelar klippet till gödning. Utanbioclip-plugg fungerar aggregatet på samma sätt som ett bakutkastaggregat.

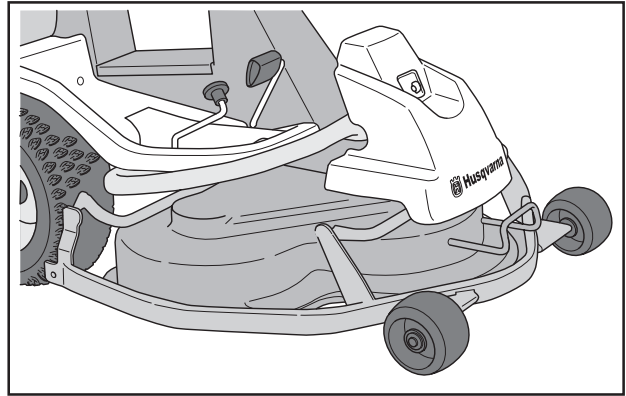

6021-003

## Lyftspak för klippaggregatet

Lyftspaken används för att ställa klippaggregatet i transport- eller klippläge.

Om spaken dras bakåt kommer aggregatet att höjas upp och knivarna slutar automatiskt att rotera (transportläge).

Om spärrknappen trycks in och spaken förs framåt kommer aggregatet att sänkas ner och knivarna börjar automatiskt att rotera (klippläge).

Spaken kan också användas för att tillfälligt reglera klipphöjden vid t.ex. en mindre upphöjning i gräsmattan.

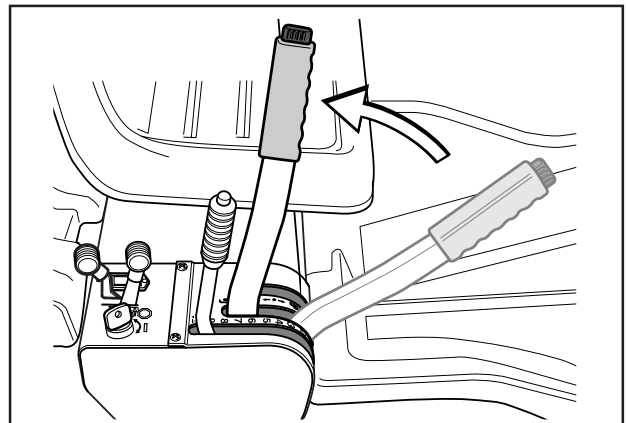

6017-129

Höjning av klippaggregatet (transportläge)

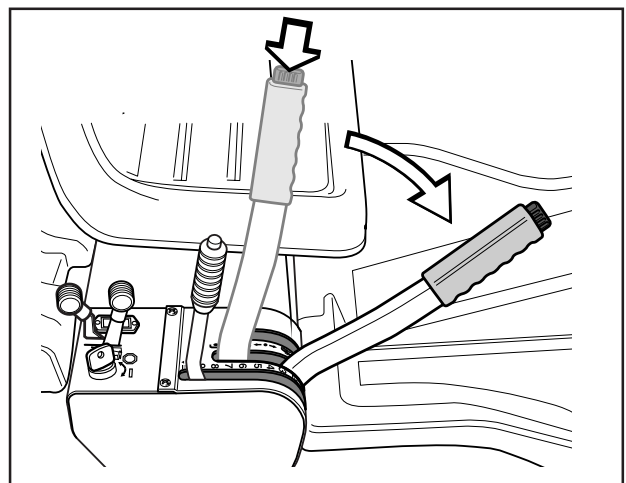

6017-130

Sänkning av klippaggregatet (klippläge)

# PRESENTATION

## Spak för inställning av klipphöjd

Med spaken kan klipphöjden regleras i 9 olika lägen.

Combiaggreat 40-90 mm  
(1 9/16" - 3 9/16")

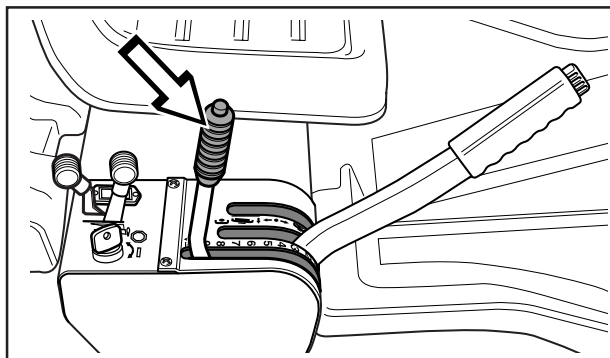

6017-131

## Sits

Sitsen har en ledad infästning i framkant och kan fällas framåt.

Sitsen kan även justeras i längsled.

För spaken under sitsens framkant åt vänster. För därefter sitsen framåt eller bakåt till önskat läge.

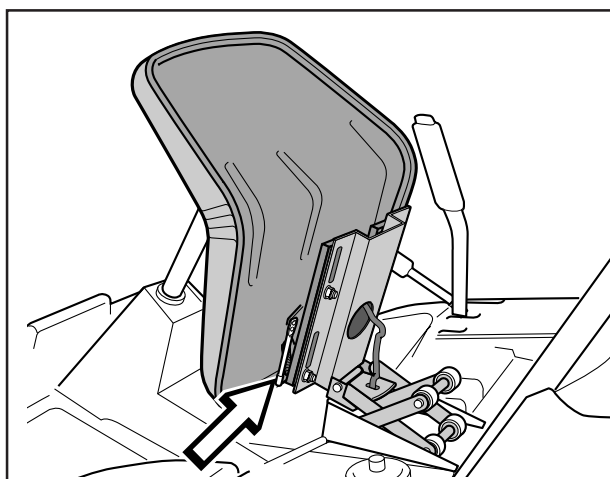

8009-141

## Tankning

Motorn skall köras på lägst 87-oktanig blyfri bensin (ej oljeblandad). Miljöanpassad alkylatbensin kan med fördel användas. För mer information om bränslen, se "Tekniska data".

Fyll inte tanken helt, lämna minst 2,5 cm (1") expansionsutrymme.



**VARNING!**  
Bensin är mycket brandfarligt.  
lakttag försiktighet och tanka  
utomhus. (se säkerhets-  
instruktionerna).

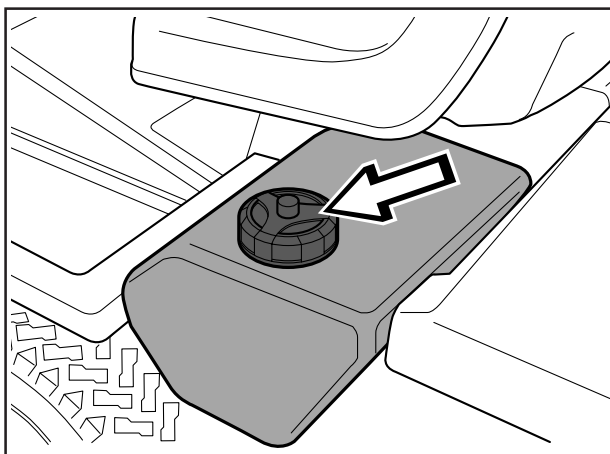

6004-015

## VIKTIG INFORMATION

Luftintagsgallret i motorkåpan bakom förarsitsen får inte blockeras av t ex klädesplagg, löv, gräs eller smuts.

Motorns kylning försämras. Risk för svåra motorskador.

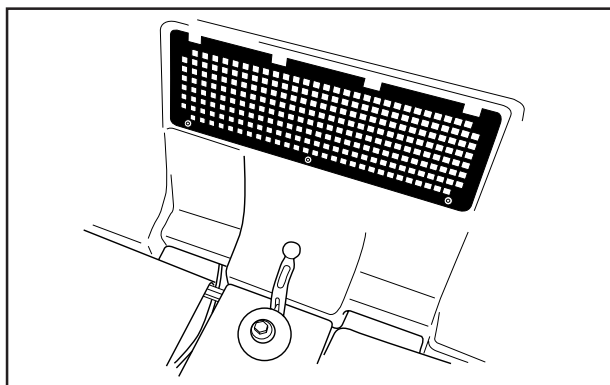

8009-431



# KÖRNING

## Före start

- Läs säkerhetsinstruktionerna och informationen om reglagens placering och funktioner före start (se sidorna 5–14).
- Utför daglig skötsel före start (se skötselschemat på sid. 20).

## Starta motorn

1. Lyft upp klippaggregatet geantom att dra spaken bakåt till spärrläge (transportläge) och aktivera parkeringsbromsen.

Rider 15V2 AWD. Motorn kan ej startas om inte parkeringsbromsen trycks ner.

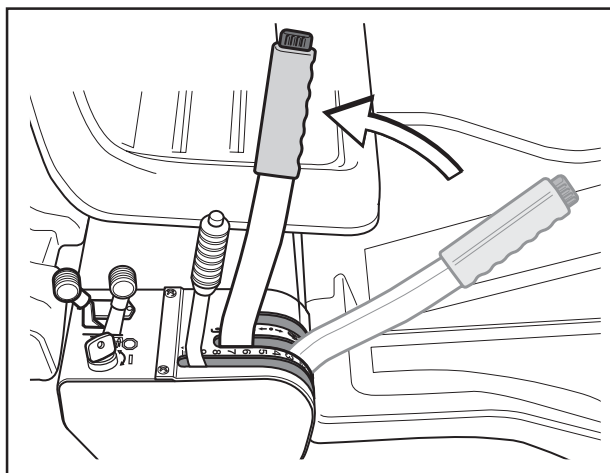

6017-240

2. För gasreglaget till mittläge.

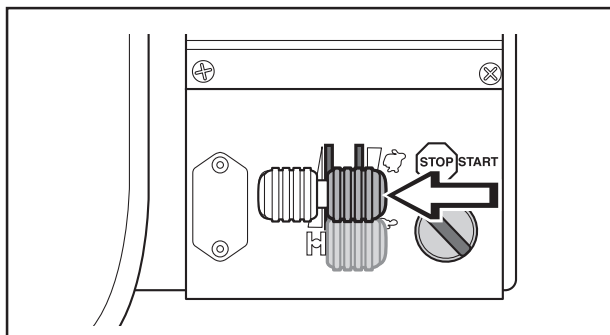

6017-241

3. Om motorn är kall skall chokereglaget föras bakåt till sitt ändläge.

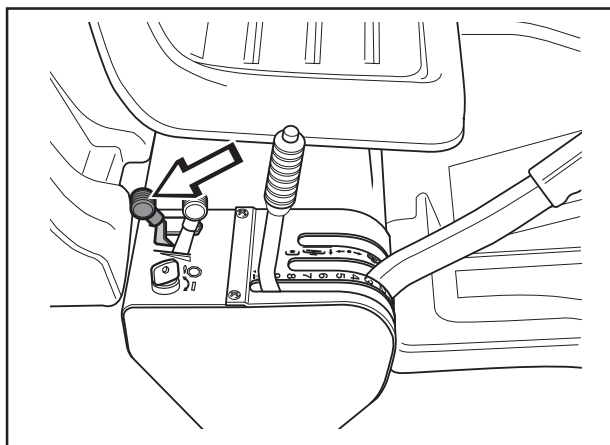

6017-242

4. Vrid tändningsnyckeln till startläge.

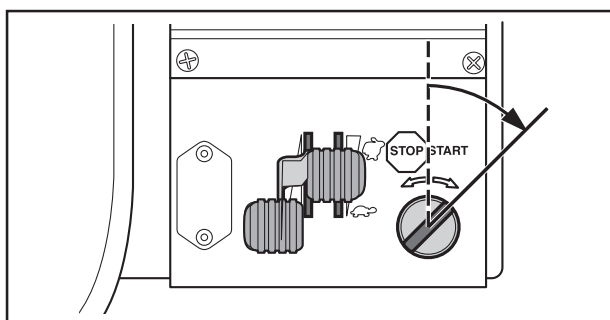

6017-243

# KÖRNING

5. När motorn startar, släpp då genast tillbaka tändningsnyckeln till neutralläge.

## VIKTIG INFORMATION

Kör inte startmotorn längre tid än ca 5 sekunder åt gången. Om motorn inte startar så vänta ca 15 sekunder innan nästa startförsök görs.

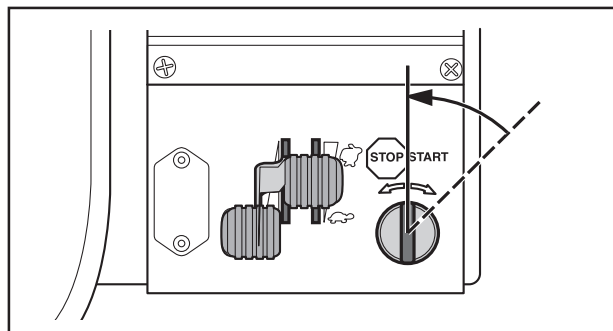

6. Skjut fram chokereglaget gradvis när motorn startat.
7. Ställ in önskat motorvarvtal med gasreglaget.

Låt motorn gå på måttligt varvtal "halvgas" 3-5 min innan den belastas hårt.



**VARNING!**  
Kör aldrig motorn inomhus, i slutna eller dåligt ventilerade utrymmen. Motoravgasear innehåller giftig kolmonoxid.

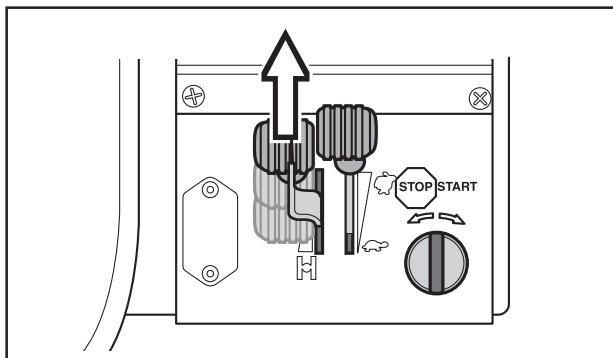

# KÖRNING

## Start av motor med svagt batteri



**VARNING!**  
Bly-syra-batterier alstrar explosiva gaser. Undvik gnistor, öppen eld och rökning nära batterier. Bär alltid skyddsglasögon i närheten av batterier.

Om batteriet är för svagt för att starta motorn, bör det laddas om.

Om startkablarna används för nödfallsstart, följ nedanstående procedur:

### VIKTIG INFORMATION

Din gräsklippare är utrustad med ett 12-volts system med negativ jord. Det andra fordonet måste också ha ett 12-voltssystem med negativ jord. Använd inte ditt klipparbatteri att starta andra fordon med.

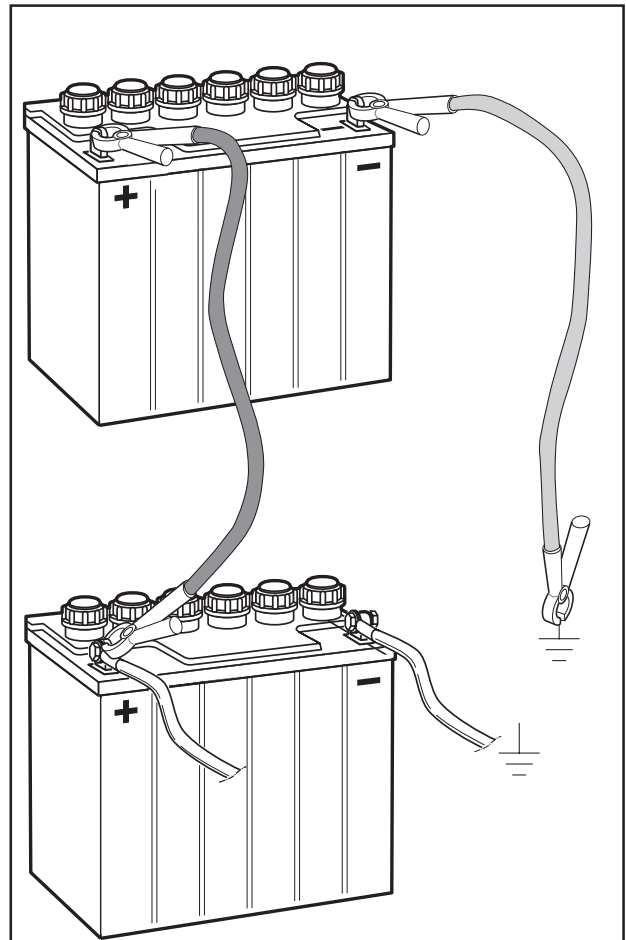

Anslutning av startkablarna

8011-642

### Anslutning av startkablarna

- Anslut vardera änden av den RÖDA kabeln till den POSITIVA polen (+) på vardera batteriet, och var noga med att inte kortsluta någon ände mot chassit.
- Anslut ena änden av den SVARTA kabeln till den NEGATIVA polen (-) på det batteri som är fulladdat.
- Anslut den andra änden av den SVARTA kabeln till en god CHASSIJORD, på avstånd från bränsletanken och batteriet.

### Ta bort kablarna i omvänd ordning

- SVART kabel lossas först från chassit och sedan från det fulladdade batteriet.
- RÖD kabel sist från båda batterierna.

# KÖRNING

## Körning av åkgräsklipparen

1. Frigör parkeringsbromsen genom att trycka ner parkeringsbromspedalen och sedan släppa upp den.

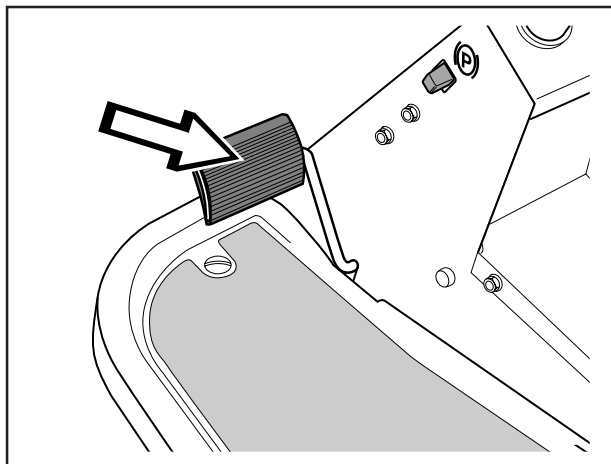

6017-012

2. Tryck försiktigt ner en av pedalerna tills önskad hastighet erhållits.

Vid färd framåt, tryck ner pedal (1) eller vid färd bakåt, pedal (2).

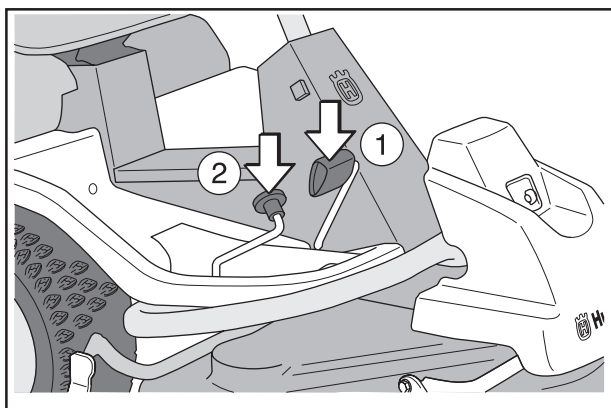

6021-002

3. Välj önskad klipphöjd (1–9) med klipphöjds-spaken.

För att få en jämn klipphöjd är det viktigt att lufttrycket är lika i båda framhjulen 60 kPa/8,5 PSI.

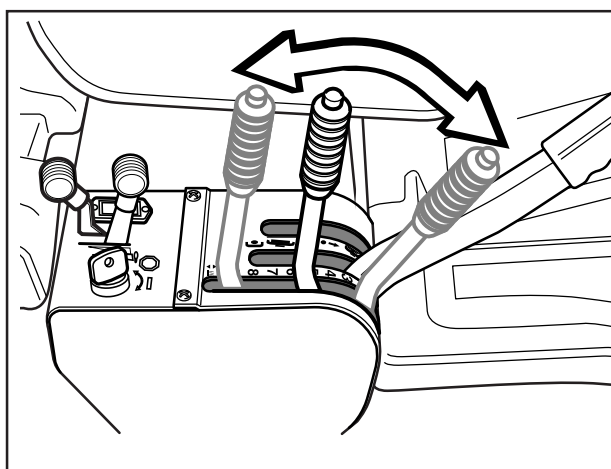

6017-151

# KÖRNING

- Tryck in spärknappen på lyftspaken och sänk ner klippaggregatet.

## VIKTIG INFORMATION

Drivremmarnas livslängd ökas avsevärt om motorn går med lågt varvtal när knivarna kopplas in. Ge därför full gas först när klippaggregatet fällts ner i klippläge.

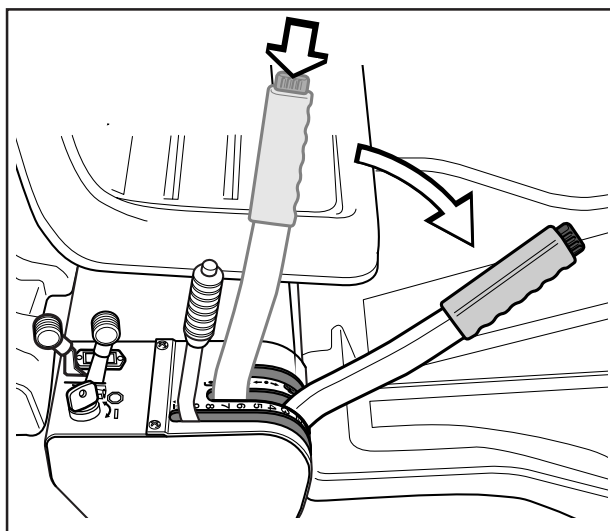

6017-130



**WARNING!**  
Rensa gräsmattan från stenar och andra föremål som kan slungas iväg av knivarna.

## Klippningstips

- Lokalisera och markera stenar och andra fasta föremål för att undvika påkörning.
- Börja med hög klipphöjd och minska tills önskat klippresultat erhålls.
- Klippresultatet blir bäst med högt motorvarvtal (knivarna roterar snabbt) och låg hastighet (åkräsklipparen rör sig långsamt). Är gräset inte alltför långt och tätväxande kan körhastigheten höjas utan att klippresultatet märkbart försämras.
- Finaste gräsmattan erhålls om den klipps ofta. Klippningen blir jämnare och det avklippta gräset blir jämnare fördelat över ytan. Den totala tidsåtgången blir inte större eftersom högre körhastighet kan väljas utan att klippresultatet blir sämre.
- Undvik att klippa en våt gräsmatta. Klippresultatet blir sämre eftersom hjulen sjunker ner i den mjuka gräsmattan.
- Spola rent klippaggregatet med vatten undertill efter varje användning, använd ej högtryckspruta. Klippaggregatet skall då ställas i serviceläge.
- När BioClip-funktion används är det extra noga att klippintervallerna inte är för långa.

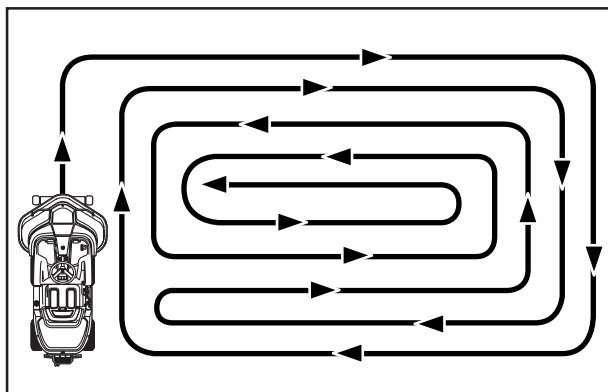

6007-212

*Klippmönster*

# KÖRNING



**VARNING!**  
Kör aldrig åkgräsklipparen i terräng som lutar mer än 15°. Klipp sluttningar uppåt och nedåt, aldrig på tvären. Undvik plötsliga riktningförändringar.

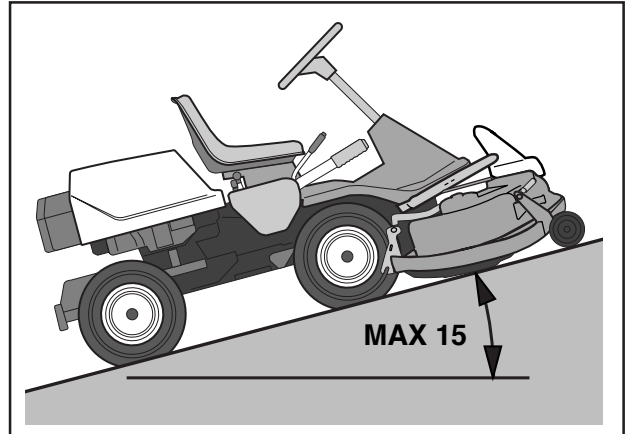

6007-002

## Stoppa motorn

Låt gärna motorn gå på tomgång en minut för att få normal arbetstemperatur innan den stoppas, om den fått arbeta hårt. Undvik tomgångskörning under längre tid, risk för beläggning på tändstiften.

1. Lyft upp klippaggregatet genom att dra spaken bakåt till spärrläget.

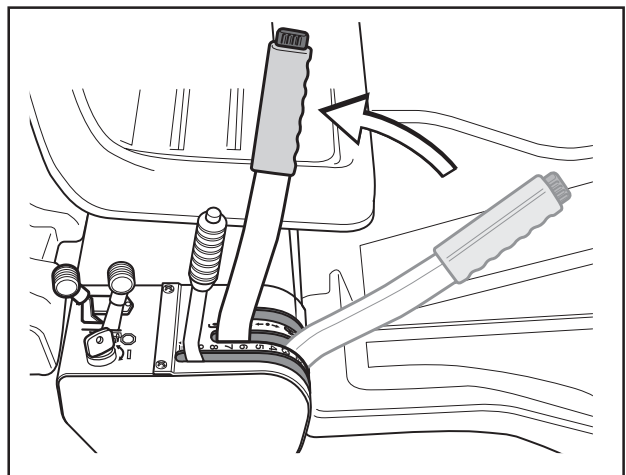

6017-240

2. För gasreglaget till läge "MIN". Vrid tändningsnyckeln till "STOP".
3. När åkgräsklipparen står stilla, håll ner parkeringsbromsen och tryck in spärrknappen.

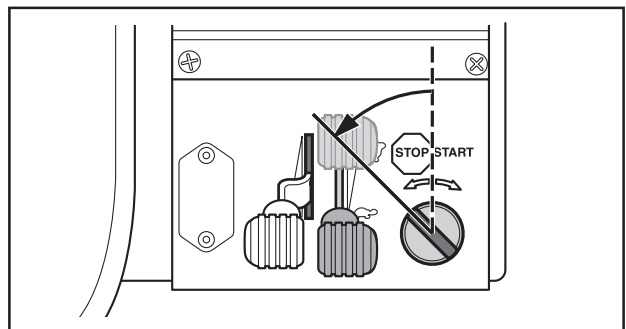

6017-246

# KÖRNING

## Frikopplingsreglage

För att åkgräsklipparen skall kunna flyttas med avstängd motor måste frikopplingsreglaget dras ut.

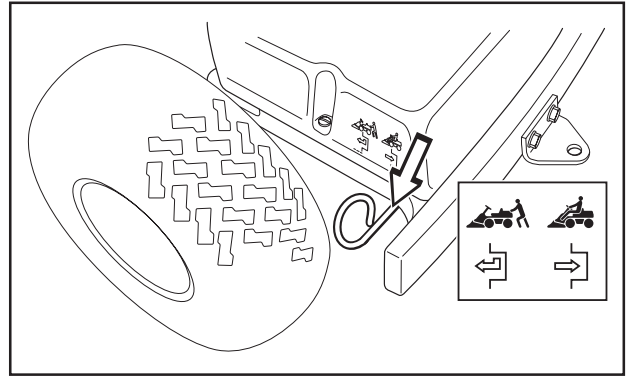

Rider 15V2

6007-217H

Rider 15V2 AWD har ett reglage för framaxeln och ett reglage för bakaxeln.

Dra reglagen till sina ändlägen. Använd inga mellanlägen.

## Bakaxel

- Reglaget utdraget drivsystemet frikopplat.
- Reglaget intryckt drivsystemet inkopplat.

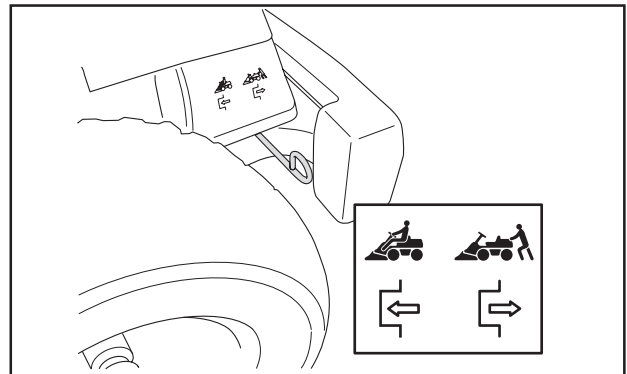

Rider 15V2 AWD bak

6021-028

## Framaxel

Reglaget är placerat på insidan av vänster framhjul.

- Reglaget bakåt (utdraget) drivsystemet frikopplat.
- Reglaget framåt (intryckt) drivsystemet inkopplat.

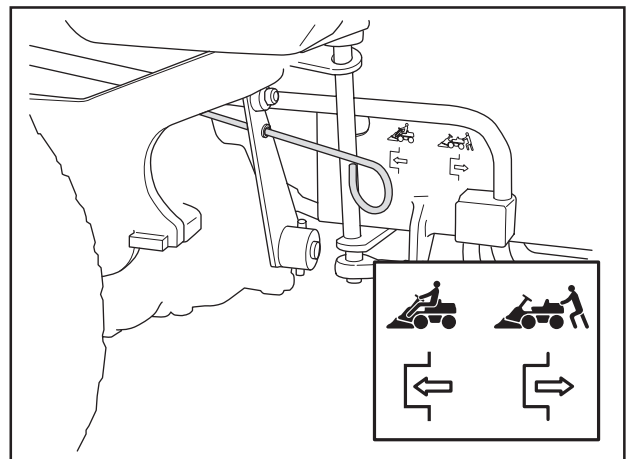

Rider 15V2 AWD fram

6021-029

# SKÖTSEL

## Skötselschema

Här följer en lista över den skötsel som skall utföras på åkgräsklipparen. För de punkter som inte finns beskrivna i denna bruksanvisning, uppsök en auktoriserad serviceverkstad.

Skötsel	Sida	Daglig skötsel före start	Minst varje år	Skötselintervall i timmar			
				25	50	100	200
Rengöring	23	●					
Kontrollera motorns oljenivå	41	●					
Kontrollera / rengör motorns kylflötsintag	33	●					
Kontrollera bränslepumpens luftfilter	29	●					
Kontrollera styrvajrarna	25	●					
Kontrollera batteriet	29	●					
Kontrollera säkerhetssystemet	31	●					
Kontrollera skruvar och muttrar	–	○					
Kontrollera ev. bränsle- och oljeläckage	–	○					
Rengör runt ljuddämparen	–	○					
Kontrollera ljuddämparen	27			●			
Kontrollera klippaggregatet	36			●			
Kontrollera däckens lufttryck (60 kPa/8,5 PSI)	33			●			
Smörj remsträckaren <sup>1)</sup>	44			●			
Smörj leder och axlar <sup>1)</sup>	44			●			
Rengör förfilter i luftfiltret <sup>2)</sup>	28			●			
Kontrollera kilremmarna	–			○			
Kontrollera hydrostatens kylflänsar	–			○			
Byt motorolja <sup>3, 4)</sup>	43				● <sup>3)</sup>	● <sup>3)</sup>	
Kontrollera transmissionens oljenivå	44	●					
Justera parkeringsbromsarna	26				●		
Kontroll och justering av gasvajer	27				●		
Kontroll och justering av chokevajer	27				●		
Rengör motorns och hydrostatens kylflänsar <sup>2)</sup>	–				○		
Rengör / byt pappersfilter i luftfiltret <sup>2, 5)</sup>	28					●	● <sup>5)</sup>
Ta bort damm och smuts från cylindrarna och cylinderhuvudernas kylflänsar	–					○	
Dra åt skruvar och muttrar	–					○	
Byt bränslefilter	28					●	
Rengör/byt tändstift	30					●	
Byt oljefilter	43						●
Kontrollera och justera ventilspelet <sup>6)</sup>	–						
Rengör motorns och hydrostatens kylflänsar <sup>6)</sup>	–				○		
Rengör förbränningskammare <sup>6)</sup>	–						
Sotning och ventilslipning <sup>6)</sup>	–						
Kontrollera behov av oljebyte <sup>6,7)</sup> i växellåda/hydraulsystem	–		○				○

<sup>1)</sup> Vid daglig användning av åkgräsklipparen, ska smörjning utföras två gånger per vecka. <sup>2)</sup> Vid dammiga förhållanden ska rengöring och byte ske oftare. <sup>3)</sup> Första byte efter 8 timmar. Byt var 50:e timme vid tung belastning eller hög temperatur. <sup>4)</sup> Byt oljefiltret var 200:e timme. <sup>5)</sup> Byt pappersfilter årligen eller var 200:e timme. <sup>6)</sup> Utförs av auktoriserad serviceverkstad. <sup>7)</sup> Endast Rider 15V2 AWD. Första byte efter 8 timmar.

● = Finns beskrivet i denna bruksanvisning. ○ = Finns inte beskrivet i denna bruksanvisning.



### VARNING!

Inga serviceåtgärder får göras på motor eller klippaggregat om inte:

- Motorn stoppas.
- Tändningsnyckeln tagits ur.
- Tändkabeln tagits bort från tändstiftet.
- Parkeringsbromsen är ilagd.
- Klippaggregatet är frikopplat.



# SKÖTSEL

## Rengöring

Rengör maskinen direkt efter användning. Det är mycket lättare att spola bort klipprester innan de torkat fast.

Oljesmuts kan lösas upp med kallavfettningsmedel. Duscha på ett tunt lager.

Spola med normalt vattenledningstryck.

Rikta inte strålen mot elkomponenter eller lagringar.

Spola inte mot heta ytor t ex motor och avgassystem.

Efter rengöring rekommenderas att man startar motorn och kör klippaggregatet en stund, så att kvarvarande vatten blåses bort.

Smörj maskinen vid behov **efter** renöring. Utför gärna en extrasmörjning när lagringar utsatts för avfettningsmedel eller vattenstrålen.

### VIKTIG INFORMATION

**Undvik spolning med högtryckstvätt eller ångtvätt.**

Risken är stor att vatten tränger in i lagringar och elanslutningar. Korrosionsangrepp kan förorsakas, som leder till driftsstörningar. Tillsats av rengöringsmedel förvärrar som regel skadorna.

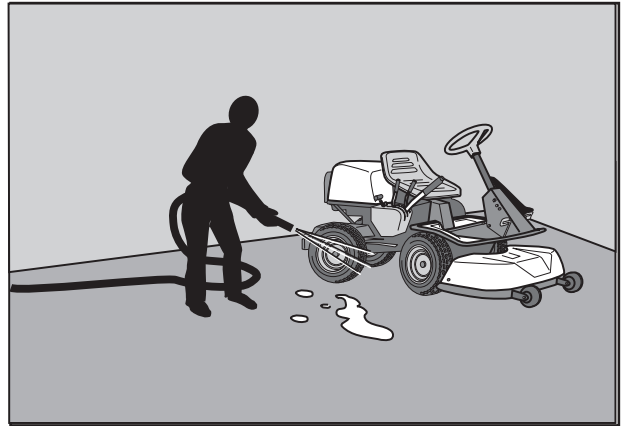

8009-741

# SKÖTSEL

## Demontering av åkgräsklipparens kåpor

### Motorkåpan

Motorn blir åtkomlig för service när motorkåpan fällts upp.

Vik sätet framåt, lossa gummistroppen under sätet och fäll kåpan bakåt.

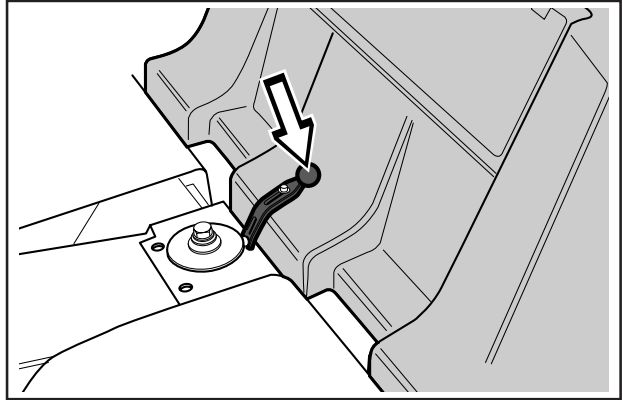

6008-001

### Frontkåpan

Lossa snäpplåset i frontkåpan och lyft bort kåpan.

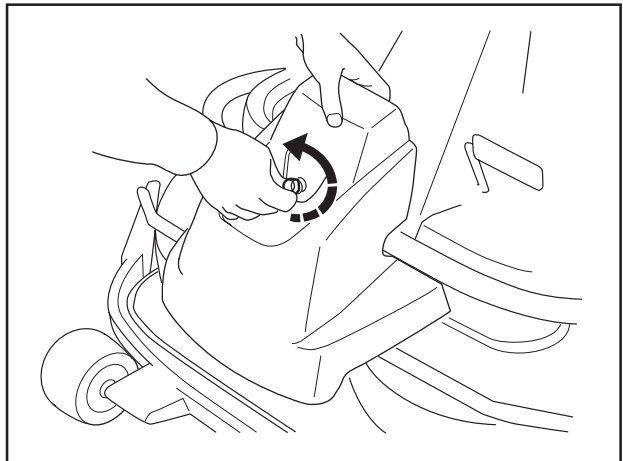

6021-006

### Höger flygelkåpa

Demontera knoppen (1), skruvarna (2 och 3) och lyft bort kåpan.

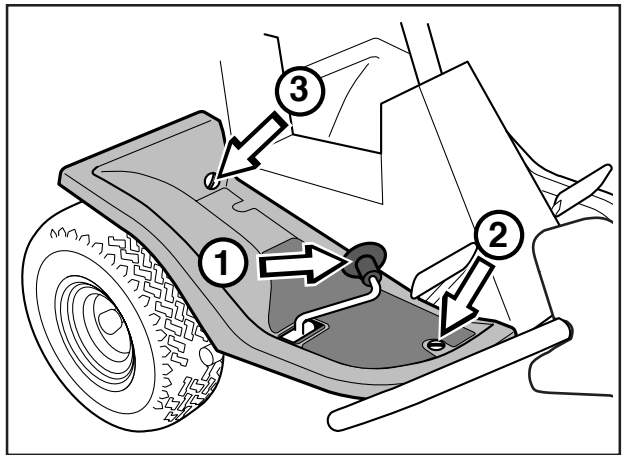

6017-003

### Vänster flygelkåpa

Lossa skruvarna i flygelkåpan (2 st) och lyft bort kåpan.

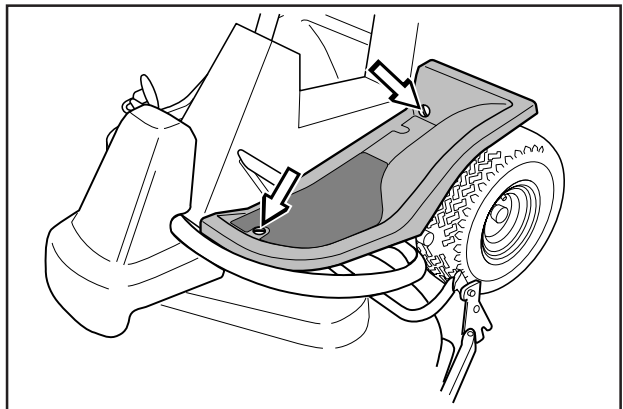

6017-013

# SKÖTSEL

## Kontroll och justering av styrvajrar

Styrningen regleras med hjälp av vajrar.

Dessa kan efter en tids körning töjas, vilket innebär att styrningens inställning kan förändras.

Styrningen kontrolleras och justeras på följande sätt:

1. Demontera ramplåten genom att lossa skruvarna (två på varje sida).
2. Kontrollera hur spända styrvajrarna är genom att klämma ihop dem vid pilarna enligt bild. Vajrarna skall kunna klämmas ihop så att avståndet mellan dem blir hälften så stort, utan att använda för mycket kraft.
3. Vid behov kan vajrarna sträckas genom att dra åt justermuttrarna på varje sida av styrkransen. Sträck inte vajrarna för hårt, de skall bara *stramas åt* mot styrkransen.

Håll emot vajern så den inte tvinnas.

Om man bara spänner ena sidan kan rattens mittläge komma att ändras.

Kontrollera vajerspänningen enligt punkt 2 efter utförd justering.

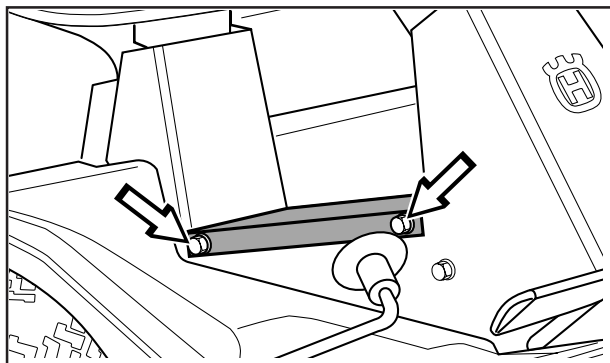

6008-008H

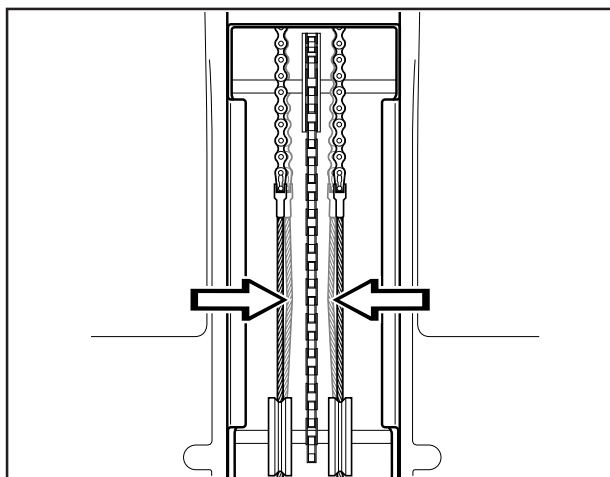

6008-009

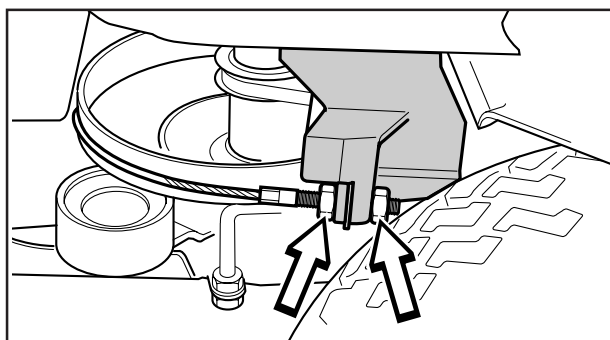

6008-010

# SKÖTSEL

## Justering av parkeringsbroms Rider 15V2

Parkeringsbromsen justeras på följande sätt:

1. Lossa låsmuttrarna (1).
2. Sträck vajern med justerskruven (2) tills allt spel i vajern försvinner.
3. Dra åt låsmuttrarna (1).
4. Efter utförd justering ska parkeringsbromsen åter kontrolleras.

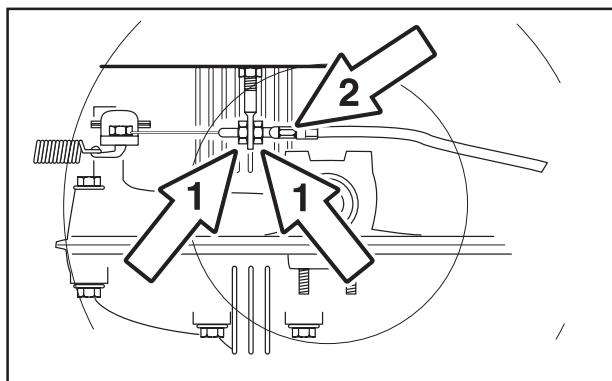

6008-239H



**WARNING!**  
Dåligt justerad parkeringsbroms  
kan medföra nedsatt  
parkeringsbromsförmåga.

## Justering av parkeringsbroms Rider 15V2 AWD

Kontrollera att parkeringsbromsen är rätt justerad genom att ställa maskinen i ett nerförslut med frikopplade fram- och bakaxlar. Ansätt och spärra parkeringsbromsen. Om maskinen inte står stilla, skall parkeringsbromsen justeras enligt följande.

1. Ta bort vänster flygelkåpa.
2. Lossa låsmuttrarna (1).
3. Sträck vajern med justerskruven (2) tills allt spel i vajern försvinner.
4. Dra åt låsmuttrarna (1).
5. Efter utförd justering ska bromsen åter kontrolleras.
6. Sätt dit vänster flygelkåpa.

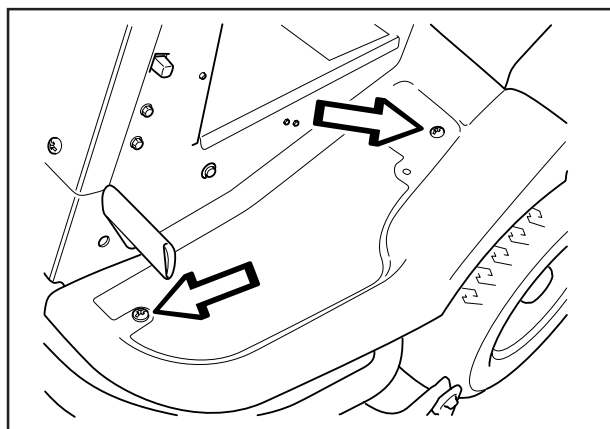

8009-501



**WARNING!**  
Dåligt justerad broms kan  
medföra nedsatt bromsförmåga.

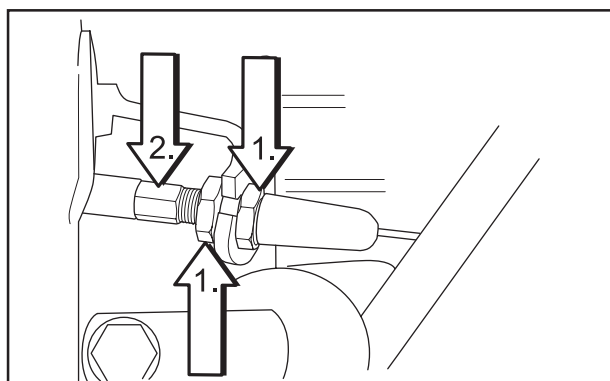

6021-031

# SKÖTSEL

## Kontroll och justering av gasvajer

Kontrollera att motorn svarar på gaspådrag och att bra motorvarvtal uppnås vid fullgas.

Vid tveksamhet uppsök serviceverkstad.

Vid behov av justering kan denna göras enligt följande på nedre vajern:

1. Lossa klämskruven för vajerns ytterhölje och skjut gasreglaget till fullgasläget.
2. Kontrollera att gasvajern är monterad i rätt fästhål i nedre hävarmen, se bild.
3. Tryck gasvajerns ytterhölje maximalt åt vänster och drag fast klämskruven.

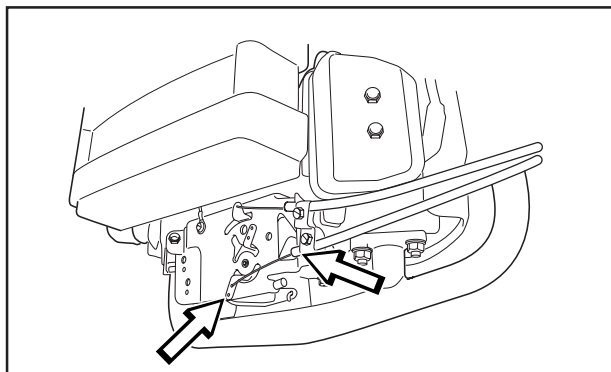

8009-144

## Kontroll och justering av chokevajer

Om motorn ryker svart eller är svårstartad kan det bero på feljusterad chokevajer (övre vajern).

Vid tveksamhet uppsök serviceverkstad.

Vid behov av justering kan denna göras enligt följande:

1. Lossa klämskruven för vajerns ytterhölje och drag chokereglaget till fullchokeläget.
2. Kontrollera att chokevajern är monterad i övre hävarmen, se bild.
3. Drag chokevajerns ytterhölje maximalt åt höger och drag fast klämskruven.

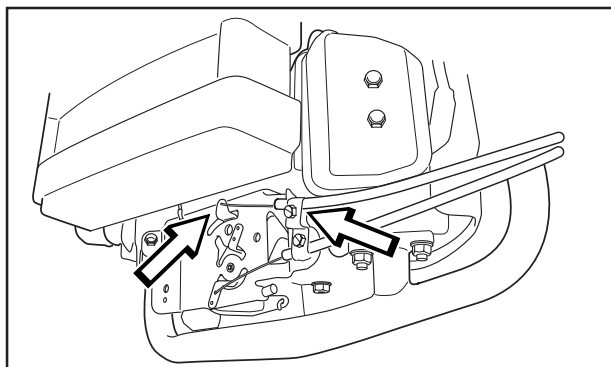

8009-145

## Kontroll av ljuddämpare

Kontrollera regelbundet att ljuddämparen är hel och att den sitter ordentligt fast.

Temperaturvariationer och vibrationer kan innebära att åtdragningsmomentet för skruvarna minskar. För att säkerställa rätt moment skall skruvarna kontrolleras vid varje servicetillfälle. Åtdragningsmomentet skall vara ~10 Nm. Använd aldrig en defekt ljuddämpare.



**VARNING!**  
Under samt en stund efter användning är ljuddämparen mycket varm. Beröring kan orsaka brännskador. Var uppmärksam på brandfaran.

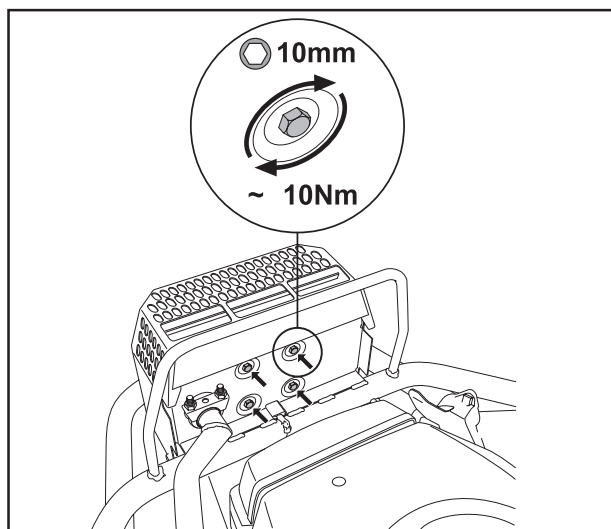

8009-683

## Byte av bränslefilter

Byt ut det ledningsmonterade bränslefiltret var 100:e timme (en gång per säsong) eller oftare om det är igensatt.

Byt filtret på följande sätt:

1. Fäll upp motorkåpan.
2. Flytta slangklämmorna bort från filtret. Använd en plattång.
3. Dra loss filtret från slangändarna.
4. Tryck in det nya filtret i slangändarna. Vid behov kan såplösning anbringas på filterändarna för att underlätta monteringen.
5. Flytta tillbaka slangklämmorna mot filtret.

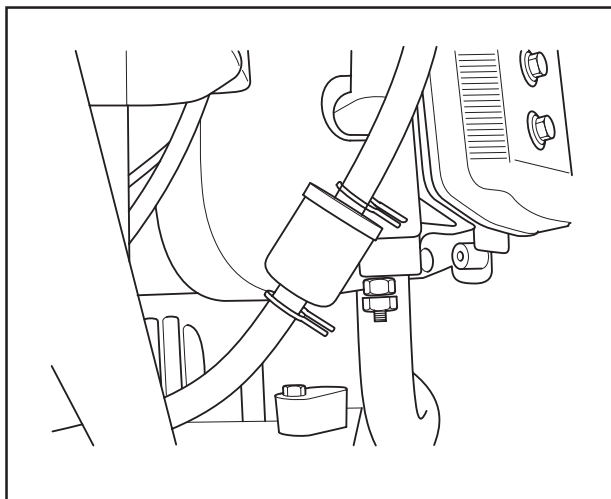

8009-445

## Byte av luftfilter



**VARNING!**  
Avgassystemet är varmt. Låt det svalna innan byte av luftfilter påbörjas.

Om motorn känns svag eller går ojämnt kan orsaken vara att luftfiltret är igensatt. Det är därför viktigt att med jämna mellanrum byta luftfiltret (se "Skötsel\Skötselschema" för rätt serviceintervall).

Byte av luftfilter utförs på följande sätt:

1. Ta loss luftfilterenheten genom att trycka med fingrarna på spärrarna.

### VIKTIG INFORMATION

**Kör aldrig motorn med luftfiltret borttaget.  
Filtren skall inte inoljas. De skall monteras torra.**

2. Ta ur förfiltret och pappersfiltret ur luftfilterenheten.
3. Rengör förfiltret genom att tvätta det med vatten och rengöringsmedel.
4. Torka förfiltret ordentligt.

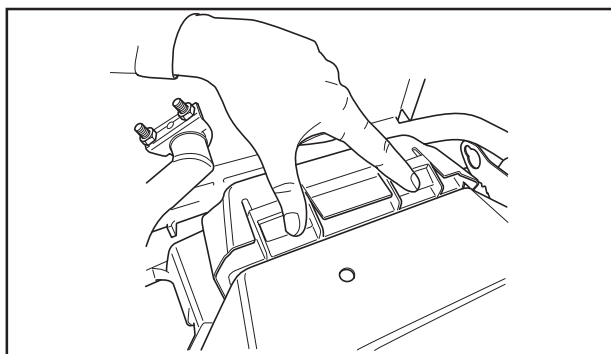

8009-446

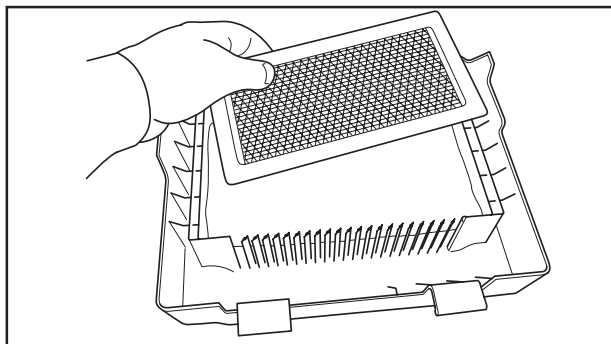

8009-447

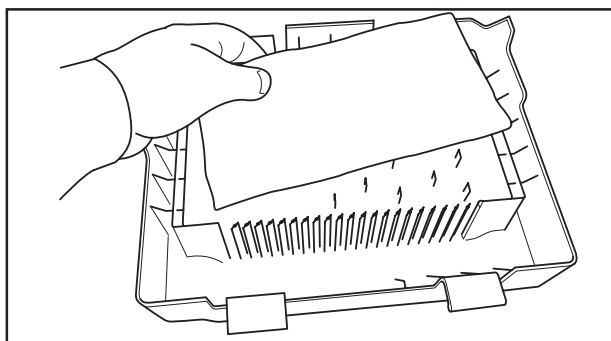

8009-448

# SKÖTSEL

5. Knacka pappersfiltret mot fast underlag för att avlägsna damm. Är pappersfiltret fortfarande smutsigt ska det bytas mot ett nytt.

Byt alltid pappersfiltret var 200:e timme.

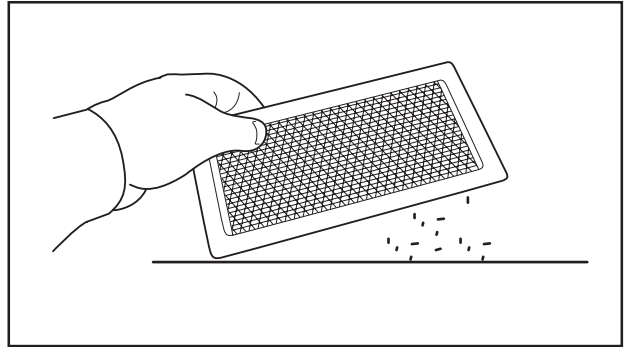

8009-450

6. Sätt tillbaka förfiltret och pappersfiltret i luftfilterenheten.
7. Sätt tillbaka luftfilterenheten genom att först passa in hakarna nedtill på enheten och sedan trycka till så att spärrarna går i.

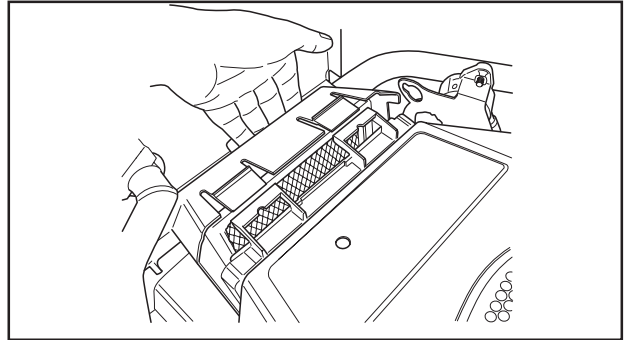

8009-452

## Kontroll av bränslepumpens luftfilter

Kontrollera regelbundet att bränslepumpens luftfilter är fritt från smuts.

Filtret kan vid behov rengöras med en pensel.

- Skruva ur skruvarna och vik ut pumpen från fästet. Inga slangar behöver tas bort.
- Sätt tillbaka pumpen i fästet.

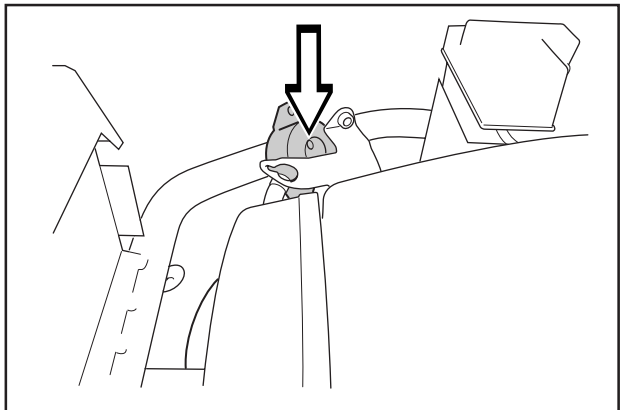

8009-147

## Kontroll av batteriets syranivå

Kontrollera att batteriets syranivå ligger mellan markeringarna. Vid påfyllning får enbart destillerat vatten fyllas i cellerna.



**VARNING!**  
Åtgärder vid syrakontakt.

**Utvärtes:** Skölj rikligt med vatten.  
**Invärtes:** Drink stora kvantiteter vatten eller mjölk. Uppsök läkare så snabbt som möjligt.  
**Ögon:** Skölj rikligt med vatten. Uppsök läkare så snabbt som möjligt.

Batteriet avger explosiv gas. Gnistor, lågor och cigaretter får absolut inte finnas i närheten av batteriet.

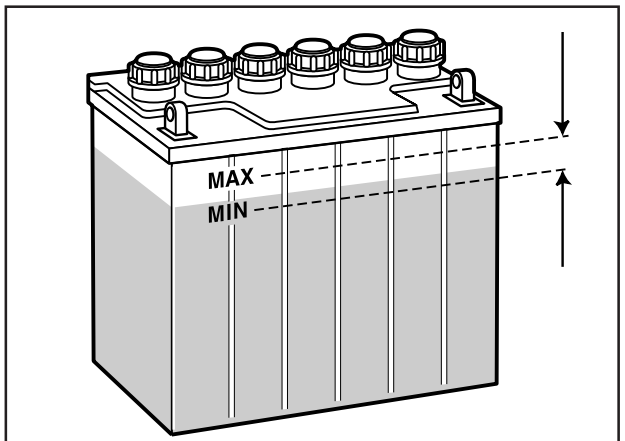

6008-013

## Tändsystem

Motorn är försedd med elektroniskt tändsystem. Endast tändstiftet kräver skötsel.

Rekommenderade tändstift, se "Tekniska Data".

### VIKTIG INFORMATION

**Fel typ av tändstift kan skada motorn.**

1. Dra loss tändkabelskon och rengör kring tändstiftet.
2. Ta bort tändstiftet med en 3/4" (19 mm) tändstiftshylsa.
3. Kontrollera tändstiftet. Byt tändstift om elektroderna är rundbrända eller om isolatorn är sprucken eller skadad. Rengör tändstiftet med en stålborste om det ska användas.
4. Mät elektrodavståndet med ett trådmått. Avståndet ska vara 0,75 mm (0.030"). Justera avståndet vid behov genom att böja sidelektroden.
5. Skruva tillbaka tändstiftet för hand för att undvika att gängorna skadas.
6. Efter att tändstiftet ligger an mot sätet, dra fast det med tändstiftsnyckel så att brickan sammanpressas. Ett begagnat tändstift ska dras 1/8 varv från sätesanläggningen. Ett nytt tändstift ska dras 1/4 varv från sätesanläggningen.
7. Sätt tillbaka tändkabelskon.

### VIKTIG INFORMATION

**För löst åtdraget tändstift kan förorsaka överhettning och skada motorn. Ett för hårt draget tändstift kan skada gängorna i cylinderhuvudet.**



# SKÖTSEL

## Kontroll av säkerhetssystem

Åkgräsklipparen är utrustad med ett säkerhetssystem som hindrar start eller körning under följande förutsättningar.

Motorn ska endast kunna startas när klippaggregatet är i upplyft läge och hydrostatpedalerna är i neutralläge.

Föraren behöver inte sitta på förarsitsen.

Kontrollera dagligen att säkerhetssystemet fungerar genom att försöka starta motorn när en av dessa förutsättningar inte är uppfylld. Byt förutsättning och försök igen.

Kontrollera att motorn stannar av om man tillfälligt reser sig från förarsitsen när klippaggregatet är i nedfällt läge eller hydrostatpedalerna ej är i neutral-läge.



Startmotor

☺ Fungerar



Tändsystem

☹ Fungerar ej

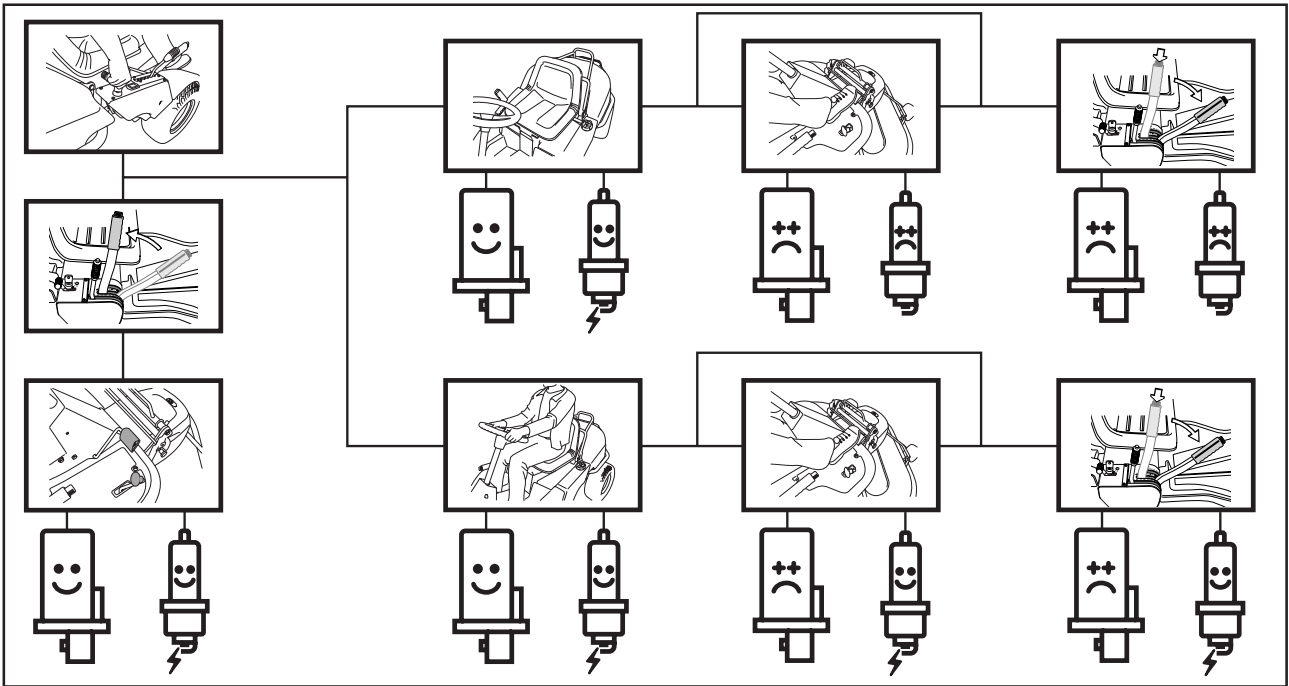

Rider 15V2

# SKÖTSEL

## Kontroll av säkerhetssystem

Åkgräsklipparen är utrustad med ett säkerhetssystem som hindrar start eller körning under följande förutsättningar.

Motorn ska endast kunna startas när klippaggregatet är i upplyft läge och hydrostatpedalerna är i neutralläge.

Föraren behöver inte sitta på förarsitsen.

Kontrollera dagligen att säkerhetssystemet fungerar genom att försöka starta motorn när en av dessa förutsättningar inte är uppfylld. Byt förutsättning och försök igen.

Kontrollera att motorn stannar av om man tillfälligt reser sig från förarsitsen när klippaggregatet är i nedfällt läge eller hydrostatpedalerna ej är i neutralläge.



Startmotor



Fungerar



Tändsystem



Fungerar ej

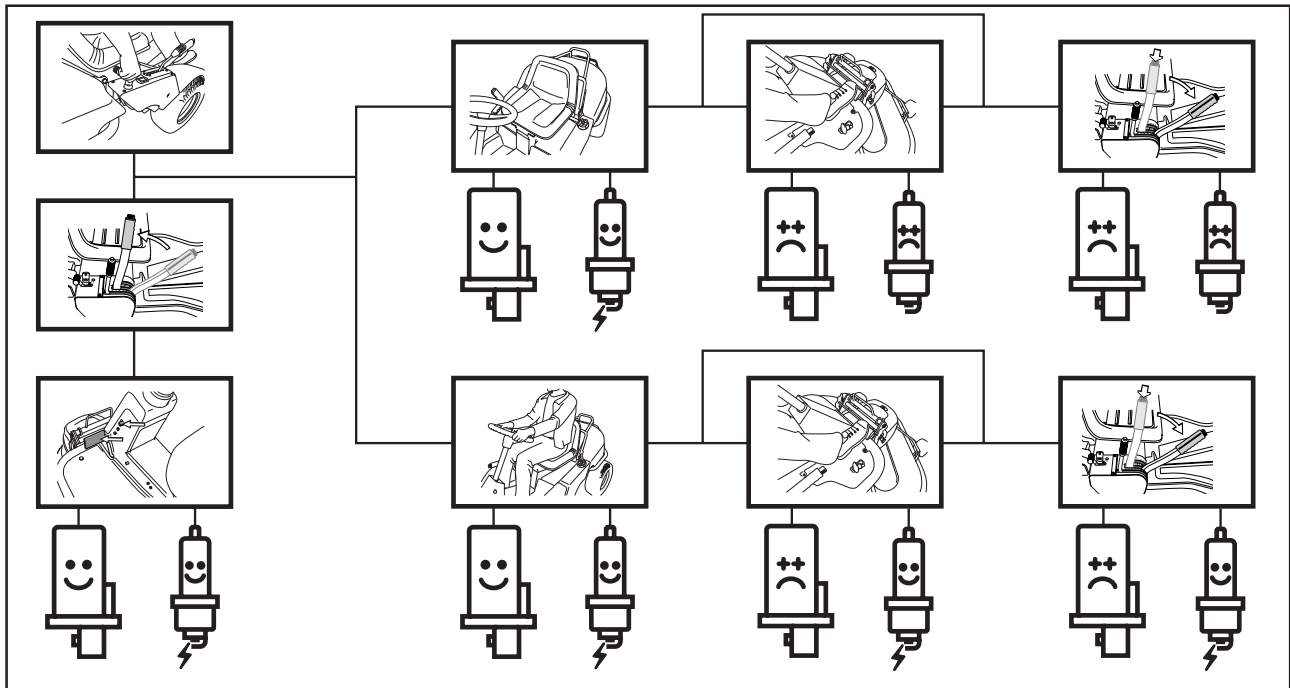

Rider 15V2 AWD

8009-153

## Huvudsäkring

Säkringen är placerad i en lös hållare under batterilådans lock, framför batteriet.

Typ: Flatstiftsbygel, 15 A.

Använd ingen annan säkring vid byte.

Utlöst säkring indikeras av att bygeln är avbränd. Dra säkringen ur hållaren vid byte.

Säkringen är till för att skydda elsystemet. Om den löser ut igen kort tid efter bytet beror detta på en kortslutning, som måste åtgärdas innan maskinen åter tas i drift.

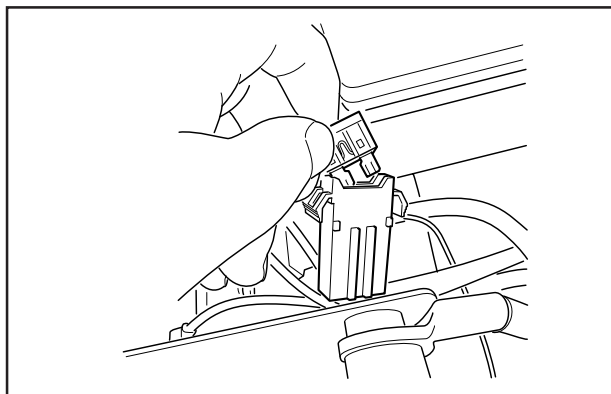

8009-370

## Kontroll av däckens lufttryck

Däckens lufttryck skall vara 60 kPa (0,6 kp/cm<sup>2</sup> / 8,5 PSI) för alla hjulen. För att förbättra drivförmågan kan bakdäckens lufttryck minskas till 40 kPa (0,4 kp/cm<sup>2</sup> / 5,6 PSI). Högsta tillåtna tryck är 100 kPa (1,0 kp/cm<sup>2</sup> / 14 PSI).

### VIKTIG INFORMATION

Olika lufttryck i framdäcken medför att knivarna klipper gräset olika högt.

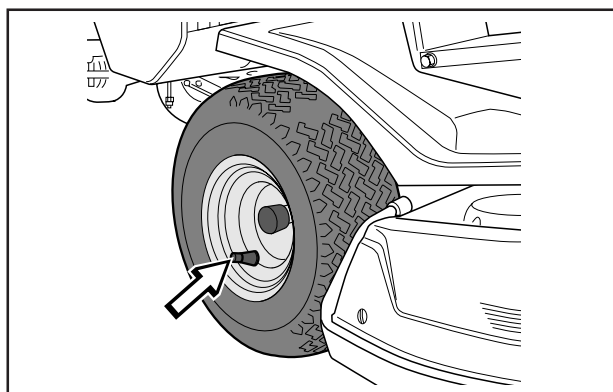

6008-030

## Kontroll av motorns kylluftintag

Rengör luftintagsgallret i motorkåpan bakom försarsitsen.

Fäll upp motorkåpan.

Kontrollera att motorns kylluftintag är fritt från löv, gräs och smuts.

Kontrollera luftledaren, som sitter på motorkåpan undersida, att den är ren och inte skaver mot kylluftintaget.

Vid igensatt luftintagsgaller, luftledare eller kylluftintag försämras kylningen av motorn, vilket kan leda till motorskada.

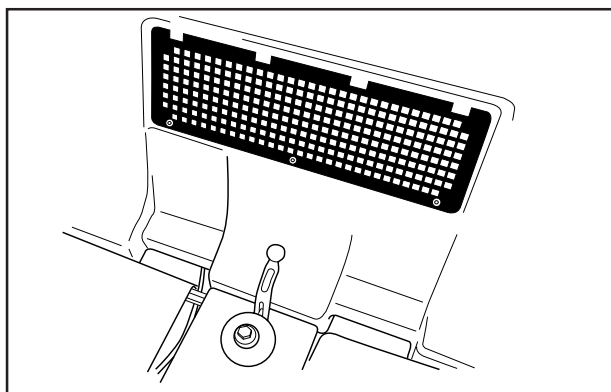

8009-431

Luftintagsgaller



**VARNING!**  
Kylluftintaget snurrar när motorn går. Akta fingrarna.

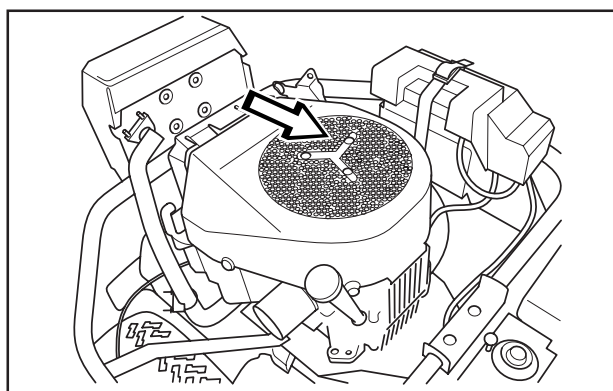

8009-474

Kylluftintag

# SKÖTSEL

## Montering av klippaggregat



**VARNING!**  
Använd skyddsglasögon vid  
montering av klippaggregatet.  
Fjädern som spänner upp remmen  
kan gå av och orsaka  
personskador.

1. Placera Ridern på ett plant underlag och aktivera parkeringsbromsen. Kontrollera att spaken för inställning av klipphöjd står i lägsta läge.

Se till att det finns stödhjul monterade på klippaggregatet (1).

2. Tag i handtaget framtill eller i klippaggregatets ram (2) och för in aggregatet under åkgräsklipparen.

Var noga med att aggregatets tunga (3) hamnar rätt.

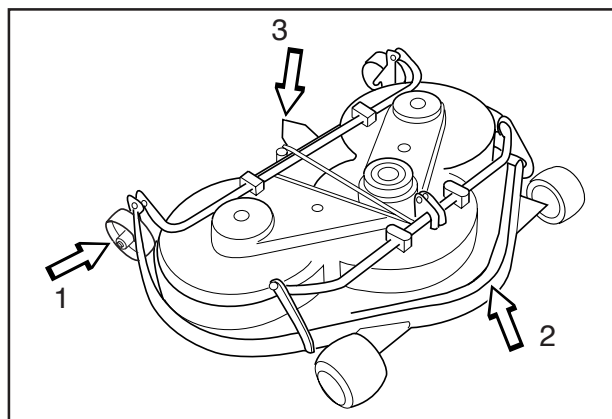

6017-159

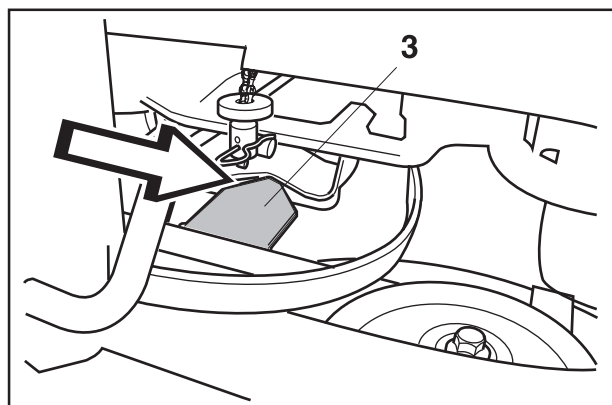

8009-438

3. Sätt i bulten och fäst den med en låssprint.



**VARNING!**  
Iakttag försiktighet så att handen  
ej kläms.

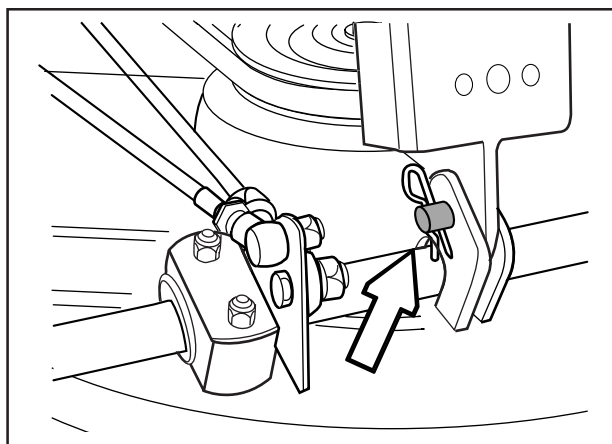

6017-120

4. Tryck ner ramen och sätt fast sprinten. Placera drivremmen runt aggregatets drivhjul.
5. Haka i höjdställningsstaget.

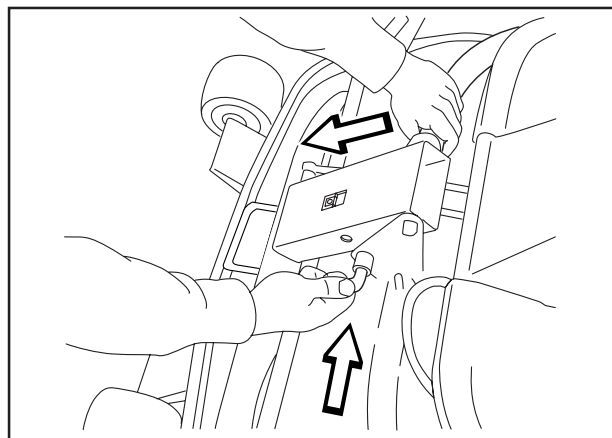

6017-160

# SKÖTSEL

6. Sätt tillbaka stödhjulen på sin plats.
7. Montera på frontkåpan.

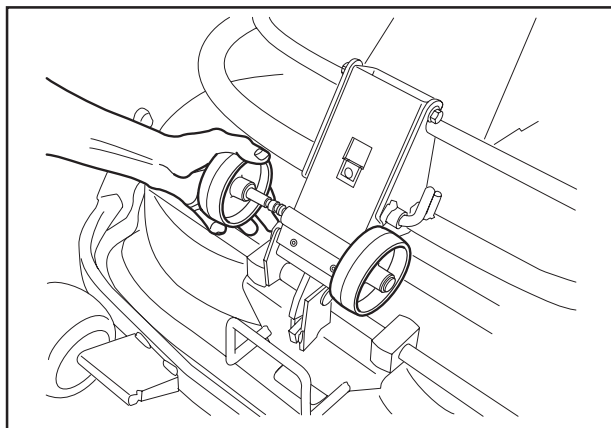

8009-439

8. Sätt fast spännhjulets fjäder.

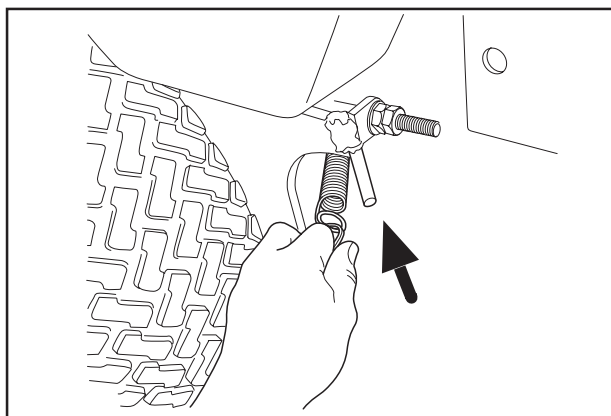

8009-440

## Demontering av klippaggregat



**WARNING!**  
Använd skyddsglasögon vid demontering av klippaggregatet. Fjädern som spänner upp remmen kan gå av och orsaka personskador.

1. Följ "Serviceläge för klippaggregat", punkt 1-9 för att ställa klippaggregatet i serviceläge.
2. Tag bort bulten (3) och lyft bort klippaggregatet.

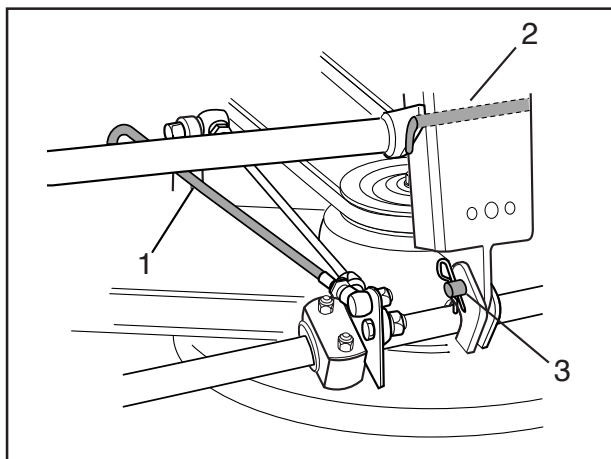

6017-021

## Kontroll och justering av klippaggregatets marktryck

För att uppnå bästa klippresultat skall klippaggregatet följa underlaget utan att ligga an för hårt mot detta.

Trycket justeras med en skruv på vardera sidan av åkgräsklipparen.

1. Kontrollera däckens lufttryck 60 kPa (0,6 kp/cm<sup>2</sup> / 8.5 PSI).
2. Ställ åkgräsklipparen på ett jämnt underlag.
3. Ställ lyftspaken i klippläge.
4. Placera en badrumsvåg under klippaggregatets ram (i framkant) så att aggregatet vilar på vågen. Vid behov kan en kloss läggas mellan ramen och vågen så att stödhjulen inte uppbär någon vikt.

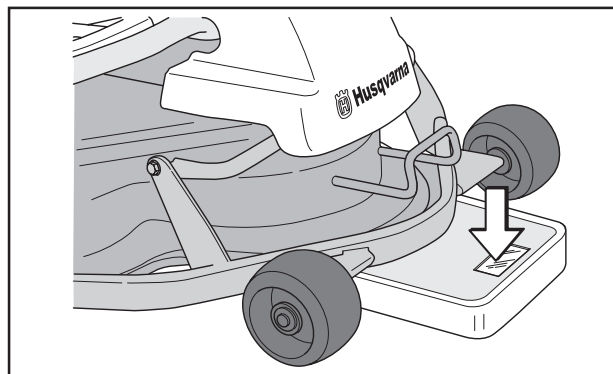

6021-004

5. Justera aggregatets marktryck genom att skruva in eller ut justerskruvarna som är placerade bakom framhjulen på båda sidor.

Marktrycket skall vara mellan 12 och 15 kg (26.5-33 lb).

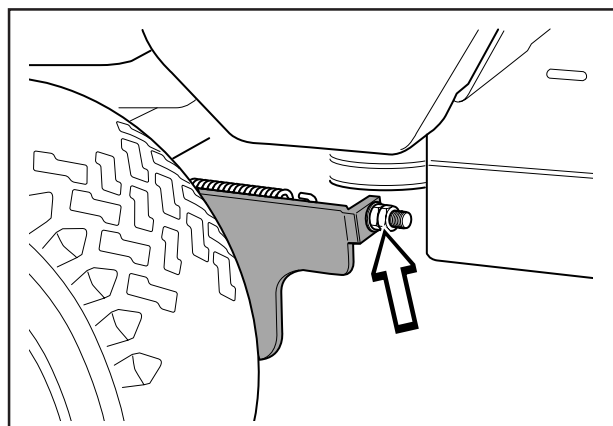

6008-019

# SKÖTSEL

## Kontroll av klippaggregatets parallellitet

Kontrollera aggregatets parallellitet på följande sätt:

1. Kontrollera däckens lufttryck 60 kPa (0,6 kp/cm<sup>2</sup> / 8,5 PSI).
2. Ställ åkgräsklipparen på ett jämnt underlag.
3. Ställ lyftspaken i klippläge.
4. Mät avståndet mellan marken och aggregatets kant, framtill och baktill på kåpan. Aggregatet skall ha en svag lutning, bakkanten 2-4 mm (1/8") högre än framkanten.

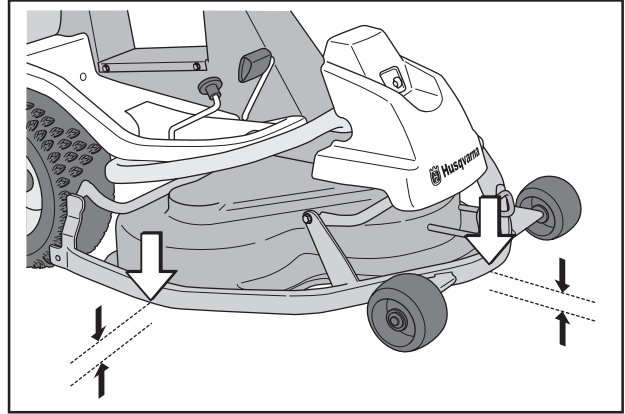

6021-005

## Justering av klippaggregatets parallellitet

1. Demontera fronkåpan samt höger flygelkåpa.
2. Lossa parallellstagens muttrar.
3. Skruva ut (förläng) staget för att höja kåpens bakkant.  
Skruva in (korta) staget för att sänka kåpens bakkant.
4. Dra fast muttrarna efter justering.
5. Efter utförd justering skall aggregatets parallellitet åter kontrolleras.
6. Montera höger flygelkåpa samt fronkåpan.

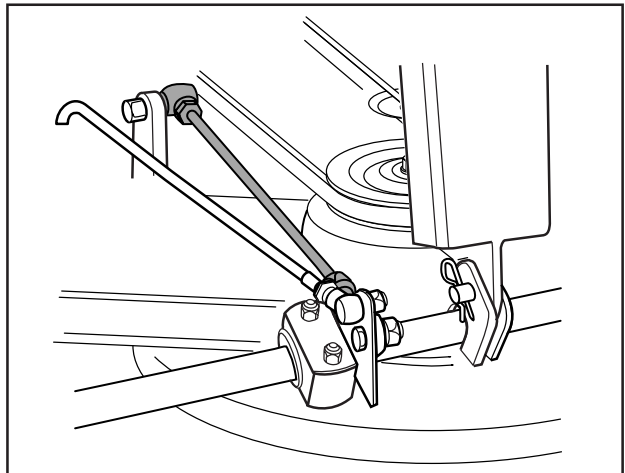

6017-018

## Byte av klippaggregatets remmar



**WARNING!**  
Skydda händerna med handskar vid arbete med knivarna.

På dessa klippaggregat med "krocksäkra" knivar drivs knivarna av *en* kilrem. Gör på följande sätt för att byta kilremmen:

1. Demontera klippaggregatet.
2. Lossa bulten till parallellstaget och de två skruvarna på kåpan. Lyft bort klippaggregatets kåpa.
3. Lossa fjädern (4) som spänner upp kilremmen och kräng av remmen.

Montering av den nya remmen görs i omvänd ordningsföljd.

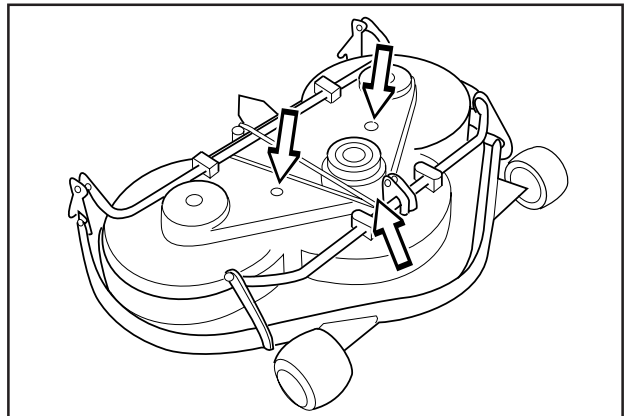

8009-287

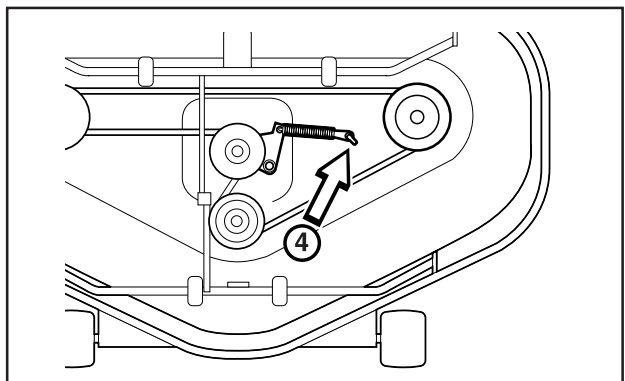

# SKÖTSEL

## Serviceläge för klippaggregat

För att ge god åtkomst vid rengöring, reparation och service av aggregatet kan detta ställas i serviceläge. Serviceläge innebär att aggregatet är uppfällt och spärrat i vertikalt läge.

### Placering i serviceläge

1. Ställ maskinen i plant läge. Aktivera parkeringsbromsen (A). Ställ klippaggregatet på lägsta klipphöjd och sänk ner klippaggregatet (B).

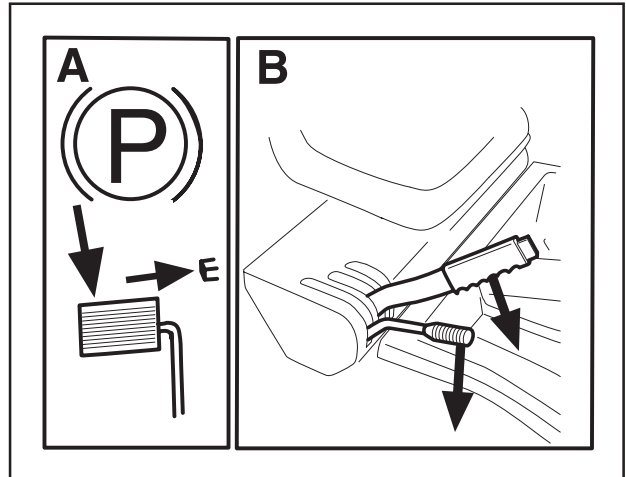

8009-437

2. Tag bort frontkåpan genom att lossa sprinten. (På insidan av frontkåpan finns komplett anvisning för serviceläge).

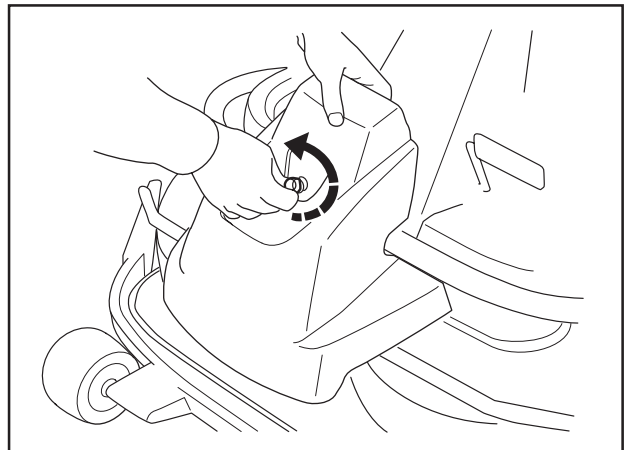

6021-006

3. Lossa de två stödhjulen, som finns under frontkåpan.

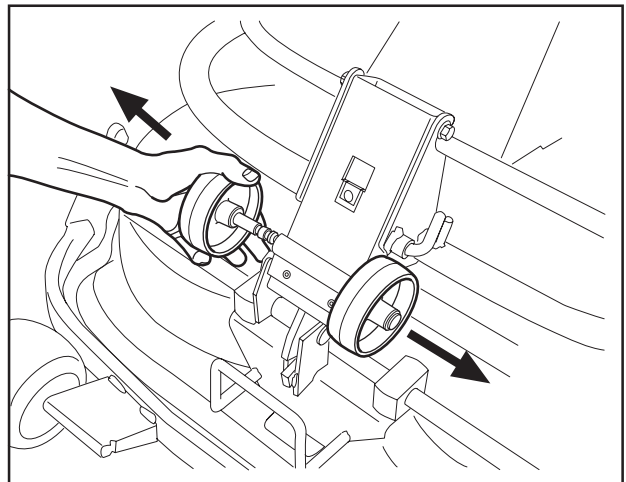

6017-220



# SKÖTSEL

4. Montera på de två stödhjulen på vardera sidan av aggregatets bakre del.

 **WARNING!**  
Bär skyddsglasögon vid demontering av klippaggregatet. Fjädern som spänner upp remmen kan gå av och orsaka personskador.

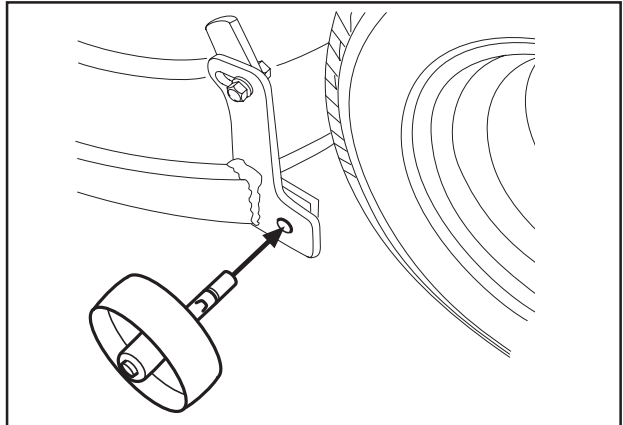

6017-221

5. Lossa fjädern till drivremmens spännrulle.

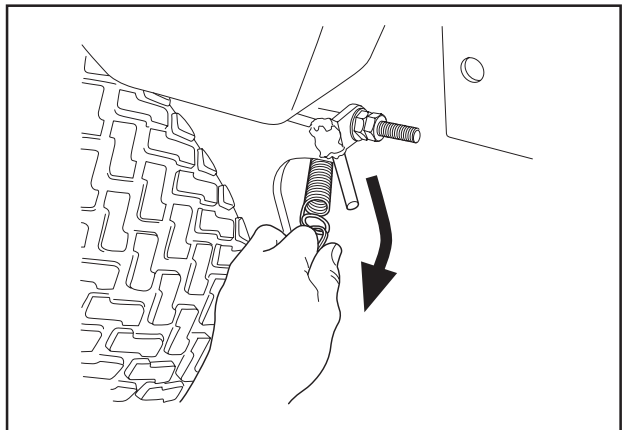

6017-222

6. Sätt en fot på aggregatets främre kant intill hjulet och lyft i aggregatets framkant för att lättare lossa höjdställningsstaget.

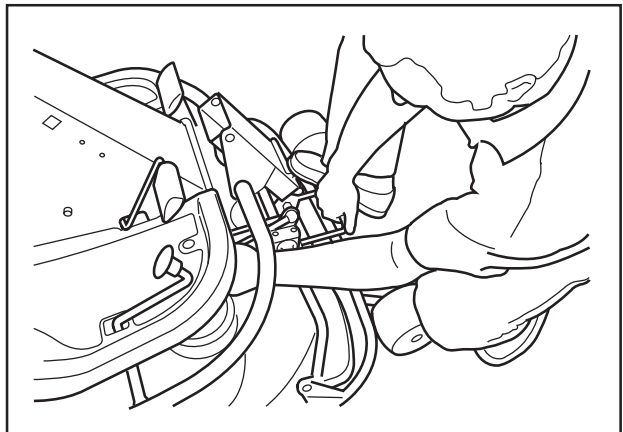

8009-122

7. Sätt fast staget i hållaren.

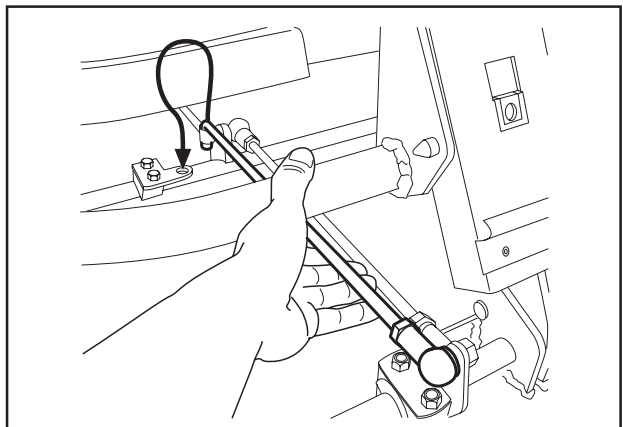

6017-223

# SKÖTSEL



**VARNING!**  
lakttag försiktighet så att handen  
ej kläms.

8. Lyft av drivremmen (1). Därefter drag ut sprinten (2).

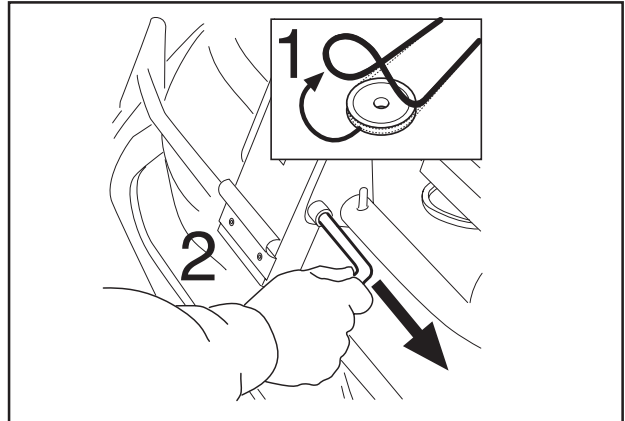

6017-225

9. Dra ramen framåt och sätt tillbaka sprinten.

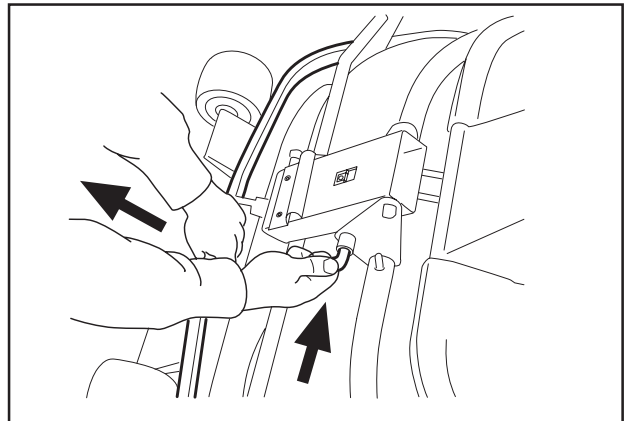

6017-226

10. Ta tag i aggregatets framkant, drag ut och lyft upp till serviceläge.

Om cylindriska bulten, som nu håller fast klippaggregatet tas bort, kan klippaggregatet lyftas bort.

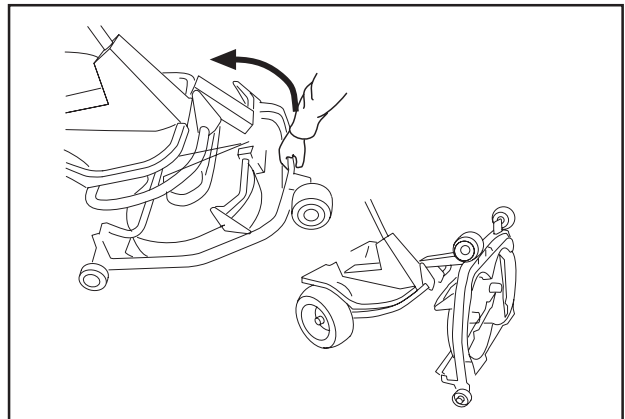

6017-227

## Återgång från serviceläge

Återgång från serviceläge sker i omvänd ordning mot "Placering i serviceläge". Se till att tungan (3) på klippaggregatet styr in i bygel på maskinens undersida.

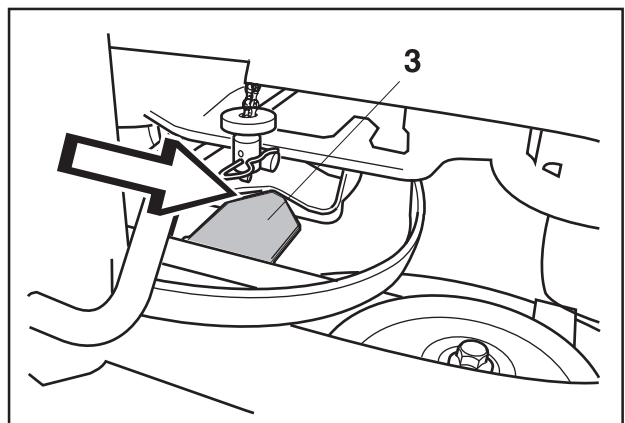

8009-438

# SKÖTSEL

## Kontroll av knivar

För att uppnå bästa klippresultat är det viktigt att knivarna är oskadade och välslipade.

Kontrollera att knivarnas fästsruvar är dragna.

### VIKTIG INFORMATION

**Byte eller slipning av knivarna bör utföras av en auktoriserad serviceverkstad.**

Efter slipning av knivar bör dessa balanseras.

Vid påkörning av hinder som förorsakar haveri bör skadade knivar bytas. Låt serviceverkstaden bedöma om kniven kan repareras / slipas eller måste kasseras.

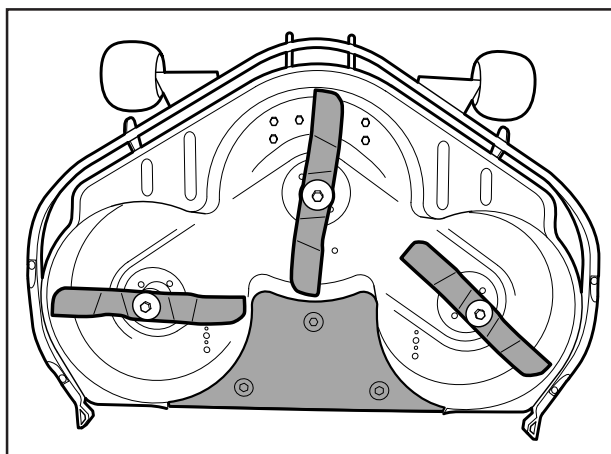

Combi 103

8009-288

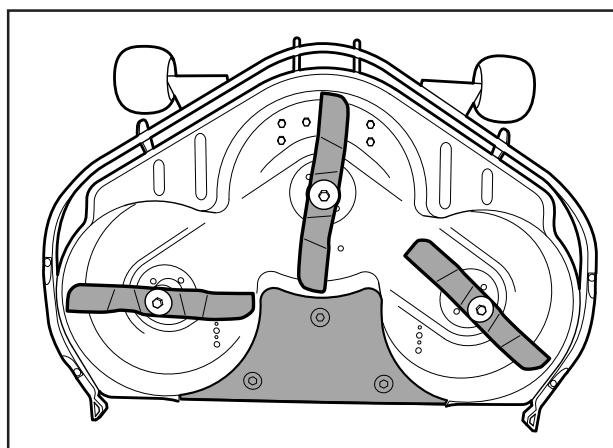

Combi 112

8009-288

## Borttagning av BioClip-plug

För att ändra ett Combi-aggregat från BioClip-funktion till klippaggregat med bakutkast tar man bort BioClip-pluggen, som sitter under aggregatet med tre skruvar.

1. Ställ aggregatet i serviceläge, se "Placering i serviceläge".
2. Ta bort de tre skruvarna som håller BioClip-pluggen och ta bort pluggen.
3. Tips: Montera tre st helgängade skruvar M8x15 mm i skruvhålen för att skydda gän-gorna.
4. Ställ tillbaka aggregatet i normalläge.

Ditsättning av BioClip-pluggen sker i omvänd ordningsföljd.

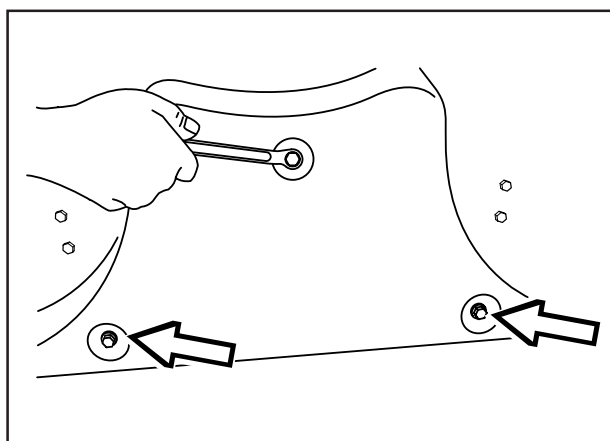

8009-289

# SMÖRJNING

## Kontroll av motorns oljenivå

Kontrollera oljenivån i motorn när åkgräsklipparen står horisontellt med stoppad motor.

Fäll upp motorkåpan.

Lossa mätstickan, dra upp den och torka av den. För sedan ner mätstickan igen utan att skruva i den.

Dra upp mätstickan och läs av oljenivån.

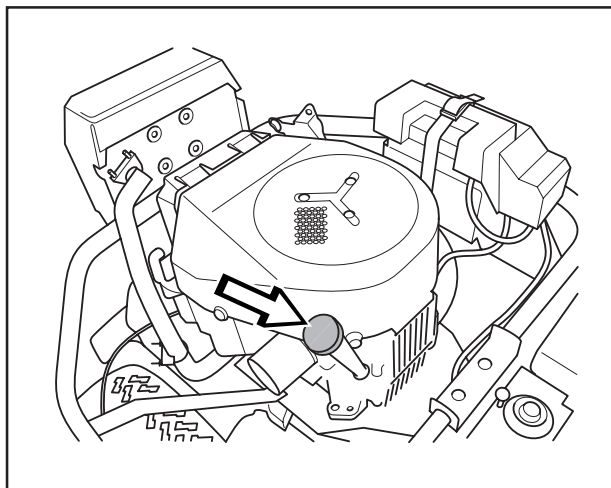

8009-475

Oljenivån skall ligga mellan markeringarna på mätstickan. Om nivån närmar sig "ADD"-märket, fyll då olja upp till "FULL"-märket på mätstickan.

Oljan fylls på i samma håll som mätstickan sitter i.

Fyll på olja långsamt. Dra åt mätstickan ordentligt innan motorn startas. Starta och kör motorn på tomgång i ca 30 sekunder. Stäng av motorn. Vänta 30 sekunder och kontrollera oljenivån. Fyll vid behov så att oljan kommer upp till märket "FULL" på mätstickan.

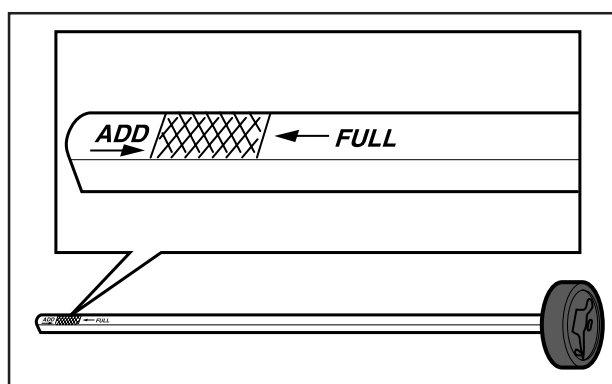

8009-159

Följande oljeklasser rekommenderas:

- API Service Klass: SF, SG, SH och SJ

Välj en olja med viskositet enligt temperaturområdena i bilden:

Blanda inte olika oljetyper.

Observera att användning av oljor som 5W-20, 10W-30 och 10W-40 ökar motorns oljeförbrukning. Om dessa oljor används måste oljenivån kontrolleras oftare.

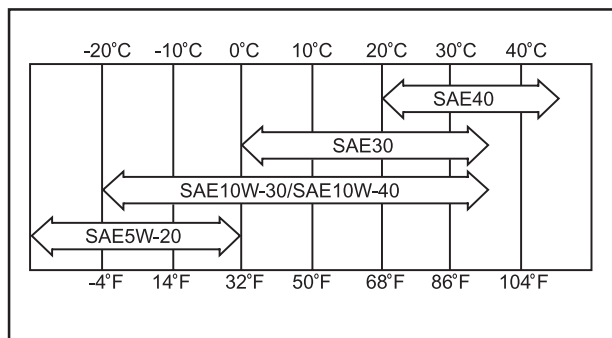

8009-140

# SMÖRJNING

## Byte av motorolja

Motoroljan skall bytas första gången efter 8 timmars körtid. Därefter skall byte ske var 100:e körtimma.

Vid tung belastning eller hög temperatur, byt olja var 50:e körtimma.



**WARNING!**  
Motoroljan kan vara mycket varm om den tappas av direkt efter stopp. Låt därför motorn svalna något först.

1. Placera ett kärl under motorns avtappningsplugg som sitter på motorns vänstra sida.
2. Ta bort mätstickan och avtappningspluggen.
3. Låt oljan rinna ut i kärlet.
4. Montera avtappningspluggen och dra åt den.
5. Fyll olja upp till "FULL"-märket på mätstickan. Påfyllning av olja sker i samma håll som mätstickan sitter i. Se "Kontroll av motorns oljenivå" för fyllningsinstruktioner. Motorn rymmer 1,5 liter (1.6 USqt) när oljefiltret inte byts och 1,7 liter (1.8 USqt) olja när oljefiltret byts.
6. Kör motorn varm, kontrollera därefter att det inte förekommer något läckage vid oljepluggen.

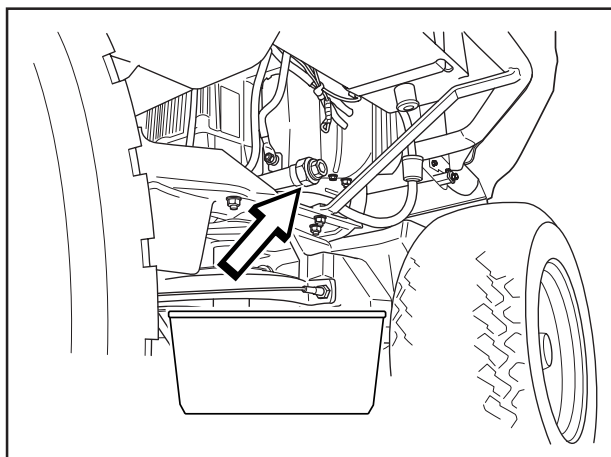

8009-160

## VIKTIG INFORMATION

Använd motorolja och filter är hälsoskadliga och får enligt lag ej hållas ut på marken eller i naturen utan skall lämnas till verkstaden eller anvisad plats för omhändertagning. Undvik hudkontakt. Tvätta med tvål och vatten vid eventuellt spill.

## Byte av oljefilter

Oljefiltret ska bytas var 200:e körtimma. Vrid det gamla oljefiltret moturs för att ta bort det. Använd en filteravdragare.

Smörj lätt på det nya oljefiltrets gummipackning med ny olja. Montera oljefiltret genom att vrida det medurs. Vrid med handkraft tills gummipackningen ligger an. Dra då åt ytterligare ett halvt varv.

Fyll på ny olja enligt "Kontroll av motorns oljenivå". Starta motorn och låt den gå i ungefär 3 minuter. Stoppa den sedan och titta efter eventuellt läckage. Fyll på olja för att kompensera för den olja som ryms i det nya oljefiltret.

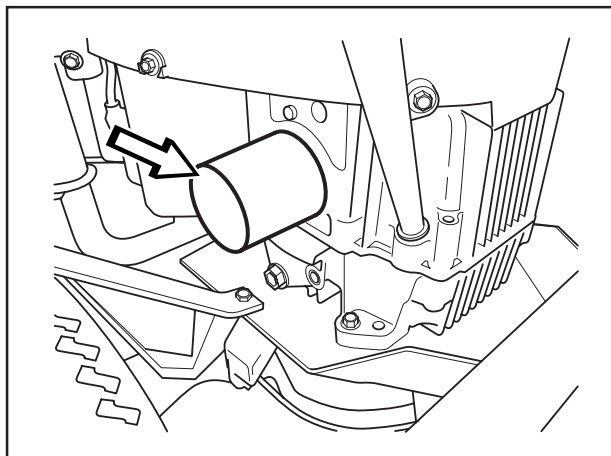

8009-454

# SMÖRJNING

## Kontroll av transmissionens oljenivå

1. Ta bort transmissionskåpan. Lossa de båda skruvarna (en på varje sida) och lyft bort transmissionskåpan.

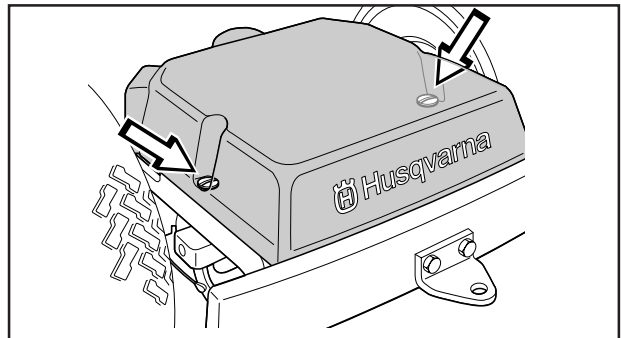

Rider 15V2

6008-039H

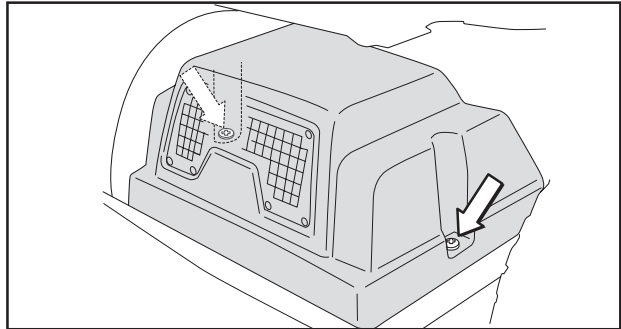

Rider 15V2 AWD

6021-030

2. Kontrollera att olja finns i transmissionens oljetank. Fyll vid behov på med motorolja.  
**Rider 15V2:** SAE 10W/30 (klass SF-CC)  
**Rider 15V2 AWD:** SAE 10W/40 (klass SF-CC)

Oljebyte utförs av auktoriserad serviceverkstad, beskrivs i verkstadshandboken.

Filterbyten sker i samband med oljebyte.

Ingrepp i systemet ställer särskilda krav på renlighet och systemet måste avluftas innan maskinen tas i bruk.

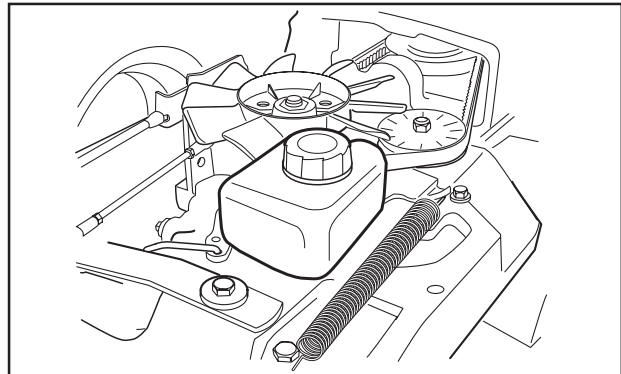

6008-240H

## Smörjning av remsträckare

Remsträckaren skall smörjas regelbundet med molybden-disulfidfett av god kvalitet\*.

1 st nippel från höger sida under motorns nedre remskiva, tills fett tränger fram.

Vid daglig användning skall smörjning utföras två gånger per vecka.

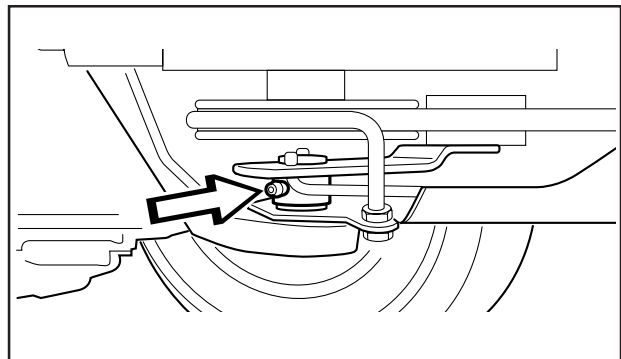

6008-232

## Allmän smörjning

Alla leder och lager är vid tillverkningen smorda med molybden-disulfidfett. Eftersmörj med samma typ av fett\*. Smörj styr- och reglagevajrarna med motorolja.

Utför denna smörjning regelbundet; vid daglig användning av maskinen skall smörjning utföras två gånger per vecka.

\* Fett med kända varumärken (bensinbolag etc.) är regelmässigt av god kvalitet. Den viktigaste egenskapen är att fettet har bra korrosionsskydd.

---

# FELSÖKNINGSSCHEMA

---

## Problem

## Orsak

---

Motorn startar inte

- Bränsle saknas i bränsletanken
  - Tändstift felaktiga
  - Tändstiftsanslutning felaktig eller förväxlade kablar
  - Smuts i förgasare eller bränsleledning
  - Startmotorn drar ej runt motorn
- 

Startmotorn drar ej runt motorn

- Batteriet urladdat
  - Dålig kontakt mellan kabel och batteripol
  - Lyftspaken till klippaggregatet i fel läge
  - Huvudsäkring trasig. Säkring är placerad framför batteriet, under batterikåpan.
  - Tändningslåset trasigt
  - Hydrostatpedaler ej i neutralläge
- 

Motorn går ojämnt

- Tändstift felaktigt
  - Förgasaren fel inställd
  - Luftfiltret igensatt
  - Bränsletankens ventilation igensatt
  - Tändningsinställningen felaktig
  - Smuts i förgasare eller bränsleledning
  - Chokning eller feljusterad gasvajer
- 

Motorn känns svag

- Luftfiltret igensatt
  - Tändstift felaktigt
  - Smuts i förgasare eller bränsleledning
  - Förgasaren fel inställd
  - Chokning eller feljusterad gasvajer
- 

Motorn blir överhettad

- Motorn överbelastad
  - Luftintag eller kylflänsar igensatta
  - Fläkten skadad
  - För lite eller ingen olja i motorn
  - Förtändningen felaktig
  - Tändstift felaktigt
- 

Batteriet laddas inte

- En eller flera celler trasiga
  - Dålig kontakt mellan batteripoler och kablar
- 

Åkgräsklipparen vibrerar

- Knivarna sitter lösa
  - Motorn sitter lös
  - Obalans hos en eller flera knivar, orsakad av skada eller dålig balansering efter slipning
- 

Ojämnt klippresultat

- Knivarna slöa
- Klippaggregatet snett inställt
- Långt eller vått gräs
- Gräsanhopning under kåpan
- Olika lufttryck i däckerna på höger och vänster sida
- För hög körhastighet
- Drivremmen slirar

# FÖRVARING

## Vinterförvaring

Vid klippssäsongens slut bör åkgräsklipparen genast göras i ordning för förvaring, likaså om den skall stå oanvänd längre tid än 30 dagar. Bränsle som får stå i långa perioder (30 dagar eller mer) kan avsätta klibbiga avlagringar, som kan sätta igen förgasaren och störa motorns funktion.

Bränslestabilisator är ett acceptabelt alternativ när det gäller att undvika klibbiga avlagringar under förvaring. Om alkylatbensin använts behöver man ej tillsätta någon stabilisator då detta bränsle är stabilt. Däremot bör man undvika att växla mellan standard- och alkylatbensin då känsliga gummidetaljer kan hårdna. Tillsätt stabilisator till bränslet i tanken eller förvaringsbehållaren. Använd alltid det blandningsförhållande som anges av tillverkaren av stabilisatorn. Kör motorn i minst 10 minuter efter att ha tillsatt stabilisator, så att stabilisatorn når fram till förgasaren. Töm inte bränsletanken och förgasaren om stabilisator har tillsatts.



**VARNING!**  
Ställ aldrig en motor med bränsle i tanken inomhus eller i dåligt ventilerade utrymmen, där bränsleångor kan komma i kontakt med öppen eld, gnistor eller pilotlåga som i en värmepanna, varmvattenberedare, klädtork etc. Hantera bränslet med försiktighet. Det är mycket lättantändligt, och vårdslös användning kan vålla svåra person- och egendomsskador. Tappa av bränslet i en godkänd behållare utomhus och på avstånd från öppen eld. Använd aldrig bensin vid rengöring. Använd istället avfettningsmedel och varmvatten.

För att göra åkgräsklipparen klar för förvaring, följ dessa steg:

1. Rengör åkgräsklipparen noggrant, särskilt under klippaggregatet. Bättra lackskador för att undvika rostangrepp.
2. Inspektera åkgräsklipparen med avseende på slitna eller skadade delar och dra åt ev. lösa skruvar och muttrar.
3. Byt olja i motorn, omhänderta spilloljan.
4. Töm bensintanken. Starta motorn och låt den gå tills även förgasaren är tömd på bensin.
5. Ta bort tändstiften och håll ca en matsked motorolja i vardera cylindern. Dra runt motorn så att oljan fördelas och skruva åter fast tändstiften.
6. Smörj alla smörjnipllar, leder och axlar.
7. Ta bort batteriet. Gör rent, ladda och förvara det på en sval plats.
8. Förvara åkgräsklipparen rent och torrt och täck över den som ett extra skydd.

## Skydd

För att skydda Din maskin vid förvaring eller transport finns ett kapell. Kontakta din återförsäljare för demonstration.

## Service

Vid beställning av reservdelar skall åkgräsklipparens inköpsår samt modell-, typ-, och serienummer anges.

Originalreservdelar skall alltid användas.

En årlig kontroll eller trimning av en auktoriserad serviceverkstad är ett bra sätt att få din åkgräsklippare att ge maximalt utbyte nästa säsong.

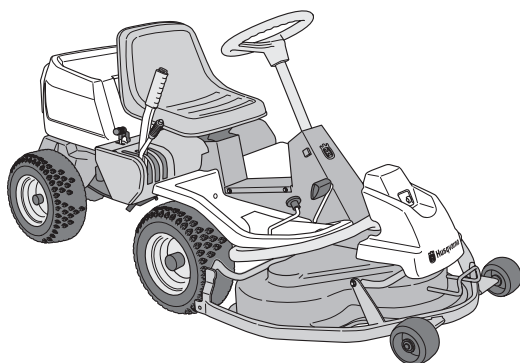

6021-001



# TEKNISKA DATA

## Dimensioner

Längd utan aggregat	2020 mm / 6,61 ft	2020 mm / 6,61 ft
Bredd utan aggregat	880 mm / 2,89 ft	880 mm / 2,89 ft
Höjd	1070 mm / 3,52 ft	1070 mm / 3,52 ft
Tjänstevikt	268-274 kg /591-604 lb inkl. aggregat	302-308 kg / 666-679 lb inkl. aggregat
Axelavstånd	855 mm / 2,8 ft	855 mm / 2,8 ft
Spårvidd fram:	715 mm / 2,34 ft	715 mm / 2,34 ft
Spårvidd bak:	625 mm / 2,05 ft	625 mm / 2,05 ft
Däckdimension	16 x 6.50 x 8	16 x 6.50 x 8
Lufttryck, fram och bak	60 kPa (0,6 kp/cm <sup>2</sup> / 8,5 PSI)	60 kPa (0,6 kp/cm <sup>2</sup> / 8,5 PSI)
Max tillåten lutning	15°	15°

## Motor

Fabrikat	Kawasaki modell FH 430V	Kawasaki modell FH 430V
Effekt	11,2/15 kW/hk	11,2/15 kW/hk
Slagvolym	431 cm <sup>3</sup> / 26,3 cu.in	431 cm <sup>3</sup> / 26,3 cu.in
Bränsle	min 87-oktanig blyfri (Max metanol 5%, max etanol 10%, max MTBE 15%)	min 87-oktanig blyfri (Max metanol 5%, max etanol 10%, max MTBE 15%)
Tankvolym	7 liter / 7,4 USqt	7 liter / 7,4 USqt
Olja	Klass SF, SG, SH eller SJ SAE40, SAE30, SAE10W-30, SAE10W-40 eller SAE 5W-20	Klass SF, SG, SH eller SJ SAE40, SAE30, SAE10W-30, SAE10W-40 eller SAE 5W-20
Oljevolym, inklusive oljefilter	1,7 liter / 1,8 USqt	1,7 liter / 1,8 USqt
Oljevolym, exklusive oljefilter	1,5 liter / 1,6 USqt	1,5 liter / 1,6 USqt
Start	Elstart 12V	Elstart 12V

## Bulleremissioner och klippbredd

Uppmätt ljudeffekt	100 dB(A)	100 dB(A)
Garanterad ljudeffekt	100 dB(A)	100 dB(A)
Klippbredd	1030- 1120 mm / 41"-44"	1030- 1120 mm / 41"-44"

## Elsystem

Typ	12 V, minusjordat	12 V, minusjordat
Batteri	12 V, 24 Ah	12 V, 24 Ah
Tändstift	Champion RCJ8Y elektroavstånd = 0,75 mm / 0,030"	Champion RCJ8Y elektroavstånd = 0,75 mm / 0,030"

## Transmission

Fabrikat	Tuff Torq K46	Tuff Torq
Olja	SAE 10W/30, klass SF-CC	SAE 10W/40, klass SF-CC

## Klippaggregat

Typ	3-knivskåpa med sido-/ bakutkast/Combi	3-knivskåpa med sido-/ bakutkast/Combi
Klippbredd	1030 mm/41" (Combi) 1120 mm/44" (Combi)	1030 mm/41" (Combi) 1120 mm/44" (Combi)
Klipphöjder 9 lägen	40–90 mm/1 9/16" - 3 9/16",	40–90 mm/1 9/16" - 3 9/16",
Knivdiameter	390 mm / 15 3/8" (Combi 103) 420 mm / 16 1/2" (Combi 112)	390 mm / 15 3/8" (Combi 103) 420 mm / 16 1/2" (Combi 112)

# EG-FÖRSÄKRAN OM ÖVERENSSTÄMMELSE

## EG- försäkran om överensstämmelse (Gäller endast Europa)

Husqvarna AB, SE-561 82 Huskvarna, Sverige, tel: +46-36-146500, försäkrar härmed att **åkrgräsklippare Husqvarna Rider 15V2, Rider 15V2 AWD** från 2005 års serienummer och framåt (året anges i klartext på typskylten plus ett efterföljande serienummer), motsvarar föreskrifterna i RÅDETS DIREKTIV:

- av den 22 juni 1998 "angående maskiner" **98/37/EG, bilaga IIA.**
- av den 3 maj 1989 "angående elektromagnetisk kompatibilitet" **89/336/EEC**, samt nu gällande tillägg.
- av den 8 maj 2000 "angående emissioner av buller till omgivningen" **2000/14/EG.**

Information angående bulleremissioner och klippbredd, se "Tekniska Data".

Följande harmoniserade standards har tillämpats: **EN292-2, EN836.**

Anmänt organ **0404, SMP Svensk Maskinprovning AB**, Fyrisborgsgatan 3, SE-754 50 Uppsala Sverige har utfärdat rapport med nummer **01/901/025, 01/901/026** om bedömning av överensstämmelse enligt bilaga VI till RÅDETS DIREKTIV av den 8 maj 2000 "angående emissioner av buller till omgivningen" **2000/14/EG.**

Huskvarna 3 november, 2005



Roger Andersson, Utvecklingschef / Trädgårdsprodukter

**Då denna produkt är utsliten och inte längre används skall den återlämnas till återförsäljaren eller annan instans för återvinning.**

För att kunna genomföra förbättringar kan specifikationer och utformning komma att ändras utan särskilt meddelande.

Observera att inga som helst rättsliga krav kan ställas med stöd av informationen i denna bruksanvisning.

Använd endast originaldelar vid reparationer. Om andra delar används, upphör garantin att gälla.

---

# SERVICESHEMA

---

---

## Åtgärd

---

### Leveransservice

1. Fyll batteriet med batterisyra samt ladda det i fyra timmar.
  2. Montera ratt, bogserögla samt i förekommande fall övriga detaljer.
  3. Justera klippaggregat:
    - Justera lyftfjädrar (klippaggregatets "vikt" ska bli 12-15 kg / 26,5-33 lbs. Gäller endast BioClip och Combiaggregat.
    - Justera aggregatet så att dess bakkant är ca 2-4 mm / 1/8" högre än dess framkant.
    - Justera aggregatets klipphöjdsinställning så att klipphöjdsbegränsningen är 5 mm / 3/16" över aggregatramen vid lägsta klipphöjd.
  4. Kontrollera att rätt mängd olja finns i motorn.
  5. Kontrollera att rätt mängd olja finns i transmissionen.
  6. Kontrollera och justera lufttryck i däck (60 kPa / 0,6 bar / 8,5 PSI).
  7. Anslut batteriet.
  8. Fyll bränsle och starta motorn.
  9. Kontrollera att inte maskinen rör sig i neutralläge.
  10. Kontrollera:
    - Körning framåt.
    - Körning bakåt.
    - Aktivering av knivar.
    - Säkerhetsbrytare för sits.
    - Säkerhetsbrytare för lyftspak.
    - Säkerhetsbrytare för hydrostatpedaler.
  11. Kontrollera motorvarvtalet max. 2 900±100 rpm.
  12. Kontrollera bultarna till ljuddämparen (10Nm).
  13. Informera kunden om: 
    - Behov och fördelar med att följa serviceschemat.
    - Behov och fördelar med att lämna in maskinen för regelbunden service. Denna leveransservice utförd.
    - Underhållets inverkan på maskinens andrahandsvärde. Inga kvarstående anmärkningar.
    - Användningsområde för BioClip. Intygas:
  14. Fyll i försäljningsbevis etc.
- 

### Efter de första 8 körtimmarna

1. Byt motorolja.

---

# SERVICEJOURNAL

---

Åtgärd	Datum, stämpel, sign
.....	.....
.....	.....
.....	.....
.....	.....
.....	.....
.....	.....
.....	.....
.....	.....
.....	.....
.....	.....
.....	.....
.....	.....
.....	.....
.....	.....
.....	.....
.....	.....
.....	.....
.....	.....
.....	.....
.....	.....
.....	.....
.....	.....
.....	.....
.....	.....
.....	.....
.....	.....
.....	.....
.....	.....







115 01 82-01



2004W47