

# **Bruksanvisning**

# **SC18A**



Läs igenom bruksanvisningen noggrant och förstå innehållet innan du använder maskinen.

**Svenska**



## TORVSKÄRARE

### Innehållsförteckning

<b>Innehållsförteckning</b> .....	<b>1</b>	<b>Underhåll</b> .....	<b>30</b>
<b>Inledning</b> .....	<b>3</b>	Underhållsschema .....	30
Grattis .....	3	Byte av luftfilter.....	31
Allmänt.....	3	Rengöring av sedimenteringsbehållare.....	32
Försäkra din maskin.....	3	Tändningssystem .....	33
God service.....	4	Justering av drivrem.....	34
Serienummer .....	4	Knivslitage.....	34
<b>Symboler och dekaler</b> .....	<b>5</b>	Byte av kniv .....	35
<b>Säkerhetsinstruktioner</b> .....	<b>6</b>	Justering av kedjespänning.....	35
Allmänt bruk.....	6	Byte av kedja.....	35
Förberedelser.....	8	Tvåminutersregeln .....	36
Användning .....	10	Rengöring och tvätt.....	36
Förflyttning/transport .....	12	<b>Smörjning</b> .....	<b>37</b>
Förvaring.....	12	Smörjschema .....	37
Barn .....	12	Smörjning av kedjor .....	39
Bränslesystem .....	13	<b>Momenttabell</b> .....	<b>40</b>
Underhåll.....	14	<b>Felsökning</b> .....	<b>41</b>
Kundansvar.....	15	<b>Förvaring</b> .....	<b>44</b>
<b>Skyddsutrustning</b> .....	<b>16</b>	Vinterförvaring.....	44
Personlig utrustning .....	16	Service .....	44
<b>Reglage</b> .....	<b>17</b>	<b>Tekniska data</b> .....	<b>45</b>
Reglage.....	17	<b>Intyg om överensstämmelse</b> .....	<b>46</b>
Reglagens placering .....	17	EU-deklaration om överensstämmelse .....	46
Motor.....	18	<b>Servicejournal</b> .....	<b>47</b>
<b>Användning</b> .....	<b>27</b>	Leveransservice.....	47
Starta motorn .....	28	Efter de första 20 timmarna.....	47
I backiga omgivningar .....	29		
Transport.....	29		



**WARNING!**

Om instruktionerna för handhavande inte följs kan det orsaka allvarliga personskador på användaren eller på andra människor. Ägaren ska förstå instruktionerna och se till att endast personer som känner till dessa instruktioner använder gräsklipparen. Var och en som använder gräsklipparen ska var frisk till både kropp och förstånd och får inte vara påverkad av sinnesförändrande ämnen.

---

# INLEDNING

---

## Inledning

### Gratulerar!

Tack för att du har köpt en torvskärare från Husqvarna. Genom ditt förtroende för oss har du valt en mycket högklassig produkt.

Den här bruksanvisningen är en värdefull handling. Maskinens livslängd ökar avsevärt och även dess andrahandsvärde ökar om alla som använder maskinen följer instruktionerna (användning, service, underhåll, etc.). Att följa instruktionerna fyller också en säkerhetsaspekt, både för dig och för andra.

Om du säljer maskinen, glöm inte att överlämna även bruksanvisningen till den nya ägaren.

I sista kapitlet i bruksanvisningen finns en servicejournal. Här ska service- och reparationsarbeten dokumenteras. En god journalföring sänker servicekostnaderna för säsongsbundet underhåll och påverkar maskinens andrahandsvärde. Ta med bruksanvisningen när maskinen lämnas in för service.

### Allmänt

I den här bruksanvisningen talar vi om höger och vänster, framåt och bakåt som maskinens normala körriktningar.

Vi arbetar ständigt på att förbättra våra produkter, vilket innebär att specifikationer och utformning kan komma att förändras utan föregående information.

### Färd och transport på allmänna vägar

Kontrollera gällande vägtrafikbestämmelser före transport på allmänna vägar. Om maskinen transporteras ska du alltid använda godkända spännanordningar och se till att maskinen är väl förankrad. Kör INTE den här maskinen på allmänna vägar.

### Bogsering

Den här maskinen får inte bogseras, eftersom drevet kan gå sönder.

### Användning

Denna maskin är konstruerad enbart för torvskärning. All annan typ av användning är felaktig. Tillverkarens anvisningar avseende drift, underhåll och reparation måste följas noggrant.

Maskinen får bara framföras, underhållas och repareras av personer som är bekanta med maskinens egenskaper och gällande säkerhetsinstruktioner. Vid underhåll får endast godkända reservdelar användas.

Föreskrifter för förebyggande av skador, övriga allmänna säkerhetsbestämmelser, regler för yrkesmässig användning och trafikregler måste utan undantag följas.

Otillåtna ändringar i maskinens konstruktion kan innebära att tillverkaren befrias från ansvar för eventuella skador på personer eller egendom.

---

# INLEDNING

---

## God service

Husqvarnas produkter säljs över hela världen och bara via speciella återförsäljare med komplett serviceåtagande. På så sätt garanterar man att du som kund får tillgång till bästa tänkbara support och service. Innan produkten levereras har den t.ex. inspekterats och justerats av din återförsäljare, som du kan se av certifikatet i Servicejournalen längst bak i den här bruksanvisningen.

När du behöver reservdelar eller support i servicefrågor, garantiärenden, etc. ska du vända dig till följande specialist:

Den här bruksanvisningen tillhör maskin med följande tillverkningsnummer:	Motor	Växellåda

## Serienummer

Serienumret finns på den tryckta skylten som sitter på ramen på bakpanelen under växelspaksfästet. På skylten finns följande uppgifter:

- Maskinens typbeteckning (MODEL).
- Maskinens serienummer (S/N)

Ange alltid typbeteckning och serienummer vid beställning av reservdelar.

Motorns serienummer är stansat i vevhuset under oljenivåvakten.

Motortypen anges på vevhuset till höger om oljenivåvakten men också på dekalen på startanordningen.

Ange alltid dessa nummer vid beställning av reservdelar.

# SYMBOLER OCH DEKALER

## Symboler och dekaler

De här symbolerna hittar du på maskinen och i bruksanvisningen:  
Studera dem noga så att du vet vad de betyder.



Används i den här skriften för att uppmärksamma läsaren på riskerna för **personskador eller dödsfall**, framför allt om instruktionerna i bruksanvisningen inte följs.

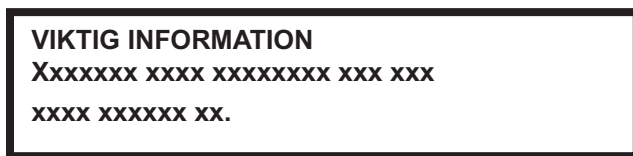

Används i den här publikationen för att uppmärksamma läsaren på riskerna för **materiella skador**, framför allt om instruktionerna i bruksanvisningen inte följs. Används även när det finns risk för felaktig användning eller montering.

**R**

Back

**N**

Neutral



Snabb



Långsam



Varning!



CE-intyg.  
Endast maskiner för  
europeiska marknaden

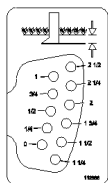

Skärdjup



Varning för fotavkapning

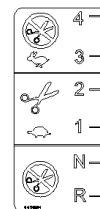

Växeldekal



Maximalt varvtal



Använd skyddshandskar



Använd skyddsglasögon

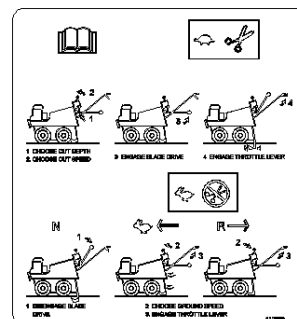

Drift

# SÄKERHETSINSTRUKTIONER

## Allmän användning



### VARNING!

Torvskäraren kan vara farlig om den används på ett felaktigt eller oförsiktigt sätt och kan då orsaka allvarliga olyckor eller till och med dödsfall. Det är mycket viktigt att användaren läser den här bruksanvisningen och förstår anvisningarna, innan han eller hon försöker använda maskinen.



### VARNING!

Den här symbolen betyder att det finns viktiga säkerhetsinstruktioner som du måste följa. Det gäller din säkerhet.

### VIKTIG INFORMATION

Använd inte maskinen förrän du har läst igenom bruksanvisningen och förstått alla instruktioner. Att inte iaktta säkerhetsföreskrifterna kan resultera i allvarliga personskador eller dödsfall. Underhållsarbete och justeringar som inte finns beskrivna i den här bruksanvisningen får bara utföras av en av Husqvarna auktoriserad serviceverkstad.

Om du behöver fler exemplar av bruksanvisningen, kontakta din återförsäljare.

Läs noga igenom användnings- och serviceinstruktionerna i bruksanvisningen. Se till att du är helt införstådd med reglagen och den rätta användningen av utrustningen. Lär dig hur du snabbt stoppar maskinen och kopplar ur reglagen.



### VARNING!

Maskinens ursprungliga konstruktion får under inga omständigheter ändras utan skriftligt tillstånd från tillverkaren. Ändringar påverkar inte bara utrustningens prestanda och hållbarhet, utan kan även medföra säkerhetsrisk för användare och andra i närheten. Otillåtna ändringar i maskinens konstruktion kan innebära att tillverkaren befrias från ansvar för eventuella skador på personer eller egendom. Om maskinen ändras utan skriftligt tillstånd från tillverkaren upphör garantin att gälla.

Syftet med den här bruksanvisningen är att hjälpa dig använda din Husqvarna-maskin på ett säkert sätt och ge dig information om hur du sköter den. Läs igenom bruksanvisningen noggrant innan du försöker använda maskinen.

Om du, efter att ha läst bruksanvisningen, fortfarande är osäker på de säkerhetsrisker som är förknippade med användning av maskinen, så bör du inte använda den. Om du vill ha mer information, ta gärna kontakt med din återförsäljare.

De här säkerhetsföreskrifterna berör bara grunderna för säker användning. Det vore omöjligt att i de här säkerhetsföreskrifterna täcka in alla de möjliga risksituationer som kan tänkas uppkomma i samband med användning av maskinen. Du kan emellertid undvika olyckor genom att alltid använda sunt förnuft.



# SÄKERHETSINSTRUKTIONER

- Läs igenom, följ och se till att du förstår alla säkerhetsinstruktioner innan du använder maskinen. Om du inte gör det riskerar du att skada dig själv eller andra.
- Föreskrifter för skadeprevention, andra allmänna säkerhetsföreskrifter, regler för yrkesmässig användning och trafikregler måste följas utan undantag.
- Maskinen får endast användas av vuxna som känner till föreskrifterna.
- Anlita en av Husqvarna auktoriserad serviceverkstad för all service och alla reparationer som inte beskrivs i den här bruksanvisningen.
- Husqvarna originaldelar är konstruerade och specificerade för att hålla hög kvalitet och korrekt passform, allt för att optimera hållbarhet och livslängd. Av säkerhetsskäl bör du bara använda Husqvarna originaldelar.
- Maskinen endast till torvskärning. Den är inte avsedd för någon annan användning.
- Kontrollera att maskinen är i felfritt skick före användning, se kapitlet "Underhåll/Underhållsschema".
- Använd bara maskinen i dagsljus eller där belysningen är god. Håll maskinen på säkert avstånd från hål och andra ojämnheter i marken. Var uppmärksam på andra möjliga risker.
- Människor och djur kan distrahera dig så att du förlorar kontrollen över maskinen. Därför ska du alltid koncentrera dig och vara helt fokuserad på arbetet.
- Lämna aldrig maskinen obevakad med motorn igång.
- Maskinen är endast provad och godkänd för att användas med den utrustning som medföljer vid leveransen, respektive sådan utrustning som rekommenderas av tillverkaren.



## **WARNING!**

**Motorn kan bli mycket het. För att undvika brännskador måste du stänga av motorn och vänta tills alla delar har svalnat innan du vidrör motorn.**



## **WARNING!**

**Överexponering för vibrationer kan leda till skador på cirkulations- eller nervsystemet, särskilt hos personer med försämrad cirkulation. Kontakta din läkare om du upplever symptom som kan ha förorsakats av överexponering för vibration. Exempel på vanliga symptom är förlorad känsel, smärta, muskelförsvagning, förändrad hudfärg eller en obehaglig känsla av stickningar. Dessa symptom uppträder framför allt i fingrar, händer och handleder.**

## **VIKTIG INFORMATION**

**Använd aldrig en torvskärare som är skadad eller felaktigt justerad. Använd aldrig torvskäraren om den saknar komponenter eller om den inte är korrekt monterad. Om du hamnar i en situation när du inte vet hur du ska göra, anlita alltid experthjälp. FÖRSÖK INTE lösa ett problem som du inte har kvalifikationer för.**



## **WARNING!**

**Avgaserna från motorn och vissa maskindelar innehåller eller avger kemikalier som anses orsaka cancer och fosterskador eller andra skador på fortplantningssystemet. Avgaserna från motorn innehåller koloxid som är en luktfri, färglös, giftig gas. Använd inte maskinen i slutna utrymmen.**

# SÄKERHETSINSTRUKTIONER

## Förberedelser

- Se till att du alltid har utrustning för första hjälpen tillgänglig när du använder maskinen.
- Se till att ingen annan befinner sig i maskinens närhet när du startar motorn, kopplar in drivningen eller kör maskinen.
- Håll arbetsområdet fritt från människor, särskilt småbarn, och husdjur.
- Tänk på att det är användaren som är ansvarig för olyckshändelser eller fara som andra människor eller deras egendom utsätts för.
- Inspektera noga det område där utrustningen ska användas och avlägsna alla främmande föremål.
- Sök upp och markera alla fasta föremål i marken, t.ex. bevattningsutrustning, stolpar, vattenkranar, stativ för tvättlinor etc. Försäkra dig om att det inte ligger gömda elkablar eller liknande kvar i gräset. Kör alltid runt sådana föremål med maskinen. Kör aldrig med avsikt över främmande föremål med maskinen.
- Kontrollera att dödmansgreppet och alla skydd är monterade och fungerar. ANVÄND ALDRIG maskinen om den inte fungerar som den ska.
- Se till att inte kläder, långt hår eller smycken riskerar att fastna i maskinens rörliga delar.
- Se till att alla säkerhetsskyltar är på plats.
- Använd aldrig utrustningen utan att bära lämpliga ytterplagg. Bär skyddsskor som ger bättre grepp på hala ytor.
- Försök aldrig göra några justeringar medan motorn är igång (utom då detta direkt rekommenderas av tillverkaren).
- Lägg växeln i neutralläge, innan du startar motorn.

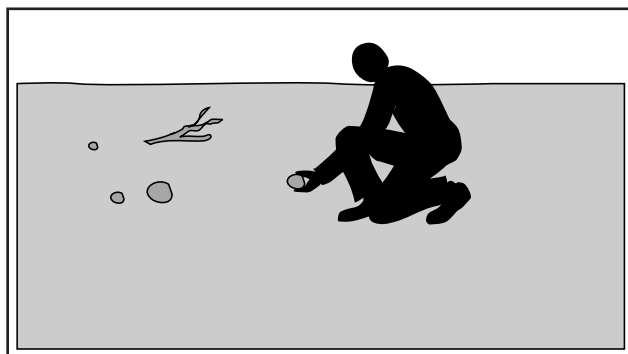

8011-198

*Töm arbetsplatsen innan du börjar arbeta.*

# SÄKERHETSINSTRUKTIONER



## VARNING!

Använd alltid godkänd personlig skyddsutrustning (som på bilden) när du använder maskinen. Skyddskläder och skyddsutrustning eliminerar inte skaderisken men om du bär riktiga kläder och rätt utrustning så minskar skadornas omfattning i händelse av olycka. Fråga din återförsäljare om godkända skyddskläder och godkänd skyddsutrustning som rekommenderas av Husqvarna.

- Se till att du alltid har första förband till hands när du använder maskinen.
- Använd aldrig maskinen barfota. Bär alltid skyddsskor eller skyddsstövlar, helst med stålhätta.
- Bär alltid skyddsglasögon eller heltäckande visir vid monteringsarbete och körning.
- Bär alltid skyddshandskar när du ska hantera kniven.
- Bär aldrig löst sittande kläder som riskerar att fastna i rörliga delar.
- Använd hörselskydd så undviker du skador på hörseln.

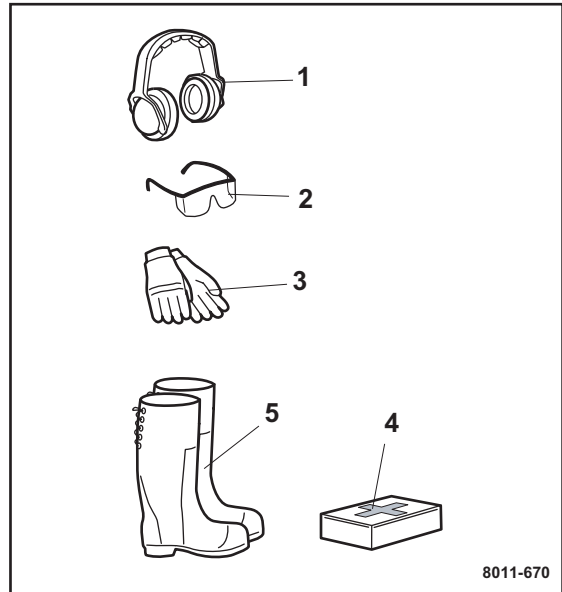

Använd lämplig utrustning.

1. Hörselskydd
2. Skyddsglasögon
3. Skyddshandskar
4. Utrustning för första hjälpen
5. Skyddsstövlar eller skor med stålhätta

# SÄKERHETSINSTRUKTIONER

## Användning

- **ANVÄND ALDRIG** maskinen där lutningen överstiger 25%.
- **ANVÄND INTE** maskinen om du är trött, är påverkad av alkohol eller andra droger eller har tagit medicin som kan påverka din syn, ditt omdöme eller din koordination.
- Använd aldrig maskinen inomhus eller i dåligt ventilerade utrymmen.
- Se till att du har bra fotfäste när du använder maskinen, framför allt när du backar. Gå, spring inte. Arbeta aldrig på vått gräs. Dåligt fäste kan göra att du halkar.
- Håll händer och fötter borta från rörliga eller roterande delar.
- Rökning, öppen eld eller gnistor i maskinens närhet är strängeligen förbjudet. Bensin är extremt brandfarlig och vårdslös hantering kan orsaka personskador eller brand.
- Tanka aldrig maskinen inomhus eller i en täckt trailer.
- Använd aldrig en maskin med defekt ljuddämpare.
- Denna maskin skall endast användas till torvskärning. Den är inte avsedd för någon annan användning.
- Efter att ha kört på ett främmande föremål, stoppa motorn, ta bort tändstiftskabeln, inspektera maskinen noga med avseende på skador och reparera skadorna innan maskinen startas och används igen.
- Var ytterst försiktig när du använder den på eller korsar grusvägar, gångar eller vägar. Var beredd på dolda faror eller trafik. Skjutsa inte passagerare.
- Var försiktigt så att du inte halkar eller ramlar.
- Om maskinen börjar vibrera onormalt, stoppa motorn och undersök genast orsaken. Vibrationer är vanligen ett varningstecken för problem.
- Stoppa motorn när du lämnar arbetsläget och när du gör något slags reparationer, inställningar och inspektioner.



---

# SÄKERHETSINSTRUKTIONER

---

- Vidta alla tänkbara försiktighetsåtgärder när du lämnar maskinen obevakad. Koppla ur kraftuttaget, höj aggregatet, lägg växeln i neutralläge och stanna motorn.
- Före rengöring, reparation eller inspektion, stäng av motorn och förvissa dig om att alla rörliga delar har stannat. Koppla loss tändstiftkabeln och håll kabeln på avstånd från tändstiftet för att undvika att motorn startas oavsiktligt.
- Kör inte motorn i ett slutet utrymme där farligt koloxid kan ansamlas.
- Kör aldrig maskinen utan rätta skydd, plåtar eller andra säkerhetsanordningar på plats.
- Håll alla bredvidstående (inklusive barn) och husdjur utanför torvskärningsområdet. Utgå aldrig från att barn står kvar där du senast såg dem.
- Se till att det finns någon annan vuxen som kan se efter barnen.
- Överbelasta inte maskinen genom att försöka skära för djupt i för hög hastighet.
- Kör aldrig maskinen i höga transporthastigheter på hårt eller halt underlag.
- Använd endast tillsatser och tillbehör som har godkänts av tillverkaren av maskinen (t.ex. hjulvikt, motvikter och liknande).
- Använd aldrig torvskäraren i dålig sikt eller svagt ljus.
- Var försiktig när du skär i hård mark. Om du tappar kontrollen, släpp handtagen och håll inte fast maskinen.
- Var ytterst försiktig när du backar eller drar maskinen mot dig.
- Ändra inte regulatorinställningarna och undvik att köra motorn med för högt varvtal.
- Starta motorn precis enligt instruktionerna och håll fötterna väl borta från kniven.
- Använd inte torvskäraren om du är alkohol- eller drogpåverkad.

---

# SÄKERHETSINSTRUKTIONER

---

## Förflyttning/transport

- För att vända och styra maskinen, tryck ner handtaget och sväng den på bakhjulen.
- Stäng av motorn och låt den svalna i minst 2 minuter före transport.
- Vi rekommenderar att lastning och avlastning i transportläge görs på en väl fixerad ramp. Lyft inte - maskinen är alltför tung.
- Spänn fast maskinen ordentligt med godkända spännanordningar, t.ex. spännband, kedjor eller stroppar. Kontrollera alltid att du följer gällande trafikregler innan du transporterar maskinen.

## Förvaring

- Förvara aldrig maskinen med bränsle i tanken i en byggnad där det finns sådant som kan tända, t.ex. varmvattenberedare eller värmeelement, klädtorkar och liknande. Låt motorn svalna innan du ställer in maskinen i ett slutet utrymme.
- Förvara maskinen med bränslekranen stängd.
- Förvara maskinen i ett låst utrymme, oåtkomligt för barn och vuxna som saknar nödvändig erfarenhet av maskinen.
- Studera alltid bruksanvisningen för viktiga detaljer om torvskäraren ska förvaras under en längre period.

## Barn

Allvarliga olyckor kan inträffa om du inte är på din vakt och ser till att inga barn finns i närheten av maskinen. Räkna aldrig med att barn är kvar där du senast såg dem.

- Håll barn borta från maskinen.
- Håll barn borta från torvskärningsområdet och under noggrann övervakning av en annan vuxen.
- Håll ögonen öppna och stäng av maskinen om barn beträder arbetsområdet.
- Låt aldrig barn använda maskinen
- Var särskilt försiktig nära hörn, buskar, träd och andra föremål som hindrar sikten.

# SÄKERHETSINSTRUKTIONER

## Bränslesystem



### **VARNING!**

**Bränslet är mycket lättantändligt, vidta följande försiktighetsåtgärder:**

### Säker hantering av bensin

- Var alltid mycket försiktig när du hanterar bensin, så undviker du personskador och skador på egendom. Bensin är extremt lättantändligt och bensinångor är explosiva.
- Släck alla cigaretter, cigarrer, pipor och andra typer av glöd eller öppen eld.
- Använd endast godkänd bensindunk.
- Ta aldrig av locket eller fyll på bränsle när motorn är igång. Låt motorn svalna minst två (2) minuter innan du fyller på bensin.
- Fyll aldrig på bensin inomhus.
- Förvara inte maskinen eller bensindunken i närheten av öppen eld, platser där gnistbildning förekommer eller i närheten av kontrollampor som t ex. på en varmvattenberedare el. dyl.
- Innan du fyller på bensin bör du minimera risken för statisk elektricitet genom att röra vid en metallyta.
- Fyll aldrig bensindunken inuti ett fordon eller på en lastbil eller ett lastflak med plastfoder. Placera bensindunken på marken, en bit ifrån fordonet, när du fyller den.
- Om gräsklipparen transporteras på t ex. släpvagn kan du inte fylla på bensin förrän gräsklipparen står på marken. Om detta inte är möjligt, bör utrustningen tankas med en portabel bensindunk och inte via bensinpumpens munstycke.
- Se till att munstycket ligger emot bränsletankens eller dunköppningens fals under hela påfyllningsfasen. Använd inte munstyckets handtagsspärr.
- Om du spillar bensin på kläderna, byt omedelbart kläder.
- Fyll aldrig på så mycket bensin att det rinner över. Sätt tillbaka bensintankslocket och skruva åt ordentligt.
- Starta inte motorn i närheten av utspillt bränsle.
- Använd aldrig bensin som rengöringsmedel.
- Vid läckage i bränslesystemet får motorn inte startas förrän problemet har åtgärdats.

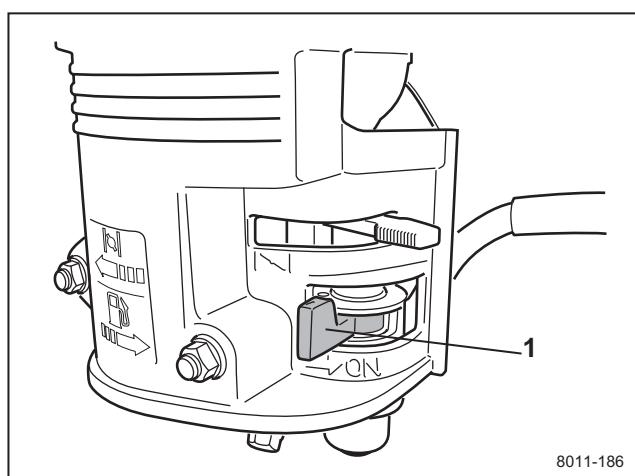

Stäng bränslekranen

1. Bränslekran

# SÄKERHETSINSTRUKTIONER

## Underhåll

- Maskinen får aldrig framföras i ett slutet utrymme.
- Försök inte manipulera skyddsanordningarna. Gör regelbundna kontroller av deras funktion.
- Gör aldrig några justeringar med motorn igång.
- Om du råkar köra på ett främmande föremål, stanna och kontrollera maskinen. Reparera, om det behövs, innan du startar igen.
- Koppla ur drivenheterna, stanna motorn och vänta tills alla rörliga delar har stannat helt, innan du justerar, underhåller eller rengör maskinen.
- Koppla loss tändkabeln innan du påbörjar något reparationsarbete.
- Håll maskinen, tillsatser och tillbehör i gott fungerande skick. Underhåll och byt vid behov säkerhets- och instruktions skyltarna.
- Knivarna är vassa. Vid service av knivarna, täck över dem eller ha handskar på, och var mycket försiktig.
- Låt aldrig personer som saknar erfarenhet av hur maskinen fungerar, utföra service på den.
- Parkera alltid maskinen på plant underlag innan du påbörjar underhållsarbete eller justeringar.
- Demontera inte motorn. Då kan garantin för din motor bli ogiltig. Kontakta din återförsäljare om du har frågor om service eller garanti. Följ alla underhållsinstruktionerna.
- Ändra inte inställningarna på regulatorer och undvik att köra motorn över 3000 RPM. Om du kör motorn på högre varvtal riskerar du att skada maskinkomponenterna.
- Gör inga förändringar på skyddsutrustningen. Kontrollera regelbundet så att du vet att utrustningen fungerar. Maskinen får aldrig användas med defekta eller demonterade skyddsplåtar, skyddskåpor, säkerhetsbrytare eller annan skyddsutrustning.

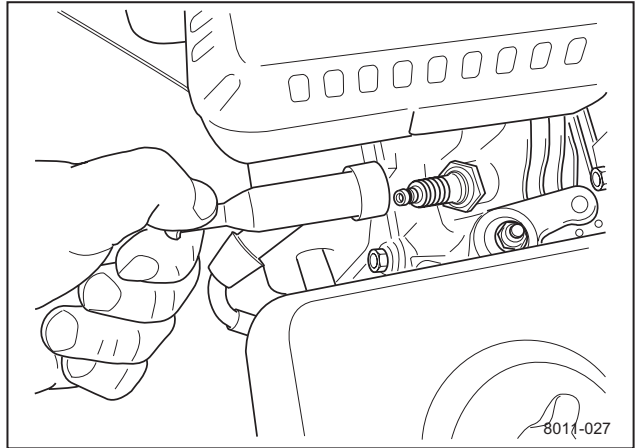

Ta loss tändkabeln



**WARNING!**  
**Vänta tills alla rörliga delar står helt stilla innan du gör något underhållsarbete på maskinen. Stäng av motorn och ta loss tändkabeln.**



---

# SÄKERHETSINSTRUKTIONER

---

- Ljuddämparen har till uppgift att hålla bullernivån inom tillåtna gränser och rikta avgaserna bort från användaren. Avgaserna från motorn är extremt heta och kan innehålla gnistor som kan orsaka brand eller brännskador på användaren.
- Använd aldrig en maskin med defekt ljuddämpare.
- Håll maskinen ren från gräs, löv eller annat skräp. Tvätta av olje- eller bensinspill och ta bort ev. bensinindränkt skräp. Låt maskinen svalna innan du ställer undan den.
- Alla skruvar och muttrar ska sitta ordentligt, så att maskinen kan användas på ett säkert sätt.
- Om bränsletanken måste tömmas, gör det utomhus.
- Maskinen är endast provad och godkänd för att användas med den utrustning som medföljer vid leveransen, respektive sådan utrustning som rekommenderas av tillverkaren. Använd endast godkända reservdelar.
- Rengör maskinen och dess undersida regelbundet; duscha inte motorn och dess elektriska komponenter med vatten.

## Kundansvar

- Läs och iaktta säkerhetsinstruktionerna.
- Sätt upp ett schema för underhåll, skötsel och användning av gräsklipparen.
- Följ anvisningarna i kapitlen "Underhåll" och "Förvaring" i den här bruksanvisningen.



### **VARNING!**

**Ben här gräsklipparen är försedd med en förbränningsmotor och får inte användas på eller i närheten av ouppodlad skogsbevuxen, risbevuxen eller gräsbevuxen mark om inte motorns avgassystem är försett med ett gnistskydd som uppfyller gällande bestämmelser (i förekommande fall). Om ett gnistskydd används ska användaren se till att det alltid är i funktionsdugligt skick.**

Gnistskydd till ljuddämparen kan beställas hos din auktoriserade Husqvarna-återförsäljare.

# SKYDDSUTRUSTNING

## Personlig utrustning

Rådgör med din Husqvarna-återförsäljare vid val av skyddsutrustning. Våra återförsäljare har ett brett sortiment av utrustning för yrkesfolk, t.ex. skogsarbetare, och kunskaper om gällande krav och skyddsnivåer i boendemiljö.

Vi rekommenderar följande personliga skyddsutrustning:

1. Hörselskydd
2. Skyddsglasögon
3. Skyddshandskar
4. Utrustning för första hjälpen
5. Skyddsstövlar eller skor med stålhätta

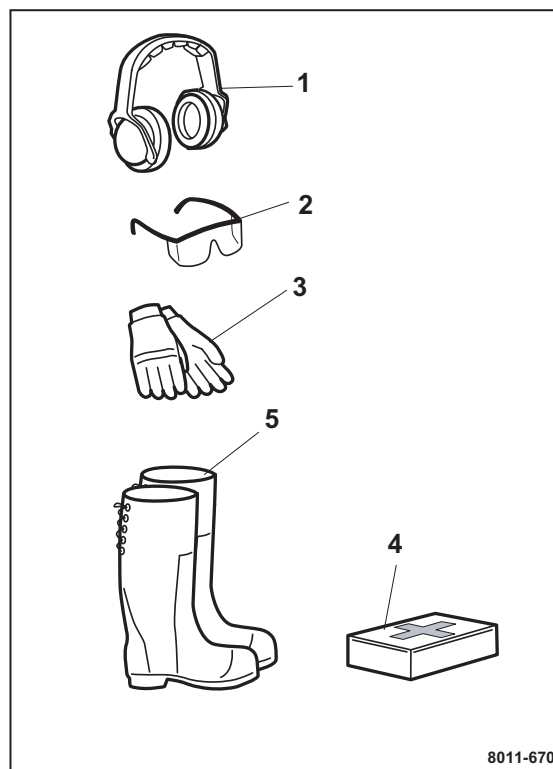

8011-670

# REGLAGE

## Reglage

Maskinen är försedd med en fyrtaktsmotor på 5,5 hk från Honda. Denna maskin har 4-hjulsdrift.

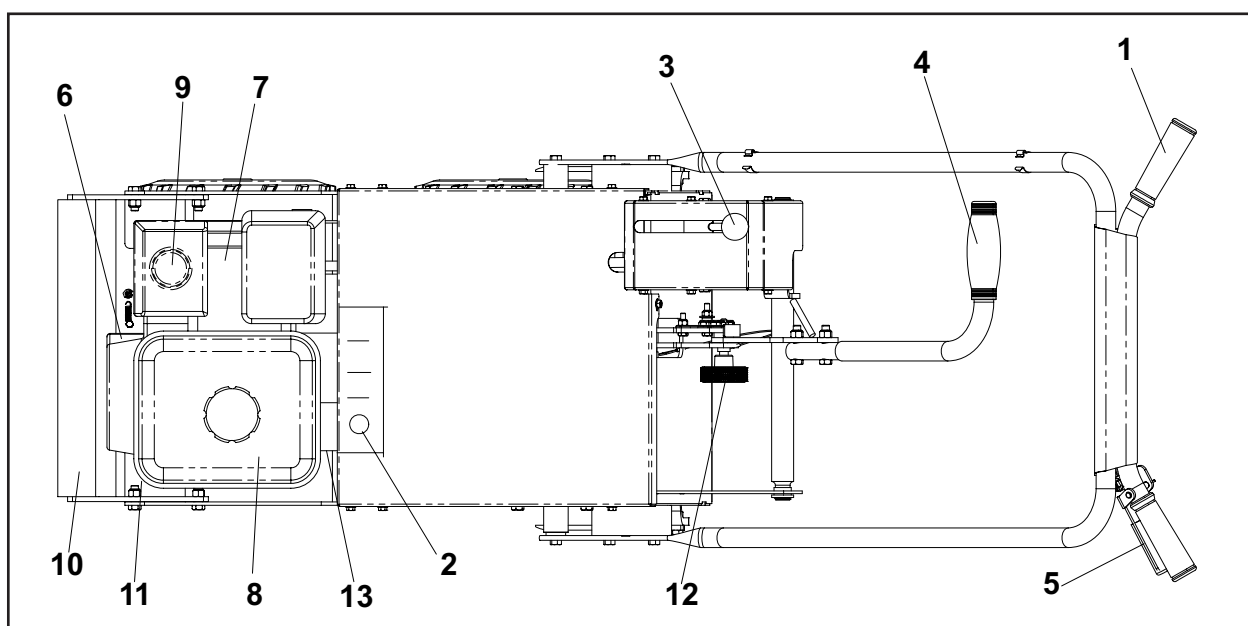
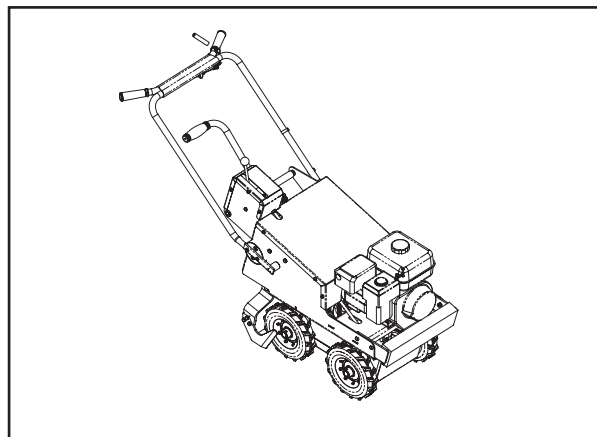

## Reglagens placering

- |                                      |                                      |
|--------------------------------------|--------------------------------------|
| 1. Handtag                           | 8. Bränsletank                       |
| 2. Centrifugalkopplingens oljesticka | 9. Luffilter                         |
| 3. Växelspak                         | 10. Vikt                             |
| 4. Spak för in-/urkoppling av kniv   | 11. Motors ON/OFF-knapp              |
| 5. Gasreglage                        | 12. Vred för inställning av skärdjup |
| 6. Motorstartsnöre                   | 13. Motors vevhus                    |
| 7. Motor                             |                                      |

# REGLAGE

## Motor

Utvändiga motorkomponenter och reglage.

1. Gasreglage
2. Snörstart
3. Snörstarthandtag
4. Bränslekran
5. Chokereglage
6. Luftfilter
7. Tändstift
8. Ljuddämpare
9. Oljemätsticka
10. Oljeavtagningsplugg
11. Oljenivåvakt
12. Motorströmbrytare
13. Bränsletank
14. Tanklock

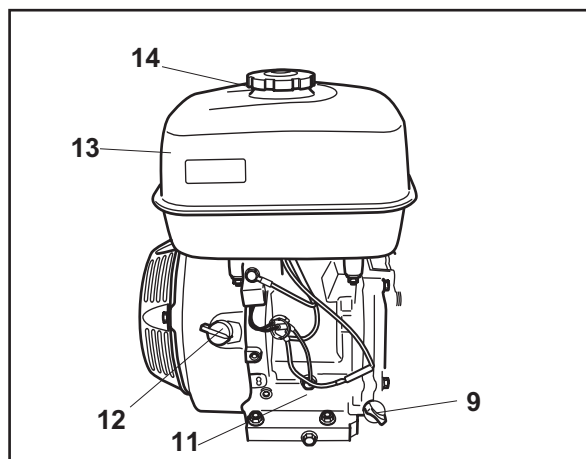
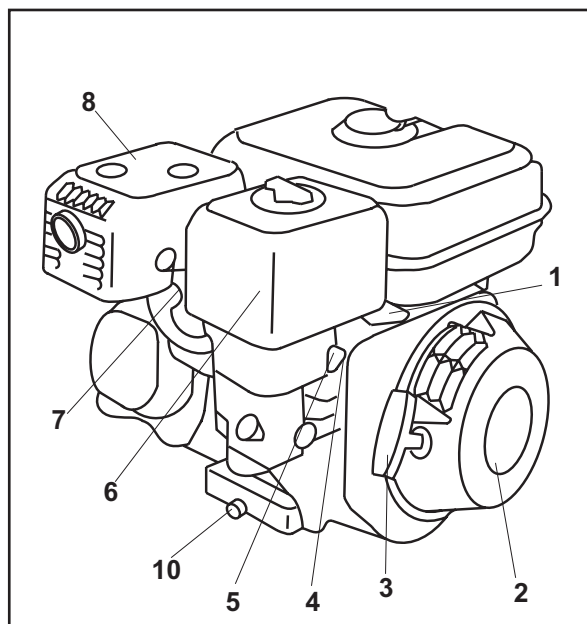

## Gasreglage

Spaken på motorn används normalt inte. Den är kopplad till gasreglaget på handtaget. Om vajern kärvar eller går av kan du sänka gaspådraget med armen på motorn som en nödgärd för att minska motorvarvtalet.

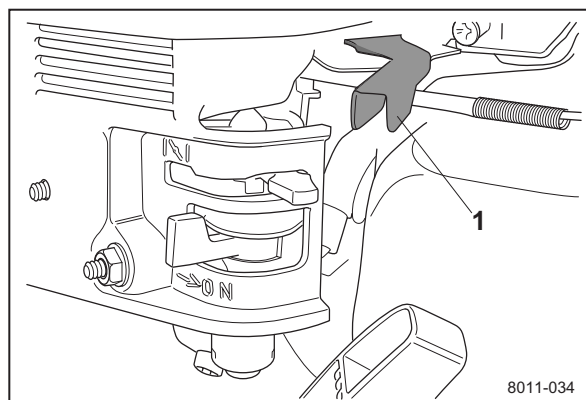

1. Gasreglage

# REGLAGE

## Startmotor

Startmekanismen är av magnapull-typ med fjäderretur. Byte av returfjäder eller startsnöre ska utföras av en auktoriserad serviceverkstad.

## Starthandtag

Felaktig användning kan skada startanordningen. Linda inte startsnöret runt handen.

Dra ut handtaget långsamt tills kuggarna greppar. Dra inte ut startsnöret helt och släpp inte starthandtaget från utdraget läge.

## Bränslekran

Bränslekranen öppnar och stänger förbindelsen mellan tank och förgasare.

På bilden är bränslekranen stängd. För att öppna för du spaken helt åt höger. Det finns inget mellanläge.

Stäng kranen när maskinen inte används för att undvika överfyllning av förgasaren.

Bränslekranen är försedd med en uppsamlingsbehållare för föroreningar.

## Chokereglage

Med chokereglaget stänger och öppnar du chokespjället i förgasaren. Det ska bara användas vid start av kall motor.

Bilden visar öppet chokespjäll. För att stänga det skjuter du spaken åt vänster. Mellanlägen kan användas. När motorn startar kan du skjuta reglaget steg för steg åt höger så länge motorn går rent. Glömmer du choken så märks det tydligt genom att motorn går ojämnt och ger ifrån sig svart rök.

Det leder också till högre bränsleförbrukning.

## Luftfilter

Motorns luftfilter består av ett skumplastfilter och ett pappersfilter.

Finfiltret, som består av ett förfilter av skumgummi och en pappersfilterinsats, sitter under kåpan (2). Kåpan kan tas bort genom att man skruvar av vingmuttern (1).

Anvisningar för rengöring hittar du i kapitlet "Underhåll/rengöring av filtret och Byte av luftfilter.

Om maskinen körs med smutsigt luftfilter får det motorn att gå på liknande sätt som om den vore delvis chokad, och symptomen blir desamma som om du glömmer öppna chokespjället enligt beskrivningen ovan. Det kan också leda till startsvårigheter.

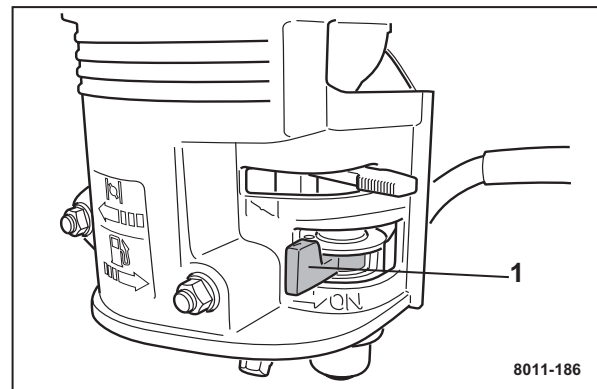
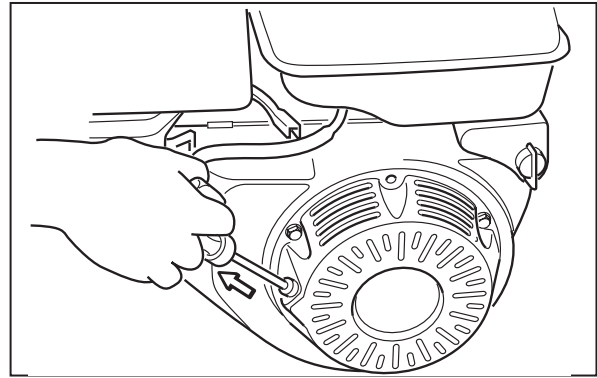

1. Bränslekran

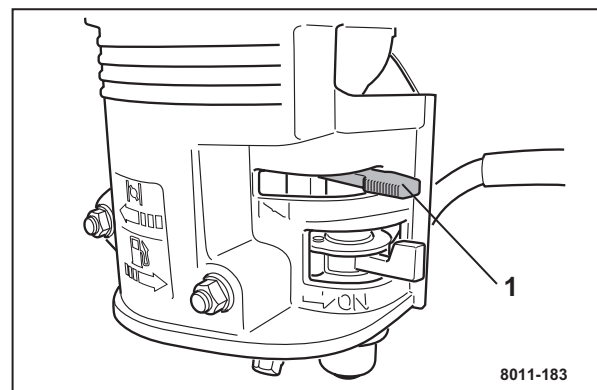

1. Choke

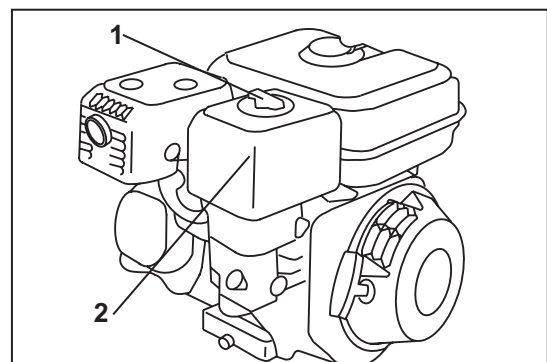

# REGLAGE

## Tändstift

Motorns tändstift sitter under tändkabelskon. Vid service är det viktigt att motorn inte kan startas av misstag. Ta därför alltid loss tändkabelskon från tändstiftet. Tändkabelskon är försedd med ett speciellt handtag för att du inte ska dra i kabeln, se bilden.

Tändstiftstypen anges i "Tekniska data".

Serviceanvisningar hittar du i "Underhåll/elsystem".

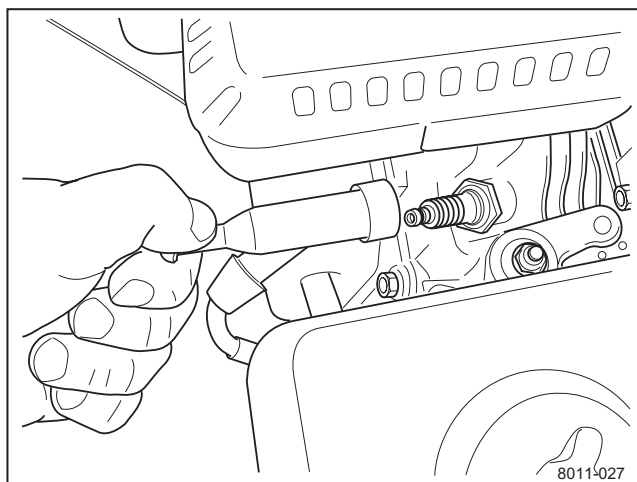

## Ljuddämpare

Motorns ljuddämpare är försedd med en värmeskyddsskåpa. Trots det blir den mycket varm när motorn är igång. Undvik att beröra ljuddämparen när den är varm. Risk för brännskador.

## Oljemätsticka

Mätstickan för oljenivån i vevhuset sitter på motorns framsida. Fyll på motorolja genom samma hål som mätstickan ska sitta i.

Vid kontroll av oljenivån ska mätstickan **inte** skruvas in. Maskinen ska stå på plant underlag med motorn avstängd. Kör aldrig motorn utan monterad oljemätsticka. Motorn stannar och kan inte startas igen så länge oljenivån är för låg.

För normal användning rekommenderar vi motorolja med viskositet SAE 10W-30 av typen SF-SG. Se även kapitlet "Smörjning/motorolja".

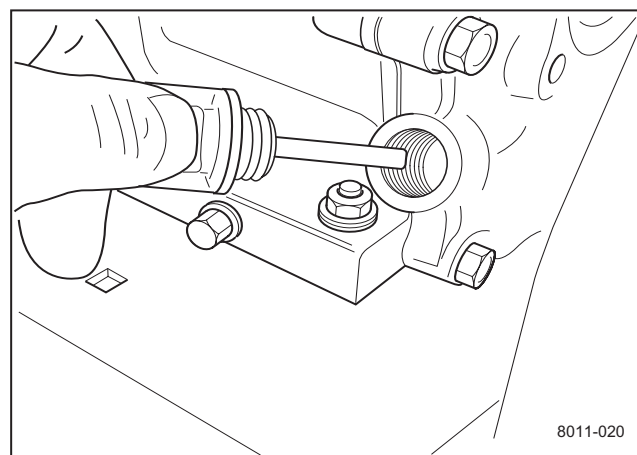

## Oljeavtappning

Avtappningskruvarna för oljetanken sitter på motorns sidor.

### VIKTIG INFORMATION

Begagnad motorolja utgör en hälsofara och får enligt lag inte hällas ut på marken eller i naturen – den ska alltid lämnas in hos en verkstad eller lämplig återvinningsstation. Undvik hudkontakt, tvätta bort eventuellt spill med tvål och vatten.

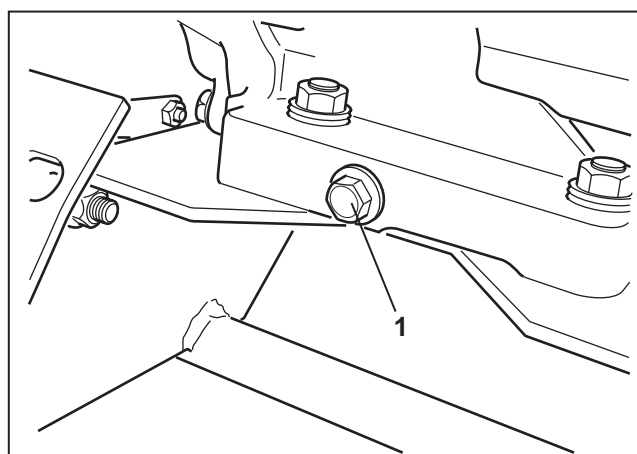

1. Avtappningskruv

# REGLAGE

## Bränsletank

Under tanken sitter ett bränslefilter med kombinerad bränslekran. Tanken rymmer 3,6 l.

## Bränslepåfyllning

Läs säkerhetsanvisningarna innan du fyller på bränsle.

Håll bränslet och bränsletanken rena. Fyll inte på förorenat bränsle i tanken. Se till att tanklocket är korrekt åtdraget och att packningen inte är skadad, framför allt innan du tvättar maskinen.

Använd blyfri bensin med oktantal 86 eller högre. Använd aldrig bensin blandad med tvåtaktsolja. För metanol- och etanolbränslen gäller följande:

Högsta tillåtna etanolhalt 10 % (volym).

Högsta tillåtna metanolhalt 5 % (volym).

Högsta tillåtna MTBE-halt (metyltetrabutyleter) 15% (volym).

Om motorn "rusar" vid normal last kan den skadas. Byt bränsle. Om det inte hjälper, anlita en auktoriserad serviceverkstad.

Fyll inte tanken helt. Lämna plats för bränslets utvidgning pga. uppvärmning.

## Centrifugalkoppling

Motorn är försedd med en centrifugalkoppling som är ansluten till vevaxeln. När varvtalet ökar, aktiveras drivningen av kniven automatiskt. Centrifugalkopplingen behöver oljepåfyllning vid leveransen. (10-w30, 0,53 qt. eller 0,5 liter.) Det finns inga delar som användaren kan ge service åt, med undantag av oljenivån.

Centrifugalkopplingen kan tömmas på olja genom en avtappning på vevhuset högra sida.

## Gasreglage

Spaken reglerar motorvarvtalet.

För gasreglaget mot handtaget för att öka motorvarvtalet.



### WARNING!

Bensin är mycket brandfarligt. Var försiktig och fyll bara på bränsle utomhus. (Se säkerhetsföreskrifterna).



### WARNING!

Motorn och avgassystemet blir mycket varma när maskinen används. Risk för brännskador vid beröring. Låt motorn och avgassystemet svalna i minst två (2) minuter innan bränsle fylls på.



### WARNING!

Fyll på till nederkanten av påfyllningsröret. Överfyll inte. Torka upp ev. olje- eller bränslespill. Du får inte förvara, spilla eller använda bensin nära öppen eld.

# REGLAGE

## Innan du startar

Läs igenom hela denna bruksanvisning och se till att du förstår och följer alla instruktioner och varningar innan du använder maskinen.

### Kortas

- För att få in backen kan du behöva gunga maskinen fram och tillbaka medan du drar i växelspaken.
- Stanna maskinen innan du växlar.
- Skär nedåt i slutningar, inte tvärs med eller uppför slutningen.
- Sluta skära genom att skjuta ner knivaktiveringsspaken medan du håller kvar gasreglaget för att skära av änden på torvstrimlan när kniven kommer upp.
- Markförhållandena påverkar skärdjupet. Det kan bli nödvändigt att ställa in skärdjupet på nytt när du kör från hårt underlag till mjuk eller fuktig mark.
- Undvik tvära svängar när du skär.

Vanligtvis behöver man inte vattna gräsmattan före skärning. Under extrema förhållanden, t.ex. om marken består av mycket kompakt lerjord, kan ett enkelt test avgöra om gräsmattan behöver vattnas före skärningen. Testa markens hårdhet med hjälp av en spade, ogräsplockare eller en stor skruvmejsel. Redskapet bör lätt kunna tryckas ner 5-8 cm i marken. Om detta inte är möjligt bör gräsmattan vattnas. Om man vattnar dagen före luftningen bör gräsmattan hinna absorbera vattnet. Kontrollera med ovan nämnda redskap om vattningen har hjälpt. Låt gräset torka innan du skär det för att få tillräcklig dragkraft.

- Gå igenom samtliga säkerhetsdekalerna på maskinen.
- Använd personlig skyddsutrustning. (Se avsnittet "Skyddsutrustning".)
- Se till att du känner till säkerhetsföreskrifterna och avstängningsrutinerna som beskrivits tidigare i bruksanvisningen.
- Se till att alla skyddskåpor är på plats och i gott skick.
- Kontrollera att kniven sitter som den ska och är i gott skick.

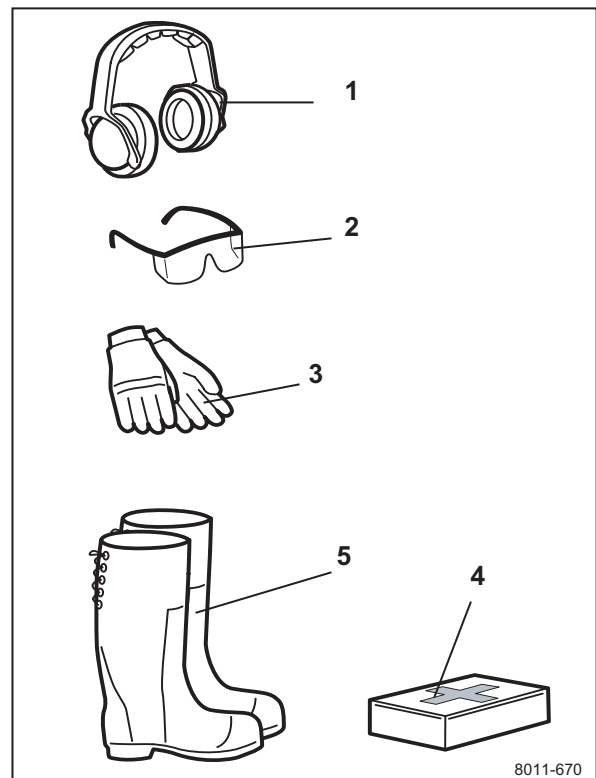
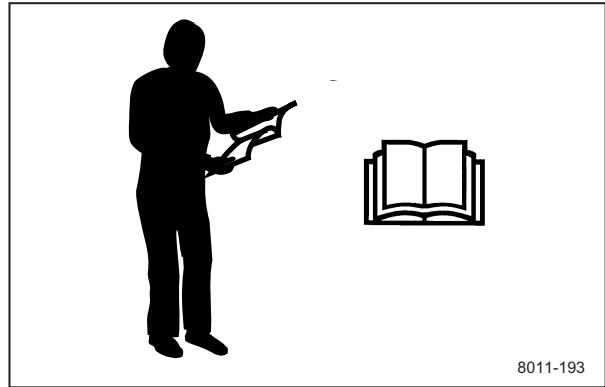

1. Hörselskydd
2. Skyddsglasögon
3. Skyddshandskar
4. Utrustning för första hjälpen
5. Skyddsstövlar eller skor med stålhätta



# REGLAGE

- Se till att arbetsområdet och framför allt kniven är fria från metallföremål, t.ex. ståltråd och spik som annars kan slungas iväg och skada personer i närheten eller förstöra maskinen.
- Förvissa dig om att alla, inklusive barn och husdjur inte finns i torvskärningsområdet Skräp kan kastas iväg och skada människor och djur.

## Att använda torvskärare

- Se även till att motoroljan befinner sig på av motortillverkaren rekommenderad nivå. (Se instruktionsboken för motorn.)
  - Kontrollera att centrifugalkopplingen har rätt mängd olja enligt motortillverkaren.
  - Ställ torvskäraren i neutralläge innan du startar.
  - Ställ kniven i transportläge innan du startar.
1. Ställ torvskäraren där du vill börja, med kniven uppe ur marken.
  2. Skruva ut knappen och gänga in den i hålet som motsvarar det önskade skärdjupet.
  3. Dra upp spaken för in-/urkoppling av kniven.
  4. Lägg växeln i lågväxel (läge 1).
  5. Dra i gasreglaget samtidigt som du trycker ner handtaget något och skär ett kort stycke, för att sedan stanna. Ställ växelspaken i neutralläget.
  6. Lyft upp kanten på torven och kontrollera skärdjupet.
  7. För att ändra skärdjupet, tryck ner knivaktiveringsspaken, lossa djuplåsknappen och välj lämpligt hål och upprepa steg 3 till 6.
  8. Sluta skära genom att skjuta ner knivaktiveringsspaken medan du håller kvar gasreglaget för att skära av änden på torvstrimlan när kniven kommer upp.

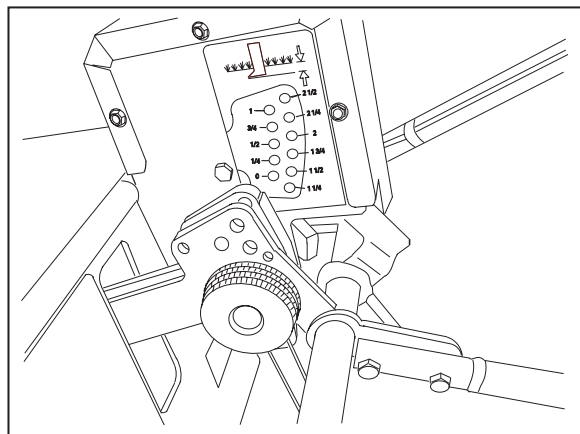
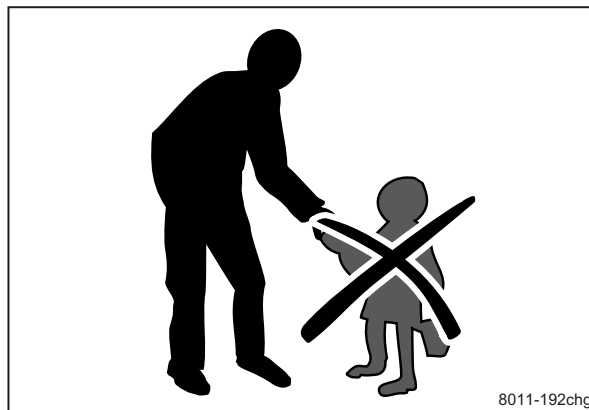

djupmått

# REGLAGE

## Start av motorn

Se till att du har gjort allt dagligt underhåll enligt underhållsschemat. Kontrollera att det finns tillräckligt med bränsle i tanken.

### Bränslekran

Öppna bränslekranen. Skjut spaken så långt åt höger som möjligt.

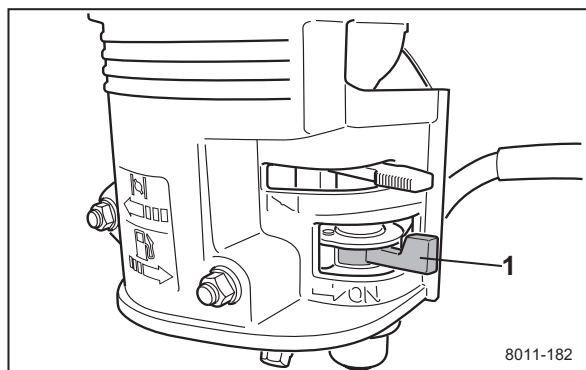

1. Bränslekran

### Chokereglage

Vid start av varm motor ska spaken stå i högra läget, se bilden.

Vid start av kall eller halvvarm motor, ställ spaken helt eller delvis åt vänster.

För tillbaka spaken åt höger så fort motorn startar. Om motorn är kall kan det vara bäst att föra tillbaka spaken steg för steg. Sök upp den position där motorn går jämnt.

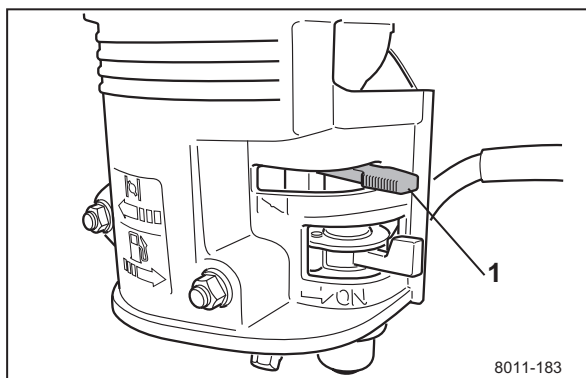

1. Chokereglage

### Växelspak

Lägg växeln i neutralläge.

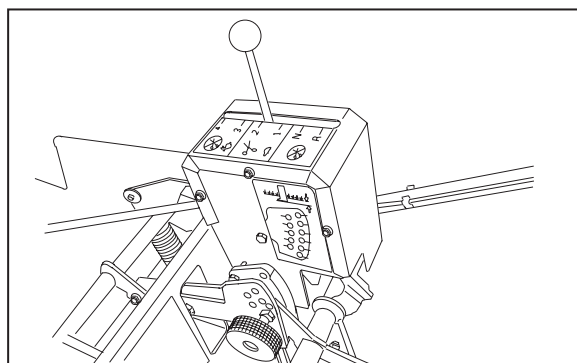

växelhandtag

### På/av-knapp på motorn

Vrid motorströmbrytaren till läge ON.

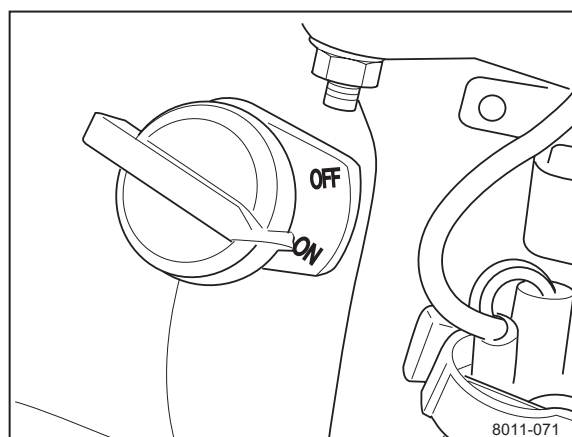

# REGLAGE

## Starthandtag

Felaktig användning kan skada startanordningen. DU FÅR INTE linda startsnöret runt handen.

Dra ut handtaget långsamt tills kuggarna greppar. Dra sedan distinkt i starthandtaget. DU FÅR INTE dra ut startsnöret till sitt yttersta läge och DU FÅR INTE släppa handtaget från utdraget läge.

Låt startsnöret sakta dras in medan du håller i starthandtag.

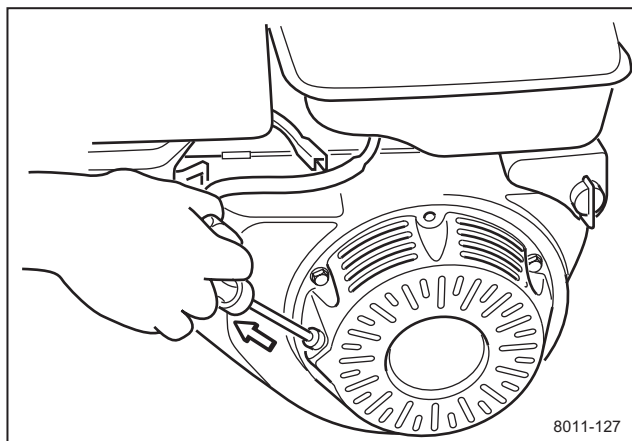

## Gasreglage

När motorn har startat, öka motorvarvtalet med gasreglaget på styret.

## Normal avstängning Gasreglage

Om motorn har körts på full effekt, låt den gå utan tung belastning i låg fart i mellan 30 sekunder och en minut.

## Bränslekran

Stäng bränslekranen. För spaken åt vänster så långt det går (se bild).

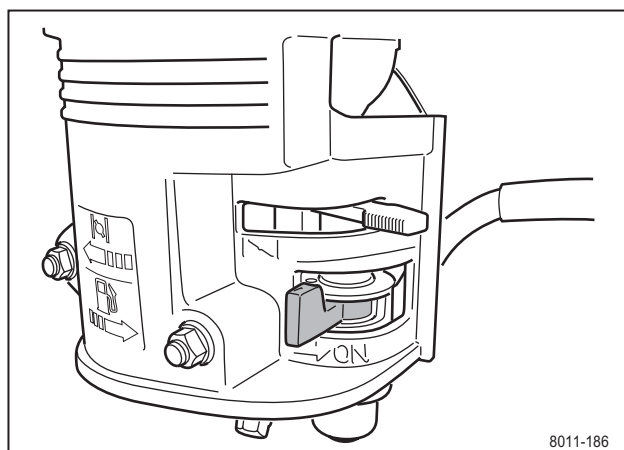

# REGLAGE

## I backiga omgivningar

- Kör maskinen nerför snarare än tvärs över sluttningar. Detta ger ett jämnt skärdjup och ökad stabilitet.
- Undvik att vända i sluttningar. Backa uppför sluttningar med backväxeln i och skär medan du går ner.



### VARNING!

**KÖR INTE** maskinen i sluttningar med mer än 25 % lutning för att undvika att maskinen tippar över.

## Transport

- Tryck knivens aktiveringsspak nedåt för att höja kniven.
- Välj önskad växel (lågväxel eller back).
- Dra i gasreglaget samtidigt som du håller hårt i handtaget.
- När du skall lasta maskinen i en lastbil eller på en släpkärra, kör upp den för en ramp i låg växel. **LYFT INTE TORVSKÄRAREN!** Denna maskin är inte avsedd att lyftas för hand.

## Broms

- Trampa på spaken "A" för att ansätta parkeringsbromsen.
- Dra ut spaken "B" för att frigöra bromsen.

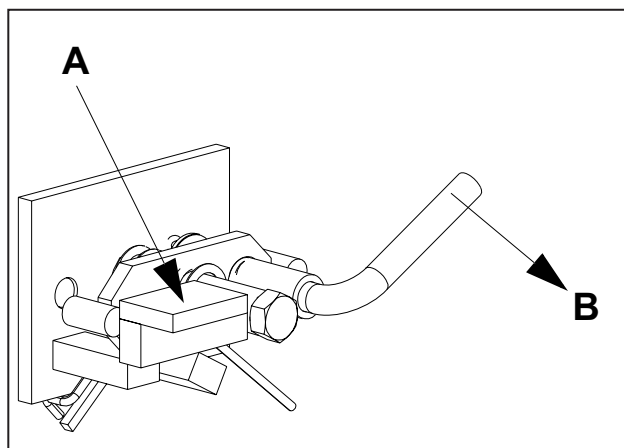

# DRIFT

## Start av motorn

Se till att du har gjort allt dagligt underhåll enligt underhållsschemat. Kontrollera att det finns tillräckligt med bränsle i tanken.

## Bränslekran

Öppna bränslekranen. Skjut spaken så långt åt höger som möjligt.

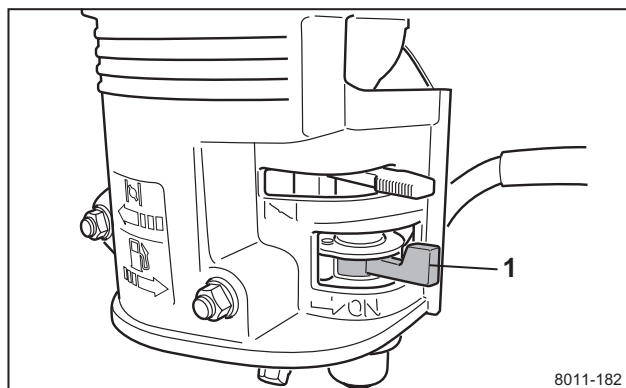

1. Bränslekran

## Chokereglage

Vid start av varm motor ska spaken stå i högra läget, se bilden.

Vid start av kall eller halvvarm motor, ställ spaken helt eller delvis åt vänster.

För tillbaka spaken åt höger så fort motorn startar. Om motorn är kall kan det vara bäst att föra tillbaka spaken steg för steg. Sök upp den position där motorn går jämnt.

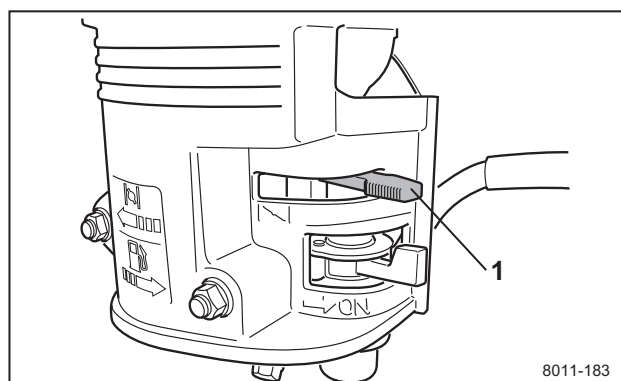

1. Choke

## Växelspak

Lägg växeln i neutralläge.

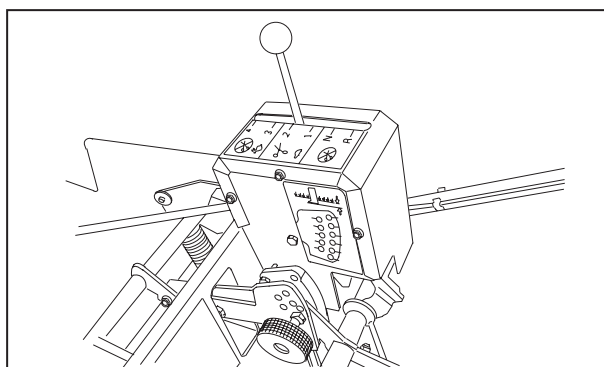

växelhandtag

## På/av-knapp på motorn

Vrid motorströmbrytaren till läge ON.

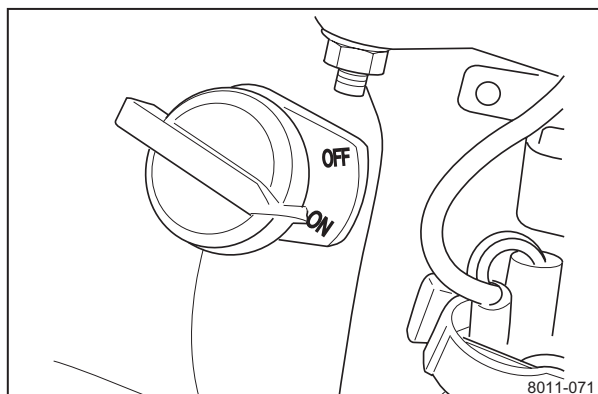

8011-071

# DRIFT

## Starthandtag

Felaktig användning kan skada startanordningen. DU FÅR INTE linda startsnöret runt handen.

Dra ut handtaget långsamt tills kuggarna greppar. Dra sedan distinkt i starthandtaget. DU FÅR INTE dra ut startsnöret till sitt yttersta läge och DU FÅR INTE släppa handtaget från utdraget läge.

Låt startsnöret sakta dras in medan du håller i starthandtag.

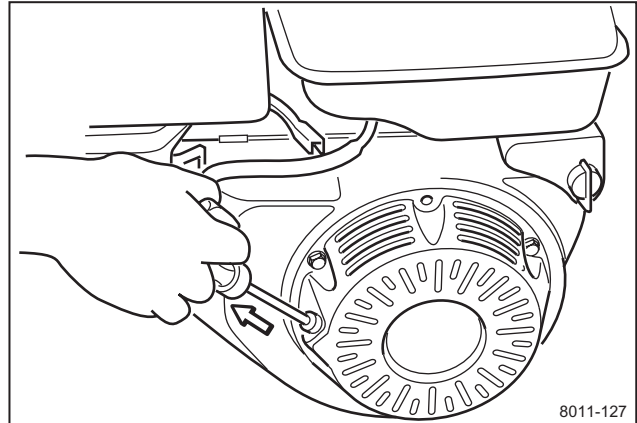

## Gasreglage

När motorn har startat, öka motorvarvtalet med gasreglaget på styret.

## Normal avstängning

### Gasreglage

Om motorn har körts på full effekt, låt den gå utan tung belastning i låg fart i mellan 30 sekunder och en minut.

## Bränslekran

Stäng bränslekranen. För spaken åt vänster så långt det går (se bild).

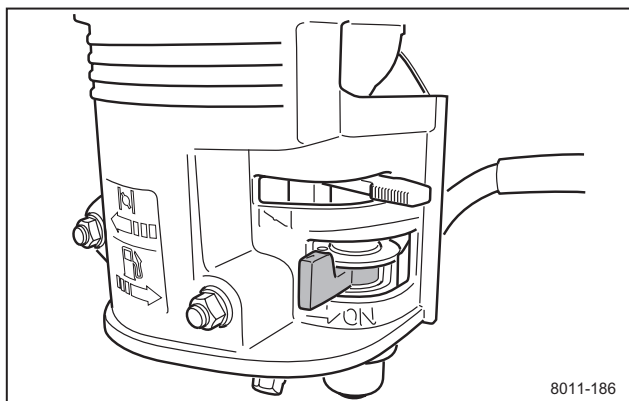

## I backiga omgivningar

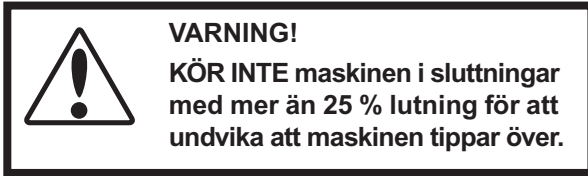

- Kör maskinen nerför snarare än tvärs över sluttningar. Detta ger ett jämnt skärdjup och ökad stabilitet.
- Undvik att vända i sluttningar. Backa uppför sluttningar med backväxeln i och skär medan du går ner.

## Transport

- Tryck knivens aktiveringsspak nedåt för att höja kniven.
- Välj önskad växel (lågväxel eller back).
- Dra i gasreglaget samtidigt som du håller hårt i handtaget.
- När du skall lasta maskinen i en lastbil eller på en släpkärra, kör upp den för en ramp i låg växel. LYFT INTE TORVSKÄRAREN! Denna maskin är inte avsedd att lyftas för hand.

## Broms

- Trampa på spaken "A" för att ansätta parkeringsbromsen.
- Dra ut spaken "B" för att frigöra bromsen.

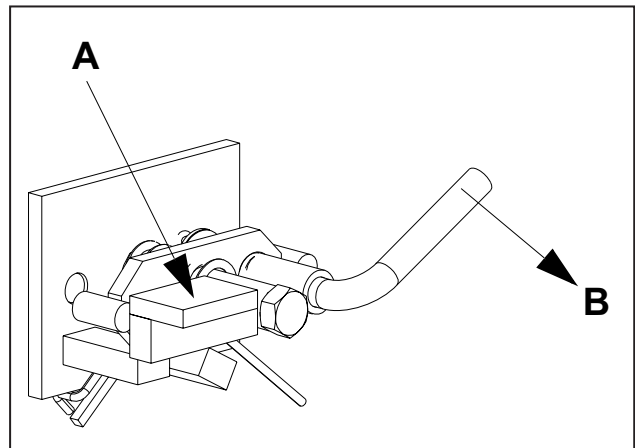

# UNDERHÅLL

## Underhållsschema

Underhåll	Dagligt	Varje vecka/10	Underhållsintervall i månader/timmar			
			1/25	3/50	6/100	12/300
Kontrollera oljenivån i motorn	●					
Byt motorolja <sup>1)</sup>						
Kontrollera luftfiltret	●					
Rengör luftfiltret <sup>2)</sup>				●		
Byt luftfilterinsatsen <sup>3)</sup>						●
Rengör bränslesystemets föroreningsbehållare					●	
Kontrollera och rengör tändstiftet					●	
Byt tändstift						●
Kontrollera motorbrytarens funktion <sup>3)</sup>	●					
Kontrollera tomgångsvarvtalet						●
Kontrollera och justera ventilspelet <sup>4)</sup>						●
Rengör bränsletanken <sup>4)</sup>						●
Kontrollera/byt bränsleledningarna vid behov <sup>4,5)</sup>						●
Kontrollera gasreglage och -vajer <sup>3)</sup>	●					
Kontrollera kniven		●				
Kontrollera skyltar och varningssymboler <sup>3)</sup>	●					
Kontrollera remmarnas slitage och spänning <sup>3)</sup>	●					
Kontrollera underrede, fästskruvar och låsskruvar	●					
Avlägsna & smörj leder		●				
Smörj och justera kedjor		●				
Kontrollera remspänningen		●				
Kontrollera motorvarvtalet RPM (3000 RPM)						●

<sup>1)</sup> Första bytet efter 20 timmar. <sup>2)</sup> Vid dammiga förhållanden krävs tätare underhållsintervall.

<sup>3)</sup> Före varje användning. <sup>4)</sup> Utförs av en auktoriserad serviceverkstad. <sup>5)</sup> Utförs vartannat år.



### WARNING!

Ingen service får utföras på motorn eller maskinen om inte:

- Motorn är avstängd.
- Tändkabeln är borttagen från tändstiftet.
- Maskinen är säkert parkerad så att den inte kan välta eller börja rulla.



# UNDERHÅLL

## Byte av luftfilter

Om motorn känns svag, ger ifrån sig svart rök eller går ojämnt kan det bero på att luftfiltret är igensatt. Därför är det viktigt att rengöra och byta luftfilter regelbundet (korrekt serviceintervall framgår av underhållsschemat).



### VARNING!

Motorn och avgassystemet blir mycket varma när maskinen används.

Risk för brännskador vid beröring.

Låt motorn och avgassystemet svalna minst två (2) minuter innan du fyller på bränsle.

### VIKTIG INFORMATION

Om motorn används med lösa eller skadade luftreningskomponenter kan ofiltrerad luft komma in i motorn och orsaka slitage och fel i förtid.

### VIKTIG INFORMATION

Se motortillverkarens bruksanvisning för ytterligare instruktioner, inklusive säkerhetsinstruktioner.

Rengöring/byte av luftfilter går till så här:

1. Skruva loss vingmuttern och lyft av filterkåpan.
2. Ta ur förfiltret av skumplast och tvätta det med ett mildt rengöringsmedel.

Torka det genom att pressa ihop det i en ren tygrasa.

3. Skruva loss vingmuttern i luftfiltret och ta bort pappersfiltret. Slå försiktigt pappersfiltret mot en fast yta för att ta bort dammet. Om pappersfiltret fortfarande är smutsigt eller är skadat måste det bytas.

### VIKTIG INFORMATION

ANVÄND INTE tryckluft över 2 bar för rengöring av pappersfiltret.

DU FÅR INTE tvätta pappersfiltret.

DU FÅR INTE olja in pappersfiltret.



### VARNING!

Justeringar, service och underhåll får endast utföras under förutsättning att:

- motorn är avstängd,
- tändkabeln är borttagen från tändstiftet
- kniven är inaktiverad.

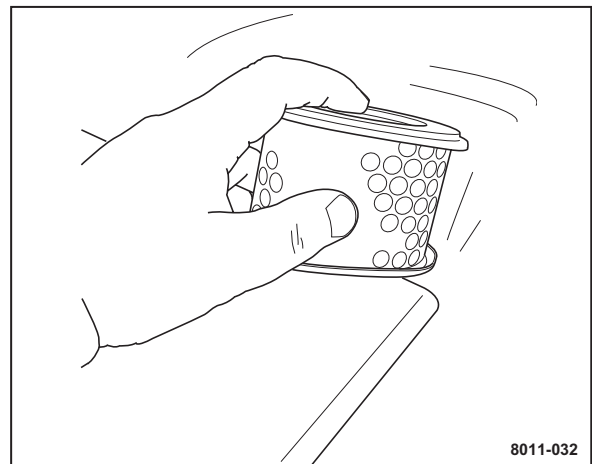
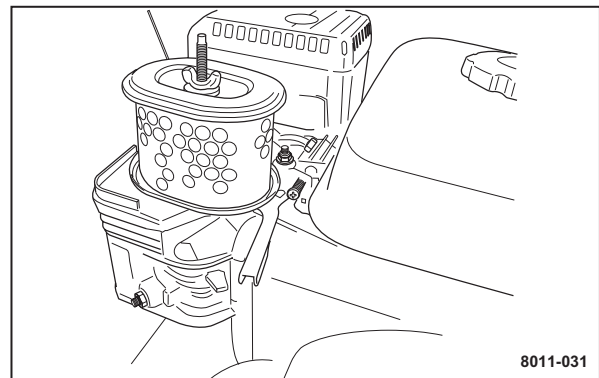
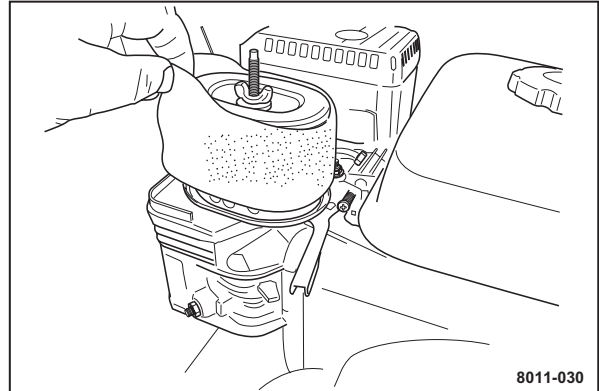

# UNDERHÅLL

## Rengöring av föroreningsbehållaren

1. Stäng bränslekranen.

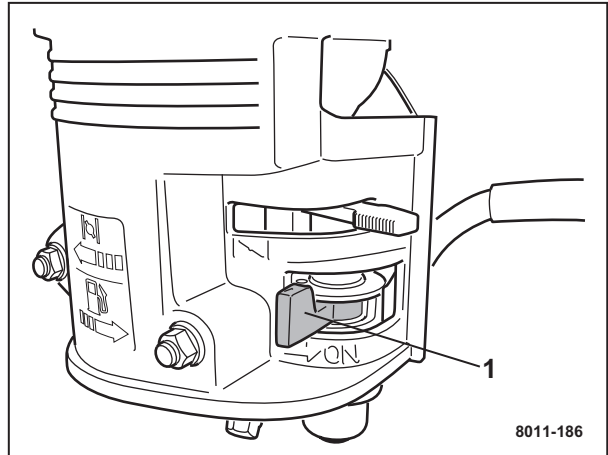

1. Bränslekran

2. Skruva loss sedimenteringsbehållaren (2). Se till att du inte tappar bort O-ringen (1).
3. Rengör behållaren och O-ringen med ett lösningsmedel och torka noggrant.
4. Sätt tillbaka O-ringen i spåret och montera föroreningsbehållaren. Dra åt den försiktigt så att du inte skadar gängorna.
5. Ställ bränslekranen på ON och kontrollera att inget läckage förekommer. Vid läckage, byt O-ringen.

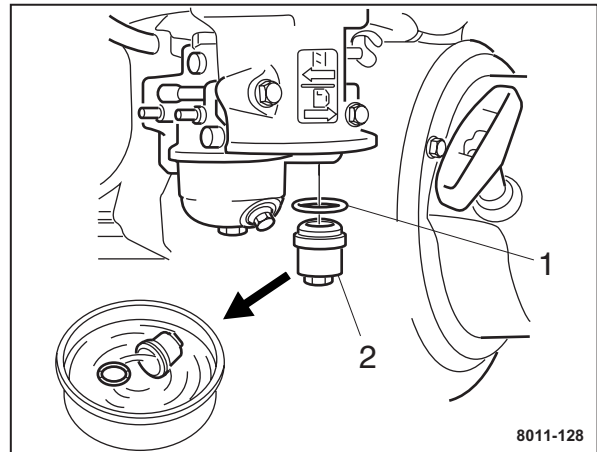

# UNDERHÅLL

## Tändningssystem

Motorn är utrustad med ett elektroniskt tändningssystem. Det är bara tändstiftet som kräver något underhåll.

Rekommenderat tändstift anges i "Tekniska data".

### VIKTIG INFORMATION

**Montering av felaktig tändstiftstyp kan skada motorn.**

1. Lossa tändningens kabelsko och rengör runt tändstiftet.
2. Skruva av tändstiftet med en 21 mm (13/16") tändstiftsnyckel.
3. Kontrollera tändstiftets skick. Byt tändstiftet om elektroderna är avbrända eller om isoleringen har sprickor eller är skadad. Rengör tändstiftselektroderna med en stålborste om stiftet ska återanvändas.
4. Mät elektrodavståndet med ett bladmått. Elektrodavståndet ska vara 0,7 - 0,8 mm. Justera vid behov genom att böja den yttre elektroden.
5. Sätt tillbaka tändstiftet. Skruva i det för hand så att du inte riskerar att skada gängorna.

### VIKTIG INFORMATION

**Otillräckligt åtdragna tändstift kan orsaka överhettning och skada motorn. För hård åtdragning av tändstiftet kan skada gängan i topplocket.**

6. När tändstiftet bottnar, dra åt det med en tändstiftsnyckel så att tätningsbrickan pressas ihop. Ett använt tändstift ska dras åt 1/8 – 1/4 varv sedan det bottnat. Ett nytt tändstift ska dras åt 1/2 varv sedan det bottnat.
7. Byt ut tändkabelskon.

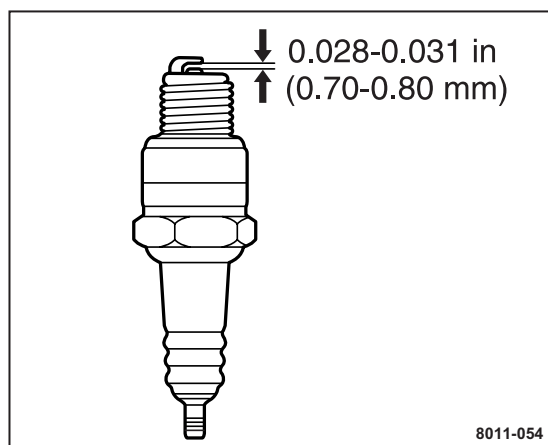
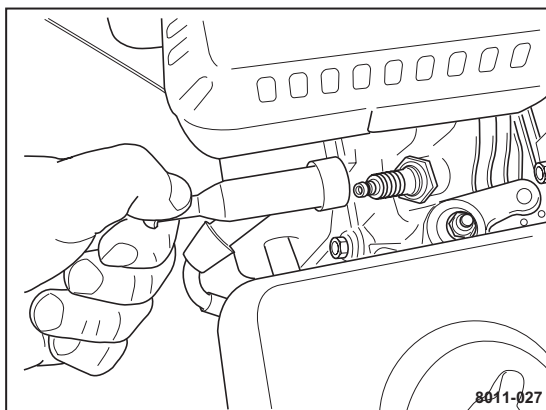

# UNDERHÅLL

## Justering av drivrem

Justera varje vecka.



## Kontrollera kniven

För bästa torvskärning är det viktigt att kniven är skarp och oskadad.



Knivar som är spruckna eller har djupa jack i eggen ska bytas.

Kontrollera knivfästena.

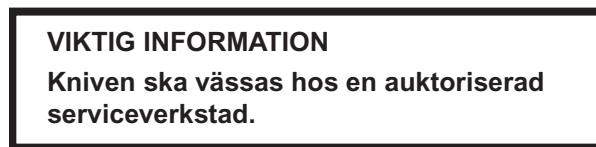

Byt alltid knivar som gått sönder i samband med en ev. kollision. Låt serviceverkstaden bedöma om knivarna kan repareras/slipas eller måste bytas ut.

## Knivslitage

Torvskärarknivar kan slitas ut väldigt fort vid vissa markförhållanden. Byt ut kniven när den slitits ner till 3,8 cm eller mindre. Slipa inte knivens underdel.

Håll knivens kanter skärpta.

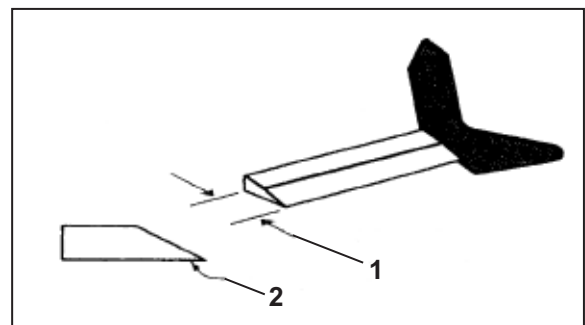

1. 1 1/2" eller mindre
2. Slipa inte undersidan

---

# UNDERHÅLL

---

## Byte av kniv:



Ta bort de sex (6) skruvarna som håller fast kniven vid sidoarmarna.

Montera den nya kniven med medföljande nya delar. Dra åt till 42 Nm (31 ft/lbs).

### Rembyte:

- Ta bort övre kåpan.
- Dra av remmen från övre remskivan.
- Ta bort remmen och ersätt den.

### Justera kedjespänningen

Justera varje vecka.

#### Övre kedja

- Behöver inte ställas in.

#### Nedre kedja

- Ta av kedjeskyddet.
- Tippa över torvskäraren så att den vilar på den främre vikten.
- Dra åt kedjesträckarens 1/2"-låsmutter tills #40-kedjan ger efter ca. 6 mm) på mitten.
- Montera kedjeskyddet.
- Tippa tillbaka torvskäraren.

### Kedjebyte

#### Övre kedja

- Ta bort drivremmen.
- Ta bort remaktiveringsfjädern och -vajern
- Ta bort kedjespänningsfjädern.
- Ta bort kedjehållaren (på motorn).
- Ta bort kedjan.

#### Nedre kedja

- Ta bort kedjelåset på den gamla kedjan och haka fast den nya kedjan i den gamla.
- Dra i den fria änden av den gamla kedjan tills du har dragit igenom den nya kedjan.
- Sätt ihop kedjan med det nya kedjelåset.

---

# UNDERHÅLL

---

## Tvåminutersregeln

Maskinen får fällas bakåt eller åt sidan för att underlätta rengöring och service, men **inte längre än 2 minuter**.

Om maskinen står kvar i den här positionen för länge kan motorn skadas genom att bensin tränger in i vevhuset. Om det skulle inträffa, byt olja i motorn en extra gång. Ta loss tändstiftet och dra runt motorn ett par varv med starthandtaget innan du startar motorn igen.



**Använd skyddsglasögon när du rengör och tvättar.**

## Rengöring och tvätt

Med regelbunden tvätt och rengöring ökar maskinens livslängd. Gör till en vana att rengöra maskinen direkt efter användning.

Kontrollera att tanklocket är ordentligt stängt, innan du spolar av maskinen, så slipper du få vatten i tanken.

Spruta inte vatten på motorn, undvik högtryckstvätt eller ångrengörare.

Smörj maskinen efter rengöringen. Det är särskilt viktigt om maskinen ska ställas undan för förvaring.

När skärkniven är borta, lägg på tunt med maskinolja för att förhindra rost.

---

# SMÖRJNING

---

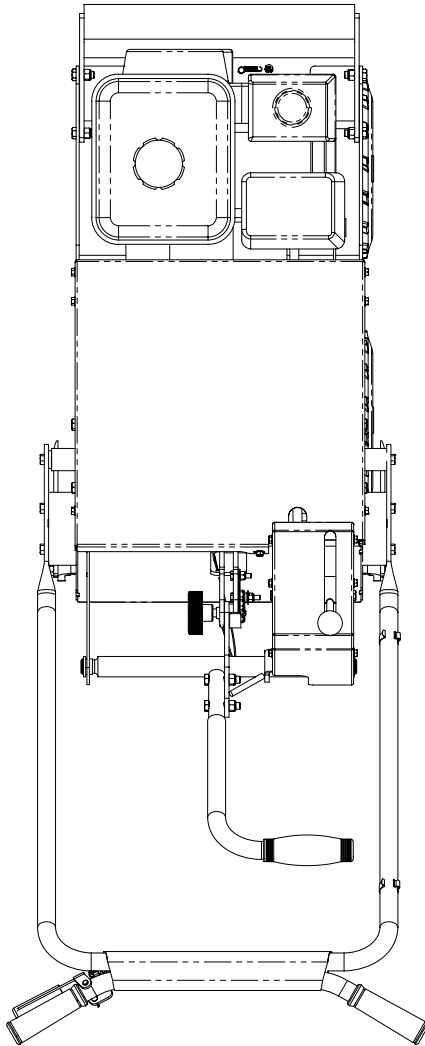

1. Smörj och justera kedjor - varje vecka
2. Kontrollera remspänningen - varje vecka
3. Kontrollera kniven, särskilt sidorna - varje vecka
4. Leder, rengör och olja in - varje månad
5. Kontrollera motorns varvtal (bör vara maximalt 3000 RPM)
6. Kontrollera fästen - dagligen

# SMÖRJNING

## 1. Motorolja

Motorn ska vara varm (men inte het) när du byter olja. Varm olja rinner snabbare och det blir mindre gammal olja kvar inne i motorn.

1. Ställ ett lämpligt uppsamlingskärl under oljeavtappningspluggen. Ta loss oljemätstickan och oljeavtappningskruven (5) på motorns vänstra sida.

Tips: Gör en ränna av en bit kartong så kan du leda oljan rakt ner i uppsamlingskärlet, utan att smutsa ned maskinen.

2. Låt all olja rinna ner i uppsamlingskärlet. Sätt därefter tillbaka oljepluggen. Dra åt den försiktigt.

### VIKTIG INFORMATION

**Begagnad motorolja utgör en hälsofara och får enligt lag inte hällas ut på marken eller i naturen – den ska alltid lämnas in hos en verkstad eller lämplig återvinningsstation. Undvik hudkontakt, tvätta bort eventuellt spill med tvål och vatten.**

3. Se till att maskinen står parkerad på plant underlag. Fyll på ny olja med korrekt viskositet enligt diagrammet, API Service SF-SG, tills den övre markeringen på mätstickan = gängorna på oljemätstickan (2). Motorn rymmer 0,6 l olja. När du kontrollerar oljenivån ska mätstickan **inte** skruvas i.
4. Kontrollera att gummipackningen sitter på plats och skruva fast oljestickan igen. **SKRUVA INTE I FÖR HÅRT**, för då kan gängorna skadas.
5. Torka upp ev. oljespill.

### Kontroll av motorns oljenivå.

Se till att maskinen står parkerad på plant underlag med motorn avstängd när du kontrollerar oljenivån.

1. Skruva ur oljestickan, torka av den med torkpapper eller en luddfri trasa.
2. Stick ner oljestickan utan att skruva i den. Dra upp den igen och läs av nivån på stickan.
3. Fyll vid behov på motorolja upp till kanten på mätstickans hål. Oljetyp, se ovan.



### VARNING!

**Motoroljan kan vara mycket het om du tappar av den direkt när du har stannat motorn. Låt motorn svalna något.**

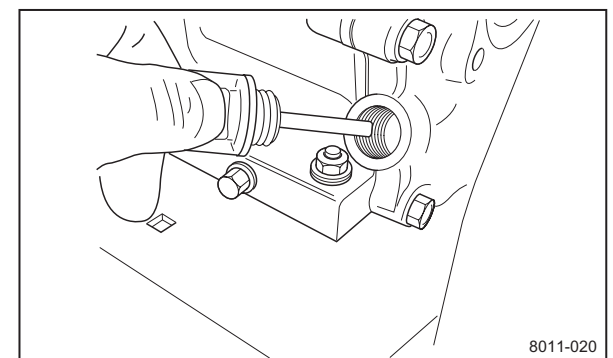
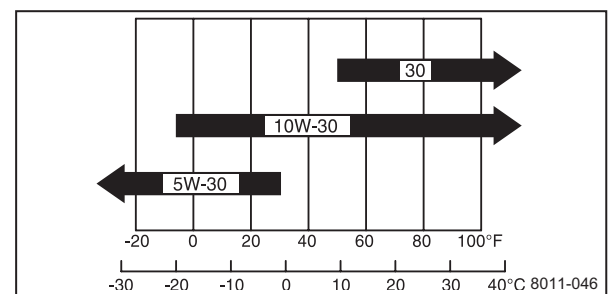
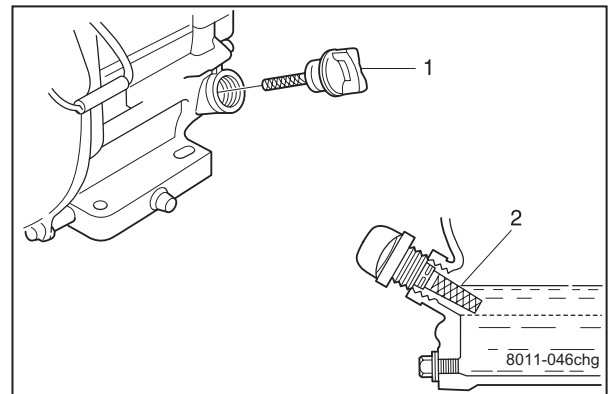
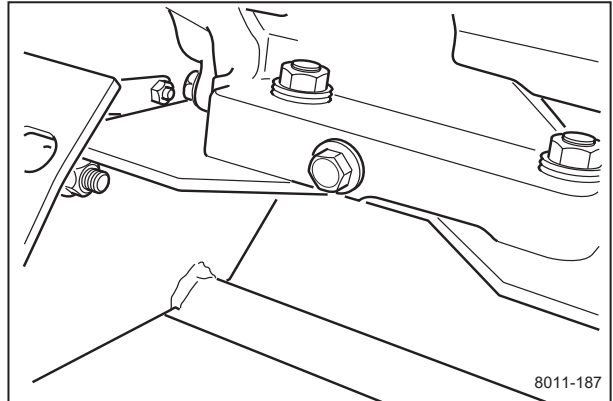



---

# SMÖRJNING

---

4. Kontrollera att gummipackningen sitter på plats och skruva fast oljestickan igen. SKRUVA INTE i för hårt, för då kan gängorna skadas.

## 2. Kedjor



Smörj och justera kedjorna varje vecka

# MOMENTTABELL

## ÅDRAGSMOMENT SKRUVAR MED SEXKANTHUVUD



De åtdragningsmoment som visas ska ses som en allmän riktlinje då specifika moment inte anges.

### U.S.A-norm

Klass	SAE Klass 5 		SAE Klass 8 		Flänslåsskruv med flänslåsmutter	
	ft./lbs	Nm	ft./lbs	Nm	ft./lbs	Nm
Bultkärna (diameter i tum, fin- eller grovgänga)	1/4	9	12	13	18	
	5/16	18	24	28	38	24 33
	3/8	31	42	46	62	40 54
	7/16	50	68	75	108	
	1/2	75	102	115	156	
	9/16	110	150	165	224	
	5/8	150	203	225	305	
	3/4	250	339	370	502	
	7/8	378	513	591	801	
	1	583	790	893	1211	
	1 1/8	782	1060	1410	1912	

Klass 5 - Lägsta kommersiella kvalitet (lägre kvalitet rekommenderas inte)

### Metrisk norm

Klass	Klass 8.8 		Klass 10.9 		Klass 12.9 	
	ft./lbs	Nm	ft./lbs	Nm	ft./lbs	Nm
Bultkärna (diameter i millimeter, fin- eller grovgänga)	M4	1.5	2	2.2	3	2.7 3.6
	M5	3	4	4.5	6	5.2 7
	M6	5.2	7	7.5	10	8.2 11
	M7	8.2	11	12	16	15 2
	M8	13.5	18	18.8	25	21.8 29
	M10	24	32	35.2	47	43.5 58
	M12	43.5	58	62.2	83	75 100
	M14	70.5	94	100	133	119 159
	M16	108	144	147	196	176 235
	M18	142	190	202	269	242 323
	M20	195	260	275	366	330 440
	M22	276	368	390	520	471 628
	M24	353	470	498	664	596 794
	M27	530	707	474	996	904 1205

---

# FELSÖKNINGSSCHEMA

---



**WARNING:** Innan service utförs på maskinen **MÅSTE** motorn stängas av.

Problem	Åtgärd/kommentar
Transmissionsaxel avbruten.	<ul style="list-style-type: none"><li>• Se till att inget skräp har fastnat i transmissionskedjan eller runt den utgående axeln.</li><li>• Kontrollera att maskinens bukplåt är installerad.</li><li>• Kontakta närmaste serviceverkstad.</li></ul>
Drivhjulen drar inte.	<ul style="list-style-type: none"><li>• Kontrollera att drivkedjan ligger på alla kedjehjul.</li><li>• Kontrollera att drivkedjan ligger på alla kedjehjul.</li><li>• Kontrollera att kedjesträckerfjäders sitter på.</li><li>• Kontrollera att växellänksystemet är fäst vid växelspaken och vid vinkelarmen och att stängänden är fäst på vinkelarmen och transmissionsarmen.</li><li>• Kontrollera att kedjehjulen är rätt inställda.</li></ul>
Maskinen växlar ur.	<ul style="list-style-type: none"><li>• Justera växellänksystemet. Dra åt växelspakens styrbult som håller växelspaken på plats.</li></ul>
Bussning på djupinställningsenheten slits snabbt	<ul style="list-style-type: none"><li>• Bussningarna är förslitningsdelar.</li><li>• Kontrollera att maxvarvtalet är rätt inställt på 3000.</li></ul> <p>Se teknisk bulletin om gasvajerinställning.</p>
Den rätvinkliga transmissionsdrivningen läcker.	<ul style="list-style-type: none"><li>• Kontakta närmaste Tecumseh-återförsäljare eller serviceverkstad.</li></ul>
Vilket varvtal skall motorn vara inställd på?	<ul style="list-style-type: none"><li>• 3000 RPM maximum.</li></ul>
Drivkedjan hoppar av, kedjehjulet slits.	<p>Transmissionens ingående kedjehjul är fast (ej justerbart) och kil och låsring håller den på plats.</p> <ul style="list-style-type: none"><li>• Byt ut spännkedjehjulet om det har en böjd eller vriden hållare eller böjda kuggar.</li><li>• Kontrollera kedjespänningen mellan axelkedjehjulen (1/4" - 3/8" böjning på mitten).</li></ul>
Remskivorna håller sig inte på plats eller lossnar.	<ul style="list-style-type: none"><li>• Kontrollera om axel, remskivor eller kilar är skadade.</li><li>• Byt ut skadade delar.</li></ul>

---

# FELSÖKNINGSSCHEMA

---



**VARNING:** Innan service utförs på maskinen **MÅSTE** motorn stängas av.

Problem	Åtgärd/kommentar
Knivbyte	<ul style="list-style-type: none"><li>• Byt ut kniven när den slitits ner till 1 1/2" eller 3,8 cm från skäregg till bakkant.</li><li>• Slipa kniven endast ovanifrån. Håll underdelen platt.</li><li>• Slipa knivsidorna endast från utsidan.</li></ul>
Kniven rör sig inte eller slutar skära.	<ul style="list-style-type: none"><li>• Om operatören försöker skära djupare än 2 1/2", genom att ställa maskinen på bakhjulen samtidigt som man skär kan maskinen skära för djupt.</li><li>• Kontrollera att kniven är slipad.</li><li>• Fukt, olja eller fett på remmen får den att slira. Byt ut den mot en Husqvarna-rem.</li><li>• Remspänningen kan ökas genom att man drar åt vajerspännarmuttern.</li></ul>
Kniven kopplar inte ur.	<p>Ny maskin/rem:</p> <ul style="list-style-type: none"><li>• Kör maskinen med kniven inkopplad tills remmen sträcks ut.</li></ul> <p>Gammal maskin/rem:</p> <ul style="list-style-type: none"><li>• Kontrollera att rätt Husqvarna-rem används. Om inte, byt ut den mot en Husqvarna-rem. (Mycket viktigt!).</li><li>• Remsträckarskivans ställskruv är för hårt åtdragen eller i behov av smörjning.</li><li>• Remsträckarskivans returfjäder kan vara trasig eller ha lossnat från sina fästen. Sätt tillbaka den eller byt vid behov.</li></ul>
Remmen åker av.	<ul style="list-style-type: none"><li>• Varvtalet kan vara för högt. Ställ in på 3000 RPM.</li><li>• Byt ut remsträckarskivans arm om denna är böjd.</li></ul>

---

# FELSÖKNINGSSCHEMA

---



**WARNING:** Innan service utförs på maskinen **MÅSTE** motorn stängas av.

Problem	Åtgärd/kommentar
Remmen är glatt eller slirar.	<ul style="list-style-type: none"><li>• Begränsa skärdjupet till 2 1/2" eller 6,4 cm.</li><li>• Om knivupplyftningsfjädrarna är utslitna kommer kniven att skära för djupt, vilket gör att remmen slirar. Byt ut vid behov.</li><li>• Se till att maximalt varvtal inte överstiger 3000.</li><li>• Kontrollera att rätt Husqvarna-rem används. Om inte, byt ut den mot en Husqvarna-rem.</li><li>• Kontrollera om remspänningskabeln har hamnat utanför remskivan. Lägg i vajern i remskivan och tryck åt hållarens sidor för att göra avståndet till remskivan så litet som möjligt.</li><li>• Om växellådans remskiva eller motorremskivan är våt, oljig eller skadad, rengör den eller byt ut den.</li><li>• Remspänningen kan ökas genom att man drar åt remspänningsmuttern.</li></ul>
Enheten kryper fram.	<p>Transmissionen innehåller en centrifugalkoppling och kan röra sig om den lämnas i växelläge. En mindre rörelse är normalt p.g.a.smörjmedelmotståndet mellan kopplingsplattorna. Och alltför tjockt smörjmedel i centrifugalkopplingen kan också orsaka krypning.</p> <p>Använd 10W - 30 olja.</p> <ul style="list-style-type: none"><li>• Koppla in neutralläget - maskinen rör sig inte.</li><li>• Varvtalet vid tomgång bör ligga på 1 400 (+200/-150) RPM. Kopplingen kopplar in vid 1 800 RPM. Ett högt tomgångsvarvtal ge upphov till krypning.</li><li>• Om maskinen fortsätter att krypa, kontakta närmaste Husqvarna-återförsäljare eller serviceverkstad.</li></ul>
Skruvarna går sönder.	<ul style="list-style-type: none"><li>• Maskinens vibrationer kan få skruvarna att lossna. Kontrollera och dra åt skruvarna med jämna mellanrum.</li></ul>
Däcken slits ut för fort.	<ul style="list-style-type: none"><li>• Däckslitage är något normalt som man måste räkna med. Om man kör maskinen på mycket hårda eller nötande ytor kan slitaget gå snabbare än normalt.</li></ul>

# FÖRVARING

## Vinterförvaring

Efter avslutad klippningssäsong (eller om maskinen ska stå oanvänd längre än 30 dagar) ska maskinen förberedas för förvaring. Bränsle som får stå under en längre tid (30 dagar eller mer) kan efterlämna klibbiga rester som riskerar att sätta igen förgasaren och störa motorns funktion.

Bränslestabiliseringsmedel är en godtagbar metod att undvika kletiga rester under förvaring.

Vid användning av alkylatbensin (Aspen) krävs inget stabiliseringsmedel eftersom bränslet är stabilt. Du bör emellertid undvika att växla mellan vanlig bensin och alkylatbensin eftersom det kan leda till att känsliga gummikomponenter hårdnar. Tillsätt stabiliseringsmedel till bränsletanken eller förvaringsdunken. Blanda alltid enligt det förhållande som stabiliseringsmedlets tillverkare rekommenderar. Kör alltid motorn i minst tio minuter sedan du blandat i stabiliseringsmedlet, så att det når fram till förgasaren. **DU SKA INTE tömma tanken och förgasaren om du har tillsatt stabiliseringsmedel.**



### VARNING!

Förvara aldrig en maskin med bränsle i tanken inomhus eller i dåligt ventilerade lokaler där bränsleångorna kan komma i kontakt med öppen eld, gnistor eller pilotlågor i värmepannor, varmvattenberedare, torkskåp etc. Hantera bränslet varsamt. Det är mycket brandfarligt och vårdslös hantering kan orsaka allvarliga skador på personer och egendom. Tappa över bränslet till en godkänd dunk och gör det utomhus, långt från öppen eld. Använd aldrig bensin för rengöring. Använd avfettningsmedel och varmt vatten i stället.

## Service

Vid beställning av reservdelar, ange alltid inköpsår, modell, typ och serienummer.

Använd endast Husqvarna originaldelar.

En årlig kontroll hos en auktoriserad serviceverkstad är ett bra sätt att se till så att din maskin är i bästa möjliga skick inför nästa säsong.

Förbered maskinen för förvaring enligt följande steg:

1. Rengör maskinen noggrant, framför allt chassit och arbetsredskapen. Bättra lackskador för att förebygga rostangrepp.
2. Kontrollera att maskinen inte har några slitna eller skadade delar och dra åt eventuella skruvar och muttrar som har lossnat.
3. Byt motorolja och se till att spilloljan omhändertas på rätt sätt.
4. Öppna bränslekranen. Töm bränsletanken (1) och förgasaren (2).

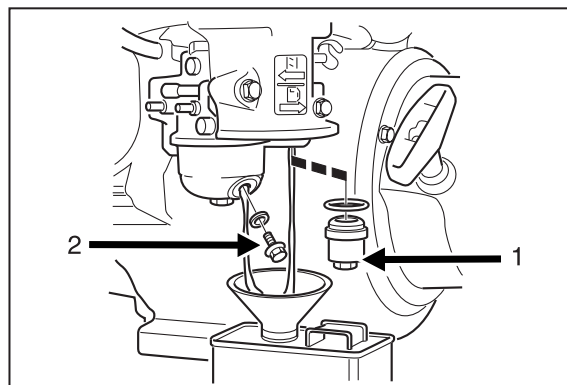

5. Stäng bränslekranen.
6. Skruva ur tändstiftet och håll i ca en matsked motorolja i cylindern. Dra runt motorn så att oljan sprids ut jämnt och skruva sedan tillbaka tändstiftet. Ställ motorn i kompressionsläge med det trekantiga märket på startmekanismens hylsa mitt för det övre hålet på startmekanismen. OBS! Motorn intar kompressionsläge varannan gång kolven rör sig uppåt.

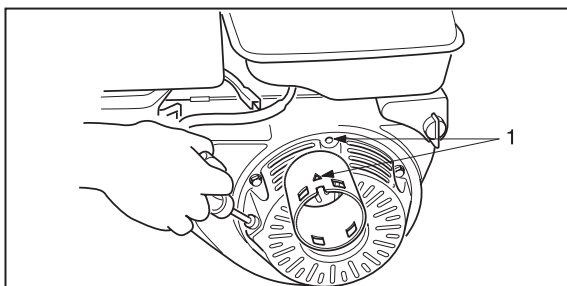

7. Smörj alla fettnipplar, leder och vajrar enligt beskrivningen i kapitlet "Smörjning/smörjschema".
8. Förvara maskinen på en ren, torr plats och täck över den som extra skydd.
9. Täck knivarna med ett tunt lager olja för att undvika rost.

# TEKNISKA DATA

## Tekniska data

Modell	SC18A
Motor	Honda, 4-takts, GX160
Cylindervolym	163 cm <sup>3</sup>
Effekt	5,5 hk (3,8 kW) vid 2900 varv/min
Vridmoment	10,8 Nm vid 2500 RPM
Tomgångsvarvtal	1250 - 1600 RPM
Tändstift	BPR6ES (NGK) - W20EPR-U (DENSO)
Bränsletank, rymd	3,6 l
Däck	Halvpneumatiska, 2,75 X 10 X 1
Drivning	Direkt
Rem	539003106
Koppling	Centrifugal
Skärdjup (max.)	2.5"
Skärbredd	18"
Längd	60"
Bredd	24"
Höjd	36"
Vikt	320 lbs.
Vibration (8 timmar)	9,96 m/s <sup>2</sup>

**För att medge förbättringar kan utföranden och tekniska data bli föremål för ändringar utan särskilt meddelande.**

**Lägg märke till att inga juridiska anspråk kan ställas mot bakgrund av innehållet i den här bruksanvisningen.**

**Använd endast originalreservdelar vid reparationer. Garantin upphör att gälla om andra delar används.**

**Du får inte modifiera eller installera icke standardkomponenter på enheten utan föregående tillstånd från tillverkaren. Modifieringar av själva enheten kan innebära risker eller leda till att enheten går sönder.**

---

# INTYG OM ÖVERENSSTÄMMELSE

---

## **Intyg om överensstämmelse**

Det sitter dekaler på motorn och/eller i motorrummet, där det står att maskinen uppfyller kraven.









1150483-01



2007-02-20