

# **Bruksanvisning**

## **W21**

## **W53**

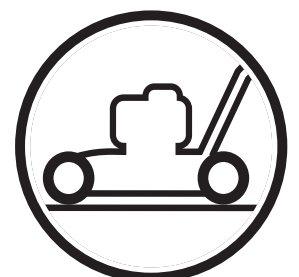

Läs igenom bruksanvisningen noggrant och förstå innehållet innan du använder maskinen.

**Svenska**



# BRUKSANVISNING

## 21" GÅ-BAKOM-GRÄSKLIPPARE

### Innehållsförteckning

<b>Innehållsförteckning</b> .....	<b>1</b>	<b>Underhåll</b> .....	<b>30</b>
<b>Inledning</b> .....	<b>3</b>	Underhållsschema .....	30
Grattis .....	3	Tändningssystem .....	31
Allmänt .....	3	Kontroll av motorns kylflödesintag .....	32
Färd och transport på allmänna vägar .....	3	Kontroll och justering av gasväjer & chokevajer .....	33
Bogsering .....	3	Byte av luftfilter .....	34
Användning .....	3	Byte av bränslefilter .....	35
God service .....	4	Kontroll av däck .....	35
Tillverkningsnummer .....	4	Drivhjul .....	35
<b>Symboler och dekaler</b> .....	<b>5</b>	Kontrollera kilremmarna .....	36
<b>Säkerhetsinstruktioner</b> .....	<b>7</b>	Kontrollera kniven .....	36
Allmänt bruk .....	7	Knivbyte .....	37
Klippning i slutningar .....	9	Växellåda .....	37
Barn .....	10	Gräsuppsamlare .....	38
Underhåll .....	10	Ljuddämpare .....	38
Transport .....	12	Justering av gräsklipparen .....	39
Kundansvar .....	12	Motorjustering .....	40
<b>Reglage</b> .....	<b>13</b>	Rengöring och tvätt .....	40
Reglagens placering .....	13	Fästelement .....	40
Motorvarvtal .....	14	<b>Smörjning</b> .....	<b>41</b>
Bränslekran .....	14	Smörjschema .....	41
Bränslepåfyllning .....	14	Motorsmörjning .....	41
Chokereglage .....	15	<b>Felsökningsschema</b> .....	<b>44</b>
Gasreglage .....	15	<b>Förvaring</b> .....	<b>46</b>
Knivbromskontroll (BBC) .....	16	Vinterförvaring .....	46
Klipphöjd .....	17	Service .....	46
Motorbromsbygel .....	17	<b>Tekniska data</b> .....	<b>47</b>
Motoravstängning .....	18	Specifikationer, vridmoment .....	51
Ändra till uppsamlingsäck bak eller sidoutkast .....	19	<b>Intyg om överensstämmelse</b> .....	<b>52</b>
<b>Användning</b> .....	<b>20</b>	EU-intyg om överensstämmelse .....	52
Innan du startar .....	20	<b>Servicejournal</b> .....	<b>53</b>
Start av motorn .....	21	Leveransservice .....	53
Klippning BBC .....	22	Efter de första 5-8 timmarna .....	54
Klippning självgående .....	25	25-timmarsservice .....	55
Klippning gå-bakom .....	27	50-timmarsservice .....	56
Klipptips .....	28	100-timmarsservice .....	57
Mulchingstips .....	29	300-timmarsservice .....	58
		Minst en gång om året .....	59



**VARNING!**

Om instruktionerna för handhavande inte följs kan det orsaka allvarliga personskador på användaren eller på andra människor. Ägaren ska förstå instruktionerna och se till att endast personer som känner till dessa instruktioner använder gräsklipparen. Var och en som använder gräsklipparen ska var frisk till både kropp och förstånd och får inte vara påverkad av sinnesförändrande ämnen.

---

# INLEDNING

---

## Inledning

### Gratulerar!

Tack för att du valde en gå-bakom-gräsklippare från Husqvarna. Denna maskin är konstruerad för goda prestanda och snabb klippning.

Den här bruksanvisningen är en värdefull handling. Genom att följa anvisningarna (användning, service, underhåll etc.) kan du öka maskinens livslängd och även höja andrahandsvärdet.

Om du säljer maskinen, glöm inte att överlämna även bruksanvisningen till den nya ägaren.

I sista kapitlet i bruksanvisningen finns en servicejournal. Här ska service- och reparationsarbeten dokumenteras. En god journalföring sänker servicekostnaderna för säsongsbundet underhåll och påverkar maskinens andrahandsvärde. Ta med dig bruksanvisningen när du lämnar in maskinen för service.

### Allmänt

I den här bruksanvisningen talar vi om höger och vänster, framåt och bakåt som maskinens normala körriktningar.

Vi arbetar ständigt på att förbättra våra produkter, vilket innebär att specifikationer och utformning kan komma att förändras utan föregående information.

### Färd och transport på allmänna vägar

Kontrollera gällande vägtrafikbestämmelser före transport på allmänna vägar. Om maskinen transporteras ska du alltid använda godkända spännanordningar och se till att maskinen är väl förankrad.

### Bogsering

Den här maskinen får inte bogseras, eftersom drevet kan gå sönder.

### Användning

Denna maskin är konstruerad endast för klippning av gräs i gräsmattor eller annan fri och plan mark utan hinder som stenar, trädstubbar, etc. All annan användning är felaktig. Tillverkarens anvisningar avseende drift, underhåll och reparation måste följas noggrant.

Gräsklippare och all annan eldriven utrustning kan vara farliga om de används på fel sätt. Säker användning kräver ett gott omdöme, varsam hantering i enlighet med instruktioner och sunt förnuft.

Maskinen får bara framföras, underhållas och repareras av personer som är bekanta med maskinens egenskaper och gällande säkerhetsinstruktioner.

Föreskrifter för förebyggande av skador, övriga allmänna säkerhetsbestämmelser, regler för yrkesmässig användning och trafikregler måste utan undantag följas.

Otillåtna ändringar i maskinens konstruktion kan innebära att tillverkaren befrias från ansvar för eventuella skador på personer eller egendom.

---

# INLEDNING

---

## God service

Husqvarnas produkter säljs över hela världen och bara via speciella återförsäljare med komplett serviceåtagande. På så sätt garanterar man att du som kund får tillgång till bästa tänkbara support och service. Innan produkten levereras har den t.ex. inspekterats och justerats av din återförsäljare, som du kan se av certifikatet i Servicejournalen längst bak i den här bruksanvisningen.

När du behöver reservdelar eller support i servicefrågor, garantiärenden, etc. ska du vända dig till följande specialist:

Den här bruksanvisningen tillhör maskin med följande tillverkningsnummer:	Motor	Växellåda

## Tillverkningsnummer

Maskinens tillverkningsnummer hittar du på nummerskylten som sitter på chassit. Nummerskylten anger följande, uppifrån och ner:

- Maskinens typbeteckning (I.D.).
- Tillverkarens typnummer (Model).
- Maskinens serienummer (Serial no.)

Ange alltid typbeteckning och serienummer vid beställning av reservdelar.

Motorns tillverkningsnummer är inpräglad på en av ventilkåporna.

Skylten anger:

- Motormodellen.
- Motortypen.
- Kod

Ange alltid dessa nummer vid beställning av reservdelar.

# SYMBOLER OCH DEKALER

## Symboler och dekaler

De här symbolerna hittar du på maskinen och i bruksanvisningen:

Studera dem noga så att du vet vad de betyder.



Används i den här publikationen för att uppmärksamma läsaren på riskerna för **personskada**, framför allt om läsaren underlåter att följa instruktionerna i bruksanvisningen.

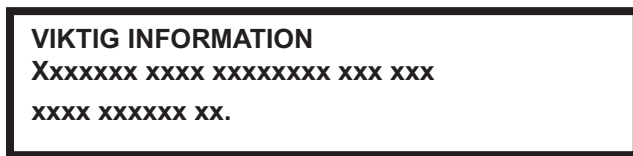

Används i den här publikationen för att uppmärksamma läsaren på riskerna för **materiella skador**, framför allt om instruktionerna i bruksanvisningen inte följs. Används även när det finns risk för felaktig användning eller montering.



Varning!



CE-intyg.  
Endast maskiner för  
europeiska marknaden

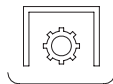

Kraftuttag



Bränsle



Buller till omgivningen  
i överensstämmelse med  
EU-direktiv. Maskinens  
utsläpp anges i kapitlet  
TEKNISKA DATA och  
på dekalerna.



Använd skyddsglasögon



Använd skyddshandskar

Endast maskiner för  
europeiska marknaden

# SYMBOLER OCH DEKALER



Läs igenom  
Bruks-  
anvisningen.

Slå av motorn och ta  
bort tändstiftskabeln  
före utförande av allt  
slags underhåll eller  
reparationsarbete.

Helkroppss-  
exponering  
för kastade  
objekt.

Avkapning  
av fingrar  
& tår.

Öppna inte eller  
ta bort säkerhet  
skydd medan  
motorn är igång.

Håll ett säkert  
avstånd till  
maskinen.



Rörliga, vassa knivar  
under kåpan kan kapa  
av fingrar.



# SÄKERHETSINSTRUKTIONER

## Säkerhetsinstruktioner

De här instruktionerna är till för din säkerhet. Läs dem noggrant.



### VARNING!

Den här symbolen betyder att det finns viktiga säkerhetsinstruktioner som du måste följa. Det gäller din säkerhet.

## Allmän användning

- Läs alla instruktioner i den här bruksanvisningen och på maskinen, innan du startar. Se till att du har förstått all information och att du följer den.
- Lär dig hur du använder maskinen och dess reglage på ett säkert sätt och lär dig att stanna fort. Lär dig också att känna igen säkerhetsskyltarna.
- Se till att maskinen bara körs av vuxna personer som är väl förtrogna med dess användning.
- Se till att ingen annan befinner sig i maskinens närhet när du startar motorn, kopplar in drivningen eller kör maskinen.
- Se till att djur och människor befinner sig på säkert avstånd från maskinen.
- Stäng av maskinen om någon beträder arbetsområdet.
- Ta bort alla föremål från arbetsområdet – stenar, leksaker, ståltrådar etc. – som kan fastna i knivarna och kastas iväg.
- Var uppmärksam på utkastet och rikta det inte mot någon. Använd inte maskinen utan monterat utkast.
- Stanna motorn och se till att den inte kan startas igen, innan du rengör utkastet.
- Tänk på att det är föraren som ansvarar för risker och skador.
- Håll händer och fötter borta från rörliga eller roterande delar. Stå aldrig i närheten av utkastet
- Undvik att dra gräsklipparen baklänges om det inte är absolut nödvändigt. Titta alltid nedåt och bakåt innan och medan du backar.
- Sakta ned innan du svänger.
- Koppla ur klippaggregatet när du inte klipper.

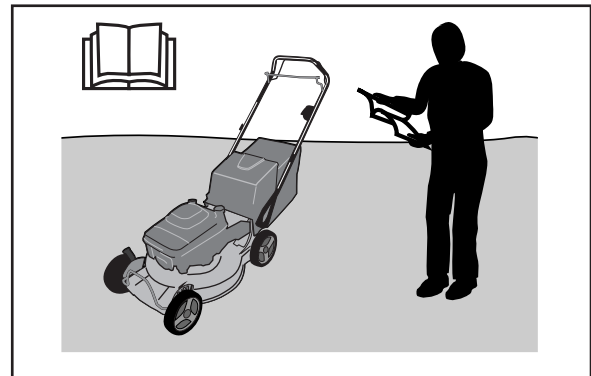

8019-007

Läs bruksanvisningen innan du startar maskinen

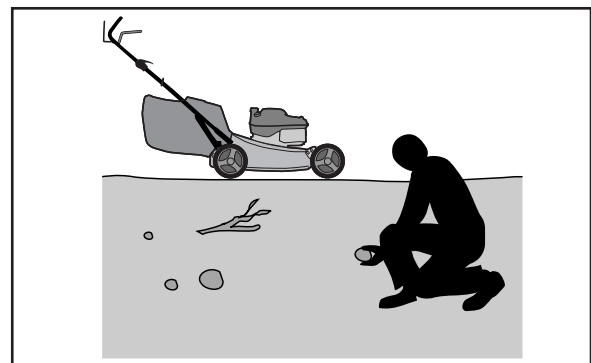

8019-008

Börja med att ta bort alla föremål från den yta som ska klippas

# SÄKERHETSINSTRUKTIONER

- Var försiktig när du klipper runt fasta föremål, så att knivarna inte träffar dem. Kör aldrig över främmande föremål.
- Använd bara maskinen i dagsljus eller där belysningen är god. Håll maskinen på säkert avstånd från hål och andra ojämnheter i marken. Var uppmärksam på andra möjliga risker.
- Använd aldrig maskinen om du är trött, har druckit alkohol eller står under medicinering som kan påverka din syn, ditt omdöme eller din koordinationsförmåga.
- Var uppmärksam på trafiken om du arbetar nära eller korsar en väg.
- Lämna aldrig maskinen obevakad med motorn igång. Stanna alltid motorn innan du lämnar maskinen.
- Låt aldrig barn använda eller arbeta med maskinen och inte heller andra personer som saknar nödvändig erfarenhet. Följ eventuella bestämmelser om minimiålder.



## VARNING!

Avgaserna från motorn och vissa maskindelar innehåller eller avger kemikalier som anses orsaka cancer, fosterskador eller andra skador på fortplantningssystemet. Avgaserna från motorn innehåller kolmonoxid som är en färglös, giftig gas. Använd inte maskinen i slutna utrymmen.

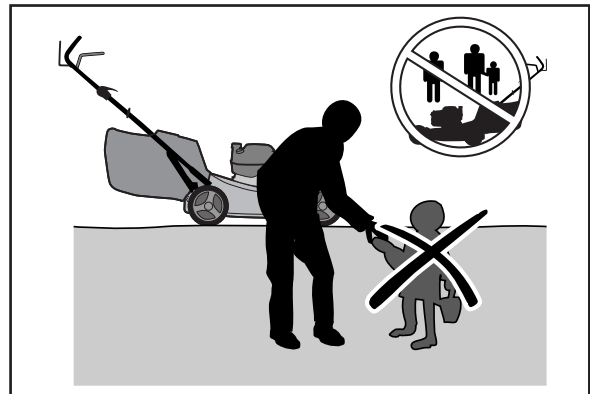

8019-009

Håll barn borta från arbetsområdet



## VARNING!

Använd alltid godkänd personlig skyddsutrustning när du använder maskinen. Personlig skyddsutrustning eliminerar inte skaderisken men den minskar skadornas omfattning i händelse av olycka. Be din återförsäljare om hjälp med att välja rätt utrustning.

- Se till att du alltid har första förband till hands när du använder maskinen.
- Använd aldrig maskinen barfota. Bär alltid skyddsskor eller skyddsstövlar, helst med stålhätta.
- Bär alltid godkända skyddsglasögon eller heltäckande visir vid montage och klippning.
- Bär alltid skyddshandskar när du ska ta i knivarna.
- Bär aldrig löst sittande kläder som riskerar att fastna i rörliga delar.
- Använd hörselskydd så undviker du skador på hörseln.
- Stoppa kniven när du korsar grusgångar, gångvägar eller vägar.

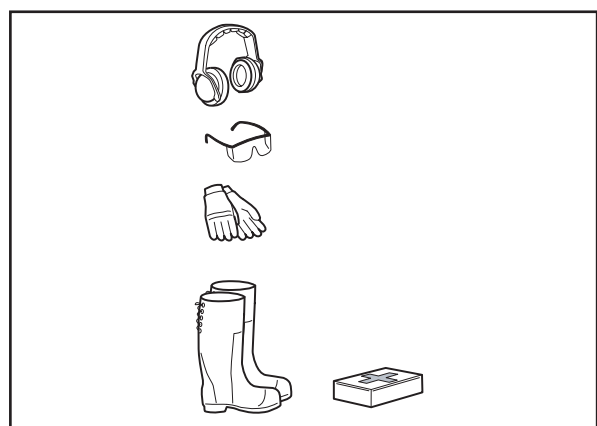

8011-670

Personlig skyddsutrustning

# SÄKERHETSINSTRUKTIONER

- Stäng av motorn och vänta tills kniven stannar helt innan du tar bort gräsupsamlaren.
- Koppla ur framdrivningsmekanismen eller drivkopplingen på klippare som har denna utrustning innan du startar motorn.
- Om utrustningen börjar vibrera onormalt, stoppa motorn och undersök genast orsaken. Vibrationer är vanligen en varning för problem.

## Användning i sluttningar

Körning i sluttningar är ett av de arbetsmoment som innebär störst risk för att föraren ska förlora kontrollen över maskinen eller för att maskinen ska välta, vilket kan leda till svåra skador eller dödsfall. All klippning i sluttningar kräver extra försiktighet. Om du känner dig osäker, klipp inte sluttningen.

### Gör så här:

- Ta bort lösa föremål, t.ex. stenar och trädgrenar.
- Var uppmärksam på och undvik att köra över fåror, hål och gupp. Risker för att maskinen ska välta är större på ojämnt underlag. Långt gräs kan dölja hinder.
- Kör tvärs över sluttningar: aldrig uppför och nedför. Var ytterst försiktig när du byter körriktning i sluttningar.
- Klipp jämnt och långsamt.
- Om maskinen stannar när du kör uppför, backa då sakta nedåt.

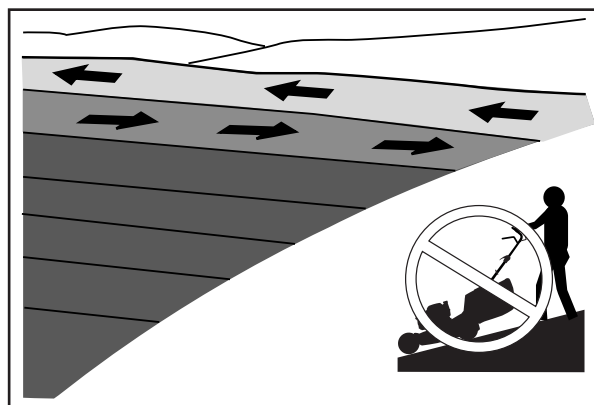

8019-002

*Klipp från sida till sida, inte uppför och nedför.*

### Undvik följande

- **Undvik** att göra plötsliga hastighets- eller riktningssändringar.
- **Kör aldrig** åkgräsklipparen där marken lutar mer än 10°.
- **Klipp inte** nära branter, diken eller stup. Föraren kan förlora fotfästet eller tappa balansen.
- **Klipp inte** vått gräs. Dåligt fotfäste kan leda till att du halkar.
- **Sväng inte** i sluttningar om det inte är nödvändigt, och sväng i så fall om möjligt sakta och gradvis nedför sluttningen.

# SÄKERHETSINSTRUKTIONER

- **Undvik** att starta eller stanna i en sluttning. Om däcken börjar slira, stäng av kniven om maskinen är så konstruerad, eller stäng av motorn och för maskinen långsamt nedför sluttningen.

## Barn

- Allvarliga olyckor kan inträffa om du inte är på din vakt och ser till att inga barn finns i närheten av maskinen. Barn lockas ofta av maskinen och gräsklippningen. Räkna aldrig med att barn stannar kvar där du senast såg dem.
- Håll barn borta från arbetsområdet och under noggrann övervakning av en annan vuxen.
- Håll ögonen öppna och stäng av maskinen om barn beträder arbetsområdet.
- Titta alltid nedåt och bakåt, före och under körning bakåt, så att du upptäcker eventuella småbarn.
- Låt aldrig barn använda maskinen
- Var särskilt uppmärksam nära hörn, buskar, träd och andra föremål som hindrar sikten.

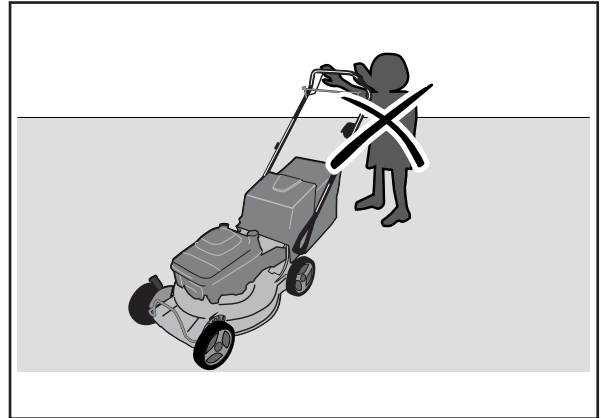

8019-003

Låt aldrig barn använda maskinen

## Underhåll



### VARNING!

Motorn får aldrig startas när någon av skyddsplåtarna för klippaggregatets drivrem är avmonterad.

- Stanna motorn.
- Försök aldrig göra hjulhöjdinställningar med motorn igång.
- Fyll aldrig på bränsle inomhus.
- Bränsle och bränsleångor är giftiga och extremt brandfarliga. Var mycket försiktig vid all hantering av bränsle eftersom vårdslöshet kan orsaka personskador eller brand.
- Bränsle får bara förvaras i behållare som är avsedda för detta ändamål.
- Ta aldrig av bränsletankens lock och fyll aldrig på bränsle, när motorn är igång.



8019-004

Fyll aldrig på bränsle inomhus

# SÄKERHETSINSTRUKTIONER

- Låt motorn svalna innan du fyller på bränsle. Rök inte. Fyll aldrig på bränsle i närheten av gnistor eller öppen eld.
- Vid läckage på bränslesystemet får motorn inte startas förrän problemet har åtgärdats.
- Förvara maskinen och bränslet på ett sådant sätt att det inte finns någon risk för att läckande bränsle eller bränsleångor kan leda till skador.
- Kontrollera bränslenivån före varje användning och lämna plats för bränslet att expandera. Annars kan motor- eller solvärme leda till att bränslet utvidgas och läcker.
- Överfyll inte. Om du spiller bränsle på maskinen, torka upp spillet och låt resten avdunsta innan du startar motorn. Om du har spillt bränsle på kläderna, byt kläder.
- Gräsuppsamlarens komponenter utsätts för slitage, skador och nedbrytning. Det kan leda till att rörliga delar blottläggs eller att föremål slungas iväg. Kontrollera komponenterna ofta och byt till av tillverkaren rekommenderade delar, när så krävs.
- Försäkra dig om att alla skruvar och muttrar är korrekt åtdragna, framför allt knivarnas fästskruvar, och att utrustningen är i gott skick.
- Gör inga förändringar på skyddsutrustningen. Kontrollera regelbundet så att du vet att utrustningen fungerar. Maskinen får aldrig användas med defekta eller demonterade skyddsplåtar, skyddskåpor, säkerhetsbrytare eller annan skyddsutrustning.
- Ändra inte regulatorernas inställningar och kör inte motorn på för högt varvtal. Om du kör motorn på för högt varvtal riskerar du att skada maskinkomponenterna.
- Använd aldrig klipparen inomhus eller i dåligt ventilerade utrymmen. Avgaserna från motorn innehåller kolmonoxid som är en luktlös, giftig och dödlig gas.
- Avbryt och kontrollera utrustningen om du kör över eller på något föremål. Åtgärda eventuella fel innan du startar igen.
- Gör inga justeringar med motorn igång.



## **VARNING!**

**Motorn och avgassystemet blir mycket varma när maskinen används. Risk för brännskador vid beröring.**



**Använd skyddsglasögon vid underhållsarbete.**

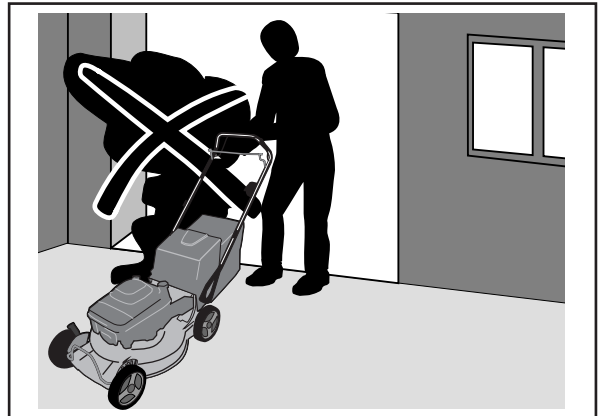

8019-004

*Kör aldrig maskinen i ett slutet utrymme.*

# SÄKERHETSINSTRUKTIONER

- Maskinen är endast provad och godkänd för att användas med den utrustning som medföljer vid leveransen, respektive sådan utrustning som rekommenderas av tillverkaren.
- Knivarna är vassa och kan orsaka skärsår. Täck över knivarna eller bär skyddshandskar när du hanterar dem.
- Finfördelningsknivarna (gröngödsling) används när du önskar en högre klippkvalitet och på ytor som du känner väl.
- Du minskar brandrisken genom att ta bort gräs, löv och annat skräp som kan fastna på maskinen. Låt maskinen svalna innan du ställer in den för förvaring.



8019-006

Rengör enheten regelbundet

## Transport

- Maskinen är tung och kan orsaka allvarliga krosskador. Var särskilt försiktig när den lastas av eller på en bil eller släpkärra.
- Använd en godkänd släpkärra vid transport av maskinen. Fäst maskinen med godkända fästordningar, som band, kedjor eller rep vid transport.
- Kontrollera och följ lokala trafikregler före transport.
- Den här maskinen får inte bogseras, eftersom drevet kan gå sönder.

## Kundansvar

- Läs och iaktta säkerhetsinstruktionerna.
- Sätt upp ett schema för underhåll, skötsel och användning av gräsklipparen.
- Följ anvisningarna i kapitlen "Underhåll" och "Förvaring" i den här bruksanvisningen.



### **WARNING!**

Den här gräsklipparen är utrustad med en förbränningsmotor och får inte användas på eller i närheten av ouppodlad skogsbevuxen, ris- eller gräsbevuxen mark om inte motorns avgassystem förses med ett gnistskydd som uppfyller gällande bestämmelser (i förekommande fall). Om ett gnistskydd används ska användaren se till att det alltid är i funktionsdugligt skick.

Gnistskydd till ljuddämparen kan beställas hos din auktoriserade Husqvarna-återförsäljare.

# REGLAGE

## Reglage

Denna bruksanvisning beskriver gå-bakom-gräsklipparen Husqvarna Pro Push. Gräsklipparen har en Kawasaki-motor.

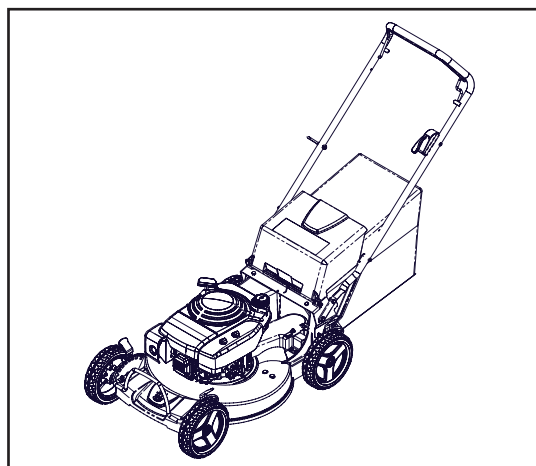

Pro Push Mower

## Reglagens placering

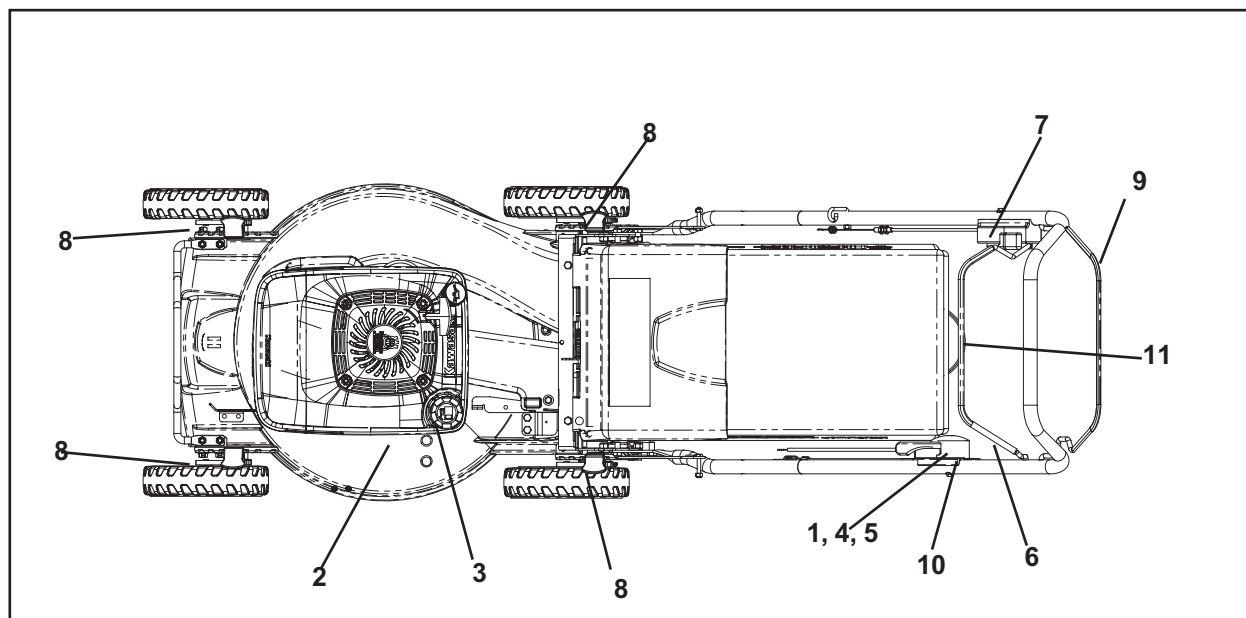

8019-052

## Reglagens placering

	Sidan		Sidan		
1	Motorvarvtal	14	7	BBC-kontroll	16
2	Bränslekran	14	8	Klipphöjd	16
3	Bränsletankslock	14	9	Drivkopplingsbygel	17
4	Chokereglage	15	10	Motoravstängning (BBC)	18
5	Gasreglage	15	11	Motoravstängning (alla övriga modeller)	
6	"Dödmansgrepp" (OPC)				

# REGLAGE

## Motorvarvtal

Motorvarvtalet ställdes in för bästa prestanda på fabriken. Varvtalet är inte ändringsbart

### "Dödmansgrepp" (OPC)

Modeller: W21SBEK, W53SBEK

Din gräsklippare är utrustad med ett förarnärvarosystem (OPC, eller "dödmansgrepp"). Motorn startar vare sig OPC är inkopplad eller inte. Kniven fungerar inte om inte OPC är inkopplad. Om kniven är aktiverad, stannar kniven om man släpper OPC, men motorn stannar inte.

Modeller: W21K, W21SK, W53SEK

Din gräsklippare är utrustad med ett förarnärvarosystem (OPC, eller "dödmansgrepp"). Motorn startar inte om inte OPC dras bakåt. Motorn och kniven slutar gå runt när OPC släpps upp.



**OBS!**

Federala föreskrifter kräver att en motorkontroll ska vara installerad på denna gräsklippare för att minska risken för att skador av kniven. **DU FÅR INTE** under några omständigheter försöka förbigå kontrollens funktion. Kniven går runt när motorn är igång.

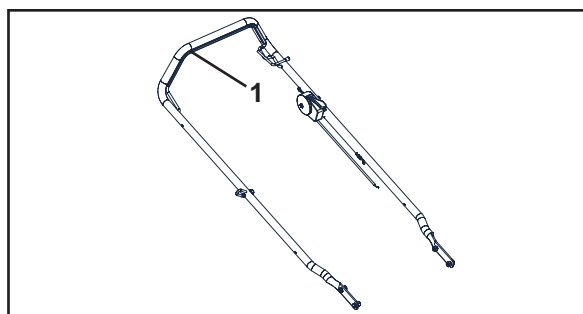

Handtag

1. "Dödmansgrepp" (OPC)  
(Inkopplat läge)

## Bränslekran

Bränslekranen sitter under bränsletanken. Ventilen har två lägen; TILL och FRÅN.

## Bränslepåfyllning

Maskinen har en bränsletank. Tanken rymmer 2,0 l.

Motorn ska köras på minst 85-oktanig blyfri bensin (ej oljeblandad). Du kan med fördel använda miljövänlig alkylatbensin. Se även Tekniska Data angående etanolbränsle. Metanolbränsle rekommenderas inte.

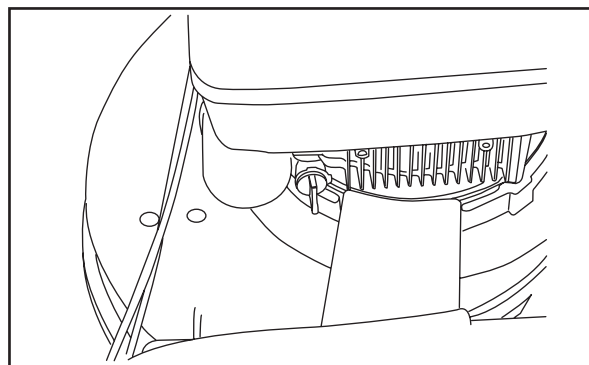

Bränslekran "TILL"

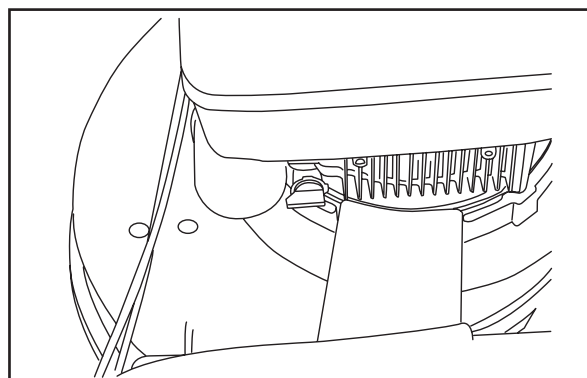

Bränslekran "FRÅN"



# REGLAGE



## VARNING!

Bensin är mycket brandfarligt. Var försiktig, fyll alltid på tanken utomhus (se säkerhetsinstruktionerna).



## VARNING!

Fyll på till nederkanten av påfyllningsröret. Överfyll inte. Torka upp ev. olje- eller bränslespill. Du får inte förvara, spilla eller använda bensin nära öppen eld.

Om du ska köra maskinen när temperaturen understiger 0° C, använd färsk, ren bensin av vinterkvalitet för att underlätta kallstart.

## Chokekontroll (alla modeller)

Choken används vid kallstart för att ge motorn en fetare bränsleblandning.

För kallstart bör gasreglaget skjutas hela vägen förbi läget "FAST" till "CHOKE". När motorn har blivit varm förs gasreglagespaken bakåt till läge "FAST" (kör).

## Gasreglagekontroll (alla modeller)

Gasreglaget styr motorvarvtalet och därmed knivens rotationshastighet. Du rör reglaget framåt eller bakåt för att öka respektive sänka motorvarvtalet.

Undvik långvarig tomgångskörning eftersom det medför risk för att tändstiften blir smutsiga.

**ANVÄND FULL GAS NÄR DU KLIPPER** så får du bästa möjliga prestanda och batteriladdning.

## VIKTIG INFORMATION

Erfarenheten visar att alkoholblandade bränslen (eller bränsle med etanol eller metanol) kan absorbera fukt som leder till separation eller syrabildning vid förvaring. Syrahaltig bensin kan skada en motors bränslesystem under förvaring. För att undvika motorproblem bör därför bränslesystemet tömmas vid förvaring längre än 30 dagar. Töm bränsletanken, starta motorn och låt den gå tills bränsleledningen och förgasaren är tömda. Fyll på färskt bränsle nästa säsong. I kapitlet Förvaring hittar du mer information. Fyll aldrig på motor- eller förgasarrengöringsmedel i bränsletanken. Det kan leda till bestående skador.

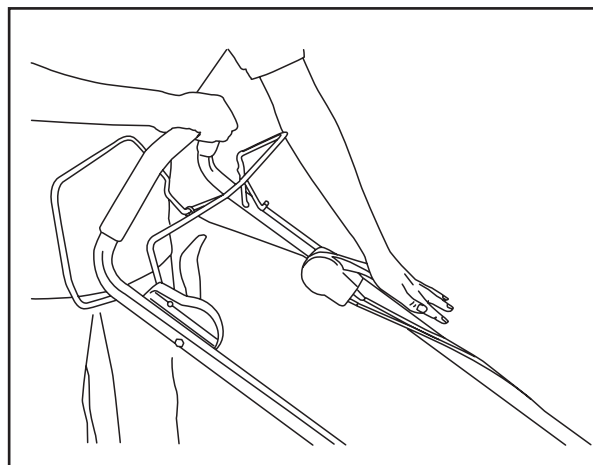

Choke/Gasreglage

# REGLAGE

## Knivbromskontroll (BBC)

Modeller: W21SBK, W53SBEK

Knivbromskontrollen (BBC) kopplar in drivningen av kniven. "Dödmansgreppet" (OPC) måste vara inklämt och motorn måste vara igång för att BBC ska kunna kopplas in.

Bilden visar drivkopplingsbygeln i aktiverat läge för transport. Släpp upp drivkopplingsbygeln för att förhindra rörelser.

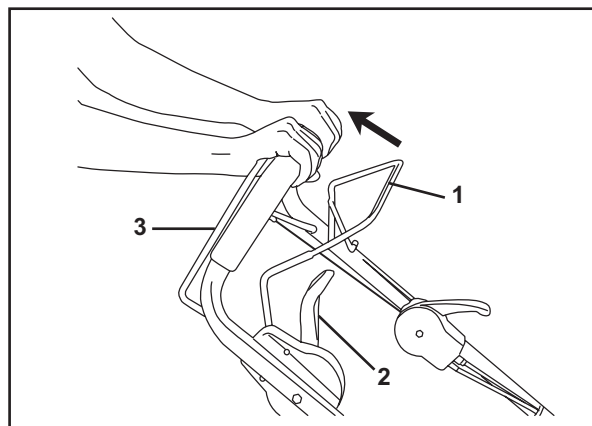

- 1. OPC
- 2. BBC
- 3. Drivkopplingsbygel

För att aktivera BBC, för skjut reglaget framåt som i bilden.

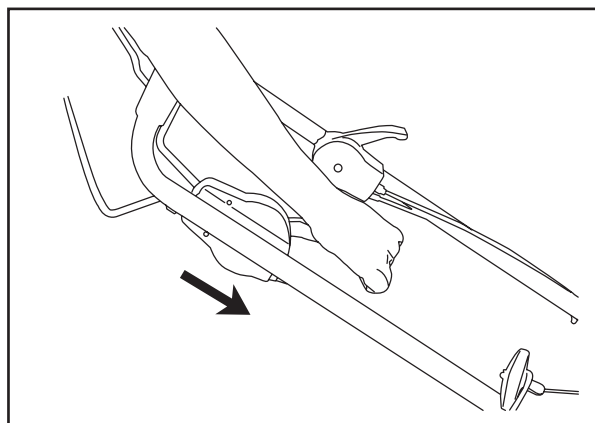

*Aktivera BBC*

För att stoppa knivens rörelse, släpp fri OPC som på bilden.

Bilden visar drivkopplingsbygeln i inkopplat läge.

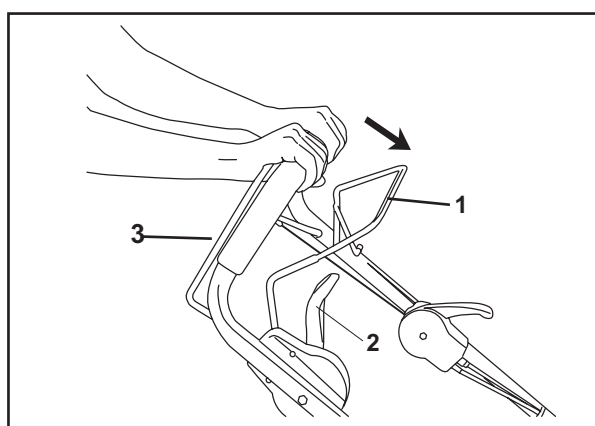

*Stoppa knivar*

- 1. OPC
- 2. BBC-kontroll
- 3. Drivkopplingsbygel

# REGLAGE

## Klipphöjd

Klippaggregatets höjd ställs in genom att man höjer hjulen för låg klippning och sänker hjulen för hög klippning, så att klipphöjden motsvarar dina krav. Mellanäget är bäst för de flesta gräsmattor.

För att ändra klipphöjden, för inställningsspaken i riktning mot hjulet. Rör hjulet uppåt och nedåt så att det passar dina krav. Var nog med att alla hjul får samma inställning.

**OBS!** Inställningen är i rätt läge när plåtfliken går in i hålet i spaken. Med en 9-lägesinställare (om modellen har en sådan) kan spaken ställas i ett läge mellan plåtflikarna.

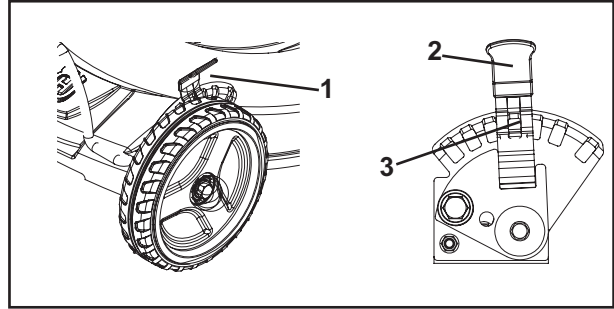

1. Spaken bakåt för att sänka klipparen  
Spaken framåt för att höja gräsklipparen
2. Arm
3. Plåtflik

## Motorbromsbygel

På de modeller som har en motorbromsbygel används den för att koppla in drivhjulen.

Motorbromsbygeln aktiveras genom att man för bygeln framåt för att koppla in drivhjulen. Släpp upp motorbromsbygeln för att hindra bakhjulen från att driva.

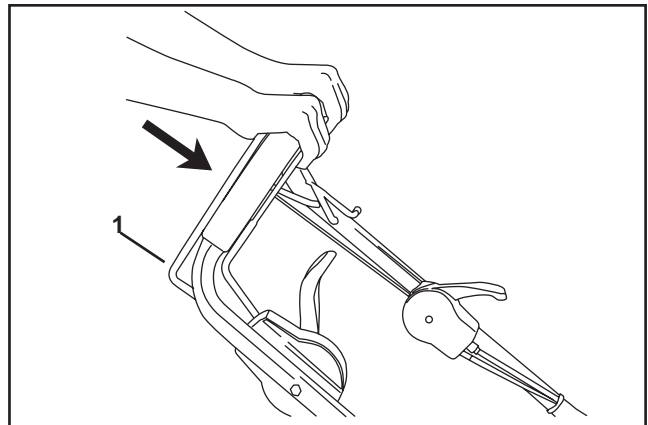

Motorbromsbygel, modeller: W21SBK, W53SBEK

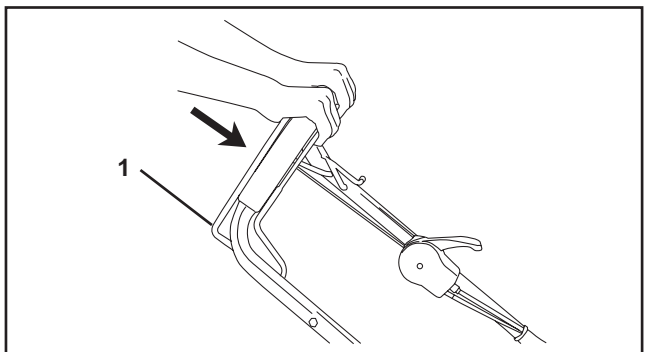

Motorbromsbygel, modeller: W21SK, W53SEK

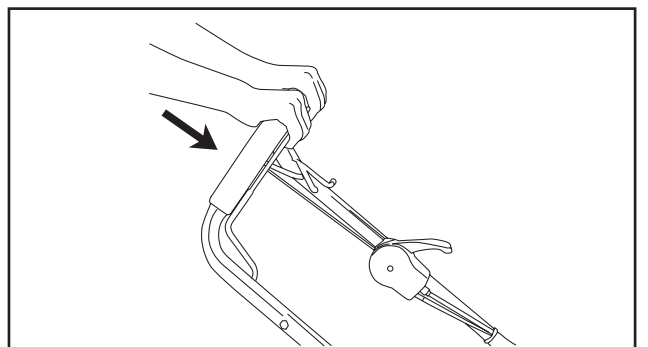

Ingen motorbromsbygel, modell: W21K

# REGLAGE

## Slå av motorn

Modeller: W21SBK, W53SBEK

Släpp upp OPC-bygeln för att stoppa knivarna.  
Dra gasreglaget bakåt för att stanna motorn.

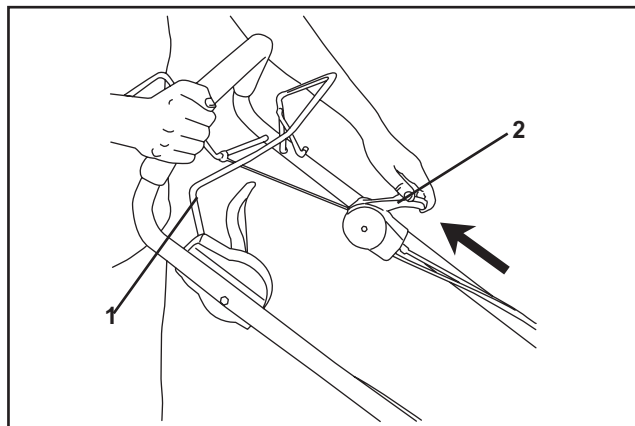

Stanna motorn  
1. OPC-bygel  
2. Gasreglage

Modeller: W21SK, W53SEK

Dra gasreglaget bakåt för låg fart. Släpp OPC-bygeln för att stanna motorn.

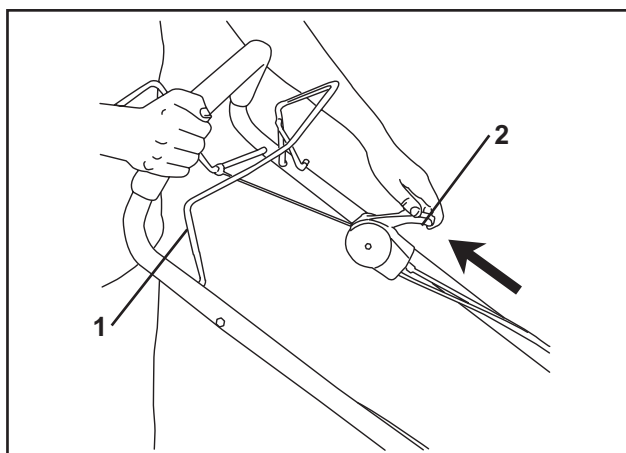

Stanna motorn  
1. OPC-bygel  
2. Gasreglage

Modell: W21K

Dra gasreglaget bakåt för låg fart. Släpp OPC-bygeln för att stanna motorn.

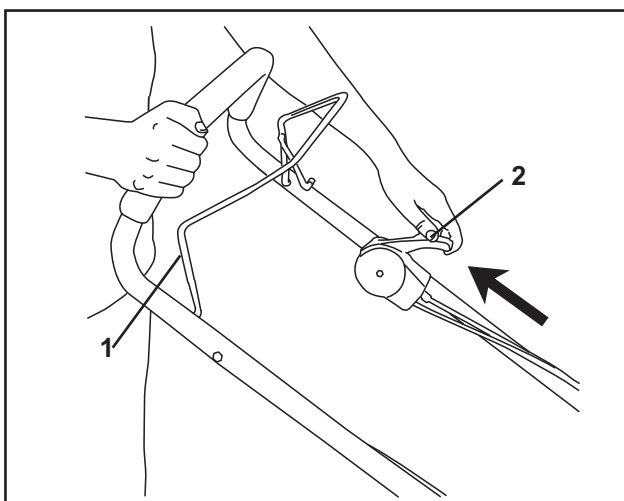

Stanna motorn  
1. OPC-bygel  
2. Gasreglage

En sats för grön gödsling (mulching) kan köpas separat och innehåller kniv och grön gödslingsuttag.

# REGLAGE

## För att ändra gräsklipparen

Din gräsklippare levererades med bakåtkast. För att göra om den för användning med uppsamlingsäck eller sidoutkast:

### UPPSAMLING BAK

- Lyft gräsklipparens baklucka och placera uppsamlarramens krokar på luckans gångjärnsstift
- För att ändra till mulchnings- eller utkastardrift, ta bort gräsuppsamlaren och stäng bakluckan.

### SIDOUTKAST

- Bakluckan måste vara stängd.
- Öppna mulchningsluckan och installera utkastaravlänkaren under luckan.
- Gräsklipparen är nu klar för utkastningsdrift.
- För ändring till mulchning eller gräsuppsamling **MÅSTE** utkastningsavlänkaren tas bort och mulchningsluckan **MÅSTE** vara stängd.

## ENKLA STEG ATT KOMMA IHÅG NÄR DU ÄNDRAR DIN GRÄSKLIPPARE

### FÖR BAKÅTKASTNING

1. Baklucka stängd
2. Mulchningslucka stängd

### FÖR UPPSAMLING BAK

1. Gräsuppsamlare monterad.
2. Mulchningslucka stängd.

### FÖR SIDOUTKASTNING

1. Baklucka stängd
2. Utkastningsavlänkare installerad.

## För att tömma gräsuppsamlare

- Lyft upp gräsuppsamlaren med ramhandtaget.
- Ta bort gräsuppsamlaren med gräsklipppet från gräsklipparstyret.
- Töm klippet från säcken med hjälp av både ramhandtaget och säckhandtaget.

**OBS!** Släpa inte säcken när den ska tömmas. Det sliter på den i onödan.

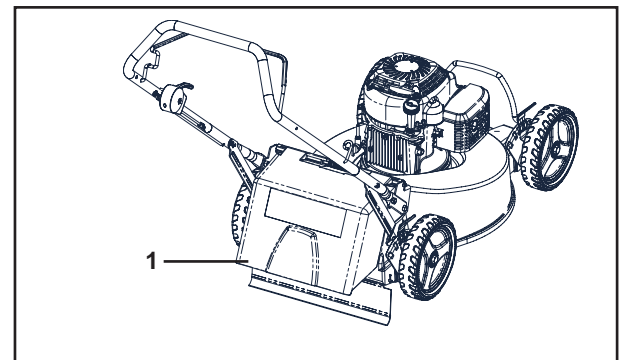
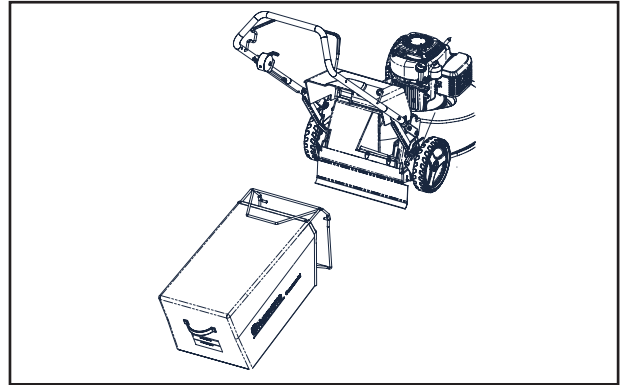

1. Baklucka



### OBS!

**KÖR INTE** gräsklipparen utan att ha bakluckan stängd eller godkänd gräsuppsamlare på plats. Försök **ALDRIG** köra gräsklipparen med bakluckan borttagen eller uppställd.

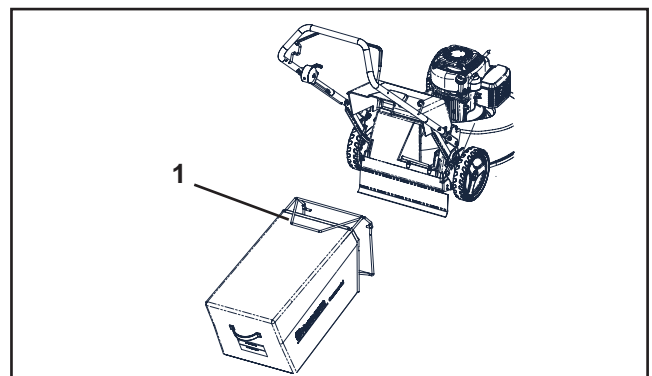

1. Ramhandtag

# DRIFT

## Innan du startar motorn

### FYLL PÅ OLJA

Gräsklipparen levereras utan olja i motorn. Se "MOTORN" i kapitlet "Underhåll" i denna bruksanvisning eller i bruksanvisningen för motorn.

1. Kontrollera att gräsklipparen står plant.
2. Ta ur oljestickan från oljepåfyllningspipen.
3. Motorn rymmer 0,85 l (0,85 qt.) olja. Se "MOTORN" i kapitlet "Underhåll" i denna bruksanvisning eller i bruksanvisningen för motorn.
4. Håll försiktigt i olja. ÖVERFYLL INTE. Vänta en stund så att oljan hinner "sätta sig". Sätt tillbaka oljestickan utan att dra åt och ta sedan ut den igen för att kontrollera oljenivån.

### FYLL PÅ BENSIN

- Fyll bränsletanken till nederkanten av påfyllningsröret. ÖVERFYLL INTE. Använd färsk, ren, blyfri bensin med oktantal 87 eller högre. BLANDA INTE in olja i bensinen. Köp bränsle i sådana kvantiteter att du förbrukar den inom 30 dagar, så att du kan vara säker på att den alltid är färsk.



#### VARNING!

Torka upp ev. olje- eller bränslespill. FÖRVARA INTE, spill inte, använd inte bensin nära öppen eld!

Alkoholblandade bränslen (så kallad gasohol) eller tillsatser av etanol eller metanol kan absorbera fukt, som leder till separation och syrabildning vid förvaring. För att undvika motorproblem bör därför bränslesystemet tömmas vid förvaring längre än 30 dagar. Töm bränsletanken, starta motorn och låt den gå tills bränsleledningen och förgasaren är tömda. Fyll på färskt bränsle nästa säsong. I kapitlet Förvaring hittar du mer information.



#### OBS!

ÖVERFYLL INTE olja i motorn, eftersom den då kommer att ryka vid start.

#### VIKTIG INFORMATION

Kontrollera oljenivån före varje användning. Fyll på olja vid behov. Fyll på till fullmärket på oljemätstickan.

Byt olja efter var 25:e drifttimme eller efter varje säsong. Du kan behöva byta olja oftare under dammiga, smutsiga förhållanden. Se "BYTE AV MOTOROLJA" i kapitlet "Underhåll" i denna bruksanvisning.

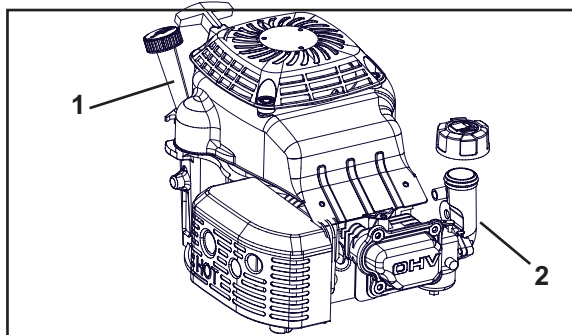

1. Oljemätsticka, oljepåfyllning
2. Bränslepåfyllning



#### OBS!

Fyll aldrig på motor- eller förgasarrengöringsmedel i bränsletanken. Det kan leda till bestående skador.

# DRIFT

## FÖR ATT STOPPA MOTORN

- Släpp upp "dödmansgreppet" för att stoppa motorn.

## START AV MOTORN

**OBS!** På grund av skyddande ytbehandling av motorn kan det bildas en liten mängd rök under den första användningen av produkten. Detta ska betraktas som normalt.

För att starta en kall motor, för fram gasreglaget chokeläget.

Modeller: W21SBK och W53SBEK

Dra energiskt i startmotornsnoret. Det är inte nödvändigt att aktivera OPC-kontrollen. Aktivera inte framdrivningen. När motorn startar, för gasreglaget till högfartsläget. Låt inte startsnöret ryckas tillbaka.

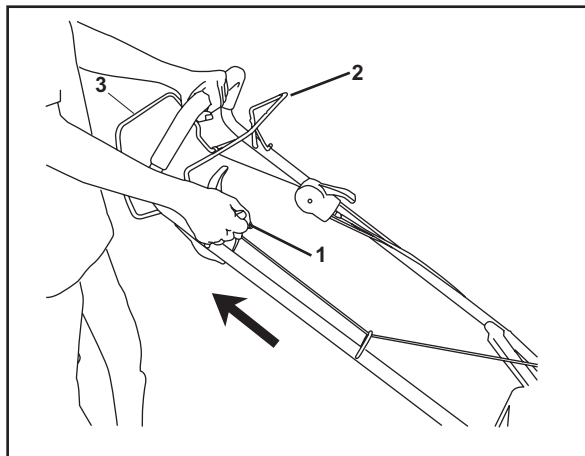

Snörstart, modeller: W21SBK, W53SBEK

1. Startsnöre
2. OPC
3. Drivkopplingsbygel

Modeller: W21SK, W53SEK

Håll in "dödmansgreppet". Aktivera inte framdrivningen. Dra energiskt i startmotornsnoret. När motorn startar, för gasreglaget till högfartsläget. Låt inte startsnöret ryckas tillbaka.

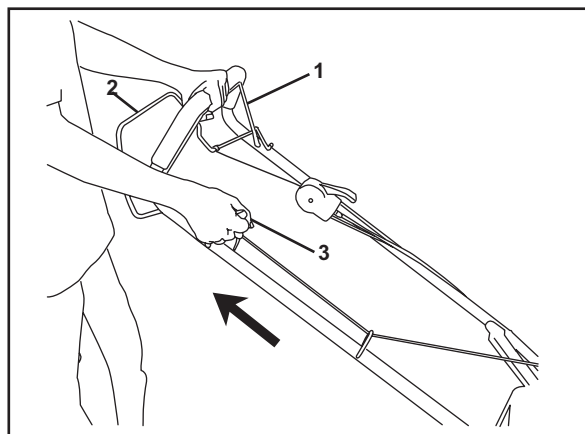

Snörstart, modeller: W21SK, W53SEK

1. OPC i inkopplat läge
2. Drivkopplingsbygel
3. Startsnöre

Modell: W21K

Håll in "dödmansgreppet". Dra energiskt i startmotornsnoret. När motorn startar, för gasreglaget till högfartsläget. Låt inte startsnöret ryckas tillbaka.

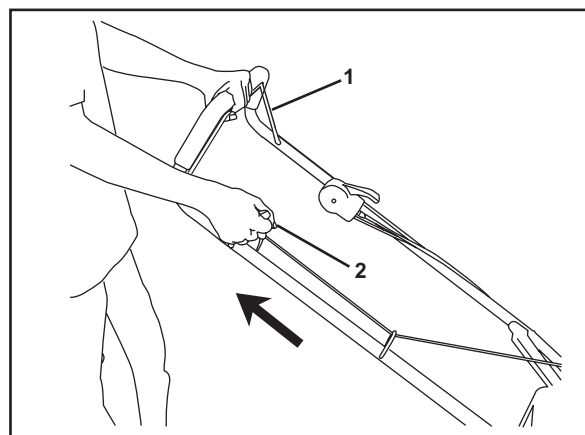

Snörstart, modell: W21K

1. OPC i inkopplat läge
2. Startsnöre

# DRIFT

**OBS!** I kallare väder kan det bli nödvändigt att choka motorn. I varmare väder är det inte säkert att motorn behöver chokas. För mycket choke kan flöda motorn och hindra den från att starta. Om motorn blir sur, vänta ett par minuter innan du försöker starta.

## Växelväljare

Endast självgående modeller med BBC

Modeller: W53SEK, W53SBEK

### Klippning

Förbered området före klippning. Se upp för hinder, avlägsna främmande föremål och se till att arbetsytan är fri från husdjur och åskådare. Kontrollera utrustningen med avseende på bränsle, olja, lösa fästen etc. För vissa dig om att utrustningen är i bästa skick. Rätta till eventuella defekter innan du använder gräsklipparen.

Välj lämplig hastighet med växelspaken.

- Position 1 på växelväljaren är den lägsta hastigheten.
- Läge 2 är för måttlig hastighet.
- Läge 3 är för den snabbaste markdrivinställningen.

För växelspaken till den hastighet som önskas.

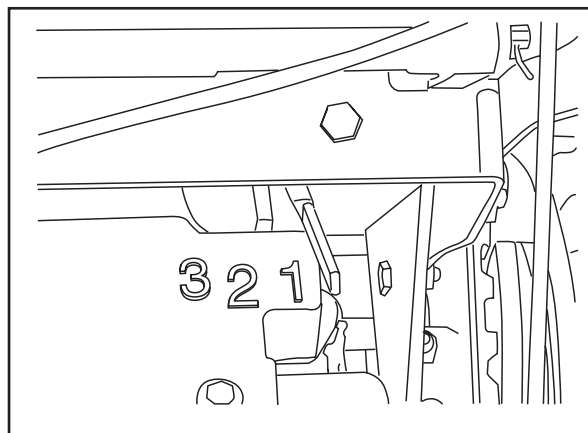

Växelväljare

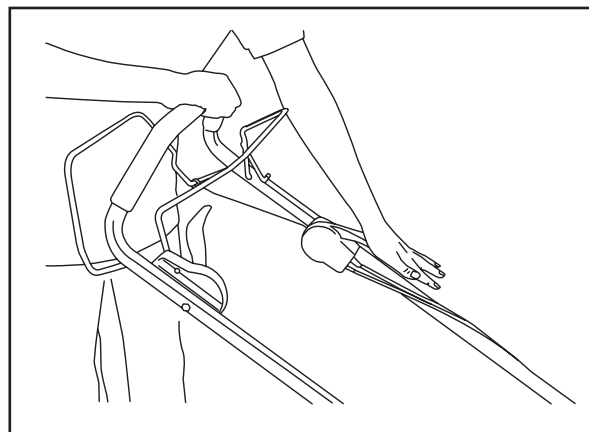

Choke "TILL"

Ställ chokereglaget i läge "TILL".

Starta motorn genom att dra energiskt i startsnöret.

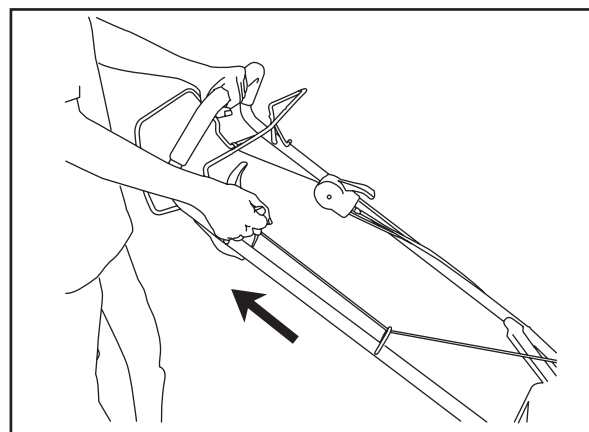

Snörstart



# DRIFT

Sätt gasreglaget på hög hastighet.

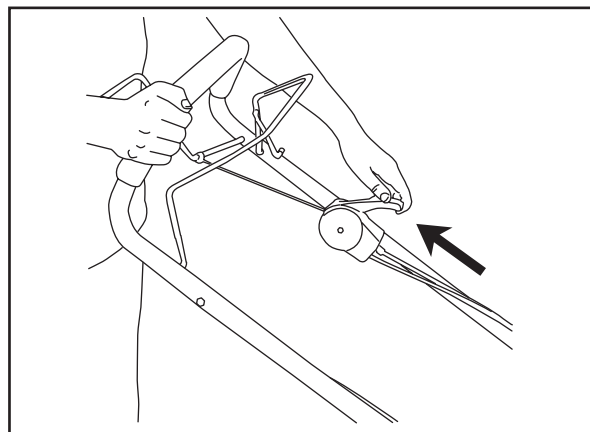

*Sätt gasreglaget på hög hastighet*

Aktivera "dödmansgreppet" (OPC).

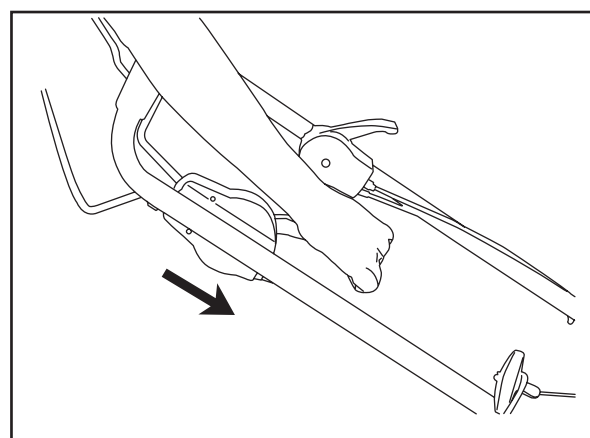

*Aktivera OPC och sedan BBC*

Aktivera knivbromskontrollen (BBC).

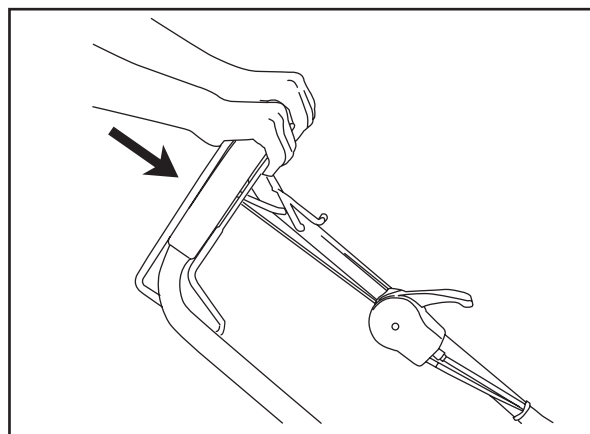

*Aktivera drivkopplingsbygeln*

# DRIFT

Aktivera drivkopplingsbygeln för att börja klippa.

TIPS: För att förlänga kopplingens livslängd bör man undvika att aktivera BBC och starta kniven i högt gräs. Starta kniven i kort gräs eller på en hård, plan yta. Låt kniven komma upp i fart (1-2 sekunder) innan du börjar klippa gräs.

Efter avslutad klippning, släpp upp OPC-bygeln för att stanna knivrotationen.

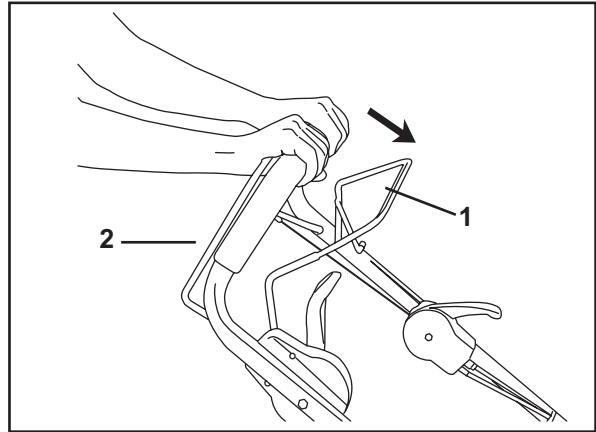

Släpp OPC-bygeln

1. OPC-bygel
2. Drivkopplingsbygel

Släpp upp drivkopplingsbygeln för att stoppa hjulens rotation.

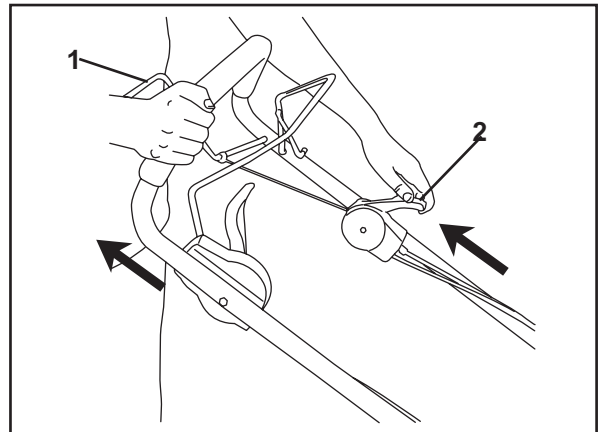

1. Drivkopplingsbygel
2. Gasreglage

Dra gasreglaget bakåt så långt det går för att stoppa motorn.

## Endast självgående modeller

Modeller: W21SK, W53SEK

### Klippning

Förbered området före klippning. Se upp för hinder, avlägsna främmande föremål och se till att arbetsytan är fri från husdjur och åskådare. Kontrollera utrustningen med avseende på bränsle, olja, lösa fästen etc. För vissa dig om att utrustningen är i bästa skick. Rätta till eventuella defekter innan du använder gräsklipparen.

Välj lämplig hastighet med växelspaken.

- Position 1 på växelväljaren är den lägsta hastigheten.
- Läge 2 är för måttlig hastighet.
- Läge 3 är för den snabbaste markdrivinställningen.

För växelspaken till den hastighet som önskas.

Ställ chokereglaget i läge "TILL".

Aktivera "dödmansgreppet" (OPC) och starta motorn genom att dra energiskt i startsnöret.

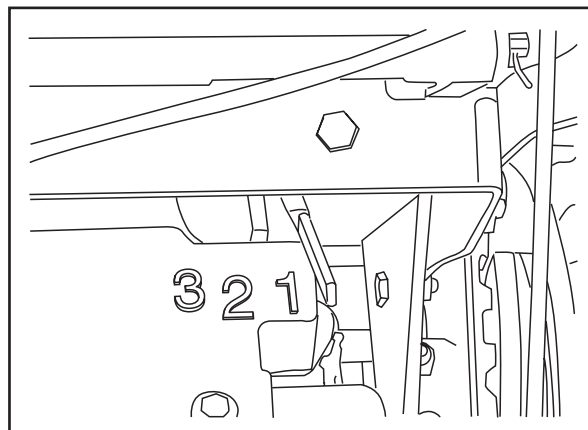

Växelväljare

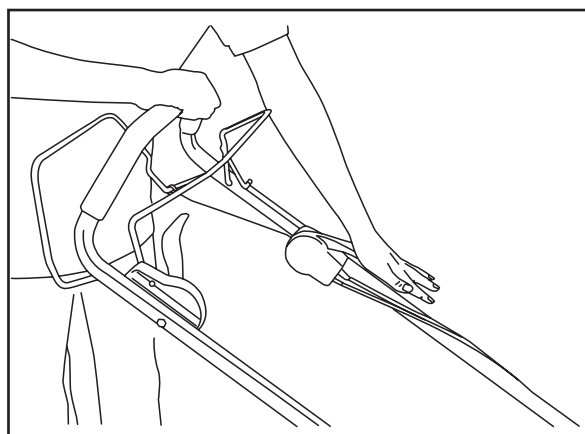

Ställ chokereglaget i läge "TILL"

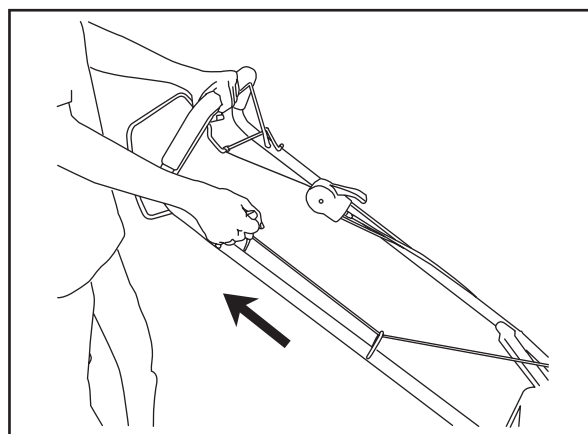

# DRIFT

Sätt gasreglaget på hög hastighet.

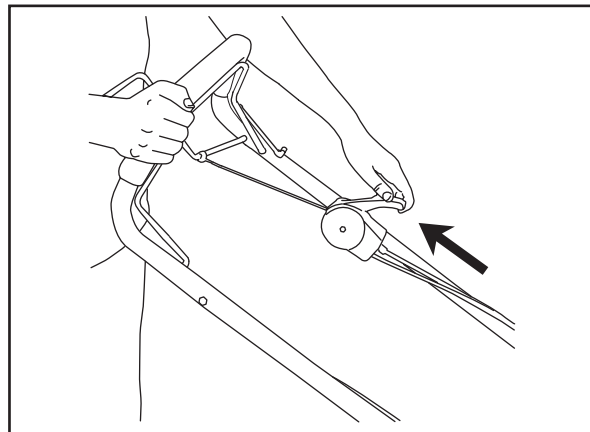

*Sätt gasreglaget på hög hastighet*

Aktivera drivkopplingsbygeln för att börja klippa.

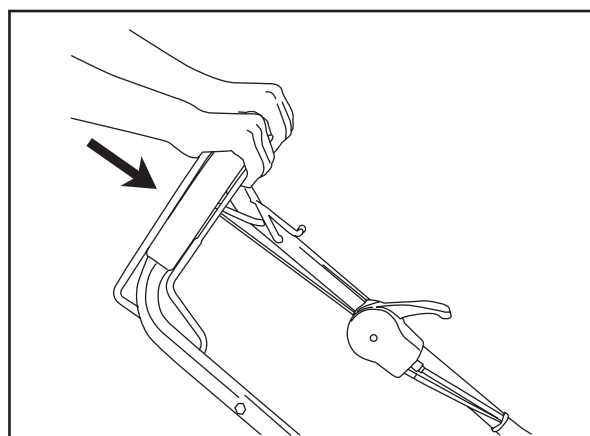

*Drivkopplingsbygel*

Släpp upp framdrivningskontrollen för att stanna.

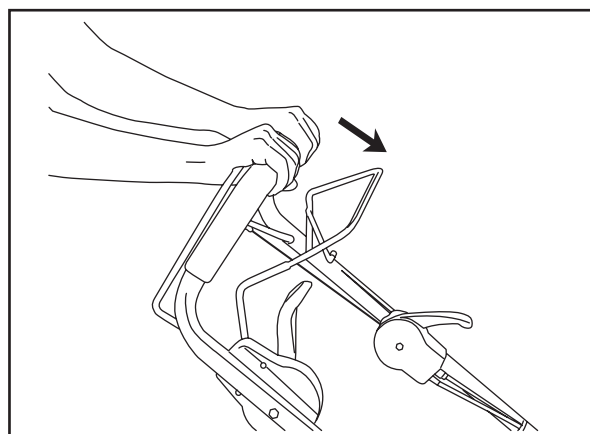

Efter avslutad klippning, släpp upp OPC-bygeln för att stanna knivrotationen och motorn.

# DRIFT

## Endast gå-bakom-modeller

Modell: W21K

Förbered området före klippning. Se upp för hinder, avlägsna främmande föremål och se till att arbetsytan är fri från husdjur och åskådare. Kontrollera utrustningen med avseende på bränsle, olja, lösa fästen etc. För vissa dig om att utrustningen är i bästa skick. Rätta till eventuella defekter innan du använder gräsklipparen.

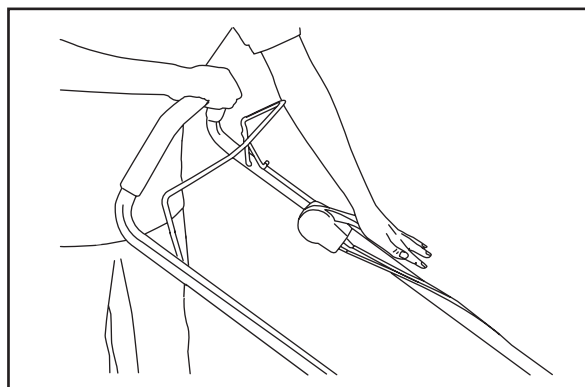

Choke "TILL"

Ställ chokereglaget i läge "TILL".

Aktivera "dödmansgreppet" (OPC).

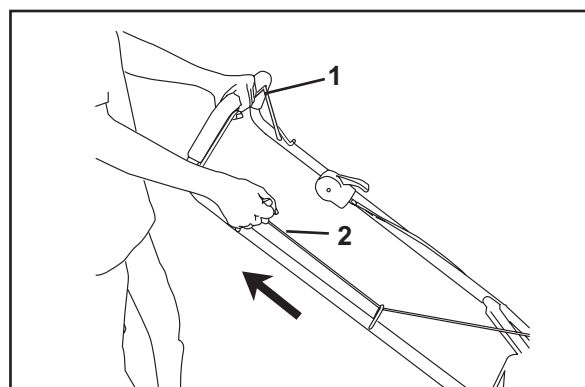

1. OPC-bygel  
2. Startsnöre

Starta motorn genom att dra energiskt i startsnöret.

Sätt gasreglaget på hög hastighet.

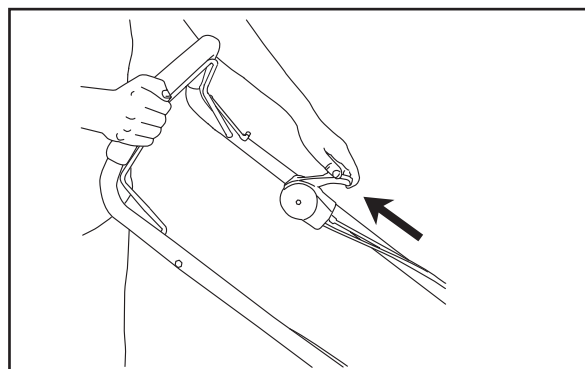

Sätt gasreglaget på hög hastighet

Efter avslutad klippning, släpp upp OPC-bygeln för att stanna knivrotationen och motorn.

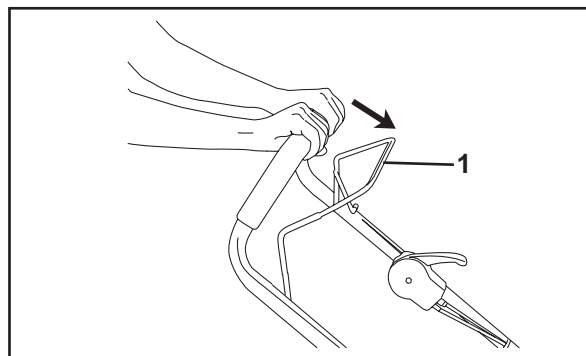

1. OPC-bygel

## Klippningstips

Under vissa betingelser, som i mycket högt gräs, kan det bli nödvändigt att öka klipphöjden för att minska kraftbehovet för framdrivning och för att undvika att överbelasta motorn och lämna efter sig klumpar av gräsklipp. Det kan också bli nödvändigt att minska framåthastigheten och/eller gå över området med gräsklipparen en gång till.

- För extremt tung klippning, minska klippbredden genom att överlappa föregående klippta remsa och klipp sakta.
- För bättre gräsuppsamling och under de flesta klippförhållanden bör motorhastigheten ställas in på det snabba läget.
- Porerna i uppsamlare av tyg kan med tiden bli igensatta av smuts och damm och uppsamlarna samlar mindre gräs. För att undvika detta bör man regelbundet spola av uppsamlaren med vatten och låta den torka före användning.
- Håll maskinens ovansida kring startapparaten ren och fri från gräsklipp och skräp. Detta förbättrar luftflödet runt motorn och förlänger motorns liv.



### **VARNING!**

**ANVÄND INTE vertikalskärkniv-tillsatser på din gräsklippare. Sådana tillsatser är riskabla, skadar gräsklipparen och kan göra garantin ogiltig.**

## Mulchingtips

- De speciella kniven för mulching (gröngödsling) skär sönder gräsklippet många gånger och finfördelar det så att det sprids in i gräset när det faller och inte märks. Det finfördelade gräset bryts också snabbt ned biologiskt och blir till näring för gräsmattan. MULCHA ALLTID med högsta motor- (kniv-) hastighet, eftersom kniven då får bästa omklippningseffekt.
- Undvik att klippa gräsmattan när den är våt. Vått gräs tenderar att bilda klumpar och stör mulchinginsatsen. Bästa tiden att klippa gräsmattan är tidigt på eftermiddagen. Vid den tiden har gräset torkat, och samtidigt kommer det nyklippta området inte att utsättas för direkt solljus.
- För bästa resultat bör gräsklipparens klipphöjd ställas in så att gräsklipparen bara klipper av den övre tredjedelen av grässtråna. Om gräsmattan är vildvuxen måste klipphöjden höjas så att framdrivningen blir mindre ansträngande och för att undvika att överbelasta motorn och för att inte efterlämna klumpar av mulchat gräs. För extremt tung mulchning, minska klippbredden genom att överlappa föregående klippta remsa och klipp sakta.
- Vissa typer av gräs och gräsförhållanden kräver att ett område mulchas en andra gång för att klippet ska bli helt osynligt. Vid den andra klippningen, klipp vinkelrätt mot den första.
- Byt klippmönster från vecka till vecka. Klipp nord-syd ena veckan och byt till öst-väst nästa vecka. Detta bidrar till att förhindra filtning/klumpning av gräsmattan.

### VIKTIG INFORMATION

**För bästa prestanda, håll gräsklipparkåpan fri från ansamlingar av gräs och skräp. Se "Rengöring" i kapitlet "Underhåll" i denna bruksanvisning.**

# UNDERHÅLL

## Underhåll

### Underhållsschema

Här följer en lista med de underhållsåtgärder som krävs. De åtgärder som inte finns beskrivna i den här bruksanvisningen ska utföras av en auktoriserad serviceverkstad. Vi rekommenderar att du anlitar en auktoriserad serviceverkstad för årlig service; maskinen hålls då i bästa möjliga skick och du är garanterad säker drift.

Läs igenom säkerhetsinstruktionerna om "Underhåll".

Underhåll	Dagligt underhåll		Underhållsintervall i timmar				Före Förvaring
	Före	Efter	10	24 eller säsong	100	300	
Kontrollera ev. lösa delar	●						●
Rengör/inspektera gräsuppsamlare*	●	●					●
Kontrollera däck	●						
Kontrollera drivhjul**	●						
Rengör gräsklipparen***		●					●
Rengör under drivningskåpan**			●				
Kontrollera drivrem/remskivor**				●			
Kontrollera/slipa/byt kniv				●3			
Smörjning				●			
Kontrollera motorns oljenivå	●4						
Byt motorolja				●1,2			
Rengör luftfiltret				●2		○	
Inspektera ljuddämpare				●		○	
Byt tändstift					●		
Byt luftrenarens pappersfilter					●2		
Töm bränslesystemet eller tillsätt stabilisator							●

\* Om sådan finns.

\*\* Självgående klippare.

\*\*\*Använd en skrapa för att göra rent under klippaggregatet.

1-Byt oftare om maskinen belastas hårt eller arbetar vid hög omgivningstemperatur.

2-Tätare serviceintervall om maskinen arbetar i smutsiga eller dammiga förhållanden.

3-Byt knivarna oftare vid klippning i sandig jord.

4-Och efter var 5:e drifttimme



#### VARNING!

Justeringar och underhåll får endast utföras under förutsättning att:

- Motorn är avstängd.
- Tändstiftskabeln är bortkopplad.



# UNDERHÅLL

## Allmänna rekommendationer

Garantin för den här gräsklipparen gäller inte för delar som utsatts för åverkan eller bristande skötsel av användaren. För att garantin ska gälla måste användaren underhålla gräsklipparen i enlighet med instruktionerna i den här bruksanvisningen.

Vissa justeringar behöver genomföras med jämna mellanrum för att hålla gräsklipparen i gott skick.

Kontrollera minst en gång per säsong om du behöver göra några av de justeringar som beskrivs i detta underhållskapitel.

- Minst en gång per år ska du byta tändstift, rengöra eller byta ut filterelementet och undersöka om kniven är sliten. Med nytt tändstift och rent/nytt luftfilterelement blir luft/bränsleblandningen den rätta, så att motorn går bättre och håller längre.
- Följ underhållsschemat i denna bruksanvisning.

## Före varje användning

1. Kontrollera oljenivån i motorn.
2. Kontrollera ev. lösa förband.

## Tändningssystem

Motorn är utrustad med ett elektroniskt tändningssystem. Det är bara tändstiften som kräver underhåll.

Rekommenderade tändstift anges i Tekniska data.

1. Lossa tändningens kabelsko och rengör runt tändstiftet.
2. Skruva av tändstiftet med en tändstiftsnyckel.
3. Kontrollera tändstiftets skick. Byt tändstiftet om det är smutsigt, om elektroderna är avbrända eller om isoleringen är sprucken eller trasig. Rengör tändstiftselektroderna med en stålborste om stiftet ska återanvändas.
4. Mät elektrodavståndet med ett bladmått. Avståndet ska vara 0,75 mm (0,030 tum). Justera vid behov genom att böja den yttre elektroden.
5. Sätt tillbaka tändstiftet. Skruva i det för hand så att du inte riskerar att skada gängorna. När tändstiftet bottnar, dra åt det med en tändstiftsnyckel så att tätningsbrickan pressas ihop. Ett använt tändstift ska dras åt 1/8 varv sedan det bottnat. Ett nytt tändstift ska dras åt 1/4 varv sedan det bottnat.
6. Sätt tillbaka kabelskon.

### VIKTIG INFORMATION

**Montering av felaktig tändstiftstyp kan skada motorn.**

**Otillräckligt åtdragna tändstift kan orsaka överhettning och skada motorn. För hård åtdragning av tändstiften kan skada gängorna i topplocket.**

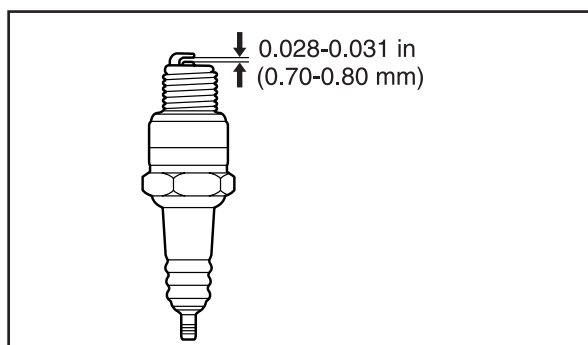

8011-054

Mät elektrodavståndet

---

# UNDERHÅLL

---

## Kontroll av motorns kylflätsintag

Kontrollera att motorns kylflätsintag är fritt från löv, gräs och smuts.  
Om kylflätsintaget är igensatt försämras kyleffekten, vilket kan leda till motorskador.

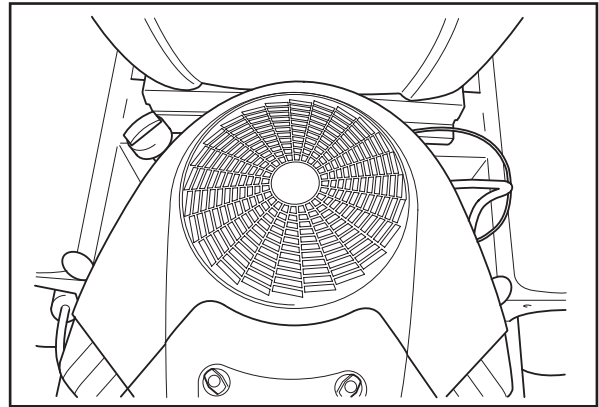

*Kontrollera och rengör kylflätsintaget*

# UNDERHÅLL

## Kontroll och justering av gasvajern och chokevajern

Kontrollera att motorn reagerar på gaspådrag och att varvtalet är tillfredsställande högt vid fullgas.

Om du är tveksam, kontakta din serviceverkstad.

Vid behov, justera vajern så här:

1. För gas-/chokereglaget på handtaget till läge "Choke".
2. Lossa vajerklämman och skjut vajern framåt till det inre stoppet på förgasarkopplingen. Detta läge är chokeläget.
3. Dra åt vajerklämman ordentligt. Kontrollera choke-funktionen med gas-/chokereglaget.
4. Rör gas-/chokereglaget för att kontrollera att choken är från och motorn går på fullvarv när gasreglaget förs till läget "FAST".
5. Kontrollera att reglaget får motorn att gå långsammare när gas-/chokereglaget dras bakåt och att motorn stannar (endast modeller med BBC).
6. Starta motorn och för gasreglaget till snabbläget (fullt gaspådrag). Kontrollera motorns varvtal med en varvräknare.
7. Förgasaren och motorvarvtalet kan inte justeras på fältet. Om varvtalet inte stämmer med det angivna i Tekniska data, ta då maskinen till en auktoriserad återförsäljare av Kawasaki-motorer. Övervarva inte motorn och försätt inte regulatören ur spel.

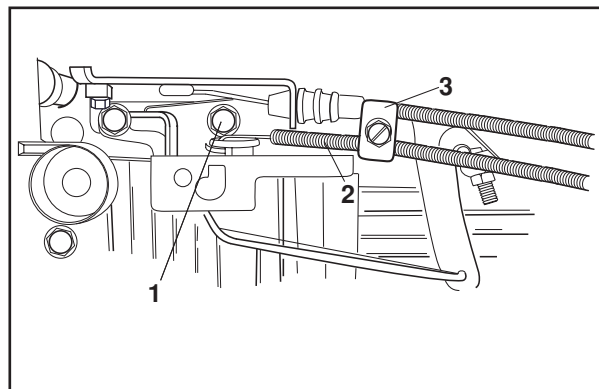

1. Chokereglage
2. Gas-/chokevajer
3. Vajerklämman

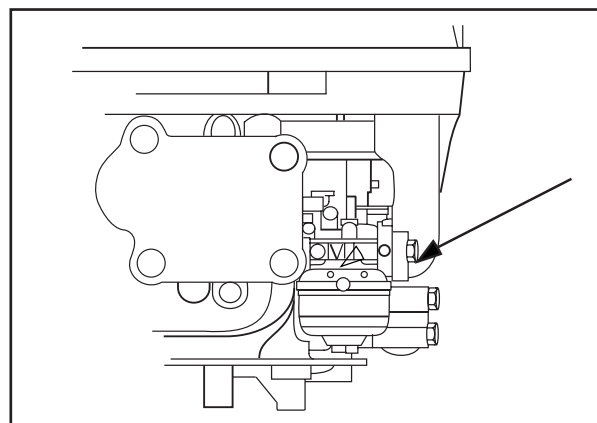

Förgasare

# UNDERHÅLL

## Byte av luftfilter i Kawasaki-motor

Om motorn känns svag eller går ojämnt kan det bero på att luftfiltret är igensatt. Om du kör motorn med igensatt luftfilter kan tändstiften bli så belagda att motorn slutar fungera.

Därför är det viktigt att du byter luftfilter regelbundet (korrekt serviceintervall hittar du under rubriken Underhållsschema).

Rengöring/byte av luftfilter går till så här:



### **VARNING!**

**Se till att avgassystemet har kallnat innan du påbörjar servicearbetet. Risk för brännskador.**

### **VIKTIG INFORMATION**

**Om motorn körs utan luftfilter eller med skadat luftfilter, kan smuts tränga in och vålla snabbt slitage av motorn. Detta slags skada täcks inte av återförsäljarens begränsade garanti.**

### **Inspektion**

Skjut upp låsbyglarna på luftrenarens sidor. Ta bort luftrenarlocket och inspektera filterinsatserna. Rengör eller ersätt smutsiga filterinsatser. Byt alltid ut skadade filterinsatser.

1. Ta bort papper- och skumfilterinsatserna.
2. Inspektera båda filterinsatserna och byt ut dem om de är skadade. Byt alltid ut pappersfilterelementet med schemalagda intervall (200 timmar).
3. Skumfilterinsatsen rengör man i ett bad av vatten och diskmedel och låter det sedan lufttorka helt innan man sätter tillbaka det.
4. Pappersinsatsen rengörs genom att man knackar den lätt mot en flat yta för att få bort dammet.
5. Rengör kåpan med vatten och diskmedel och låt den torka helt.

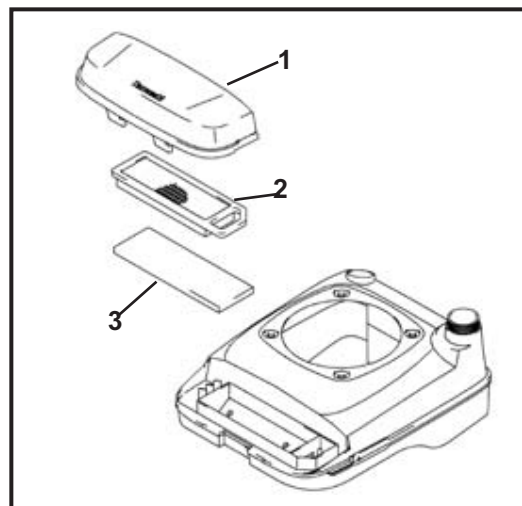

1. Luftfilterkåpa
2. Pappersfilter
3. Skumfilter

### **VIKTIG INFORMATION**

**Använd inte tryckluft för att rengöra pappersinsatsen. Olja inte in pappers- eller skuminsatserna.**

# UNDERHÅLL

## Byte av bränslefilter

Byt bränslefiltret som sitter på bränsleledningen var 100:e driftimme (en gång per år) eller oftare om det är igensatt.

Så här byter du filtret:

1. Flytta slangklämmorna från filtret. Använd en plattång.
2. Dra loss slangändarna från filtret.
3. Montera det nya filtret på slangändarna. Montera filtret så att pilen som visar flödesriktningen är vänd uppåt mot bränslepumpen. Vid behov kan du stryka på lite tvållösning på filterändarna för att underlätta monteringen.
4. Flytta tillbaka slangklämmorna till filtret.

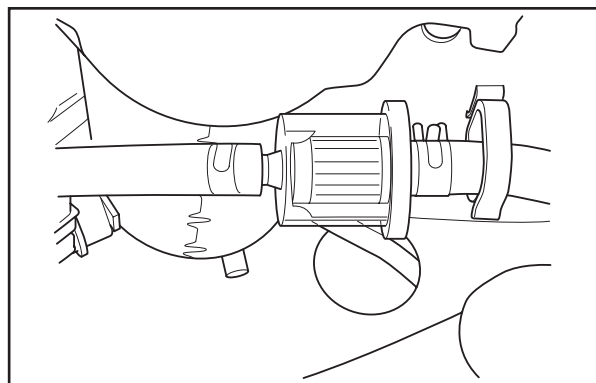

8011-729

Bränslefilter

## Kontroll av däck

- Håll däcken fria från bensin, olja och insektsbekämpningsmedel som kan skada gummit.
- Undvik att köra över stubbar, stenar, djupa spår, skarpa föremål och annat som kan förstöra däcken.

## Drivhjul

Kontrollera bakre drivhjulen varje gång du klipper och förvissa dig om att de kan röra sig fritt.

Om hjulen inte rör sig fritt, betyder det att det finns skräp, gräsklipp etc i drivhjulsområdet, som måste rengöras så att drivhjulen kan röra sig fritt.

Om det är nödvändigt att rengöra de bakre drivhjulen, var då noga med att också rengöra båda framhjulen.

1. Ta bort navkapslar, låsmuttrar och bricka.
2. Ta bort hjulen från hjulinställarna.
3. Ta bort allt skräp och gräsklipp från insidan av dammskyddet, drevet och/eller drivhjulets kuggtänder.
4. Sätt tillbaka hjulen

**OBS!** Om drivhjulen efter rengöring fortfarande inte rör sig fritt, kontakta då en kvalificerad serviceverkstad.

# UNDERHÅLL

## Kontrollera kilremmarna

Kontrollera efter 100 drifttimmar. Sök efter sprickor och större jack.

**OBS!** Vid normaldrift uppvisar remmen mindre sprickor.

Remmarna kan inte justeras. Byt remmarna om de börjar slira pga. slitage.

## Kontrollera kniven

För bästa klippeffekt är det viktigt att kniven är skarp och oskadad.



**Bär alltid skyddshandskar när du ska hantera kniven.**

Knivar som är böjda, spruckna eller har djupa jack i eggen ska bytas.

Kontrollera knivfästena.

### VIKTIG INFORMATION

**Kniven bör slipas hos en auktoriserad serviceverkstad.**

En skadad kniv bör ersättas när den slår emot hinder som kan leda till att den går sönder. Låt serviceverkstaden bedöma om knivarna kan repareras/slipas eller måste bytas ut.

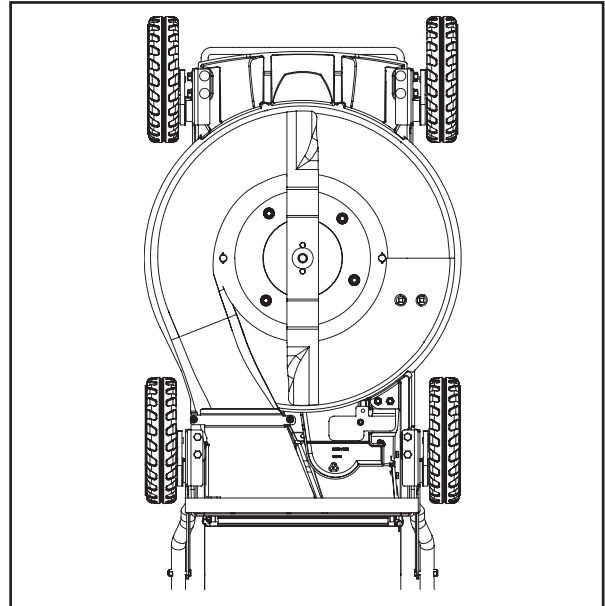

*Kontrollera kniven*

# UNDERHÅLL

## Byte av kniv:



### **VARNING!**

Kniven är vass. Skydda händerna med handskar och/eller linda in kniven i tjockt tyg vid hantering.

- Skruva loss knivbulten moturs.

### **VIKTIG INFORMATION**

För att kniven ska monteras korrekt måste centrumhålet passa in i stjärnfästet i knivhuset.

- Installera nya eller vassade knivar med märkningen "GRASS SIDE" vänd mot märkningen "THIS SIDE UP" vänt mot aggregatet och knivhuset.
- Sätt tillbaka och skruva åt knivbulten ordentligt.

Vridmoment knivbult 60-75 Nm.

### **VIKTIG INFORMATION**

**Speciell, värmebehandlad knivbult.**

Ersätt med en bult från Husqvarna om det behövs.

Använd inte fästelement av lägre kvalitet än angiven.

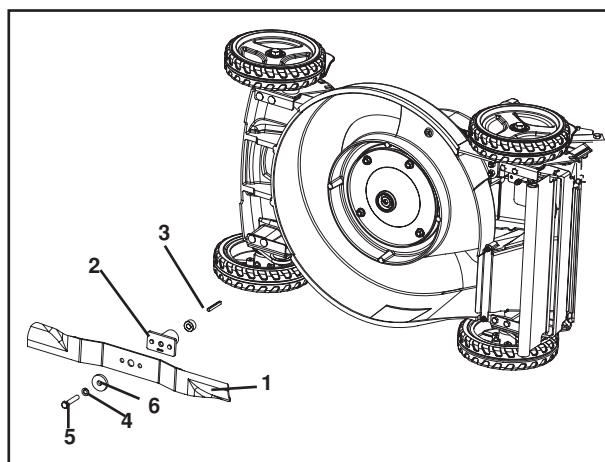

1. Kniv
2. Knivadapter
3. Nyckel
4. Låsbricka
5. Knivbult
6. Härdad bricka

## Växellåda

- För att framdrivningssystemet ska fungera korrekt måste växellådan och området runt drivningen hållas rent och fritt från avlagrat skräp. Gör rent under drivningskåpan två gånger per säsong.
- Växellådan är fylld på fabriken med smörjmedel till rätt nivå. Den enda gång som smörjmedlet behöver ägnas uppmärksamhet är om man har utfört service på växellådan.

---

# UNDERHÅLL

---

## Gräsuppsamlare

- Gräsuppsamlaren kan spolras rent med vatten, men måste vara torr när den ska användas.
- Kontrollera gräsuppsamlaren ofta med avseende på skador eller slitage. Den slits vid normal användning. Om uppsamlaren behöver bytas ut, ersätt den då endast med en godkänd ersättningsuppsamlare enligt reservdelsavsnittet i denna bruksanvisning. Ange gräsklipparens modellnummer vid beställningar.



### VARNING!

Koppla loss tändkabeln från tändstiftet och placera kabeln så att den inte kan komma i kontakt med stiftet.

## Ljuddämpare

Inspektera och byt ut rostiga ljuddämpare, eftersom de kan utgöra en brandrisk eller förlora annan skada.



### VARNING!

Koppla loss tändkabeln från tändstiftet och placera kabeln så att den inte kan komma i kontakt med stiftet.

## Rengöring

VIKTIGT! FÖR BÄSTA PRESTANDA, HÅLL GRÄSKLIPPARKÅPAN FRI FRÅN ANSAMLINGAR AV GRÄS OCH SKRÄP. RENGÖR UNDERSIDAN AV GRÄSKLIPPAREN EFTER VARJE ANVÄNDNING.

- Rengör undersidan av gräsklipparen genom att skrapa bort ansamlingar av gräs och skräp.
- Rengör motorn ofta för att förhindra att det ansamlas skräp. En igensatt motor blir varmare och får sin livslängd förkortad.
- Se till att alla lackerade ytor och hjulen hålls fria från bensin, olja etc.
- Vi rekommenderar inte rengöring av gräsklipparen med vattenslang om du inte först har skyddat elsystemet, ljuddämparen, luftfiltret och förgasaren så att vatten inte kan tränga in. Vatten i motorn kan förkorta motorns liv.

## Rengör under drivningskåpan

Rengör under drivningskåpan minst två gånger per säsong. Skrapa undersidan av kåpan med en spackel eller ett liknande verktyg för att få bort alla ansamlingar av skräp eller gräs från drivningskåpan undersida.



---

# UNDERHÅLL

---

## Justering av gräsklipparen



### **VARNING!**

Inn du utför något slags service eller justering:

1. Släpp upp kontrollbygeln och stanna motorn.
2. Försäkra dig om att kniven och alla rörliga delar har stannat helt.
3. Koppla loss tändkabeln från tändstiftet och placera kabeln så att den inte kan komma i kontakt med stiftet.

### **Ställa in klipphöjden**

Se "INSTÄLLNING AV KLIPPHÖJD" i underhållskapitlet i denna bruksanvisning.

### **Bakre avlänkare**

Den bakre avlänkaren, som sitter mellan gräsklipparens bakhjul, har till uppgift att minimera risken för att föremål ska slungas ut bakåt från klipparen och träffa föraren i klippningsposition. Om avlänkaren skadas, bör den bytas ut.

### **Ta bort drivremmen**

1. Ta bort drivningskåpan. Ta bort remmen från växellådans remhjul gbenom att trycka nedåt på remskivan och rulla av remmen.
2. Vält gräsklipparen på sidan (luftfilter och förgasare ska vara uppåt).
3. Ta bort kniven.
4. Ta bortaxelstödet.
5. Ta bort remmen från motorns remskiva på vevaxeln.

Ta bort drivremmen genom att upprepa ovanstående steg i omvänd ordning.

**OBS!** Använd alltid fabriksgodkända remmar för att vara säker på bra passform och lång livslängd.

### **Justering av handtaget**

Handtaget kan monteras i högt eller lågt läge. Monteringshålen i handtaget är snedcentrerade för att handtaget ska kunna höjas eller sänkas.

1. Ta bort handtaget och alla buntband som fäster vajern (eller vajrarna) vid handtaget.
2. Ta bort skruvar och muttrar från handtagets fäste.
3. Kläm in nedre handtaget för att lossa det från monteringsstöden.
4. Flytta handtaget till monteringshål i stödet för att höja eller sänka handtaget.
5. Byt ut skruvar och muttrar och dra åt ordentligt. Fäst åter kablarna vid handtaget med buntband.

---

# UNDERHÅLL

---

## Motorjustering

### Motorvarvtal

Motorvarvtalet är inställt på fabriken. Försök inte öka motorvarvtalet, eftersom det kan ge upphov till personskada. Om du tycker att motorn går för fort eller för långsamt, ta då gräsklipparen till en auktoriserad serviceverkstad för reparation och justering.

### Förgasare

Förgasaren är inte justerbar. Om motorn inte fungerar korrekt på grund av misstänkta förgasarpblem, ta då med gräsklipparen till en auktoriserad serviceverkstad för reparation och/eller justering.

**VIKTIGT! MANIPULERA ALDRIG MOTORNS REGULATOR, SOM ÄR FABRIKSINSTÄLLD PÅ RÄTT MOTORVARVTAL.**

ÖVERVARVNING AV MOTORN ÖVER DET FABRIKSINSTÄLLDA VARVTALET KAN VARA FARLIGT. OM DU ANSER ATT DET HÖGSTA, REGULATORÖVERVAKADE VARVTALET BEHÖVER JUSTERAS, KONTAKTA DÅ NÄRAMASTE AUKTORISERADE SERVICEVERKSTAD, SOM HAR DEN RÄTTA UTRUSTNINGEN OCH ERFARENHETEN FÖR ATT KUNNA GÖRA DE JUSTERINGAR SOM ÄR NÖDVÄNDIGA.

## Rengöring och tvätt

Regelbunden tvätt och rengöring, framför allt under klippaggregatet, ökar maskinens livslängd. Gör till en vana att rengöra maskinen direkt efter användning (när den har svalnat), så att inte smutsen fastnar.

Duscha inte klippaggregatets ovansida med vatten. Använd tryckluft för att rengöra klippaggregatets ovansida.



Använd skyddsglasögon när du rengör och tvättar.

## Fästelement

Kontrollera dagligen. Inspektera hela enheten så att inga fästelement är lösa eller saknas.

# SMÖRJNING

## Smörjning

Håll maskinen väl smord (se "SMÖRJSHEMA").

**VIKTIGT!** Smörj inte plasthjulslager med olja eller fett. VISKÖSA SMÖRJMEDEL ABSORBERAR DAMM OCH SMUTS SOM FÖRKORTAR LIVSLÅNGDEN FÖR DE SJÄLVSMÖRJANDE LAGREN. OM DU ÄNDÅ VILL SMÖRJA DEM SÅ ANVÄND SPARSAMMA MÄNGDER MED GRAFITBASERAT PULVERSMÖRJMEDEL.

## Gräsklipparens smörjschema

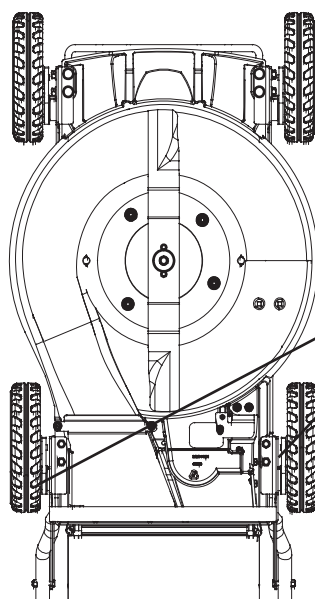

Smörj endast självgående  
Modeller: 968999284,  
968999286, 968999287,  
968999289

### VIKTIG INFORMATION

Smörj sparsamt och torka bort allt överskottsfett så att det inte kommer i kontakt med kilremmen eller remskivornas drivytor.

## Motorsmörjning

Använd endast rengöringsolja av god kvalitet med API-klassificering SG-SL. Välj oljans SAE-viskositet enligt den förväntade drifttemperaturen.

**OBS!** Multi-viskositetsoljor (5W30, 10W30, etc.) underlättar start i kallt väder, och oljenivån i motorn bör kontrolleras ofta för att undvika motorskador på grund av för lite olja.

# SMÖRJNING

Byt olja efter var 25:e drifttimme eller minst en gång per år om gräsklipparen inte används 25 timmar eller mer på ett år.

Byt vevhusolja innan du startar motorn och efter var femte (5:e) timmes kontinuerlig användning. Dra åt oljepluggen ordentligt varje gång du kontrollerar oljenivån.

## Byte av motorolja

**OBS!** Innan du välter gräsklipparen för att tömma oljetanken, töm först bränsletanken genom att köra motorn tills tanken är tom.

1. Koppla loss tändkabeln från tändstiftet och placera kabeln så att den inte kan komma i kontakt med stiftet.
2. Ta bort motorns oljelock och lägg det åt sidan på ett rent underlag.
3. Vält gräsklipparen på sidan enligt bilden och töm oljan i ett lämpligt kärl. Gunga gräsklipparen bakåt och framåt för att få bort all olja som kan ha blivit instängd i motorn.
4. Torka bort eventuell utspild olja från motorns sida.
5. Sätt tillbaka oljelocket på motorn.

Motorn rymmer 0,85 l (0,90 qt.)

6. Häll sakta olja i oljepåfyllningsröret. Gör uppehåll med ett par centimeters mellanrum och kontrollera oljenivån med oljemätstickan.
7. Sluta tillföra olja när den når FULL-markeringen på mätstickan. Vänta en stund så att oljan hinner "sätta sig".
8. Fortsätt att tillföra små mängder olja och kontrollera mätstickan gång på gång tills oljenivån når FULL. ÖVERFYLL INTE, eftersom det då kommer att ryka kraftigt från ljuddämparen när motorn startas.
9. Var alltid noga med att dra åt oljemätstickan innan du startar motorn.
10. Sätt tillbaka tändkabeln på tändstiftet.

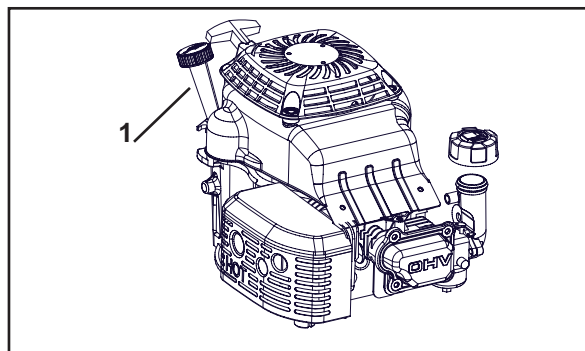
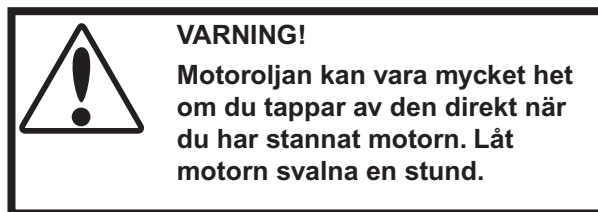

Oljepåfyllning

## 1. Oljepåfyllning

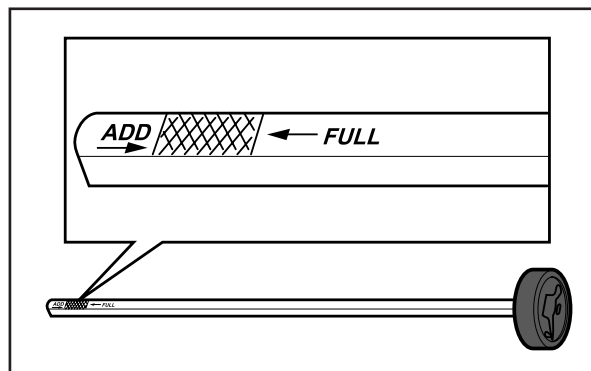

Oljestickans markeringar

8009-159

# SMÖRJNING

## 6. Byte av oljefilter

1. Tappa av motoroljan enligt beskrivningen under rubriken Motorolja/byte av motorolja.
2. Demontera oljefiltret. Använd eventuellt en filteravdragare.
3. Stryk några droppar ren motorolja på det nya oljefiltrets packning.
4. Skruva fast filtret för hand med + 3/4 varv.
5. Varmkör motorn och kontrollera sedan att inget läckage förekommer runt filterpackningen.
6. Kontrollera oljenivån i motorn och fyll på vid behov. Oljefiltret rymmer 0,2 l olja.

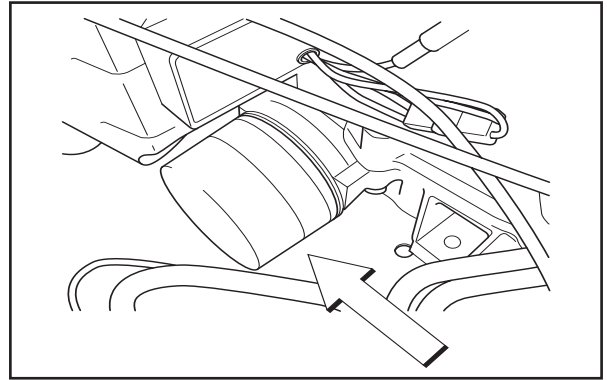

8011-734

*Byte av oljefilter*

---

# FELSÖKNINGSSHEMA

---

## Felsökningsschema

---

### Problem

### Orsak

---

Motorn startar inte.

- Smutsigt luftfilter.
  - Slut på bränsle.
  - Gammalt bränsle.
  - Vatten i bränslet.
  - Tändstiftskabeln är bortkopplad.
  - Dåligt tändstift.
  - Kniven sitt löst eller trasig knivadapter.
  - Kontrollhandtaget i frisläppt läge.
  - Fel på kontrollhandtaget.
  - Bränslekransvredet (om det finns) i FRÅN-läge.
- 

Dålig effekt

- Bakre delen av gräsklipparkåpan eller kniven släpar i tjockt gräs.
  - Klipper för mycket gräs.
  - Smutsigt luftfilter.
  - Ansamlingar av gräs, löv och skräp under klipparen.
  - För mycket olja i motorn.
  - Gånghastighet för hög.
- 

Dåligt klippresultat - ojämnt

- Sliten, böjd eller lös kniv.
  - Ojämna hjulhöjder.
  - Ansamlingar av gräs, löv och skräp under klipparen.
- 

Kraftiga vibrationer

- Slitna, böjda eller lösa knivar.
  - Böjd motoraxel.
- 

Svårt att dra i startsnöret

- Motorns svänghjulsbroms ansätts när kontrollhandtaget släpps.
  - Böjd motoraxel
  - Knivadapter trasig.
  - Kniven släpar i gräs.
-

---

# FELSÖKNINGSSHEMA

---

- Gräsuppsamlaren fylls inte (om det finns en sådan)
- Klipphöjden för låg.
  - Knivlyftet nedslitet.
  - Uppsamlaren släpper inte igenom luft.
- 

- Svårt att skjuta på
- Gräset är för högt eller hjulhöjden för låg.
  - Bakre delen av gräsklipparkåpan eller kniven släpar i tjockt gräs.
  - Gräsuppsamlaren för full.
  - Handtagets höjdläge passar inte dig.
- 

- Ingen framdrivning eller minskning av framdrivningshastigheten
- Remslitage.
  - Remmen har glidit av remskivan.
  - Drivningsvajern sliten eller av.
-

# FÖRVARING

## Förvaring

### Vinterförvaring

Efter avslutad klippningssäsong (eller om maskinen ska stå oanvänd längre än 30 dagar) ska maskinen förberedas för förvaring. Bränsle som får stå under en längre tid (30 dagar eller mer) kan efterlämna klibbiga rester som riskerar att sätta igen förgasaren och störa motorns funktion.

Bränslestabiliseringsmedel är en godtagbar metod att undvika kletiga rester under förvaring.

Tillsätt stabiliseringsmedel till bränsletanken eller förvaringsdunken. Blanda alltid enligt det förhållande som stabiliseringsmedlets tillverkare rekommenderar. Kör alltid motorn i minst tio minuter sedan du blandat i stabiliseringsmedlet, så att det når fram till förgasaren. Töm inte bränsletanken och förgasaren om du har tillsatt stabiliseringsmedel.



#### **VARNING!**

**Förvara aldrig en maskin med bränsle i tanken inomhus eller i dåligt ventilerade lokaler där bränsleångorna kan komma i kontakt med öppen eld, gnistor eller pilotlågor i värmepannor, varmvattenberedare, torkskåp etc. Hantera bränslet varsamt. Det är mycket brandfarligt och vårdslös hantering kan orsaka allvarliga skador på personer och egendom. Tappa över bränslet till en godkänd dunk och gör det utomhus, långt från öppen eld. Använd aldrig bensin för rengöring. Använd avfettningsmedel och varmt vatten i stället.**

Förbered maskinen för förvaring enligt följande steg:

1. Rengör maskinen noggrant, framför allt under klippaggregatet. Bättra på vid lackskada och spraya ett tunt lager olja på klippaggregatets undersida för att förhindra rostangrepp.
2. Kontrollera att maskinen inte har några slitna eller skadade delar och dra åt eventuella skruvar och muttrar som har lossnat.
3. Byt motorolja och se till att spilloljan omhändertas på rätt sätt.
4. Töm bränsletankarna eller tillsätt ett bränslestabiliseringsmedel. Starta motorn och låt den gå tills förgasaren är tömd eller tills stabiliseringsmedlet har nått fram till förgasaren.
5. Skruva ur tändstiftet och håll i ca en matsked motorolja i cylindern. Dra runt motorn så att oljan sprids ut jämnt och skruva sedan tillbaka tändstiftet.
6. Smörj alla fettnipplar, leder och axlar.
7. Förvara maskinen på ett rent, torrt ställe och täck över den med en presenning eller duk av något material som inte håller fukten instängd. Använd inte plast. Plast kan inte andas vilket gör att kondens kan bildas som får maskinen att rosta.

**VIKTIGT! TÄCK ALDRIG ÖVER GRÄSKLIPPAREN MEDAN MOTOR- OCH AVGASKOMPONENTERNA ÄNNU ÄR VARMA.**

### Service

Vid beställning av reservdelar, ange alltid inköpsår, modell, typ- och serienummer.

Använd alltid Husqvarna originalreservdelar.

En årlig kontroll hos en auktoriserad serviceverkstad är ett bra sätt att se till så att din maskin är i bästa möjliga skick inför nästa säsong.



# TEKNISKA DATA

## Tekniska data

	W21K/968999283	W21SK/968999284
<b>Motor</b>		
Tillverkare	Kawasaki	
Modell	FJ180V-A5S21-R	
Effekt	6 hp/4,5 kW	
Smörjning	Oljefilter under tryck	
Oljevoly m exkl. filter	0,65 l	
Oljevoly m inkl. filter	0,85 l	
Motorolja, syntetisk Motorolja, mineral, Klass	API: SF, SE, SH eller SJ	
Bränsle	Bensin	
Bränsletankens voly m	2,0 l	
Tändstift / gnistgap	NGK BPR5ES 0,030" (0,76 mm)	
Kylning	Tvångscirkulerad luft	
Luftfilter	Standard (pappersinsats, skumfilter)	
Generator	Ingen	
Startmekanism	Snöre	
<b>Växellåda</b>		
Växellåda	Ingen	3-läges
Hastighets- och styrreglage	Ingen	Växelväljare
Hastighet framåt	Ej relevant	6,3/4,9/2,6 km/h (3,9/3,1/1,6 miles/h)
Hastighet bakåt	Ej relevant	
Bromsar	Ej relevant	
<b>Utrustning</b>		
Klippbredd	53,34 cm	
Klipphöjd	22 mm - 94 mm	
Antal knivar	En	
Knivarnas längd	53,34 cm	
In-/urkoppling av knivar	Direkt	
Klippaggregatets konstruktion	Aluminiumgjutgods	
<b>Kapacitet</b>		
Kapacitet	0,3 ha/h	
<b>Mått</b>		
Vikt	(123 lbs.) 56 kg	132 lbs. 60 kg
Längd	165 cm	
Bredd	57,5 cm	
Höjd	104 cm	

# TEKNISKA DATA

## Tekniska data

	W21SBK/968999286	W53SBEK/968999287
<b>Motor</b>		
Tillverkare	Kawasaki	
Modell	FJ180V-AS22-R	FJ180V-AS63-R
Effekt	6,0 hp (4,5 kW)	
Smörjning	Trycksatt, med filter	
Oljevolym exkl. filter	0,65 l	
Oljevolym inkl. filter	0,85 l	
Motorolja, syntetisk Motorolja, mineral, Klass	API Class SH eller SJ 10W-30	
Bränsle	Bensin	
Bränsletankens volym	2,0 l	
Tändstift / gnistgap	NGK BPR5ES 0,030" (0,76 mm)	
Kylning	Tvångscirkulerad luft	
Luftfilter	Standard (pappersinsats, skumfilter)	
Generator	Ingen	
Startmotor	Snöre	
<b>Växellåda</b>		
Växellåda	3-läges	
Hastighets- och styrreglage	Växelväljare	
Hastighet framåt	6,3/4,9/2,6 km/h (3,9/3,1/1,6 miles/h)	
Hastighet bakåt	Ej relevant	
Bromsar	Ej relevant	
<b>Utrustning</b>		
Klippbredd	53,34 cm	
Klipphöjd	22 mm - 94 mm	
Antal knivar	En	
Knivarnas längd	53,34 cm	
In-/urkoppling av knivar	Koppling	
Klippaggregatets konstruktion	Aluminiumgjutgods	
<b>Kapacitet</b>		
Kapacitet		
<b>Mått</b>		
Vikt	134 lbs. (61 kg)	
Längd	165 cm	
Bredd	57,5 cm	
Höjd	104 cm	

# TEKNISKA DATA

## Tekniska data

	W53SEK/968999289
<b>Motor</b>	
Tillverkare	Kawasaki
Modell	FJ180V-AS62-R
Effekt	6,0 hp (4,5 kW)
Smörjning	Trycksatt, med filter
Oljevolym exkl. filter	0,65 l
Oljevolym inkl. filter	0,85 l
Motorolja, syntetisk Motorolja, mineral, Klass	API Class SH eller SJ 10W-30
Bränsle	Bensin
Bränsletankens volym	2,0 l
Tändstift / gnistgap	NGK BPR5ES 0,030" (0,76 mm)
Kylning	Tvångscirkulerad luft
Luftfilter	Standard (pappersinsats, skumfilter)
Generator	Ingen
Startmotor	Snöre
<b>Växellåda</b>	
Växellåda	3-läges
Hastighets- och styrreglage	Växelväljare
Hastighet framåt	6,3/4,9/2,6 km/h)
Hastighet bakåt	Ej relevant
Bromsar	Ej relevant
<b>Utrustning</b>	
Klippbredd	53,34 cm
Klipphöjd	22 mm - 94 mm
Antal knivar	En
Knivarnas längd	53,34 cm
In-/urkoppling av knivar	Direkt
Klippaggregatets konstruktion	Aluminiumgjutgods
<b>Kapacitet</b>	
Kapacitet	0,3 ha/h
<b>Mått</b>	
Vikt	132 lbs. (60 kg)
Längd	165 cm
Bredd	57,5 cm
Höjd	104 cm

---

## TEKNISKA DATA

---

När den här produkten är uttjänt eller inte ska användas längre ska den återlämnas till återförsäljaren eller annan organisation för återvinning.

**För att medge förbättringar kan utföranden och tekniska data bli föremål för ändringar utan särskilt meddelande.**

**Lägg märke till att inga juridiska anspråk kan ställas mot bakgrund av innehållet i den här bruksanvisningen.**

**Använd endast originalreservdelar vid reparationer. Garantin upphör att gälla om andra delar används.**



**Du får inte modifiera eller installera icke standardkomponenter på enheten utan föregående tillstånd från tillverkaren. Modifieringar av enheten kan medföra risker vid användningen eller leda till att enheten går sönder.**

# TEKNISKA DATA

## ÅDRAGSMOMENT SKRUVAR MED SEXKANTHUVUD



De åtdragningsmoment som visas ska ses som en allmän riktlinje då specifika moment inte anges.

### U.S.A-norm

Klass	SAE Klass 5 		SAE Klass 8 		Flänslåsskruv med flänslåsmutter		
	ft./lbs	Nm	ft./lbs	Nm	ft./lbs	Nm	
Bultkärna (diameter i tum, fin- eller grovgänga)	1/4	9	12	13	18		
	5/16	18	24	28	38	24	33
	3/8	31	42	46	62	40	54
	7/16	50	68	75	108		
	1/2	75	102	115	156		
	9/16	110	150	165	224		
	5/8	150	203	225	305		
	3/4	250	339	370	502		
	7/8	378	513	591	801		
	1	583	790	893	1211		
	1 1/8	782	1060	1410	1912		

Klass 5 - Lägsta kommersiella kvalitet (lägre kvalitet rekommenderas inte)

### Metrisk norm

Klass	Klass 8.8 		Klass 10.9 		Klass 12.9 		
	ft./lbs	Nm	ft./lbs	Nm	ft./lbs	Nm	
Bultkärna (diameter i millimeter, fin- eller grovgänga)	M4	1.5	2	2.2	3	2.7	3.6
	M5	3	4	4.5	6	5.2	7
	M6	5.2	7	7.5	10	8.2	11
	M7	8.2	11	12	16	15	2
	M8	13.5	18	18.8	25	21.8	29
	M10	24	32	35.2	47	43.5	58
	M12	43.5	58	62.2	83	75	100
	M14	70.5	94	100	133	119	159
	M16	108	144	147	196	176	235
	M18	142	190	202	269	242	323
	M20	195	260	275	366	330	440
	M22	276	368	390	520	471	628
	M24	353	470	498	664	596	794
	M27	530	707	474	996	904	1205

---

# INTYG OM ÖVERENSSTÄMMELSE

---

## Intyg om överensstämmelse

### Intyg om överensstämmelse (EU)

#### Gäller endast europeiska modeller

Husqvarna AB, Beatrice NE USA tar härmed på sig ansvaret för att maskinmodellerna på sidan 1 i den här bruksanvisningen, enligt 2005 års serienumerering och framåt (året anges tydligt på nummerskylten tillsammans med serienumret), följer EU-direktiven:

- av den 22 juni 1998 "Maskiner" 98/37/EG, bilaga IIA.
- av den 3 maj 1989 "Elektromagnetisk kompatibilitet" 89/336/EEG, och tillämpliga bilagor.
- av den 8 maj 2000 "Bulldirektiv" 2000/14/EG.

Följande harmoniserade standarder har tillämpats: EN292-2, EN836.

Beatrice 3 januari 2005

# SERVICEJOURNAL

## Servicejournal

Åtgärd	Datum, mätarst, stämpel, sign
<p><b>Leveransservice</b></p> <ol style="list-style-type: none"><li>Kontrollera att oljenivån i motorn är korrekt.</li><li>Fyll med bränsle och öppna bränslekranen (om det finns en sådan).</li><li>Starta motorn.</li><li>Kontrollera att drivningen fungerar på båda hjulen (självgående maskin).</li><li>Kontrollera klippaggregatets höjd.</li><li>Kontrollera tomgångsvarvtalet</li><li>Kontrollera motorns högsta tomgångsvarvtal</li><li>Informera kunden om: Behovet av och fördelarna med att följa serviceschemat. Behovet av och fördelarna med att lämna in maskinen för service efter 300 drifttimmar. Hur service och underhåll av servicejournal påverkar maskinens andrahandsvärde. Användningsområden för Mulching.</li><li>Fyll i paper om ägarbyte etc.</li></ol>	<p><input type="checkbox"/></p> <p><input type="checkbox"/></p> <p><input type="checkbox"/></p> <p><input type="checkbox"/></p> <p><input type="checkbox"/></p> <p><input type="checkbox"/></p> <p><input type="checkbox"/></p> <p><input type="checkbox"/></p> <p><input type="checkbox"/></p> <p><input type="checkbox"/></p> <p><input type="checkbox"/></p> <p><input type="checkbox"/></p> <p><input type="checkbox"/></p> <p><input type="checkbox"/></p> <p><input type="checkbox"/></p> <p><input type="checkbox"/></p> <p><input type="checkbox"/></p> <p><input type="checkbox"/></p> <p><input type="checkbox"/></p> <p><input type="checkbox"/></p> <p>Leveransservice har utförts. Inga anmärkningar kvarstår. Intygas:</p>

---

# SERVICEJOURNAL

---

**Efter de första 5-8 timmarna**

1. Byt motorolja.



# SERVICEJOURNAL

Åtgärd	Datum, mätarst, stämpel, sign
<p><b>25-timmarsservice</b></p> <ol style="list-style-type: none"><li>1. Kontrollera bränslepumpens luftfilter</li><li>2. Vassa/byt klipparens knivar vid behov.</li><li>3. Kontrollera tändstiftskabeln</li><li>4. Smörj enligt smörjschemat.</li><li>5. Kontrollera/rengör motorns kylluftsinlag</li><li>6. Rengör luftrenarens förfilter (skumplast).</li></ol>	

# SERVICEJOURNAL

Åtgärd	Datum, mätarst, stämpel, sign
<p><b>50-timmarsservice</b></p> <ol style="list-style-type: none"><li>1. Genomför 25-timmarsservice.</li><li>2. Rengör/byt luftrenarens filterinsats (pappersfilter) (kortare intervaller vid dammiga driftförhållanden).</li><li>3. Byt motorolja.</li><li>4. Smörj enligt smörjschemat.</li></ol>	

# SERVICEJOURNAL

Åtgärd	Datum, mätarst, stämpel, sign
<p><b>100-timmarsservice</b></p> <ol style="list-style-type: none"><li>1. Genomför 25-timmarsservice.</li><li>2. Genomför 50-timmarsservice.</li><li>3. Byt ut motorns oljefilter.</li><li>4. Rengör/byt tändstiften.</li><li>5. Byt bränslefiltret.</li><li>6. Rengör motorns kylflänsar.</li><li>7. Kontrollera kilremmarna.</li><li>8. Kontrollera att hjulaxelskruvarna är åtdragna (var 200:e drifttimme).</li><li>9. Byt ut luftrenarens pappersfilter.</li></ol>	

# SERVICEJOURNAL

Åtgärd	Datum, mätarst, stämpel, sign
<p><b>300-timmarsservice</b></p> <ol style="list-style-type: none"><li>1. Besiktiga maskinen. Kom överens med kunden om vilka övriga arbeten som behöver utföras.</li><li>2. Genomför 25-timmarsservice.</li><li>3. Genomför 50-timmarsservice.</li><li>4. Genomför 100-timmarsservice.</li><li>5. Kontrollera/justera klippaggregatet.</li><li>6. Rengör motorns förbränningsrum och slipa ventilsåtana.</li><li>7. Kontrollera ventilens spelrum.</li><li>8. Rengör luftrenarens förfiler (skumplast).</li></ol>	

# SERVICEJOURNAL

Åtgärd	Datum, mätarst, stämpel, sign
<p><b>Minst en gång om året</b></p> <ol style="list-style-type: none"><li>1. Rengör motorns kylloftsintag (25 timmar).</li><li>2. Byt ut luftrenarens förfilter (skumplast) (300 timmar).</li><li>3. Byt luftrenarens pappersfilter.</li><li>4. Byt motorolja (50 timmar).</li><li>5. Byt motorns oljefilter (100 timmar).</li><li>6. Kontrollera/justera klipphöjden.</li><li>7. Rengör/byt tändstiften (100 timmar).</li><li>8. Byt bränslefilter (100 timmar).</li><li>9. Rengör kylflänsarna (100 timmar)</li><li>10. Kontrollera ventilens spelrum.</li><li>11. Låt en auktoriserad verkstad genomföra 300-timmarsservicen.</li></ol>	

---

# SERVICEJOURNAL

---

Åtgärd	Datum, mätarst, stämpel, sign



---

# SERVICEJOURNAL

---

Åtgärd	Datum, mätarst, stämpel, sign

115 04 85-01



2007-02-23