

# **Bruksanvisning** **Rider 175** **Rider 175 AWD**

Läs igenom bruksanvisningen noggrant och förstå innehållet  
innan du använder maskinen.



**Svenska**

# INNEHÅLL

## Innehåll

### INNEHÅLL

Innehåll .....	2
<b>SERVICEJOURNAL</b>	
Leveransservice .....	3
Efter de första 8 timmarna .....	3
<b>INLEDNING</b>	
Bäste kund! .....	4
Färd och transport på allmän väg .....	4
Bogsering .....	4
Användning .....	4
God service .....	5
Tillverkningsnummer .....	5
<b>SYMBOLFÖRKLARING</b>	
Symboler .....	6
<b>SÄKERHETSINSTRUKTIONER</b>	
Säkerhetsinstruktioner .....	8
Körning i slutningar .....	9
Barn .....	10
Skötsel .....	10
Transport .....	11
<b>VAD ÄR VAD?</b>	
Reglagens placering .....	12
<b>PRESENTATION</b>	
Presentation .....	13
Gasreglage/chokereglage .....	13
Hastighetsreglage .....	13
Parkeringsbroms .....	13
Klippaggregat .....	13
Lyftspak för klippaggregatet .....	14
Spak för inställning av klipphöjd .....	14
Sits .....	14
Tankning .....	14
Frikopplingsreglage .....	15
<b>KÖRNING</b>	
Före start .....	16
Starta motorn .....	16
Start av motor med svagt batteri .....	17
Körning av åkgräsklipparen .....	18
Klippningstips .....	18
Stoppa motorn .....	19
Frikopplingsreglage .....	19
<b>SKÖTSEL</b>	
Skötselschema .....	20
Rengöring .....	21
Demontering av åkgräsklipparens kåpor .....	21
Kontroll och justering av styrvajrar .....	22
Justering av parkeringsbroms Rider 175 .....	22
Justering av parkeringsbroms Rider 175 AWD .....	22
Kontroll och justering av gasvajer .....	23
Byte av bränslefilter .....	23
Byte av luftfilter .....	24
Kontroll av bränslepumpens luftfilter .....	25
Kontroll av syranivån i torrladdat batteri .....	25
Tändsystem .....	25
Kontroll av säkerhetssystem .....	26

Huvudsäkring .....	27
Kontroll av däckens lufttryck .....	27
Kontroll av motorns kyluftintag .....	27
Montering av klippaggregat .....	27
Demontering av klippaggregat .....	29
Kontroll och justering av klippaggregatets marktryck ...	29
Kontroll av klippaggregatets parallellitet .....	29
Justering av klippaggregatets parallellitet .....	29
Byte av klippaggregatets remmar .....	30
Serviceläge för klippaggregat .....	30
Kontroll av knivar .....	32
Borttagning av BioClip-plugg .....	32
<b>SMÖRJNING</b>	
Kontroll av motorns oljenivå .....	33
Byte av oljefilter .....	34
Kontroll av transmissionens oljenivå .....	34
Smörjning av remsträckare .....	34
Allmän smörjning .....	34
<b>Felsökningsschema</b>	
<b>Förvaring</b>	
Vinterförvaring .....	36
Skydd .....	36
Service .....	36
<b>Tekniska data</b>	
EG-försäkran om överensstämmelse .....	38

# SERVICEJOURNAL

## Leveransservice

1 **1a. Torrladdat batteri (506788801)** Fyll batteriet med batterisyra samt ladda det med max 6 Amp i 4 timmar.

**1b. Våtladdat batteri (510138501)** Ladda batteriet med max 3 Amp. i 4 timmar.

2 Montera ratt, säte samt i förekommande fall övriga detaljer.

3 Kontrollera och justera lufttryck i däck (60 kPa, 0,6 bar, 9 PSI).

4 Justera klippaggregat:

Justera lyftfjädrar (klippaggregatets "vikt" ska bli 12-15kg / 26.5-33 lb).

Justera aggregatet så att dess bakkant är ca 2-4 mm / 1/8" högre än dess framkant.

Justera aggregatets klipphöjdsinställning så att klipphöjdsbegränsningen är 5 mm / 3/16" över aggregatramen vid lägsta klipphöjd.

5 Kontrollera att rätt mängd olja finns i motorn.

6 Kontrollera att olja finns i transmissionens oljetank.

7 Anslut batteriet.

8 Fyll bränsle och starta motorn.

9 Kontrollera att inte maskinen rör sig i neutralläge.

10 Kontrollera:

Körning framåt.

Körning bakåt.

Aktivering av knivar.

Säkerhetsbrytare för sits.

Säkerhetsbrytare för lyftspak.

Säkerhetsbrytare för hydrostatpedaler.

11 Kontrollera motorns varvtal Se kapitel Tekniska data.

12 Kontrollera att fram- och bakhjul är synkroniserade. (Endast AWD-maskiner) Se verkstadshandboken.

13 Informera kunden om:

Behov och fördelar med att följa serviceschemat.

Service och servicejournalens inverkan på maskinens andrahandsvärde.

Användningsområde för BioClip.

Fyll i försäljningsbevis etc.

Denna leveransservice utförd. Inga kvarstående anmärkningar. Intygas:

Datum, mätarställning, stämpel, signatur

## Efter de första 8 timmarna

1 Byt motorolja

2 Byt olja i växellådan.

---

# INLEDNING

---

## Bäste kund!

Tack för att Du valde en Husqvarna Rider. Husqvarna Riders är byggda enligt ett unikt koncept med frontmonterat klippaggregat och en patenterad styrning på bakhjulen. Ridern är byggd för högsta effektivitet även på små och trånga ytor. Samlade reglage och hydrostatisk transmission reglerad med pedaler bidrar också till maskinens prestanda.

Denna bruksanvisning är en värdehandling. Genom att följa dess innehåll (användning, service underhåll etc) kan Du väsentligt höja maskinens livslängd och även dess andrahandsvärde.

När Du säljer Din Rider, se till att överlåta bruksanvisningen till den nya ägaren.

Sista kapitlet i bruksanvisningen utgörs av en Servicejournal. Se till att service- och reparationsåtgärder dokumenteras. En god journalföring sänker servicekostnaderna för det säsongsbundna underhållet och påverkar maskinens andrahandsvärde. Ta med bruksanvisningen när Ridern lämnas till verkstad för serviceåtgärder.

## Färd och transport på allmän väg

Kontrollera gällande vägtrafikbestämmelser före färd och transport på allmän väg. Vid eventuell transport ska Du alltid använda godkända spännanordningar och se till att maskinen är väl förankrad.

## Bogsering

När din maskin är utrustad med hydrostat bör du endast bogsera maskinen ytterst korta sträckor och i låg hastighet annars finns risk för att hydrostaten skadas.

Kraftöverföringen måste frikopplas vid bogsering, se anvisningar under rubrik Frikopplingsreglage.

## Användning

Denna maskin är konstruerad för att klippa gräs på fria och jämna markytor. Därutöver finns ett antal av tillverkaren rekommenderade tillbehör som vidgar användningsområdena. Kontakta din återförsäljare för att erhålla information om vilka dessa är. Maskinen får endast användas med av tillverkaren rekommenderad utrustning varför all annan användning är felaktig. All annan typ av användning är felaktig. Tillverkarens anvisningar avseende drift, underhåll och reparation måste följas noggrant.

Maskinen får enbart handhas, underhållas och repareras av personer som känner till maskinens särskilda egenskaper och kan säkerhetsföreskrifterna.

Olycksförebyggande bestämmelser, andra allmänna säkerhetsbestämmelser och yrkesmedicinska regler samt trafikregler måste alltid följas.

Egenhändigt utförda modifieringar av maskinens konstruktion kan fria tillverkaren från ansvar vid eventuell materiell eller personlig skada som kan uppkomma som resultat av dessa.

---

# INLEDNING

---

## God service

Husqvarnas produkter säljs världen över och bara i servande fackhandeln. Detta för att se till att Du som kund får bästa support och service. Innan produkten levererades har maskinen exempelvis kontrollerats och injusterats av Din återförsäljare, se intyg i Servicejournalen i denna bruksanvisning.

När Du behöver reservdelar eller support i servicefrågor, garantiärenden etc vänder Du dig till:

Denna bruksanvisning tillhör maskinen med tillverkningsnummer:	Motor	Transmission

## Tillverkningsnummer

Maskinens tillverkningsnummer finns angivet på en skylt som är fastsatt på vänster sida framtill under sitsen. På skylten anges uppifrån:

- Maskinens modellbeteckning.
- Tillverkarens produktnummer.
- Maskinens tillverkningsnummer.

Ange typbeteckning och tillverkningsnummer vid reservdelsbeställning.

Motorns tillverkningsnummer är angivet på en streckodsdekal. Den är placerad på vevhusets vänstra sida, framför startmotorn. Skylten anger:

- Modell
- Type
- Code.

Ange dessa vid reservdelsbeställning.

Transmissionens tillverkningsnummer på hydrostatmaskiner är angivet på en streckodsdekal som sitter på framsidan av huset för vänster drivaxel:

- Typbeteckningen anges över streckoden och börjar med bokstaven "K".
- Tillverkningsnumret anges över streckoden och föregås av tecknen "s/n".
- Tillverkarens typnummer anges under streckoden och föregås av tecknen "p/n".

Ange typbeteckning och tillverkningsnummer vid reservdelsbeställning.

# SYMBOLFÖRKLARING

## Symboler

Dessa symboler finns på åkgräsklipparen och i bruksanvisningen.

**WARNING!** Starvtigt eller felaktigt användande kan resultera i allvarliga skador eller dödsfall för användaren eller andra.

Läs igenom bruksanvisningen noggrant och förstå innehållet innan du använder maskinen.

Använd alltid:

- Godkända hörselskydd

Denna produkt överensstämmer med gällande EG-direktiv.

Neutral

Snabb

Sakta

Stoppa motorn.

Choke

Bränsle

Oljenivå

Klipphöjd

Bakåt

Framåt

Tändning

Hydrostatiskt frihjul

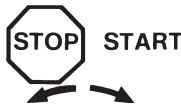

Parkeringsbroms



Bulleremissioner till omgivningen enligt Europeiska Gemenskapens direktiv. Maskinens emission anges i kapitel Tekniska data och på dekal.



Koppling in



Koppling ur



Roterande knivar För ej hand eller fot under kåpan när motorn är igång



Risk för att åkgräsklipparen välter



Kör aldrig tvärs över en sluttning



Använd aldrig åkgräsklipparen om personer, speciellt barn eller husdjur, uppehåller sig i närheten



Ta aldrig med passagerare på åkgräsklipparen eller på redskap



Kör mycket sakta utan klippaggregat



Broms



Startinstruktion

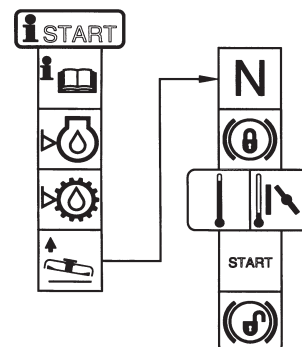

# SYMBOLFÖRKLARING

Stäng av motorn och ta av tändkabeln före reparation eller underhåll



Kontrollera motorns oljenivå



Kontrollera transmissionens oljenivå

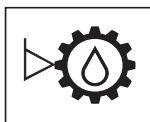

Lyft upp klippaggregatet



Lägg i parkeringsbroms.



Om motorn är kall, använd choke

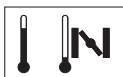

Lossa parkeringsbromsen före körning



# SÄKERHETSINSTRUKTIONER

## Säkerhetsinstruktioner

Dessa instruktioner är till för din säkerhet. Läs dem noggrant.

### Försäkra Din åkgräsklippare

- Kontrollera försäkringen för Din nya åkgräsklippare.
- Kontakta ditt försäkringsbolag.
- Du bör ha heltäckande försäkring för trafik, brand, skada, stöld och ansvar

### Allmän användning

- Läs alla instruktioner i denna bruksanvisning och på maskinen innan du startar den. Förvissa dig om att du förstår dem och följ dem sedan.



**VARNING!** Tändsystemet i denna maskin alstrar under drift ett elektromagnetiskt fält. Detta fält kan under vissa omständigheter ge påverkan på pacemakerfunktionen. För att reducera risken för allvarliga eller livshotande skador rekommenderar vi därför pacemakeranvändare att rådgöra med läkare samt tillverkaren av pacemakern innan denna maskin används.

- Lär dig hur du på ett säkert sätt skall använda maskinen och reglagen och lär dig hur man stannar snabbt. Lär dig också att känna igen säkerhetsdekalerna.
- Låt maskinen endast användas av vuxna som är förtrogna med den.
- Se till att ingen befinner sig nära maskinen när du startar motorn, kopplar in drivningen eller kör.
- Rensa området från föremål som stenar, leksaker, trådar etc som kan fångas upp av knivarna och slungas iväg.



- Stoppa motorn och förhindra motorstart innan du rensar utloppsrännan.
- Se upp för utkastet och rikta det inte mot någon.
- Stoppa motorn och förhindra motorstart innan du rengör klippaggregatet.
- Tänk på att föraren är ansvarig för faror eller olyckor.
- Medtag aldrig passagerare. Maskinen är endast avsedd att användas av en person.



- Titta alltid nedåt och bakåt före och under bakåtkörning. Håll uppsikt på både små och stora hinder.
- Sakta in innan du svänger.
- Stäng av knivarna när du inte klipper.
- Var försiktig när du rundar ett fast föremål, så att knivarna inte slår emot det. Kör aldrig över några främmande föremål.



**VARNING!** Denna maskin kan klippa av händer, fötter och slunga iväg föremål. Underlåtenhet att följa säkerhetsföreskrifterna kan leda till svåra skador.



**VARNING!** Ljuddämparen innehåller kemikalier som kan vara cancerframkallande. Undvik kontakt med dessa kemikalier ifall ljuddämparen skulle gå sönder.



**VARNING!** Motorn avger kolmonoxid som är en färglös, giftig gas. Använd inte maskinen i slutna utrymmen.

- Använd maskinen endast i dagsljus eller under andra väl upplysta förhållanden. Håll maskinen på ett säkert avstånd från hål och andra ojämnheter i marken. Var uppmärksam på andra tänkbara risker.
- Använd aldrig maskinen om du är trött, om du har druckit alkohol eller intagit andra droger eller om du använder vissa mediciner som kan påverka din syn, omdömesförmåga eller koordinering.
- Se upp för trafik när du arbetar nära en väg eller korsar den.
- Lämna aldrig maskinen utan uppsikt med motorn igång. Stäng alltid av knivarna, dra till parkeringsbromsen, stoppa motor och ta ur nyckeln innan du lämnar maskinen.



# SÄKERHETSINSTRUKTIONER

- Låt aldrig barn eller andra personer som inte utbildats i handhavande av maskinen, använda eller underhålla den. Lokala föreskrifter kan reglera användarens ålder.



**VARNING!** Vid all användning av maskinen skall godkänd personlig skyddsutrustning användas. Personlig skyddsutrustning eliminerar inte skaderisken, men den reducerar effekten av en skada vid ett olyckstillbud. Be din återförsäljare om hjälp vid val av utrustning.

- Använd hörselskydd för att minimera risken för hörselskador.



- Bär aldrig löst sittande kläder som kan fastna i rörliga delar.
- Använd aldrig maskinen barfota. Bär alltid skyddsskor eller skyddsstövlar, helst med stålhätta.



- Se till att ha första förband nära till hands när du använder maskinen.



## Körning i sluttningar

Körning i sluttningar är en av de operationer där risken är störst att föraren tappar kontrollen eller maskinen välter, vilket kan vålla svåra skador eller dödsfall. Alla sluttningar kräver extra försiktighet. Om du inte kan backa upp för sluttningen eller om du känner dig osäker, låt då bli att klippa den.

### VIKTIG INFORMATION

Kör inte i nedförslutning med upplyft aggregat.

## Gör så här

- Avlägsna hinder som stenar, trädgrenar etc.
- Klipp uppåt och nedåt, inte i sidled.

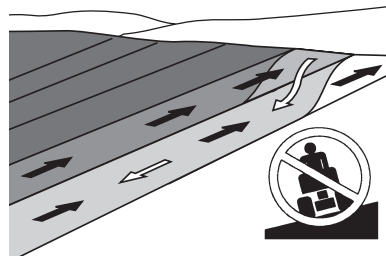

- Kör aldrig maskinen i terräng som lutar mer än 10°.
- Undvik att starta eller stanna i en sluttning. Om däcken börjar slira, stäng av knivarna och kör sakta ner för sluttningen.
- Kör alltid jämnt och långsamt i sluttningar.
- Gör inga plötsliga förändringar av hastighet eller riktning.
- Undvik onödiga svängar i sluttningar, och om det är nödvändigt, sväng då sakta och gradvis nedåt, om möjligt. Kör sakta. Använd små rattutslag.
- Se upp för och undvik att köra över fåror, gropar och upphöjningar. I ojämn terräng kan maskinen lätt välta. Högt gräs kan dölja hinder.



- Var extra försiktig med eventuell tillbehörsutrustning, som kan förändra maskinens stabilitet.
- Klipp inte nära kanter, diken eller bankar. Maskinen kan plötsligt slå runt om ett hjul kommer över kanten av ett stup eller ett dike, eller om en kant ger vika.
- Klipp inte vått gräs. Det är halt, och däcken kan tappa greppet, så att maskinen glider.
- Försök inte stabilisera maskinen genom att sätta foten i marken.
- Vid rengöring av underredet får maskinen aldrig köras nära kant eller dike.
- Håll vid klippning avstånd till buskar och andra föremål.
- Följ tillverkarens rekommendationer om hjulvikter eller motvikter för att öka stabiliteten av maskinen.

### VIKTIG INFORMATION

Hjulvikter monterade på bakhjulen eller motvikt rekommenderas vid körning i sluttningar för säkrare styrning och förbättrad drivförmåga. Rådgör med din återförsäljare om bruk av hjulvikter om du är osäker. Hjulvikter kan inte användas på AWD-maskiner, använd motvikt.

# SÄKERHETSINSTRUKTIONER

## Barn

- Allvarliga olyckor kan inträffa om man inte är uppmärksam på barn i närheten av maskinen. Barn lockas ofta till maskinen och klipparbetet. Utgå aldrig ifrån att barn stannar kvar där du senast såg dem.
- Håll barn borta från klippområdet och under noggrann uppsikt av någon annan vuxen.
- Var på din vakt och stäng av maskinen om barn kommer in i arbetsområdet.
- Före och under en backningsmanöver, se bakåt och nedåt efter små barn.
- Låt aldrig barn åka med. De kan falla av och göra sig mycket illa eller vara i vägen för en riskfri manövrering av maskinen.
- Låt aldrig barn manövrera maskinen.

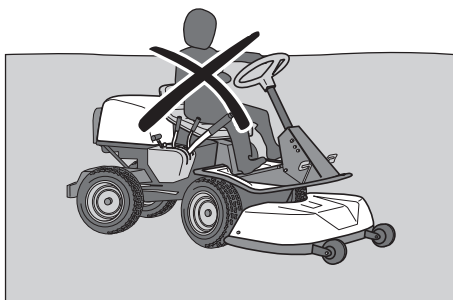

- Var extra försiktig i närheten av hörn, buskar, träd eller andra föremål som skymmer sikten.

## Skötsel

- Stoppa motorn. Förhindra start genom att avlägsna tändkablarna från tändstiften eller ta ur tändningsnyckeln innan du gör några justeringar eller utför underhåll.
- Fyll aldrig på bränsle inomhus.



- Bensin och bensinångor är giftiga och mycket brandfarliga. Var extra försiktig vid hantering av bensin, då ovarsam hantering kan resultera i personskador eller brand.
- Förvara bränslet endast i behållare som är godkända för detta ändamål.
- Ta aldrig av bränsletanklocket och fyll aldrig på bensin medan motorn är igång.
- Låt motorn svalna, innan du fyller på bränsle. Rök inte. Fyll inte på bensin i närheten av gnistor eller öppen eld.
- Hantera olja, oljefilter, bränsle och batteri varsamt, av miljöhänsyn. Följ de lokala återvinningsbestämmelserna.

- Elektriska stötar kan orsaka skador. Vidrör ej några kablar när motorn är igång. Prova ej tändningssystemet med fingrarna.



**WARNING! Motorn och avgassystemet blir mycket varma under drift. Risk för brännskador vid beröring. Håll vid klippning avstånd till buskar och annat material för att undvika värmepåverkan.**

- Har läckage uppstått i bränslesystemet får motorn ej startas förrän detta åtgärdats.
- Förvara maskinen och bränslet på ett sådant sätt att det inte finns någon risk att läckande bränsle eller bränsleångor kan åstadkomma skada.
- Kontrollera bränslenivån före varje användning och lämna plats för bränslet att utvidgas, eftersom värmen från motorn och solen i annat fall kan få bränslet att utvidgas så att det rinner över.
- Undvik överfyllning. Har bensin spillts på maskinen, torka upp denna och vänta tills den vädrats bort innan motorn startas. Om du spillt på kläderna skall dessa bytas.
- Låt maskinen svalna innan Du gör några åtgärder i motorrummet.



**WARNING! Batteriet innehåller bly och blyföreningar, kemikalier som anses orsaka cancer, fosterskador eller andra fortplantningsskador. Tvätta händerna efter beröring av batteriet.**

- Var mycket försiktig vid hantering av batterisyra. Syra på huden kan vålla svåra frätskador. Vid spill på huden, skölj omedelbart med vatten.
- Syra i ögonen kan orsaka blindhet, kontakta genast läkare.
- Var försiktig vid underhåll av batteriet. I batteriet bildas explosiv gas. Utför aldrig underhåll på batteriet medan du röker eller i närheten av öppen eld eller gnistor. Batteriet kan då explodera och vålla svåra skador.

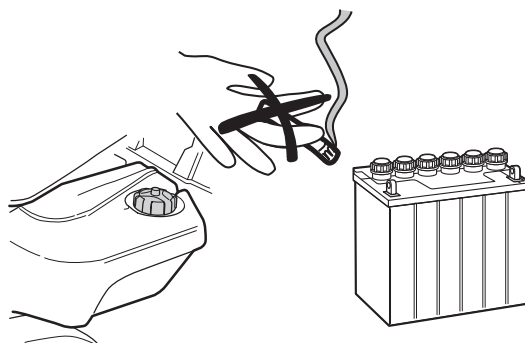

- Se till att bultar och muttrar är ordentligt åtdragna och att utrustningen är i gott skick.
- Ändra aldrig på säkerhetsanordningar. Kontrollera regelbundet att de fungerar. Maskinen får inte köras med defekta eller ej monterade skyddsplåtar, skyddshuvar, säkerhetsströmbrytare eller andra skyddsanordningar.
- Beakta risken för att skadas av rörliga eller varma delar om motorn startas med öppen motorhuv eller borttagna skyddskåpor.

# SÄKERHETSINSTRUKTIONER

- Ändra inte regulatorinställningen och undvik att köra motorn med för högt varvtal. Om du kör med för högt varvtal föreligger risk för maskinskador.
- Använd aldrig maskinen inomhus eller i utrymmen som saknar ventilation. Avgaserna innehåller kolmonoxid, en luktlös, giftig och livsfarlig gas.

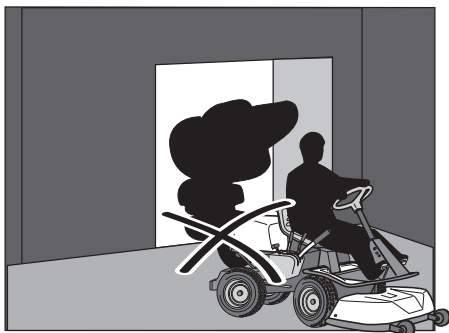

- Stoppa och inspektera utrustningen om du kör på något föremål. Reparera, om nödvändigt, innan du startar.
- Gör aldrig justeringar med motorn igång.
- Maskinen är provad och godkänd endast med av tillverkaren levererad eller rekommenderad utrustning.
- Knivbladen är vassa och kan ge skärskador. Linda in bladen eller använd skyddshandskar när du hanterar dem.
- Kontrollera parkeringsbromsens funktion regelbundet. Justera och underhåll efter behov.
- Minska brandrisken genom att göra maskinen ren från gräs, löv och annat skräp som fastnar i den. Låt maskinen svalna innan den ställs in i förvaringsutrymmet.

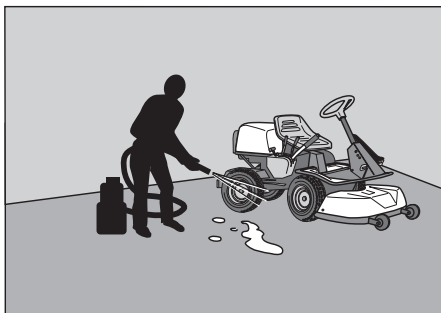

## Transport

### VIKTIG INFORMATION

Parkeringsbromsen räcker inte för att låsa fast maskinen vid transport. Se till att späanna fast maskinen väl på transportfordonet.

- Maskinen är tung och kan vålla svåra krosskador. Var extra försiktig när den lastas av eller på en bil eller ett släpfordon.
- Använd ett godkänt släpfordon för att transportera maskinen. Aktivera parkeringsbromsen och späanna fast maskinen med godkända späannaordningar, såsom späanna-band, kedjor eller rep, vid transport.
- Kontrollera och följ lokala vägtrafikbestämmelser innan du transporterar eller kör maskinen på någon väg.

# VAD ÄR VAD?

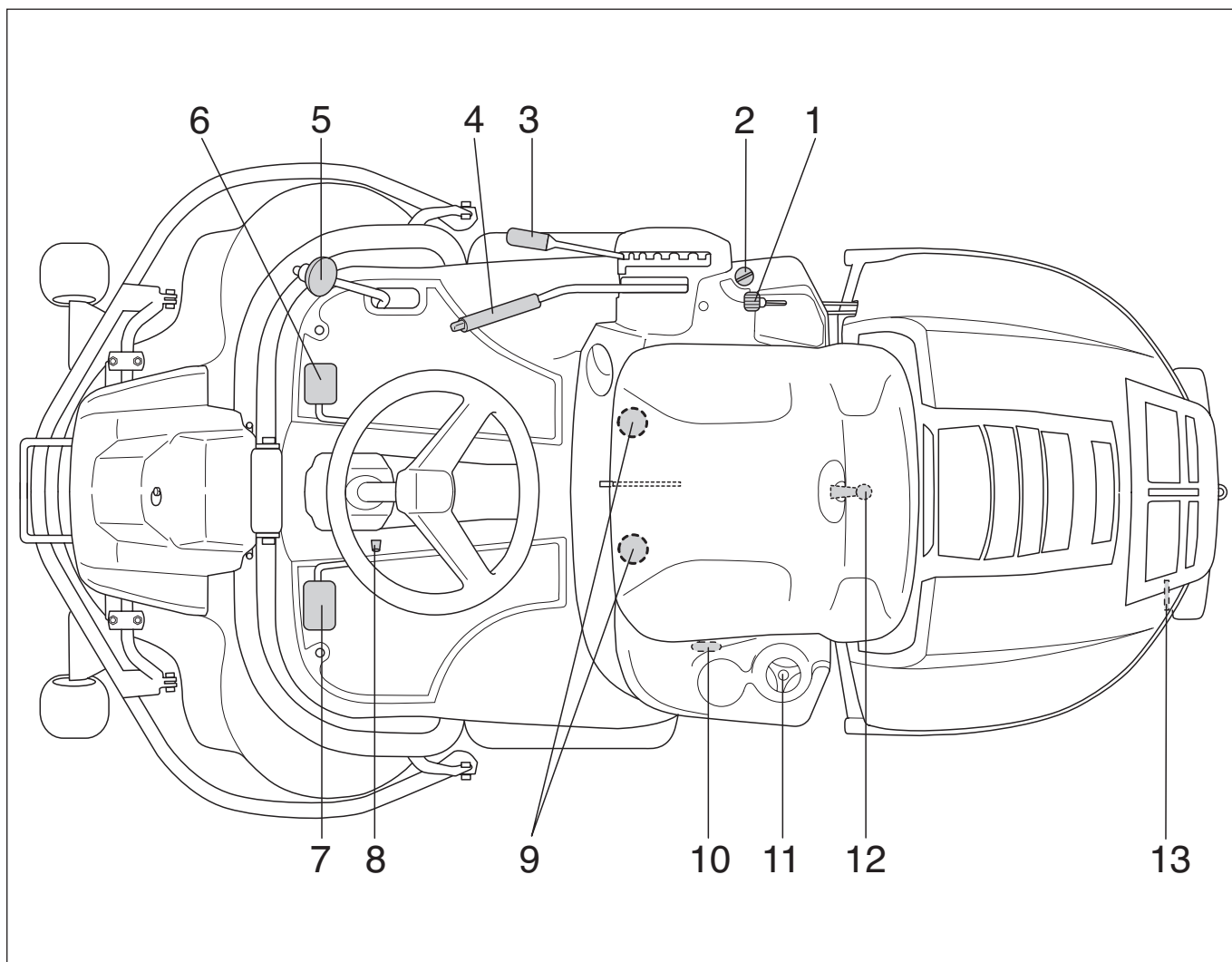

## Reglagens placering

- |  |   |
|--|---|
| 1 Gasreglage/chokereglage              | 8 Spärrknapp för parkeringsbroms  |
| 2 Tändningslås                         | 9 Inställning av säte.  |
| 3 Spak för inställning av klipp höjd   | 10 Spak för urkoppling av drivning framaxel, 175 AWD  |
| 4 Lyftspak för klippaggregatet         | 11 Bränsletanklock  |
| 5 Hastighetsreglage för körning bakåt  | 12 Huvlås   |
| 6 Hastighetsreglage för körning framåt | 13 Spak för urkoppling av drivning Rider 175 Spak för urkoppling av drivning bakaxel, 175 AWD |
| 7 Parkeringsbroms                      |   |

# PRESENTATION

## Presentation

Grattis till ditt val av en utmärkt kvalitetsprodukt som du kommer att ha glädje av länge. Denna bruksanvisning beskriver Rider 175 och Rider 175 AWD.

Maskinerna är utrustade med en motor från Briggs & Stratton på 17,5 hästkrafter.

Rider 175 AWD är försedd med fyrhjulsdrift.

Kraftöverföringen från motorn sköts av en hydrostatisk växellåda som möjliggör steglös variation av hastigheten med pedalerna.

En pedal för körning framåt och en för körning bakåt.

## Gasreglage/chokereglage

Gasreglaget reglerar motorns varvtal och därmed även knivarnas rotationshastighet.

Reglaget används även för att aktivera chokefunktionen. Vid inkoppling av chokefunktionen får motorn en fetare blandning av bränsle och luft, vilket underlättar vid kallstartar.

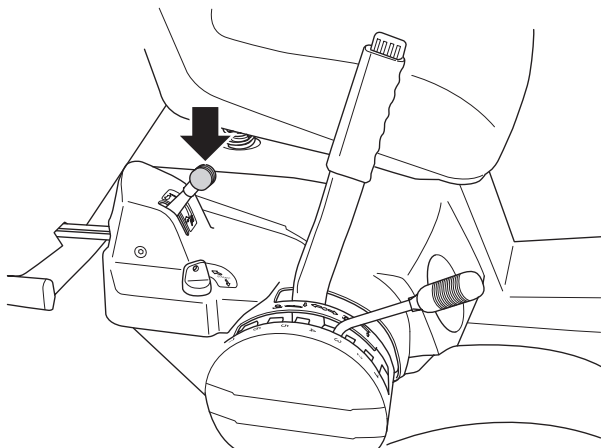

## Hastighetsreglage

Maskinens hastighet regleras steglöst med två pedaler. Vid färd framåt används pedal (1) och vid färd bakåt pedal (2).

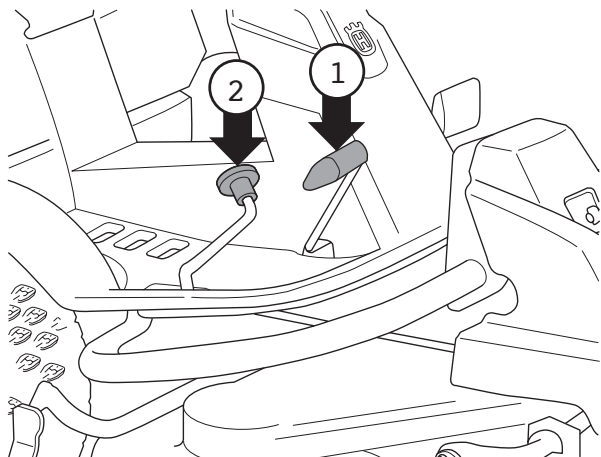

**VARNING! Se till att inte grenar kan påverka pedalerna vid klippning under buskar. Risk för oönskad manöver.**

## Parkeringsbroms

Parkeringsbromsen aktiveras på följande sätt:

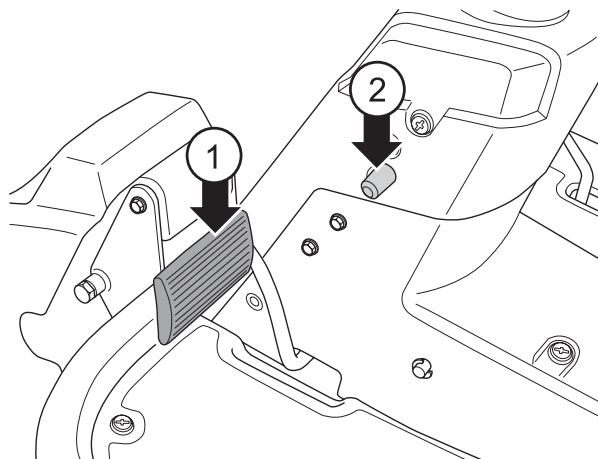

- 1 Tryck ner parkeringsbromspedalen (1).
- 2 Tryck in spärrknappen (2) på rattstolpen.
- 3 Släpp upp parkeringsbromspedalen medan knappen hålls intryckt.

Parkeringsbromsens spärr kopplas automatiskt ur då bromspedalen trycks ner.

## Klippaggregat

Rider 175 och 175 AWD kan utrustas med två olika klippaggregat.

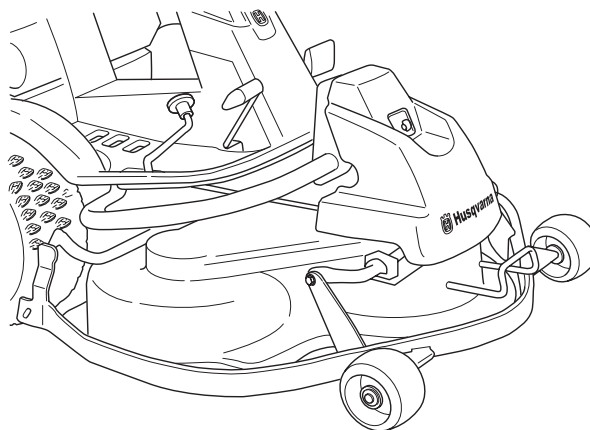

- Combi 1030mm/41"
- Combi 1120 mm/44"

Combi-aggregatet, med monterad BioClip-plugg, finfördelar klippt till gödning. Utan BioClip-plugg fungerar aggregatet på samma sätt som ett bakutkastaggregat.

# PRESENTATION

## Lyftspak för klippaggregatet

Lyftspaken används för att ställa klippaggregatet i transport- eller klippläge.

Om spaken dras bakåt kommer aggregatet att höjas upp och knivarna slutar automatiskt att rotera (transportläge).

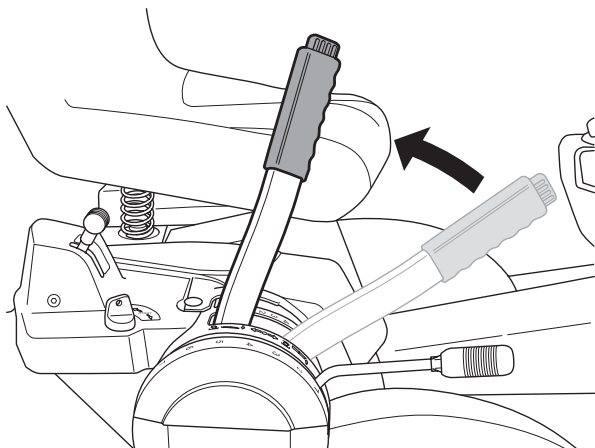

Om spärrknappen trycks in och spaken förs framåt kommer aggregatet att sänkas ner och knivarna börjar automatiskt att rotera (klippläge).

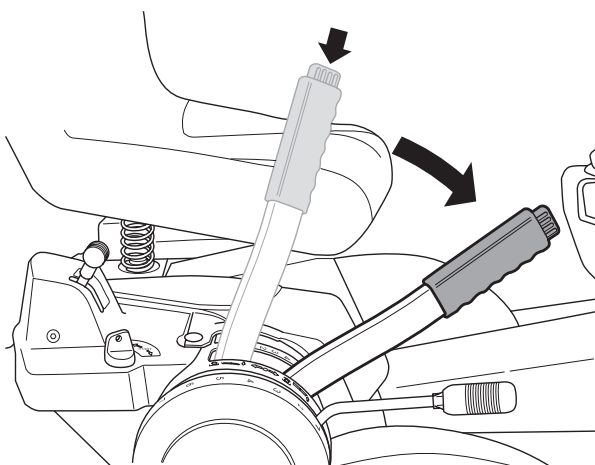

Spaken kan också användas för att tillfälligt reglera klipphöjden vid t.ex. en mindre upphöjning i gräsmattan.

## Spak för inställning av klipphöjd

Med spaken kan klipphöjden regleras i 7 olika lägen.

Combi-aggregat 40-90 mm (1 9/16" - 3 9/16")

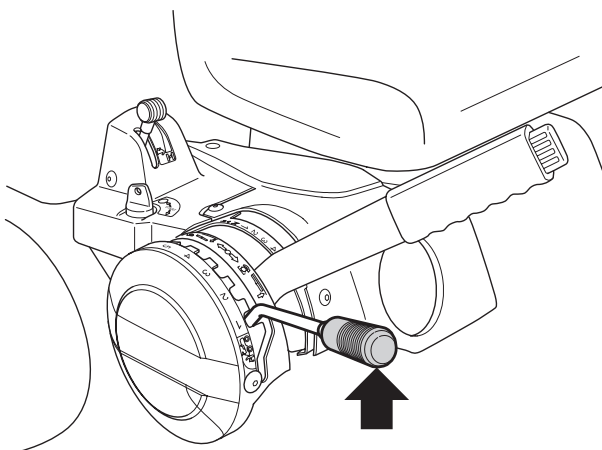

## Sits

Sitsen har en ledad infästning i framkant och kan fällas framåt.

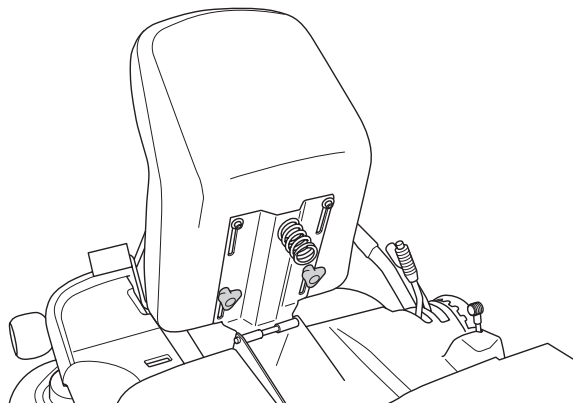

Sitsen kan även justeras i längsled.

Lossa rattarna under sitsen och justera den framåt eller bakåt till önskat läge.

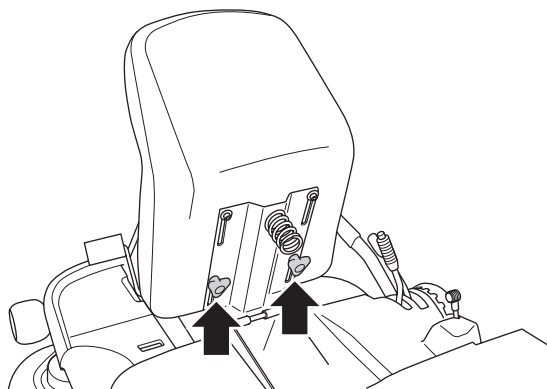

## Tankning

Motorn skall köras på lägst 85-oktanig blyfri bensin (ej oljeblandad). Miljöanpassad alkylatbensin kan med fördel användas. (Max metanol 5%, max etanol 10%, max MTBE 15%)

Fyll inte tanken helt, lämna minst 2,5 cm (1") expansionsutrymme.

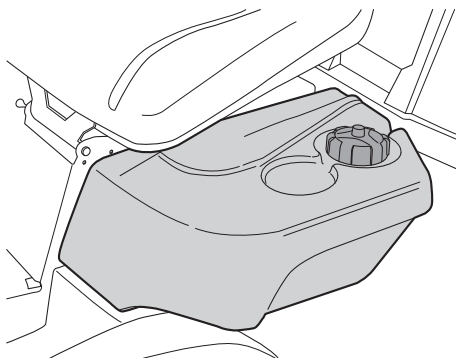

**VARNING! Bensin är mycket brandfarligt. Iakttag försiktighet och tanka utomhus (se säkerhetsinstruktionerna).**

**VIKTIG INFORMATION** Använd inte bränsletanken som avlastningsyta.



# PRESENTATION

## Frikopplingsreglage

För att åkgräsklipparen ska kunna flyttas med avstängd motor måste frikopplingsreglaget dras ut.

Om man försöker köra maskinen med utdragna frikopplingsreglage kommer den inte att förflytta sig. Är det ena reglaget utdraget förlorar man drivningen på den axeln.

Dra reglagen till sina ändlägen, använd inga mellanlägen.

## Frikopplingsreglage Rider 175

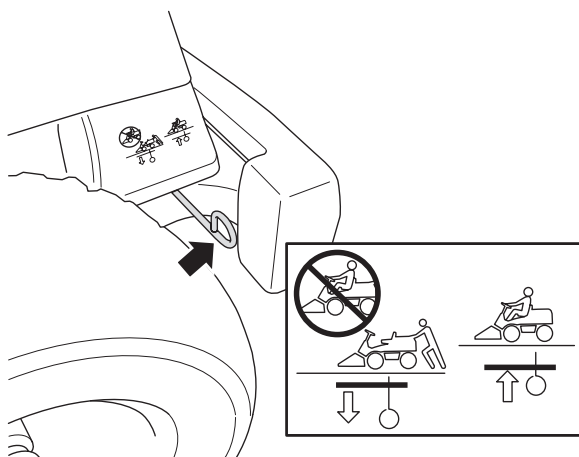

- Dra ut reglaget för att frikoppla drivsystemet.
- Skjut in reglaget för att koppla in drivsystemet.

## Frikopplingsreglage Rider 175 AWD

Rider 175 AWD har två reglage, ett reglage för framaxeln och ett för bakaxeln.

**VIKTIGT!** Kör alltid maskinen med bägge frikopplingsreglagen intryckta.

- Frikopplingsreglage bakaxel

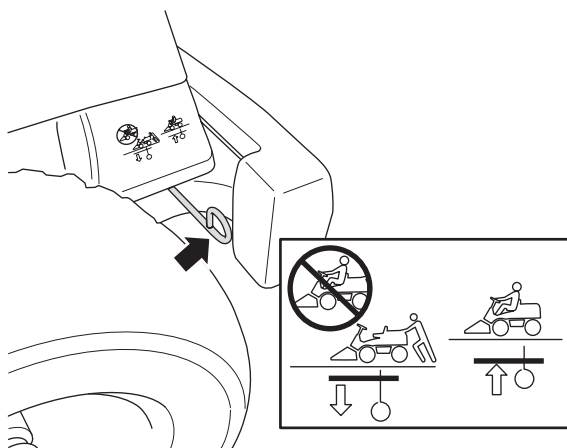

- Utdraget reglage, drivsystemet frikopplat.
- Intryckt reglage, drivsystemet inkopplat.

- Frikopplingsreglage framaxel

Reglaget är placerat på insidan av vänster framhjul.

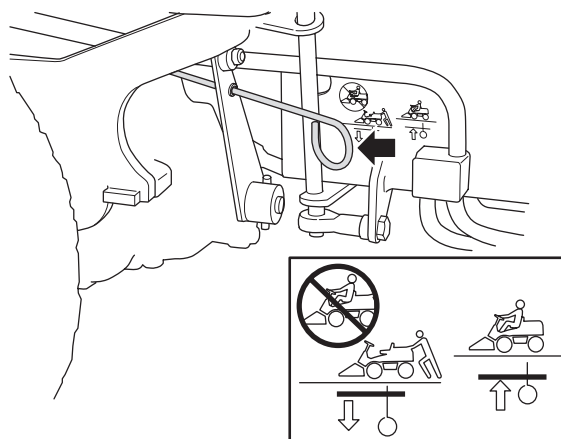

- Reglaget bakåt (utdraget), drivsystemet frikopplat.
- Reglaget framåt (intryckt), drivsystemet inkopplat.

# KÖRNING

## Före start

- Läs säkerhetsinstruktionerna och informationen om reglagens placering och funktioner före start.
- Utför daglig skötsel före start enligt Skötselschema.

### VIKTIG INFORMATION

Luftintagsgallret i motorkåpan bakom förarsitsen får inte blockeras av t. ex. klädesplagg, löv, gräs eller smuts. Motorns kylning försämras.

Risk för svåra motorskador.

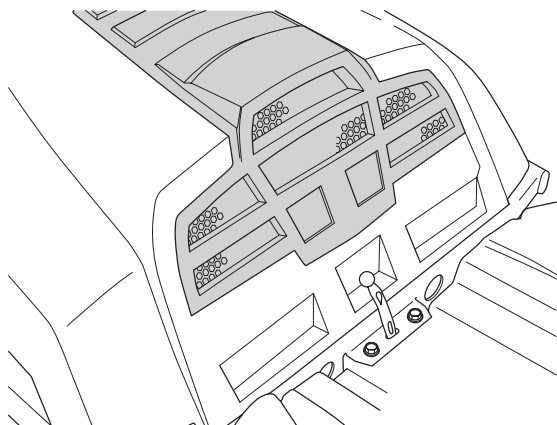

## Starta motorn

- 1 Se till att frikopplingsreglaget är intryckt. Rider 175 AWD har två reglage, ett reglage för framaxeln och ett för bakaxeln.

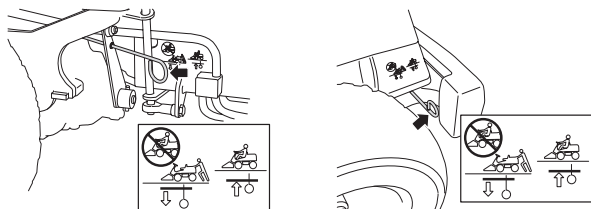

- 2 Lyft upp klippaggregatet genom att dra spaken bakåt till spärrläge (transportläge) och aktivera parkeringsbromsen.

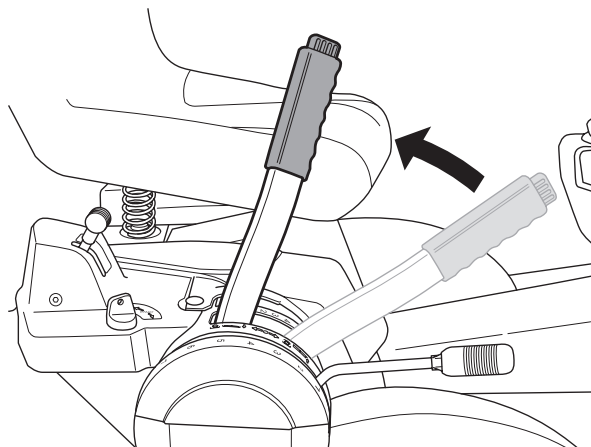

Rider 175 AWD Motorn kan ej startas om inte parkeringsbromsen trycks ner.

## Start av kall motor

- 3 Skjut gasreglaget till läge 3 (chokoläge). I detta läge får motorn en fetare blandning, vilket gör att motorn startar lättare.

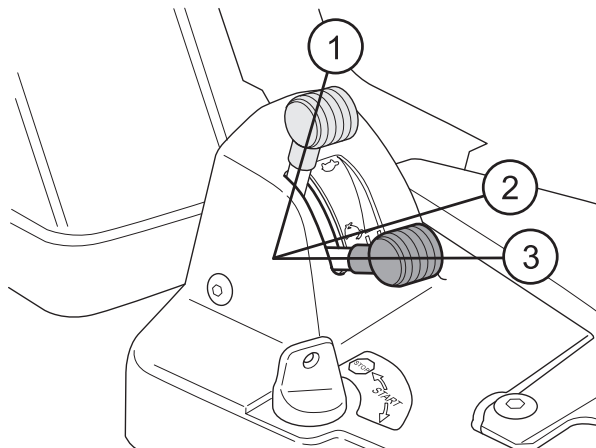

## Start av varm motor

Ställ gasreglaget mitt emellan läge 1 och 2.

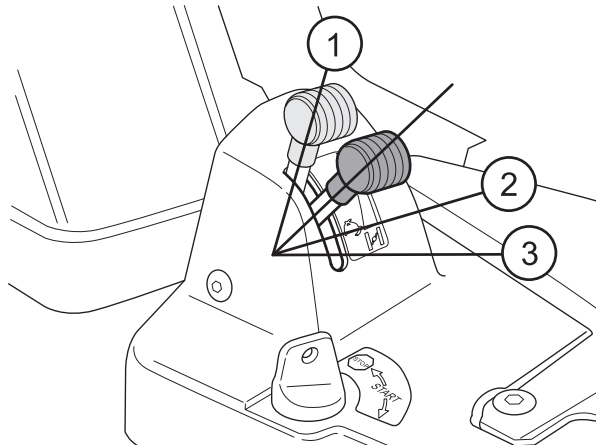

- 4 Vrid tändningsnyckeln till startläge.

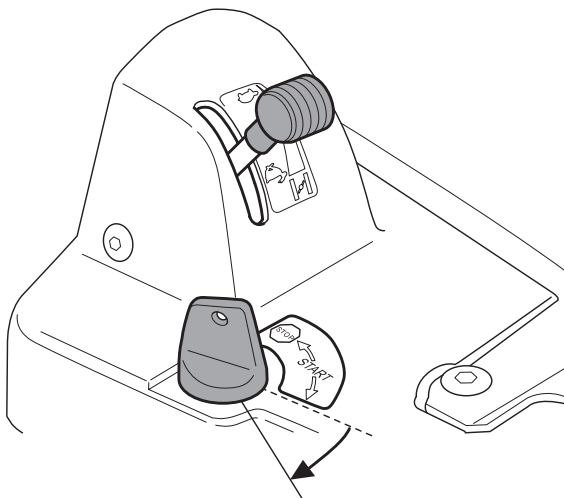



# KÖRNING

- 5 När motorn startar, släpp då genast tillbaka tändningsnyckeln till neutralläge.

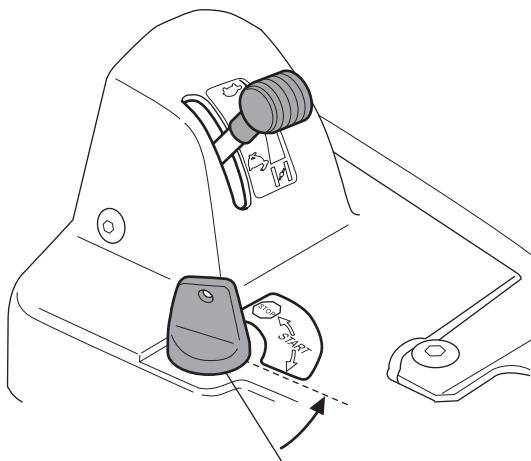

## VIKTIG INFORMATION

Kör inte startmotorn längre tid än ca 5 sekunder åt gången. Om motorn inte startar så vänta ca 15 sekunder innan nästa startförsök görs.

- 6 Skjut gasreglaget mot fullgasläget. Låt motorn gå på måttligt varvtal "halvgas" 3-5 minuter innan den belastas hårt.

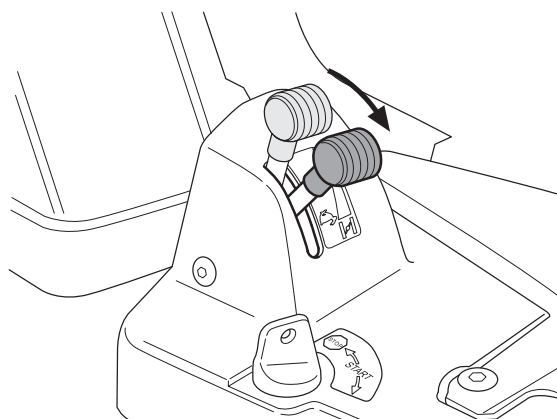

- 7 Ställ in önskat motorvarvtal med gasreglaget.



**WARNING! Kör aldrig motorn inomhus, i slutna eller dåligt ventilerade utrymmen. Motoravgaser innehåller giftig kolmonoxid.**

## Start av motor med svagt batteri



**WARNING! Bly-syra-batterier alstrar explosiva gaser. Undvik gnistor, öppen eld och rökning nära batterier. Bär alltid skyddsglasögon i närheten av batterier.**

Om batteriet är för svagt för att starta motorn, bör det laddas om.

Om startkablar används för nödfallsstart, följ nedanstående procedur:

**VIKTIG INFORMATION** Din gräsklippare är utrustad med ett 12-volts system med negativ jord. Det andra fordonet måste också ha ett 12-volts system med negativ jord. Använd inte ditt klippbatteri att starta andra fordon med.

## Anslutning av startkablar

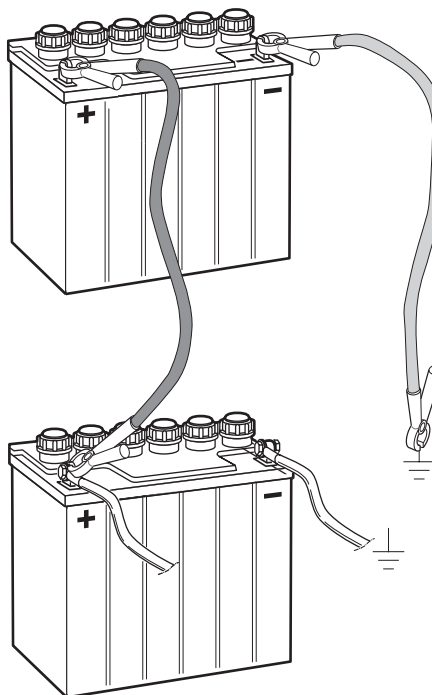

- Anslut vardera änden av den röda kabeln till den POSITIVA polen (+) på vardera batteriet, och var noga med att inte kortsluta någon ände mot chassit.
- Anslut ena änden av den svarta kabeln till den NEGATIVA polen (-) på det batteri som är fulladdat.
- Anslut den andra änden av den svarta kabeln till en god CHASSIJORD, på avstånd från bränsletanken och batteriet.

## Ta bort kablarna i omvänd ordning

- SVART kabel lossas först från chassit och sedan från det fulladdade batteriet.
- RÖD kabel sist från båda batterierna.

# KÖRNING

## Körning av åkgräsklipparen

- 1 Frigör parkeringsbromsen genom att först trycka ner parkeringsbromspedalen och släpp sedan upp den.

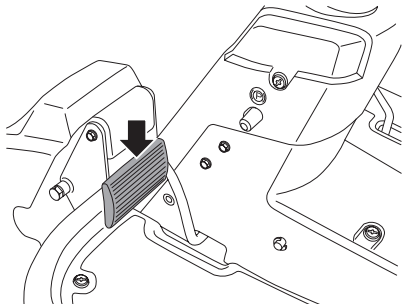

- 2 Tryck försiktigt ner en av pedalerna tills önskad hastighet erhållits. Vid färd framåt används pedal (1) och vid färd bakåt pedal (2).

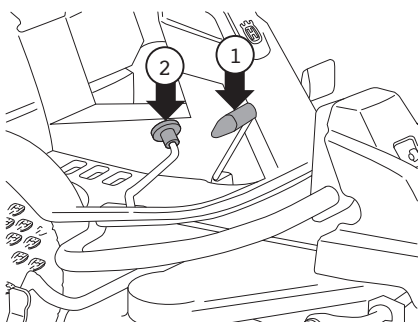

- 3 Välj önskad klipphöjd (1-7) med klipphöjdsspaken.

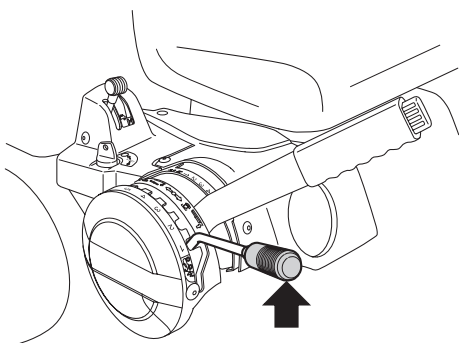

För att få en jämn klipphöjd är det viktigt att lufttrycket är lika i båda framhjulena 60 kPa/0,6 bar/8,5 PSI.

- 4 Tryck in spärnkappen på lyftspaken och sänk ner klippaggregatet.

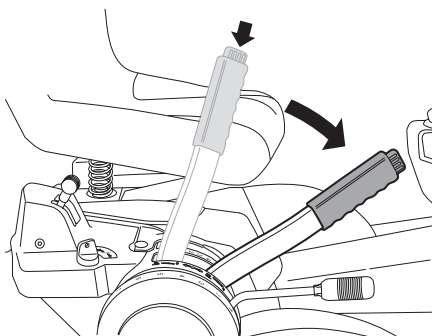

### VIKTIG INFORMATION

Drivremmarnas livslängd ökas avsevärt om motorn går med lågt varvtal när knivarna kopplas in. Ge därför full gas först när klippaggregatet fällts ner i klippläge.

## Klippningstips

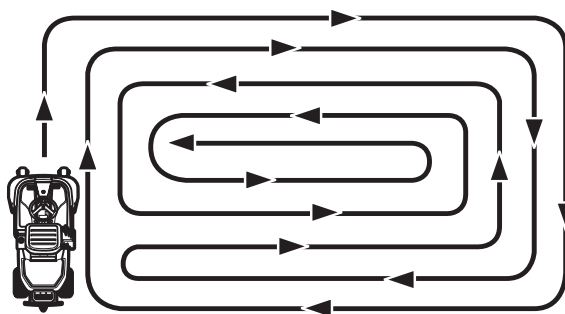

**WARNING! Rensa gräsmattan från stenar och andra föremål som kan slungas iväg av knivarna.**

- Lokalisera och markera stenar och andra fasta föremål för att undvika påkörning.
- Börja med hög klipphöjd och minska tills önskat klippresultat erhålls.
- Klippresultatet blir bäst med högsta tillåtna motorvarvtal, se tekniska data, (knivarna roterar snabbt) och låg hastighet (åkgräsklipparen rör sig långsamt). Är gräset inte alltför långt och tätväxande kan körhastigheten höjas utan att klippresultatet märkbart försämras.
- Finaste gräsmattan erhålls om den klipps ofta. Klippningen blir jämnare och det avklippta gräset blir jämnare fördelat över ytan. Den totala tidsåtgången blir inte större eftersom högre körhastighet kan väljas utan att klippresultatet blir sämre.
- Undvik att klippa en våt gräsmatta. Klippresultatet blir då sämre eftersom hjulen sjunker ner i den mjuka gräsmattan.
- Spola rent klippaggregatet med vatten undertill efter varje användning, använd ej högtryckspruta. Klippaggregatet skall då ställas i serviceläge.
- När BioClip-funktion används är det extra noga att klippintervallet inte är för långt.



**WARNING! Kör aldrig maskinen i terräng som lutar mer än 10°. Klipp sluttningar uppåt och nedåt, aldrig på tvären. Undvik plötsliga riktningförändringar.**

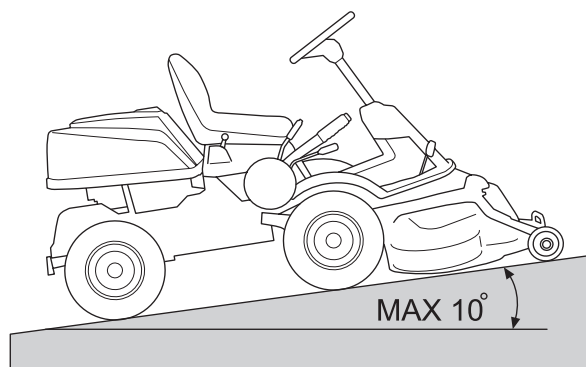

# KÖRNING

## Stoppa motorn

Låt gärna motorn gå på tomgång en minut för att få normal arbetstemperatur innan den stoppas, om den fått arbeta hårt. Undvik tomgångskörning under längre tid, risk för beläggning på tändstiften.

- 1 Lyft upp klippaggregatet genom att dra spaken bakåt till spärrläge.

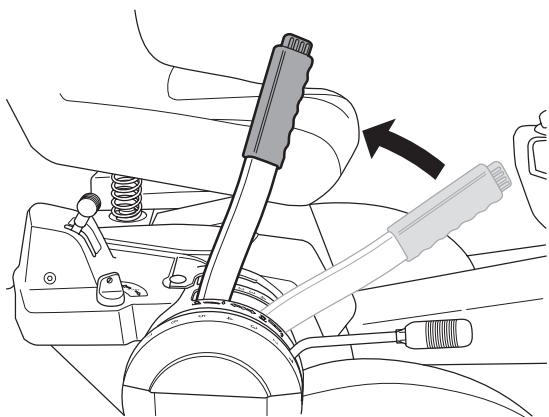

- 2 För gasreglaget till läge MIN. Vrid tändningsnyckeln till "STOP".

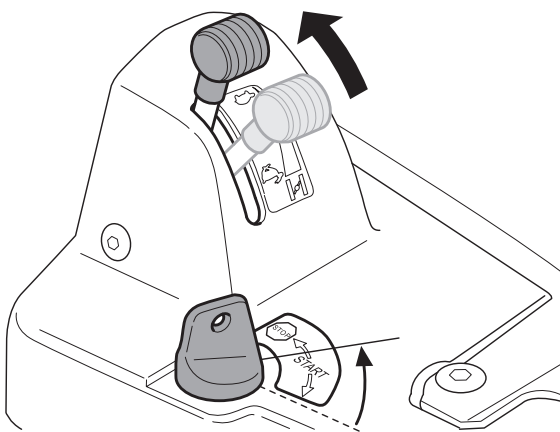

- 3 När åkgräsklipparen står stilla, håll ner parkeringsbromsen och tryck in spärrknappen.

## Frikopplingsreglage

För att åkgräsklipparen ska kunna flyttas med avstängd motor måste frikopplingsreglaget dras ut.

Dra reglagen till sina ändlägen, använd inga mellanlägen.

## Frikopplingsreglage Rider 175 AWD

Rider 175 AWD har två reglage, ett reglage för framaxeln och ett för bakaxeln.

- Frikopplingsreglage bakaxel

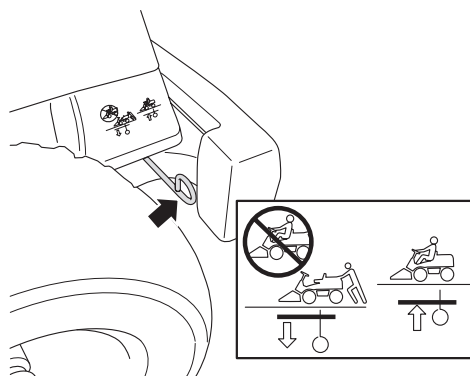

- Utdraget reglage, drivsystemet frikopplat.
- Intryckt reglage, drivsystemet inkopplat.

- Frikopplingsreglage framaxel

Reglaget är placerat på insidan av vänster framhjul.

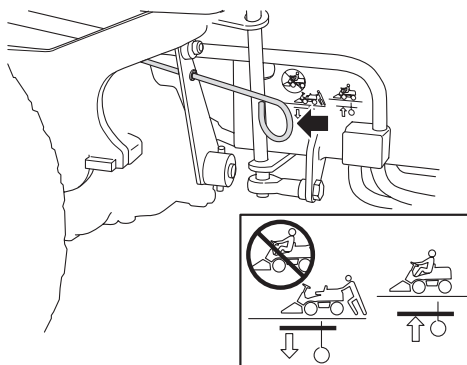

- Reglaget bakåt (utdraget), drivsystemet frikopplat.
- Reglaget framåt (intryckt), drivsystemet inkopplat.

## Frikopplingsreglage Rider 175

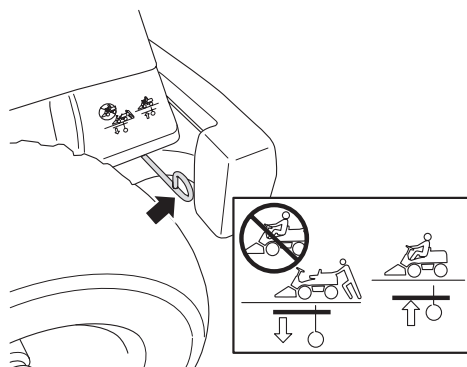

- Dra ut reglaget för att frikoppla drivsystemet.
- Skjut in reglaget för att koppla in drivsystemet.

# SKÖTSEL

## Skötselschema

Här följer en lista över den skötsel som skall utföras på åkgräsklipparen. För de punkter som inte finns beskrivna i denna bruksanvisning, uppsök en auktoriserad serviceverkstad.

Skötsel	Daglig skötsel före start	Minst varje år	Skötselintervall i timmar			
			25	50	100	200
Rengöring	X					
Kontrollera motorns oljenivå	X					
Kontrollera motorns kylflöde	X					
Kontrollera bränslepumpens luftfilter	X					
Kontrollera styrvajrarna	X					
Kontrollera batteriet	X					
Kontrollera säkerhetssystemet	X					
Kontrollera skruvar och muttrar	O					
Kontrollera eventuellt bränsle- och oljeläckage	O					
Rengör runt ljuddämparen	O					
Rengör förfilter i luftfiltret <sup>2)</sup>			X			
Byt motorolja <sup>1)</sup>				X <sup>3)</sup>	X <sup>3)</sup>	
Kontrollera klippaggregatet			X			
Kontrollera däckens lufttryck 60 kPa/8,5 PSI.			X			
Smörj remsträckaren <sup>3)</sup>			X			
Smörj leder och axlar <sup>3)</sup>			X			
Justera bromsen				X		
Kontrollera kilremmarna			O			
Kontrollera hydrostatens kylflänsar			O			
Kontroll av transmissionens oljenivå	X					
Kontroll och justering av chokevajer				X		
Drag åt skruvar och muttrar					O	
Kontroll och justering av gasvajer				X		
Rengör motorns och hydrostatens kylflänsar <sup>2)</sup>				O		
Byt luftfiltrets förfilter och pappersfilter <sup>2, 5)</sup>					X	X
Byt bränslefilter					X	
Byt tändstift.					X	
Kontrollera motorns ventilspeglar <sup>6)</sup>						
Kontrollera behov av oljebyte <sup>6,7)</sup> i växellåda/hydraulsystem		O				O
Byt oljefilter						X
Kontrollera att fram- och bakhjul är synkroniserade.		O				
Kontrollera bränsleslangen. Byt om det behövs. <sup>6)</sup>		O				

<sup>1)</sup>Första bytet efter 5 timmar. Vid körning med tung belastning eller vid höga omgivningstemperaturer, byt var 50:e timme. <sup>2)</sup>Vid dammiga förhållanden ska rengöring och byte ske oftare. Första bytet efter 8 timmar. <sup>3)</sup>Vid daglig användning av åkgräsklipparen skall smörjning utföras två gånger per vecka. <sup>4)</sup> Byt oljefiltret var 200:e timme. <sup>5)</sup> Byt pappersfilter årligen eller var 200:e timme. <sup>6)</sup>Utförs av auktoriserad serviceverkstad. <sup>7)</sup>Endast 175 AWD första bytet efter 8 timmar

X = Finns beskrivet i denna bruksanvisning

O = Finns inte beskrivet i denna bruksanvisning



**WARNING! Inga serviceåtgärder får göras på motor eller klippaggregat om inte:**

**Motorn stoppats.**

**Parkeringsbromsen är ilagd.**

**Tändningsnyckeln tagits ur.**

**Klippaggregatet är frikopplat.**

**Tändkablarna tagits bort från tändstiften.**

## Rengöring

Rengör maskinen direkt efter användning. Det är mycket lättare att spola bort klipprester innan de torkat fast.



Oljesmuts kan lösas upp med kallavfettningsmedel. Duscha på ett tunt lager.

Spola med normalt vattenledningstryck.

Rikta inte strålen mot elkomponenter eller lagringar.

Spola inte mot heta ytor som motor och avgassystem.

Efter rengöring rekommenderas att man startar motorn och kör klippaggregatet en stund, så att kvarvarande vatten blåses bort.

Smörj maskinen vid behov efter rengöring. Utför gärna en extrasmörjning när lagringar utsatts för avfettningsmedel eller vattenstrålen.

### VIKTIG INFORMATION

Undvik spolning med högtryckstvätt eller ångtvätt.

Risken är stor att vatten tränger in i lagringar och elanslutningar. Korrosionsangrepp kan förorsakas, som leder till driftstörningar. Tillsats av rengöringsmedel förvärrar som regel skadorna.

## Demontering av åkgräsklipparens kåpor

### Motorkåpan

Motorn blir åtkomlig för service när motorkåpan fällts upp.

Vik sätet framåt, lossa gummistropen under sätet och fäll kåpan bakåt.

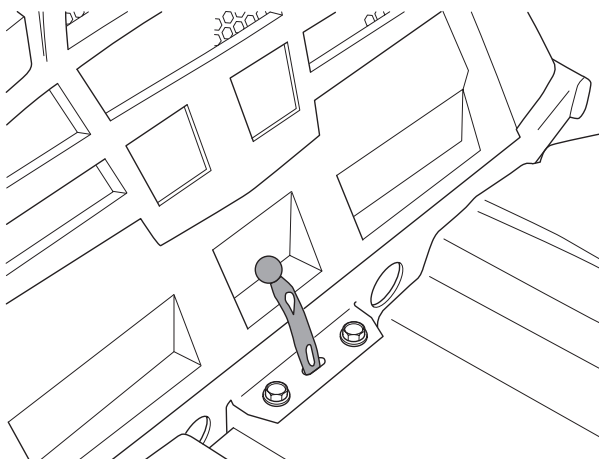

### Frontkåpa

Lossa snäpplåset och lyft bort frontkåpan.

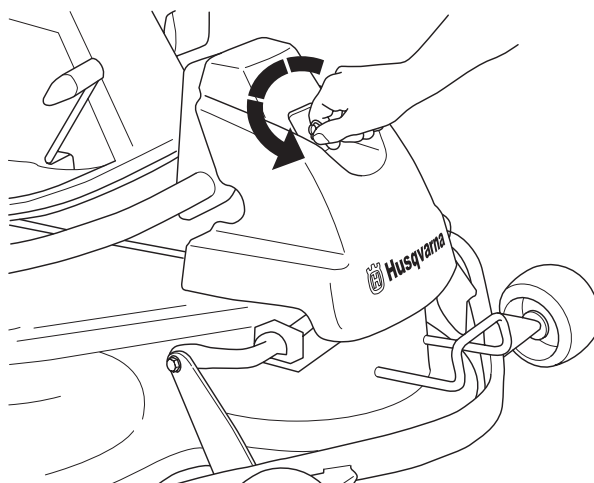

### Höger flygelkåpa

Tag bort knoppen på hastighetsreglaget (1), skruvarna (2 och 3) och lyft bort kåpan.

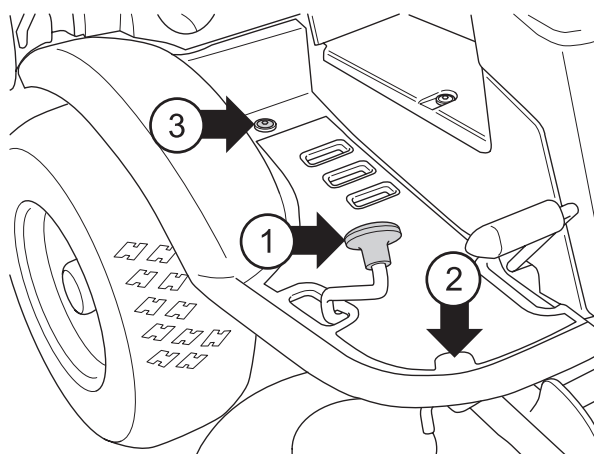

### Vänster flygelkåpa

Lossa skruvarna (2 st) i flygelkåpan och lyft bort kåpan.

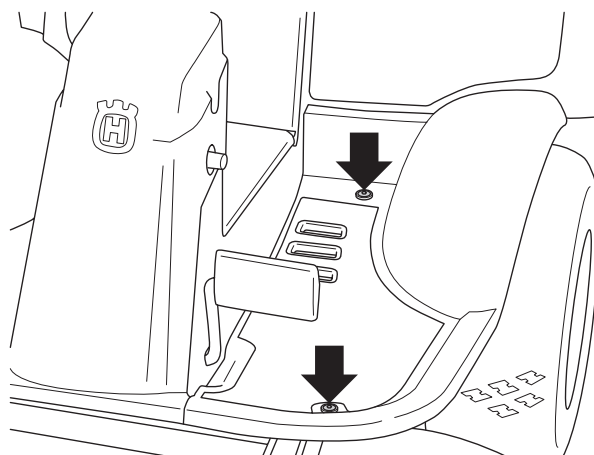

## Kontroll och justering av styrvajrar

Styrningen regleras med hjälp av vajrar.

Dessa kan efter en tids körning töjas, vilket innebär att styrningens inställning kan förändras.

Styrningen kontrolleras och justeras på följande sätt:

- 1 Tag bort ramplåten genom att lossa de två skruvarna.

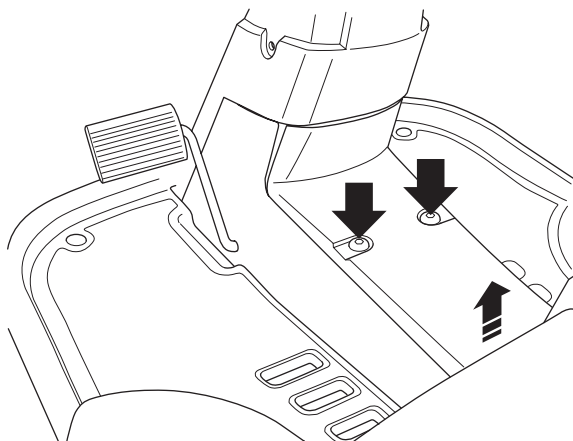

- 2 Kontrollera hur spända styrvajrarna är genom att klämma ihop dem vid pilarna enligt bild. Vajrarna skall kunna klämmas ihop så att avståndet mellan vajrarna blir hälften så stort, utan att använda alltför mycket kraft.

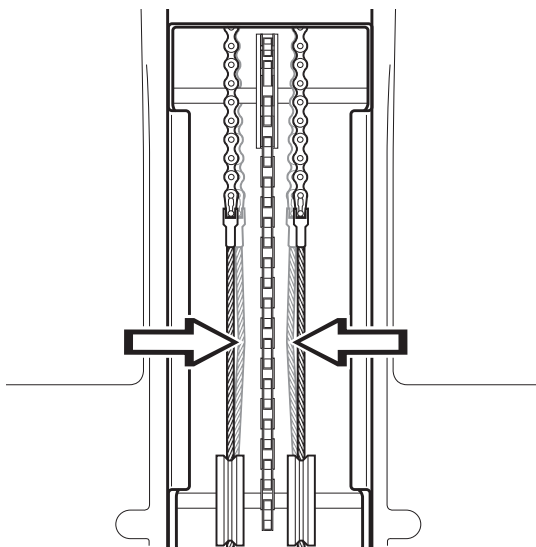

- 3 Vid behov kan vajrarna sträckas genom att dra åt justermutterarna på varje sida av styrkransen. Sträck inte vajrarna för hårt, de skall bara stramas åt mot styrkransen.

Håll emot vajern med till exempel en skiftnyckel så att den inte tvinnas.

Om justeringen utförs på den ena sidan kommer rattens mittläge att påverkas.

Kontrollera vajerspänningen efter utförd justering enligt punkt 2.

## Justering av parkeringsbroms Rider 175

Parkeringsbromsen justeras på följande sätt:

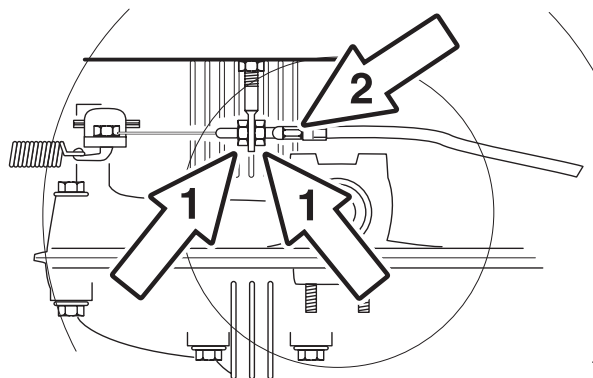

- 1 Lossa låsmutterarna (1).
- 2 Sträck vajern med justerskruven (2) tills allt spel i vajern försvinner.
- 3 Drag åt låsmutterarna (1) efter justering.
- 4 Efter utförd justering ska parkeringsbromsen åter kontrolleras.



**VARNING! Dåligt justerad parkeringsbroms kan medföra nedsatt bromsförmåga.**

## Justering av parkeringsbroms Rider 175 AWD

Kontrollera att parkeringsbromsen är rätt justerad genom att ställa maskinen i ett nerförslut med frikopplade fram- och bakaxlar.

Aktivera och spärra parkeringsbromsen. Om maskinen inte står stilla skall parkeringsbromsen justeras enligt följande.

- 1 Tag bort vänster flygelkåpa.

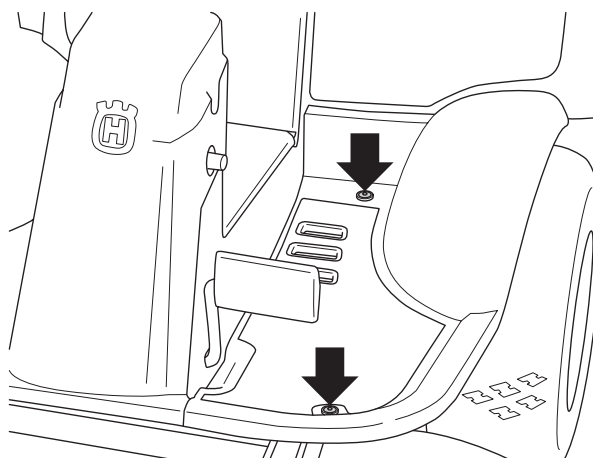



- 2 Lossa låsmuttrarna (1).

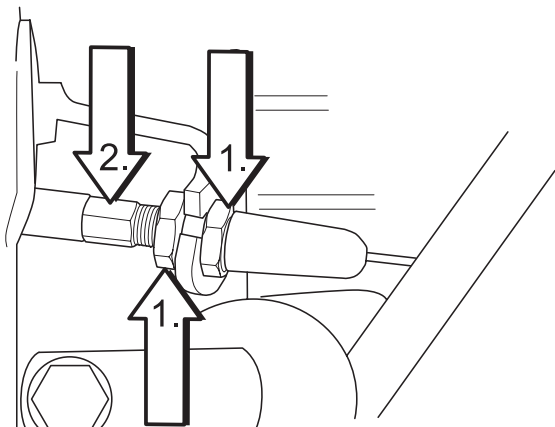

- 3 Sträck vajern med justerskruven (2) tills allt spel i vajern försvinner.  
 4 Dra åt låsmuttrarna (1).  
 5 Efter utförd justering ska bromsen åter kontrolleras.  
 6 Sätt dit vänster flygelkäpa.

## Kontroll och justering av gasvajer

Om motorn inte svarar som den skall på gaspådrag, ryker svart eller om maxvarvtalet inte uppnås kan gasvajern behöva justeras.

Vid tveksamhet uppsök serviceverkstad.

- 1 Lossa klämskruven för vajerns ytterhölje och skjut gasreglaget till fullgasläget.

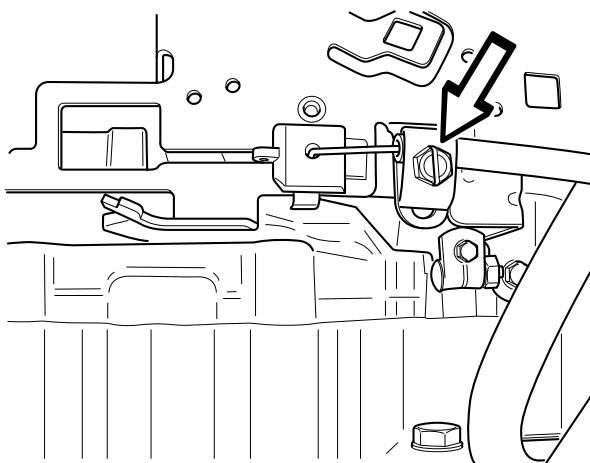

- 2 Drag chokevajerns ytterhölje maximalt åt höger och drag fast klämskruven.

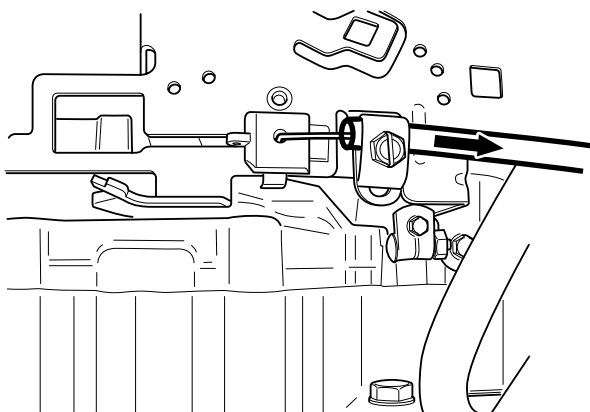

- 3 Dra tillbaka gasreglaget till fullgasläge och kontrollera att chokeanordningen inte längre är påverkad.

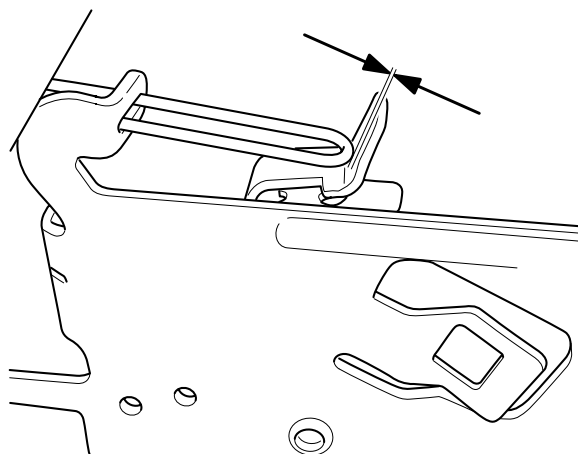

## Byte av bränslefilter

Byt ut det ledningsmonterade bränslefiltret var 100:e timme (en gång per säsong) eller oftare om det är igensatt.

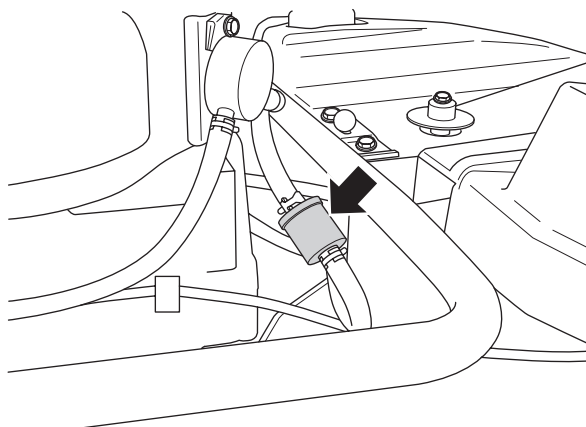

Byt filtret på följande sätt:

- 1 Fäll upp motorkåpan.
- 2 Flytta slangklämmorna bort från filtret. Använd en plattång.
- 3 Dra loss filtret från slangändarna.
- 4 Tryck in det nya filtret i slangändarna. Vid behov kan såplösning anbringas på filterändarna för att underlätta monteringen.
- 5 Flytta tillbaka slangklämmorna mot filtret.

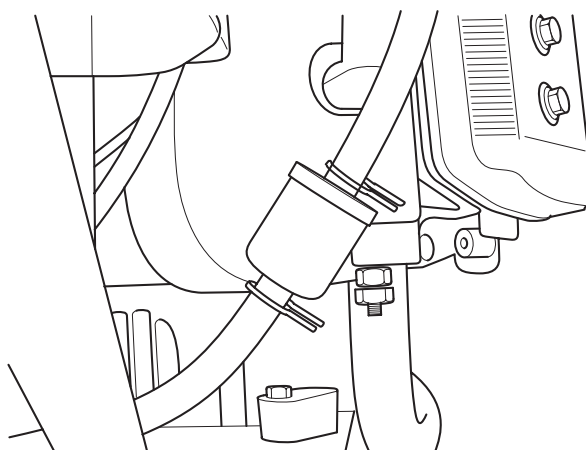

## Byte av luftfilter



**VARNING! Avgassystemet är varmt. Låt det svalna innan byte av luftfilter påbörjas.**

Om motorn känns svag eller går ojämnt kan orsaken vara att luftfiltret är igensatt. Det är därför viktigt att med jämna mellanrum byta luftfiltret (se Skötsel/Skötselschema för rätt serviceintervall).

Byte av luftfilter utförs på följande sätt:

- 1 Fäll upp motorkåpan.
- 2 Dra upp luftfilterkåpan handtag, haka ur och vrid mot motorn.

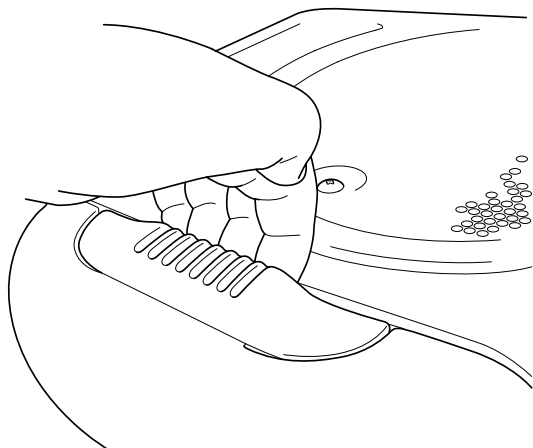

- 3 Tag bort luftfilterkåpan.

Lyft ut luftfilterpatronen ur fläkthuset.

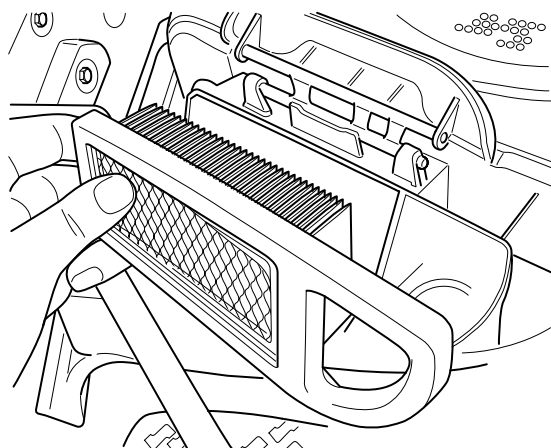

Byt luftfilterpatronen om den är igensatt av smuts.

### VIKTIG INFORMATION

Kör aldrig motorn med luftfiltret borttaget.

Använd inte tryckluft för att rengöra pappersfiltret.

Filtren skall inte inoljas. De skall monteras torra.

- 4 Lyft försiktigt ut föraren ur fläkthuset.

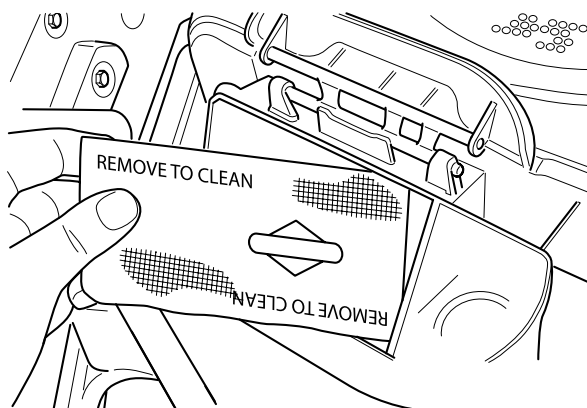

- 5 Rengör fläkthuset försiktigt så att skräp inte faller ner i förgasaren.

- 6 Sätt dit en ny förare och luftfilterpatronen i fläkthuset.

- 7 Rikta upp flikarna på kåpan mot skårorna i huset och sätt tillbaka luftfilterkåpan.

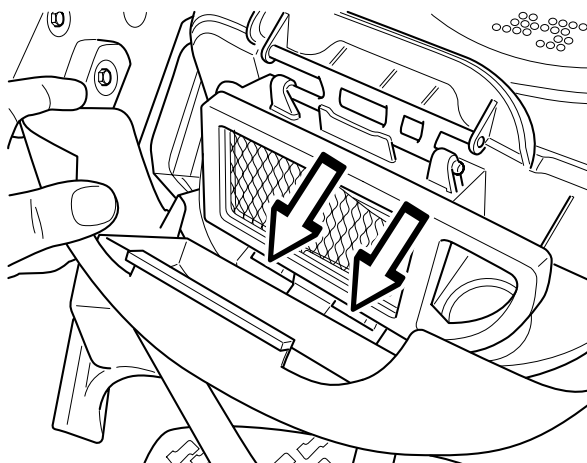

- 8 Dra handtaget utåt. Haka fast handtaget i luftfilterkåpan och stäng kåpan genom att trycka det inåt.

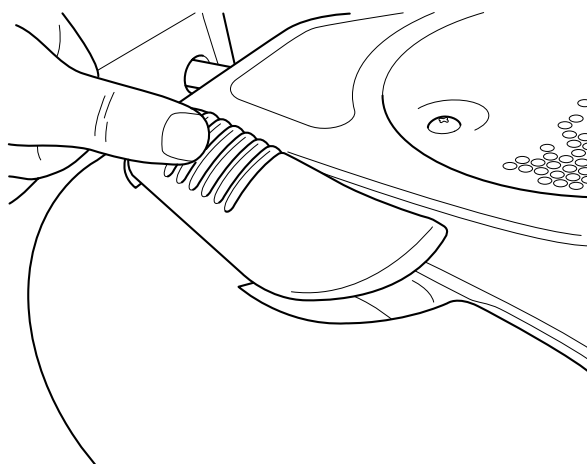



## Kontroll av bränslepumpens luftfilter

Kontrollera regelbundet att bränslepumpens luftfilter är fritt från smuts.

Filtret kan vid behov rengöras med en pensel.

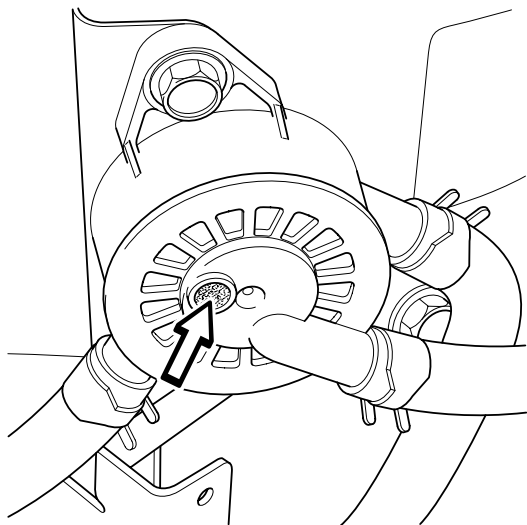

## Kontroll av syranivån i torrladdat batteri

Kontrollera att batteriets syranivå ligger mellan markeringarna. Vid efterfyllning får enbart destillerat vatten fyllas i cellerna.

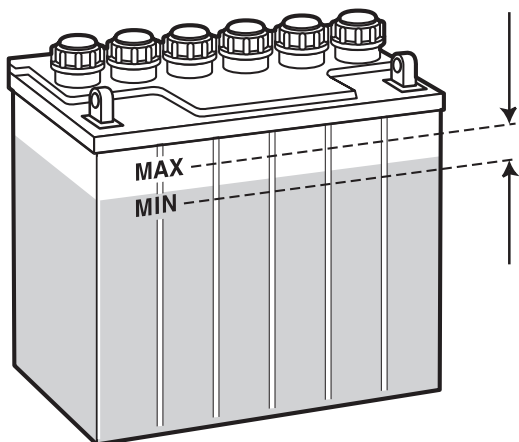

### VARNING! Åtgärder vid syrakontakt

**Utvärtes:** Skölj rikligt med vatten.

**Invärtes:** Drick stora kvantiteter vatten eller mjölk. Uppsök läkare så snabbt som möjligt.

**Ögon:** Skölj rikligt med vatten. Uppsök läkare så snabbt som möjligt.

Batteriet avger explosiv gas. Gnistor, lågor och cigaretter får absolut inte finnas i närheten av batteriet.

## Tändsystem

Motorn är försedd med elektroniskt tändsystem. Endast tändstiften kräver skötsel.

Rekommenderade tändstift, se Tekniska Data.

### VIKTIG INFORMATION

Fel typ av tändstift kan skada motorn.

### Byte av tändstift

- 1 Dra loss tändkabelskon och rengör kring tändstiftet.
- 2 Ta bort tändstiftet med en 3/4" (19 mm) tändstiftshylsa.
- 3 Kontrollera tändstiftet. Byt tändstift om elektroderna är rundbrända eller om isolatorn är sprucken eller skadad. Rengör tändstiftet med en stålborste om det ska användas.
- 4 Mät elektrodavståndet med ett trådmått. Avståndet ska vara 0,75 mm/0,030". Justera avståndet vid behov genom att böja sideelektroden.
- 5 Skruva tillbaka tändstiftet för hand för att undvika att gängorna skadas.
- 6 Dra fast tändstiftet, efter att det ligger an mot sätet, med tändstiftsnyckel. Dra fast tändstiftet så att brickan sammanpressas. Ett begagnat tändstift ska dras 1/8 varv från sätesanliggaren. Ett nytt tändstift ska dras 1/4 varv från sätesanliggaren.
- 7 Sätt tillbaka tändkabelskon.

### VIKTIG INFORMATION

För löst åtdraget tändstift kan förorsaka överhettning och skada motorn. Ett för hårt åtdraget tändstift kan skada gängorna i cylinderhuvudet.

Dra ej runt motorn med borttaget tändstift eller lossad tändkabel.

# SKÖTSEL

## Kontroll av säkerhetssystem

Åkgräsklipparen är utrustad med ett säkerhetssystem som hindrar start eller körning under följande förutsättningar.

Motorn ska endast kunna startas när klippaggregatet är i upplyft läge och hydrostatpedalerna är i neutralläge.

Föraren behöver inte sitta på förarsitsen.

Rider 175 AWD, motorn kan ej startas om inte parkeringsbromsen trycks ner.

Kontrollera dagligen att säkerhetssystemet fungerar genom att försöka starta motorn när en av dessa förutsättningar inte är uppfylld. Byt förutsättning och försök igen.

Kontrollera att motorn stannar av om man tillfälligt reser sig från förarsitsen när klippaggregatet är i nedfällt läge eller hydrostatpedalerna ej är i neutralläge.

Startmotor

Tändsystem

Fungerar

Fungerar ej



Rider 175

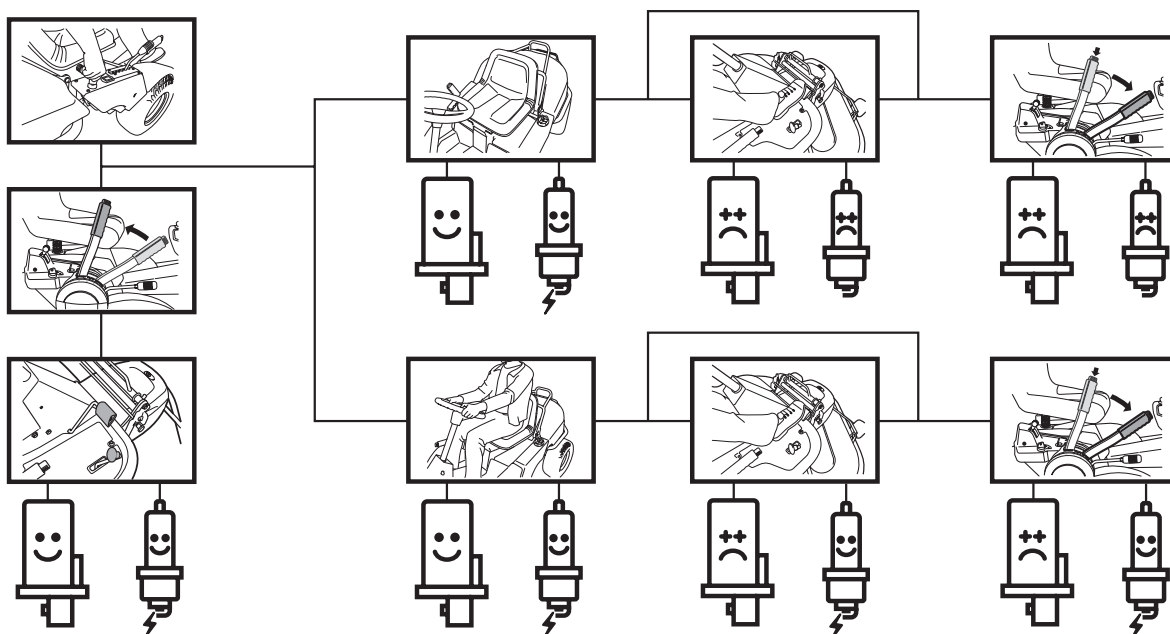

Rider 175 AWD

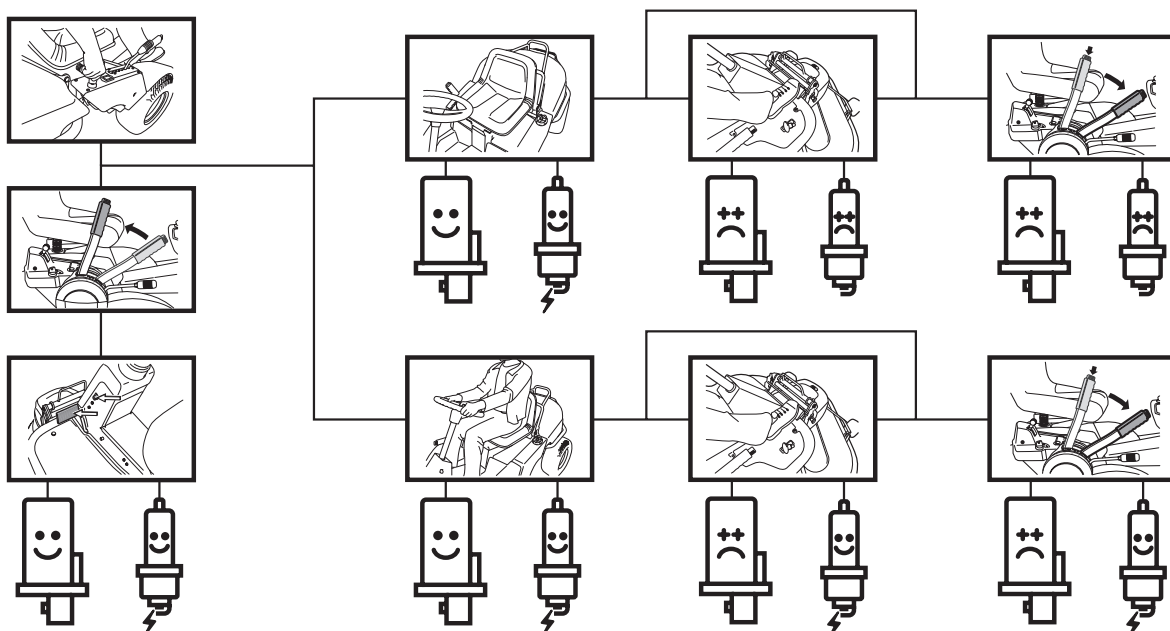

## Huvudsäkring

Huvudsäkringen är placerad i en lös hållare under batterilådans lock, framför batteriet.

Typ: Flatstiftsbygel, 15 A.

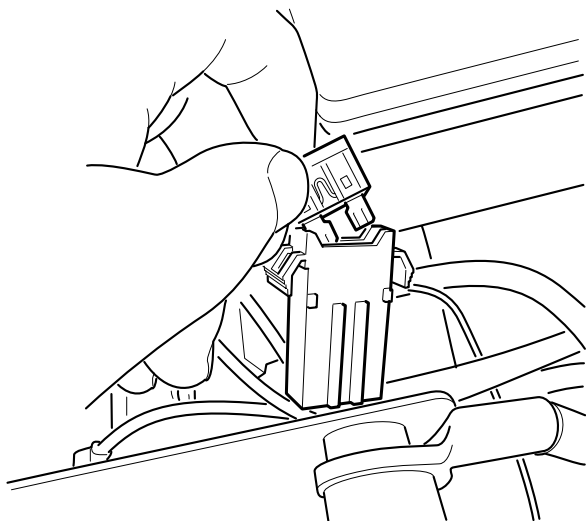

Använd ingen annan säkring vid byte.

Utlöst säkring indikeras av att bygeln är avbränd. Dra säkringen ur hållaren vid byte.

Säkringen är till för att skydda elsystemet. Om den löser ut igen kort tid efter bytet beror detta på en kortslutning, som måste åtgärdas innan maskinen åter tas i drift.

## Kontroll av däckens lufttryck

Däckens lufttryck skall vara 60 kPa (0,6 bar / 9 PSI) för alla hjulen. För att förbättra drivförmågan kan bakdäckens lufttryck minskas till 40 kPa (0,4 bar / 5,6 PSI). Högsta tillåtna tryck är 100 kPa (1,0 bar/14 PSI).

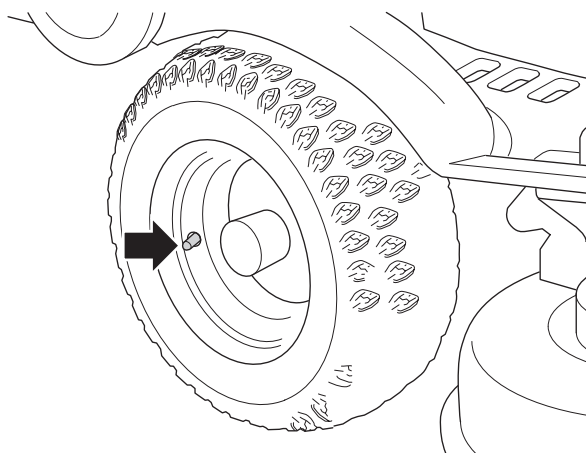

### VIKTIG INFORMATION

Olika lufttryck i framdäcken medför att knivarna klipper gräset olika högt.

## Kontroll av motorns kylflödesintag

Rengör luftintagsgallret i motorkåpan bakom förarsitsen.

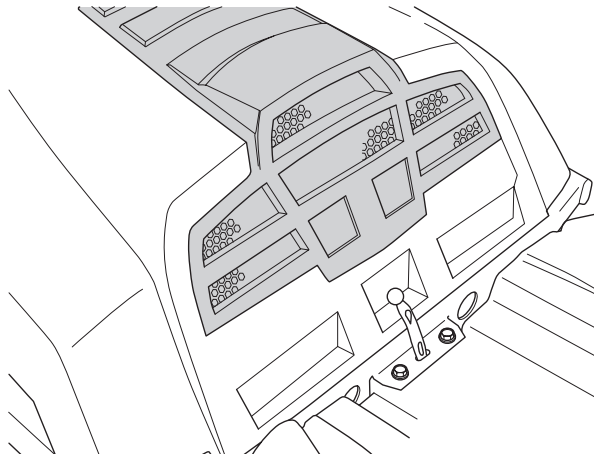

Fäll upp motorkåpan.

Kontrollera att motorns kylflödesintag är fritt från löv, gräs och smuts.

Kontrollera luftledaren, som sitter på motorkåpan undersida, att den är ren och inte skaver mot kylflödesintaget.

Vid igensatt luftintagsgaller, luftledare eller kylflödesintag försämras kylningen av motorn, vilket kan leda till motorskada.



**VARNING!** Kylflödesintaget snurrar när motorn går. Akta fingrarna.

## Montering av klippaggregat



**VARNING!** Använd skyddsglasögon vid montering av klippaggregatet. Fjädern som spänner upp remmen kan gå av och orsaka personskador.

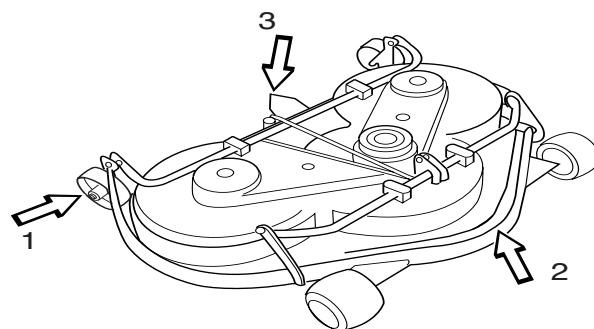

1 Placera Ridern på ett plant underlag och aktivera parkeringsbromsen. Kontrollera att spaken för inställning av klipphöjd står i lägsta läge.

Se till att det finns stödhjul (1) monterade på klippaggregatet.

2 Tag i handtaget framtill eller i klippaggregatets ram (2) och för in aggregatet under åkgräsklipparen.

# SKÖTSEL

Var noga med att aggregatets tunga (3) hamnar rätt.

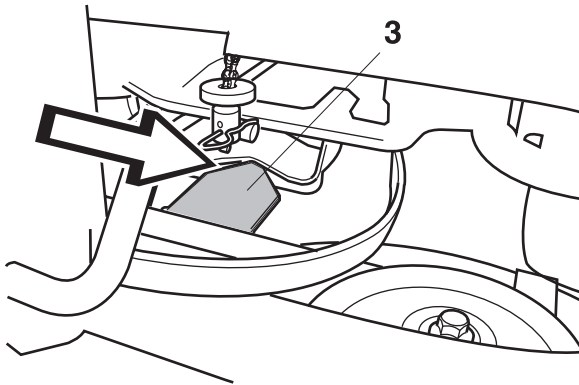

3 Sätt i bulten och fäst den med en låssprint.

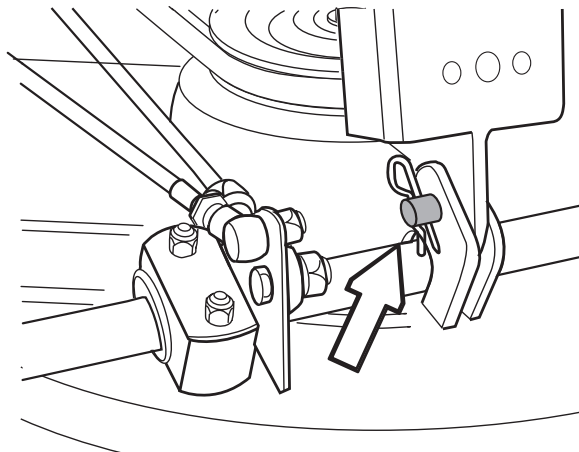

**VARNING!** Iakttag försiktighet så att handen ej kläms.

4 Tryck ner ramen och sätt fast sprinten. Placera drivremmen runt aggregatets drivhjul.

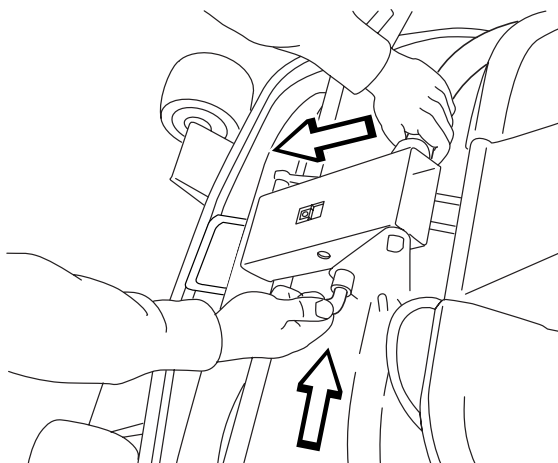

5 Haka i höjdställningsstaget.

6 Sätt tillbaka stödhjulen på sin plats.

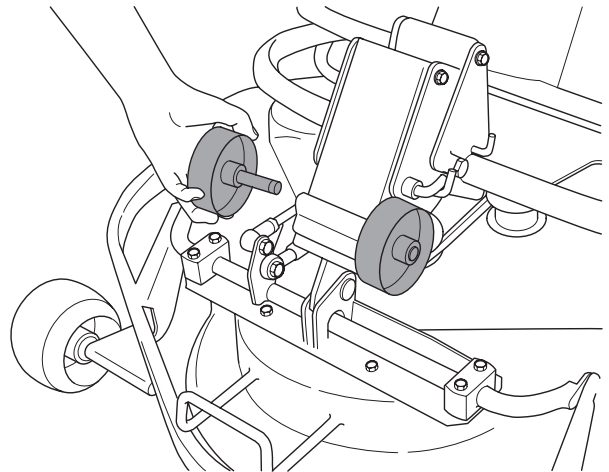

7 Montera på frontkåpan.

8 Sätt fast spännhjulets fjäder.

Rider 175

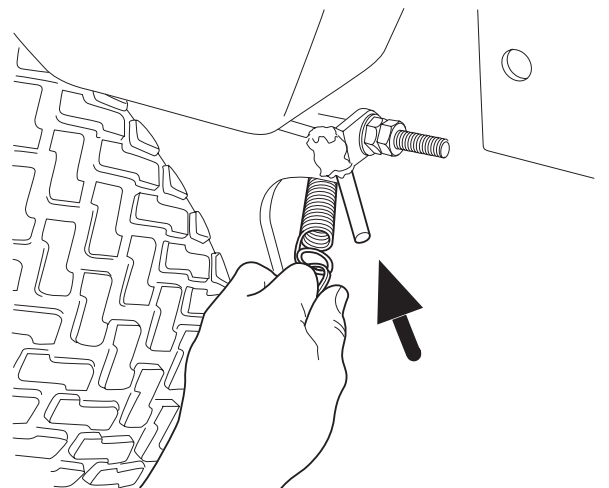

Rider 175 AWD

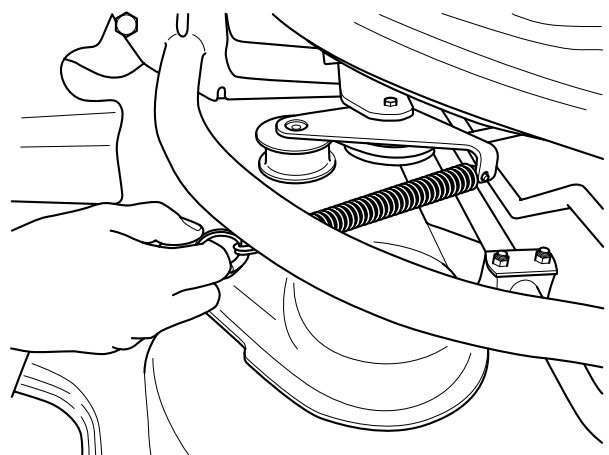

## Demontering av klippaggregat



**VARNING!** Använd skyddsglasögon vid demontering av klippaggregat. Fjädern som spänner upp remmen kan gå av och orsaka personskador.

- 1 Följ Serviceläge för klippaggregat, punkt 1-9 för att ställa klippaggregatet i serviceläge.
- 2 Tag bort bulten (3) och lyft bort klippaggregatet.

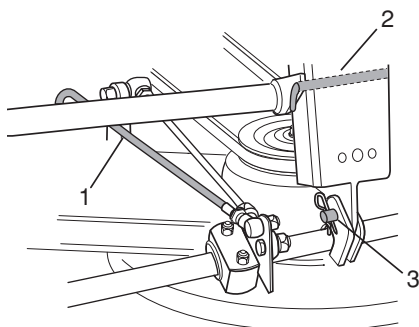

## Kontroll och justering av klippaggregatets marktryck

För att uppnå bästa klippresultat skall klippaggregatet följa underlaget utan att ligga an för hårt mot detta.

Trycket justeras med en skruv och fjäder på vardera sidan av åkgräsklipparen.

- 1 Kontrollera däckens lufttryck 60 kPa/0,6 kp/cm<sup>2</sup>/8,5 PSI.
- 2 Ställ åkgräsklipparen på ett jämnt underlag.
- 3 Ställ lyftspaken i klippläge.
- 4 Placera en badrumsvåg under klippaggregatets ram (i framkant) så att aggregatet vilar på vågen. Vid behov kan en kloss läggas mellan ramen och vågen så att stödhjulen inte uppbär någon vikt.

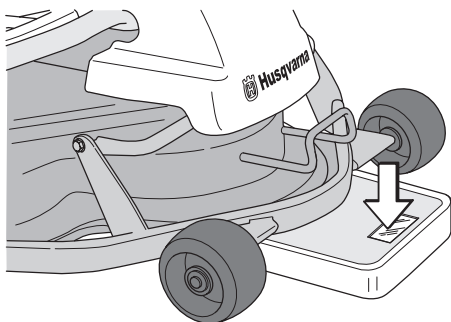

- 5 Justera aggregatets marktryck genom att skruva in eller ut justerskruvarna som är placerade bakom framhjulen på båda sidor. Marktrycket skall vara mellan 12 och 15 kg (26,5-33 lb).

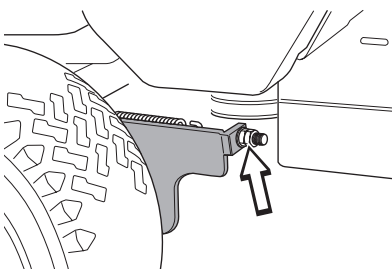

## Kontroll av klippaggregatets parallellitet

Kontrollera aggregatets parallellitet på följande sätt:

- 1 Kontrollera däckens lufttryck 60 kPa/0,6 kp/cm<sup>2</sup>/8,5 PSI.
- 2 Ställ åkgräsklipparen på ett jämnt underlag.
- 3 Ställ lyftspaken i klippläge.
- 4 Mät avståndet mellan marken och aggregatets kant, framtill och baktill på kåpan. Aggregatet skall ha en svag lutning, bakkanten 2-4 mm (1/8") högre än framkanten.

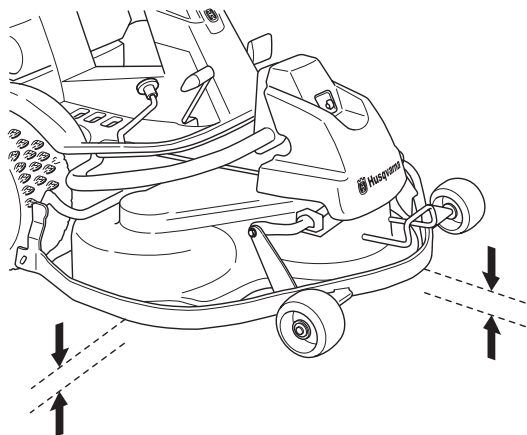

## Justering av klippaggregatets parallellitet

- 1 Demontera frontkåpan samt höger flygelkåpa.
- 2 Lossa parallellstagets muttrar.
- 3 Skruva ut (förläng) staget för att höja kåpans bakkant. Skruva in (korta) staget för att sänka kåpans bakkant.

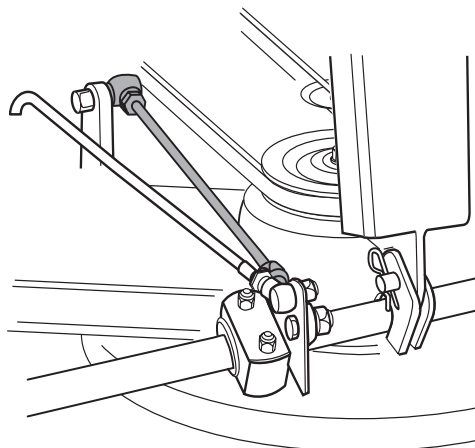

- 4 Dra fast muttrarna efter justering.
- 5 Efter utförd justering skall aggregatets parallellitet åter kontrolleras.
- 6 Montera höger flygelkåpa samt frontkåpan.

## Byte av klippaggregatets remmar



**VARNING!** Skydda händerna med handskar vid arbete med knivarna.

**Klämrisk vid arbete med remmen.**

På dessa klippaggregat med krocksäkra knivar drivs knivarna av en kilrem. Gör på följande sätt för att byta kilremmen:

- 1 Demontera klippaggregatet.
- 2 Lossa bulten till parallellstaget och de två skruvarna på kåpan. Lyft bort klippaggregatets kåpa.

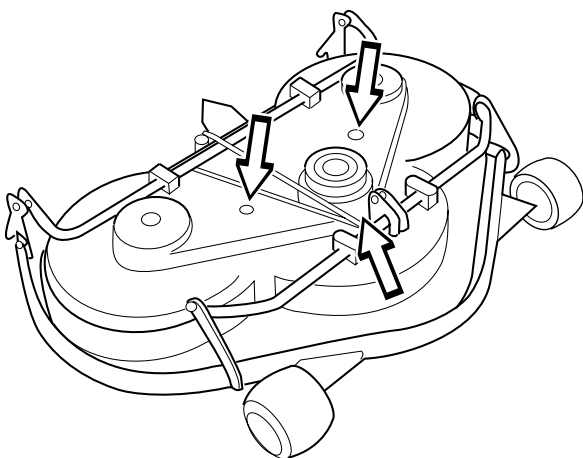

- 3 Lossa fjädern (4) som spänner upp kilremmen och kräng av remmen.

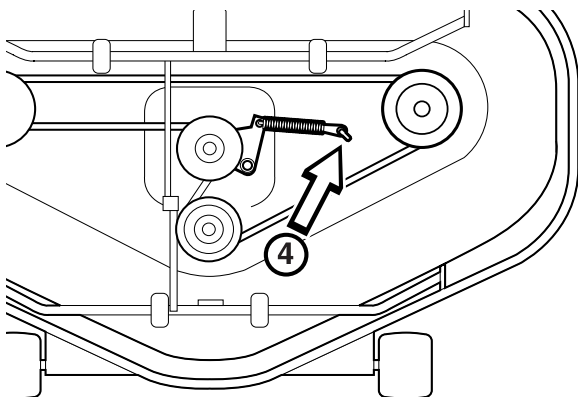

Montering av den nya remmen görs i omvänd ordningsföljd.

## Serviceläge för klippaggregat

För att ge god åtkomst vid rengöring, reparation och service av aggregatet kan detta ställas i serviceläge. Serviceläge innebär att aggregatet är uppfällt och spärrat i vertikalt läge.

### Placering i serviceläge

- 1 Ställ maskinen i plant läge. Aktivera parkeringsbromsen. Ställ klippaggregatet på lägsta klipphöjd och sänk ner klippaggregatet.
- 2 Tag bort frontkåpan genom att lossa sprinten. (På insidan av frontkåpan finns komplett anvisning för serviceläge).

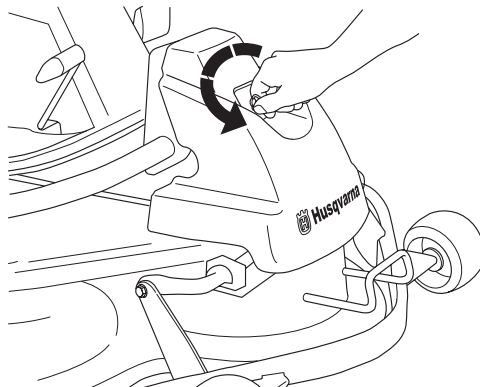

- 3 Lossa de två stödhjulen, som finns under frontkåpan.

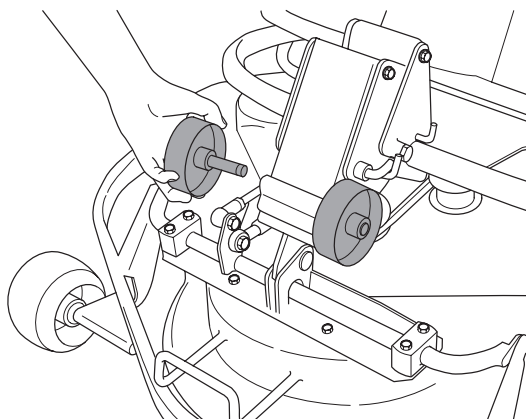

- 4 Montera på de två stödhjulen på vardera sidan av aggregatets bakre del.

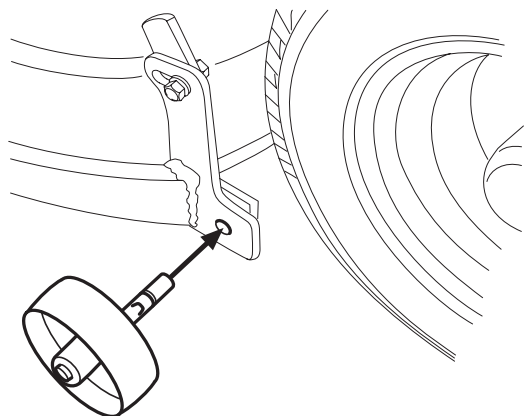

**VARNING!** Bär skyddsglasögon vid demontering av klippaggregatet. Fjädern som spänner upp remmen kan gå av och orsaka personsador.



# SKÖTSEL

- 5 Lossa fjädern till drivremmens spännrulle.

Rider 175

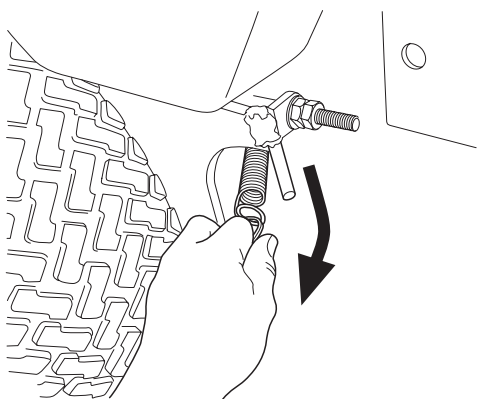

Rider 175 AWD

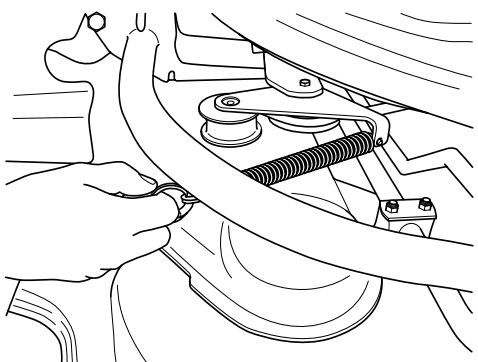

- 6 Sätt en fot på aggregatets främre kant intill hjulet och lyft i aggregatets framkant för att lättare lossa höjdinställningsstaget.

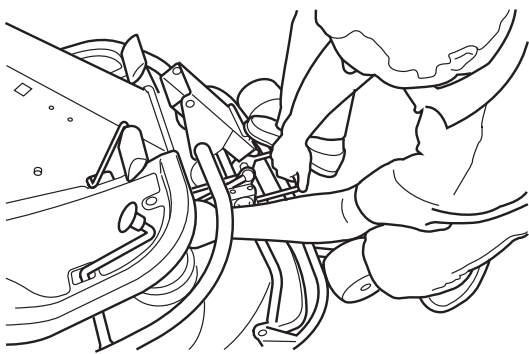

- 7 Sätt fast staget i hållaren.

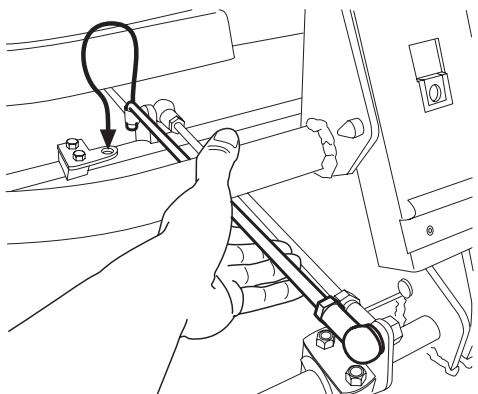

- 8 Lyft av drivremmen. Därefter drag ut sprinten.

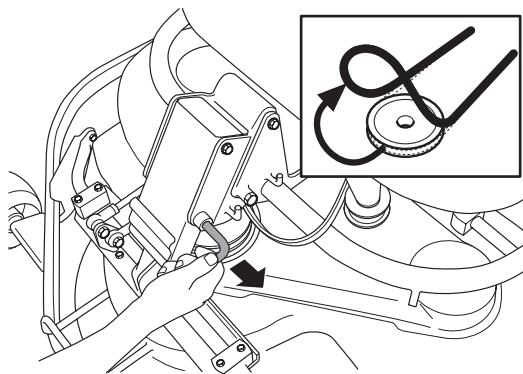

- 9 Dra ramen framåt och sätt tillbaka sprinten.

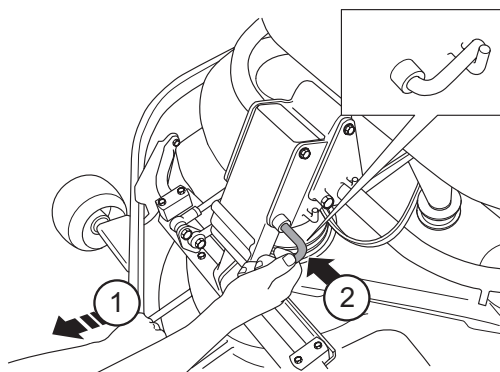

- 10 Ta tag i aggregatets framkant, drag ut och lyft upp till serviceläge.

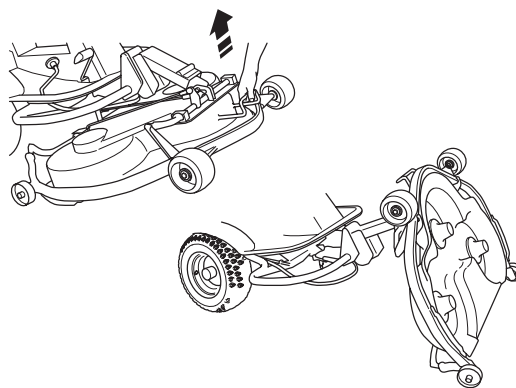

Om cylindriska bulten, som nu håller fast klippaggregatet tas bort, kan klippaggregatet lyftas bort.

## Återgång från serviceläge

Återgång från serviceläge sker i omvänd ordning mot Placering i serviceläge. Se till att tungan (3) på klippaggregatet styr in i bygeln på maskinens undersida.

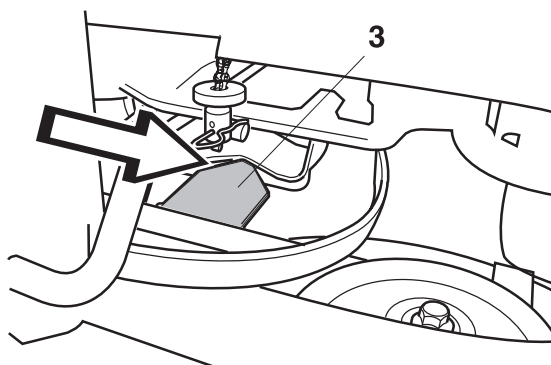

**VARNING!** Iakttag försiktighet så att handen ej kläms.

## Kontroll av knivar



För att uppnå bästa klippresultat är det viktigt att knivarna är oskadade och välslipade.

Kontrollera att knivarnas fästsruvar är dragna.

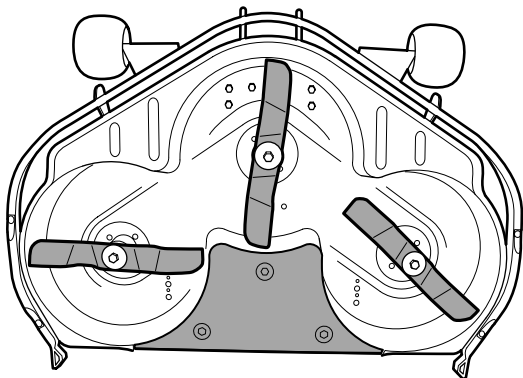

**VIKTIG INFORMATION** Byte eller slipning av knivarna bör utföras av en auktoriserad serviceverkstad.

Efter slipning av knivar bör dessa balanseras.

Vid påkörning av hinder som förorsakar haveri bör skadade knivar bytas. Låt serviceverkstaden bedöma om kniven kan repareras/slipas eller måste kasseras.

## Borttagning av BioClip-plugg

För att ändra ett Combi-aggregat från BioClip-funktion till klippaggregat med bakutkast tar man bort BioClip-pluggen, som sitter under aggregatet med tre skruvar.

- 1 Ställ aggregatet i serviceläge, se Placering i serviceläge.
- 2 Ta bort de tre skruvarna som håller BioClip-pluggen och ta bort pluggen.

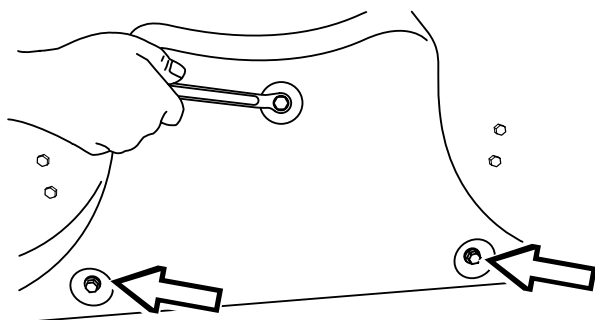

- 3 Tips: Montera tre st helgängade skruvar M8x15 mm i skruvhålen för att skydda gängorna.
- 4 Ställ tillbaka aggregatet i normalläge.

Ditsättning av BioClip-pluggen sker i omvänd ordningsföljd.



# SMÖRJNING

## Kontroll av motorns oljenivå

Kontrollera oljenivån i motorn när åkgräsklipparen står horisontellt med avstängd motor.

Fäll upp motorkåpan.

Lossa mätstickan, dra upp den och torka av den.

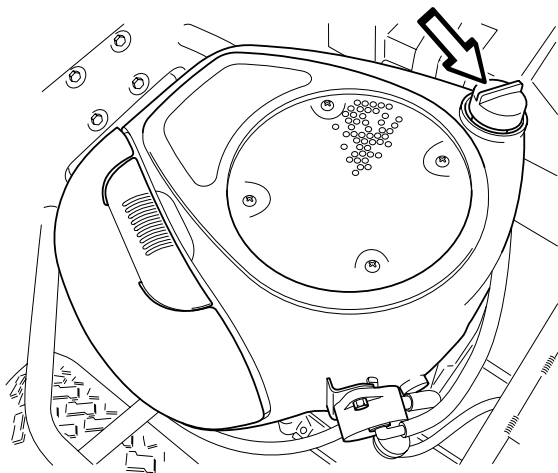

För sedan ner mätstickan igen. Mätstickan skall vara **helt nerskruvad**

Dra upp mätstickan och läs av oljenivån.

Oljenivån skall ligga mellan markeringarna på mätstickan. Om nivån närmar sig ADD-märket, fyll då olja upp till FULL-märket på mätstickan.

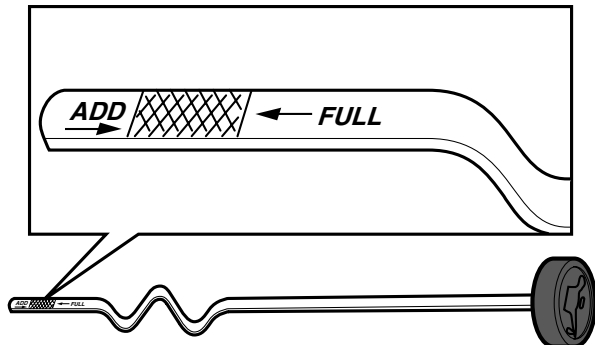

Oljan fylls på i samma hål som mätstickan sitter i. Fyll på olja långsamt.

Dra åt mätstickan ordentligt innan motorn startas. Starta och kör motorn på tomgång i ca 30 sekunder. Stäng av motorn. Vänta 30 sekunder och kontrollera oljenivån. Fyll vid behov så att oljan kommer upp till märket FULL på mätstickan.

Använd i första hand syntetisk motorolja klass SJ-CF 5W/30 eller 10W/30 för alla temperaturområden. Mineralolja SAE30, klass SF-CC kan användas vid temperatur > +5°C (40°F)

Blanda inte olika oljetyper.

Observera att användning av oljor som 5W-20, 10W-30 och 10W-40 ökar motorns oljeförbrukning. Om dessa oljor används måste oljenivån kontrolleras oftare.

## Byte av motorolja

Motoroljan skall bytas första gången efter 5 timmars körtid. Därefter skall byte ske var 50:e körtimme. Vid körning med tung belastning eller vid höga omgivningstemperaturer, byt var 25:e timme.



**WARNING! Motoroljan kan vara mycket varm om den tappas av direkt efter stopp. Låt därför motorn svalna något först.**

- 1 Placera ett kärl under motorns vänstra avtappningsplugg.
- 2 Ta bort mätstickan. Ta bort avtappningspluggen på motorns vänstra sida.

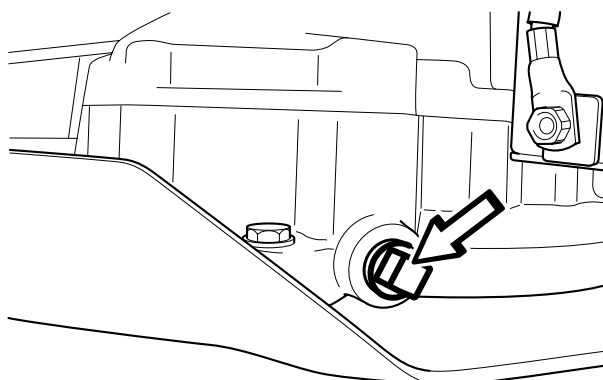

- 3 Låt oljan rinna ut i kärlet.
- 4 Montera avtappningspluggen och dra åt den.
- 5 Fyll vid behov så att oljan kommer upp till märket FULL på mätstickan. Oljan fylls på i samma hål som mätstickan sitter i. Se Kontroll av motorns oljenivå för fyllningsinstruktioner. Motorn rymmer 1,4 liter (1,5 USqt) när oljefiltret inte byts och 1,6 liter (1,7 USqt) olja när oljefiltret byts.
- 6 Kör motorn varm, kontrollera därefter att det inte förekommer något läckage vid oljepluggen.

### VIKTIG INFORMATION

Använd motorolja är hälsoskadlig och får ej hällas ut på marken eller i naturen utan skall lämnas till verkstaden eller anvisad plats för omhändertagning.

Undvik hudkontakt, tvätta med tvål och vatten vid eventuellt spill.

# SMÖRJNING

## Byte av oljefilter

Oljefiltret ska bytas var 200:e körtimma. Vrid det gamla oljefiltret moturs för att ta bort det. Vid behov använd en filteravdragare.

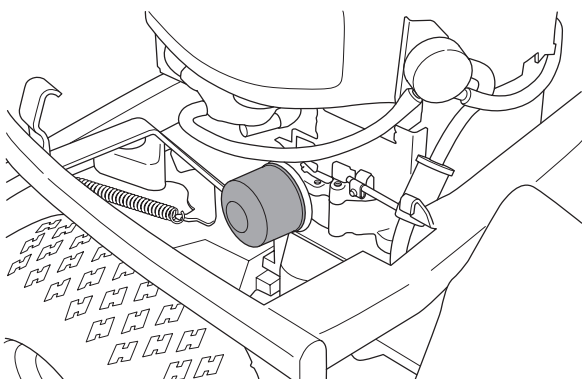

Smörj lätt på det nya oljefiltrets gummipackning med ny olja. Montera oljefiltret genom att vrida det medurs. Vrid med handkraft tills gummipackningen ligger an. Dra då åt ytterligare ett halvt varv.

Fyll på ny olja enligt Kontroll av motorns oljenivå. Starta motorn och låt den gå i ungefär 3 minuter. Stoppa den sedan och titta efter eventuellt läckage. Fyll på olja för att kompensera för den olja som ryms i det nya oljefiltret.

## Kontroll av transmissionens oljenivå

- 1 Ta bort transmissionskåpan. Lossa de båda skruvarna (en på varje sida) och lyft därefter bort transmissionskåpan.

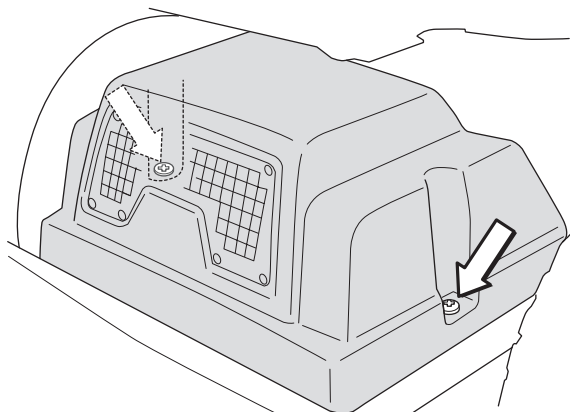

- 2 Kontrollera att olja finns i transmissionens oljetank.

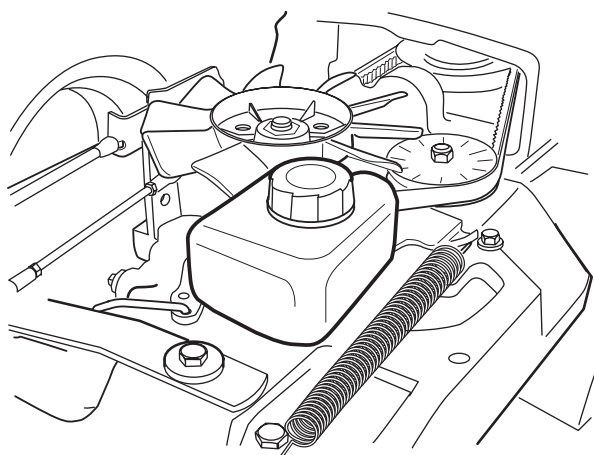

**Rider 175** Fyll vid behov på med motorolja SAE 10W/30 (klass SF-CC).

**Rider 175 AWD** Fyll vid behov på med motorolja SAE 10W/40 (klass SF-CC).

Oljebyte och filterbyte utförs av auktoriserad serviceverkstad, beskrivs i verkstadshandboken.

Ingrepp i systemet ställer särskilda krav på renlighet och systemet måste avluftas innan maskinen tas i bruk.

## Smörjning av remsträckare

Remsträckaren skall smörjas regelbundet med molybdendisulfidfett av god kvalitet\*.

Smörj med fettspruta, 1 st nippel från höger sida under motorns nedre remskiva, tills fett tränger fram.

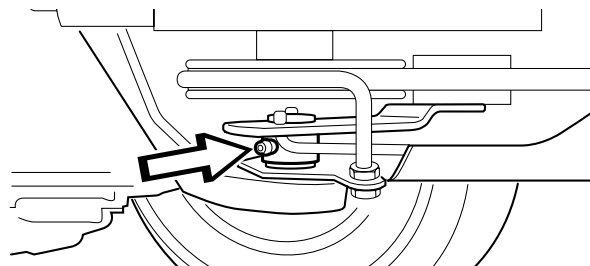

Vid daglig användning skall smörjning utföras två gånger per vecka.

## Allmän smörjning

Alla leder och lager är vid tillverkningen smorda med molybdendisulfidfett. Eftersmörj med samma typ av fett\*. Smörj styr- och reglagevajrarna med motorolja.

Utför denna smörjning regelbundet; vid daglig användning av maskinen skall smörjning utföras två gånger per vecka.

\*Fett med kända varumärken (bensinbolag etc) är regelmässigt av god kvalitet. Den viktigaste egenskapen är att fettet har bra korrosionsskydd.

---

# Felsökningsschema

---

Problem	Orsak
Motorn startar inte	Bränsle saknas i bränsletanken Tändstiften felaktiga Tändstiftsanslutningarna felaktiga eller förväxlade kablar Smuts i förgasare eller bränsleledning Startmotorn drar ej runt motorn
Startmotorn drar ej runt motorn	Batteriet urladdat Dålig kontakt mellan kabel och batteripol Lyftspaken till klippaggregatet i fel läge Huvudsäkringen trasig. Säkringen är placerad framför batteriet, under batterikåpan. Tändningslåset trasigt Hydrostatpedaler ej i neutralläge Defekt startmotor
Motorn går ojämnt	Tändstiftet felaktigt. Förgasaren fel inställd Luffiltret igensatt Bränsletankens ventilation igensatt Tändningsinställningen felaktig Smuts i förgasare eller bränsleledning Chokning eller feljusterad chokevajer
Motorn känns svag	Luffiltret igensatt Tändstiftet felaktigt. Smuts i förgasare eller bränsleledning Förgasaren fel inställd Chokning eller feljusterad chokevajer
Motorn blir överhettad	Motorn överbelastad Luftintag eller kylflänsar igensatta Fläkten skadad För lite eller ingen olja i motorn Förtändningen felaktig Tändstiftet felaktigt.
Batteriet laddas inte	En eller flera celler i batteriet är trasiga Dålig kontakt vid batteripolernas kabelanslutningar
Åkgräsklipparen vibrerar	Knivarna sitter lösa Motorn sitter lös Obalans hos en eller flera knivar, orsakad av skada eller dålig balansering efter slipning
Ojämnt klippresultat	Knivarna slöa Klippaggregatet snett inställt Långt eller vått gräs Gräsanhopning under kåpan Olika luftryck i däckerna på höger och vänster sida För hög körhastighet För lågt motorvarvtal Drivremmen slirar

# Förvaring

## Vinterförvaring

Vid klippsåsongens slut bör åkgräsklipparen genast göras i ordning för förvaring, likaså om den skall stå oanvänd längre tid än 30 dagar. Bränsle som får stå i långa perioder (30 dagar eller mer) kan avsätta klibbiga avlagringar, som kan sätta igen förgasaren och störa motorns funktion.

Bränslestabilisator är ett acceptabelt alternativ när det gäller att undvika klibbiga avlagringar under förvaring. Om alkylatbensin använts behöver man ej tillsätta någon stabilisator då detta bränsle är stabilt. Däremot bör man undvika att växla mellan standard- och alkylatbensin då känsliga gummidetaljer kan hårdna. Tillsätt stabilisator till bränslet i tanken eller förvaringsbehållaren. Använd alltid det blandningsförhållande som anges av tillverkaren av stabilisatorn. Kör motorn i minst 10 minuter efter att ha tillsatt stabilisatorn så att stabilisatorn når fram till förgasaren. Töm inte bränsletanken och förgasaren om stabilisator har tillsatts.



**VARNING! Ställ aldrig en motor med bränsle i tanken inomhus eller i dåligt ventilerade utrymmen, där bränsleångor kan komma i kontakt med öppen eld, gnistor eller pilotlåga som i en värmepanna, varmvattenberedare, klädtork etc. Hantera bränslet med försiktighet. Det är mycket lättantändligt, och vårdslös användning kan vålla svåra person- och egendomsskador. Tappa av bränslet i en godkänd behållare utomhus och på avstånd från öppen eld. Använd aldrig bensin vid rengöring. Använd istället avfettningsmedel och varmvatten.**

För att göra åkgräsklipparen klar för förvaring, följ dessa steg:

- 1 Rengör åkgräsklipparen noggrant, särskilt under klippaggregatet. Bättra eventuella lackskador för att undvika rostangrepp.
- 2 Inspektera åkgräsklipparen med avseende på slitna eller skadade delar och dra åt eventuella lösa skruvar och muttrar.
- 3 Byt olja i motorn, omhändertag spilloljan.
- 4 Töm bensintanken. Starta motorn och låt den gå tills även förgasaren är tömd på bensin.
- 5 Tag bort tändstiften och håll cirka en matsked motorolja i varje cylinder. Dra runt motorn så att oljan fördelas och skruva åter fast tändstiften.
- 6 Smörj alla smörjnipllar, leder och axlar.
- 7 Tag bort batteriet. Gör rent, ladda och förvara det på en sval plats.
- 8 Förvara åkgräsklipparen rent och torrt och täck över den som ett extra skydd.

## Skydd

För att skydda din maskin vid förvaring eller transport finns ett kapell. Kontakta din återförsäljare för en demonstration

## Service

Lågsåsongen är den lämpligaste tiden att utföra service eller översyn av maskinen för att säkerställa en hög funktionssäkerhet under högsåsongen.

Vid beställning av reservdelar skall åkgräsklipparen inköpsår samt modell-, typ- och serienummer anges.

Originalreservdelar skall alltid användas.

En årlig kontroll eller trimning av en auktoriserad serviceverkstad är ett bra sätt att få din åkgräsklippare att ge maximalt utbyte nästa säsong.

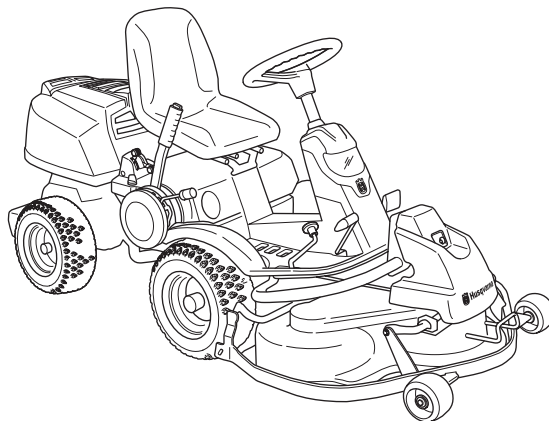

# Tekniska data

	Rider 175	Rider 175 AWD
<b>Dimensioner</b>		
Längd utan klippaggregat, mm/ft	2020/6,61	2020/6,61
Bredd utan klippaggregat, mm/ft	880/2,89	880/2,89
Höjd, mm/ft	1070/3,52	1070/3,52
Tjänstevikt med klippaggregat, kg/lb	268-274/591-604	302-308/666-679
Axelavstånd, mm/ft	855/2,8	855/2,8
Spårvidd fram, mm/ft	715/2,37	715/2,37
Spårvidd bak, mm/ft	625/2,05	625/2,05
Däckdimension	16 x 6,50 x 8	16 x 6,50 x 8
Luftryck bak - fram, kPa / bar / PSI	60 (0,6/8,5)	60 (0,6/8,5)
Max tillåten lutning	10°	10°
<b>Motor</b>		
Fabrikat / Modell	Briggs & stratton/31G777	Briggs & stratton/31G777
Effekt <sup>1)</sup> , hk	17,5	17,5
Slagvolym, cm <sup>3</sup> /cu.in	502	502
Max. motorvarvtal, r/min	2900 ± 75	2900 ± 75
Bränsle, minsta oktantal blyfri	85	85
Tankvolym, liter/USqt	7/7,4	7/7,4
Olja	Klass SF, SG, SH eller SJ SAE40, SAE30, SAE10W-30, SAE10W-40 eller SAE5W-20	Klass SF, SG, SH eller SJ SAE40, SAE30, SAE10W-30, SAE10W-40 eller SAE5W-20
Oljevolym inkl filter, liter/USqt	1,6/1,7	1,6/1,7
Oljevolym exkl filter, liter/USqt	1,4/1,5	1,4/1,5
Start	Elstart 12V	Elstart 12V
<b>Elsystem</b>		
Typ	12 V, minusjordat	12 V, minusjordat
Batteri	12 V, 24 Ah	12 V, 24 Ah
Tändstift	EMS PLATINUM	EMS PLATINUM
Elektroдавstånd, mm/inch	0,75/0,030	0,75/0,030
<b>Bulleremissioner och klippbredd</b>		
Ljudeffektnivå, uppmätt dB(A)	100	100
Ljudeffektnivå, garanterad dB(A)	100	100
Klippbredd, mm	1030-1120/41-44	1030-1120/41-44
<b>Vibrationsnivåer</b>		
Vibrationsnivå i ratt, uppmätt enligt EN 836:1997 / A2:2001, m/s <sup>2</sup>	2,5	2,5
<b>Transmission</b>		
Fabrikat	Tuff Torq K46	Tuff Torq
Olja, klass SF-CC	SAE 10W/30	SAE 10W/30
<b>Klippaggregat</b>		
Typ	3-knivskåpa Combi 940 mm	3-knivskåpa Combi 940 mm
Klippbredd, mm	1030mm/41" Combi 103 1120 mm/44" Combi 112	1030mm/41" Combi 103 1120 mm/44" Combi 112
Klipphöjder, 7 lägen, mm/inch	40-90/1 9/16-3 9/16	40-90/1 9/16-3 9/16
Knivdiameter, mm/inch	390/15 3/8 (Combi 103) (Combi 103) 420/16 1/2 (Combi 112) (Combi 112)	390/15 3/8 (Combi 103) (Combi 103) 420/16 1/2 (Combi 112) (Combi 112)

<sup>1)</sup> Enligt uppgift från motorleverantören.

# Tekniska data

**VIKTIG INFORMATION** Då denna produkt är utsliten och inte längre används skall den återlämnas till återförsäljningen eller annan instans för återvinning.

**VIKTIG INFORMATION** För att kunna genomföra förbättringar kan specifikationer och utformning komma att ändras utan särskilt meddelande.

Observera att inga som helst rättsliga krav kan ställas med stöd av informationen i denna bruksanvisning.

Använd endast originaldelar vid reparationer. Om andra delar används, upphör garantin att gälla.

## EG-försäkran om överensstämmelse (Gäller endast Europa)

Husqvarna AB, SE-561 82 Huskvarna, Sverige, tel: +46-36-146500, försäkrar härmed att åkgräsklipparna Husqvarna Rider 175 och Rider 175 AWD från 2005 års serienummer och framåt (året anges i klartext på typskylten plus ett efterföljande serienummer) motsvarar föreskrifterna i RÅDETS DIREKTIV:

av den 22 juni 1998 "angående maskiner" **98/37/EG**, bilaga IIA.

av den 15 december 2004 "angående elektromagnetisk kompatibilitet" **2004/108/EG**.

av den 8 maj 2000 "angående emission av buller till omgivningen" **2000/14/EG**.

Information angående bulleremissioner och klippbredd, se Tekniska Data

Följande harmoniserade standards har tillämpats: **EN292-2, EN-836**.

**0404, SMP Svensk Maskinprovning AB**, Fyrisborgsgatan 3, SE-754 50 Uppsala, Sverige, har utfärdat rapporter om bedömning av överensstämmelse enligt bilaga VI till RÅDETS DIREKTIV av den 8 maj 2000 angående emissioner av buller till omgivningen 2000/14/EG. om bedömning av överensstämmelse enligt bilaga VI till RÅDETS DIREKTIV av den 8 maj 2000 angående emissioner av buller till omgivningen 2000/14/EG.

Huskvarna 21 januari 2008



Claes Losdahl, Utvecklingschef/Trädgårdsprodukter





1150315-01



2009-06-01