

HUSQVARNA AUTOMOWER™
210 C
MANUEL D'UTILISATION

TABLE DES MATIÈRES

1. Introduction et sécurité	5
1.1 Introduction	5
1.2 Les Symboles sur Automower™	6
1.3 Les Symboles dans le manuel d'utilisation	7
1.4 Consignes de sécurité	8
2. Présentation	10
2.1 Les pièces de Automower™	11
2.2 Fonctionnement de Automower™	12
2.3 Une Automower™ pour plusieurs jardins	14
3. Installation	15
3.1 Préparations	16
3.2 Installation du générateur/chargeur	16
3.3 Mise en charge de la batterie	17
3.4 Installation du câble périphérique	18
3.5 Connexion du câble périphérique	25
3.6 Contrôle de l'installation	26
3.7 Connexion de Automower™ au générateur/ chargeur	27
4. Utilisation	28
4.1 Démarrez Automower™	28
4.2 Arrêt de Automower™	28
4.3 Redémarrage	29
4.4 Mise hors tension de Automower™	29
4.5 Utilisation de la minuterie	29
4.6 Réglage de la hauteur de coupe	30
4.7 Changer le code PIN	31
4.8 Charge et remisage entre les tontes	31
4.9 Sons	32
5. Panneau de commande	33
5.1 Les touches de Sélection	33
5.2 Les touches Numériques	33
5.3 Interrupteur principal	34
5.4 Voyants	34
6. Exemples de jardins	35
7. Entretien	37
7.1 Batterie	38
7.2 Remisage hivernal	38
7.3 Service	39
7.4 Nettoyage	39
7.5 Remplacement des lames	40
8. Recherche de pannes	42
8.1 Messages d'erreur	42
8.2 Symptôme d'erreur	45
9. Caractéristiques techniques	46
10. Informations concernant l'environnement	46
11. Assurance de conformité Union Européenne	47
12. Index	49

TABLE DES MATIÈRES

Husqvarna AB travaille continuellement au développement de ses produits et se réserve le droit d'en modifier, entre autres, la conception et l'aspect sans préavis. Ce mode d'emploi concerne la version 2.5x du programme logiciel de la tondeuse.

1. Introduction et sécurité

1.1 Introduction

Félicitations d'avoir choisi un produit de qualité exceptionnelle. Pour pouvoir utiliser votre Husqvarna Automower™ de façon optimale, vous devez savoir comment elle fonctionne. Ce manuel d'utilisation contient des informations importantes sur la tondeuse, la manière de l'installer et de l'utiliser.

Pour faciliter l'utilisation, le manuel d'utilisation utilise le système suivant :

- Le texte en *italiques* renvoie à une autre section du manuel d'utilisation.
- Les mots écrits en **gras** représentent les touches du clavier de la tondeuse.
- Les mots écrits en MAJUSCULES et en *italique* représentent la position de l'interrupteur principal et les différents modes de fonctionnement de la tondeuse.

INFORMATION IMPORTANTE

Lisez attentivement le manuel d'utilisation pour en comprendre le contenu avant d'utiliser votre Automower.



1001-003



AVERTISSEMENT

Automower peut s'avérer dangereuse en cas de maniement incorrect.

1. INTRODUCTION ET SÉCURITÉ

1.2 Les Symboles sur Automower™

Ces symboles peuvent se trouver sur la tondeuse. Étudiez-les attentivement afin de comprendre leur signification.

- Lisez attentivement le manuel d'utilisation pour en comprendre le contenu avant d'utiliser votre Automower.
- Les avertissements et les consignes de sécurité contenus dans ce manuel doivent être soigneusement respectés pour une utilisation sûre et efficace de la tondeuse.
- Automower ne peut être démarrée que lorsque l'interrupteur principal est sur *ON* et que le code PIN a été saisi. Les contrôles et/ou l'entretien doivent être effectués avec l'interrupteur principal sur *OFF*.
- Tenez les mains et les pieds éloignés des lames pivotantes. Ne placez jamais les mains ou les pieds à proximité ou sous le carénage quand Automower est en marche.
- N'utilisez pas Automower comme moyen de locomotion.
- Ce produit est conforme aux directives CE en vigueur.
- Ce produit doit être apporté dans une station de recyclage appropriée.



1001-003



1001-002

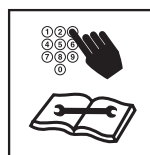

3012-664



3012-663



3012-665



6001-024



3012-689



1. INTRODUCTION ET SÉCURITÉ

1.3 Les Symboles dans le manuel d'utilisation

Ces symboles figurent dans le manuel d'utilisation. Étudiez-les attentivement afin de comprendre leur signification.

- Les contrôles et/ou l'entretien doivent être effectués avec l'interrupteur principal sur *OFF*.
- Utilisez toujours des gants de protection pour travailler sous la tondeuse.
- N'utilisez jamais de nettoyeur à eau haute pression ou de jet d'eau lors du nettoyage de Automower.
- La case d'avertissement met en garde contre un risque de blessure personnelle, surtout si les instructions ne sont pas respectées.
- La case d'information met en garde contre un risque de dommage matériel, surtout si les instructions ne sont pas respectées. Cette case est aussi utilisée s'il existe un risque de mauvaise manipulation.

ON



OFF

3012-749



3012-272

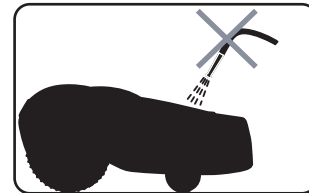

3012-271



AVERTISSEMENT

Xxxxxx xxxxxx xxxxx xxxxx xxxxxx xxx.

INFORMATION IMPORTANTE

Xxxxxx xxxxxx xxxxx xxxxx xxxxxx xxx.

1. INTRODUCTION ET SÉCURITÉ

1.4 Consignes de sécurité

Utilisation

- Lisez attentivement le manuel d'utilisation pour en comprendre le contenu avant d'utiliser Automower.
- Il est interdit de modifier la version originale de Automower. Toutes les modifications sont effectuées sous la responsabilité de l'utilisateur.
- Contrôlez que la surface de tonte est exempte de pierres, branches, outils, jouets et autres objets susceptibles d'endommager les lames et de bloquer la tondeuse.



1001-003

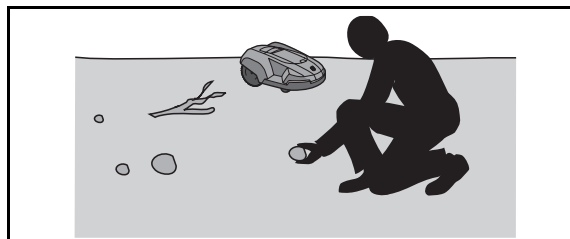

3012-750

- Démarrez Automower conformément aux instructions.
Quand l'interrupteur principal est sur *ON*, veillez à maintenir mains et pieds loin des lames pivotantes. Ne placez jamais les mains ou les pieds sous la tondeuse.
- Ne soulevez jamais Automower et ne la transportez pas quand elle est en marche.
- Ne laissez pas des personnes ne connaissant ni le fonctionnement ni le comportement de Automower l'utiliser.
- N'utilisez jamais Automower si des personnes, particulièrement des enfants, ou des animaux, se trouvent à proximité.
- Ne placez aucun objet sur Automower.
- Ne faites pas fonctionner Automower avec un disque de coupe ou un carénage défectueux. Ne l'utilisez pas non plus si les lames, les vis, les écrous ou les câbles sont défectueux.
- N'utilisez pas Automower si l'interrupteur principal ne fonctionne pas.
- Arrêtez toujours Automower à l'aide de l'interrupteur principal quand vous ne l'utilisez pas. Automower ne peut être démarrée que lorsque l'interrupteur principal est sur *ON* et que le code PIN a été saisi.



3012-663

1. INTRODUCTION ET SÉCURITÉ

Déplacement

En cas de long transport, placez Automower dans son emballage d'origine.

Déplacement depuis ou dans la zone de travail :

1. Appuyez sur le bouton **STOP** pour arrêter la tondeuse.
2. Mettez l'interrupteur sur *OFF* si la tondeuse doit être déplacée.
3. Utilisez la poignée située complètement à l'arrière de la tondeuse pour la porter. Portez la tondeuse avec le disque de coupe loin de votre corps.

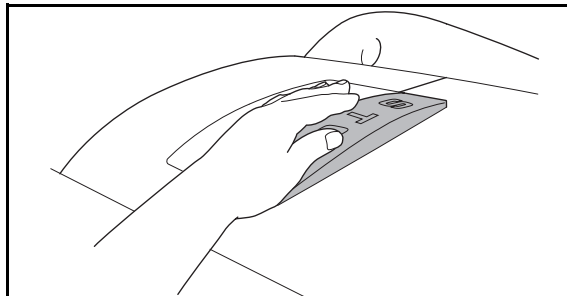

3012-388

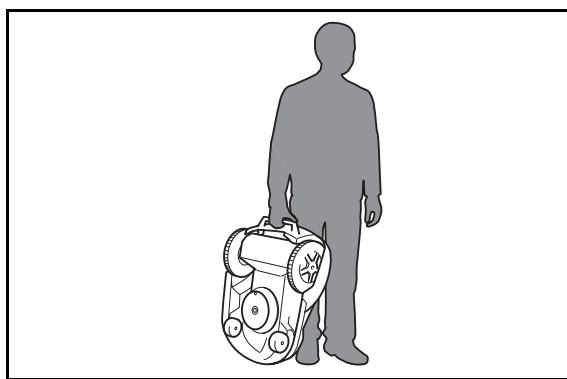

3012-748

Entretien



AVERTISSEMENT

Quand la tondeuse est retournée, l'interrupteur principal doit toujours être sur **OFF**.

L'interrupteur principal doit être sur **OFF** pour tout travail sous la tondeuse, comme le nettoyage ou le remplacement des lames.

ON



OFF

3012-747

- Inspectez Automower chaque semaine et remplacez les pièces endommagées ou usées.

Contrôlez particulièrement que les lames et le disque de coupe ne sont pas endommagés. En cas de remplacement, remplacez simultanément toutes les lames et toutes les vis afin de conserver l'équilibre des pièces rotatives, voir *7. Entretien*, page 37.

2. PRÉSENTATION

2. Présentation

Ce chapitre contient des informations indispensables à la planification de l'installation.

L'installation de Husqvarna Automower™ est constituée de trois éléments principaux :

Automower est une tondeuse entièrement automatique qui prend en charge l'entretien de votre pelouse en se déplaçant de manière aléatoire. La tondeuse est alimentée par une batterie et ne nécessite pas d'entretien particulier.

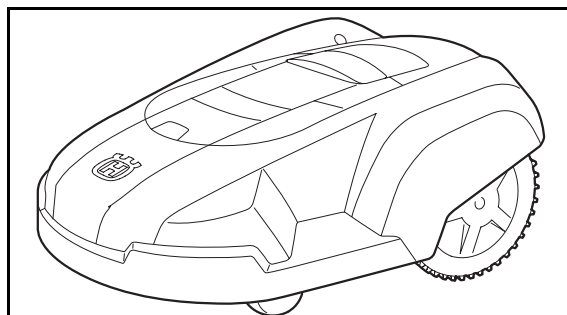

3012-751

Générateur/chargeur.

Le générateur/chargeur a deux fonctions :

- Envoyer des signaux de commande au câble périphérique.
- Charger la batterie de Automower.

Le générateur/chargeur est branché sur une prise murale de 230 V par un câble de réseau ; il est relié à la tondeuse par un câble de basse tension de 2 m de long.

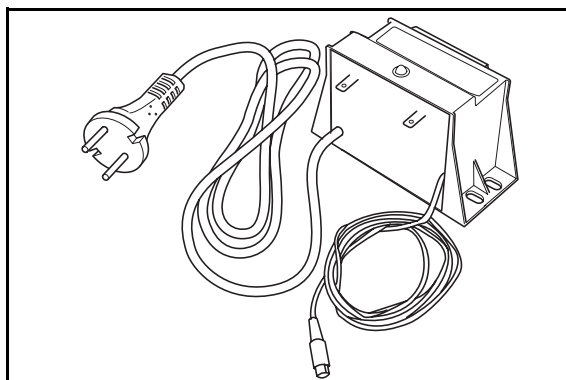

3012-752

Le câble qui forme une boucle autour de la zone de travail de Automower. Le câble périphérique est placé le long des bords de la pelouse et autour des objets et plantes contre lesquels la tondeuse ne doit pas buter.

Le câble livré à l'installation mesure 150 m. S'il ne suffit pas, il est possible d'acheter plus de câble et un raccord permettant de joindre les deux câbles.

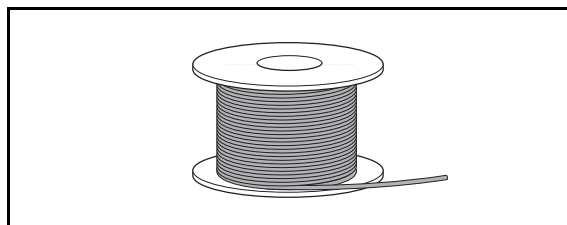

3012-221

2. PRÉSENTATION

2.1 Les pièces de Automower™

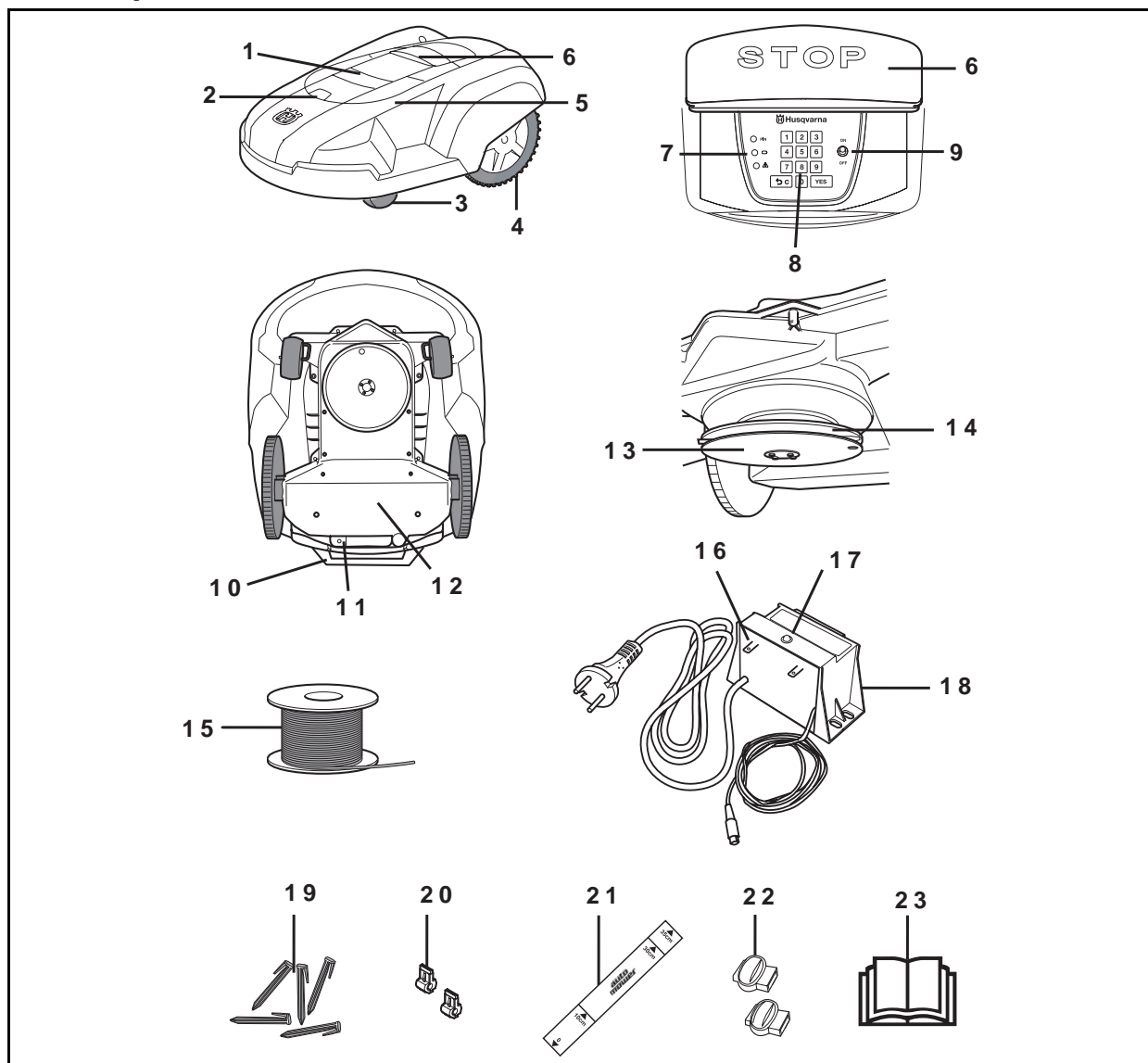

3012-753

Les chiffres sur la figure correspondent à:

- | | |
|---|--|
| 1. Volet du réglage de la hauteur de coupe | 14. Disque de coupe |
| 2. Bouton de verrouillage pour l'ouverture du capot de réglage de la hauteur de coupe | 15. Boucle du câble périphérique et du câble guide |
| 3. Roue avant | 16. Connexion du câble périphérique |
| 4. Roue motrice | 17. Voyant de fonctionnement du câble périphérique |
| 5. Carénage | 18. Générateur/chargeur |
| 6. Bouton STOP | 19. Cavaliers |
| 7. Voyants | 20. Connecteur de la boucle formée par le câble périphérique |
| 8. Clavier | 21. Règle pour aider à la pose du câble périphérique |
| 9. Interrupteur principal | 22. Raccord pour le câble périphérique |
| 10. Poignée | 23. Manuel d'utilisation |
| 11. Contact de charge | |
| 12. Châssis contenant l'électronique, la batterie et les moteurs | |
| 13. Disque de protection | |

2. PRÉSENTATION

2.2 Fonctionnement de Automower™

Capacité de travail

Automower est recommandée pour des pelouses d'une superficie allant jusqu'à 500 m². La capacité de tonte de la tondeuse dépend de la fréquence d'utilisation. Plus la pelouse est grande et plus la fréquence de tonte hebdomadaire de Automower doit être élevée.

La surface tondue par heure dépend essentiellement de l'état des lames et du type d'herbe, de la vitesse de pousse et du taux d'humidité. La forme du jardin a aussi son importance. Automower peut tondre une plus grande surface par heure dans le cas d'un jardin constitué de pelouses dépourvues d'obstacles par rapport à un jardin constitué de petites pelouses séparées par de nombreux arbres, plates-bandes et passages.

Automower doit travailler plusieurs fois par semaine pour que l'herbe soit bien coupée. Si l'herbe est trop haute quand la tondeuse commence à tondre, le résultat est de qualité inférieure. Il n'est pas non plus recommandé de laisser la tondeuse tondre trop souvent. Si la tondeuse travaille trop, la pelouse prend un aspect piétiné. La fréquence et la durée de fonctionnement hebdomadaire de la tondeuse doivent être déterminés, entre autres, en fonction de la forme de la surface de travail, de la hauteur de l'herbe et de l'état du disque de coupe. Pour une surface de travail de 500 m², il est recommandé de laisser Automower tondre trois fois par semaine. Adaptez l'utilisation de Automower à votre jardin.

Les durées de tonte et de charge de Automower peuvent varier et dépendent entre autres de la température ambiante. Jusqu'à 25°C, une tondeuse Automower complètement chargée tond entre 4 et 6 heures en fonction de l'âge de la batterie et de l'épaisseur de l'herbe. Il faut compter entre 12 et 15 heures pour charger totalement la batterie de la tondeuse. Le temps de coupe diminue successivement au-dessus de 25°C .

Technique de tonte

Le système de coupe de Automower est basé sur un principe efficace et utilisant peu d'énergie. À la différence des tondeuses ordinaires, Automower coupe l'herbe au lieu de la faucher.

Pour un résultat de tonte optimal, il est recommandé de laisser Automower tondre principalement par temps sec. Automower peut aussi tondre par temps de pluie mais l'herbe mouillée a tendance à se bloquer dans la tondeuse qui court ainsi un plus grand risque de glisser sur les pentes abruptes.

2. PRÉSENTATION

En cas de risque d'orage, la prise de 230 V doit être débranchée.

Pour un résultat de tonte optimal, les couteaux doivent être en bon état. Pour que les couteaux restent tranchants le plus longtemps possible, il est essentiel de veiller à ce que la pelouse ne comporte ni branches, ni petites pierres ou tout autre objet pouvant abîmer les couteaux.

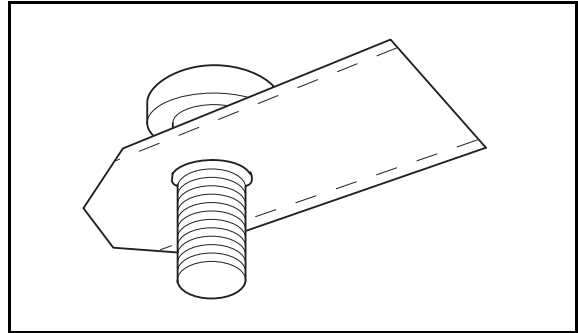

3012-422

Méthode de travail

Automower tond automatiquement la pelouse. Quand la batterie est déchargée, la tondeuse s'arrête sur la pelouse et vous devez l'amener vous-même au générateur/chargeur pour la recharger.

Quand le carénage de Automower rencontre un obstacle, la tondeuse recule et change de direction.

Deux capteurs, un à l'avant et un à l'arrière de Automower, détectent quand la tondeuse s'approche du câble périphérique. Automower dépasse le câble d'environ 27 cm avant de changer de direction.

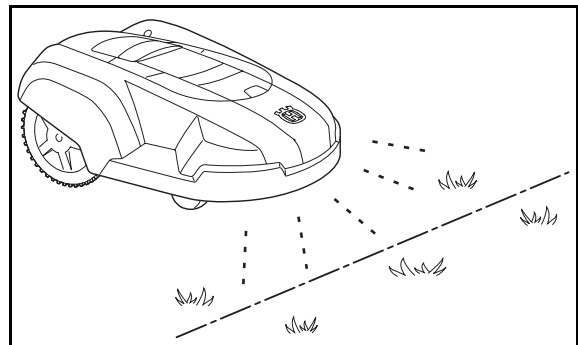

3012-772

Le bouton **STOP** sur le dessus de Automower est surtout utilisé pour arrêter la tondeuse quand elle est en marche. L'appui sur le bouton **STOP** ouvre un volet sous lequel se trouve le panneau de commande. Le bouton **STOP** reste enfoncé jusqu'à ce que le volet soit de nouveau fermé. Le démarrage est alors impossible.

Utilisez le panneau de commande situé sur le dessus de Automower pour démarrer la tondeuse. Ouvrez le volet du panneau de commande en appuyant sur le bouton **STOP**.

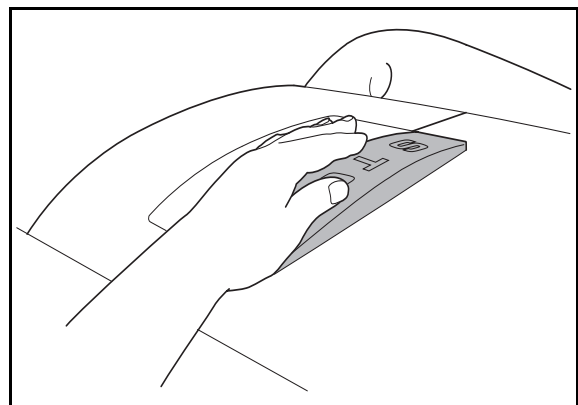

3012-388

2. PRÉSENTATION

Quand l'interrupteur principal est mis sur la position ON pour la première fois, un code PIN doit être sélectionné et saisi. (voir page 31).

Le code PIN sélectionné doit ensuite être saisi chaque fois que la tondeuse est mise en marche. Si la tondeuse n'est pas démarrée dans les 20 secondes qui suivent, le code PIN doit de nouveau être saisi pour que la tondeuse puisse démarrer. Après la saisie du code PIN, fermez le volet pour mettre en marche la tondeuse.

Automower peut passer en mode veille pour économiser du courant. Les voyants du panneau de commande sont alors éteints.

Le passage en mode veille a lieu 25 minutes après l'appui sur le bouton **STOP** et se maintient au cours du fonctionnement. Automower est alors activée à l'aide de l'interrupteur principal.

L'écran passe aussi en mode veille si une erreur intervenue au cours de la tonte ou de la charge n'est pas corrigée dans les 25 minutes. Automower est alors activée en appuyant sur le bouton **STOP**.

Mode de déplacement lors de la tonte

Le déplacement de la tondeuse est déterminé par Automower elle-même. Un certain trajet ne se répète jamais. Ainsi, la pelouse est tondue uniformément sans que des traces soient laissées derrière la tondeuse.

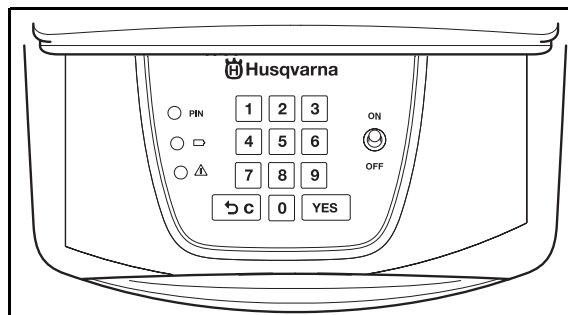

3012-779

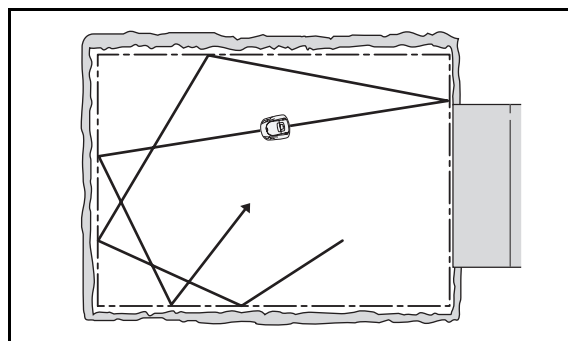

3012-755

2.3 Une Automower™ pour plusieurs jardins

Une seule Automower peut être utilisée dans plusieurs jardins, chaque jardin possédant son propre générateur/chargeur et son propre câble périphérique.

Consultez votre revendeur pour davantage d'informations.

3. Installation

Ce chapitre décrit comment installer une Husqvarna Automower™. Avant d'entreprendre l'installation, veuillez lire le chapitre précédent 2. *Présentation*.

Lisez ce chapitre dans son entier avant de commencer l'installation. Le bon fonctionnement de Automower dépend de la manière dont l'installation a été effectuée. Il est donc important de planifier soigneusement l'installation.

Il est pour cela conseillé de dessiner un schéma de la zone de travail, avec tous les obstacles. Il est ainsi plus facile de déterminer comment poser le câble périphérique de la meilleure manière possible. Dessinez sur le schéma l'emplacement du câble périphérique.

Effectuez l'installation dans l'ordre suivant :

- 3.1 Préparations.
- 3.2 Installation du générateur/chargeur.
- 3.3 Mise en charge de la batterie.
- 3.4 Installation du câble périphérique.
- 3.5 Connexion du câble périphérique.
- 3.6 Contrôle de l'installation.
- 3.7 Connexion de Automower™ au générateur/chargeur.

Pour effectuer un démarrage complet de Automower, le générateur/chargeur et le câble périphérique doivent être connectés et la tondeuse doit être connectée au générateur/chargeur. Si vous souhaitez faire fonctionner la tondeuse avant d'avoir terminé l'installation du câble périphérique, vous pouvez connecter temporairement une petite boucle de câble autour de la tondeuse.

3. INSTALLATION

3.1 Préparations

1. Si l'herbe dans la zone de travail prévue dépasse les 10 cm de hauteur, tondez-la avec une tondeuse ordinaire. Ramassez ensuite l'herbe coupée.
2. Lisez attentivement toutes les étapes de l'installation.
3. Vérifiez que vous disposez de toutes les pièces nécessaires à l'installation :

Les chiffres entre parenthèses renvoient au dessin des pièces 2.1 *Les pièces de Automower™*, page 11.

- Manuel d'utilisation (23)
- Automower
- Générateur/chargeur (18)
- Boucle formée par le câble périphérique (15)
- Cavaliers (19)
- Connecteur de la boucle formée par le câble périphérique (20)
- Règle (21)
- Raccord pour le câble périphérique (22)

L'installation nécessite aussi : un marteau pour enfoncer les cavaliers dans le sol, une pince, et une bêche si le câble périphérique doit être enterré.

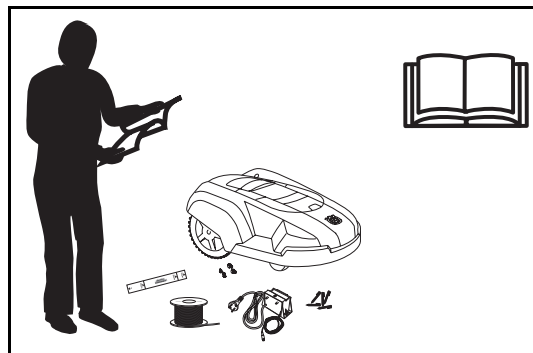

3012-756

3.2 Installation du générateur/chargeur

Le générateur/chargeur doit être placé dans un endroit ventilé et ne pas être exposé aux rayons du soleil. Il est préférable pour la batterie que la température environnante soit aussi basse que possible durant la charge. Il est aussi conseillé de placer le transformateur sous un toit.

INFORMATION IMPORTANTE

Le câble de réseau du générateur/chargeur ne peut pas être remplacé. Si le câble de réseau est abîmé, le générateur/chargeur doit être mis au rebut et remplacé par un appareil neuf.

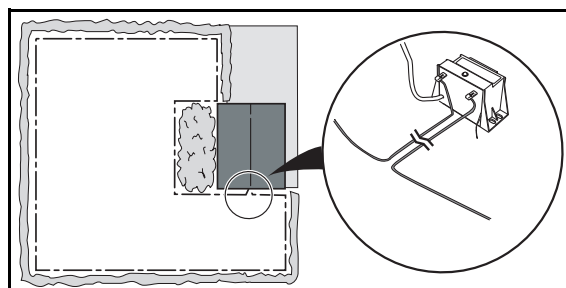

3012-757

3. INSTALLATION

Tenez compte de la proximité d'une prise murale lorsque vous déterminez l'emplacement optimal. Le générateur/chargeur doit être branché sur une prise murale de 230 V ; pensez également à ménager suffisamment de place à la tondeuse pour qu'elle puisse se charger.

Il est recommandé d'utiliser un interrupteur différentiel pour la connexion du transformateur à la prise murale.

Conseils ! S'il n'est pas possible, en cas de manque de place ou pour toute autre raison, de charger la tondeuse à l'endroit où se trouve le générateur/chargeur, un chargeur autonome peut être utilisé. Le chargeur est disponible comme accessoire. Consultez votre revendeur pour davantage d'informations.

Installation et connexion du générateur/chargeur

1. Placez le générateur/chargeur dans un emplacement approprié.
2. Connectez le câble de réseau du générateur/chargeur à la prise murale de 230 V. Il est recommandé d'utiliser un interrupteur différentiel.

3.3 Mise en charge de la batterie

Automower est livrée avec une batterie non chargée. Dès que le générateur/chargeur est connecté au secteur, la tondeuse peut être chargée.

1. Mettez l'interrupteur principal sur *ON* et laissez ouvert le volet du panneau de commande.
2. Connectez le câble de charge du générateur/chargeur au contact de charge de la tondeuse. Le voyant vert **Batterie** doit maintenant être allumé en continu. Une fois que la tondeuse est complètement chargée, le voyant vert s'éteint et le voyant jaune commence à clignoter.

Comptez de 12 à 15 heures pour recharger une batterie complètement déchargée.

Conseils ! Laissez la tondeuse connectée au câble de charge quand elle n'est pas utilisée. Tant que la tondeuse est connectée, une charge d'entretien est effectuée qui permet à la batterie d'être complètement chargée quand la tondeuse est utilisée. Ceci ne s'applique cependant pas au remisage hivernal, voir 7.2 Remisage hivernal page 38.

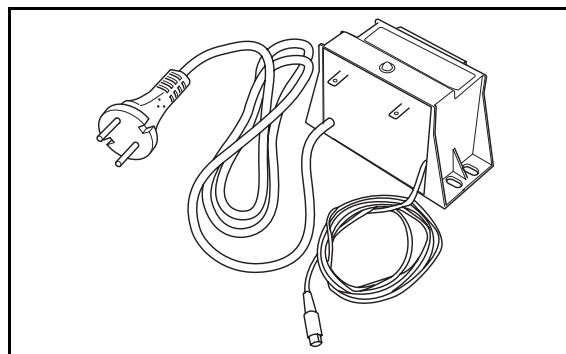

3012-752

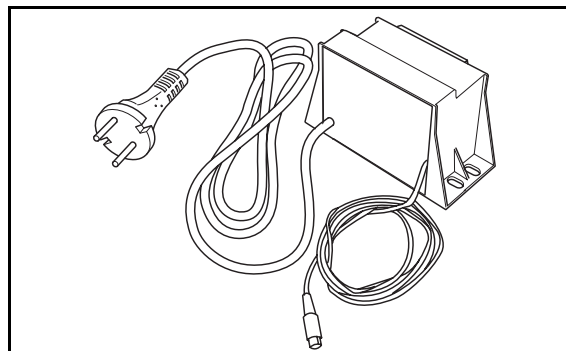

3012-784

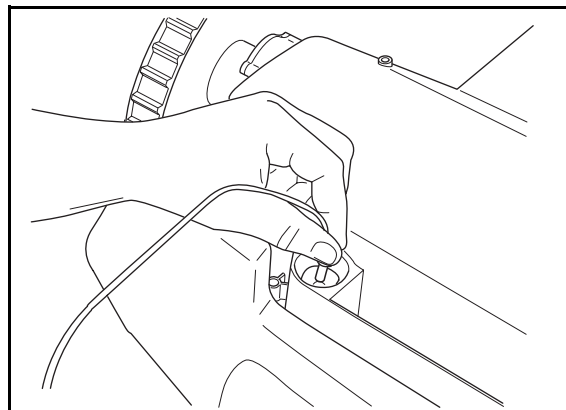

3012-758

3. INSTALLATION

INFORMATION IMPORTANTE

Automower ne peut pas être utilisée avant que l'installation ne soit complètement terminée.

3.4 Installation du câble périphérique

Le câble périphérique doit être installé d'une des manières suivantes :

- Fixez-le contre le sol à l'aide de cavaliers.
Nous vous conseillons d'attacher le câble périphérique à l'aide de cavaliers durant les premières semaines d'utilisation de la tondeuse afin de pouvoir effectuer des réglages ultérieurs de la boucle.
- Enterrer le câble.
Nous vous conseillons d'enterrer le câble périphérique si vous souhaitez pouvoir bêcher ou aérer la pelouse.

Si nécessaire, ces deux méthodes peuvent être combinées ; une partie du câble périphérique peut ainsi être attachée par des cavaliers et le reste du câble peut être enterré.

Meilleur positionnement du câble périphérique

Le câble périphérique doit être placé pour :

- Formez une boucle autour de la zone de travail de Automower. Seul un câble périphérique d'origine doit être utilisé. Il est étamé et doté d'une isolation importante pour résister à l'humidité du sol.
- Ne pas dépasser 350 m de câble périphérique.
- Ne pas se trouver à plus de 25 m de Automower dans toute la zone de travail.
- En fonction de type de délimitation de la zone de travail, le câble périphérique doit être posé à différentes distances des obstacles. La figure ci-dessous montre comment poser le câble périphérique autour de la zone de travail et autour des obstacles.

3. INSTALLATION

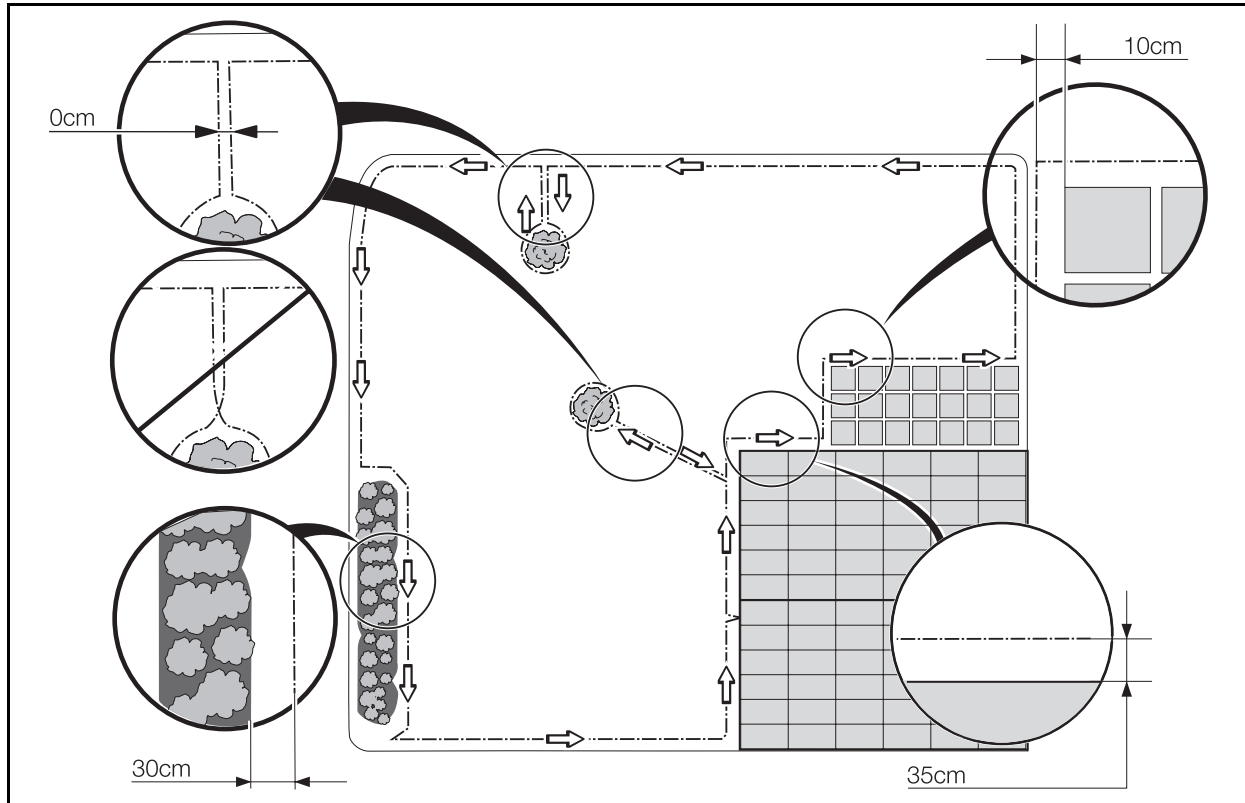

3012-759

Délimitations de la zone de travail

Si un obstacle haut, comme un mur, délimite la zone de travail, le câble périphérique doit être placé à 35 cm de l'obstacle. Automower ne bute alors pas contre l'obstacle, ce qui limite l'usure du carénage.

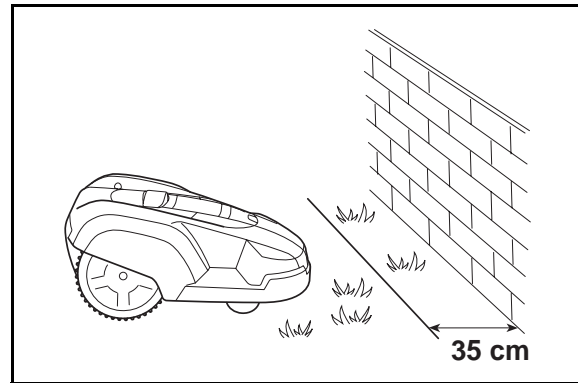

3012-760

Si la zone de travail est délimitée par un petit fossé, une plate-bande par exemple, ou une petite surélévation, un rebord en pierres basses par exemple (3 à 5 cm), le câble périphérique doit être placé à 30 cm à l'intérieur de la zone de travail. De cette manière, les roues ne risquent pas de basculer dans le fossé ou de monter sur le rebord.

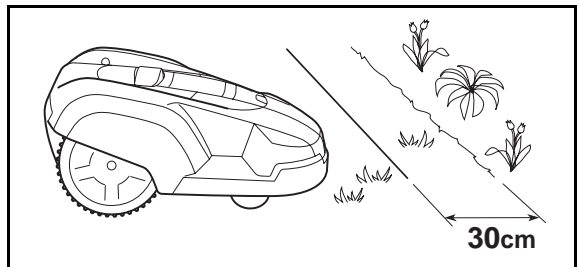

3012-761

3. INSTALLATION

Si la zone de travail est contiguë à une allée au même niveau que la pelouse, il est possible de laisser Automower s'avancer quelque peu sur cette allée. Le câble périphérique doit être placé à 10 cm du bord de l'allée.

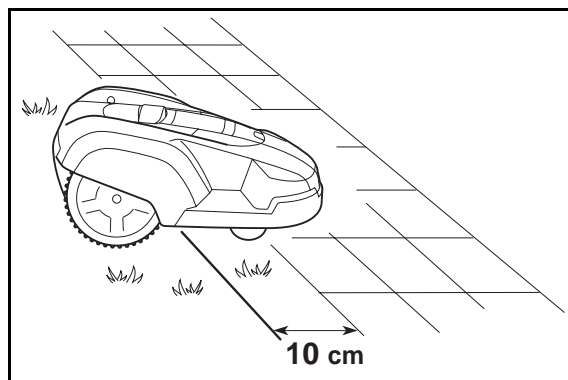

3012-762

Si la zone de travail est divisée par une allée dallée de même niveau que la pelouse, il est possible de laisser Automower traverser l'allée. Le câble périphérique peut très bien être posé sous les dalles. Il est également possible de loger le câble périphérique dans les rainures entre les dalles.

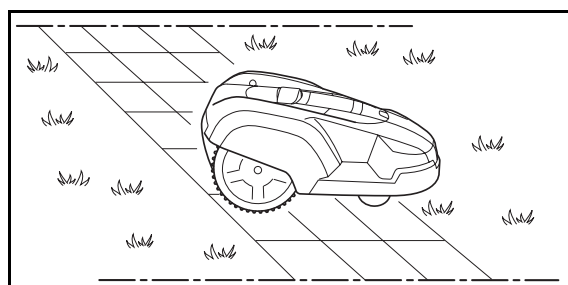

3012-763

Remarque ! Automower ne peut pas traverser une allée en gravillons. Risque d'endommagement des lames !

Si la zone de travail se trouve à proximité de plans d'eau par exemple, le câble périphérique doit être complété par une bordure ou autre dispositif comparable. La hauteur doit être d'au moins 15 cm. Ainsi, Automower ne peut en aucun cas sortir de la zone de travail.

Délimitations à l'intérieur de la zone de travail

Utilisez le câble périphérique pour délimiter certaines sections de la zone de travail en créant des îlots autour des obstacles résistants tels que les plates-bandes, les buissons et les fontaines. Tirez le câble jusqu'à la zone, passez-le autour de la section à délimiter, et revenez en suivant le même parcours. Si vous utilisez des cavaliers, le câble de retour doit être attaché sous les mêmes cavaliers que le câble de l'aller. Quand les sections du câble périphérique allant et revenant de l'îlot sont très près l'une de l'autre, la tondeuse peut passer dessus.

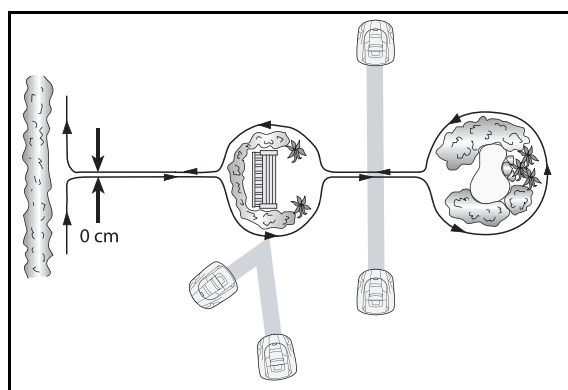

3012-764

Les obstacles résistants, comme les arbres et les arbustes supérieurs à 15 cm, n'ont pas besoin d'être délimités par le câble périphérique. Automower fait demi-tour quand elle bute sur un tel obstacle.

Il est toutefois préférable de délimiter tous les objets fixes à l'intérieur et autour de la zone de travail pour limiter l'usure et le bruit.

3. INSTALLATION

Les obstacles légèrement inclinés, comme les pierres et les gros arbres dont les racines affleurent, doivent être délimités ou retirés. Sinon, Automower pourrait franchir ces obstacles et endommager ses lames.

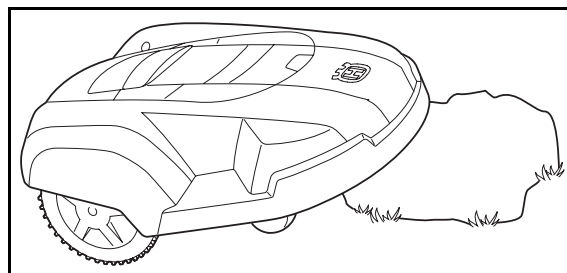

Si le résultat de tonte est irrégulier en raison de la géométrie du jardin, par exemple si le jardin comporte un long passage, il est possible de diviser le jardin en zones. Pour ce faire, utilisez le câble périphérique, voir l'illustration à droite. Si la tondeuse est placée dans la zone 1, elle ne tondra pas dans la zone 2 et vice-versa. Déplacez la tondeuse d'une zone à l'autre pour obtenir une tonte homogène. Voir également 6. *Exemples de jardins* - Suggestions d'installations et de réglages page 35.

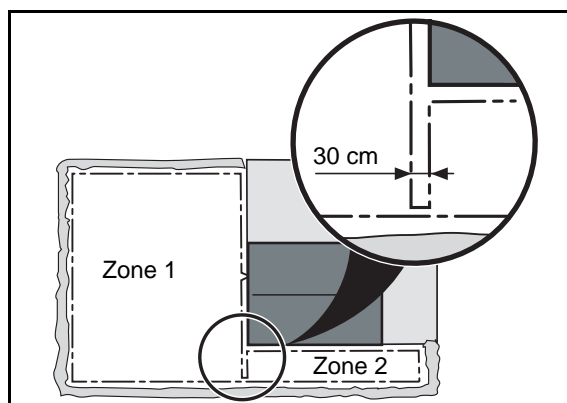

Surfaces secondaires

Si la zone de travail est constituée de deux surfaces reliées par un passage et si la distance entre les sections du câble périphérique dans le passage est inférieure à 60 cm, il est recommandé de créer une zone secondaire. Tirez alors le câble périphérique autour de la surface secondaire afin qu'elle forme un îlot à l'extérieur de la zone principale.

Automower doit être déplacée manuellement entre la zone principale et la zone secondaire.

Au lieu de créer un îlot avec le câble périphérique, nous conseillons d'utiliser un générateur/chargeur supplémentaire avec un câble périphérique supplémentaire. Le générateur/chargeur est disponible comme accessoire. Consultez votre revendeur pour davantage d'informations.

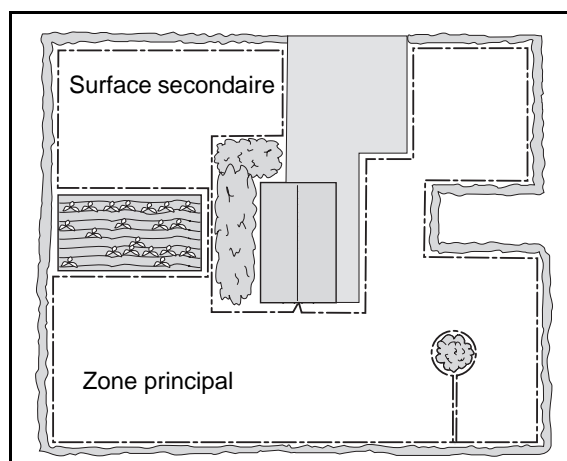

Pentes

Le câble périphérique peut être posé en travers d'une pente d'une inclinaison inférieure à 10 %.

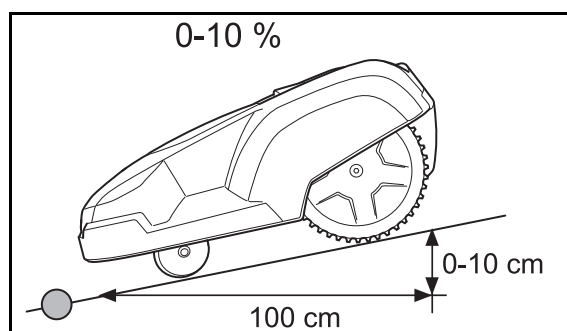

3. INSTALLATION

Le câble périphérique ne doit pas être posé en travers d'une pente d'une inclinaison supérieure à 10 %. Automower aurait du mal à tourner et risquerait de s'immobiliser. Le risque est particulièrement important par temps humide dans la mesure où les roues risquent de déraiper dans l'herbe mouillée.

Par contre, s'il existe un obstacle contre lequel Automower peut être autorisée à buter, par exemple une clôture ou une haie touffue, le câble périphérique peut être posé en travers d'une pente d'une inclinaison supérieure à 10 %.

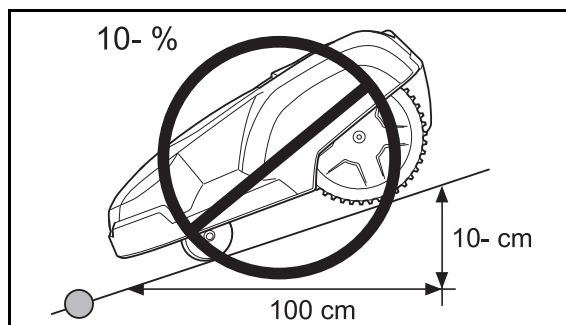

3012-768

À l'intérieur de la zone de travail, Automower peut tondre des surfaces d'une inclinaison maximale de 35 cm par mètre (35 %). Les surfaces plus inclinées doivent être délimitées à l'aide du câble périphérique.

Si une partie du bord extérieur de la zone de travail est d'une inclinaison supérieure à 10 cm par mètre (10 %), le câble périphérique doit être installé à environ 35 cm sur la surface plane avant le début de la pente.

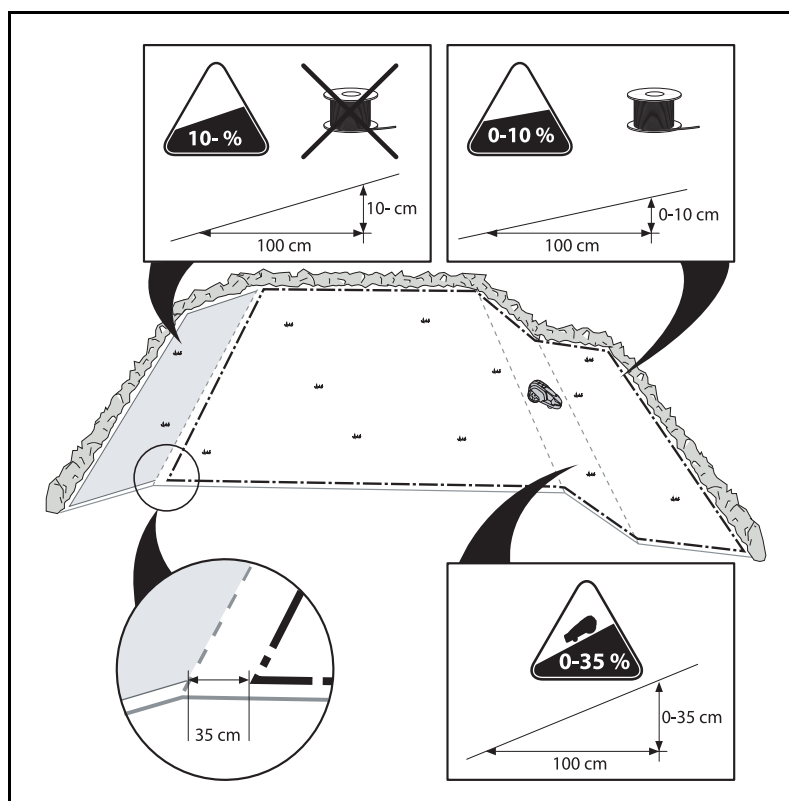

3012-769

3. INSTALLATION

Pose du câble périphérique

Placez le câble périphérique autour de la zone de travail mais ne le connectez pas tout de suite au générateur/chargeur.

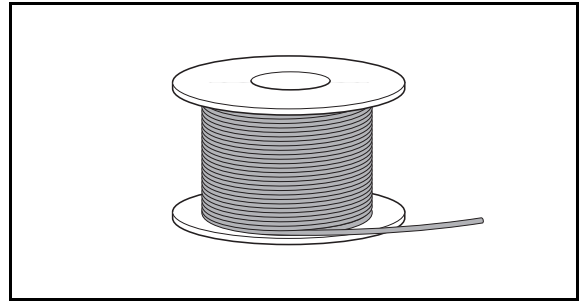

3012-221

INFORMATION IMPORTANTE

Le câble supplémentaire ne doit pas être enroulé à l'extérieur du câble périphérique. Il pourrait alors perturber le fonctionnement de Automower™.

Conseils ! Utilisez la règle fournie pour vous aider à poser le câble périphérique. Il vous sera plus facile de respecter les distances entre le câble périphérique et le bord extérieur/l'obstacle.

Si vous attachez le câble périphérique avec des cavaliers :

- Conseils ! Coupez l'herbe à ras à l'endroit où le câble va être placé à l'aide d'une tondeuse ordinaire ou d'un coupe-herbe. Il est alors plus facile de placer le câble à même le sol et la tondeuse risque moins de couper le câble.
- Veillez à poser le câble périphérique très près du sol et à enfoncer correctement les cavaliers à environ 75 cm d'intervalle. Le câble doit être en tous points en contact avec le sol, pour ne pas être coupé avant que l'herbe ne le recouvre.
- Utilisez un marteau pour enfoncer les cavaliers dans le sol. Attention quand vous installez les cavaliers : ils ne doivent pas causer des tensions dans le câble. Éviter de plier le câble en faisant des coins.
- Si vous enterrez le câble périphérique :
- Enterrez le câble périphérique à au moins 1 cm et au plus 20 cm dans le sol.

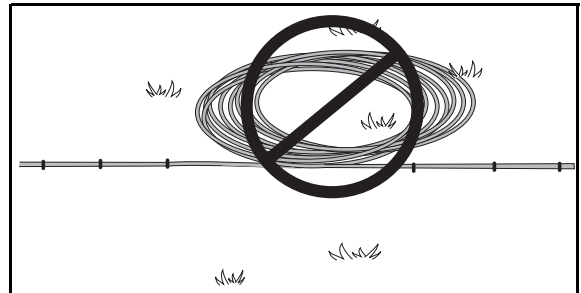

3012-281

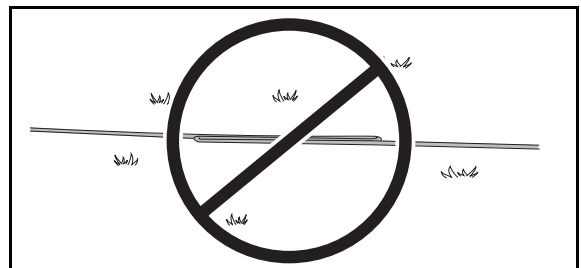

3012-745

3. INSTALLATION

Le câble périphérique ne doit pas être croisé sur son parcours vers et depuis un îlot.

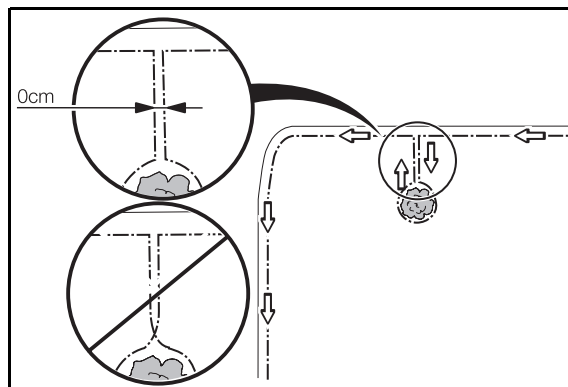

3012-686

Placement du câble périphérique vers le générateur/chargeur

À l'entrée du générateur/chargeur, les extrémités du câble périphérique doivent être parallèles et près l'une de l'autre. Tant que la longueur totale du câble périphérique ne dépasse pas 350 m, la distance sur laquelle les sections de câble sont parallèles peut être aussi longue que souhaitée. Il est possible de placer le générateur/chargeur dans la maison et de passer le câble périphérique par la fenêtre et dans le jardin.

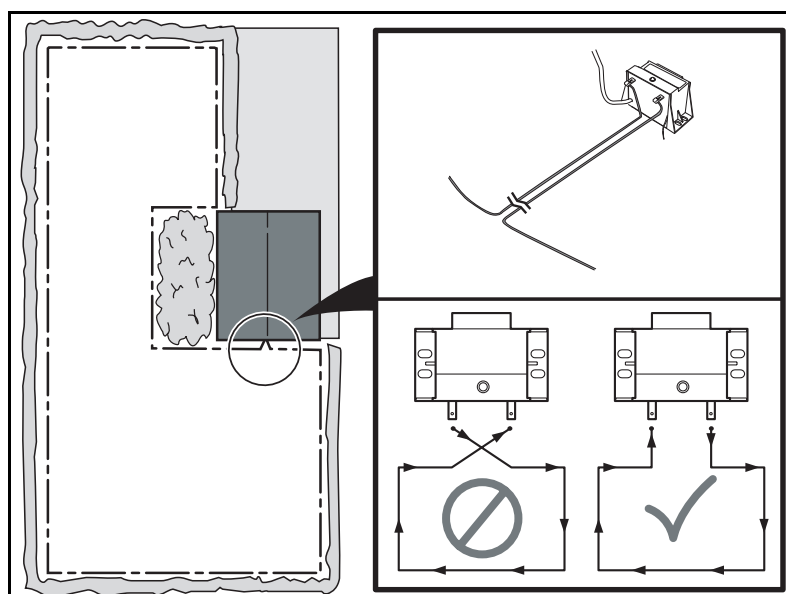

3012-770

INFORMATION IMPORTANTE

Veillez à ne pas croiser le câble périphérique devant le générateur/chargeur.

3. INSTALLATION

Raccord du câble périphérique

Si le câble périphérique est trop court et doit être prolongé : Utilisez le raccord sans soudure d'origine. Il est étanche et assure une connexion électrique fiable.

Pour joindre les câbles : Enfoncez les deux extrémités des câbles dans le raccord. Appuyez ensuite sur le bouton sur le dessus du raccord. L'utilisation d'une pince ou d'un outil similaire est recommandée dans la mesure où le bouton du raccord est difficile à enfoncer à l'aide des doigts.

INFORMATION IMPORTANTE

Des câbles torsadés l'un avec l'autre ou connectés à l'aide d'une barrette de raccordement (sucre) et recouverts d'un adhésif isolant n'assurent pas une jonction satisfaisante. L'humidité du sol entraîne l'oxydation des conducteurs et à terme, la rupture du circuit.

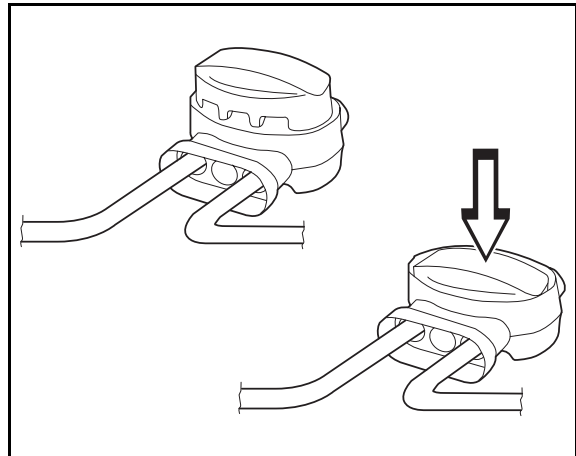

3012-832

3.5 Connexion du câble périphérique

Connectez le câble périphérique au générateur/chargeur :

1. Placez les extrémités des câbles dans les connecteurs :
 - Ouvrez le connecteur.
 - Placez le câble dans la guide du connecteur.

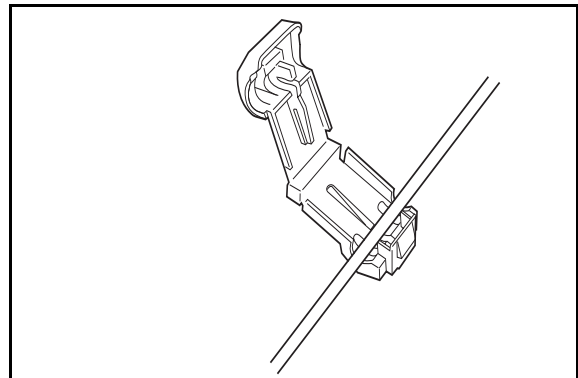

3012-284

2. Fermez le connecteur en le serrant à l'aide d'une pince. Appuyez jusqu'à ce que vous entendiez un clic.

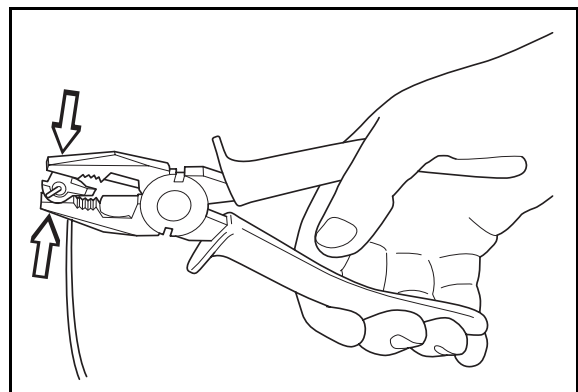

3012-264

3. INSTALLATION

3. Coupez le câble périphérique en excès. Coupez 1 à 2 cm au dessus de chaque connecteur.

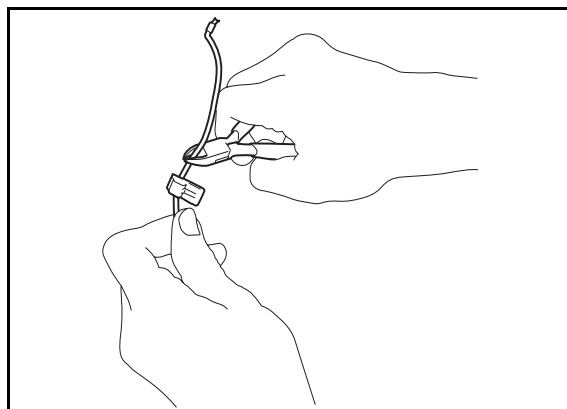

3012-265

4. Enfoncez le connecteur sur la broche du générateur/chargeur.

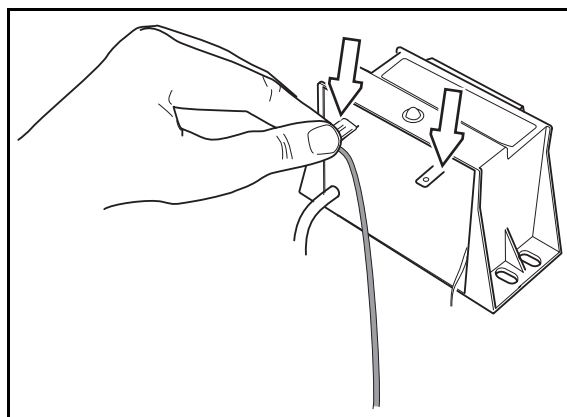

3012-771

3.6 Contrôle de l'installation

Contrôlez le signal de la boucle du câble périphérique à l'aide du voyant vert sur le générateur/chargeur.

- Lumière continue = signal correct.
- Un clignotement toutes les deux secondes = boucle interrompue et absence de signal.
- Deux clignotements toutes les deux secondes = signal faible. Il se peut que le câble périphérique soit d'une longueur supérieure à 350 m ou que le câble soit endommagé. Si la tondeuse fonctionne, ceci n'est pas un problème.

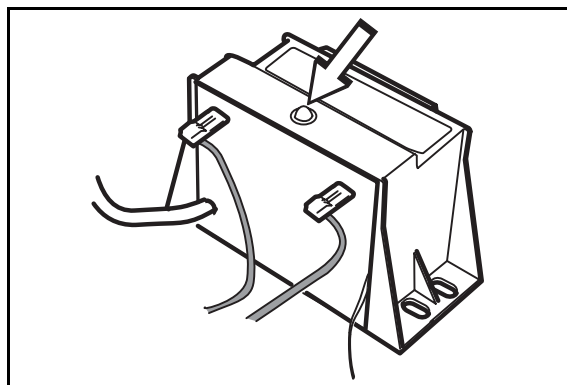

3012-773

3. INSTALLATION

3.7 Connexion de Automower™ au générateur/chargeur

1. Branchez le câble de charge du générateur/chargeur sur le contact de charge de la tondeuse. La tondeuse doit se trouver à deux mètres au plus du câble périphérique délimitant la zone de travail et le générateur/chargeur doit être branché sur le secteur.
2. Appuyez sur le bouton **STOP** pour ouvrir le volet du panneau de commande. Mettez l'interrupteur principal sur **ON**.

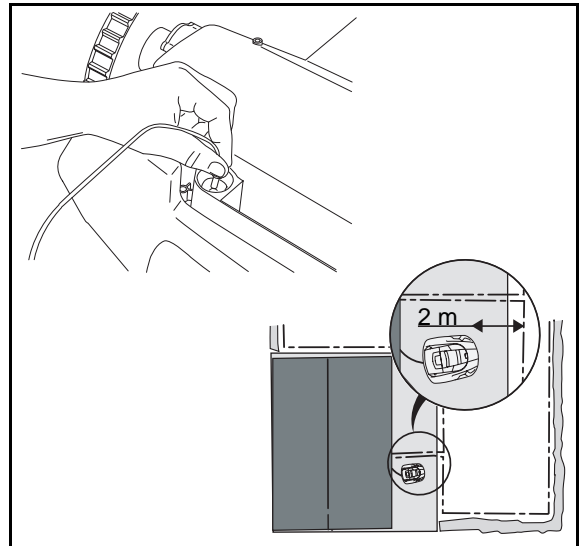

3012-758
3012-797

3. Le voyant jaune code **PIN** doit maintenant clignoter.
4. Sélectionnez et indiquez un code PIN à quatre chiffres. Toutes les combinaisons sont autorisées sauf 0000.
5. Appuyez sur le bouton **YES**.
6. Confirmez le code PIN sélectionné en le tapant de nouveau.
7. Appuyez sur le bouton **YES**.
8. Le voyant jaune **Code PIN** clignote une fois avant de s'éteindre.

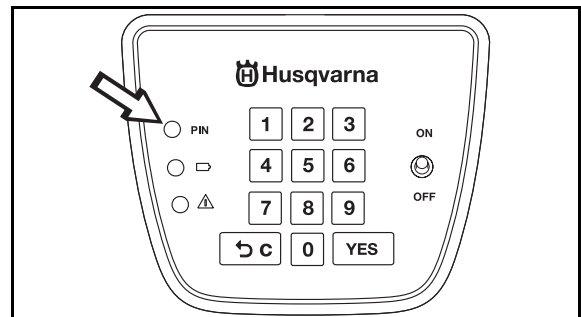

3012-785

Une fois le code PIN sélectionné, la tondeuse et le générateur/chargeur sont connectés l'un à l'autre et la tondeuse peut être utilisée.

4. UTILISATION

4. Utilisation

4.1 Démarrez Automower™



AVERTISSEMENT

Lisez attentivement les consignes de sécurité avant de démarrer votre Automower.



1001-003



AVERTISSEMENT

Tenez les mains et les pieds éloignés des lames pivotantes. Ne placez jamais les mains ou les pieds à proximité ou sous le carénage quand le moteur est en marche.



3012-663

1. Appuyez sur le bouton **STOP** pour ouvrir le volet du panneau de commande de Husqvarna Automower™.
2. Mettez l'interrupteur principal sur *ON*.
3. Tapez le code PIN et confirmez avec le bouton **YES**.
4. Fermez le volet.

Le démarrage du disque de coupe est signalé par 5 bips pendant 2 secondes.

ON



OFF

3012-746

4.2 Arrêt de Automower™

1. Appuyez sur le bouton **STOP**.
Automower s'arrête, le moteur de coupe s'arrête et le volet du panneau de commande s'ouvre.

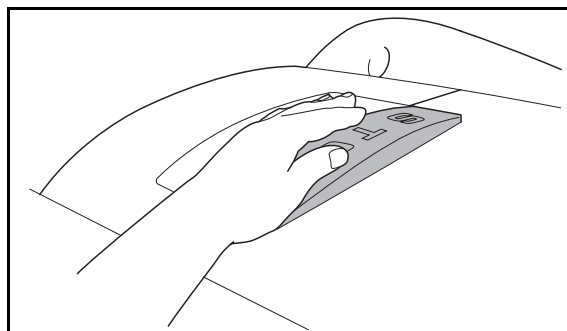

3012-388

4. UTILISATION

4.3 Redémarrage

Pour démarrer :

2. Indiquez le code PIN.
3. Appuyez sur le bouton **YES**.
4. Fermez le volet du panneau de commande.

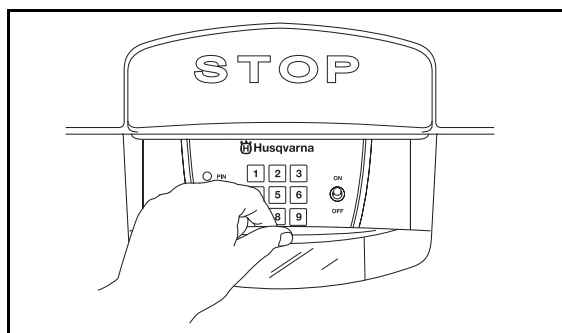

3012-774

4.4 Mise hors tension de Automower™

1. Appuyez sur le bouton **STOP**.
2. Mettez l'interrupteur principal sur **OFF**.

Mettez toujours Automower hors tension avec l'interrupteur principal si vous devez effectuer un travail d'entretien ou déplacer la tondeuse hors de la zone de travail.

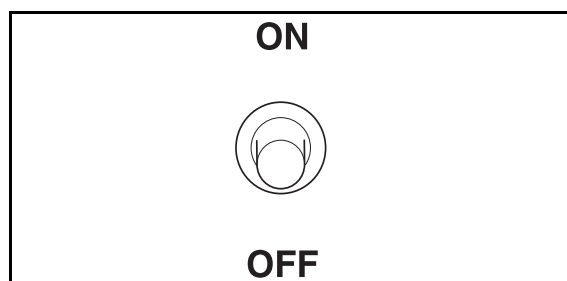

3012-747

4.5 Utilisation de la minuterie

Le meilleur résultat de tonte est obtenu quand l'herbe n'est pas trop coupée. Utilisez la fonction minuterie pour éviter une pelouse aplatie et pour maximiser la durée de vie de votre Automower.

Cette fonction minuterie permet à l'utilisateur de déterminer lui-même si la tondeuse va tondre pendant 1, 2, 3 heures ou le nombre maximal d'heures. La minuterie est particulièrement appropriée à la tonte de petites surfaces dans la mesure où Automower n'a pas besoin d'utiliser sa capacité de travail maximale pour tondre la surface.

Pour régler la minuterie :

1. Tapez le code PIN et confirmez avec le bouton **YES**.
2. Appuyez sur le chiffre 1, 2 ou 3 et maintenez-le enfoncé deux secondes selon que Automower doit tondre une, deux ou trois heures.
3. Un double bip confirme la saisie et le voyant du code PIN s'éteint. Il demeure éteint jusqu'au relâchement de la touche enfoncée.
4. Fermez le volet dans les 20 secondes qui suivent ; autrement, le nouveau réglage de la minuterie est perdu. La minuterie est aussi remise à zéro chaque fois que le bouton **STOP** est enfoncé.

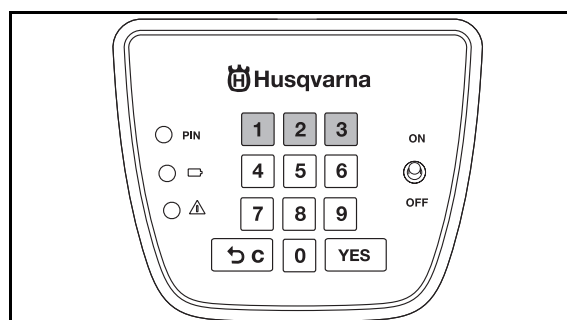

3012-846

4. UTILISATION

4.6 Réglage de la hauteur de coupe

La hauteur de coupe peut varier, en continu, entre 2 cm (minimum) et 6 cm (maximum).

Si l'herbe est haute, il est préférable que Automower commence à tondre avec la hauteur de coupe MAX. Quand l'herbe est plus courte, vous pouvez progressivement réduire la hauteur de coupe.

Pour régler la hauteur de coupe :

1. Appuyez sur le bouton **STOP** pour arrêter la tondeuse.
2. Ouvrez le capot du réglage de la hauteur de coupe.

Enfoncez le bouton de verrouillage et soulevez ensuite le capot.

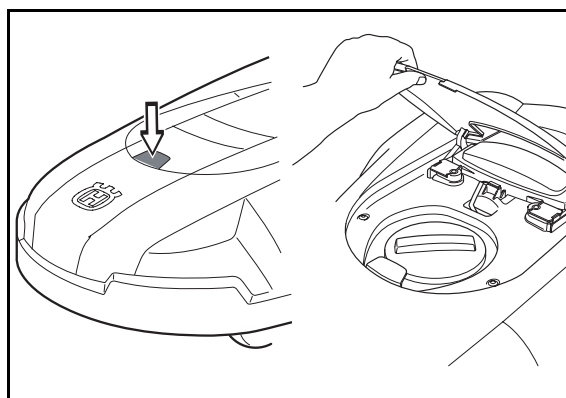

3012-776
3012-777

3. Tournez la poignée sur la position souhaitée. La position choisie est celle inscrite sur la poignée juste en face de la flèche sur le châssis.
 - Tournez dans le sens horaire pour augmenter la hauteur de coupe.
 - Tournez dans le sens antihoraire pour diminuer la hauteur de coupe.
4. Fermez le capot. Veillez à ce que le bouton de verrouillage se bloque.

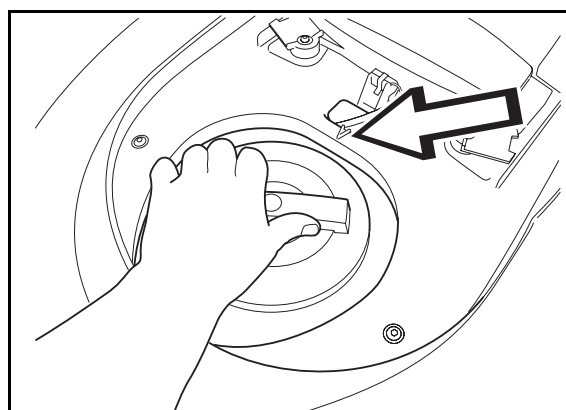

3012-253

4. UTILISATION

4.7 Changer le code PIN

Pour changer le code PIN de la tondeuse :

1. Branchez le câble de charge du générateur/chargeur sur le contact de charge de la tondeuse. La tondeuse doit se trouver à deux mètres au plus du câble périphérique délimitant la zone de travail et le générateur/chargeur doit être branché sur le secteur.
2. Appuyez sur le bouton **STOP** pour ouvrir le volet du panneau de commande. Mettez l'interrupteur principal sur **ON**.
3. Saisissez le code PIN actuel et confirmez-le en appuyant sur le bouton **YES**.
4. Le voyant jaune du code **PIN** doit maintenant être allumé en continu.
5. Appuyez deux secondes sur le chiffre **8** du panneau de commande.
6. Le voyant jaune code **PIN** doit maintenant clignoter.
7. Sélectionnez et indiquez un nouveau code PIN à quatre chiffres. Toutes les combinaisons sont autorisées sauf 0000.
8. Appuyez sur le bouton **YES**.
9. Confirmez le code PIN sélectionné en le tapant de nouveau.
10. Appuyez sur le bouton **YES**.
11. Le voyant jaune du code **PIN** doit maintenant être allumé en continu.

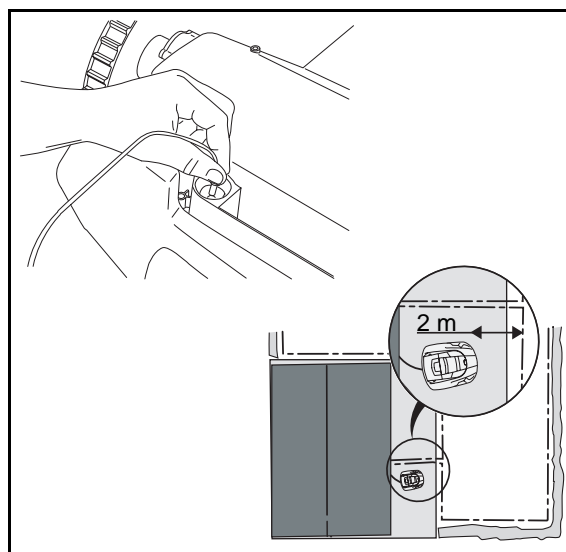

3012-758
3012-797

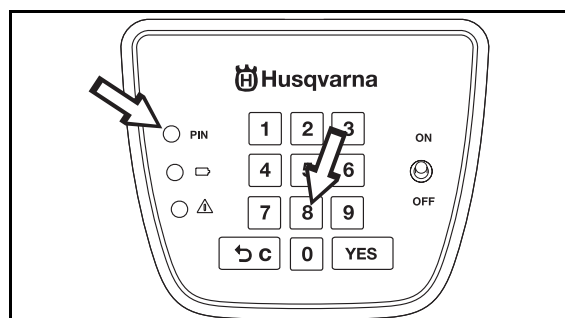

3012-786

4.8 Charge et remisage entre les tontes

Quand la tondeuse a besoin d'être chargée, Automower s'arrête sur la pelouse et le voyant vert commence à clignoter. Pour charger la tondeuse :

1. Mettez l'interrupteur principal sur le mode ON et laissez ouvert le volet du panneau de commande.
2. Connectez le câble de charge du générateur/chargeur au contact de charge de la tondeuse. Le voyant vert **Batterie** doit maintenant être allumé en continu. Une fois que la tondeuse est complètement chargée, le voyant vert s'éteint et le voyant jaune commence à clignoter.

Comptez de 12 à 15 heures pour recharger une batterie complètement déchargée.

Pour faire de la place au sol lors du remisage entre les tontes, Automower peut aussi bien chargée que remisee accrochée au mur à l'aide du dispositif de suspension spécial pour Automower (504 82 13-01).

4. UTILISATION

4.9 Sons

La tondeuse indique son mode de fonctionnement et les saisies effectuées à l'aide des signaux sonores suivants.

Son	Signification
5 bips pendant 2 secondes	Démarrage du disque de coupe
Court clic	Un bouton du clavier est enfoncé
Un long bip	Freinage du disque de coupe
	Saisie incorrecte
	Interruption de la charge
Bref double bip	Saisie correcte
	Connexion de la charge

5. PANNEAU DE COMMANDE

5. Panneau de commande

Le panneau de commande de Husqvarna Automower™ est constitué de voyants et d'un clavier. Toutes les informations sont indiquées par des voyants et toutes les saisies sont effectuées à l'aide des touches du clavier.

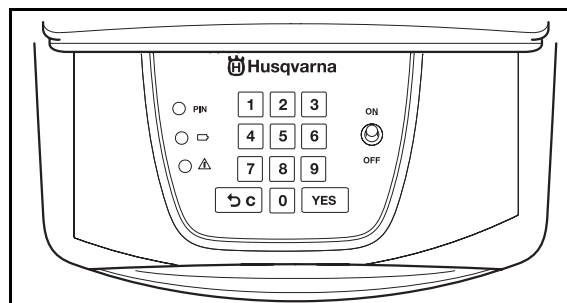

3012-779

Le panneau de commande est constitué de trois groupes de touches : sélection, chiffres, interrupteur principal et voyants.

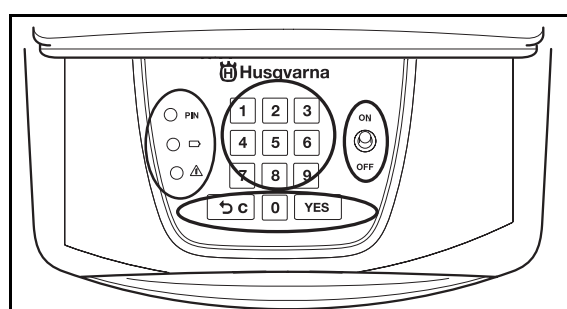

3012-781

5.1 Les touches de Sélection

1. Annuler :
 - Appuyez pour interrompre une saisie commencée ou remettre la tondeuse à zéro après réception d'un message d'erreur.
2. YES :
 - Appuyez pour confirmer la saisie du code PIN.

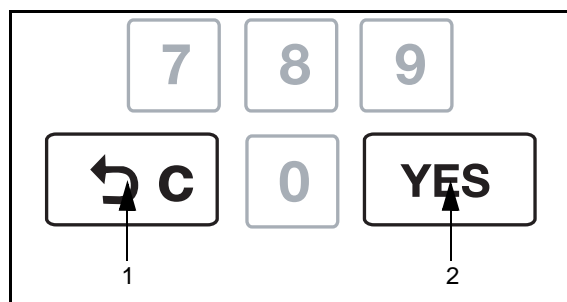

3012-782

5.2 Les touches Numériques

3. Appuyez pour indiquer le code PIN.
Utilisé également pour les commandes spéciales : voir 4.6 *Changer le code PIN* page 31.

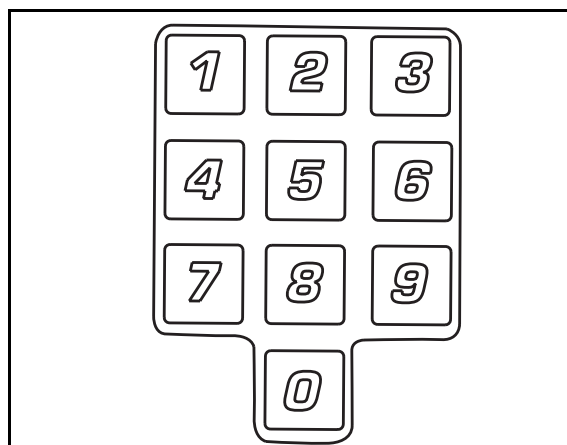

3012-407

5. PANNEAU DE COMMANDE

5.3 Interrupteur principal

4. Mettez l'interrupteur principal sur **ON** pour pouvoir démarrer Automower.

Mettez l'interrupteur principal sur **OFF** quand vous n'utilisez plus la tondeuse ou si vous devez travailler sur le disque de coupe.

Quand l'interrupteur principal est sur **OFF**, les moteurs de la tondeuse ne peuvent pas démarrer.

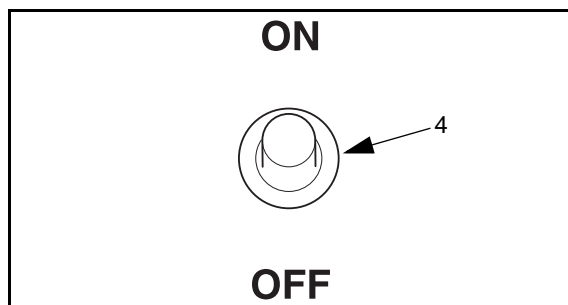

3012-746

5.4 Voyants

Les voyants indiquent l'état de la tondeuse. Quand tous les voyants sont éteints, la tondeuse est en mode de veille. Démarrez de nouveau la tondeuse en éteignant puis allumant l'interrupteur principal.

5. Code PIN :

- Le voyant est allumé en continu : Le code PIN est saisi et la tondeuse est prête à tondre. Fermez le volet pour démarrer la tondeuse.
- Le voyant clignote : Le code PIN n'a pas été saisi. Tapez le code PIN et confirmez avec le bouton **YES**.

6. Batterie :

- Le voyant est éteint : La tondeuse ne se charge pas et elle est suffisamment chargée pour tondre.
- Le voyant est allumé en continu : La tondeuse se charge.
- Le voyant clignote : La tondeuse a besoin d'être chargée.

7. Erreur :

- Le voyant est éteint : Pas d'erreur.
- Le voyant clignote ou est allumé en continu : Une erreur empêche la tondeuse de démarrer, voir 8.1. *Messages d'erreur* page 42.

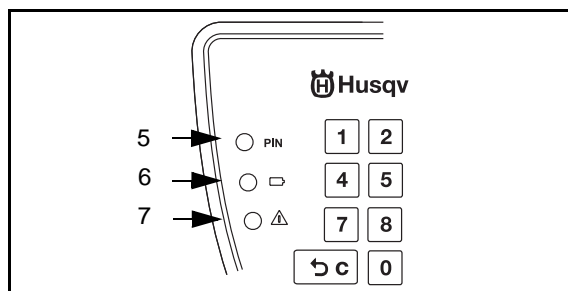

3012-780

6. EXEMPLES DE JARDINS

6. Exemples de jardins

- Suggestions d'installations

Ce chapitre montre et explique un certain nombre d'installations de Husqvarna Automower™ dans différents types de jardin. Considérez ces exemples comme des conseils pour que l'installation soit la meilleure possible dans votre jardin. Voir également 3. *Installation* page 15.

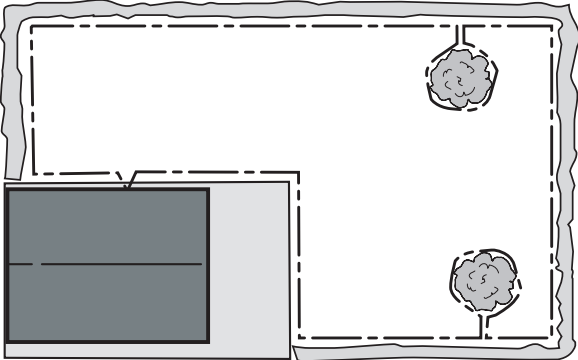
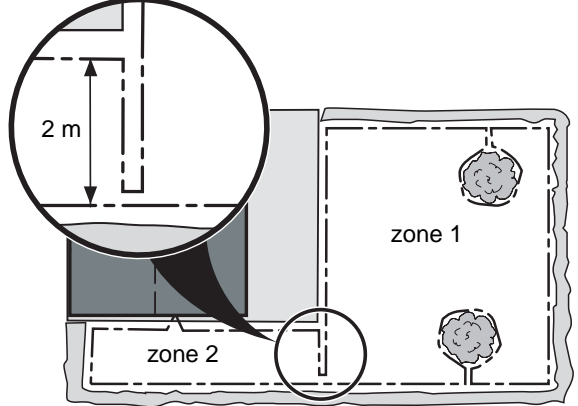
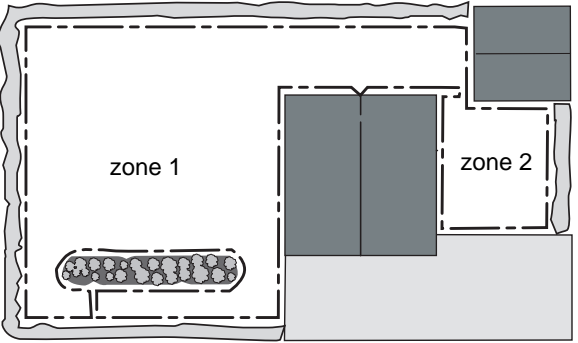
Suggestions d'installations	
<p>Jardin simple sans passages étroits ou obstacles, surface : 300 m². Le câble périphérique a été posé autour des buissons et le long du bord extérieur du jardin.</p>	 <p>The diagram shows a rectangular garden with a dashed line representing the perimeter cable. Two trees are located inside the garden. A dark grey rectangular area represents a house or building. The reference number 3012-788 is in the bottom right corner.</p>
<p>Jardin avec une zone longue et étroite, surface : 300 m². Si la zone étroite est mal tondue, il est conseillé de diviser le jardin en deux zones. Pour ce faire, utilisez le câble périphérique. Alternez la tonte de la zone 1 et de la zone 2. Si la pelouse de la zone 2 est inférieure à 150 m², la tondeuse ne doit pas passer tout son temps de tonte sur cette zone. L'herbe risquerait d'avoir un aspect piétiné. Utilisez la minuterie pour réduire la durée de tonte de la zone. Pour le réglage de la minuterie, voir 4.5 <i>Utilisation de la minuterie</i> page 29.</p>	 <p>The diagram shows a garden divided into two zones, 'zone 1' and 'zone 2', by a dashed line. A circular callout shows a magnified view of a narrow passage between the zones, with a vertical dimension line indicating a width of 2 m. Two trees are shown in zone 1. A dark grey rectangular area represents a house or building. The reference number 3012-789 is in the bottom right corner.</p>
<p>Jardin avec un passage étroit qui divise le jardin en deux zones, surface : 500 m². Si la zone étroite est mal tondue, il est conseillé de diviser le jardin en deux zones. Si la surface de la zone 2 est inférieure à 150 m², la tondeuse ne doit pas passer tout son temps de tonte sur cette zone. Utilisez la minuterie pour réduire la durée de tonte de la zone. Pour le réglage de la minuterie, voir 4.5 <i>Utilisation de la minuterie</i> page 29.</p>	 <p>The diagram shows a garden divided into two zones, 'zone 1' and 'zone 2', by a narrow passage. Zone 1 contains a flower bed. Zone 2 contains a dark grey rectangular area representing a house or building. A dashed line indicates the perimeter cable. The reference number 3012-790 is in the bottom right corner.</p>

6. EXEMPLES DE JARDINS

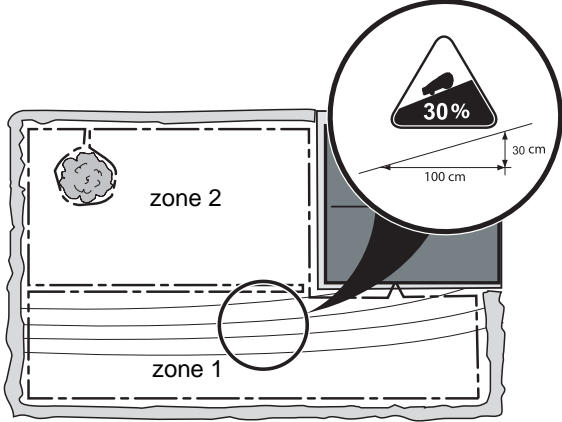
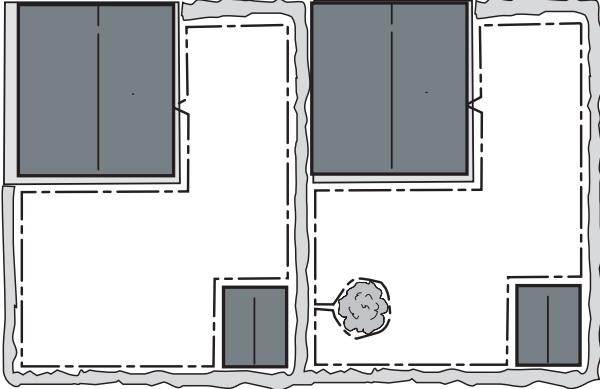
Suggestions d'installations	
<p>Jardin avec une pente abrupte (30 %) qui divise le jardin en deux zones, surface : 400 m². Si le résultat de tonte est différent entre les zones, il est conseillé de diviser le jardin en deux zones. La tondeuse peut avoir du mal à monter des pentes trop abruptes et une pelouse comportant ce type de pentes risque d'être tondue de manière irrégulière même si la pelouse ne comporte pas de passages.</p>	 <p>3012-791</p>
<p>Deux jardins d'une surface de 200 m². Deux installations séparées comportant chacune un générateur/chargeur ont été créées et la tondeuse doit être déplacée entre les jardins.</p>	 <p>3012-808</p>

7. Entretien

Pour une meilleure fiabilité et une plus longue durée de vie, contrôlez et nettoyez régulièrement votre Husqvarna Automower™ et remplacez les pièces usées. Pour davantage d'information sur le nettoyage, voir 7.4 *Nettoyage*, page 39.

Pendant les premiers temps d'utilisation de Automower, le disque de coupe, le disque de protection et les lames doivent être contrôlés une fois par semaine. Si l'usure est faible pendant cette période, la fréquence des contrôles peut être réduite.

Il est important que le disque de coupe puisse tourner facilement et librement. Le disque de protection doit pouvoir tourner facilement et librement par rapport au disque de coupe. Les lames doivent être en bon état. La durée de vie des lames varie avec :

- Le temps de fonctionnement et la taille de la zone de travail.
- Le type d'herbe.
- Le type de sol.
- La présence d'objets comme des pommes de pin, des fruits tombés, des jouets, des outils, des pierres, des racines, etc...

La durée de vie peut varier considérablement mais est généralement de 150 – 200 heures de fonctionnement. Pour l'échange des lames, voir 7.5 *Remplacement des lames*, page 40.

INFORMATION IMPORTANTE

L'utilisation de lames émoussées ne permet pas d'obtenir un résultat de bonne qualité. L'herbe a un aspect effrangé et Automower utilisant davantage d'énergie ne parvient pas à tondre une surface aussi grande que prévue.

7. ENTRETIEN

7.1 Batterie

La batterie ne nécessite aucun entretien mais sa durée de vie est limitée à 1 - 4 ans.

La durée de vie dépend d'une part de la longueur de la saison, d'autre part du nombre d'heures d'utilisation hebdomadaire de Automower. Si la saison est longue et les heures d'utilisation hebdomadaire nombreuses, la batterie doit être remplacée plus souvent.

INFORMATION IMPORTANTE

Chargez totalement la batterie à la fin de la saison avant le remisage hivernal.

7.2 Remisage hivernal

Automower™

Automower doit être nettoyée soigneusement avant d'être remise pour l'hiver, voir 7.4 *Nettoyage*, page 39.

Automower ne doit pas être chargée continuellement pendant l'hiver. Chargez totalement la batterie avant le remisage hivernal. Mettez l'interrupteur principal sur *OFF*.

Il est aussi recommandé, une fois pendant l'hiver, de charger complètement la batterie pour augmenter sa durée de vie. La tondeuse doit alors être chargée pendant environ 24 heures. La charge s'effectue conformément aux instructions, voir 3.3 *Charge de la batterie* page 18.

Remisez la tondeuse debout sur ses quatre roues, dans un local sec et à l'abri du gel, et de préférence dans son emballage d'origine ou accrochée au mur à l'aide du dispositif de suspension spécial pour Automower (504 82 13-01).

Générateur/chargeur

Conservez de préférence le générateur/chargeur à l'intérieur. Le câble périphérique peut rester dans le sol. Si le générateur/chargeur est rentré, protégez les extrémités du câble périphérique contre l'humidité en les plaçant dans une boîte remplie de graisse sans eau par exemple. Si un remisage à l'intérieur est possible, le câble périphérique doit être laissé connecté et le générateur/chargeur doit être branché sur la tension secteur.

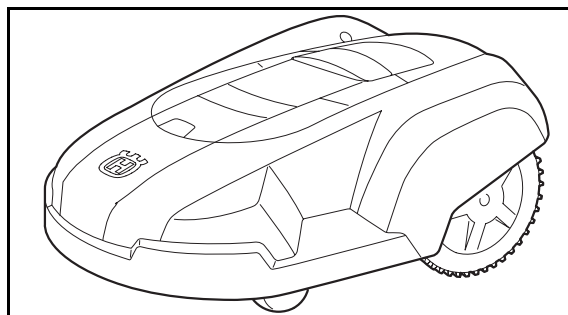

3012-751

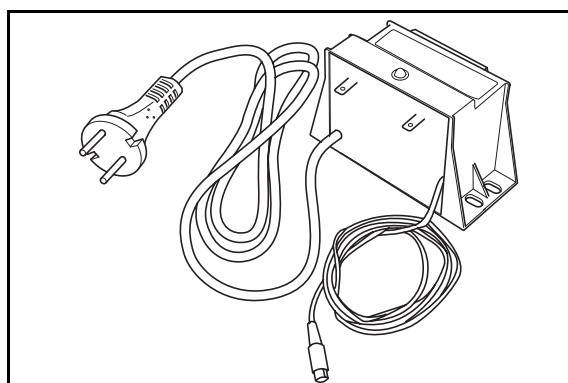

3012-752

7. ENTRETIEN

7.3 Service

Apportez votre Automower chez votre revendeur pour une révision avant le remisage hivernal.

Lors de la révision, le revendeur peut effectuer un nettoyage en profondeur de la tondeuse, tester ses fonctions et ses composants et, si nécessaire, remplacer les pièces d'usure.

7.4 Nettoyage

Il est important de conserver Automower propre. Une tondeuse avec de grands collecteurs d'herbe a plus de difficultés dans les pentes.

Ne nettoyez jamais votre tondeuse avec un nettoyeur à eau haute pression ou en la mettant sous l'eau courante.

Une brosse et un vaporisateur rempli d'eau sont recommandés.

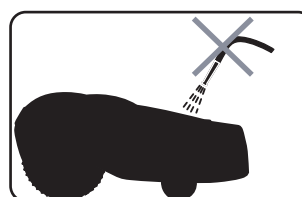

3012-271

Sous la tondeuse et le disque de coupe

1. Mettez l'interrupteur principal sur *OFF*.
2. Mettez des gants de protection.
3. Basculez Automower sur le côté.

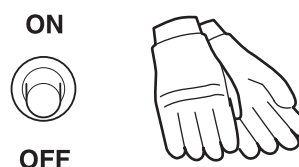

3012-749
3012-272

4. Nettoyez le disque de coupe et le dessous de la tondeuse avec une brosse à vaisselle par exemple.

Contrôlez que le disque de coupe tourne librement par rapport au support du moteur juste au-dessus. Contrôlez aussi que le disque de protection tourne librement par rapport au disque de coupe.

En cas de pénétration de longues herbes ou d'autres objets, le disque de coupe et/ou de protection sont freinés. Même un freinage léger entraîne une augmentation de la consommation d'énergie, des temps de tonte plus courts et au pire, la tondeuse n'arrive plus à tondre une grande pelouse. Si un nettoyage plus en profondeur est nécessaire, le disque de protection doit être démonté, et éventuellement, le disque de coupe. Consultez votre revendeur si nécessaire.

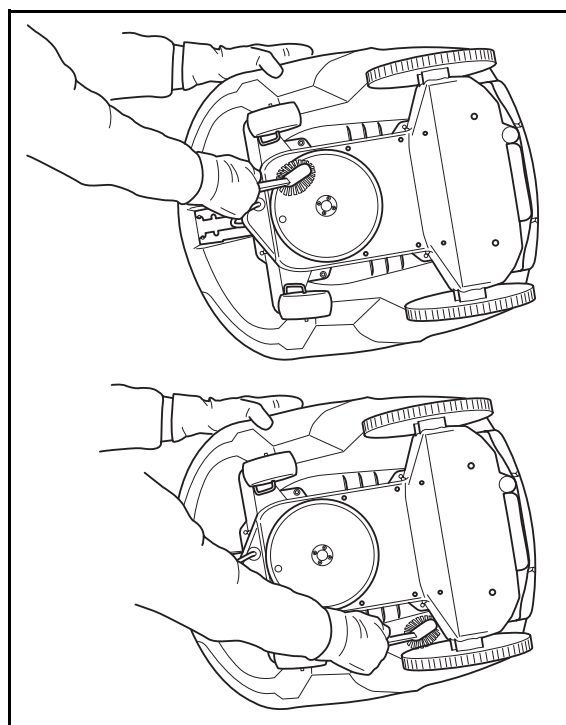

3012-393
3012-394

7. ENTRETIEN

Châssis

Nettoyez le dessous du châssis. Brossez ou essuyez avec un chiffon mouillé.

INFORMATION IMPORTANTE

Ne nettoyez pas la machine en la plaçant sous l'eau courante.

Roues

Nettoyez autour des roues avant et arrière ainsi qu'autour de la suspension des roues avant.

Carénage

Utilisez un chiffon ou une éponge douce et humide pour le nettoyage du carénage. Si le carénage est très sale, utilisez une solution savonneuse ou du liquide vaisselle.

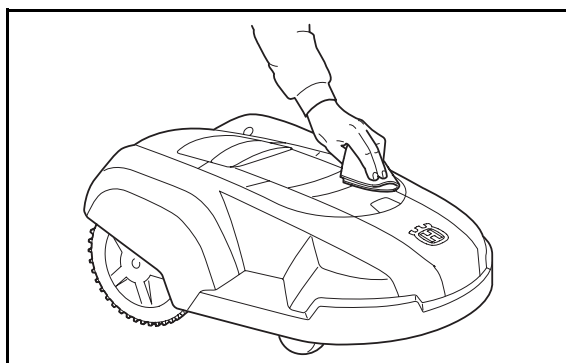

3012-783

7.5 Remplacement des lames



AVERTISSEMENT

Utilisez toujours des lames et des vis d'origine lors des échanges. Si vous remplacez seulement la lame et réutilisez la vis, elle peut s'user au cours de la tonte et se rompre. La lame peut alors être projetée et causer des dommages.

Les trois lames de Automower sont vissées sur le disque de coupe. Pour une plus longue durée de vie, les lames sont à double tranchant. Le disque de coupe tourne parfois vers la gauche, parfois vers la droite.

Les trois lames et les trois vis doivent être remplacées en même temps pour que le système de coupe reste équilibré.

Deux versions de couteaux aux propriétés différentes sont disponibles comme accessoires. Consultez votre

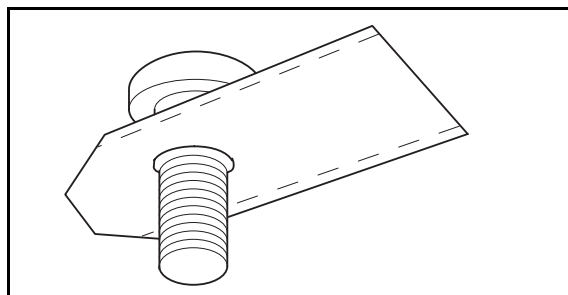

3012-422

7. ENTRETIEN

revendeur pour davantage d'informations.

Pour l'échange des lames :

1. Mettez l'interrupteur principal sur *OFF*.
2. Mettez des gants de protection.

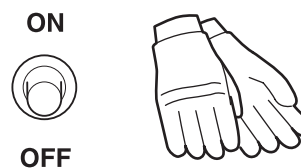

3012-749
3012-272

3. Retournez Automower.
4. Faites tourner le disque de protection pour placer l'orifice juste devant la vis de la lame.
5. Dévissez la lame. Utilisez un tournevis plat ou en croix.

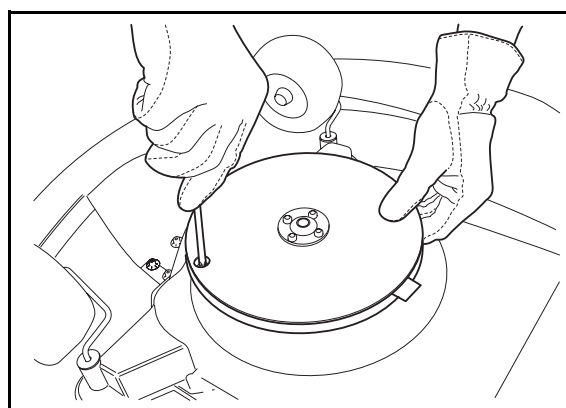

3012-260

6. Écartez légèrement le disque de protection et le disque de coupe et retirez la lame et la vis.
7. Vissez la nouvelle lame.

8. RECHERCHE DE PANNES

8. Recherche de pannes

8.1 Messages d'erreur

Vous trouverez ci-dessous une liste des messages d'erreur qui peuvent être indiqués par le voyant **d'erreur** rouge situé sur Husqvarna Automower™. Le message d'erreur est obtenu en interprétant le clignotement du voyant. Le voyant clignote rapidement de une à cinq fois avant de s'éteindre pendant 2 secondes. Cette séquence se répète jusqu'à ce que le bouton **Annuler** soit sollicité. Par exemple, trois clignotements dans le tableau ci-dessous signifient que le voyant clignote rapidement trois fois de suite avant de s'éteindre.

Essayez toujours de redémarrer la tondeuse si le voyant **d'erreur** est allumé ou clignote. Redémarrez la tondeuse en appuyant sur le bouton **Annuler** ; indiquez votre code PIN et fermez le volet.

Si une même erreur se produit souvent ou si le voyant **d'erreur** reste allumé : contactez votre revendeur.

Nombre de clignotements	Message d'erreur	Cause	Mesure
1	<i>Code PIN incorrect</i>	Le code PIN saisi est erroné. Vous avez droit à trois essais, le clavier est ensuite bloqué pendant cinq minutes.	Saisissez le code PIN correct.
1	<i>Câble de charge non connecté</i>	Le câble de charge n'est pas connecté lors du changement du code PIN ou lors du branchement de la tondeuse au générateur/chargeur.	Connectez le câble de charge.

8. RECHERCHE DE PANNES

Nombre de clignotements	Message d'erreur	Cause	Mesure
2	<i>Pas de signal de câble</i>	Le générateur/chargeur n'est pas raccordé à la tension secteur ou son disjoncteur s'est déclenché.	Contrôlez la connexion à la prise murale et si un éventuel interrupteur différentiel s'est déclenché. Renclenchez le disjoncteur en débranchant le câble de réseau du générateur/chargeur de la prise murale ; attendez 10 secondes, puis branchez de nouveau le câble de réseau sur la prise murale.
		Rupture du câble périphérique.	Contrôlez quel signal est envoyé par la diode située sur le générateur/chargeur. S'il clignote, le câble est abîmé. Remédiez à la rupture du câble à l'aide d'un raccord étanche d'origine.
		La connexion entre Automower et la station de charge a été interrompue.	Connectez la tondeuse au générateur/chargeur en changeant le code PIN, voir page 31. Vous pouvez utiliser le même code PIN que précédemment. Vous pouvez utiliser le même code PIN que précédemment.
		Il se peut que le câble périphérique ait été installé dans le mauvais sens autour d'un îlot et que le signal soit absent.	Contrôlez que le câble périphérique est correctement posé.
		Si l'erreur ne se produit qu'à certains endroits, il peut s'agir de perturbations dues à des objets métalliques (clôture, ronds à béton) ou à des câbles enterrés à proximité.	Essayez de déplacer le câble périphérique.
3	<i>Dérapée</i>	Automower est coincée quelque part.	Libérez la tondeuse et remédiez à la cause du patinage. S'il s'agit d'herbe humide, attendez que l'herbe soit sèche pour redémarrer la tondeuse.
3	<i>A l'envers (sur le dos)</i>	Automower est trop penchée ou s'est renversée.	Retournez la tondeuse.
3	<i>Coincée</i>	Automower est coincée quelque part.	Libérez Automower et remédiez à la cause de son blocage.

8. RECHERCHE DE PANNES

Nombre de clignotements	Message d'erreur	Cause	Mesure
4	<i>En dehors zone de tonte</i>	Le câble périphérique est croisé au niveau du raccordement au générateur/chargeur.	Permutez les deux raccords du câble périphérique le générateur/chargeur.
		Le câble périphérique est placé sur une pente trop raide.	Contrôlez que le câble périphérique est correctement posé.
		Le câble périphérique est tiré dans la mauvaise direction autour d'un îlot.	Contrôlez que le câble périphérique est tiré conformément aux instructions d'installation.
		Le câble périphérique est trop près du bord de la zone de travail.	Contrôlez que le câble périphérique est correctement posé.
		Si l'erreur ne se produit qu'à certains endroits, il peut s'agir de perturbations dues à des objets métalliques (clôture, ronds à béton) ou à des câbles enterrés à proximité.	Essayez de déplacer le câble périphérique.
5	<i>Moteur de roues bloqué</i>	De l'herbe ou un autre objet s'est coincé autour de la roue motrice.	Contrôlez la roue motrice et retirez ce qui gêne.
5	<i>Disque de coupe bloqué</i>	De l'herbe ou un autre objet s'est coincé autour du disque de coupe.	Contrôlez le disque de coupe et retirez ce qui gêne.

8. RECHERCHE DE PANNES

8.2 Symptôme d'erreur

Si votre Automower ne fonctionne pas correctement, suivez le schéma de recherche de pannes ci-dessous. Si le problème persiste, consultez votre revendeur.

Symptôme	Cause	Mesure
Résultat de coupe irrégulier	Automower ne fonctionne pas assez longtemps chaque semaine.	Augmentez le temps de travail.
	La zone de travail est trop grande.	Essayez de limiter la zone de travail ou prolongez le temps de travail.
	Les lames sont émoussés.	Remplacez toutes les lames et toutes les vis pour conserver l'équilibre des pièces de rotation.
	L'herbe est haute par rapport à la hauteur de coupe réglée.	Augmentez la hauteur de coupe et diminuez-la ensuite peu à peu.
	Accumulation d'herbe au niveau du disque de coupe ou autour de l'arbre du moteur.	Contrôlez que le disque de protection et le disque de coupe tournent librement et facilement. Si ce n'est pas le cas, démontez le disque de protection et éventuellement le disque de coupe et retirez l'herbe et les objets étrangers. Voir 7.4 <i>Nettoyage</i> , page 39.
Automower vibre	Disque de coupe déséquilibré ou lames endommagées.	Inspectez les lames et les vis et remplacez-les au besoin.
La tondeuse tond des périodes plus courtes que d'ordinaire	De l'herbe ou un objet étranger freine le disque de coupe ou le disque de protection.	Démontez le disque de protection et le disque de coupe et nettoyez-les.
	Ce comportement est normal si la température extérieure est élevée (augmentation progressive au-dessus de 25°C).	Aucune mesure à prendre.
	La batterie est usée.	Contactez votre revendeur pour qu'il contrôle et remplace la batterie.

9. CARACTÉRISTIQUES TECHNIQUES

9. Caractéristiques techniques

Caractéristiques techniques	Automower™ 210 C
Dimensions	
Longueur	76 cm
Largeur	55 cm
Hauteur	30 cm
Poids	10,1 kg
Système électrique	
Batterie	Batterie NiMH (Nickel Métal Hydrure), 18V / 6Ah
Transformateur	230V / 24V
Consommation d'énergie	2 kWh/mois maximum pour trois tontes par semaine
Émissions sonores	
Puissance sonore mesurée	63 dB(A)
Puissance sonore garantie	69 dB(A)
En tonte	
Système de coupe	Disque 3 lames pivotantes
Hauteur de coupe	De 2 à 6 cm (en continu)
Largeur de coupe	22 cm
Capacité de travail	Jusqu'à 500 m ² +/- 20 % pour trois tontes par semaine

10. Informations concernant l'environnement

Le symbole sur l'Husqvarna Automower™ ou sur son emballage indique que ce produit ne doit pas être traité comme déchet ménager. Il doit obligatoirement être déposé au point de collecte prévu pour le recyclage du matériel électrique et électronique.

En vous conformant à une procédure d'enlèvement correcte du produit devenu obsolète, vous aiderez à prévenir tout effet nuisible à l'environnement et à la santé, qu'une manipulation inappropriée de celui-ci pourrait autrement provoquer.

Pour de plus amples informations sur le recyclage de ce produit, veuillez contacter votre mairie ou collectivité locale, la déchetterie de votre localité ou le magasin où vous avez acheté le produit.

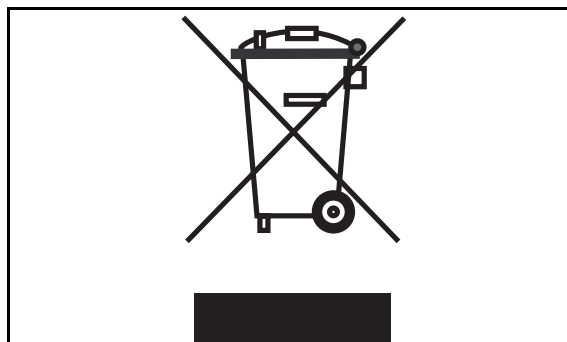

3012-689

11. ASSURANCE DE CONFORMITÉ UNION

11. Assurance de conformité Union Européenne

Assurance de conformité UE (pour l'Europe seulement)

Nous, **Husqvarna AB**, SE-561 82 Huskvarna, Suède, tél : +46-36-146500, déclarons que la tondeuse automatique **Husqvarna Automower™** à partir des numéros de série de l'année 2007 (l'année est indiquée en clair sur la plaque signalétique et suivie du numéro de série), est conforme aux dispositions des DIRECTIVES DU CONSEIL :

- du 22 juin 1998 "concernant les machines" **98/37/CE**, annexe IIA.
- du 3 mai 1989 "Compatibilité électromagnétique" **89/336/CEE**, y compris les amendements actuellement en vigueur.
- du 8 mai 2000 "concernant les émissions sonores dans l'environnement" **2000/14/CE**.
- du 19 février 1973 "relative aux équipements dans certaines limites de tension" **73/23/EEG**

Informations sur les émissions sonores et la largeur de coupe, voir le chapitre Caractéristiques techniques.

Les normes suivantes ont été appliquées : **EN 292-2**, **EN 61558-1:1997** avec **A1:1998**, **EN 61558-2-6**, **SS 427 02 03** et **EN 55 014**.

L'organisme agréé 0404, SMP Svensk Maskinprovning AB, Fyristorgsgatan 3, SE-754 50 Uppsala, Suède, a établi un rapport au numéro **01/901/027** sur l'évaluation de la conformité selon l'annexe VI de la DIRECTIVE DU CONSEIL du 8 mai 2000 concernant les émissions sonores dans l'environnement **2000/14/CE**.

Huskvarna, le 26 octobre 2006



Patrik Jägenstedt, Directeur du développement

Numéro de série : _____

Code PIN : _____

Revendeur : _____

Numéro de téléphone du revendeur : _____

11. ASSURANCE DE CONFORMITÉ UNION

12. INDEX

12. Index

A

A l'envers (sur le dos)	43
Allée	20
Arbres	20
Arbustes	20
Arrêter Automower	28
Automower	
Caractéristiques techniques	45
Quels sont les composants	11
Une pour plusieurs jardins	14
Autre hauteur de coupe	30

B

Batterie	
Charge	17
Entretien	38
Remplacer	38
Bords de la zone de travail	19
Bouton STOP	13

C

Capacité Automower	12
Capteurs	13
Caractéristiques techniques	45
Carénage, entretien	40
Changement du code PIN	31
Châssis, entretien	40
Clavier	33
Code PIN incorrect	42
Coincée	43
Connecteur	25
Connexion	
câble périphérique	25
Connexion de Automower™ au	
générateur/chargeur	27
Consignes de sécurité	8
Déplacement	9
Entretien	9
Utilisation	8
Contrôler l'installation	26
Câble périphérique	
connexion	25
Délimitations	20
délimitations	19
Installation	18
Passage vers la station de charge	24
pente	21
pose vers le générateur/chargeur	24
Raccord	25
raccordp	25
Raccordement	25
Surfaces secondaires	21

D

Démarrer Automower	28
Déplacement	
Consignes de sécurité	9
Déplacement Automower	14
Dérapée	43

Désactiver Automower	29
Disque de coupe bloqué	43
Disque de coupe, entretien	37, 39
Disque de protection, entretien	37

E

En charge	
Batterie	17
En dehors zone de tonte	43
Entretien	37
Batterie	38
Carénage	40
châssis	40
Consignes de sécurité	9
Disque de coupe	39
Lames	41
Nettoyage	39
Roues	40
Service	39
Sous la tondeuse	39
Exemple de jardin	35
Exemples de jardins	35

É

Éteindre Automower	28
--------------------	----

F

Flèche vers l'arrière	33
Fontaines	20
Fossé	19

G

Générateur/chargeur	
connexion de Automower	27
câble périphérique	25
installation et connexion	17
installationp	16
Générateur/chargeurp	
remisage hivernal	38

H

Hauteur de coupe	30
------------------	----

I

Installation	
bords de la zone de travail	19
Contrôles	26
Câble périphérique	18
câble périphérique dans une pente	21
Câble périphérique vers la station de charge	24
câble périphérique à l'entrée du	
générateur/chargeur	24
Exemple de jardin	35
exemples de jardins	35
Étape par étape	15
Planification	15
Préparations	16

12. INDEX

Installationp	
générateur/chargeur	16
Interrupteur principal	34
Interrupteur principalp	34

Î

Îlots	
Surfaces secondaires	21
À l'intérieur de la zone de travail	20

L

L'Automower vibre	44
La tondeuse tond des périodes plus courtes que d'ordinaire	44
Lames	13
Lames, entretien	37
Lames, remplacement	41
Les	33

M

Messages d'erreur	42
Méthode de travail Automower	13
Mode veille Automower	14
Moteur de roues bloqué	43

N

Nettoyage	
Carénage	40
châssis	40
Disque de coupe	39
Roues	40
Sous la tondeuse	39
Nettoyage Automower	39

O

Obstacles	20
Orages	13

P

Panneau de commande	33
Chiffres	33
Clavier	33
Interrupteur principal	34
Sélection	33
Panneau de commande p	
interrupteur principalp	34
voyantsp	34
Pas de signal de câble	42
Pente	
Installation du câble périphérique	21
Pierres	21
Plate-bande	20
Plusieurs jardins et une Automower	14
Préparations Installation	16
Procédure de recherche de pannes, symptôme	44

Q

Quels sont les composants d'Automower	11
---	----

R

Raccord	25
Raccordement	
Câble périphérique	25
Raccorder Automower à la station de charge	27
Recherche de pannes	42
Redémarrage	29
Redémarrer Automower	29
Remisage hivernal	38
Remplacer la batterie	38
Remplacer les lames	41
Réglages	
Exemple de jardin	35
Réglages jardin	35
Résultat de coupe irrégulier	44
Roues, entretien	40

S

Service	39
Séquence de démarrage	14
Sons	32
Sous la tondeuse	39
Station de charge	
Connexion à Automower	27
Câble périphérique	25
Remisage hivernal	38
Surfaces secondaires, câble périphérique	21
Symboles	
Automower	6
Manuel d'utilisation	7
Symptôme d'erreur	44
Symptômes, cause et solution	44

T

Touche YES	33
Touches	
Interrupteur principal	34
Touches de sélection	33
Touches numériques	33

U

Une Automower pour plusieurs jardins	14
Utilisation	
Autre hauteur de coupe	30
changement du code PIN	31
Consignes de sécurité	8
sons	32
Utiliser Automower	28

V

Voyants	34
---------------	----

Z

Zone de travail	
Délimitations	20
délimitations	19

AUTOMOWER est une marque déposée par Husqvarna AB. Copyright © 2007 HUSQVARNA. All rights reserved.

www.automower.com