

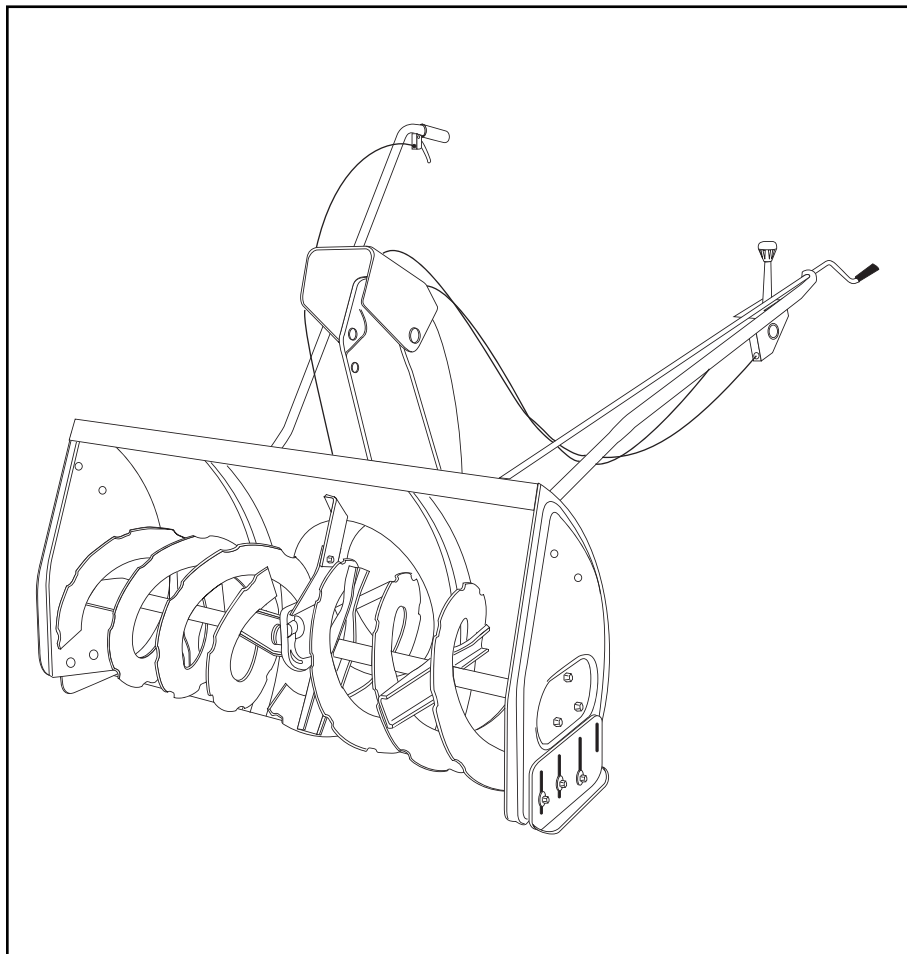

BRUKS- ANVISNING

Modell nr
LST42C



42" SNÖSLUNGA

OBS!

Läs reglerna för säker
användning och
bruksanvisningen
noggrant

- Säkerhet
- Montering
- Drift
- Underhåll
- Delar

SpeedEPart *the fastest way to purchase parts* www.speedepart.com

INNEHÅLLSFÖRTECKNING

TILLBEHÖR.....	2
SÄKERHET	3
BIFOGADE MONTERINGSDETALJER.....	4
FÖRPACKNINGENS INNEHÅLL.....	6
MONTERING.....	7
DRIFT.....	25
UNDERHÅLL.....	26
SERVICE OCH JUSTERINGAR.....	27
FÖRVARING.....	28
FELSÖKNING	28
RESERVEDELSRITNINGAR.....	30,32,34
RESERVEDELSLISTA	31,33,34
SLUTTNINGSGUIDE	35
RESERVEDELSBESTÄLLNING/SERVICE.....	BAKSIDA

VIKTIGT!

När du använder det här snöslungtillbehöret måste de bakre hjulvikterna och snökedjorna vara monterade för att ge tillräckligt väggrepp. Delarna finns att köpa där du köpte din traktor.

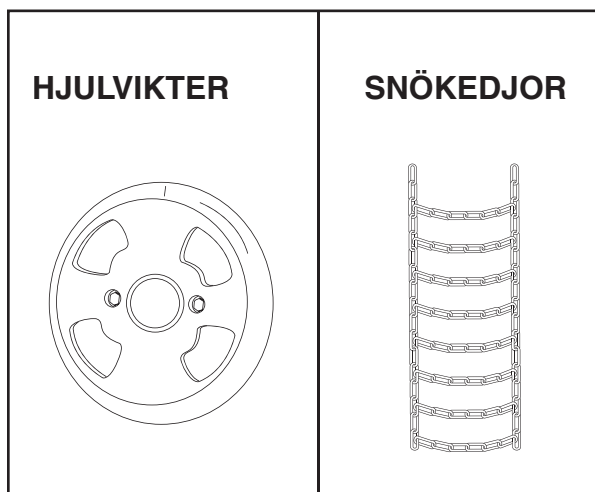



SÄKERHET



All motordriven utrustning kan orsaka skador om den används på ett felaktigt sätt eller om användaren inte förstår hur utrustningen ska användas. Var alltid försiktig vid användning av motordriven utrustning.

- Läs igenom den här bruksanvisningen noggrant och se till att du vet hur snöslungan fungerar och hur du snabbt får stopp på enheten och slår från reglagen.
- Låt aldrig barn använda utrustningen.
- Låt aldrig vuxna använda utrustningen utan att först ha instruerats.
- Se till att arbetsområdet är fritt från andra personer, framför allt barn, och husdjur.
- Kontrollera noggrant området där maskinen skall användas och ta bort alla dörrmattor, pulkor, linor och andra främmande föremål
- Koppla ur all drivning och ställ in neutralläge innan du startar motorn.
- Använd inte utrustningen utan att bära lämpliga vinterkläder
- Bär ordentliga vinterkängor som skyddar fötterna och ger bra grepp på halt underlag.
- Kontrollera bränslenivån innan du startar motorn. Ta aldrig av bränsletankens lock och fyll aldrig på bränsle, när motorn är igång eller är varm. Fyll aldrig på bränsle inomhus. Bensin är ett mycket brandfarligt bränsle.
- Se till att snöslungans höjd är anpassad efter det underlag som den ska användas på.
- Använd inte snöslungan utan den bakre vikten monterad på traktorn.
- Gör aldrig några justeringar med motorn igång.
- Bär alltid skyddsglasögon eller visir när du använder maskinen eller gör justeringar eller reparationer.
- Håll händer och fötter borta från roterande delar. Stå aldrig i närheten av utkastet.
- Var extremt försiktig vid drift på eller passage över grusade ytor.
- Ta aldrig med passagerare.
- Om du träffar ett främmande föremål, stäng av motorn, ta loss tändkabeln från tändstiftet och undersök snöslungan noggrant med avseende på skador. Reparera eventuella skador innan du använder snöslungan igen.
- Om snöslungan börjar ge ifrån sig onormala vibrationer, stäng genast av motorn och undersök orsaken. Vibrationer är oftast ett tecken på problem.
- Stäng av motorn varje gång du lämnar förarplatsen, innan du röjer ur snöslungan eller gör några justeringar eller kontroller.
- Vidtag alla försiktighetsåtgärder när du lämnar enheten utan uppsikt. Koppla ur drivningsspaken eller -brytaren, sänk ned snöslungan, ställ in neutralläget, dra åt parkeringsbromsen, stäng av motorn och ta ur nyckeln.
- Vid rengöring, reparation eller inspektion, försäkra dig om att alla rörliga delar har stannat. Koppla loss tändstiftskabeln och håll den borta från tändstiftet för att undvika oavsiktlig start.
- Kör inte motorn inomhus utom vid transport av snöslungan in eller ut ur byggnaden. Öppna ytterdörrarna. Motoravgaser är farliga.
- Røj inte snö tvärs över sluttningar. Var extremt försiktig när du byter riktning i sluttningar. Försök inte snöröja branta sluttningar. Läs sluttningssguiden på sidan 35 i den här bruksanvisningen.
- Använd aldrig snöslungan om inte alla skydd, plåtar och annan säkerhetsutrustning är på plats.
- Använd aldrig snöslungan nära växthus, bilar, glasverandor, brevlådor och liknande, utan rätt justering av snöslungans utkastningsvinkel.
- Rikta aldrig utkastet mot någon och se till att ingen befinner sig framför snöslungan.
- Kör aldrig snöslungan in i något med hög fart.
- Överbelasta inte maskinen genom att försöka röja snö för fort.
- Kör aldrig maskinen med hög körhastighet på halt underlag. Var uppmärksam bakåt och backa med stor försiktighet.
- Se upp för trafik när du arbetar nära en väg eller korsar den.
- Koppla ur drivningen till snöslungan vid transport eller när den inte används.
- Använd bara sådana tillbehör som är godkända av slöslungans tillverkare (t.ex. hjulvikter, motvikter, hytt etc.)
- Kör aldrig snöslungan i mörker eller dålig sikt.



Var uppmärksam på den här symbolen som markerar viktiga säkerhetsföreskrifter. Den betyder — **Se upp!! Var uppmärksam!! Det gäller din säkerhet.**

BIFOGADE MONTERINGSDETALJER

NATURLIG STORLEK

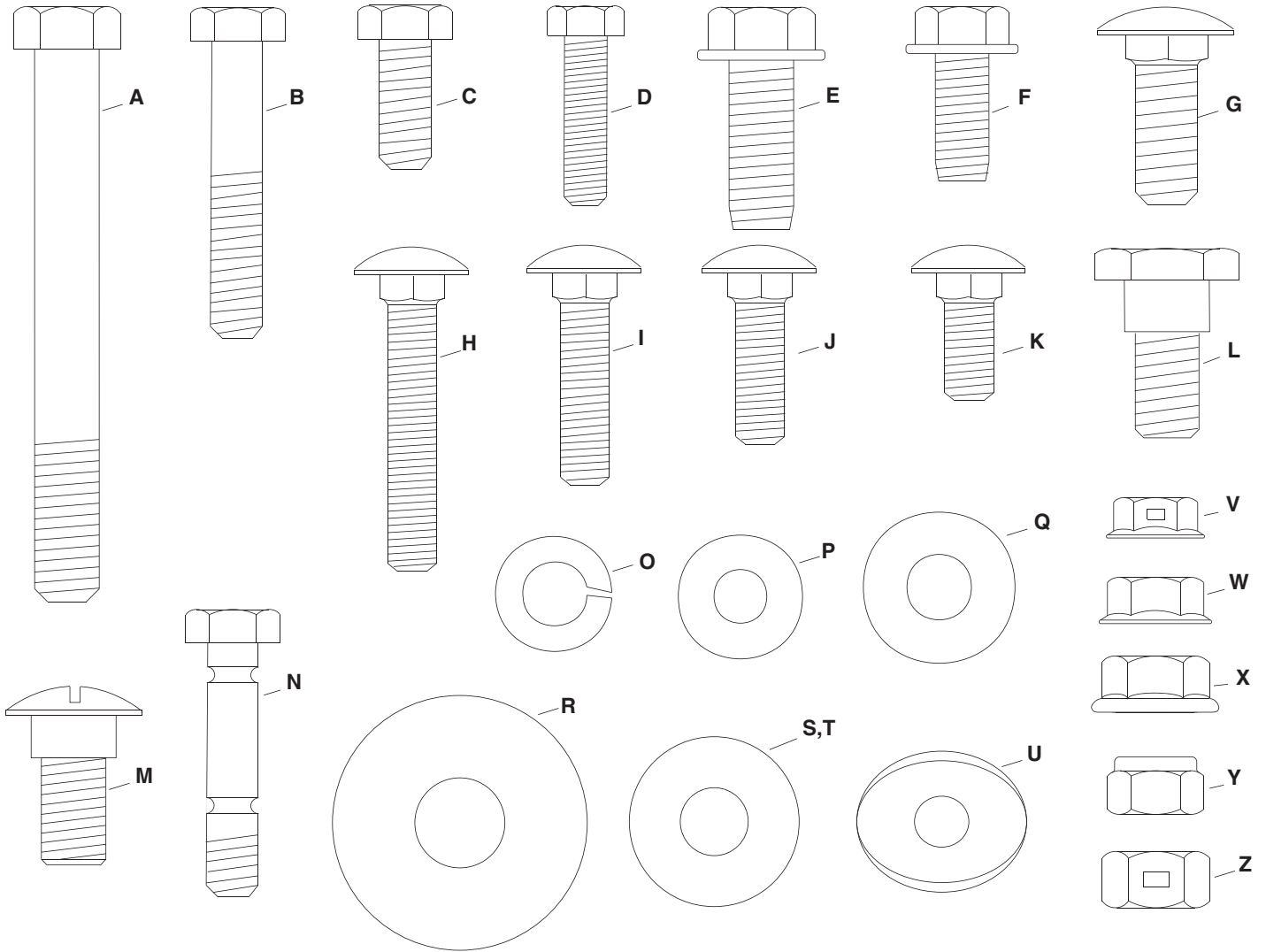

EJ NATURLIG STORLEK

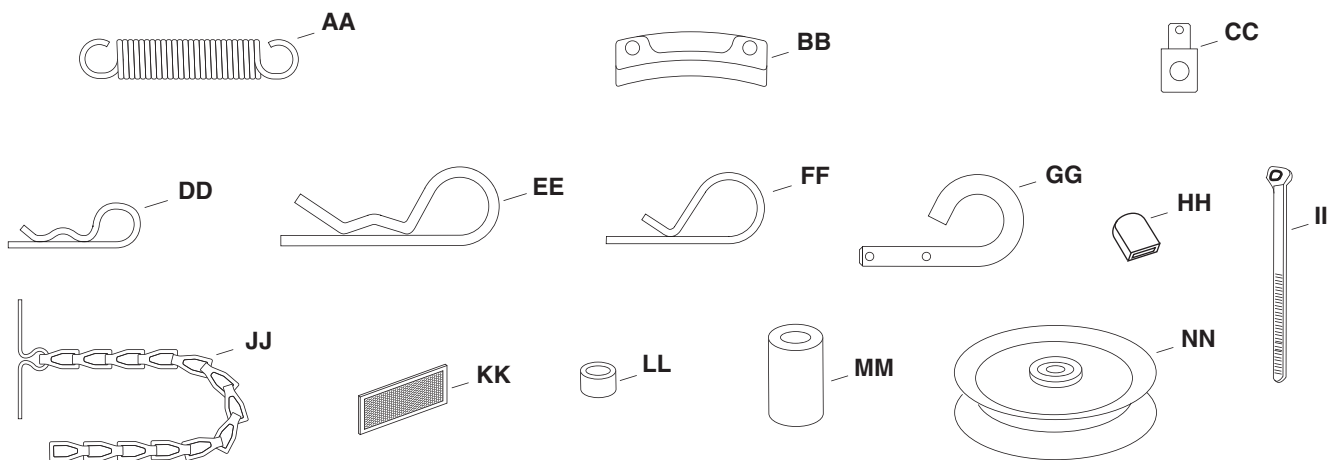

REF.	ANT.	BESKRIVNING	REF.	ANT.	BESKRIVNING
A	1	Sexkantsskruv, 3/8" x 82 mm	U	2	Fjäderbricka
B	2	Sexkantsskruv, 5/16" x 44 mm	V	6	Flänsmutter, 1/4"
C	4	Sexkantsskruv, 5/16" x 19 mm	W	1	Flänsmutter, 5/16"
D	6	Sexkantsskruv, 1/4" x 25 mm	X	10	Flänsmutter, 3/8"
E	6	Sexkantsskruv, 3/8" x 25 mm (gångskärande)	Y	17	Nylockmutter, 5/16" (2 reservdelar)
F	2	Sexkantsskruv, 5/16" x 19 mm (gångskärande)	Z	2	Låsmutter, 3/8"
G	6	Vagnsbult, 3/8" x 25 mm	AA	1	Fjäder
H	2	Vagnsbult, 5/16" x 44 mm	BB	3	Utkastarstyrning
I	2	Vagnsbult, 5/16" x 32 mm"	CC	1	Tapp
J	4	Vagnsbult, 5/16" x 25 mm	DD	2	Fjädersprint, 2 mm
K	2	Vagnsbult, 5/16" x 19 mm	EE	3	Fjädersprint, 3 mm
L	4	Ansattsskruv	FF	1	Fjädersprint, 2,5 mm
M	2	Ansattsskruv	GG	2	Låssprint
N	2	Brytskruv (reservdelar)	HH	1	Plasthatt
O	7	Låsbricka, 3/8"	II	2	Buntband
P	7	Bricka, 1/4"	JJ	1	Spännkedja
Q	6	Bricka, 5/16"	KK	2	Bakre reflex
R	8	Bricka, 1/2"	LL	1	Liten distans
S	1	Bricka, 3/8" (tunn)	MM	1	Stor distans
T	3	Bricka, 3/8"	NN	1	Remskiva

FÖRPACKNINGENS INNEHÅLL

1. Bärramar (2)
 2. Vänster sidoplåt
 3. Höger sidoplåt
 4. Rotationsspärr
 5. Kopplingsstång (används inte på vissa modeller)
 6. Remstyrning för motorremskiva (används inte på vissa modeller)
 7. Vevreglage för utkastare
 8. Stödrör för vevstång
 9. Lyfthandtag och vajer
 10. Vajerfäste
 11. Vänster upphängningsfäste (utvändig montering)
 12. Höger upphängningsfäste (utvändig montering)
 13. Koppling
 14. Kilrem, drivning (kort) #46989
 15. Kilrem, drivning (lång) #48138
 16. Kilrem, skovel (fäst i huset)
 17. Utkastarrör med reglagevajer
 18. Hus
 19. Vänster upphängningsfäste (invändig montering)
 20. Höger upphängningsfäste (invändig montering)
- Monteringsdetaljer (i plastburken)

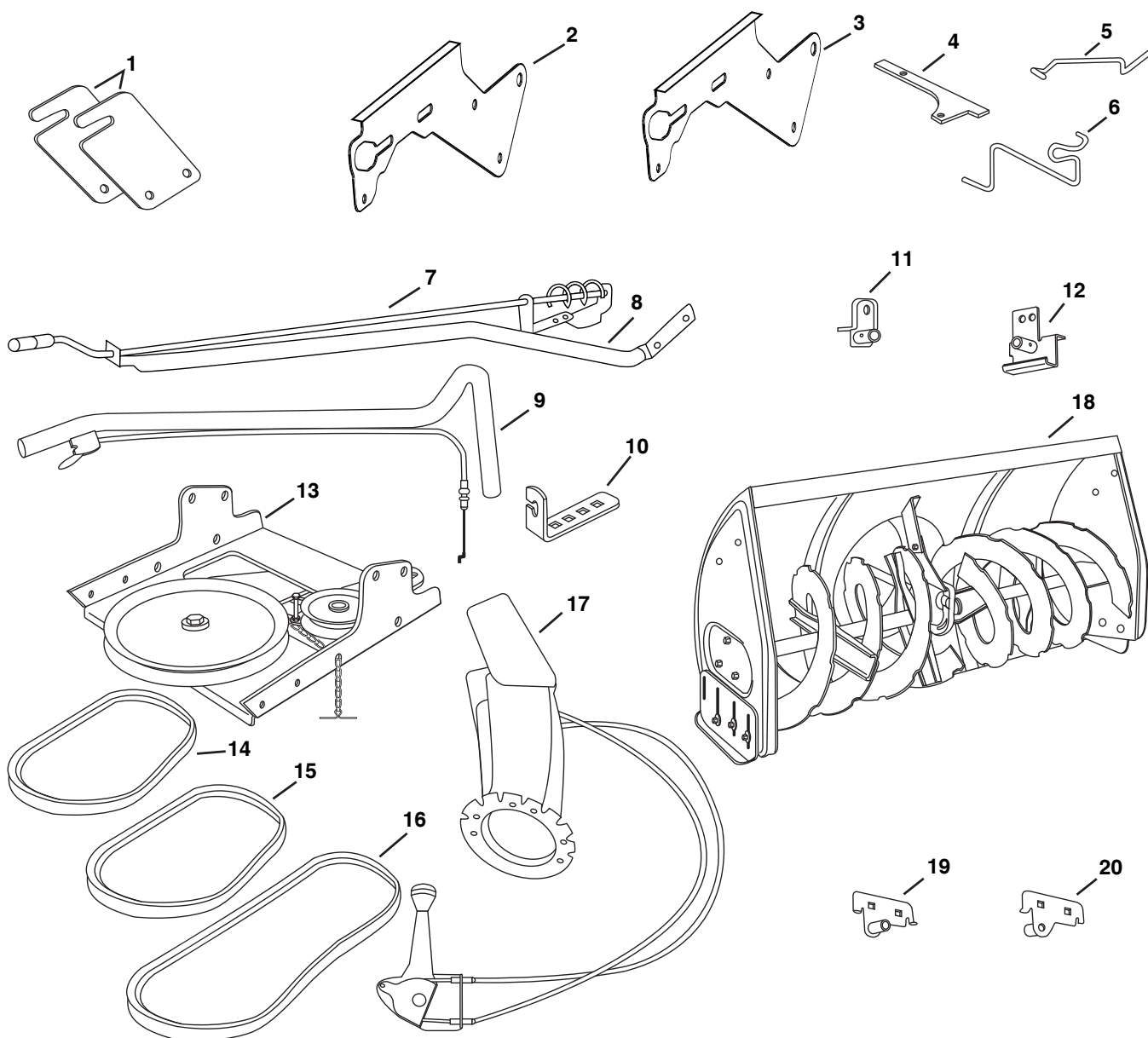

MONTERING

ERFORDERLIGA VERKTYG FÖR MONTERINGEN

- (2) 7/16" nycklar
- (2) 1/2" nycklar
- (2) 9/16" nycklar
- (2) 3/4" nycklar
- (1) Skruvmejsel
- (1) Kniv

ANNAT SOM BEHÖVS

Universalfett

UPPACKNING AV DELAR UR KARTONGEN

- Ta ut alla delar och monteringsdetaljer ur kartongen. Lägg ut delar och monteringsdetaljer och jämför med bilderna på sid. 4 och 6 så att allt är med.

OBS! Alla delarna och monteringsdetaljerna kommer inte att behövas på din traktor. Gör dig av med de överblivna delarna först sedan du är färdig med monteringen och har kontrollerat funktionen. **KASTA INTE** de två extra brytskruvarna (N) och 5/16" nylockmuttrarna (Y). Se avsnittet Service och justeringar på sidan 27.



OBS! Innan du börjar att montera snöslungan, ta loss alla tändstiftskablar, dra åt parkeringsbromsen och ta ur nyckeln ur traktorns tändningslås.

TRAKTORFÖRBEREDELSE

Innan du börjar, läs avsnittet Service och justeringar i bruksanvisningen till din traktor så att du följer de specifika säkerhetsanvisningarna.

- Låt motorn, avgasröret och avgasplåten svalna innan du börjar.
- Ta loss alla tillbehör fram och bak på traktorn.
- Ta loss klippaggregatet. Ta loss delarna enligt bruksanvisningen för traktorn. Märk alla lösa delar och spara dem för återmontering.
- Ta loss traktorhuvud. Ta loss delarna enligt bruksanvisningen för traktorn.

VIKTIGT! Hänvisningarna höger och vänster sida av traktorn avser hur du ser det när du sitter i traktorns förarstol.

IDENTIFIERA DIN TRAKTOR

STEG 1: (SE BILD 1)

- Titta under fronten på din traktor. Om det finns ett fäste för en enstaka bärarm till klippaggregatet mitt under framaxeln, fortsätt till steg 2. Om din traktor inte har ett bärarmsfäste för klippaggregatet mitt under framaxeln, hoppa till steg 21 på sidan 13 för traktorer med dubbla bärarmsfästen.



BILD 1

ANVISNINGAR FÖR TRAKTORER MED ETT FRÄMRE BÄRARMSFÄSTE FÖR KLIPPAGGREGAT

STEG 2: (SE BILD 2)

- Ta loss den främre skyddsplåten på traktorn enligt bilden. Håll i skyddsplåten när du skruvar ur den andra skruven så att den inte faller ned.
- Se till att du monterar skyddsplåten igen när du uppmanas till det i steg 3.

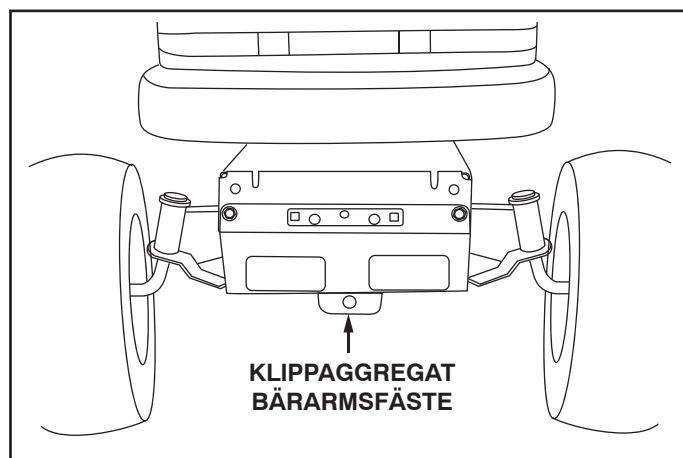

BILD 2

VY FRÅN HÖGER

MONTERA SIDOPLÅTARNA

STEG 3: (SE BILD 3)

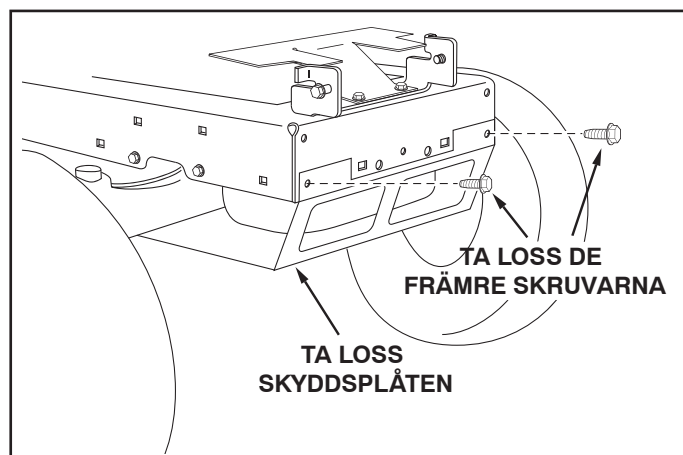
- Sätt fast höger sidoplåt (krökningen utåt) i de tre främre hålen i traktorramen med hjälp av tre 25 mm långa 3/8" vagnsbultar (G), tre 1/2" brickor (R) (se anm.) och tre 3/8" flänsmuttrar (X). I det bakre hålet använder du en 25 mm lång 5/16" vagnsbult (J), en 1/2" bricka (R) och en 5/16" nylockmutter (Y). Placera 1/2"-brickorna (R) mellan traktorramen och sidoplåten. Gör samma sak på vänster sida.
- Sätt tillbaka skyddsplåten på traktorn med de ursprungliga skruvarna.

OBS! Om det sitter ett motorfäste (visas med streckade linjer) där skruven går igenom plåten ska 1/2"-brickan utelämnas.



BILD 3

VY FRÅN HÖGER

STEG 4: (SE BILD 4)

- Sätt i en ansatsskruv (L) och en 3/8" bricka (T) från utsidan av höger sidoplåt och fäst den med en 3/8" flänsmutter (X). Gör samma sak på vänster sida.

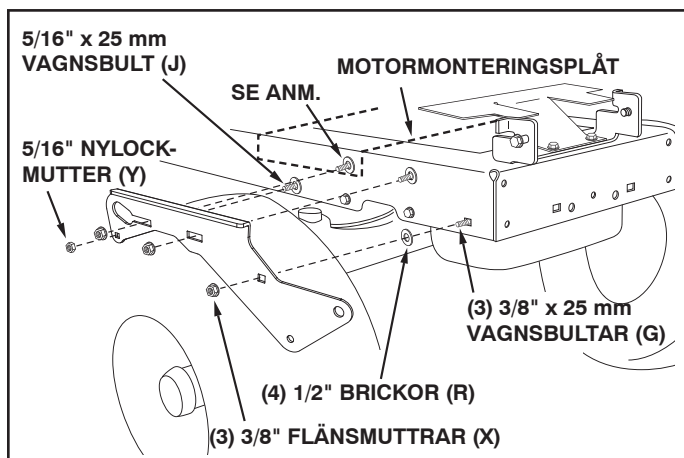

BILD 4

VY FRÅN HÖGER

MONTERA UPPHÄNGNINGSFÄSTEN OCH ANSATSSKRUVAR PÅ RAMENS UTSIDA

STEG 5: (SE BILD 5)

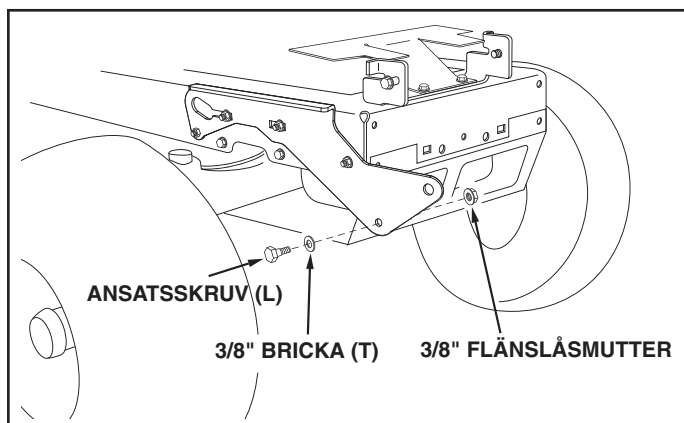
- Om det sitter en skruv i hålet alldeles bakom bromsstängens på vänster sida av traktorramen, skruva ur den.
- Montera vänster upphängningsfäste (röret utåt) i hålet med en 19 mm lång 5/16" självgående skruv (F).
- Montera en ansatsskruv med runt huvud (M) i hålet som sitter 25 cm bakom den skruv du just monterade. Fäst den med en 3/8" flänsmutter (X) på insidan av ramen.



BILD 5

VY FRÅN VÄNSTER

STEG 6: (SE BILD 6)

- Om det sitter ett fäste i hålet alldeles bakom bromsstängens ände på höger sida av traktorramen, skruva loss det. Spara fästet och skruven.
- Montera höger upphängningsfäste i hålet med en 19 mm lång 5/16" självgående skruv (F).
- Montera en ansatsskruv med runt huvud (M) i hålet som sitter 25 cm bakom den skruv du just monterade. Fäst den med en 3/8" flänsmutter (X) på insidan av ramen.

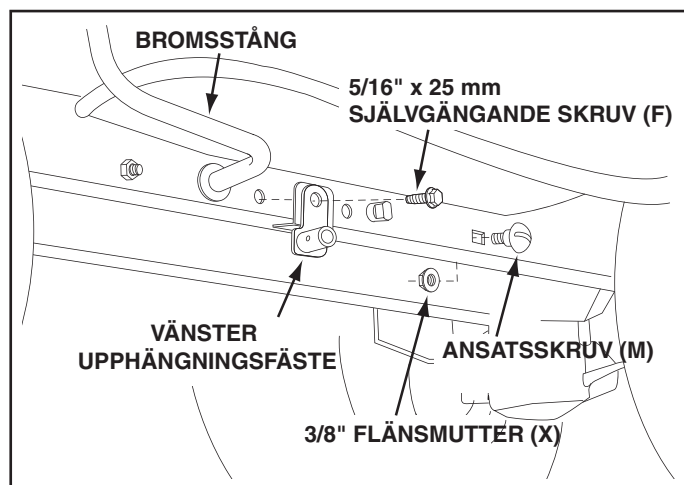

BILD 6

VY FRÅN HÖGER

DETTA AVSNITT GÄLLER FÖR TRAKTORER MED MANUELL KOPPLING FÖR TILLSATSAGGREGAT

Om din traktor har elektrisk koppling för tillsatsaggregat, gå till steg 14 på sidan 11.

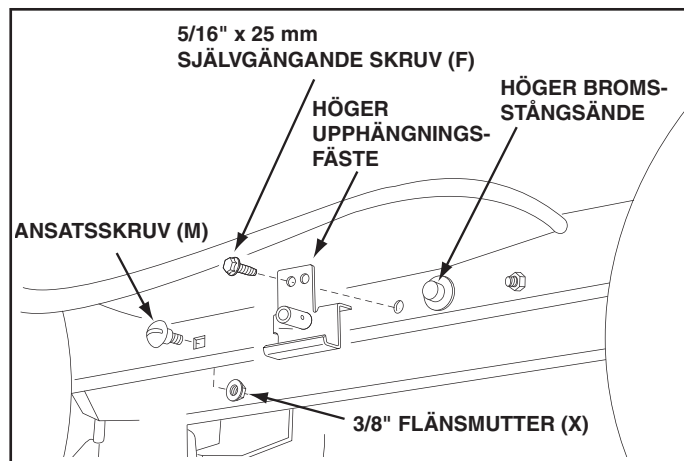
STEG 7: (SE BILD 7)

- Fäst remskivan (långa änden av navet nedåt) och den stora distansen (MM) i hålet i kopplingen. Använd en 83 mm lång sexkantsskruv 3/8" (A), en 3/8" bricka (T), en 3/8" låsbricka (O) och en 3/8" låsmutter (Z).



BILD 7

STEG 8: (SE BILD 8)

- Montera de två bärarymarna baktill på kopplingen med två 19 mm långa 5/16" sexkantsskruvar (C) och 5/16" nylockmuttrar (Y) på varje arm. Placera armarna utvändigt på ramen med öppningarna bakåt.

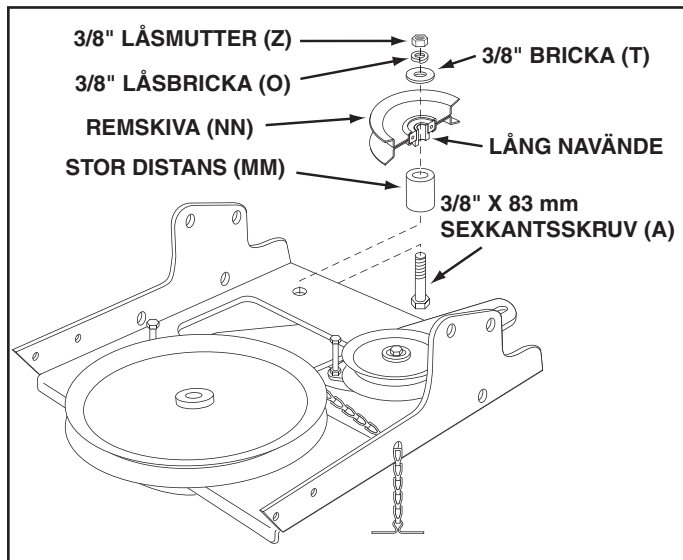

BILD 8

STEG 9: (SE BILD 9)

- Montera vajerfästet i spåret i kopplingen med en 19 mm lång 5/16" vagnsbult (K) och en 5/16" nylockmutter (Y). Sätt bulten i det främre hålet på fästet och i den ände av spåret som är närmast remskivan. **Dra inte åt ännu.**

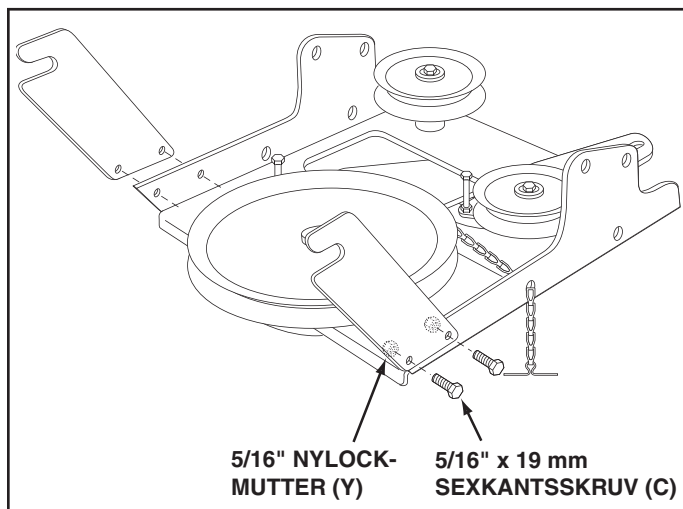

BILD 9

STEG 10: (SE BILD 10)

- Två drivremmar med olika längd medföljer snöslungan. På traktorer med manuell koppling för tillsatsaggregat och ett främre bärarymsfäste ska 56"-remmen (142 cm) användas. Den har #48138 tryckt på remmens utsida. **ANVÄND INTE** den andra remmen.
- Lossa något på sexkantsskruven bredvid det plana löphjulet. Sätt i remmen mellan sexkantsskruven och det plana löphjulet med remmens plana sida mot hjulet. Dra åt sexkantsskruven.
- Dra remmen runt den stora kilremskivan så att den hamnar mellan remskivan och sexkantsskruven intill. Lägga remmen på insidan av det andra plana löphjulet.

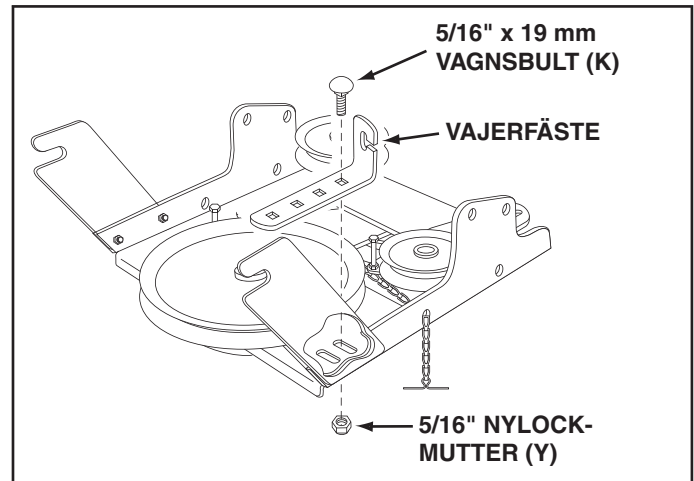

BILD 10



Har du valt rätt drivrem till din traktor? Om du använder fel längd på drivremmen kan det leda till att lager eller rem slits ut i förtid.

STEG 11: (SE BILD 11)

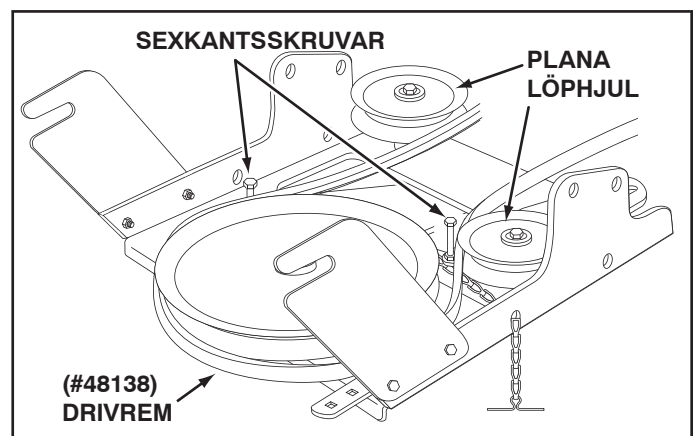
- Ställ kopplingsspaken för tillsatsaggregatet på manöverpanelen i urkopplat läge (nere).
- Placera kopplingen på golvet till vänster om traktorn.
- Anslut traktorns kopplingsvajer till vajerfästet. Lås vajerhöljets styrning (spåret nedåt) i vajerfästet med den ursprungliga hylsan och en 2 mm fjädersprint (DD).
- Sätt en distans (LL) på den påsvetsade tappen på löphjulsarmen. Haka fast änden på kopplingsvajerens fjäder på tappen och fäst den med en 1/4" bricka (P) och en 2 mm fjädersprint (DD).
- Rikta in vajerfästet efter den svetsade tappen och dra åt muttern som monterades i steg 9.



BILD 11

MONTERA KOPPLINGEN PÅ TRAKTORN

STEG 12: (SE BILD 12)

- Montera kopplingen på traktorramen. Skjut de två öppningarna på bärarmarna över de två ansatsskruvarna (M) på utsidan av traktorramen. Lyft upp framänden och fäst den i vänster och höger upphängningsfäste med de två låssprintarna (GG) och 3 mm fjädersprintar (EE).

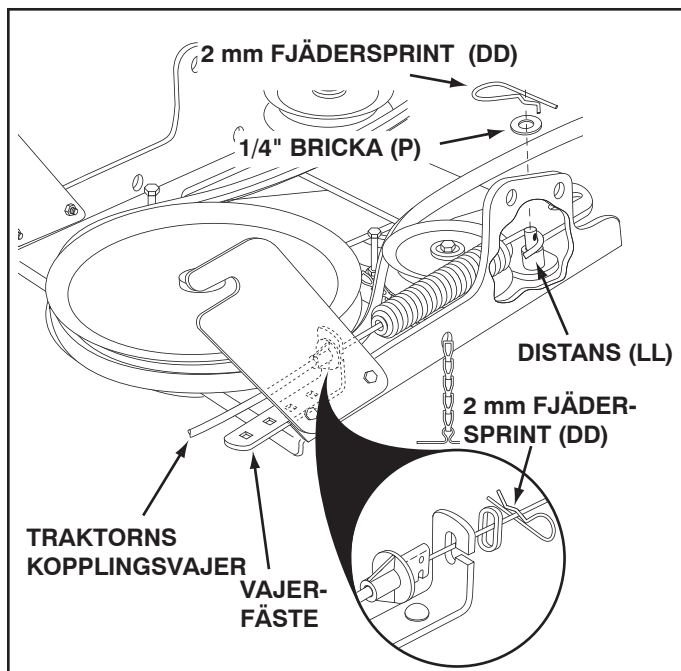

BILD 12

VY FRÅN VÄNSTER SIDA

STEG 13: (SE BILD 13)

- Dra först remmen runt motorremskivan och sedan runt den stora remskivan överst på kopplingen. Remmen måste gå innanför motorremskivans remstyrning(ar) och mellan den stora remskivan och styrningsbulten strax intill.

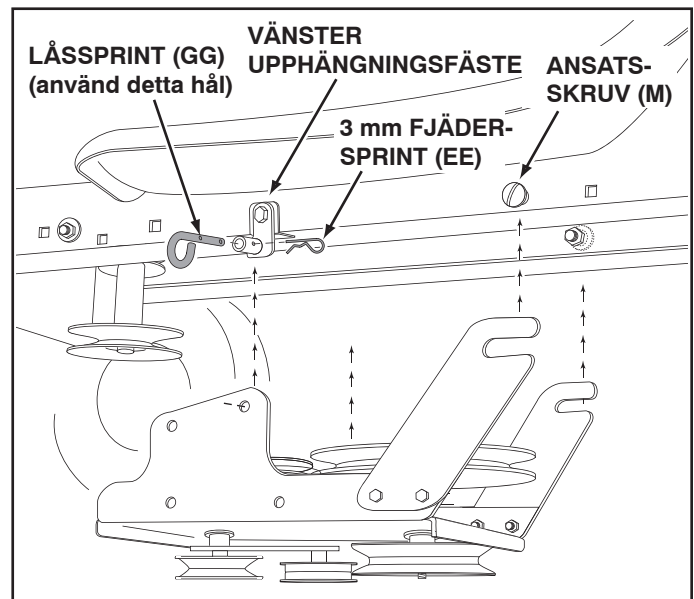
VIKTIGT! Du får inte montera kilremmen utanför motorremskivans remstyrningar eller utanför styrningsbulten närmast den stora remskivan.

- Gå till steg 48 på sidan 21.



BILD 13

VY FRÅN UNDERSIDAN

DETTA AVSNITT GÄLLER FÖR TRAKTORER MED ELEKTRISK KOPPLING FÖR TILLSATSAGGREGAT

STEG 14: (SE BILD 14)

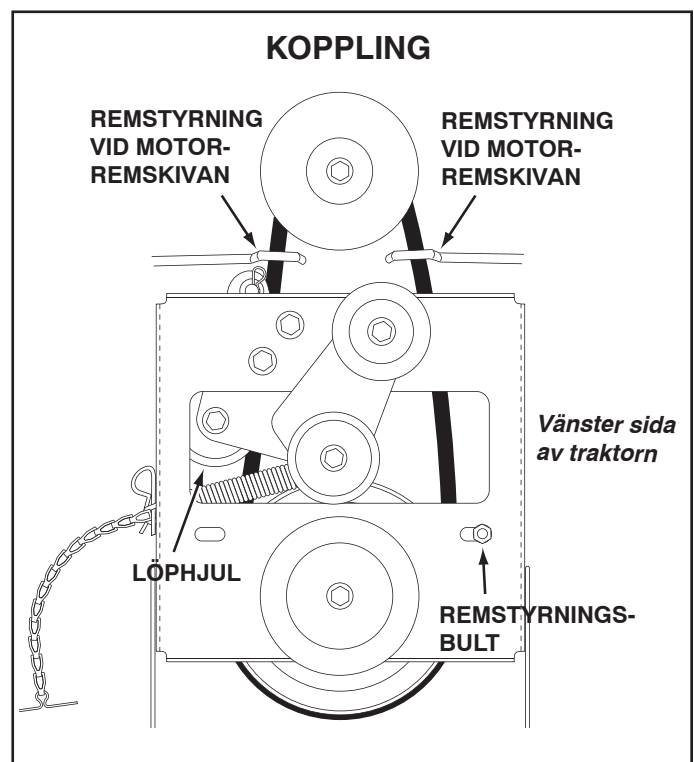
- Montera de två bärmarna baktill på kopplingen med två 19 mm långa 5/16" sexkantsskruvar (C) och 5/16" nylockmutterar (Y) på varje arm. Placera armarna utvändigt på ramen med öppningarna bakåt.



BILD 14

STEG 15: (SE BILD 15)

- Vänd kopplingen upp och ner och skjut in den extra spännkedjan (JJ) genom det vänstra främre hålet.

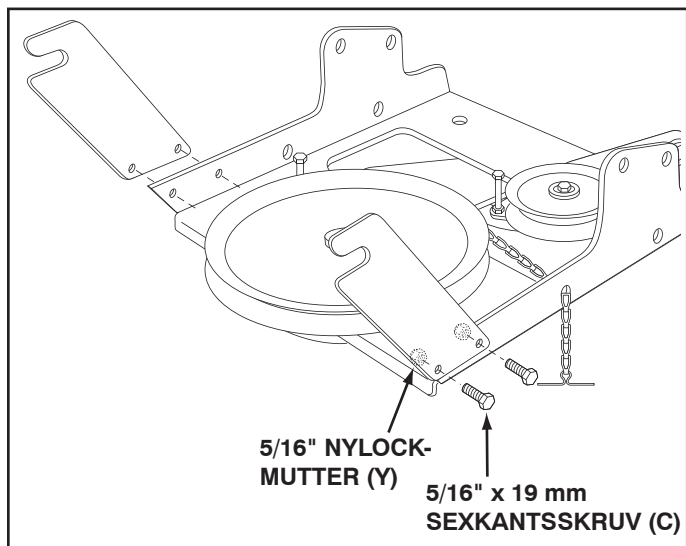

BILD 15

STEG 16: (SE BILD 16)

- Haka fast ena änden av fjädern (från tillbehörspåsen) i sista länken på spännkedjan.
- Håll kopplingen upp och ner och haka fast den andra änden av fjädern i änden av den skruv och mutter som håller fast löphjulet i den övre löphjulsarmen. Montera en 3/8" låsmutter (Z) på skruven och muttern så att det blir ett tillräckligt mellanrum mellan muttrarna för att fjädern ska löpa fritt.
- Montera en 2,5 mm fjädersprint (FF) på kedjan i den femte länken från fjädern.

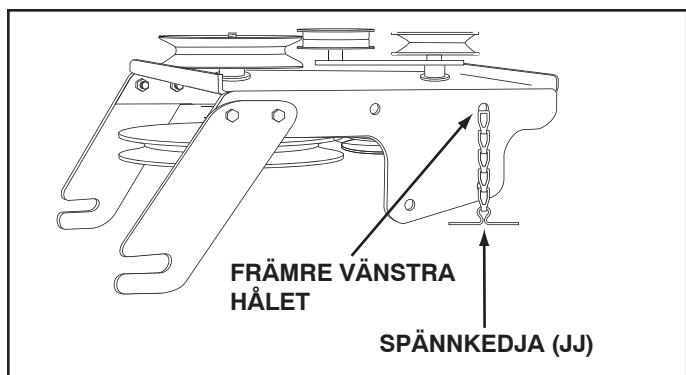

BILD 16

VY FRÅN UNDERSIDAN

VÄLJ RÄTT DRIVREM

(Traktorer med elektrisk koppling och ett främre bärmarmsfäste för klippaggregat)

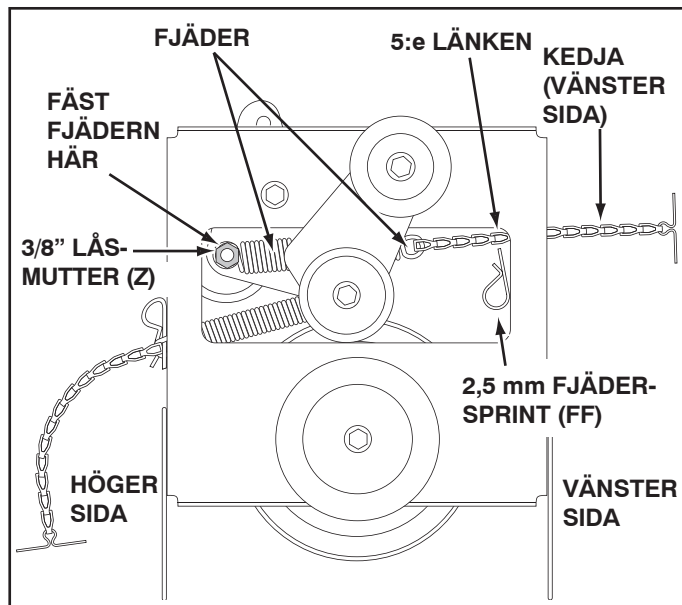
STEG 17: (SE TABELL 1)

- Två drivremmar med olika längd medföljer snöslungan. Använd nedanstående tabell för att välja rätt drivrem till din traktor. Artikelnumret är tryckt på utsidan av remmen.
- Lägg den rem åt sidan som inte passar din traktor så att du inte råkar använda den av misstag.

55"-REM (ART. #46989)		
TRAKTORTYP	AGGREGATSTL.	KOPPLINGSTYP
(LT) Lawn-traktor	38", 42"	Elektrisk
56"-REM (ART. #48138)		
TRAKTORTYP	AGGREGATSTL.	KOPPLINGSTYP
(LT) Lawn-traktor	48"	Elektrisk
(GT) Garden-traktor	48", 54"	Elektrisk

TABELL 1

STEG 18: (SE BILD 17)

- Vänd kopplingen med rätt sida uppåt.
- Lossa något på sexkantsskruven bredvid det plana löphjulet. Sätt i remmen mellan sexkantsskruven och det plana löphjulet med remmens plana sida mot hjulet. Dra åt sexkantsskruven.
- Dra remmen runt den stora kilremskivan så att den hamnar mellan remskivan och sexkantsskruven intill.



BILD 17



Har du valt rätt drivrem till din traktor? Om du använder fel längd på drivremmen kan det leda till att lager eller rem slits ut i förtid.

STEG 19: (SE BILD 18)

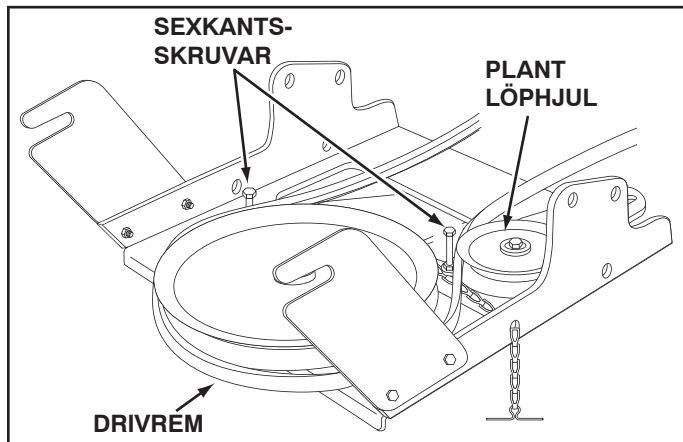
- Montera kopplingen på traktorramen. Skjut de två öppningarna på bärmarna över de två ansatskruvarna (M) på utsidan av traktorramen. Lyft upp framänden och fäst den i vänster och höger upphängningsfäste med de två låssprintarna (GG) och 3 mm fjädersprintar (EE).



BILD 18

VY FRÅN VÄNSTER SIDA

STEG 20: (SE BILD 19)

- Dra först remmen runt motorremskivan och sedan runt den stora remskivan överst på kopplingen. Lägg remmen på insidan av löphjulet och remstyrningsbulten som sitter intill den stora remskivan.
- Spänn remmen genom att dra i den vänstra spännkedjan (JJ) så långt som fjädersprinten på 2,5 mm i kedjan medger. Lås kedjan i det här läget genom att sticka en 3 mm fjädersprint (EE) genom kedjan.

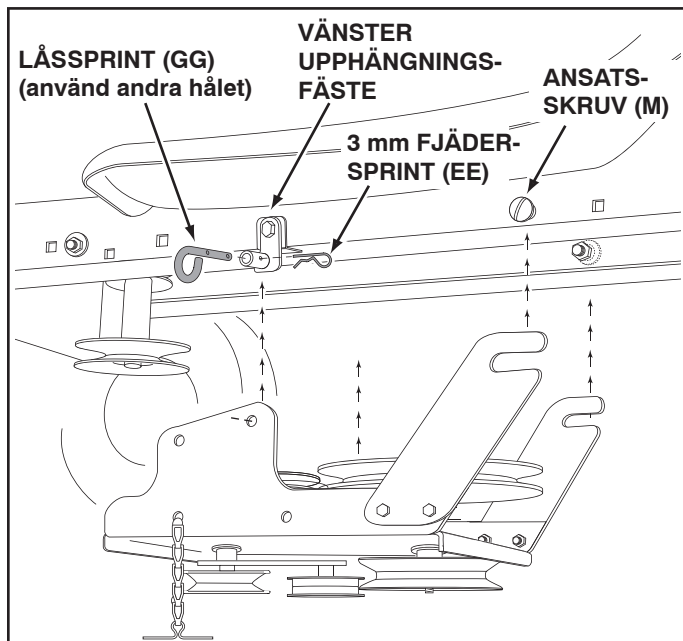
VIKTIGT! Du får inte montera drivremmen utanför remstyrningsbulten intill den stora remskivan.

- Gå till steg 48 på sidan 21.



BILD 19

VY FRÅN UNDERSIDAN

ANVISNINGAR FÖR TRAKTORER MED TVÅ FRÄMRE BÄRARMSFÄSTEN FÖR KLIPPAGGREGAT

MONTERA SIDOPLÅTARNA PÅ TRAKTORN

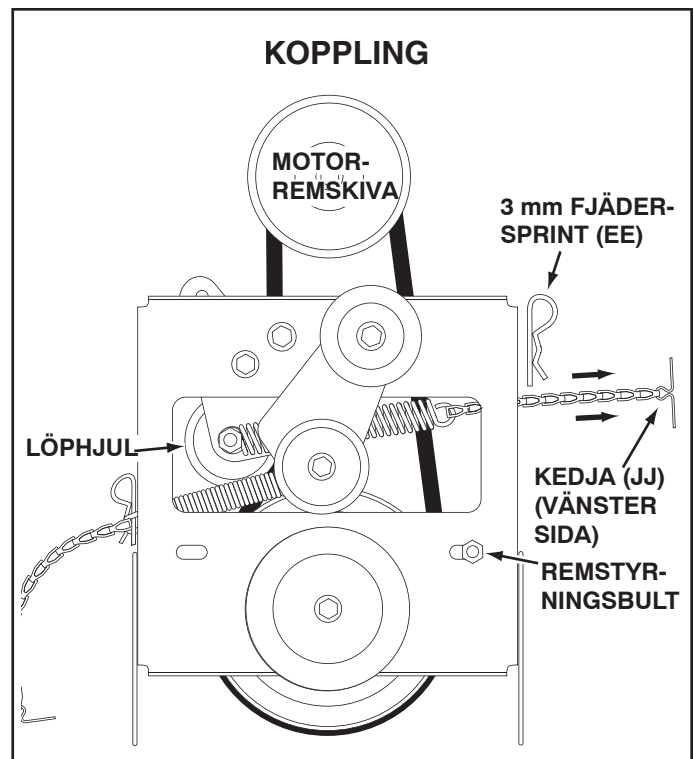
Om din traktor ser ut som på bild 20, gå till steg 21.
Om din traktor ser ut som på bild 22, gå till steg 23.

STEG 21: (SE BILD 20)

- Ta bort skruvarna från de tre främre av de visade hålen.
- Om det sitter en skruv i det fjärde hålet, byt ut den mot en 25 mm lång 5/16" vagnsbult (J) utan mutter. Fästet på insidan av ramen måste sitta kvar.



BILD 20

VY FRÅN HÖGER

STEG 22: (SE BILD 21)

- Sätt fast höger sidoplåt (krökningen utåt) i de tre främre hålen i traktorramen med hjälp av tre 25 mm långa 3/8" gängskärande skruvar (E), tre 3/8" låsbrickor (O) och en 1/2" bricka (R) som ska sitta på den tredje skruven som distans mellan sidoplåt och ram. Dra åt alla skruvarna. Gör samma sak på vänster sida.

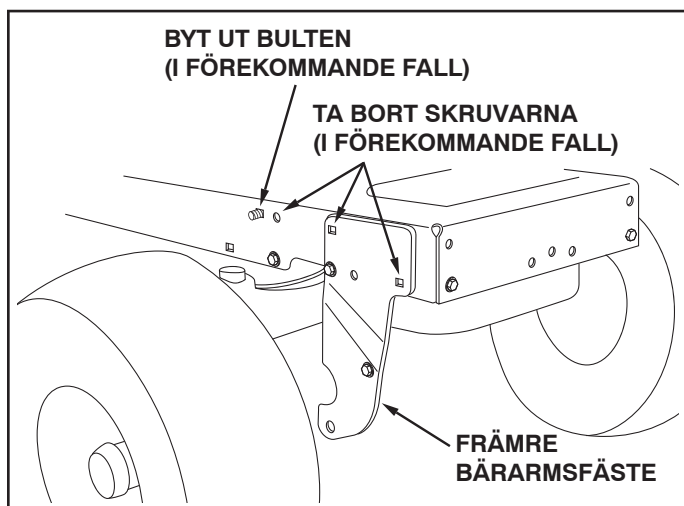
OBS! Om du monterade en skruv i det fjärde hålet i steg 21, skruva på en 5/16" flänsmutter (W) på skruven när sidoplåten är på plats.

- Gå till steg 25 på den här sidan.



BILD 21

VY FRÅN HÖGER

STEG 23: (SE BILD 22)

- Ta bort eventuella skruvar i de visade hålen.

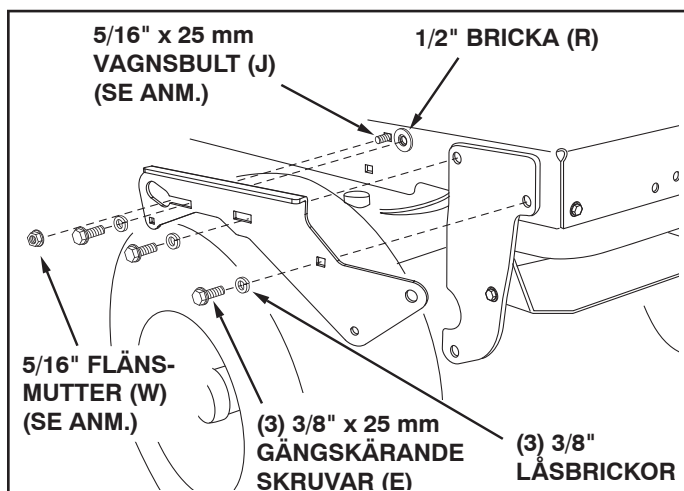

BILD 22

VY FRÅN HÖGER

STEG 24: (SE BILD 23)

- Fäst höger sidoplåt (krökningen utåt) i de tre hålen i traktorramen. Använd tre 3/8" x 25 mm gängskärande skruvar (E), 3/8" låsbrickor och 1/2" brickor (R). Använd 1/2"-brickorna som mellanlägg mellan sidoplåten och traktorramen. Dra åt alla skruvar och gör samma sak på vänster sida.

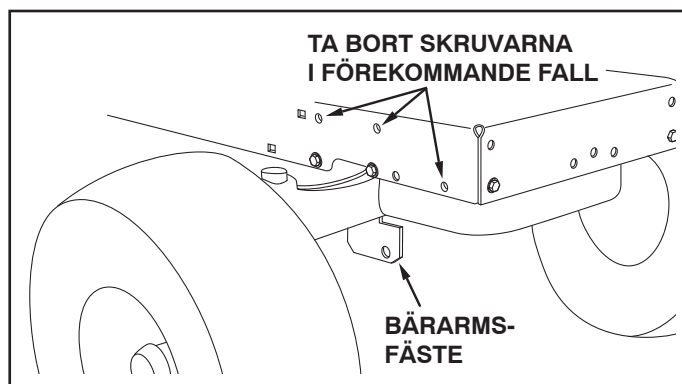
OBS! Om skruven löper fritt i hålet, skruva på en 3/8" flänsmutter (X) på skruven.



BILD 23

VY FRÅN HÖGER

STEG 25: (SE BILD 24)

- Sätt in en ansatsskruv (L) och en 3/8" bricka (T) från utsidan av vardera sidoplåten och fäst dem med 3/8" flänsmuttrar (X).

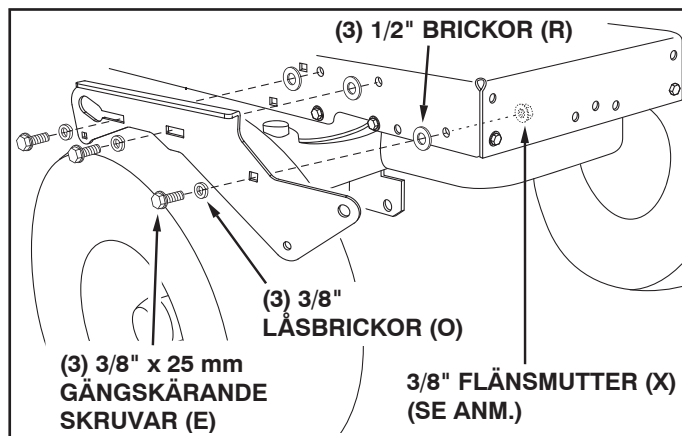

BILD 24

VY FRÅN HÖGER

MONTERING AV UPPHÄNGNINGSFÄSTEN

För att komma åt bättre kan du sänka traktorns bärramar med lyftspaken för tillsatsaggregatet.

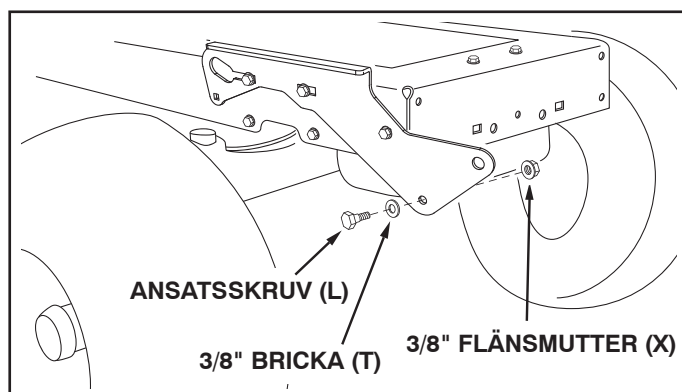
STEG 26: (SE BILD 25 eller 26)

På traktorer med fotstödsfästen

- Skruva loss skruvarna och muttrarna för vänster och höger fotstödsfäste i ramen.
- Sätt fast vänster upphängningsfäste (märkt "L") på insidan av traktorramen med hjälp av två 25 mm långa 3/8" vagnsbultar (G) och 3/8" fläsmuttrar (X). Skruvhuvudena passar in i traktorramens insida. Gör samma sak på höger sida.



BILD 25

VY FRÅN VÄNSTER

På traktorer utan fotstödsfästen

- Sök upp det tomma hålet under fotstödet. Sätt fast vänster upphängningsfäste (märkt "L") på insidan av traktorramen med hjälp av en 25 mm lång 3/8" vagnsbult (G) och en 3/8" fläsmutter (X). Skruvhuvudet passar in i traktorramens insida. Gör samma sak på höger sida.

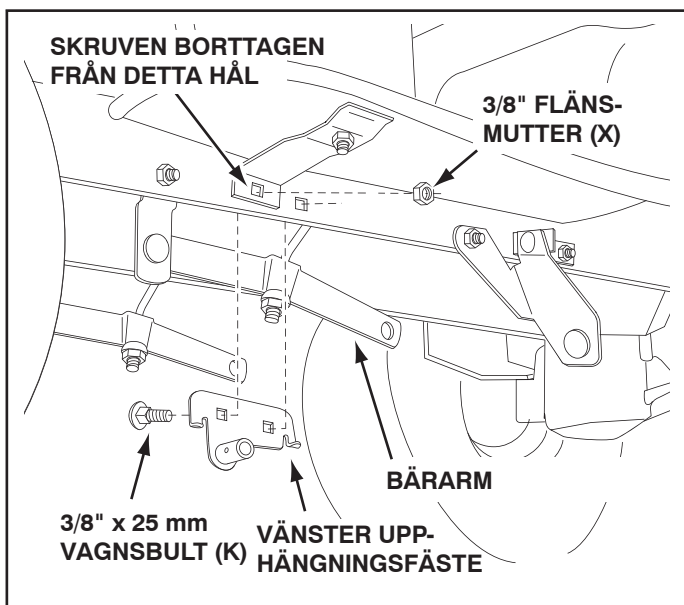

BILD 26

VY FRÅN VÄNSTER

MONTERING AV ANSATSSKRUVAR

STEG 27: (SE BILD 27)

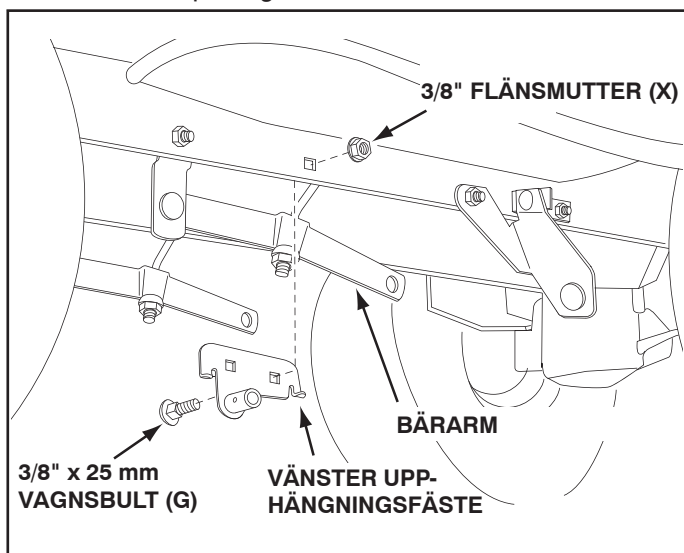
- Ta bort skruven med mutter och bricka som håller krängningshämmarfästet på vänster sida av traktorramen. Byt ut den mot en ansatsskruv (L) och en 3/8" fläsmutter (X). Skruven passar in i ramens insida.



BILD 27

VY FRÅN VÄNSTER

STEG 28: (SE BILD 28)

- Montera en ansatsskruv (L) och en 3/8" fläsmutter (X) på höger sida av traktorramen i det första lediga hålet bakom höger upphängningsfäste. Skruven passar in i ramens insida.

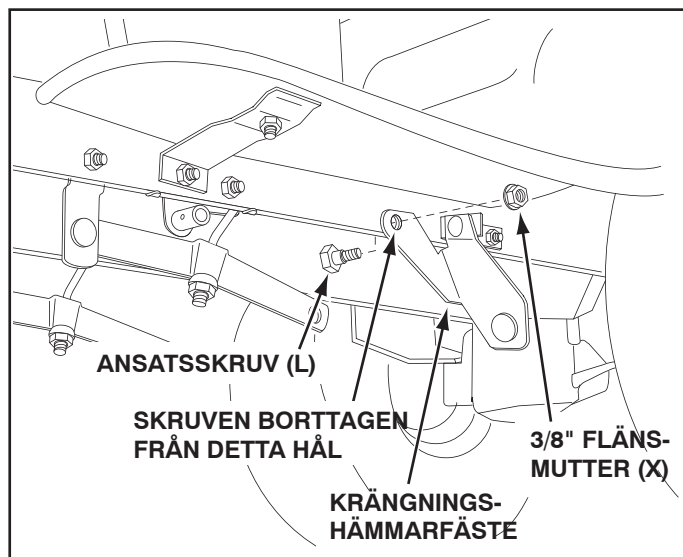

BILD 28

VY FRÅN HÖGER

MONTERING AV KOPPLING

Det här avsnittet beskriver hur kopplingen för tillsatsaggregatet monteras på traktorer med stångmanövrerad (sid. 15), vajermanövrerad (sid. 17) resp. elmanövrerad koppling (sid. 19). Följ anvisningarna som gäller din traktor.

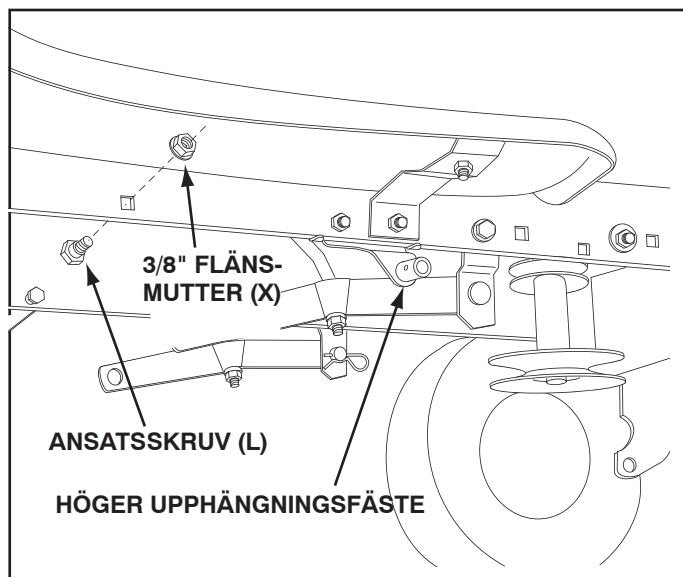
STÅNGMANÖVRERAD MANUELL KOPPLING FÖR TILLSATSAGGREGATET

STEG 29: (SE BILD 29)

- Ställ kopplingsspaken för tillsatsaggregatet på manöverpanelen i urkopplat läge (nere).
- Skruva på tappen (CC) på änden av snöslungans kopplingsstång.
- Sök upp kopplingsarmen (där klippaggregatets kopplingsstång var monterad) på höger sida under traktorn, strax innanför bärarmen. **Om en förlängning** är monterad på kopplingsspaken, måste förlängningen, skruven och muttern tas loss och förvaras tillsammans med klippaggregatet. **VIKTIGT! Sätt tillbaka förlängningen** på kopplingsspaken innan du monterar klippaggregatet igen.
- Placera kopplingsstången innanför kopplingsarmen och skjut in den borrade änden av stången i armen. Lås den med en 2 mm fjädersprint (DD).



BILD 29

VY FRÅN HÖGER

STEG 30: (SE BILD 30)

- Montera de två bärarmarna invändigt på kopplingen med två 19 mm långa 5/16" sexkantsskruvar (C), 5/16" brickor (Q) och 5/16" nylockmuttrar (Y) på varje arm. Sätt brickorna mellan armarna och ramen.

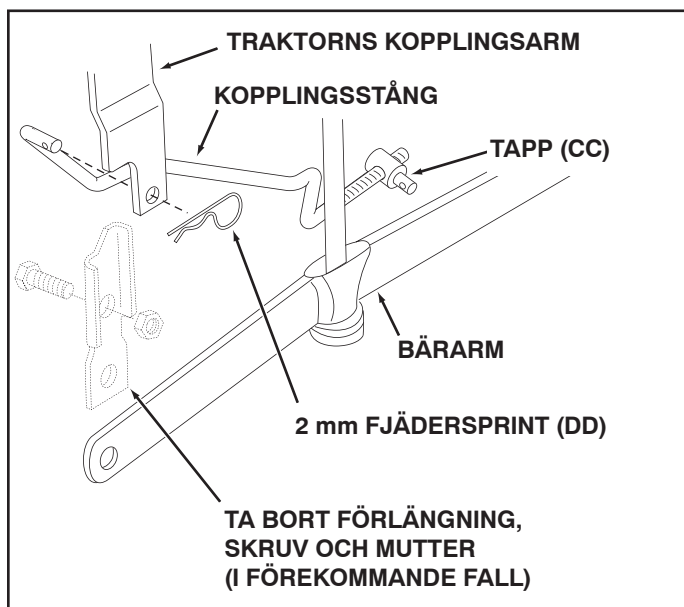

BILD 30

STEG 31: (SE BILD 31)

- Två drivremmar med olika längd medföljer snöslungan. På traktorer med manuell koppling för tillsatsaggregat och dubbla främre bärarmsfästen ska 55"-remmen användas. Den har #46989 tryckt på remmens utsida. **ANVÄND INTE** den andra remmen.
- Lossa något på sexkantsskruven bredvid det plana löphjulet. Sätt i remmen mellan sexkantsskruven och det plana löphjulet med remmens plana sida mot hjulet. Dra åt sexkantsskruven.
- Dra remmen runt den stora kilremskivan så att den hamnar mellan remskivan och sexkantsskruven intill.

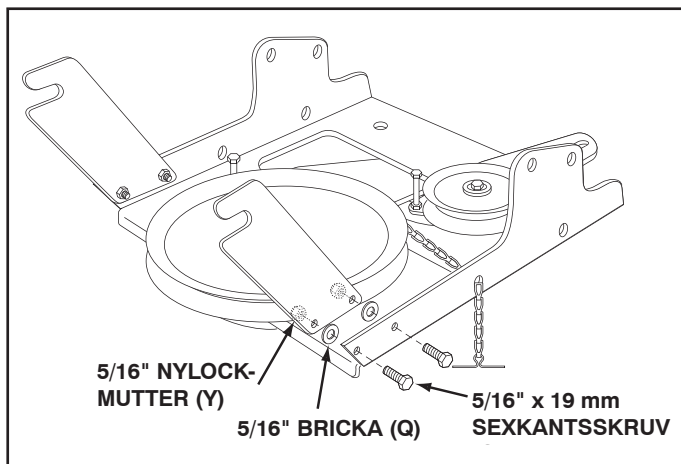

BILD 31



Har du valt rätt drivrem till din traktor? Om du använder fel längd på drivremmen kan det leda till att lager eller rem slits ut i förtid.

STEG 32: (SE BILD 32)

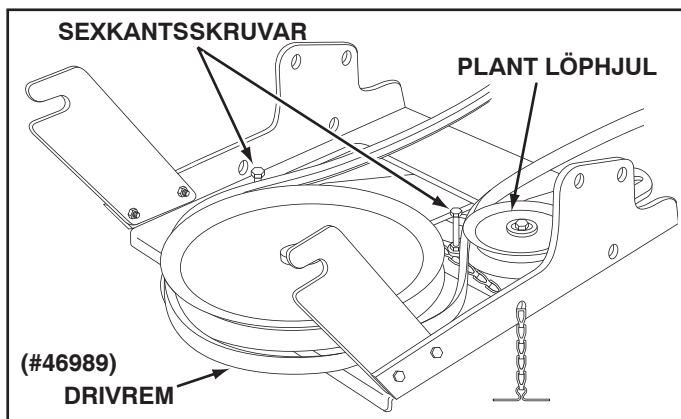
- Se till att du lyfter upp framänden av kopplingsstången som på bilden innan du fortsätter med nästa steg. Du kan tillfälligt hålla upp stången med ett gummiband runt motorremskivans remstyrning.
- Montera kopplingen på traktorramen enligt följande beskrivning. Skjut enhetens två armar med öppningarna över de två ansatsskruvar som du monterade på insidan av traktorramen. Lyft upp framänden och fäst den i vänster och höger upphängningsfäste med de två låssprintarna (GG) och 3 mm fjädersprintar (EE).



BILD 32

VY FRÅN HÖGER

STEG 33: (SE BILD 33)

- Se till att kopplingsspaken för tillsatsaggregatet på manöverpanelen står i urkopplat läge (nere).
- Vrid den övre löphjulsarmen så att den vilar mot stoppskruven och är riktad framåt som på bilden. Skruva in tappen (CC) på kopplingsstången tills den sitter mitt för framänden av spåret på löphjulsarmen. Fäst tappen (CC) i spåret med en 3/8" tunn bricka (S) och en 2 mm fjädersprint (DD).
- Ta bort motorremskivans remstyrning på sidan av traktorramen genom att demontera muttern och brickan. Montera den nya remstyrningen som följde med snöslungan. Använd samma skruv, mutter och bricka.

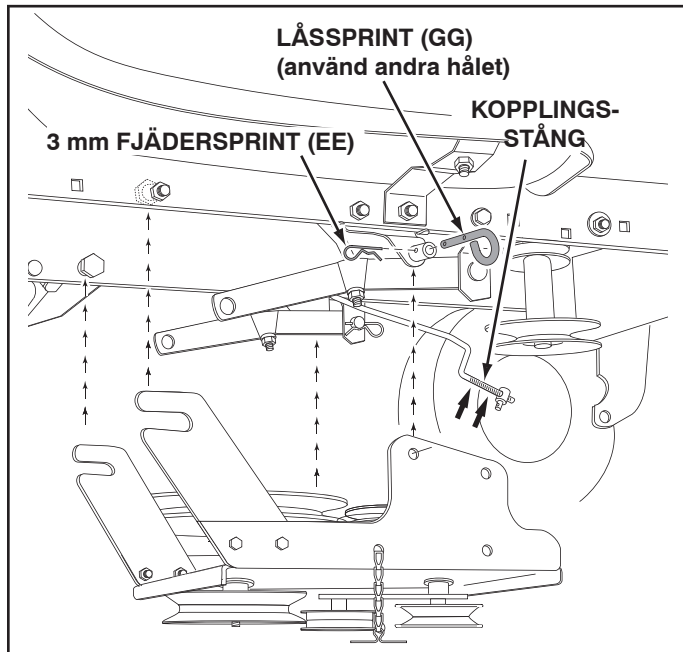
OBS! På vissa traktorer sitter det redan en remstyrning som är identisk med den bifogade.



BILD 33

VY FRÅN HÖGER

STEG 34: (SE BILD 34)

- Montera den korta kilremmen runt motorremskivan och sedan runt den stora remskivan överst på kopplingen. Remmen måste gå på insidan av remstyrningen vid motorremskivan, löphjulet och remstyrningsbulten som sitter intill den stora remskivan.

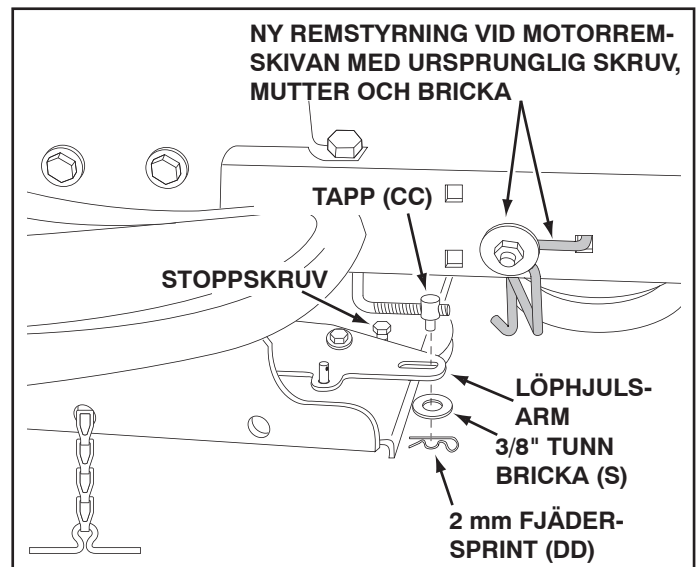
VIKTIGT! Du får inte montera kilremmen utanför motorremskivans remstyrning eller remstyrningsbulten.

- Gå till steg 48 på sidan 21.



BILD 34

VY FRÅN UNDERSIDAN

VAJERMANÖVRERAD MANUELL KOPPLING FÖR TILLSATSAGGREGATET

STEG 35: (SE BILD 35)

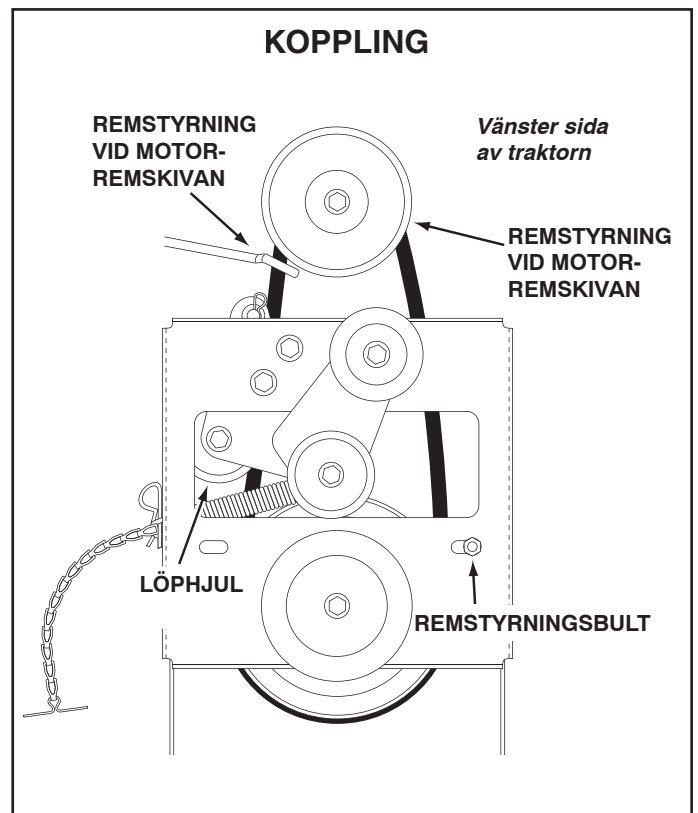
- Montera de två bärarmarna baktill på kopplingen med två 19 mm långa 5/16" sexkantsskruvar (C), 5/16" brickor (Q) och 5/16" nylockmuttrar (Y) på varje arm. Placera armarna utvändigt på ramen med öppningarna bakåt.



BILD 35

STEG 36: (SE BILD 36)

- Montera vajerfästet på kopplingen med två 19 mm långa 5/16" vagnsbultar (K) och 5/16" nylockmuttrar (Y). Använd vajerfästets två främre hål om din traktor har ett 42" klippaggregat. Använd vajerfästets två bakre hål om din traktor har ett 46" klippaggregat.

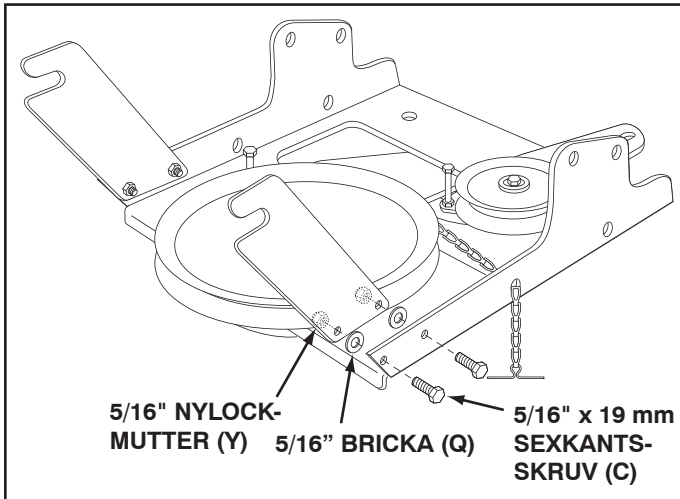

BILD 36

STEG 37: (SE BILD 37)

- Två drivremmar med olika längd medföljer snöslungan. På traktorer med manuell koppling för tillsatsaggregat och dubbla främre bärarmsfästen ska 55"-remmen användas. Den har #46989 tryckt på remmens utsida. **ANVÄND INTE** den andra remmen.

- Lossa något på sexkantsskruven bredvid det plana löphjulet. Sätt i remmen mellan sexkantsskruven och det plana löphjulet med remmens plana sida mot hjulet. Dra åt sexkantsskruven.
- Dra remmen runt den stora kilremskivan så att den hamnar mellan remskivan och sexkantsskruven intill.

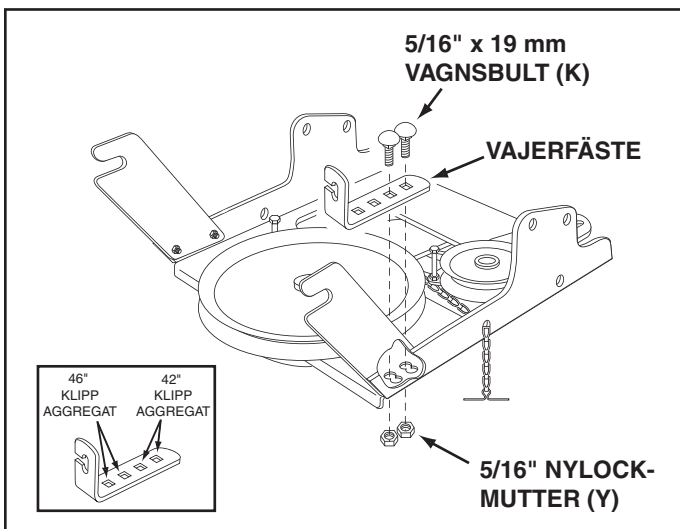

BILD 37



Har du valt rätt drivrem till din traktor? Om du använder fel längd på drivremmen kan det leda till att lager eller rem slits ut i förtid.

STEG 38: (SE BILD 38)

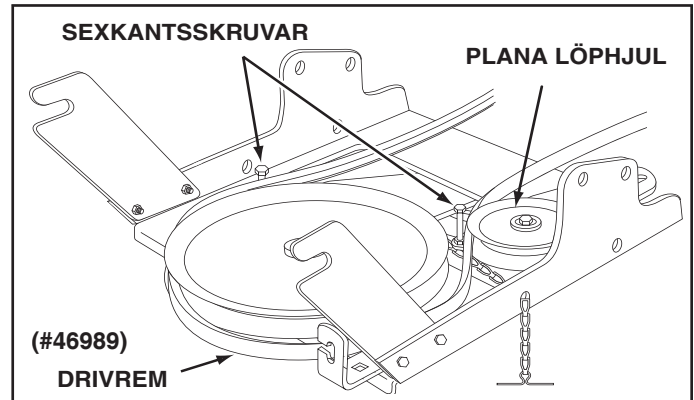
- Ställ kopplingsspaken för tillsatsaggregatet på manöverpanelen i urkopplat läge (nere).
- Placera kopplingen på golvet till höger om traktorn.
- Anslut traktorns kopplingsvajer till vajerfästet. Lås vajerhöljets styrning (spåret nedåt) i vajerfästet med den ursprungliga hylsan och en 2 mm fjädersprint (DD).
- Sätt en distans (LL) på den påsvetsade tappen på löphjulsarmen. Haka fast änden av kopplingsfjädersnåren på tappen och fäst den med en 1/4" bricka (P) och en 2 mm fjädersprint (DD).



BILD 38

STEG 39: (SE BILD 39)

- Ta bort motorremskivans remstyrning på sidan av traktorramen genom att demontera muttern och brickan. Montera den nya remstyrningen som följde med snöslungan. Använd samma skruv, mutter och bricka.

OBS! På vissa traktorer sitter det redan en remstyrning som är identisk med den bifogade.

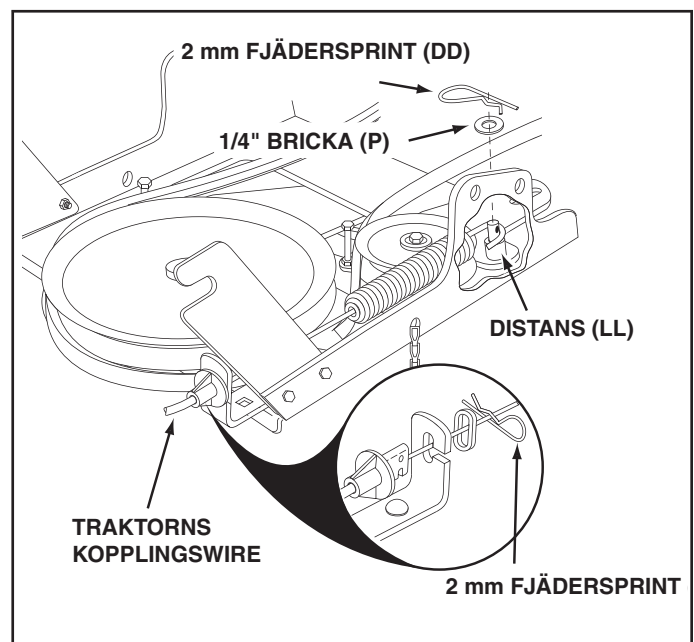
- Montera kopplingen på traktorramen enligt följande beskrivning. Skjut enhetens två armar med öppningarna över de två ansatskruvar som du monterade på insidan av traktorramen. Lyft upp framänden och fäst den i vänster och höger upphängningsfäste med de två låssprintarna (GG) och 3 mm fjädersprintar (EE).



BILD 39

STEG 40: (SE BILD 40)

- Montera den korta kilremmen runt motorremskivan och sedan runt den stora remskivan överst på kopplingen. Remmen måste gå på insidan av remstyrningen vid motorremskivan, löphjulet och remstyrningsbulten som sitter intill den stora remskivan.

VIKTIGT! Du får inte montera kilremmen utanför motorremskivans remstyrning eller remstyrningsbulten.

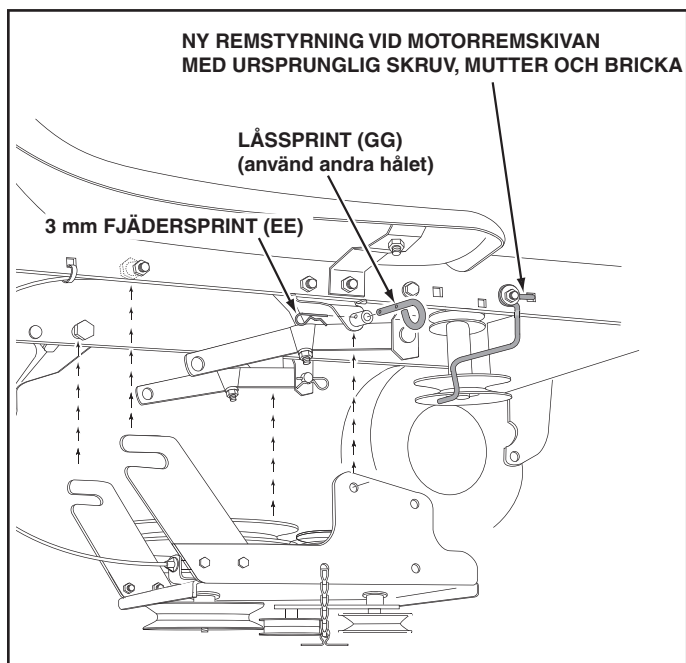
- Gå till steg 48 på sidan 21.



BILD 40

VY FRÅN UNDERSIDAN

ELEKTRISK KOPPLING FÖR TILLSATSAGGREGATET

STEG 41: (SE BILD 41)

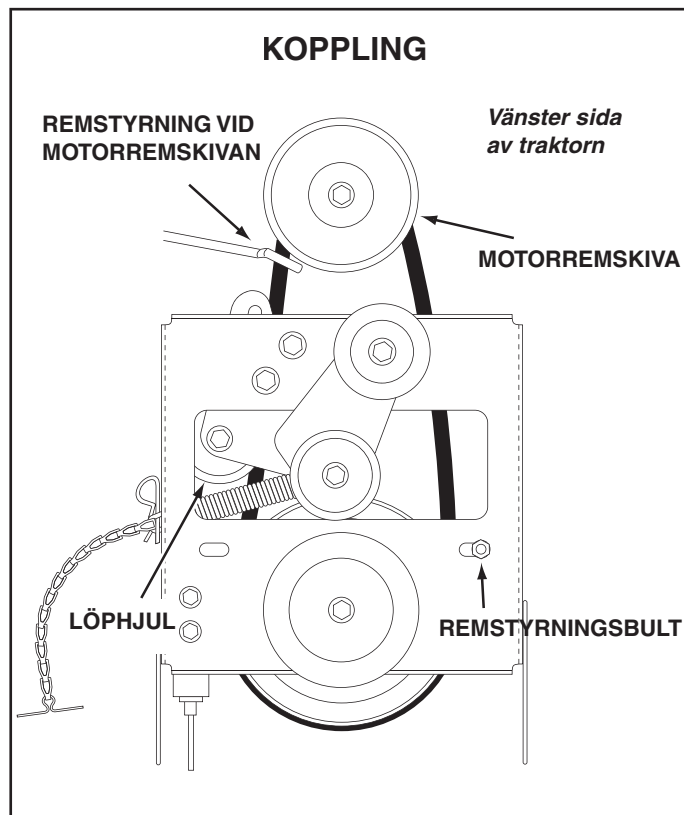
- Montera de två bärarmarna baktill på kopplingen med två 19 mm långa 5/16" sexkantsskruvar (C), 5/16" brickor (Q) och 5/16" nylockmuttrar (Y) på varje arm. Placera armarna utvändigt på ramen med öppningarna bakåt.



BILD 41

STEG 42: (SE BILD 42)

- Skjut in den extra spännkedjan (JJ) genom det främre vänstra hålet i kopplingen och vänd sedan enheten upp och ner.

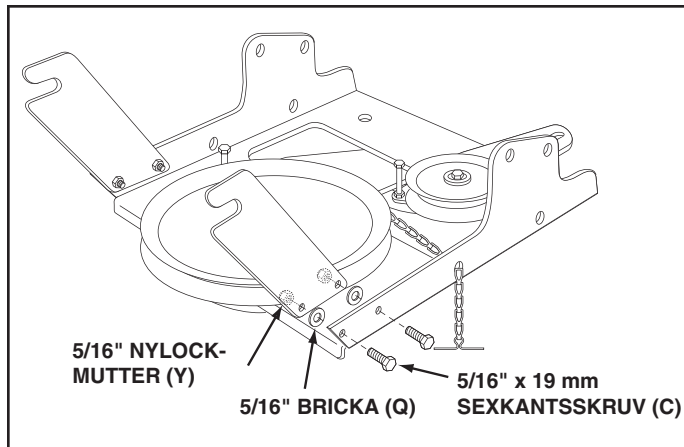

BILD 42

STEG 43: (SE BILD 43)

- Haka fast ena änden av fjädern (från tillbehörspåsen) i sista länken på spännkedjan.
- Haka fast den andra änden av fjädern längst ned på den skruv och mutter som håller fast löphjulet i den övre löphjulsarmen. Håll fast skruvhuvudet och montera en 3/8" låsmutter (Z) på skruven så att det blir ett tillräckligt mellanrum för att fjädern ska löpa fritt mellan de två muttrarna.
- Montera en 2,5 mm fjädersprint (FF) på kedjan i den femte länken från fjädern.

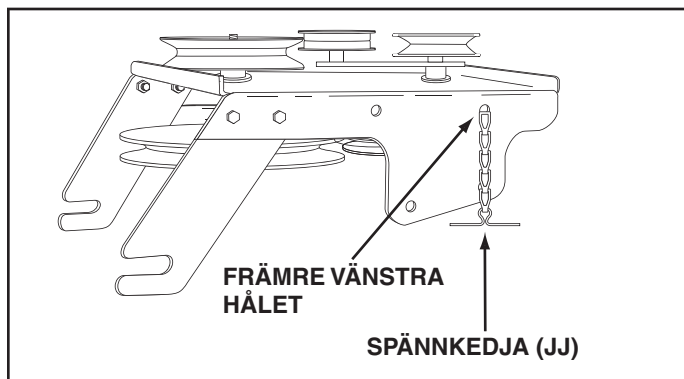

BILD 43

VY FRÅN UNDERSIDAN

STEG 44: (SE TABELL 2)

- Två drivremmar med olika längd medföljer snöslungan. Använd nedanstående tabell för att välja rätt drivrem till din traktor. Artikelnumret är tryckt på utsidan av remmen.
- Lägg den rem åt sidan som inte passar din traktor så att du inte råkar använda den av misstag.

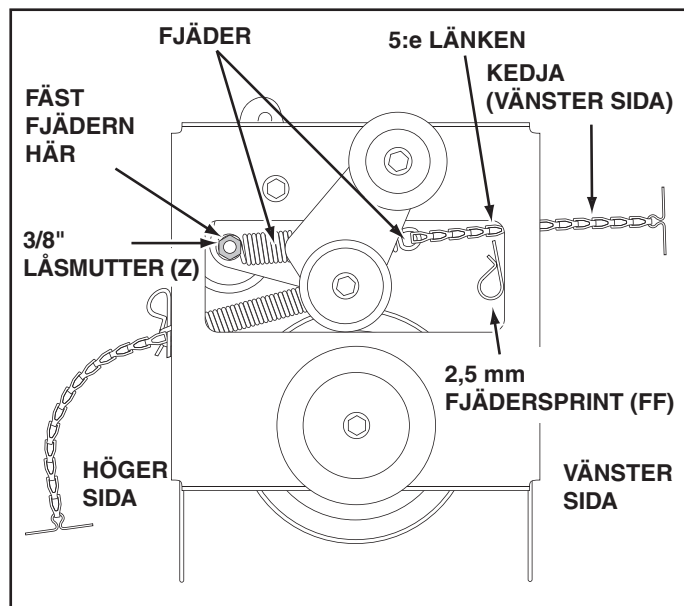
55"-REM (ART. #46989)		
TRAKTORTYP	AGGREGATSTL.	KOPPLINGSTYP
(LT) Lawn-traktor	38", 42", 46"	Elektrisk
56"-REM (ART. #48138)		
TRAKTORTYP	AGGREGATSTL.	KOPPLINGSTYP
(LT) Lawn-traktor	48"	Elektrisk

TABELL 2

STEG 45: (SE BILD 44)

- Vänd kopplingen med rätt sida uppåt.
- Lossa något på sexkantsskruven bredvid det plana löphjulet. Sätt i remmen mellan sexkantsskruven och det plana löphjulet med remmens plana sida mot hjulet. Dra åt sexkantsskruven.
- Dra remmen runt den stora kilremskivan så att den hamnar mellan remskivan och sexkantsskruven intill. Lägga remmen på insidan av det andra plana löphjulet.



BILD 44



Har du valt rätt drivrem till din traktor? Om du använder fel längd på drivremmen kan det leda till att lager eller rem slits ut i förtid.

STEG 46: (SE BILD 45)

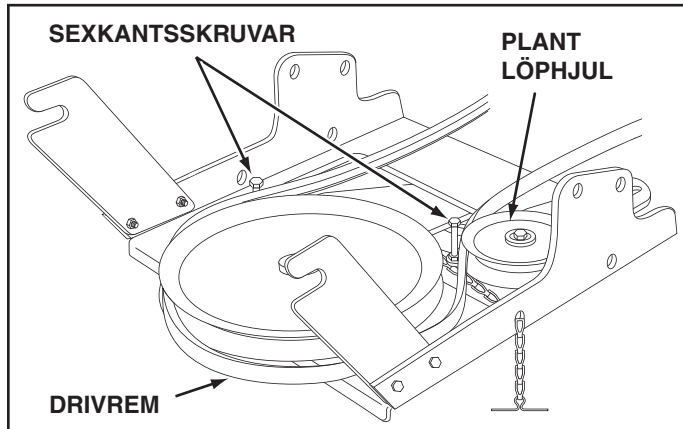
- Montera kopplingen på traktorramen enligt följande beskrivning. Skjut enhetens två armar med öppningarna över de två ansatskruvar som du monterade på insidan av traktorramen. Lyft upp framänden och fäst den i vänster och höger upphängningsfäste med de två låssprintarna (GG) och 3 mm fjädersprintar (EE).



BILD 45

VY FRÅN HÖGER

STEG 47: (SE BILD 46)

- Dra remmen runt motorremskivan och sedan runt den stora remskivan överst på kopplingen. Remmen måste gå på insidan av löphjulet och remstyrningsbulten som sitter intill den stora remskivan.
- Spänn remmen genom att dra i den vänstra spännkedjan så långt som fjädersprinten (FF) i kedjan medger. Lås kedjan i det här läget genom att sticka en 3 mm fjädersprint (EE) genom kedjan.

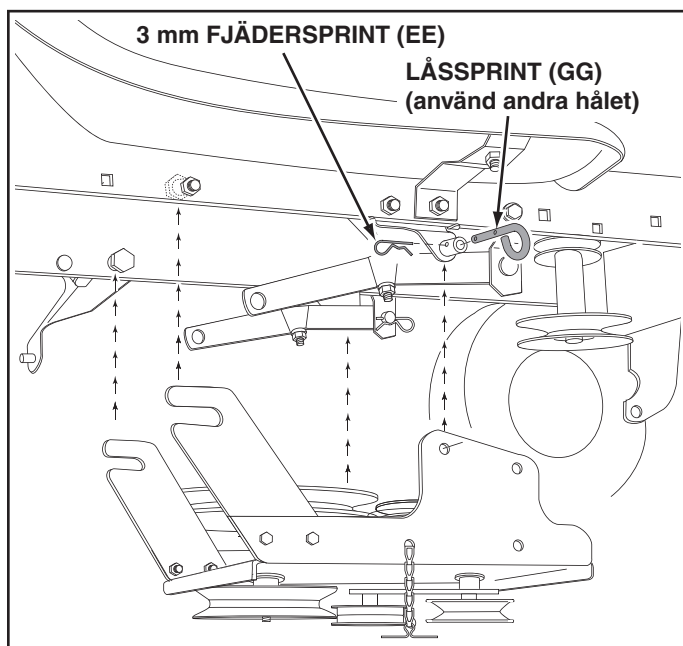
VIKTIGT! Du får inte montera kilremmen utanför motorremskivans remstyrning eller remstyrningsbulten.



BILD 46

VY FRÅN UNDERSIDAN

MONTERING AV SNÖSLUNGAN

STEG 48: (SE BILD 47)

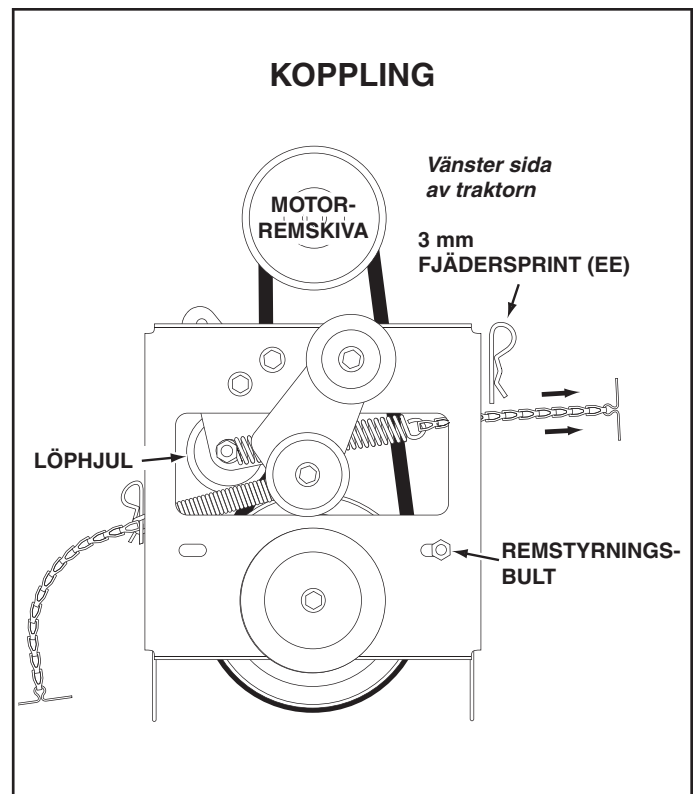
- Placera lyfthandtaget i lyftfästet på snöslungans högra sida. Montera handtaget på fästet med två 44 mm långa 5/16" sexkantsskruvar (B) och 5/16" nylockmutter (Y).



BILD 47

VY FRÅN HÖGER

OBS! Se till att lyftspärrvajerens plasthölje fortfarande är kvar i spärrhandtaget vid nästa steg.

STEG 49: (SE BILD 48)

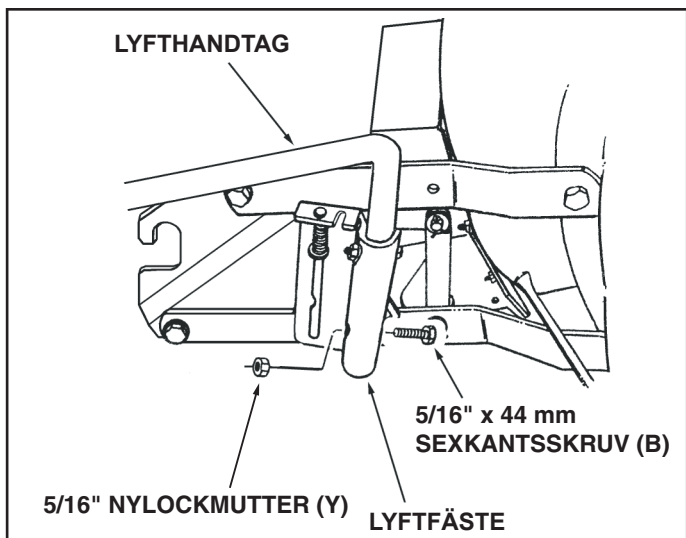
- Skjut ned lyfthandtaget i låst läge. Stick in änden av vajern i hålet i lyftstången. Montera den gängade anslutningen i spåret på lyftfästet med en mutter ovanför och en låsbricka och mutter under spåret. Justera och dra åt muttrarna så att vajern är sträckt. Se även avsnittet Service och justeringar på sidan 27 i den här bruksanvisningen.

TIPS: Det blir lättare att justera lyftspärrvajern om du sänker ned aggregatet så att det vilar mot skovel.



BILD 48

VY FRÅN HÖGER

STEG 50: (SE BILD 49)

- Fäll ned snöslungan mot marken.
- Ta bort buntbandet som håller fast skoveldrivremmen i utkastarhuset men låt remmen sitta kvar runt remskivorna.
- Ta bort buntbandet som håller fast utkastarens vevstång i stödröret.
- Montera vevstångens stödrör i fästet på vänster sida av utkastarhuset med två 32 mm långa 5/16" vagnsbultar (I) och 5/16" nylockmutter (Y).

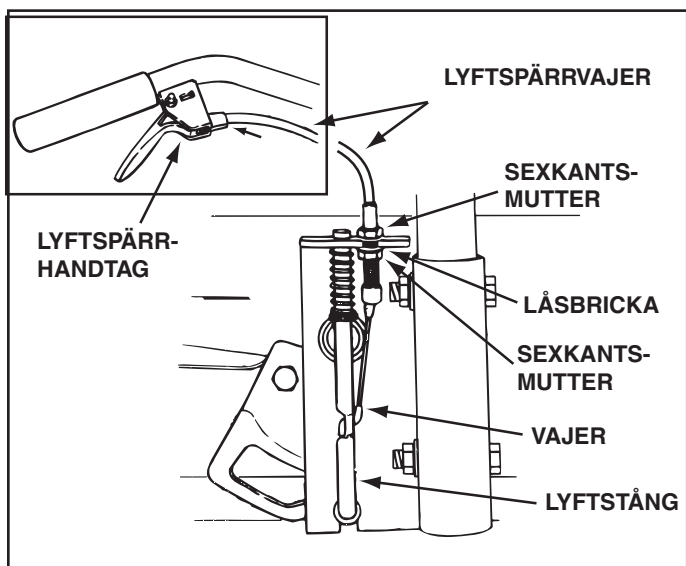

BILD 49

VY FRÅN VÄNSTER

STEG 51: (SE BILD 50)

- Montera reglerenheten för lutning av utkastarröret överst på stödröret med två 44 mm långa 5/16" vagnsbultar (H), fjäderbrickor (U) och 5/16" nylockmutter (Y).

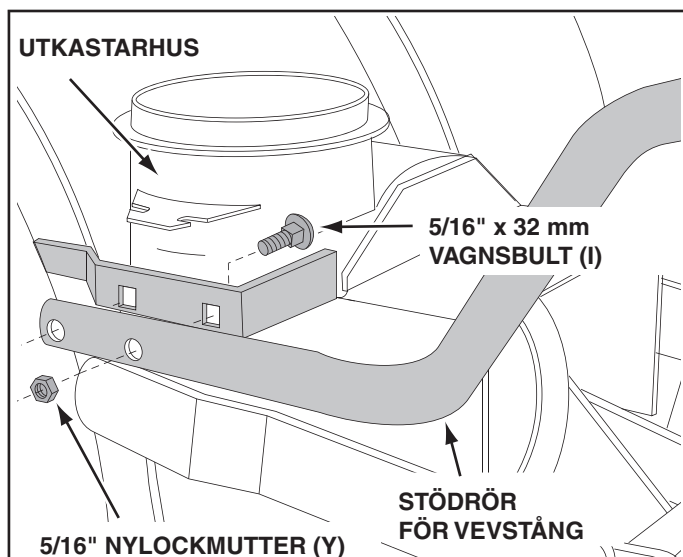

BILD 50

VY FRÅN VÄNSTER

STEG 52: (SE BILD 51)

- Montera fästena för utkastarens vevglage på plastfästet på vänster sida av utkastarhuset. Passa in utkastarfästet vid vevstödet och fäst dem i plasthållaren med två 25 mm långa 5/16" vagnsbultar (J), 5/16" brickor (Q) och 5/16" nylockmuttrar (Y). **Dra inte åt ännu.**

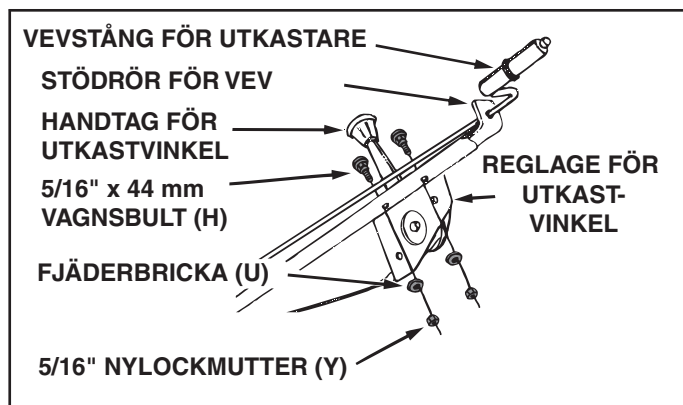

BILD 51

VY FRÅN VÄNSTER

STEG 53: (SE BILD 52)

- Stryk universalfett på ovansidan av ringen runt utkastaröppningen.
- Sätt utkastarröret (riktat framåt) på ringen. Placera rotationsspärren överst på utkastarrörets fläns så att den hamnar mitt för hålen på flänsens högra sida. Montera de tre utkastarstyrningarna (BB) (vända åt rätt håll enligt bilden) på undersidan av flänsen med sex 25 mm långa 1/4" sexkantsskruvar (D), 1/4" plana brickor (P) och 1/4" låsmutterar med fläns (V). **Dra åt försiktigt** så att muttrarna bottnar utan att skjunka ner i utkastarstyrningarna av plast.
- Sätt plasthatten (HH) på den korta änden av rotations-spärren.
- Placera vevstångens spiral (se bild 51) så att den inte går emot botten på spåren i utkastarrörets fläns. **Dra åt** muttrarna.
- Kontrollera att det går att vrida utkastarröret med veven utan problem. Om inte, lossa var och en av de sex skruvarna som håller utkastarstyrningarna ett kvarts varv.
- Fäst manövernajrarna i vevstångens stödrör med ett buntband (II).

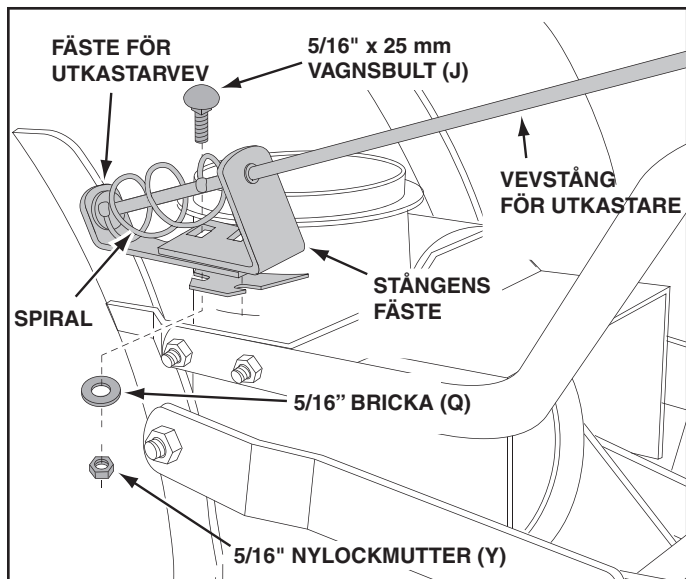

BILD 52

VY FRÅN HÖGER

STEG 54: (SE BILD 53)

Hoppa över det här steget om du har en Lawn-traktor.

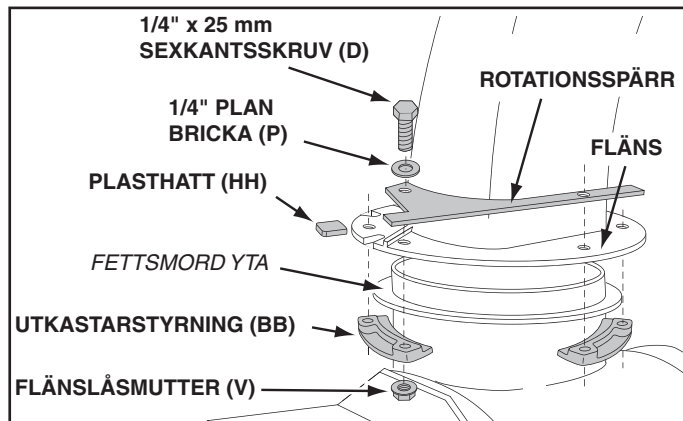
Det här steget gäller bara Garden-traktorer.

- Om du har en Garden-traktor (GT), ta bort stoppbultarna på båda sidorna av snöslungans ram.



BILD 53

VY FRÅN HÖGER

MONTERING AV SNÖSLUNGAN PÅ TRAKTORN

OBS! Du kan behöva en medhjälpare när du monterar snöslungan framtill på traktorn.

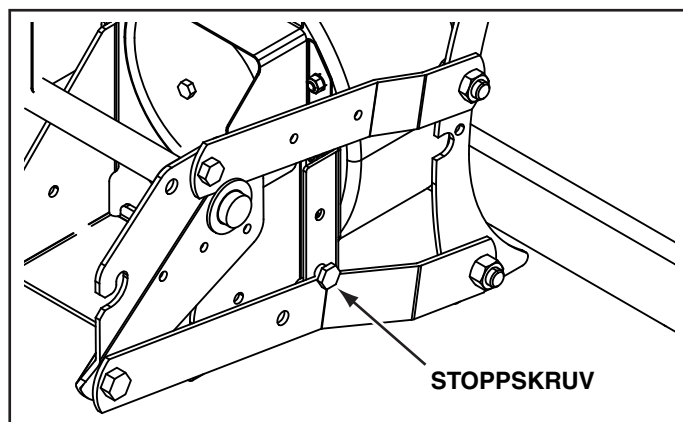
STEG 55: (SE BILD 54)

- Ställ traktorn och snöslungan på jämnt, vågrätt underlag så att du kan rulla fram traktorn till snöslungan för montering.
- Ta loss monteringsstången från snöslungan.
- Dra ut skovelremmen från baksidan och försäkra dig om att remmen fortfarande går runt över den stora remskivan och under de två löphjulen. Kilremmens kil måste gå ner i spåren på alla tre remskivorna.
- Rulla fram traktorn till snöslungan så att den hamnar mitt för snöslungans monteringsplåtar.
- Hög bakänden av snöslungan genom att lyfta i handtaget tills spåren i monteringsplåtarna hamnar mitt för ansatsskruvarna på traktorns sidoplåtar. Styr in skruvarna i spåren.
- För att underlätta monteringen av skoveldrivremmen, vänta med att sätta monteringsstången på plats tills du har monterat remmen enligt anvisningarna i steg 56 och 57.



BILD 54

VY FRÅN HÖGER

INNAN DU MONTERAR SKOVELREMMEN

STEG 56: (SE BILD 55)

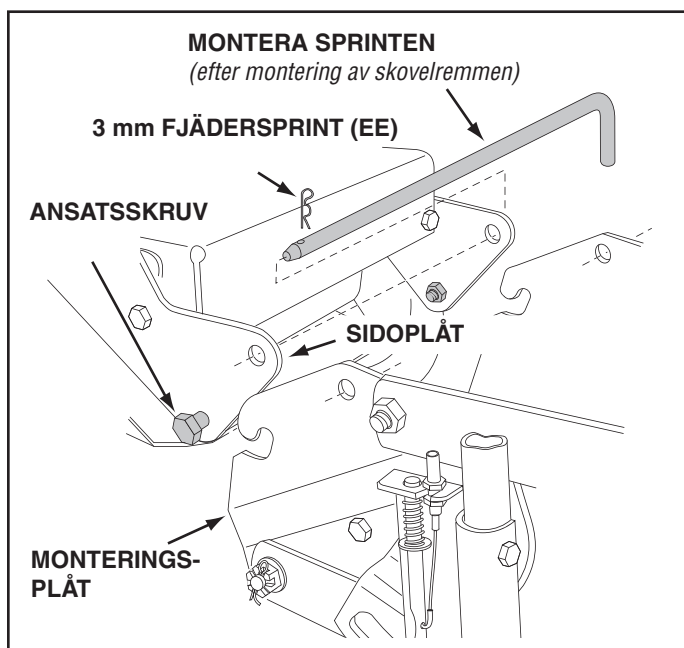
- Skovelremmen sitter monterad runt remskivorna vid leveransen. Se till att remmen går runt ovasidan av skovelremskivan och sedan är vriden ett kvarts varv före passagen under löphjulen på båda sidorna. Kilremmens kil måste passa in i spåren på remskivorna.



BILD 55

MONTERING AV SKOVELREMMEN

STEG 57: (SE BILD 56)

- Tryck ned lyfthandtaget för att öka slacket på remmen (monteringsstången måste vara demonterad).
- Lossa den 3 mm fjädersprint (EE) som låser änden av löphjulsarmens fjäder på höger sida av kopplingen. Vrid ut löphjulsarmen åt vänster.
- Lägg skovelremmen runt den bakre remskivan och mellan de två remskivorna på löphjulsarmen. Kilremmens kil måste gå ner i spåren på kilremskivorna.

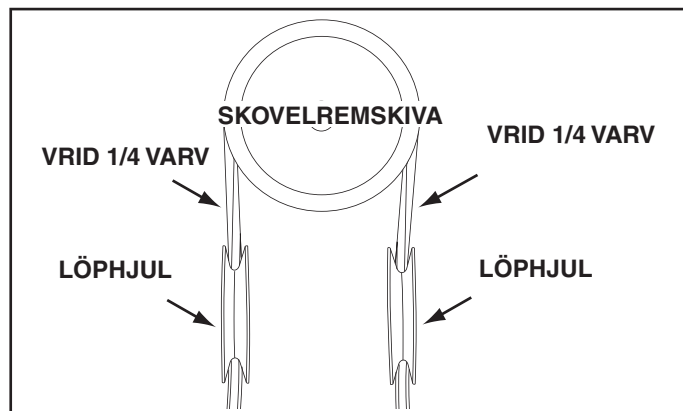

BILD 56

VY FRÅN UNDERSIDAN

FASTSÄTTNING AV MONTERINGSSTÅNG

STEG 58: (SE BILD 54 PÅ SIDAN 23)

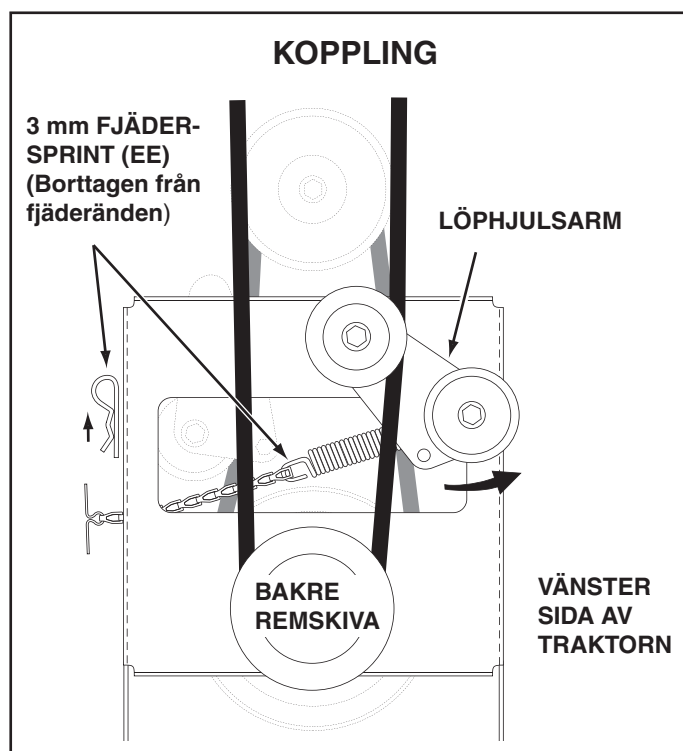
- Lyft i framänden av snöslungan så att hålen i monteringsplåtarna och sidoplåtarna hamnar mitt för varandra. Skjut in monteringsstången genom hålen från traktorns vänstra sida. Lås den genom att sätta tillbaka fjädersprinten (EE).

INSTÄLLNING AV SKOVELREMSPÄNNINGEN

STEG 59: (SE BILD 57)

- Dra i spännkedjan tills änden på fjädern kommer ut genom hålet på sidan av kopplingen. Sätt tillbaka fjädersprinten (EE) i änden av fjädern så att den hålls fast utanför kopplingen.

VIKTIGT! För att få korrekt remspänning **måste fjädersprinten på 3mm sitta i änden av fjädern**, inte i kedjan.

OBS! För att kedjan inte ska släpa i marken, dra änden av kedjan genom låssprinten. Se bild 45 på sidan 20.



BILD 57

VY FRÅN UNDERSIDAN

MONTERING AV BAKRE REFLEXER

STEG 59: (SE BILD 58)

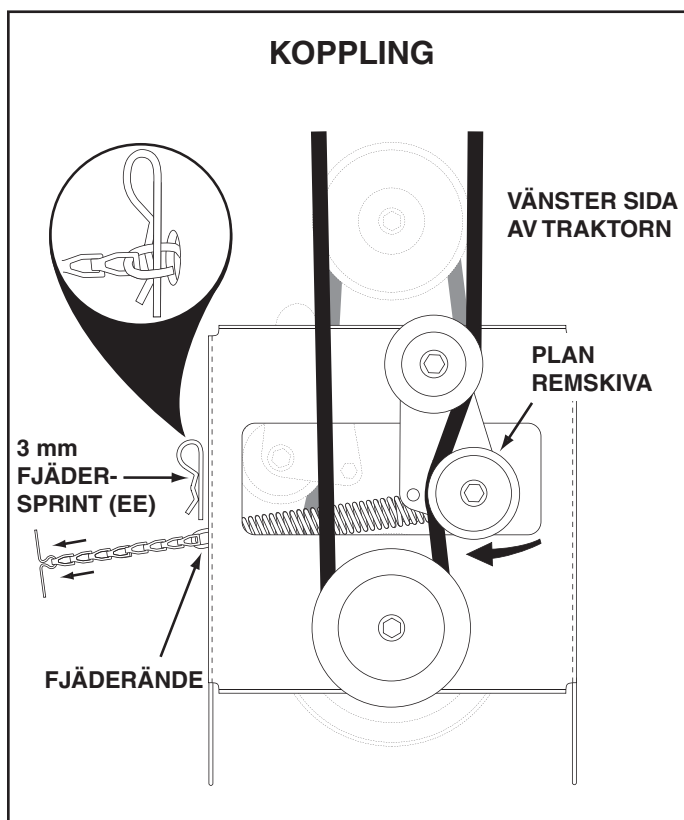
- Om din traktor inte är försedd med bakre reflexer, montera de bifogade reflexerna (KK) på bakskrämen. Placera reflexerna nära nedkanten på bakskrämen, så långt från varandra som skärmens form tillåter.



BILD 58

CHECKLISTA

Innan du börjar använda snöslungan, gå igenom följande checklista för att försäkra dig om bästa möjliga resultat.

1. Se till att alla monteringspunkter är avklarade med alla skruvar och muttrar korrekt åtdragna.
2. Kontrollera motorremmen och skovelremmen. Se till att de löper korrekt runt remskivorna och går innanför remstyrningarna.
3. Kontrollera att utkastarröret går att vrida på rätt sätt.
4. Kontrollera att lutningsfunktionen för övre utkastarröret fungerar.
5. Kontrollera att lyfthandtaget går att lossa och spärra i upplyft transportläge. (Se avsnittet Service och justeringar.)
6. Kontrollera justeringen av glidskorna. (Se avsnittet Service och justeringar.)

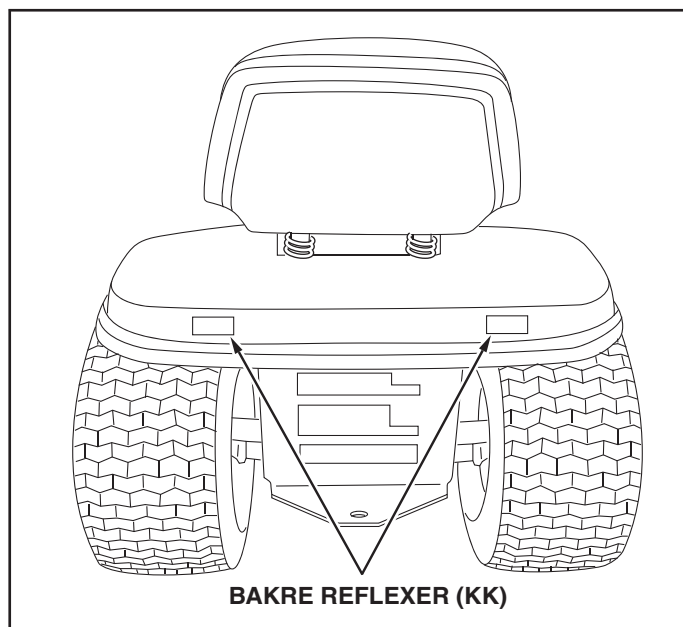
Anvisningar om drift börjar på sidan 25.

LÄR KÄNNA DIN SNÖSLUNGA

Läs igenom den här bruksanvisningen och säkerhetsreglerna innan du använder snöslungan.

Titta på nedanstående bild för att bekanta dig med vilka reglage som finns på snöslungans och var de sitter.

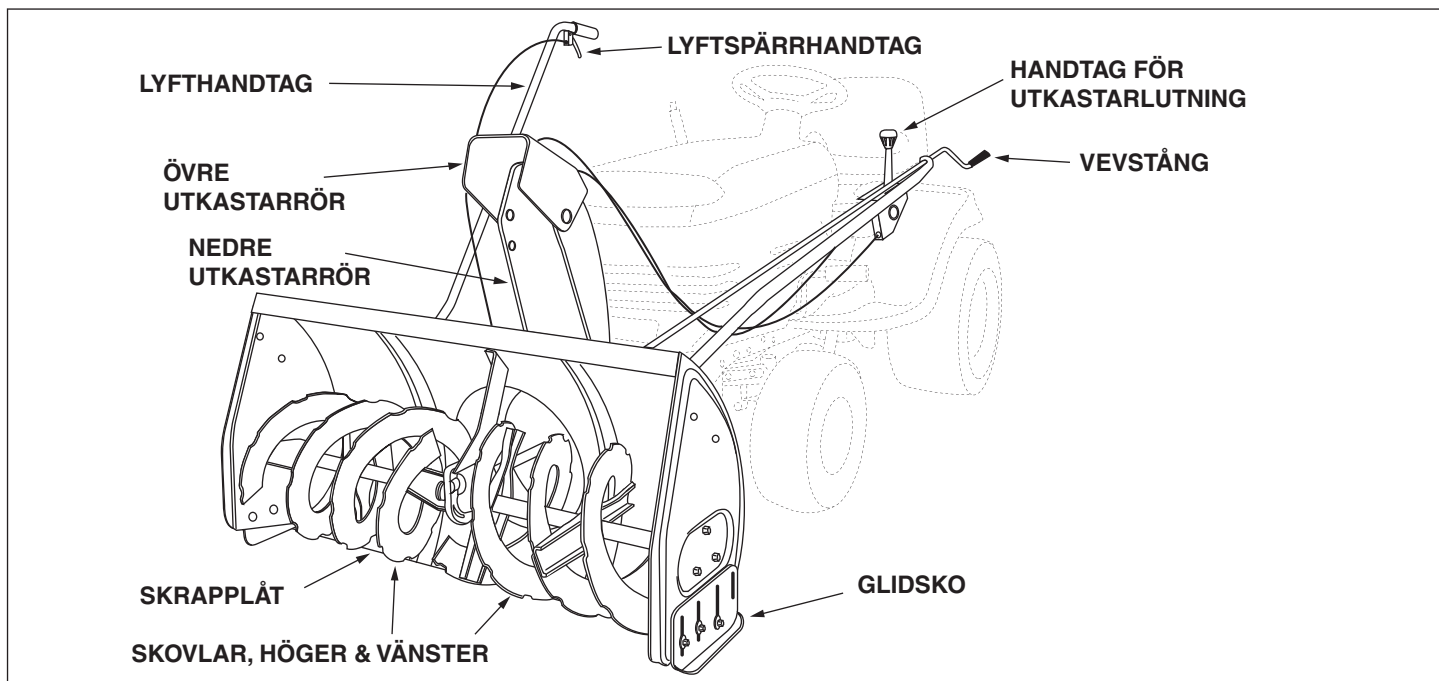

HANDTAG FÖR UTKASTVINKEL Lutar det övre utkastarröret upp eller ner för att styra utkastets vinkel och räckvidd.

VEVSTÅNG Roterar nedre och övre utkastarröret för inställning av utkastningsriktning.

LYFTHANDTAG Används för att höja och sänka snöslungan mellan transport- och driftläge.

LYFTSPÄRRHANDTAG Lossar spärren som håller snöslungan i transportläge

ÖVRE OCH NEDRE UTKASTARRÖR Styr riktning och höjd för snöutkastningen. **SKRAPPLÅT** Utbytbar plåt som tar emot slitage och slag vid kontakt med marken. **GLIDSKO** Styr hur stor frigången är mellan skrapplåten och marken. **SKOVEL, HÖGER & VÄNSTER** Matar snö till fläkthjulet mitt i slunghuset.

INNAN DU STARTAR

- Gå igenom checklisten i slutet av monteringsavsnittet och kontrollera att allt är korrekt utfört.
- Se till att glidskorna är justerade så att du får rätt frigång mellan snöslungan och underlaget med hänsyn till typen av underlag. (Se avsnittet Service och justeringar.)
- Se till att motoroljan i traktorn är av rätt typ för vinterkörning (SAE 5W-30). Följ traktorns bruksanvisning.

HUR DU STARTAR SNÖSLUNGAN

- Traktorn ska stå still med motorn på fullgas. Ställ kopplingsspaken för tillsatsaggregatet i inkopplat läge så att snöslungan startar, innan du släpper upp kopplingen på traktorn.

HUR DU STANNAR SNÖSLUNGAN

- Stanna snöslungan genom att koppla ur traktorns kopplingsspak för tillsatsaggregat eller genom att stänga av strömbrytaren om kopplingen är elektrisk. Följ traktorns bruksanvisning.

HUR DU ANVÄNDER SNÖSLUNGAN



OBS! Du får aldrig rikta utkastet mot andra eller mot fönster. Se till att ingen står framför enheten.

MANÖVRERING AV SNÖUTKAST

- Utkastarröret kan roteras 180 grader för att du ska kunna bestämma utkastriktningen. Vrid vevstången medurs för att svänga utkastarröret åt höger. Vrid vevstången moturs för att svänga utkastarröret åt vänster.
- För att bestämma hur långt snön kastas kan du höja och sänka den övre delen av utkastarröret. Skjut handtaget för utkastvinkel framåt för att sänka röret och minska utkastningslängden. Dra handtaget för utkastvinkel bakåt för att höja röret och öka utkastningslängden.

LYFTA OCH SÄNKA

- Lyft genom att trycka ned lyfthandtaget tills snöslungan låser sig i upplyft transportläge.
- För att sänka, tryck ned lyfthandtaget något och dra i lyftspärrhandtaget. Håll lyftspärrhandtaget intryckt och fäll långsamt ned snöslungan tills den når marken.



OBS! Använd inte snöslungan utan den bakre vikten monterad på traktorn, den krävs för att få extra drivning och stabilitet.

SNÖRÖJNING

Snöröjningsförhållandena kan variera mycket – från torr, luftig snö till tung, blöt snö. Anvisningarna för drift måste tolkas med hänsyn till rådande förhållanden. Som användare måste du anpassa driften av traktorn och snöslungan efter snödjupet, vindriktningen, temperaturen och ytförhållandena.

- Innan du börjar, kontrollera noggrant området där maskinen skall användas och ta bort alla dörmattor, pulkor, linor och andra främmande föremål.
- Skovelhastigheten är direkt proportionell mot motorvarvtalet. För att maximera snöröjningseffekten, låt motorn gå på högt varvtal (fullgas). Vi rekommenderar att du kör traktorn långsamt framåt (1:a växeln) för att få säker och effektiv snöröjning.
- I djupsnö, vinddriven eller packad snö är det ofta nödvändigt att köra på fullgas med låg hastighet (1:a växeln). Kör framåt in i snön, tryck ner traktorns kopplings/bromspedal och låt skoveln röja undan snön. Upprepa metoden till spåret är röjt. Vid nästa passage, överlappa det första spåret så mycket att snöslungan kan röja undan snön medan du kör framåt, utan att du behöver stanna och starta om.

- I extremt djup snö, lyft snöslungan från marken för att röja undan det översta lagret och kör bara så långt att traktorns framhjul når fram till det kvarvarande undre lagret. Tryck ner traktorns kopplings/bromspedal och låt skoveln röja undan snön. Backa traktorn och fäll ned snöslungan mot marken. Kör traktorn framåt tills snön blir för djup igen. Genom att upprepa den här metoden kan du ta dig igenom även de djupaste snödrivorna.
- Om snöslungan sätter igen sig eller något främmande föremål fastnar i den, koppla genast ur snöslungan och stäng av traktorns motor. Röj ur snöslungan innan du startar den igen.



FARA! Stäng av motorn och koppla ur snöslungan innan du röjer ur blockeringar i utkastarröret. Använd en trästav när du röjer ur, inte händerna.

ANVÄNDNINGSTIPS

- Röj snö i medvind när det är möjligt.
- För att undvika att snö fastnar på snöslungan, vänta tills den har kallnat till utomhustemperatur innan du börjar använda den. Du kan också lägga ett tunt lager vax på insidan av snöslungans hus och utkastarrör.
- Använd snökedjor för att förbättra greppet.
- Använd bakhjulsvikter för att förbättra greppet.
- Ta bort alla stenar, stavar och andra föremål som kan döljas av snö, innan den första snön faller. Permanenta hinder ska märkas så att de syns.
- Överlappa lite vid varje passage för att garantera att all snö röjs undan.

UNDERHÅLL

KUNDENS ANSVAR

- Läs och följ underhållsschemat och underhållspunkterna i det här avsnittet.

UNDERHÅLLSSCHEMA Fyll i datum när du gör regelbunden service.	Serviceintervaller				Servicedatum											
	Före varje användning	Efter varje användning	Varje år	Före förvaring	1	2	3	4	5	6	7	8	9	10	11	12
Kontrollera ev. lösa förband	X															
Kontrollera slitaget på skrapa och skor	X			X												
Rengöring				X												
Smörjavsnittet			X													

SMÖRJNING

- Olja alla leder på snöslungan.
- Olja lederna på de två löphjulsarmarna på kopplingen.
- Smörj vajrarna för utkastaren med inträngande olja.
- Smörj reglagen för lyftspärr och utkastarlutning med rejåla mängder smörjspray.

KONTROLLERA SLITAGET PÅ SKRAPA OCH SKOR (Se bild 59 och 60 på sidan 27)

- Skrapplåten och glidskorna på snöslungans undersida utsätts för slitage. För att undvika skador på skovelhuset, byt plåten och skorna innan de blir för mycket slitna.



OBS! Innan du påbörjar service eller justeringar på snöslungan, stäng av motorn, ta loss alla tändstiftskablar, dra åt parkeringsbromsen och ta ur nyckeln ur traktorns tändningslås.

BYTE AV SKOVELREM

- Koppla ur traktorns koppling för tillsatsaggregatet.
- Fäll ned snöslungan mot marken.
- Ta loss monteringsstången.
- Lås snöslungans lyfthandtag i nedfällt läge för att lossa remspänningen.
- Lossa fjäderspänningen på skovelremmens löphjulsarm underst på kopplingen.
- Ta bort skovelremmen från kopplingen och skovelhuset.
- Montera den nya remmen över den stora skovelremskivan och under de två löphjulen på sidorna. Vrid kilremmen 1/4 varv så att kilen går ner i spåren på alla kilremskivorna. Se bild 55 på sidan 23.
- Montera remmen på kopplingen.

JUSTERING AV GLIDSKOR

- Glidskorna sitter på vardera sidan av skovelhuset. De bestämmer hur högt skrapplåten lyfts över snöröjningsnivån. När du röjer snö från en grusgång eller en ojämn yta bör du ha skrapplåten så högt över markytan som möjligt för att undvika skador på skoveln. På asfalt- eller betongunderlag ska skrapplåten vara så nära markytan som möjligt.
- Lyft upp snöslungan från marken och lägg en kloss under vardera änden av skrapplåten. Lossa de sex muttrarna som håller glidskorna i huset. Justera glidskorna uppåt eller nedåt och dra åt muttrarna ordentligt. Ställ båda glidskorna på samma höjd så att huset och skrapplåten sitter vågrätt. Se bild 59.



BILD 59

JUSTERING AV LYFTSPÄRRVAJERN

- Om lyftstången inte låser snöslungan säkert i transportläge, lossa den övre muttern på lyftfästet ett par varv och dra åt den undre muttern. Se bild 48 på sidan 21.
- Om det inte går att lossa lyftstången så att snöslungan sänks ned, lossa den undre muttern på lyftfästet ett par varv och dra åt den övre muttern. Se bild 48 på sidan 21.

JUSTERING AV KOPPLING

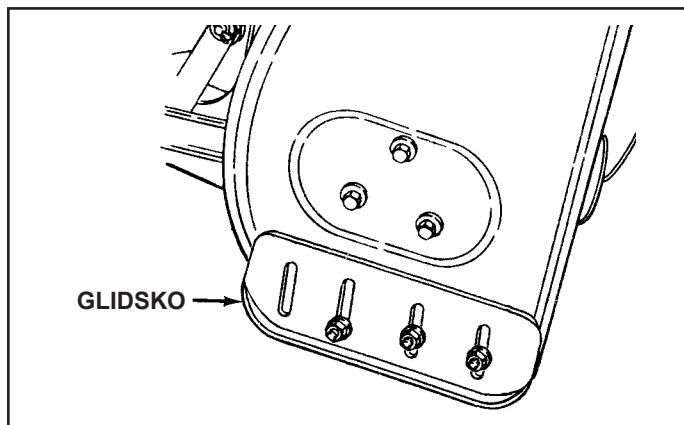
(Gäller bara traktorer med kopplingsstång. Inte elektriska eller vajermanövrerade kopplingar)

Om snöslungans skovel inte stannar när du kopplar ur traktorns koppling för tillsatsaggregat, måste enheten justeras. Gör så här: Se bild 33 på sidan 16.

- Ställ kopplingen för tillsatsaggregat i urkopplat läge.
- Dra ur fjädersprinten ur tappen på kopplingsstången och lyft ut den ur hålet i löphjulsarmen.
- Skruva tappen några varv mot framänden av stången.
- Sätt tillbaka tappen i hålet i löphjulsarmen och lås den med fjädersprinten.

Kontrollera att snöslungan fungerar som den ska. Om snöslungans skovlar fortfarande inte stannar, upprepa ovanstående steg tills skovlarna stannar när du ställer kopplingen för tillsatsaggregat i urkopplat läge.

SKOVLAR

- Skovlarna sitter på slungaxeln med två brytskruvar och nylockmuttrar. Snöslungan är konstruerad så att brytskruvarna ska brytas av om du kör på ett främmande föremål eller om skovlarna fastnar i is.
- Om skovlarna inte går runt, kontrollera om brytskruvarna har brutits av. Se bild 60. Två extra brytskruvar med nylockmuttrar medföljer snöslungan. Beställ nya brytskruvar, art.nr 710-0890A och muttrar, art.nr 47810 för framtida behov.



BILD 60

FÖRVARING

REKOMMENDATIONER FÖR FÖRVARING

- Fäll ned snöslungan mot marken.
- Ta loss snöslungan från traktorn.
- Rengör snöslungan noggrant. Tvätta av alla saltavlagringar som kan ha torkat in på snöslungan och huset.
- Om några metalldelar har blottats ska de målas eller täckas med en tunn olja för att förhindra rostangrepp.
- Förvara den torrt.

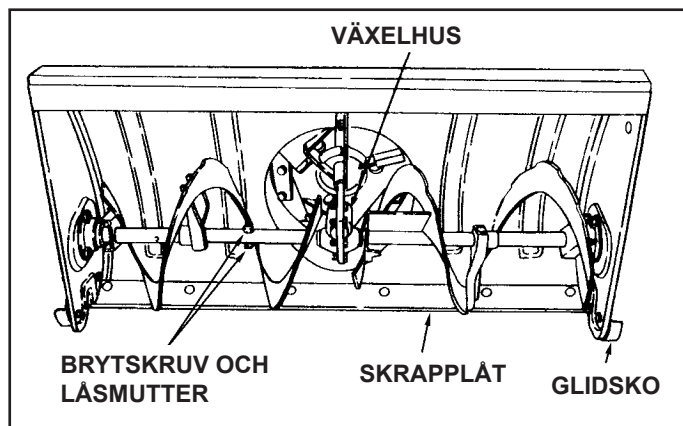
DEMONTERING AV SKOVELHUSET

- Fäll ned snöslungan mot marken.
- Ta loss monteringsstången. Se bild 54 på sidan 23.
- Lås snöslungans lyfthandtag i nedfällt läge för att lossa remspänningen.
- Lossa fjäderspänningen på skovelremmens löphjulsarm underst på kopplingen.
- Ta loss skovelremmen från kopplingen. Se bild 56 på sidan 23.
- Dra av skovelhuset från traktorn.

DELAR SOM SKA PLOCKAS AV VID SÄSONGENS SLUT

- Demontera kopplingen. (De två upphängningsfästena och de två ansatsskruvarna kan lämnas kvar på traktorramen.)
- Ta av drivremmen från motorremskivan.
- Om du bytte motorremskivans remstyrning på traktor med manuell koppling för tillsatsaggregatet, sätt tillbaka den ursprungliga remstyrningen. Se bild 33 på sidan 16 eller bild 39 på sidan 18.
- Om din traktor har stängmanövrerad koppling för tillsatsaggregat, ta loss kopplingsstången från traktorns kopplingsarm. Se bild 29 på sidan 15.
- Om ett aktermonterat tillsatsaggregat ska användas, ta bort den bakre vikthållaren men låt skruvarna du monterade på sidorna av traktorns dragstång sitta kvar. Dra åt skruvarna igen.
- Om ett frontmonterat tillsatsaggregat ska användas, ta loss sidoplåtarna från traktorn. Se till att du sätter tillbaka skruvarna i de tomma hålen i traktorramen.

FELSÖKNING

PROBLEM	ORSAK	ÅTGÄRD
Skovlarna roterar inte	1. Övre eller nedre kilremmen för löst spänd 2. Övre eller nedre kilremmen av 3. Brytskruvarna har brutits av.	1. Öka remspänningen 2. Byt kilremmen 3. Byt brytskruvarna
Igensatt utkastare	1. För hög körhastighet 2. För lågt gaspådrag 3. För djup snö 4. Snön smälter vid kontakt med snöslungan	1. Använd en lägre växel på traktorn 2. Öka till fullgas 3. Lyft snöslungan 4. Låt snöslungan kallna till utomhustemperatur före användning
Snöslungan stoppar traktorns motor	1. Något har fastnat i skoveln 2. Hård eller tung snö	1. Stanna motorn, koppla ur snöslungans koppling och rensa ur skoveln 2. Öka till fullgas och sänk traktorarten
Framhjulen glider i stället för att styra	För dåligt framhjulsgrepp	1. Öka frigången för skrapplåten genom att sänka glidskorna 2. Dra ned lyfthandtaget för att öka tyngden på framhjulen
Snöslungan klättrar upp över snön	1. För hög körhastighet 2. Snön i botten är isig eller hårt packad	1. Sänk körhastigheten 2. Sänk glidskorna så att framänden av glidskon är lägre än bakänden

ANTECKNINGAR

SLUTTNINGSGUIDE

(Spara det här bladet på ett säkert ställe för framtida bruk).

Använd den här guiden för att avgöra om du kan köra din traktor och snöslunga säkert i en sluttning. Följ även instruktionerna i bruksanvisningen för traktorn.

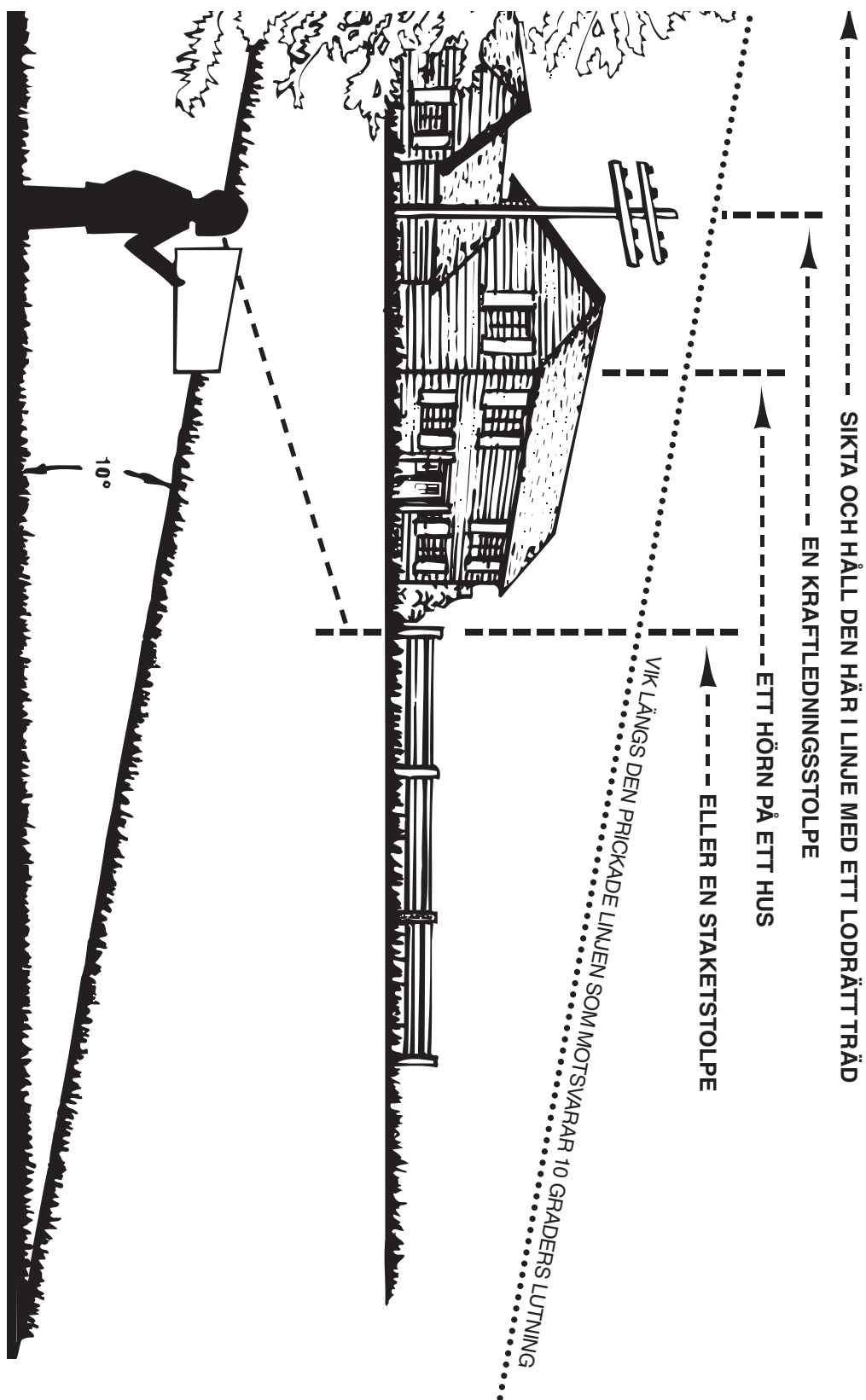

OBS! KÖR INTE TRAKTOR MED SNÖSLUNGA I SLUTTNINGAR SOM ÄR BRANTARE ÄN 10 GRADER. SE TILL ATT DU ÄR BEKANT MED TRAKTORNS DRIV- OCH BROMSFÖRMÅGA INNAN DU KÖR I EN SLUTTNING. UNDVIK PLOTSLIGA SVÄNGAR OCH ANDRA MÅNÖVRER NÄR DU KÖR I EN SLUTTNING.