

(SU)**INNEHÅLLSFÖRTECKNING**

Säkerhetsföreskrifter	2 - 7	Transportering	14
Bildmarkeringar	8	Luftfilter	15
Beskrivning	9	Byte av drivrem	16
Maskinens ID-Plåt	9	Justering av kabeln för backväxeln ...	16-18
Förberedelse av maskinen	10 - 11	Tekniska kännetecken	19
Start	12		
Koppling	13		
Stopp av Motor	14		

(DA)**INDHOLDSFORTEGNELSE**

Sikkerhedsinstrukser	2 - 7	Transport	14
Symboler	8	Luftfilter	15
Beskrivelse	9	Udskiftning af drivremmen	15
Maskinens mærkeplade	9	Justering af bakgearkabel	16-18
Forberedelse af maskinen	10 - 11	Tekniske data	19
Igangsætning	12		
Kobling	13		
Standsning af motoren	14		

(NO)**INNHOLDSFORTEGNELSE**

Råd for sikkerhet	2 - 7	Transport	14
Tegn	8	Luftfilter	15
Beskrivelse	9	Byte av drivrem	15
Maskinens merkeplate	9	Justering av reverskabel	16-18
Forberedelse av maskinen	10 - 11	Tekniske data	19
Igangsætning	12		
Giring	13		
Stans av motoren	14		

(FI)**SISÄLLYSLUETTELO**

Turvallisuusohjeet	2 - 7	Kuljetus	14
Tunnusmerkit	8	Ilmasuodatin	15
Rakennekuvaus	9	Vetohihnan vaihto	15
Koneen tunnuslaatta	9	Peruutusvaihteen säätö	16-18
Moottorin asennus	10 - 11	Tekniset tiedot	19
Käynnistys	12		
Kytkimen käyttö	13		
Moottorin pysäyttäminen	14		

SU SÄKERHETSFÖRESKRIFTER

Fäst särskilt uppmärksamheten på de anvisningar som föregår föreskrifterna:

VARNING :

Det föreligger risk för svåra kroppskador med dödlig utgång om inte säkerhetsföreskrifterna följs.

SÄKERHETSANVISNING :

. Det föreligger risk för kroppskada eller skada på utrustningen om inte säkerhetsföreskrifterna följs.

ANM : Skaffa användbar information.

Vid ev. problem eller frågor angående jordfräsen, vänd er till en auktoriserad återförsäljare.

VARNING :

Jordfräsen är ämnad att utföra ett säkert och bra arbete när detta bedrivs i enlighet med föreskrifterna. Innan jordfräsen tas i bruk, läs och förstå instruktionerna i bruksanvisningen.

Felanvändning kan medföra kroppskada el maskinskada.

Detta tecken manar till försiktighet vid olika arbetsmoment.

DA SIKKERHEDSINSTRUKSER

Vær særligt opmærksom på angivelser med følgende bemærkninger:

ADVARSEL :

Signalerer stor mulighed for alvorlige personskader eller dødsfare, hvis instruktionerne ikke følges.

FORHOLDSREGEL:

. Signalerer mulighed for personskader eller ødelæggelse af materiellet, hvis instruktionerne ikke følges.

NOTE : Giver nyttige informationer.

I tilfælde af problemer eller spørgsmål vedrørende motorfræsere bedes De henvende Dem til en godkendt forhandler.

ADVARSEL :

Motorfræsere er konstrueret med henblik på sikker og pålidelig tjeneste under brugsbetingelser, der er i overensstemmelse med instruktionerne. Inden motorfræsere bruges, bedes De læse og forstå denne manual. I mangel deraf risikerer De at udsætte Dem selv for skader, og materiellet vil kunne beskadiges.

Dette tegn opfordrer til forsigtighed ved visse arbejder.

NO RÅD FOR SIKKERHET

Les spesielt nøye gjennom de opplysningene som er markert på en av de følgende måtene:

ADVARSEL :

Angir at det er fare for alvorlige personskader - eventuelt livsfare - om instruksjonene ikke følges slik de skal.

FORSIKTIG :

. Angir at det er fare for personskader - eventuelt skade på utstyret - om instruksjonene ikke følges slik de skal.

VIKTIG : Angir at det gis nyttige opplysninger.

Hvis det oppstår et problem, eller du har noen spørsmål angående den motoriserte plogharveren, bør du henvende deg til en autorisert forhandler.

ADVARSEL :

Den motoriserte plogharveren er konstruert for å sikre sikker og pålitelig bruk under de forhold som er angitt i følge instruksjonene. Før du bruker den motoriserte plogharveren er det viktig å lese gjennom, og feste seg ved innholdet i denne håndboken. Hvis dette ikke blir gjort, står du i fare for å utsette deg for ulike skader - både på personer og på utstyret i seg selv.

Dette tegnet oppfordrer til å vise varsomhet ved ulike operasjoner.

FI TURVALLISUUSOHJEET

Kiinnittääkää erityistä huomiota allaolevilla tavoilla merkittyihin ohjeisiin:

HUOM :

Merkitsee suurta vakavien ruumiillisten vammojen mahdollisuutta, jopa kuolemanvaaraa, jos ohjeita ei noudateta.

VAROKAA :

. Merkitsee ruumiillisten vammojen tai laitteen vahingoittumisen mahdollisuutta, jos ohjeita ei noudateta.

OHJE : Antaa hyödyllistä tietoa.

Jos ongelmia esiintyy tai teillä on koskevia kysymyksiä, kääntykää valtuutetun jälleenmyyjän puoleen.

HUOM :

Moottoriyrsin on tarkoitettu toimimaan varmasti ja luotettavasti ohjeiden mukaisissa käyttöolosuhteissa. Ennen moottoriyrsimen käyttöä lukekaa ja painakaa mieleenne näiden ohjeiden sisältö. Ohjeiden lukematta jättäminen voi saattaa teidät ja laitteenne alttiiksi vahingoille.

Tämä merkki muistuttaa teitä olemaan varovainen tiettyjen toimintojen aikana.

SU

1. Läs instruktionerna i bruksanvisningen. Bekanta er med funktionen och reglagen på jordfräsen innan den används. Lär er hur man snabbt stannar verktygen och motorn.
2. Använd jordfräsen till det den är avsedd för, d.v.s arbete i jord. All annan användning kan medföra fara el. skada på maskinen.
3. Er jordfräs är tillverkad enl. europeiska normer, särskilt säkerheten. För er säkerhet rekommenderas att inte ändra på maskinen eller att använda av tillverkaren icke rekommenderade verktyg.
4. Låt aldrig barn el. personer okunniga om maskinens funktion köra maskinen. Se nationella regler.
5. Använd aldrig jordfräsen :
 - När folk, i synnerhet barn, el. djur finns i närheten.

- När användaren har intagit medicin el. andra ämnen som kan inverka negativt på dennes reflexer el. vak-samhet.
 - Utan stänkskydd.
 - När marken lutar mer än 10° (17%)
6. Det ligger i användarens ansvar att beräkna riskerna vid arbetet och vidta alla försiktighetsåtgärder för att göra arbetet säkert, särskilt vid arbete i sluttande och hal terräng.
 7. Ha i minnet att ägaren el. användaren är ansvarig för olyckor el. risker som annan person el. dennes ägodelar kan utsättas för.
 8. Kontrollera maskinens tillstånd innan användning. Man kan på så sätt undvika en olycka el. en maskinskada.
 9. Försäkra sig om att alla fastsättnings- anordningar är

DA

1. Læs instruktionerne i brugermanualen. Bliv fortrolig med motorfræsereens funktion og betjening inden brug. Hav check på, hvordan redskaberne og motoren standses hurtigt.
2. Anvend motorfræsereen til det formål, den er beregnet til, nemlig bearbejdning af jorden. Enhver anden anvendelse kan vise sig at være farlig eller medføre beskadigelse af maskinen.
3. Motorfræsereen er konstrueret i overensstemmelse med gældende europæiske sikkerhedsstandarder. Af sikkerhedsmæssige grunde anbefaler vi Dem ikke at ændre maskinens karakteristikker og kun at anvende de redskaber eller tilbehør, der anbefales af fabrikanten.
4. Tillad aldrig børn eller personer, der ikke er fortrolige med instruktionerne, at anvende motorfræsereen. De nationale regler kan eventuelt begrænse brugerens alder.
5. Motorfræsereen må ikke anvendes:

- Når personer, navnlig børn, eller dyr befinder sig i nærheden.
 - Når brugeren har indtaget medicin eller substanser, der har ry for at kunne skade vedkommendes reflekser og årvågenhed.
 - Uden stænkskærme eller beskyttelseskærme.
 - På terræn med hældning over 10° (17%).
6. Brugeren har ansvaret for at vurdere potentielle risici ved det terræn, der skal bearbejdes, og træffe alle nødvendige forholdsregler for at garantere sin sikkerhed, navnlig på skrånninger, ujævn, glidende eller ustabil jord.
 7. Husk altid, at ejeren eller brugeren er ansvarlig for ulykker eller risici, som tredjemand eller tredjemands goder udsættes for.
 8. Check motorfræsereens tilstand inden brug. Dermed undgås ulykker eller beskadigelse af maskinen.
 9. Kontroller at alle fastspændingsanordninger er godt

NO

1. Les gjennom instruksjonene i brukerhåndboken. Bli kjent med de ulike funksjonene og hvordan maskinen betjenes før den settes i bruk. Du må være klar over hvordan utstyret og motoren stanses raskt.
2. Bruk den motoriserte plogharveren til de oppgaver den er beregnet for, nemlig å behandle jordsmonnet. Alt annet bruk kan vise seg å være farlig, og fører ofte til ulike skader og stor slitasje på utstyret.
3. Deres motoriserte plogharver er konstruert i samsvar til de gjeldende europeiske normer for sikkerhet. For deres sikkerhet anbefaler vi at du ikke på noen måte modifiserer utstyret, og at du ikke benytter annet verktøy eller tilleggsutstyr enn det som er anbefalt av produsenten.
4. Du må aldri la barn eller andre personer som ikke har kjennskap til instruksjonene få tilgang til maskinen. Det nasjonale lovverket kan sette lavalder for betjening av maskinene.
5. Du må ikke benytte den motoriserte plogharveren :
 - Hvis det er andre personer - spesielt barn - eller dyr i

- nærheten.
 - Hvis brukeren har tatt medikamenter eller andre substanser som gir nedsatt reaksjons - eller koordineringsevne.
 - uten skvettskjermer eller beskyttelsesdeksler
 - I terreng som har en hellingsvinkel på mer enn 10° (17%).
6. Det er brukerens ansvar å vurdere potensielle problemer eller farer i det terrenget som skal bearbejdes, og han må ta alle forholdsregler for ta vare på sin sikkerhet. Dette gjelder spesielt i skrånninger, kupert terreng, på glatt eller løst underlag.
 7. Du må alltid ha i minnet at eieren eller brukeren er ansvarlig for ulykker eller farer som går utover tredjepersoner eller deres eiendom.
 8. Gå over den motoriserte plogharveren før bruk, og forsikre deg om at den er i god stand. På denne måten unngår man ulykker og skader på maskinen.
 9. Kontroller at alle festeanordninger og skruer er skikkelig

FI

1. Lukekaa käyttäjälle tarkoitettua käyttöohjeet. Tutustukaa moottoriyrsimen toimintoihin ja ohjaimiin ennen käyttöä. Ottakaa selvää, miten työkalut ja moottori pysäytetään nopeasti.
2. Käyttäkää moottoriyrsimintä ainoastaan sen käyttötarkoitukseen, maaperän muokkaamiseen. Muu käyttö voi olla vaarallista tai vahingoksi laitteelle.
3. Moottoriyrsimin on suunniteltu voimassaolevien eurooppalaisten turvasäännösten mukaisesti. Turvallisuutenne vuoksi suosittellemme, ettette muuta laitteenne ominaisuuksia ettekä käytä muita kuin valmistajan suosittellemiä työkaluja ja lisävarusteita.
4. Älkää koskaan antako lasten tai sellaisten henkilöiden käyttää moottoriyrsimintä, jotka eivät ole perehtyneet laitteen käyttöohjeisiin. Kansallisissa säännöksissä voi myös olla käyttäjän ikää koskevia rajoituksia.
5. Älkää käyttäkö moottoriyrsimintä:

- kun läheisyydessä on ihmisiä, erityisesti lapsia, tai eläimiä.
 - kun käyttäjä on nauttinut lääkkeitä tai muita aineita, joiden tiedetään heikentävän refleksejä ja reaktiokykyä.
 - ilman suojuksia.
 - maalla, joka viettää enemmän kuin 10° (17%).
6. Käyttäjän vastuulla on arvioida mahdolliset viljelymaan laadun aiheuttamat riskit ja tehdä kaikki mahdollinen turvallisuuden varmistamiseksi etenkin rinteissä, epätasaisella, liukkaalla tai irtonaisella maaperällä.
 7. Muistakaa, että omistaja tai käyttäjä on vastuussa onnettomuuksista tai ulkopuolisille henkilöille tai irtaimistolle aiheutuneista vaaroista.
 8. Varmistakaa moottoriyrsimen kunto ennen käyttöä. Siten vältytte onnettomuuksilta ja laitevahingoilta.
 9. Varmistakaa, että kaikki kiinnitysmekanismit ovat kunnolla suljetut.



åtdragna.

10. VARNING FARA! Bensin är mycket lättantändligt.

- Förvara bränslet i ett därför avsett kärl.
- Fyll endast på bränsle utomhus innan motorn startas, och rök ej vid tankning el. annat handhavande av bränsle.
- Öppna aldrig bensinlocket el. tanka när motorn är i drift el. när den är varm.
- Starta ej motorn om bensin är utslaget : avlägsna maskinen från området och se till att inga flammor uppstår innan bensinen har förångats
- Stäng bensintanken och bensindunken ordentligt.
- Efter användning, ställ gashandtaget i läge "Stopp" och stäng bensinkranen.

11. Starta motorn enligt föreskrifterna och håll fötterna ifrån

roterande verktyg.

12. Kör inte motorn i ett stängt utrymme där koloxiden i avgaserna riskerar att medföra medvetslöshet och död. Se till att ventilationen är god.
13. Bär åtsittande klädsel och kraftiga skor, med bra grepp, som omsluter hela foten.
14. Vid arbete i sluttande partier, fyll endast bensintanken till hälften för att minska bensinstänk.
15. Stanna motorn och lossa tändstiftkabeln i följande fall :
 - Före varje ingrepp i roterande verktyg.
 - Före varje rengöring, kontroll el. reparation av fräsen.
 - Efter att ha kört på ett främmande föremål. Undersök maskinen för att se om den är skadad. Utför nödvändiga reparationer innan maskinen används på nytt.
 - Om jordfräsen börjar vibrera onormalt, sök genast orsa-



tilspændte.

10. PAS PÅ - FARE! Benzin er særdeles letantændelig.

- Opbevar brændstoffet i dertil beregnede dunke.
- Fyld kun op udendørs, inden motoren startes - rygning forbudt under påfyldning eller ved enhver håndtering af brændstof.
- Tag aldrig proppen af brændstoftanken og fyld aldrig op, når motoren går, eller så længe den stadigvæk er varm.
- Start aldrig motoren, hvis der er spildt brændstof
- Fjern motorfræsere fra det område, der er spildt brændstof på, og foretag ikke nogen form for antændelse, så længe brændstoffet ikke er fordampet, og dampene ikke har spredt sig.
- Luk tanken og dunken korrekt igen ved at tilspænde propperne ordentligt.
- Efter brug stilles gashåndtagene i stillingen "Stop", og gastilførselshanen lukkes.

11. Start motoren med forsigtighed, idet brugsinstrukserne overholdes, og fødderne holdes væk fra roterende redskaber.
12. Lad ikke maskinen gå på et lukket sted, hvor udstødningsgassen, der indeholder kulilte, kan ophobe sig, medføre bevidstløshed og være livsfarlig. Sørg for god ventilation.
13. Brug tætsiddende tøj og solidt, skridsikkert fodtøj, der sidder tæt om foden.
14. Ved fræsning på skråning skal brændstoftankens benzinnængde begrænses til det halve for at mindske benzinsprøjt.
15. Stands motoren og frakobl tændrørsledningen i følgende tilfælde:
 - Inden enhver form for indgreb på de roterende redskaber.
 - Inden enhver form for rengøring, eftersyn eller repara-



skrudd til.

10. ADVARSEL FARE ! Drivstoffet er svært brannfarlig.

- Oppbevar drivstoffet i emballasje som er beregnet til dette bruk.
- Fyll alltid på drivstoff utendørs. Dette må gjøres før motoren settes i gang. Man må ikke røyke mens man gjør dette, eller mens man håndterer drivstoffet på annen måte.
- Man må aldri fjerne lokket på drivstofftanken, eller fylle på drivstoff mens motoren er i gang - eller fremdeles er varm fra bruk.
- Motoren må aldri startes hvis man har sølt med drivstoffet. Fjern plogharveren fra stedet der drivstoffet er sølt ut. Man må ikke på noen måte provosere frem en antenning før all væske er borte og drivstoffet er helt fordampet.
- Sett på lokket skikkelig både på tanken og kannen, ved å skru disse skikkelig til.
- Etter bruk må gasshendlene settes i posisjon «arret»

- (stans), samt at kranen for drivstofftilførsel må stenges.
11. Vær forsiktig i det du starter motoren. Du må ta hensyn til bruksanvisningen, og holde bena langt fra alle roterende deler.
 12. Du må aldri benytte motoren i et innestengt lokale, der det kan være fare for at avgassene, som blant annet inneholder karbonmonoksyd, kan samle seg opp. Dette kan føre til tap av bevissthet - og ha et dødelig utfall. Sørg for at det er godt ventilert.
 13. Ha alltid på deg tetsittende klesplagg, og bruk solid fottøy som sitter godt, og som dekker hele foten.
 14. Hvis du skal jobbe i en skråning bør du passe på at drivstoffnivået ikke er høyere enn ca. 50 % av kapasiteten. Dette er for å unngå at bensinen skvetter ut.
 15. Stans motoren og trekk ut ledningen til tennpluggen i disse tilfellene:
 - Før enhver behandling av de roterende verkøyene.
 - Før enhver rengjøring og kontroll eller før et hvert reparasjonsingrep på den motoriserte plogharveren.



10. HUOM! VAARA! Polttoaine on erittäin herkästi syttyvää.

- Säilyttäkää polttoaine erityisesti sille tarkoitetuissa kanistereissa.
- Laittakaa polttoaine säiliöön ulkona, ennen moottorin käynnistämistä. Älkää tupakoiko tankkaamisen tai muun polttoaineen käsittelyn aikana.
- Älkää koskaan ottako pois polttoainesäiliön kierrekorkkia tai tankatko moottorin ollessa käynnissä tai kun se on vielä kuuma.
- Älkää käynnistäkö moottoria, jos polttoainetta on läikkynyt; siirtäkää moottorijyrsin kauemmaksi alueesta, johon polttoainetta läikkyi ja varokaa aiheuttamasta minkäänlaisen tulen syttymistä, kunnes polttoaine on haihtunut ja höyryt hävinneet.
- Sulkekaa polttoainesäiliö ja kanisteri puristamalla kierrekorkit kiinni huolellisesti.
- Käytön jälkeen laittakaa kaasuvivut "Pysäytys"-asento-

- toon ja sulkekaa polttoaineen tulohana.
11. Käynnistäkö moottori varovasti, käyttöohjeet huomioon ottaen ja pitäen jalat kaukana pyörivistä osista.
 12. Älkää käynnistäkö moottoria suljetussa paikassa. Monoksidia sisältävien pakokaasujen kerääntyminen voi aiheuttaa tajunnanmenetyksen tai olla kuolettava. Varmistakaa toimiva ilmanvaihto.
 13. Käyttäkää vartaloamyötäileviä vaatteita ja kiinteitä aukottomia jalkineita, jotka suojaavat jalkaa koko mitalta.
 14. Rinnealuetta muokatessanne pitäkää polttoaineen määrä tankissa enintään puolillaan polttoaineen loiskumisen minimoimiseksi.
 15. Pysäyttäkää moottori ja irrottakaa sytytystulpan johto seuraavissa tilanteissa:
 - Aina ennen pyöriin osiin koskemista.
 - Aina ennen moottorijyrsimen puhdistus-, tarkistamis- tai korjaustoimenpiteitä.

SU

- ken till detta och utför nödvändiga reparationer.
- Stanna motorn i följande fall :
 - Varje gång jordfräsen lämnas utan tillsyn.
 - Före tankning.
 - Gå försiktigt i slutningar. Arbeta slutningar tvärsöver och inte upp och ner
 - Vid inväxling av roterande verktyg. Se till att ingen befinner sig framför eller i närheten av jordfräsen. Håll stadigt i styret, det har benägenhet att stegra sig vid inväxling. Var särskilt uppmärksam när maskinen backas.
 - Respektera säkerhetsavståndet till roterande verktyg = ,styrets längd, under arbetet.
 - Ta bort alla stenar, trådar, glas, stora föremål, metallföremål etc. från arbetsytan.
 - Kör med låg hastighet under arbete på stenig terräng.

- Ändra aldrig reglaget på motorns hastighetsregulator, och övervarva inte motorn.
- Använd tjocka handskar vid montering el. demontering av roterande verktyg
- Arbeta bara i dagsljus el. i starkt lampsken
- Använd inte jordfräsen med skadade el. slitna delar. Delarna bör inte repareras men bytas ut. Använd originaldelar. Utbytesdelar av lägre kvalitet kan skada maskinen och minska er säkerhet. Byt ut skadade ljuddämpare.
- För att undvika brandrisk, låt motorn kallna före jordfräsen ställs undan.
- Rengör jordfräsen från växtdelar innan den ställs undan. För att minska brandrisken ska ljuddämparen och lagringszonen för bensin hållas fri från växtavfall eller

DA

- tion af motorfræseren.
- Efter at have ramt et fremmedlegeme. Efterse maskinen for at kontrollere, om den er beskadiget. Foretag de nødvendige reparationer inden den bruges igen.
 - Hvis motorfræseren begynder at vibrere unormalt, skal årsagen til vibrationen straks søges og den nødvendige reparation foretages.
- Stands motoren i følgende tilfælde:
 - Hver gang motorfræseren skal stå ubevogtet hen.
 - Inden påfyldning af brændstof.
 - Gå med sikre skridt på skråningerne. Skråninger bearbejdes på tværs, aldrig opad eller nedad.
 - Når de roterende redskaber indkobles, vær da sikker på, at ingen personer befinder sig foran eller i nærheden af motorfræseren. Hold styret fast: Det har tendens til at løfte sig ved indkoblingen. Vær særligt opmærksom ved anvendelsen af bakgearet.

- Under arbejdet skal sikkerhedsafstanden i forhold til de roterende redskaber, der svarer til styrets længde, overholdes.
- Fjern sten, ledninger, glas, omfangsrige genstande, metalgenstande osv. fra det areal, der skal bearbejdes.
- Anvend den lave hastighed ved bearbejdning af stenrigt terræn.
- Lav aldrig om på motorens hastighedsregulators indstilling og overskrid ikke motorens maksimale omdrejningstal.
- Brug tykke handsker ved afmontering og genmontering af de roterende redskaber.
- Arbejd udelukkende i dagslys eller ved kunstig belysning af god kvalitet.
- Brug ikke motorfræseren med beskadigede eller slidte dele. Delene må ikke repareres, men skal udskiftes. Anvend originale reservedele. Udskiftningsdele, hvis

NO

- Etter å ha truffet på et fremmedlegeme. Motoren og verktøyet må inspiseres nøye hvis det er skadet, og alle uregelmessigheter må utbedres før maskinen tas i bruk igjen.
 - Hvis plogharveren begynner å vibrere på en måte som ikke er normal, må du straks prøve å lokalisere kilden, og foreta de nødvendige reparasjoner.
- Stans motoren i disse tilfellene:
 - Alltid hvis den motoriserte plogharveren skal etterlates uten tilsyn.
 - Før du fyller på drivstoff.
 - Pass godt på hvor du setter ned føttene når du jobber i skråninger. I helling er det viktig å alltid arbeide sidelengs, aldri fra bunn mot topp - og omvendt.
 - I det øyeblikket du skal koble inn de roterende verktøyene er det viktig at du forsikrer deg om at det ikke befinner seg noen personer foran - eller på andre måter i nærheten av - motoren. Ta et godt tak i håndtaket, som har en tendens til å bevege seg oppover i det verktøyet akti-

- veres. Vær spesielt oppmerksom når du jobber i revers.
- Mens du jobber må du passe på å holde alle kroppsdelers forsvarlig avstand fra de roterende delene. Denne avstanden er gitt ved lengden på styrestammen.
 - Fjern alle steiner, tråder, glass, store gjenstander, gjenstander av metall osv. fra den overflaten som skal bearbeides.
 - Arbeid på laveste hastighet hvis du jobber i et terreng der det er mye steiner.
 - Du må aldri endre på hastighetsregulatoren for motoren, eller overbelaste den på noen måte.
 - Benytt tykke hansker hvis du skal sette på eller demontere noen av de roterende delene.
 - Jobb kun i dagslys, eller med annet kunstig lys av høy kvalitet.
 - Bruk aldri den motoriserte plogharveren sammen med slitte, eller på annen måte ødelagte deler. Skadete deler bør byttes ut, ikke repareres. Bruk kun originale deler. Hvis det blir benyttet deler som ikke er originale, og der-

FI

- Vierasosaan törmäämisen jälkeen. Tutkikaa laite ja katsokaa, onko se vahingoittunut. Suorittakaa tarvittavat korjaustoimenpiteet ennen uudelleenkäyttöä.
 - Jos moottorijyrsin alkaa täristä epänormaalisti. Tutkikaa heti tänäin syy ja suorittakaa tarvittavat korjaustoimenpiteet.
- Pysäyttäkää moottori seuraavissa tilanteissa:
 - Aina joutuessanne jättämään moottorijyrsimen ilman valvontaa.
 - Aina ennen polttoaineen tankkausta.
 - Katsokaa mihin astutte rinteissä. Työskennelkää rinne- maastossa aina poikkisuuntaisesti, ei koskaan rinnettä ylös ja alas.
 - Kun laitate pyörivät osat liikkeelle, varmistakaa ettei moottorijyrsimen edessä tai lähellä ole ketään. Pidelkää lujasti kiinni ohjaustangosta; sillä laitteella on taipumus kohota työkalujen pyörimisen aikana.

- Säilyttäkää ohjaustangon pituuden mittainen turvaetäisyys pyöriiviin osiin nähden käytön aikana.
- Poistakaa työskentelyalueelta kivet, johdot, lasi, kookkaat esineet, metalliesineet, jne.
- Käyttäkää pientä nopeutta kivisen maaston käsittelyyn.
- Älkää koskaan muuttako moottorin tehonsäätimen säätöjä älkääkä antako moottorin ylikuumentua.
- Käyttäkää paksuja hansikkaita kun irrotatte tai asennatte pyöriviä työkaluja.
- Työskennelkää ainoastaan päivänvalossa tai hyvälaatu- sessa valaistuksessa.
- Älkää käyttäkö moottorijyrsintä, jos sen osat ovat vahingoittuneet tai kuluneet. Osia ei saa yrittää korjata, vaan ne on vaihdettava uusiin. Käyttäkää laitteen valmistajan valmistamia osia. Vääränlaiset varaosat voivat vahingoittaa laitetta ja heikentää teidän turvallisuuttanne. Vaihtakaa vialliset äänenvaimentimet uusiin.

SU

överskottsfett.

28. Om bensintanken skall tömmas, gör detta utomhus och när motorn är kall.
29. Lagra jordfräsen på ett torrt ställe. Lagra aldrig jordfräsen med bränsle i tanken på ett ställe där bensinångorna kan komma i kontakt med öppen eld, gnista el. värme- källa. Låt motorn kallna innan maskinen ställs undan.
30. Stanna motorn under transporter. Försök inte lyfta maskinen ensam. Ta hjälp av två personer och använd styret och drivaxlarna för att greppa maskinen. Använd handskar. Se till att maskinen står stadigt.
31. Håll alla skruvar och muttrar åtdragna för problemfri användning. Ett regelbundet underhåll är viktigt för driftsäkerheten och maskinens prestationsförmåga.
32. Under körning i sluttande terräng, se till att ingen befinner

sig närmare än 20 m från maskinen. Föraren får inte släppa taget om manöverreglagen.

33. På hård och stenig mark skall användaren vara särskilt uppmärksam, för maskinen tenderar att vara mycket mera instabil där än på mark redan uppkörd.
34. För att placera maskinen i en bil, bör man använda maskinens transporthjul och en uppköringsramp för att lasta maskinen i bagaget el. på en släpvagn.
35. Vi rekommenderar inte användandet av släpvagn för dessa jordfräsar.
36. Jordfräsen kan användas utrustad med olika tillbehör. Det är ägaren som ansvarar för att dessa tillbehör är i överensstämmelse med de europeiska reglerna för säkerhet. Användning av ej reglementsenlig utrustning kan vara farligt för säkerheten.

DA

kvalitet ikke er tilsvarende, kan beskadige maskinen og være til skade for Deres sikkerhed. Udskift defekte lydtdæmpere.

26. For at undgå enhver brandrisiko skal motoren afkøles, inden motorfræsereen stilles hen.
27. Fjern planterester fra motorfræsereen, og især fra motoren, når den er kold, inden motorfræsereen stilles hen. For at reducere brandfaren skal lyd-potten og benzintankområdet holdes fri for planter eller overskydende fedt.
28. Hvis brændstoftanken skal tømmes, foretages dette udendørs, og når motoren er kold.
29. Opbevar motorfræsereen på et tørt sted. Stil aldrig motorfræsereen med brændstof i tanken i et lokale, hvor benzindampene ville kunne komme i kontakt med åben ild, gnister eller stærke varmekilder. Lad motoren afkøle, inden maskinen stilles til opbevaring i et hvilket som helst lokale.

30. Stands motoren under transport af motorfræsereen. Forsøg ikke at løfte maskinen alene. Få hjælp fra to personer ved at bruge styret og de roterende redskabers akser til at gribe fat i. Beskyt hænderne med arbejds-handsker og pas på at bevare maskinens ligevægt.

31. Hold alle møtrikker og bolte fastspændt for at garantere sikre brugsbetingelser. Regelmæssig vedligeholdelse er væsentlig for sikkerheden og opretholdelse af præstationsniveauet.
32. Ved brug på skrånende terræn skal brugeren sikre sig, at der ikke er nogen til stede i en radius på 20 m omkring maskinen. Brugeren SKAL blive ved betjeningerne på styrestængerne.
33. På meget hårdt eller meget stenrigt terræn skal brugeren være særligt opmærksom på brugen af maskinen, for maskinen vil have tendens til at være meget mindre stabil end på opdyrket jord.

NO

med av dårligere kvalitet, kan dette føre til at man ødelegger maskinen, samt utsetter seg selv for fare. Bytt lyd-potten for avgasser når dette er nødvendig.

26. For å unngå all brannfare, vent med å stue vekk maskinen til den er helt avkjølt etter bruk.
27. I det plogharveren har kjølt seg ned, må du fjerne eventuelle planterester før du stuer den bort. Vær spesielt nøye med å rense motoren. For å redusere brannrisikoen oppbevares lydtemperen og bensinlagrings-området frie for planter eller smørefettrester.
28. Hvis drivstofftanken på motoren skal tømmes, må dette gjøres utendørs - etter at motoren har kjølt seg ned.
29. Oppbevar den motoriserte plogharveren på et tørt sted. Plogharveren må aldri oppbevares med drivstoff på tanken i et lokale der eventuelle gasser kan komme i nærheten av en flamme, gnister eller andre sterke varmekilder. Uansett hvor maskinen skal oppbevares må den kjøle seg ned før dette gjøres.
30. Stans alltid motoren hvis den motoriserte plogharveren

skal transporteres. . Forsøk aldri å løfte maskinen på egen hånd. Hvis maskinen skal løftes, må du ha hjelp av to personer. Ta tak i styrestangen, og benytt aksene på de roterende delene for å feste et godt grep. Beskytt hendene ved å benytte arbeidshansker, og pass godt på å holde balansen.

31. Sørg hele tiden for at alle muttere og skruer sitter godt for å sikre optimale brukerforhold. Det er nødvendig med regelmessig vedlikehold for at sikkerheten skal ivaretas, samt at ytelsen til maskinen skal bli optimal.
32. Hvis maskinen skal benyttes i hellende terreng, må brukeren påse at det ikke befinner seg noen personer innenfor en radius på minst 20 meter. Brukeren selv må alltid ha kontroll over verktøyet, og holde seg på plass bak verktøyet med kontroll over styrekonsollene.
33. I terreng som er svært hardt eller steinete, må brukeren passe spesielt godt på hvordan maskinen oppfører seg, etter som maskinen har en tendens til å oppføre seg mye mindre stabilt på slikt underlag enn i dyrket mark.

FI

26. Paloriskin vältämiseksi antakaa moottorin jäähtyä ennen jyrsimen laittamista suojaan.
27. Poistakaa kasvijätteet jyrsimestä ennen varastointia, etenkin moottorista sen jäähdyttyä. Puhdista äänenvaimennin ja bensiinitankki kasvijätteistä tai rasvajäämistä palamisvaaran ehkäisemiseksi. Tulipalovaaran välttämiseksi puhdista äänenvaimennin ja bensiinitankin ympäristö kasvijnätteistä tai rasvakertymistä.
28. Jos joudutte tyhjentämään polttoainesäiliön, tehkää se ulkona ja moottorin ollessa jäähtynyt.
29. Varastoikaa moottorijyrsin kuivaan paikkaan. Älkää koskaan varastoiko moottorijyrsin, jonka polttoainesäiliössä on polttoainetta, paikkaan jossa polttoainehöyryt voivat joutua tekemisiin liekin, kipinän tai voimakkaan lämpölähteen kanssa. Antakaa moottorin jäähtyä ennen laitteen sijoittamista minnekään.
30. Pysäyttäkää moottori moottorijyrsimen kuljetuksen ajaksi.

Älkää yrittäkö nostaa laitetta yksin. Nostakaa se kahden muun henkilön kanssa ohjaustangosta ja pyörievien osien akseleista kiinnipitäen. Suojelkaa käsiänne työkintaiden avulla ja pyrkikää säilyttämään laitteen tasapaino.

31. Tarkistakaa, että kaikki mutterit ja ruuvit ovat kiinni turvallisten käyttöolosuhteiden varmistamiseksi. Säännöllinen huolto on välttämätön turvallisuuden ja suorituskyvyn ylläpitämiseksi.
32. Rinnemaastossa käyttäjän tulee varmistaa, ettei koneen ympärillä ole ketään 20 metrin säteellä. Käyttäjän itsensä tulee ehdottomasti pysyä ohjaustangon ohjaimissa.
33. Erittäin kovassa tai erittäin kivisessä maastossa käyttäjän tulee olla erityisen tarkkana laitetta käyttäessään, sillä laite on huomattavasti epävakampi kuin viljellyllä maalla.
34. Jos moottorijyrsin halutaan laittaa autoon, käyttäjän tulee käyttää laitteen kuljetuspyörää sekä lastausrampia lait-



37. Läs alltid noggrant anvisningarna för montering och användning av tillbehör före all användning.



34. For at kunne sætte maskinen ind i en bil skal brugeren anvende maskinens transporthjul samt en opkørselsrampe for at få adgang til bagagerummet eller en trailer.
35. Vi anbefaler ikke brug af trailer til disse motorfræsere.
36. Motorfræseren kan anvendes udstyret med visse tilbehør. Ejeren har ansvaret for at sikre sig, at disse redskaber eller tilbehør er homologerede og i overensstemmelse med de gældende europæiske sikkerhedsbestemmelser. Anvendelsen af ikke homologerede tilbehør kan være til skade for Deres sikkerhed.
37. Læs altid omhyggeligt monterings- og brugsmanualen, der leveres sammen med tilbehøret, inden idriftsættelse.



34. For å plassere maskinen i en bil, må brukeren benytte seg av transporthjulet på maskinen, sammen med en løfterampe for å nå opp til nivået til lasterommet eller tilhengeren.
35. Vi anbefaler ikke å benytte seg av tilhenger for å transportere våre plogharvere.
36. Den motoriserte plogharveren kan utstyres med ulike typer tilleggsutstyr. Det er eierens ansvar å forvisse seg om at dette tilleggsutstyret/disser delene er godkjent og konstruert i samsvar med de gjeldende europeiske reglene for sikkerhet. Bruk av deler og tilleggsutstyr som ikke er godkjent medfører at du utsetter deg selv for fare.
37. Les alltid nøye gjennom håndboken for montering og bruk som leveres sammen med tilleggsutstyret før du tar det i bruk.



- teen siirtämiseksi tavaratilaan tai peräkärriyn.
35. Me emme suosittelle hinausköyden käyttämistä moottorijyrsimen kanssa.
36. Moottorijyrsintä voi käyttää tiettyjen lisävarusteiden kanssa. Omistajan vastuulla on varmistaa, että työkalut ja lisävarusteet ovat voimassaolevien eurooppalaisten turvasäännösten mukaiset. Epäasianmukaisten osien käyttö voi heikentää turvallisuuttanne.
37. Lukekaa aina lisävarusteiden mukana tulevat asennus- ja käyttöohjeet ennen lisävarusteiden käyttöönottoa.

SU BILDMARKERINGAR

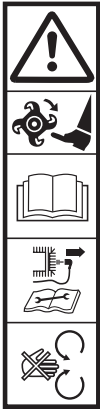

FARA

FARA

Roterande verktyg

VARNING

Läs bruksanvisningen

VARNING

- Konsultera användarmanualen och ta bort tändstiftet innan något ingrepp kan utföras.
- Använd inte maskinen utan skydd (roterande delar)

Kopplingshandtag



Frikopplad

Inkopplad

Bryta ström kretsen

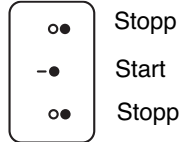

Stop

Start

Stop



Bakåt

Framåt

Gasreglage



Snabbt

Sakta

DA SYMBOLER



FARE

FARE

Roterende knive

ADVARSEL

Læs betjeningsvejledningen

ADVARSEL

- Se betjeningsvejledningen, og tag tændrøret ud, før foretages indgreb på maskinen.
- Må ikke benyttes uden beskyttelse (roterende dele).

Koblingshåndtag



Udkoblet

Indkoblet

Kredsløbsafbryder

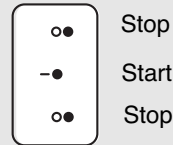

Stop

Start

Stop



Kørsel bagud

Kørsel fremad

Gasbetjening



Hurtig

Langsom

NO TEGN

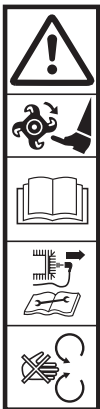

FARE

FARE

Roterende deler

VIKTIG

Les bruksanvisningen

VIKTIG

- Les bruksanvisningen og glem ikke å kople fra tennpluggen før enhver reparasjon på maskinen.
- Må ikke brukes uten beskyttelse (roterende deler).

Girveksler



koblet ut

koblet inn

Kretsbytter

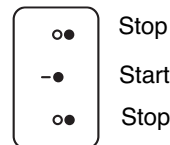

Stop

Start

Stop



Bevegelse bakover

Bevegelse fremover

Hastighetsvelger



Raskt

Langsamt

FI TUNNUSMERKIT



! VAARA

! VAARA

Pyöriviä osia

! HUOMIO

Lue käyttöoppaasta

HUOMIO

- Tarkista käyttöoppaasta ja irrota sytytystulppa ennen jokaista toimenpidettä.
- Älä käytä ilman suojausta (pyöriviä osia).

Kytkimen säätövipu



Kytkin vapaalla

Kytkin päällä

Sicherung

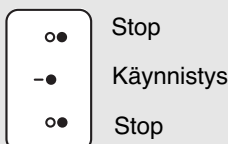

Stop

Käynnistys

Stop



Peruutus

Eteenpäin

Kaasun säätö



Nopea

Hidas

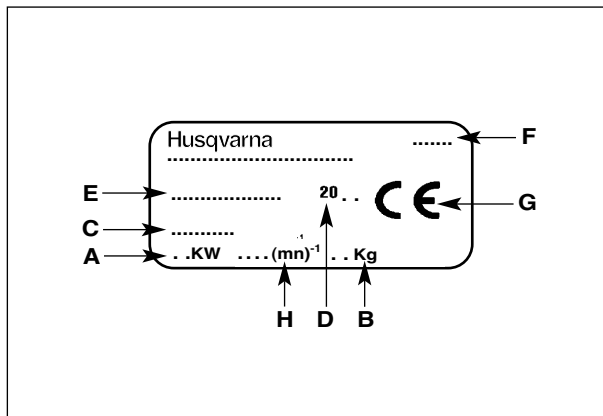
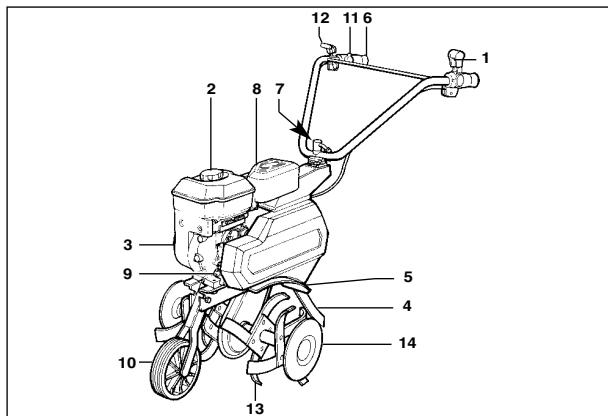

SU BESKRIVNING - MASKINENS ID-PLÅT

- | | | |
|-------------------------------|-------------------------|---|
| 1 - Gasreglage | 11 - Stoppknapp-brytare | A - Nominal styrka |
| 2 - Bensintank | 12 - Växelspak | B - Massa i kilogram |
| 3 - Startapparat, manuell | 13 - Roterande verktyg | C - Serienummer |
| 4 - Stödpinne | 14 - Skyddsronddeller | D - Tillverkningsår |
| 5 - Skyddsplåtar | | E - Typ av jordbruksmaskin för harvning |
| 6 - Koppling | | F - Tillverkarens namn och adress |
| 7 - Justering av styret | | G - EU identifikation |
| 8 - Luftfilter | | H - Maximal motorhastighet |
| 9 - Oljeplugg/Påfyllning/Nivå | | |
| 10 - Transporthjul | | |

DA BESKRIVELSE - MASKINENS MÆRKEPLADE

- | | | |
|--------------------------------------|---|----------------------------------|
| 1 - Speederbetjening | 11 - Kredsløbsafbryder - Betjening af standsning af motor | A - Nominal effekt |
| 2 - Benzintank | 12 - Håndtag fremad/bagud | B - Vægt i kg |
| 3 - Manuel starter | 13 - Roterende redskaber | C - Serienummer |
| 4 - Jordforbedringsben | 14 - Plantebeskyttende skiver | D - Fabrikationsår |
| 5 - Beskyttelseskærme for redskaber | | E - Motorfræserens type |
| 6 - Betjening kørsel fremad | | F - Fabrikantens navn og adresse |
| 7 - Håndtag til justering af styr | | G - CE-identifikation |
| 8 - Luftfilter | | H - Motorens maksimale hastighed |
| 9 - Niveau- og oliepåfyldningsdæksel | | |
| 10 - Transporthjul | | |

NO BESKRIVELSE - MASKINENS MERKEPLATE

- | | | |
|--|---|------------------------------------|
| 1 - Hastighetsregulator | 10 - Transporthjul | A - Nominell hestekraft |
| 2 - Drivstofftank | 11 - Kretsbytter - knapp for stans av motoren | B - Masse i kg |
| 3 - Manuell starter | 12 - Veksler for bevegelse fremover/bakover | C - Serienummer |
| 4 - Støtte | 13 - Roterende deler/utstyr | D - Fabrikasjonsår |
| 5 - Beskyttelsesplate for utstyret | 14 - Skive for beskyttelse av planter | E - Motorplogharvtype |
| 6 - Gir for innkobling | | F - Konstruktørens navn og adresse |
| 7 - Hendel for justering av håndtaket | | G - CE-identifikasjon |
| 8 - Luftfilter | | H - Maks. motorhastighet |
| 9 - Løkk for måling av nivå - og påfylling av olje | | |

FI RAKENNEKUVAUS - KONEEN TUNNUSLAATTA

- | | | |
|------------------------------------|--|--------------------------------|
| 1 - Kaasun säädin | 11 - Virrankatkaisija - Moottorin pysäytyskytkin | A - Nimellisteho |
| 2 - Polttoainesäiliö | 12 - Eteenpäinajo/peruutusvaihteen säätövipu | B - Paino |
| 3 - Käsi käyttöinen käynnistin | 13 - Pyörivät työkalut | C - Sarjanumero |
| 4 - Maatuki | 14 - Suojakiekot | D - Valmistusvuosi |
| 5 - Työkalujen suojalevyt | | E - Moottorityyppi |
| 6 - Eteenpäinajokytin | | F - Valmistajan nimi ja osoite |
| 7 - Ohjaustangon säätövipu | | G - EU- tunnus |
| 8 - Ilmansuodatin | | H - Moottorin huippunopeus |
| 9 - Öljyn mittaus- ja lisäyskorkki | | |
| 10 - Kuljetuspyörä | | |

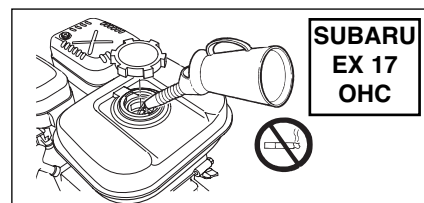
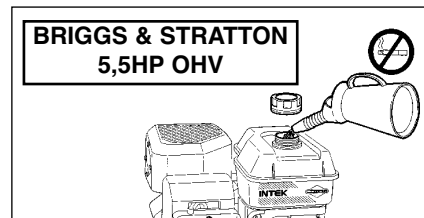
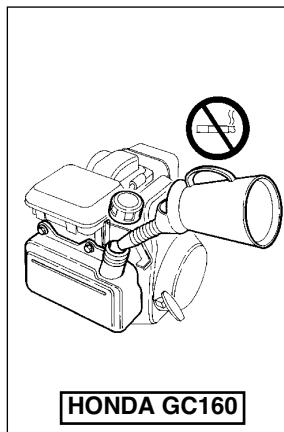
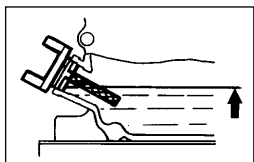
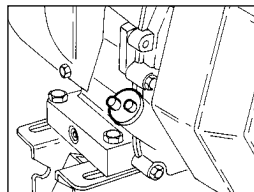
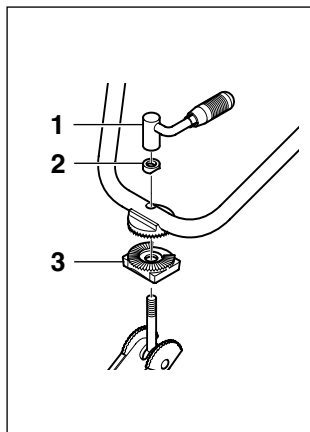

(SU) FÖRBEREDELSE AV MASKINEN

Montering av styrstången

- Ta bort ställmuttern (1) och brickan (2).
- Montera styret på chassiets axel enligt bifogad bild.



Placera den ihålliga delen (3) mot maskinens bakre del.

- Sätt tillbaka brickan (2) och muttern (1).
- Ställ in styret i höjd och sidled innan du låser muttern (1).

Olje påfyllning och nivå

Oljekvalitet → Motormanual
Oljekapacitet

B.S. 5,5HP OHV : 0,6 liter
HONDA GC160 : 0,6 liter
SUBARU EX 17 : 0,6 liter

Påfyllning av bensin

Super eller blyfri
Bensinkapacitet

B.S. 5,5HP OHV : 2,84 liter
HONDA GC160 : 2 liter
SUBARU EX 17 : 3,6 liter

(DA) FORBEREDELSE AF MASKINEN

Montering af styret

- Låsemøtrikken (1) og spændskiven (2) fjernes.
- Styret anbringes på chassissakslen ifølge vedlagte tegning.



Hulheden af del (3) vendes bagud

- Spændskiven (2) og møtrikken (1) sættes på plads igen.
- Styrets højde og forskydning justeres som ønsket inden møtrikken (1) spændes.

Påfyldning af olie og niveau

Oliekvalitet → motormanualen
Oliekapacitet

B.S. 5,5HP OHV : 0,6 l
HONDA GC160 : 0,6 l
SUBARU EX 17 : 0,6 l

Påfyldning af benzin

Super eller blyfri
Benzinkapacitet

B.S. 5,5HP OHV : 2,84 l
HONDA GC160 : 2 l
SUBARU EX 17 : 3,6 l

(NO) FORBEREDELSE AV MASKINEN

Montering av styret

- Fjern blokkeringsmutteren (1) og mellomleggsskiven (2).
- Plasser håndtaket på rammen som vist på illustrasjonen.



Den utsparede delen av elementet (3) skal vende bakover.

- Sett på plass mellomleggsskiven (2) og mutteren (1).
- Juster høyden og vinkelen på håndtaket etter ønske før du blokkerer mutteren (1).

Oljepåfylling og stand

Oljekvalitet → Se motorveiledning

Oljekapasitet

B.S. 5,5HP OHV : 0,6 liter
HONDA GC160 : 0,6 liter
SUBARU EX 17 : 0,6 liter

Påfylling av bensin

Super eller blyfri
Bensinkapasitet

B.S. 5,5HP OHV : 2,84 liter
HONDA GC160 : 2 liter
SUBARU EX 17 : 3,6 liter

(FI) MOOTTORIN ASENNUS

Ohjaustangon asennus

- Poista lukitusmutteri (1) ja tiivistysrengas (2).
- Aseta ohjain paikoilleen rungon akselille liitteenä olevan kuvan mukaisesti.



Aseta osan ontto puoli (3) taakse.

- Aseta tiivistysrengas (2) ja mutteri (1) paikoilleen.
- Säädä haluamasi ohjaimen korkeus ja kohdistus ennen mutterin (1) lukitsemista.

Ölly ja sen taso

Öljyn laatu → katso moottorin huolto-ohjetta

Öljysäiliön tilavuus

B.S. 5,5HP OHV : 0,6 litraa
HONDA GC160 : 0,6 litraa
SUBARU EX 17 : 0,6 litraa

Bensiini

Käytä korkeakoktaanista tai lyijytöntä bensiiniä

Bensiinisäiliön tilavuus

B.S. 5,5HP OHV : 2,84 litraa
HONDA GC160 : 2 litraa
SUBARU EX 17 : 3,6 litraa

SU

- A. Justering av styret**
- B. Montering av verktyg**
- C. Montering av framhjulet**

 För att lätt kunna lyfta upp framhjulet. Hårdra ej muttern (4)

- D. Lyfta upp transporthjulet**
- E. Montering av knivskydd**

 Använd inte roterande verktyg med större diameter än 320 mm och bredden får inte överstiga 850 mm.

DA

- A. Indstilling af styret**
- B. Montering af redskaberne**
- C. Monter forreste hjul**

 Bloker ikke møtrikken (4) for at bevare god funktion for hævnings af hjulet

- D. Hævning af transporthjulet**
- E. Montering af beskyttelseskærmene**

 Anvend ikke roterende redskaber, hvis diameter er større end 320 mm, og hvis arbejdsbredde er større end 850 mm

NO

- A. Justering av håndtaket**
- B. Montering av utstyret**
- C. Montering av forhjulet**

 Ikke stram til mutteren (4) fullstendig, slik at det er mulig å heve hjulet uten problemer.

- D. Heving av transporthjulet**
- E. Montering av beskyttelsesplatene**

 Du må ikke benytte blader som har en diameter på mer enn 320 mm, eller som har en arbeidsrekkevidde som overstiger 850 mm.

FI

- A. Ohjaustangon säätö**
- B. Työkalujen asentaminen**
- C. Etupyörän asentaminen**

 Älkää lukitko mutteria (4), jotta pyörän nostokyky säilyy hyvänä.

- D. Kuljetuspyörän nosto**
- E. Suojuspiesien asentaminen**

 Älkää käyttäkö pyöriviä työkaluja, jotka ovat halkaisijaltaan yli 320 mm ja työleveydeltään yli 850 mm.

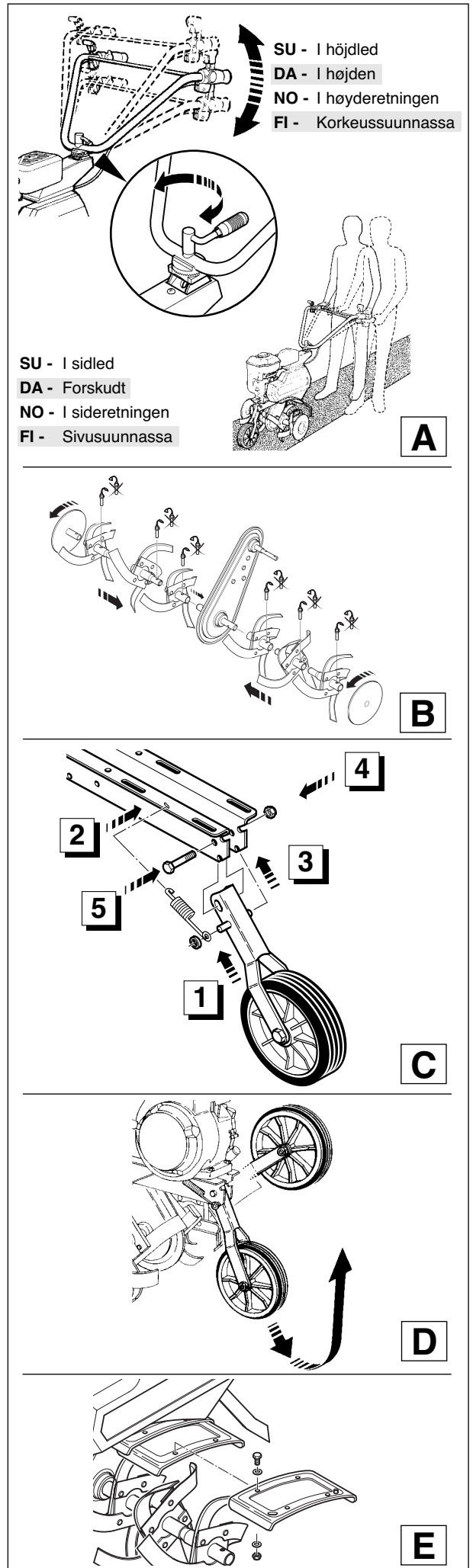

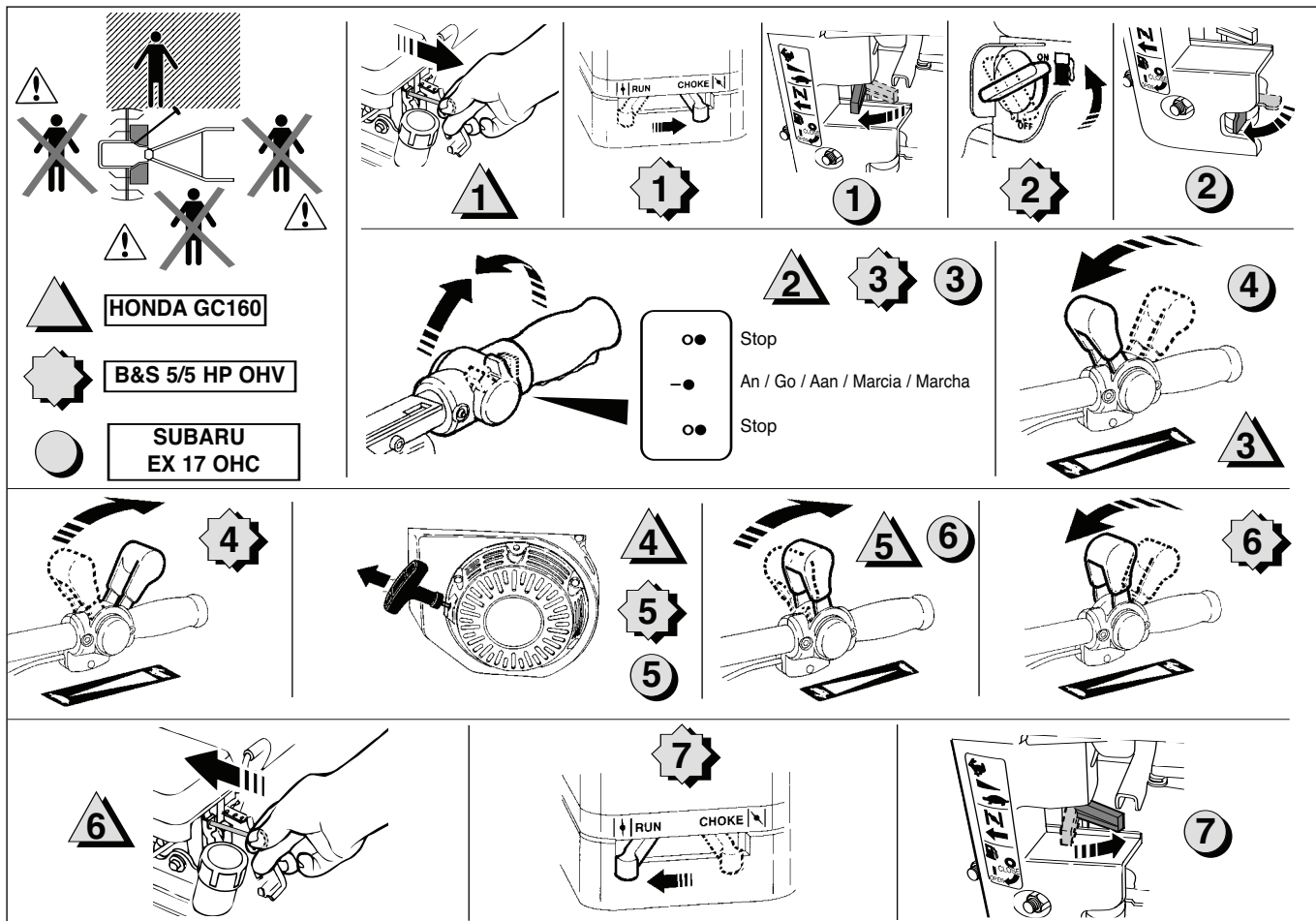

(SU)

START

(DA)

IGANGSÆTNING

(NO)

IGANGSETNING

(FI)

KÄYNNISTYS

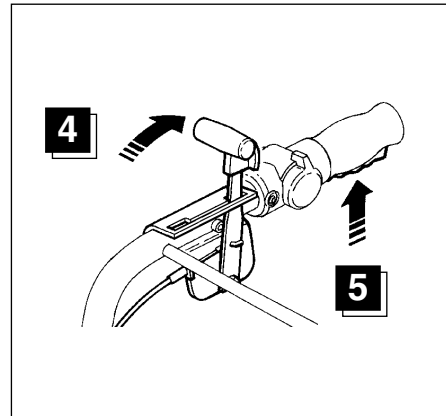
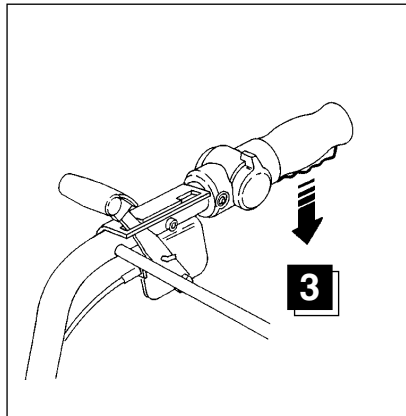
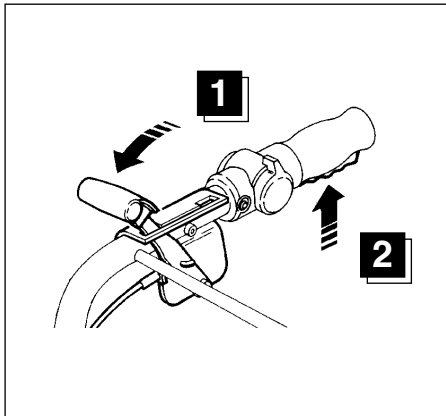

(SU)

KOPPLING

1 - 2 Framåt
4 - 5 Bakåt

Att backa kan vara farligt. Se till att inga hinder finns bakåt och minska varvtalet innan ni drar in kopplingen

! **VARNING**

Kopplingen måste ovillkorligen släppas innan man växlar (3).

(DA)

KOBLING

1 - 2 Kørsel fremad
4 - 5 Kørsel bagud

Kørsel bagud er farlig. Vær sikker på, at der ikke er nogen forhindring bagved Dem og reducer motorens omdrejningstal inden tilkobling.

! **ACHTUNG**

Koblingen SKAL slippes, inden køreretningsomskifteren bruges (3).

(NO)

GIRING

1 - 2 Bevegelse fremover
4 - 5 Bevegelse bakover

Bruk av maskinen bakover (i revers) er farlig. Du må forsikre deg om at det ikke finnes noen hindringer bak deg, og huske å redusere turtallet før du girer om

! **ADVARSEL**

Det er svært viktig å slippe giret før man benytter inversatoren og kobler over til revers (3).

(FI)

KYTKIMEN KÄYTTÖ

1 - 2 Eteenpäinajokytkin
4 - 5 Peruutuskytkin

Peruutusvaihteen käyttö on vaarallista. Varmistakaa, ettei takananne ole esteitä, ja vähentäkää moottorin tehoa ennen kytkimen käyttämistä.

! **HUOM**

Vapauttakaa kytkin, ennen kuin käytätte suunnanvaihtolaitetta (3).

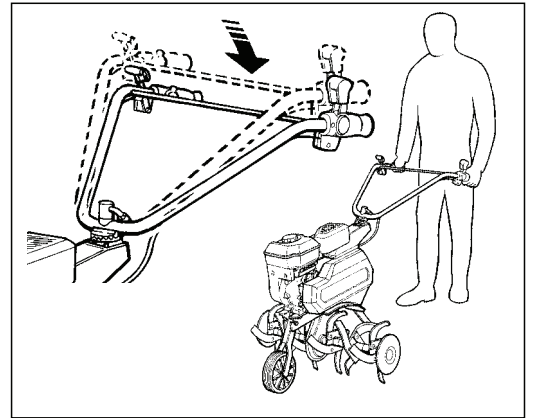
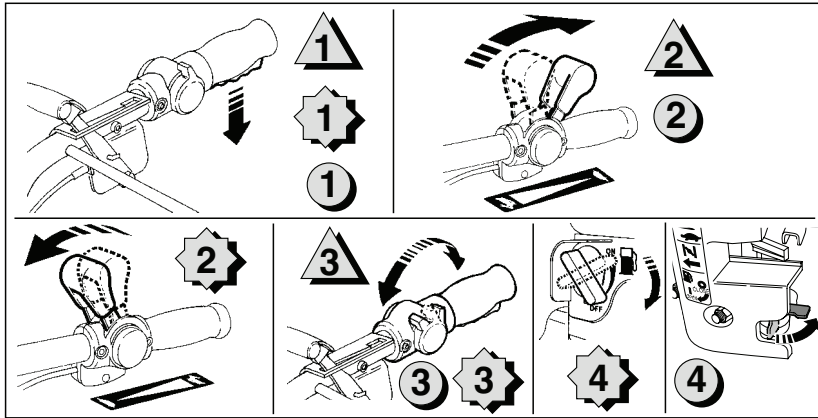

(SU)

STOPP AV MOTOR

TRANSPORTERING

(DA)

STANDSNING AF MOTOREN

TRANSPORT

(NO)

STANS AV MOTOREN

TRANSPORT

(FI)

MOOTTORIN PYSÄYTTÄMINEN

KULJETUS

Honda
GC160 OHC

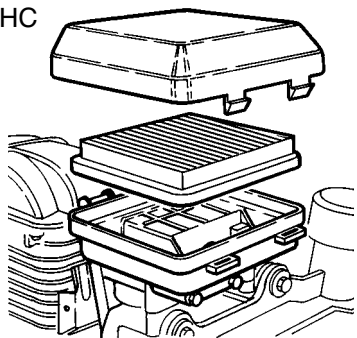

Briggs & Stratton
5,5HP OHV

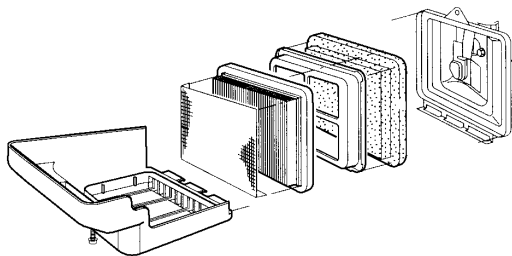

SUBARU
EX 17 OHC

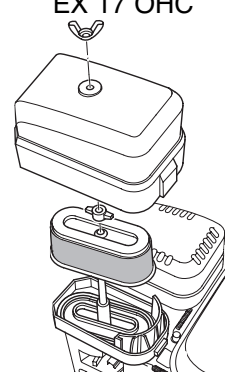

(SU)

LUFTFILTER



Använd inte eldfarliga lösningsmedel för rengöring av luftfiltrets skumdel.

(DA)

LUFTFILTER



Brug ikke brændbare opløsningsmidler til rengøring af luftfilterets skumelement.

(NO)

LUFTFILTER



Ikke bruk lettantennelige løsemidler for å rengjøre skumdelen på luftfilteret.

(FI)

ILMANSUODATIN



Älä käytä syttyviä aineita puhdistaussasi ilmansuodatinta.

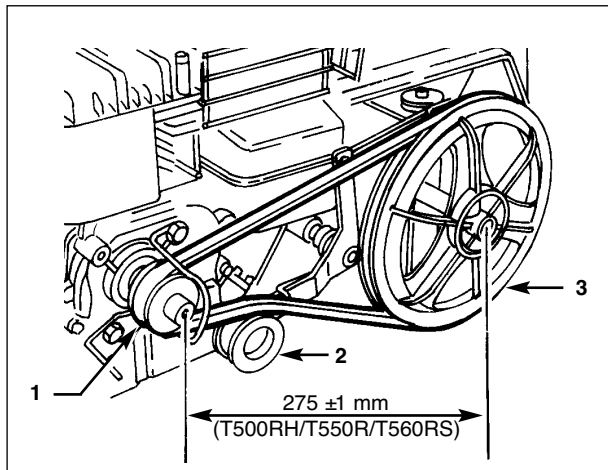

(SU)

BYTE AV DRIVREM

- 1 Motorremskiva
- 2 Spännrulle
- 3 Remskiva

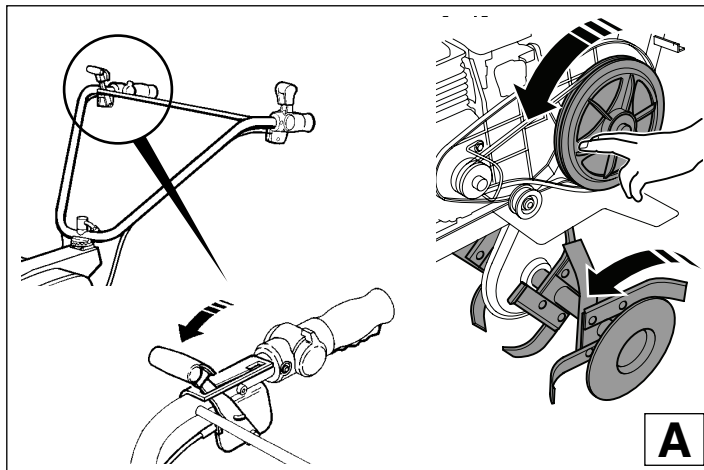

JUSTERING AV KABELN FÖR BACKVÄXELN

! Om backen inte fungerar efter några timmars användning måste du reglera kabeln så här.

- 1: Koppla bort tändstiftet (se motorns handbok)
- 2: Montera ner remhuven
- 3: Med framåtgående växel i läge, kontrollera fräsmaskinens rotation (A). Om de inte rör sig, kontakta din regionala återförsäljare.

(DA)

UDSKIFTNING AF DRIVREMME

- 1 Drivende remskive
- 2 Stramrulle
- 3 Modtagerremskive

JUSTERING AF BAKGEARKABEL

! Hvis der opstår funktionsforstyrrelse i bakgearet efter et par timers afbenyttelse, skal kabelet indstilles som følger.

- 1: Tag tændrøret ud (se motormanualen).
- 2: Fjern beskyttelsesskærmen over drivremmen.
- 3: Position frem; kontrollér knivens rotation. (A). Hvis knive ikke roterer, bedes De kontakte vor lokale forhandler.

(NO)

BYTTE AV DRIVREM

- 1 Drivhjul fra motor
- 2 Innstrammingshjul
- 3 Mottakerhjul

JUSTERING AV REVERSKABEL

! Dersom det oppstår funksjonsfeil på reversen etter noen timers bruk, skal wiren reguleres på følgende måte.

- 1: Kople fra tennpluggen (se manual om motor).
- 2: Demonter rempanseret
- 3: Still maskinen inn på foroverbevegelse og sjekk at fresebladene roterer. (A). Dersom de ikke roterer, kontakt din lokale forhandler.

(FI)

VETOHIIHMAN VAIHTO

- 1 Moottorin väkipyörä
- 2 Kiristinrulla
- 3 Vastaanottava väkipyörä

PERUUTUSVAIHTTEEN SÄÄTÖ

! Jos peruutusvaihteessa ilmenee toimintahäiriö muutaman tunnin käytön jälkeen, säädä kaapeli seuraavasti.

- 1: Irrota sytytystulppa (katso moottorin käsikirja).
- 2: Poista hihnan suojus
- 3: Eteenpäin käynti-asennossa tarkista jyrsimen pyörintä. (A). Jos ne eivät pyöri, ota yhteys paikalliseen jälleenmyyjään.

SU

- 4: Lossa muttern (**B**)
- 5: Spänn loss kabeln helt och hållet (kulan i kabeländan får inte längre vara i kontakt med fjädern) (**C**)
- 6: Sträck tillbaka kabeln utan att sammanpressa den lilla fjädern (kulan i kabeländan ska trycka mot fjädern) (**D**)
- 7: Dra åt muttern (**E**)
- 8: Sätt upp remkåpan igen
- 9: Montera in tändstiftet igen (se motorns instruktionsbok)

DA

- 4: Løsn møtrikken (**B**)
- 5: Gør kabelet helt frit (kuglen på enden af kabelet må ikke være i kontakt med fjederen mere) (**C**)
- 6: Spænd kabelet igen uden at klemme den lille fjeder (kuglen på enden af kabelet skal støtte på fjederen) (**D**)
- 7: Spænd møtrikken igen (**E**)
- 8: Sæt skærmen over drivremmen igen
- 9: Slut tændrøret til igen (se motormanualen)

NO

- 4: Skru løs mutteren (**B**)
- 5: Slakk kabelen helt ut (kulen på kabelenden skal ikke lenger være i berøring med fjæren) (**C**)
- 6: Spenn kabelen på nytt uten å komprimere den lille fjæren (kulen på kabelenden skal hvile mot fjæren) (**D**)
- 7: Trekk til mutteren (**E**) på nytt
- 8: Tilbakemonter remdekselet
- 9: Koble til tennpluggen på nytt (se motorhåndboken)

FI

- 4: Löysää mutteri (**B**)
- 5: Löysää vaijeri täysin (vaijerin päässä oleva pallo ei kosketa enää jouseen) (**C**)
- 6: Kiristä vaijeria niin, ettei pieni jousi puristu kasaan (vaijerin päässä olevan pallon tulee kuitenkin vastata jouseen) (**D**)
- 7: Kiristä mutteri (**E**)
- 8: Asenna hihnasuoja paikalleen
- 9: Kytke sytytystulppa (katso moottorin käyttöohjeesta)

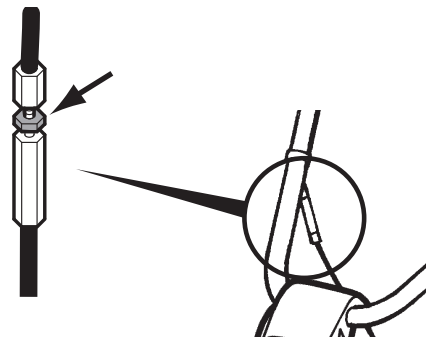
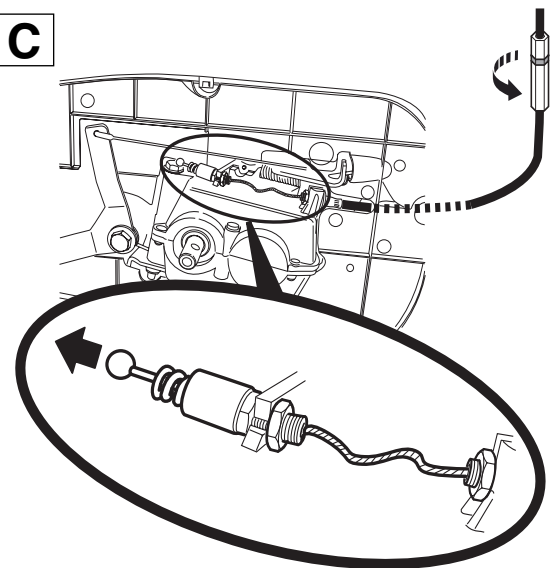
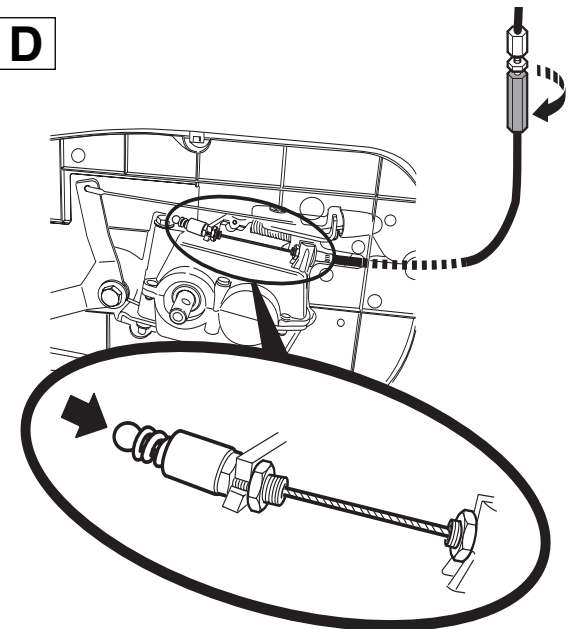
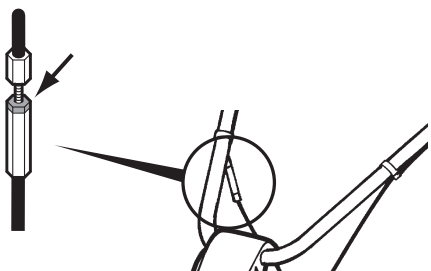
B**C****D****E**

SU

10: Försök att lägga in backen på nytt precis som ovan



Att backa kan vara farligt. Se till att inga hinder finns bakåt och minska varvtalet innan ni drar in kopplingen

DA

10: Forsøg at benytte bakgearet igen som i det ovennævnte



Kørsel bagud er farlig. Vær sikker på, at der ikke er nogen forhindring bagved Dem og reducer motorens omdrejningstal inden tilkobling.

NO

10: Prøv maskinen i revers som beskrevet over



Bruk av maskinen bakover (i revers) er farlig. Du må forsikre deg om at det ikke finnes noen hindringer bak deg, og huske å redusere turtallet før du girer om

FI

10: Yritä uudelleen taaksepäin käyntiä kuten alla



Peruutusvaihteen käyttö on vaarallista. Varmistakaa, ettei takananne ole esteitä, ja vähentäkää moottorin tehoa ennen kytkimen käyttämistä.

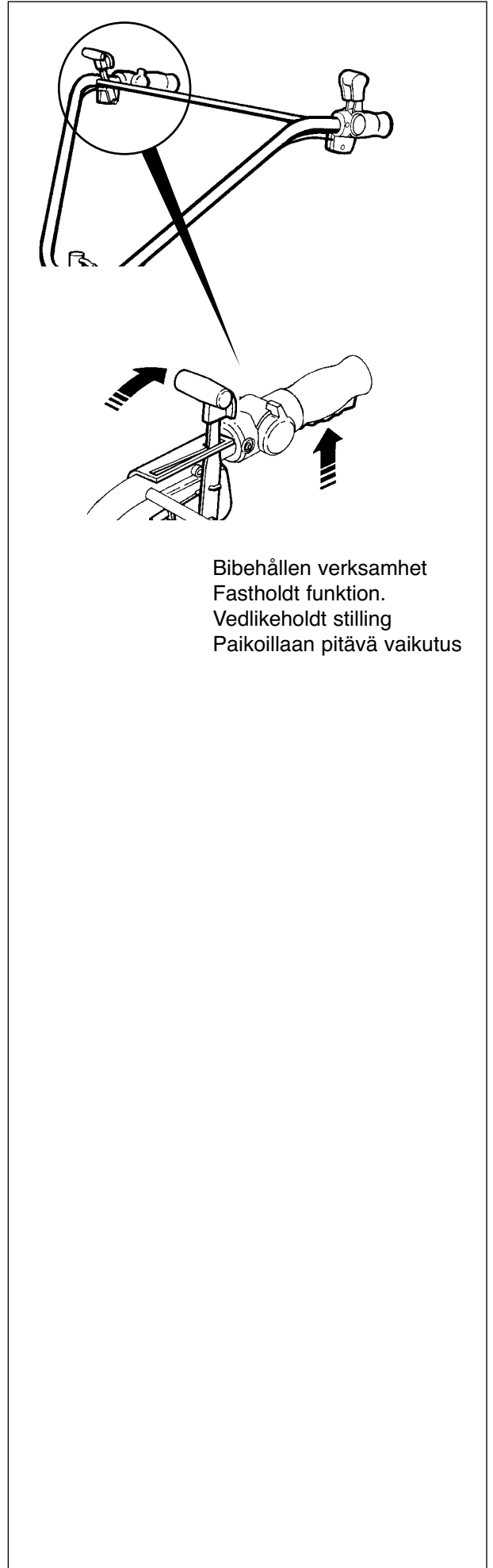

Bibehållen verksamhet
Fastholdt funktion.
Vedlikeholdt stilling
Paikoillaan pitävä vaikutus



TEKNISKA KÄNNETECKEN

MOTOR				HASTIGHET (varv/min))		ANTAL
MODELL	TYP	Cm3	V/min	FRAMAT	BAKÅT	KNIVROTORER
T 500RH	Honda GCV OHC	160	3400	135	58	6
T 550R	5,5HP OHV BRIGGS	206	3400	135	58	6
T 560RS	EX 17 OHC SUBARU	169	3400	135	58	6
Referenstexter : Direktiv 89/392 ändrat genom direktiv 91/368 - 93/44 och 93/68 EEG - Förslag till standard Pr. EN 1033/1993 Standarder ENV 25349/1993 Förslag till standarder Pr. EN 1553/ augusti 1994 - Pr. EN 3120/1993 Standarder ISO 3744 - NFS 31-041 och NFS 31-048 Direktiv 98/37 CE (Kodifierar direktiv 89/392 EEG, ändrat) NF EN 292/1991 - NF EN 294/1992 - NF EN 709/1997 - NF EN ISO 3767/1996 - ISO 11684/1995						
				T 550R	T 500RH	T 560RS
Mätning av vibrationer i nivå med operatörens händer				11,39 m/s ²	6,76 m/s ²	7,44 m/s ²
Mätning av akustiskt tryck i nivå med operatörens öron				78,3dBA	76dBA	78,6dBA
Total vikt vid fräsning				49 Kg	46 Kg	55 Kg
Transmission	Med rem , koppling med remsträckare och kedja i växelhuset. Inkoppling med handtaget på styret.					
Styre	Justerbart upp och ner och i sida.					
Fräsverktyg	Verktyg diameter : 320 mm Arbetsbredd : 590 mm med 4 skär och två skyddsronddeller 840 mm med 6 skär och skyddsronddeller					



TEKNISKE DATA

MOTOR				HASTIGHED (omdr./min.)		ANTAL
MODEL	TYPE	Cm3	OMDR./MIN	AFØRLÆNS	BAGLÆNS	STJERNER
T 500RH	Honda GCV OHC	160	3400	135	58	6
T 550R	5,5HP OHV BRIGGS	206	3400	135	58	6
T 560RS	EX 17 OHC SUBARU	169	3400	135	58	6
Referencetekster: Direktiv 89/392 modificeret af Direktiverne 91/368- 93/44 og 93/688 EØF - Forslag til standard Pr. EN 1033/1993 Standarder ENV 25349/1993 Forslag til standarder Pr. EN 1553/ august 1994 Pr. EN 31202/1993 Standarder ISO 3744 - NFS 31-041 og NFS 31-048 EU-direktiv 98/37 (der kodificerer EØF-direktiv 89/392 med ændringer) NF EN 292/1991 - NF EN 294/1992 - NF EN 709/1997 - NF EN ISO 3767/1996 - ISO 11684/1995						
				T 550R	T 500RH	T 560RS
Måling af vibrationerne i operatørens hænder				11,39 m/s ²	6,76 m/s ²	7,44 m/s ²
Måling af lydtrykket i operatørens ører				78,3dBA	76dBA	78,6dBA
Maskinens vægt ved fræsning				49 Kg	46 Kg	55 Kg
Transmission	Pr. drivrem med kobling med stramrulle og kæde under kædehuset. Kobling gennem håndtag i styret og sikkerhed					
Styr	Højdeindstilleligt og forskydeligt					
Fræserekskaber	Redskabernes diameter: 320 mm Arbejdsbredder: 590 mm med 4 stjerner og skiver 840 mm med 6 stjerner og skiver					



TEKNISKE DATA

MOTOR				HASTIGHET (omdr./min.)		ANTALL
MODELL	TYPE	Cm3	OMDR./MIN	FORAN	BAK	SKOVHJUL
T 500RH	Honda GCV OHC	160	3400	135	58	6
T 550R	5,5HP OHV BRIGGS	206	3400	135	58	6
T 560RS	EX 17 OHC SUBARU	169	3400	135	58	6
Referansedokumenter: Direktiv 89/392 endret av direktivene 91/368 - 93/44 og 93/68 EU - Normprosjekt Pr. EN 1033/1993 Normene ENV 25349/1993 Normprosjekter Pr. EN 1553/ august 1994 Pr. EN 31202/1993 Normer ISO 3744 - NFS 31-041 og NFS 31-048 Direktiv 98/37 CE (Kodifiserer endret direktiv 89/392 CEE) NF EN 292/1991 - NF EN 294/1992 - NF EN 709/1997 - NF EN ISO 3767/1996 - ISO 11684/1995						
				T 550R	T 500RH	T 560RS
Måling av vibreringer ved operatørens hender				11,39 m/s ²	6,76 m/s ²	7,44 m/s ²
Måling av lydtrykk ved operatørens ører				78,3dBA	76dBA	78,6dBA
Vekt for hele maskinen med freser				49 Kg	46 Kg	55 Kg
Giroverføring under	Ved drivrem med giroverføring ved hjelp av drivhjul med kjede, deksel. Giring og innkobling ved håndveksler på håndtak, og sikkerhet					
Håndtak	Regulerbar i høyden og til siden					
Verktøy for fresing	Diameter på utstyret : 320 mm Lengde på arbeidsrekkevidde : 590 mm med 4 stjerner og skiver 840 mm med 6 stjerner og skiver					



TEKNISET TIEDOT

MOOTTORI				NOPEUS (kierros/minuutti)		JYRSIMIEN
MALLI	TYYPPI	Cm3	KIERR./MIN	ETEEN	TAAKSE	MÄÄRÄ
T 500RH	Honda GCV OHC	160	3400	135	58	6
T 550R	5,5HP OHV BRIGGS	206	3400	135	58	6
T 560RS	EX 17 OHC SUBARU	169	3400	135	58	6
Viiteasiakirjat: Direktiivi 89/392, jota on muutettu direktiiveillä 91/368 - 93/44 ja 93/68 ETY - Standardiluonnos Pr. EN 1033/1993 Standardit ENV 25349/1993 Standardiluonnokset Pr. EN 1553/ elokuu 1994 - Pr. EN 31202/1993 Standardit ISO 3744 - NFS 31-041 ja NFS 31-048 EY:n direktiivi 98/37 (kodifioi muutetun ETY:n direktiivin 89/392) NF EN 292/1991 - NF EN 294/1992 - NF EN 709/1997 - NF EN ISO 3767/1996 - ISO 11684/1995						
				T 550R	T 500RH	T 560RS
Käyttäjän käsin mittaama värinä				11,39 m/s ²	6,76 m/s ²	7,44 m/s ²
Käyttäjän havaitseman äänenpaineen mittaus				78,3dBA	76dBA	78,6dBA
Osan paino jyrittäessä				49 Kg	46 Kg	55 Kg
Voimansiirto	Vetohihna, kiristysrullakytentä ja ketju pesän alla. Kytinohjaustangon kädensijassa ja varmistin					
Ohjaustanko	Säädettävä korkeus ja sivusiirto					
Jyrsintäyökalut	Työkalujen halkaisija : 320 mm Työalueen leveys: 590 mm 4 tähtipyörän ja välikappaleen kanssa 840 mm 6 tähtipyörän ja välikappaleen kanssa					