

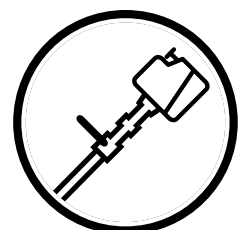

Manuel d'utilisation

226HD60S

226HD75S



Français

AVERTISSEMENT

Avant d'utiliser nos produits, lisez attentivement le présent manuel pour savoir comment utiliser correctement votre machine.

NUMÉROS DE SÉRIE APPLICABLES :
81200101 et ultérieurs

Déclaration de conformité EU

Applicable en Europe uniquement

Nous, Husqvarna AB, SE-561 82 Huskvarna, Suède, tél. : +46-36-146500, déclarons sous notre seule responsabilité que les taille-haies Husqvarna 226HD60S et 226HD75S aux numéros de série de l'année 2008 et des années ultérieures (l'année est clairement indiquée sur la plaque signalétique et suivie du numéro de série), sont conformes aux dispositions des DIRECTIVES DU CONSEIL

- du 22 juin 1998 « concernant les machines » 98/37/CE, annexe IIA.
- du 3 mai 1989 « concernant la compatibilité électromagnétique » 89/336/CEE et les amendements en vigueur.
- du 8 mai 2000 « concernant les émissions sonores dans l'environnement » 2000/14/CE. Évaluation de la conformité selon l'Annexe V. Pour obtenir des informations sur les émissions sonores, veuillez consulter le chapitre Caractéristiques techniques.

Les normes suivantes ont été appliquées : EN292-2, CISPR 12:2005, EN774

SMP Svensk Maskinprovning AB, Fyrisborgsgatan 3, SE-754 50 Uppsala, Suède, a effectué des essais de type pour le compte d'Husqvarna AB. Les certificats portent les numéros : SEC/08/1278

Huskvarna, le 18 décembre 2008



Michael Kullberg, Business Manager

Sommaire

Symboles sur la machine	5
Introduction	5
CHER CLIENT,	5
Sécurité	6
LA SÉCURITÉ AVANT TOUT	6
AVERTISSEMENTS DANS LE MANUEL	7
Autocollants d'avertissement sur la machine	6
SYMBOLES.....	6
Quels sont les composants ?	7
Caractéristiques techniques	8
Pour une utilisation en toute sécurité	9
AVANT DE COMMENCER, VEUILLEZ LIRE CE QUI SUIT :	9
IMPORTANT	9
CONDITIONS DE TRAVAIL	9
SITUATIONS DE TRAVAIL	9
PLAN DE TRAVAIL	10
AVANT DE DÉMARRER LE MOTEUR	10
DÉMARRER LE MOTEUR	10
UTILISATION DE LA MACHINE	10
À L'APPROCHE DE QUELQU'UN	11
MAINTENANCE	11
MANIPULATION DU CARBURANT	11
TRANSPORT	11
Carburant	12
TAUX DE MÉLANGE RECOMMANDÉ	12
COMMENT MÉLANGER LE CARBURANT	12
REPLISSAGE DE LA MACHINE EN CARBURANT	12
Fonctionnement	13
DÉMARRAGE DU MOTEUR	13
ARRÊT DU MOTEUR	13
FONCTIONNEMENT DU MOTEUR	13
RÉGLAGE DU RALENTI	14
UTILISATION DE LA POIGNÉE	14
TECHNIQUES D'ÉLAGAGE DE HAIES	14
Maintenance	15
FILTRE À AIR	15
FILTRE À CARBURANT	15
BOUGIE	15
REFROIDISSEMENT DE L'AIR D'ADMISSION	16
LAMES	16
AFFÛTAGE	16
VERROU DE SÉCURITÉ	17
BOÎTE DE VITESSES À RÉDUCTION	17
SYSTÈME ANTI-VIBRATION	17
PROCÉDURES À EFFECTUER TOUTES LES 100 HEURES D'UTILISATION	17
SILENCIEUX	17
PARE-ÉTINCELLES	17
Remisage	18
Mise au rebut	18
Guide de dépannage	18

Symboles sur la machine

Pour une utilisation et une maintenance en toute sécurité, des symboles ont été gravés en relief sur la machine. Veuillez à ne pas faire d'erreur et à respecter scrupuleusement ces indications.



(a)

(a) L'orifice pour faire le plein de mélange de carburant

Emplacement :

BOUCHON DU RÉSERVOIR DE CARBURANT



(b)

(b) La direction de fermeture du starter

Emplacement :

COUVERCLE DU FILTRE À AIR



(c)

(c) La direction d'ouverture du starter

Emplacement :

COUVERCLE DU FILTRE À AIR

Introduction

CHER CLIENT,

Nous vous félicitons d'avoir choisi un produit Husqvarna ! Husqvarna repose sur une tradition dont les origines remontent à 1689, date à laquelle le roi de Suède Karl XI a ordonné la construction d'une usine sur les rives de la rivière Huskvarna, pour la fabrication de mousquets. L'emplacement était très logique. En effet, l'énergie hydraulique engendrée par la rivière Huskvarna a été exploitée pour la création de l'usine alimentée à l'eau. Pendant plus de 300 ans de fonctionnement continu, l'usine Husqvarna a produit bon nombre de produits divers, des poêles à bois à des installations de cuisine modernes, en passant par des machines à coudre, des bicyclettes, des motocyclettes, etc. C'est en 1956 qu'est née la première tondeuse à gazon motorisée, suivie de près par la tronçonneuse en 1959. Et c'est précisément le domaine dans lequel Husqvarna est actif aujourd'hui.

Aujourd'hui, Husqvarna est l'un des fabricants leaders dans le secteur des produits forestiers et horticoles, la qualité étant notre priorité absolue. Nous développons, fabriquons et commercialisons des produits motorisés de haute qualité pour les secteurs forestiers et horticoles ainsi que pour le secteur de la construction.

Votre achat vous donne accès à une assistance professionnelle avec réparations et entretien, quand cela s'avère nécessaire. Si le revendeur chez lequel vous vous êtes procuré cette machine n'est pas un de nos revendeurs agréés, demandez l'adresse de votre atelier d'entretien le plus proche.

Notre seul souhait est que votre produit vous satisfasse et qu'il vous accompagne pendant de nombreuses années. Considérez ce manuel d'utilisation comme un document précieux. Vous pouvez prolonger la vie et accroître la valeur de seconde main de la machine en en suivant scrupuleusement le contenu (utilisation, entretien, maintenance, etc.). Si, un jour, vous prêtez ou revendez cette machine, assurez-vous que le manuel d'utilisation soit remis à l'emprunteur ou l'acheteur afin qu'il puisse également s'informer sur l'utilisation et l'entretien adéquats de la machine.

Merci d'utiliser un produit Husqvarna.

Husqvarna AB adopte une politique de développement continu de ses produits et se réserve dès lors le droit de modifier la conception et l'aspect de ses produits sans avis préalable.

Pour une assistance clientèle, veuillez nous contacter sur notre site web : www.usa.husqvarna.com

Sécurité



LA SÉCURITÉ AVANT TOUT

Les instructions contenues dans les avertissements du présent manuel et les autocollants d'avertissement avec un symbole collés sur le taille-haie concernent des points importants dont il convient de tenir compte afin d'éviter toute blessure personnelle grave. Ainsi, nous vous demandons de lire attentivement toutes les instructions et de les respecter scrupuleusement.

AVERTISSEMENTS DANS LE MANUEL

AVERTISSEMENT

Les instructions telles que celles montrées ci-dessus concernent des étapes ou des procédures délicates qu'il convient de respecter afin d'éviter tout accident pouvant causer des blessures corporelles graves voire mortelles. Ce marquage est utilisé pour indiquer des instructions qu'il convient de suivre impérativement.

IMPORTANT

Les instructions telles que celles montrées ci-dessus concernent des étapes ou des procédures qui, si elles ne sont pas suivies rigoureusement, peuvent donner lieu à des avaries mécaniques, des pannes ou des dommages.

REMARQUE

Utilisé pour donner des instructions complémentaires destinées à dispenser des conseils ou des indications utiles à l'utilisation du produit.

Autocollants d'avertissement sur la machine

SYMBOLES

AVERTISSEMENT! Une utilisation inadéquate ou irréfléchie d'un taille-haie peut être très dangereuse et peut causer des blessures graves voire mortelles. Il est extrêmement important de lire et d'assimiler le contenu de ce manuel d'utilisation.



Veillez le lire attentivement et vérifiez que vous avez bien compris les instructions avant d'utiliser la machine.

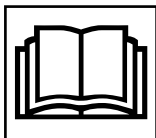

Portez toujours :

- une protection auditive agréée
- une protection oculaire agréée



Ce produit est conforme aux directives CE applicables.



Portez toujours des gants de protection agréés.



Portez des bottes ou des chaussures résistantes antidérapantes.



Émissions sonores dans l'environnement conformément à la directive de la Communauté européenne. Les émissions de la machine sont mentionnées sous le chapitre Caractéristiques techniques et sur l'étiquette.

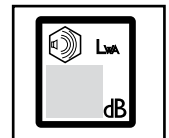

D'autres symboles/autocollants sur la machine mentionnent des exigences de certification particulières pour certains marchés.

IMPORTANT

Si les autocollants d'avertissement se sont décollés ou sont souillés et rendus illisibles, il convient de contacter le revendeur chez lequel vous avez acheté le produit pour commander de nouveaux autocollants que vous apposerez aux endroits prévus à cet effet

AVERTISSEMENT

Ne modifiez jamais votre machine. Si vous utilisez une version altérée de votre taille-haie ou si vous n'appliquez pas l'utilisation appropriée décrite dans le manuel, nous ne garantissons pas la machine.

Quels sont les composants ?

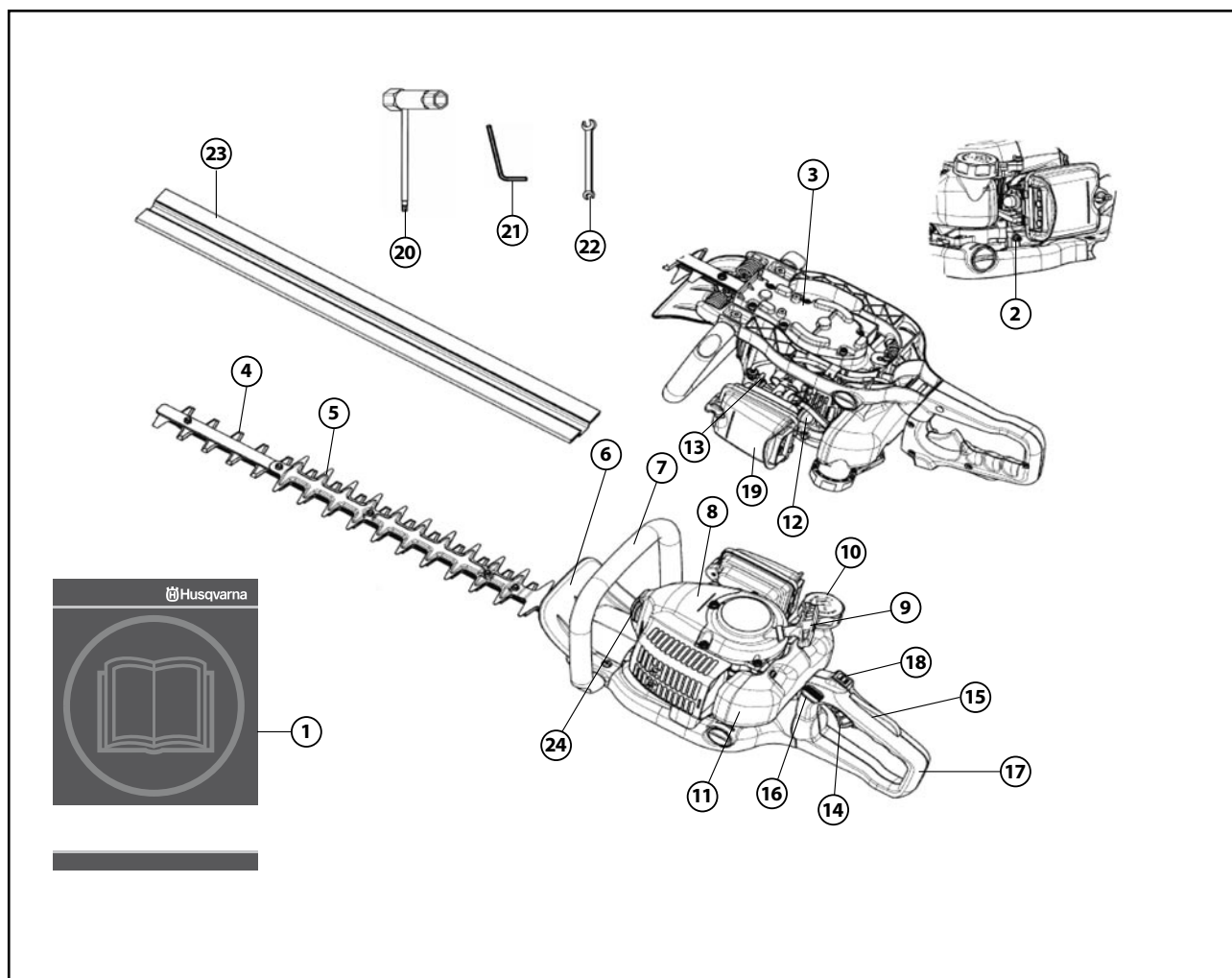

QUELS SONT LES COMPOSANTS ?

- | | |
|--------------------------------------|---|
| 1 Manuel d'utilisation | 13 Levier du starter |
| 2 Embout de graissage | 14 Levier d'accélération |
| 3 Carter d'engrenage | 15 Levier de sécurité |
| 4 Lames | 16 Levier de blocage |
| 5 Protège-lame | 17 Levier arrière |
| 6 Protège-main | 18 Interrupteur d'arrêt |
| 7 Poignée avant | 19 Couvercle du filtre à air |
| 8 Couvercle du moteur (culasse) | 20 Douille |
| 9 Poignée du lanceur | 21 Clé Allen |
| 10 Bouchon du réservoir du carburant | 22 Clé pour contre-écrou |
| 11 Réservoir de carburant | 23 Protection de lame pour le transport |
| 12 Pompe d'amorçage | 24 Capuchon de protection de la bougie |

Caractéristiques techniques

CARACTÉRISTIQUES TECHNIQUES

	226HD60S	226HD75S
Moteur		
Type de moteur	2 temps à essence refroidissement par air	2 temps à essence refroidissement par air
Déplacement cylindrique, cm ³	23.6	23.6
Alésage du cylindre, mm	34	34
Course du piston, mm	26	26
Vitesse du ralenti, tr/min.	3000±200	3000±200
Rendement max., kw/ tr/min.	0.85/8000	0.85/8000
Système d'allumage		
Bougie	NGK CMR7H	NGK CMR7H
Écartement entre les électrodes, mm	0.6-0.7	0.6-0.7
Carburant et lubrification		
Carburant	Mélange (Essence 50 : Huile 1)	Mélange (Essence 50 : Huile 1)
Capacité du réservoir de carburant, litre	0.47	0.47
Fabricant/type de carburateur	Type de diaphragme Walbro	Type de diaphragme Walbro
Taille-haie		
Type	Lames à double tranchant	Lames à double tranchant
Longueur, mm	600	750
Pas, mm	35	35
Transmission	Embrayage centrifuge Arbre à cames	Embrayage centrifuge Arbre à cames
Rapport de réduction	5.11	5.11
Poids		
Poids sans carburant ni lubrifiant, kg	5.8	6.0
Émissions sonores		
Niveau de puissance acoustique, garanti LWA dB(A)	102	102
Niveau sonore		
Niveau de pression acoustique au niveau de l'oreille de l'utilisateur, évalué selon la norme EN ISO 22868, dB(A)	94,2	94,2
Niveau de vibrations		
Niveaux de vibrations au niveau des poignées, évalués selon la norme EN 774		
Poignée avant/arrière de vitesse max., m/s ²	1.8/1.5	2.5/2.1

REMARQUE : les caractéristiques techniques peuvent être soumises à modification sans préavis.

Pour une utilisation en toute sécurité

AVANT DE COMMENCER, VEUILLEZ LIRE CE QUI SUIT :

! IMPORTANT

1. CETTE MACHINE PEUT CAUSER DE GRAVES BLESSURES. Veuillez lire attentivement le présent manuel afin d'assimiler et de suivre toutes les instructions relatives à la sécurité et à l'utilisation. Sachez également comment arrêter la machine rapidement en cas d'urgence.
2. Gardez ce manuel à portée de main afin de pouvoir le consulter ultérieurement en cas de doute. Notez également qu'en cas de questions pour lesquelles vous ne trouvez aucune réponse dans ce manuel, vous pouvez contacter le revendeur qui vous a vendu la machine.
3. Assurez-vous de toujours fournir ce manuel à la personne à laquelle vous vendez, prêtez ou transférez la propriété de la machine de toute autre manière.
4. Ne permettez jamais à des enfants ou à toute autre personne dans l'incapacité de comprendre intégralement les consignes du manuel d'utiliser la machine.

! AVERTISSEMENT

- Une exposition prolongée au bruit peut résulter en des lésions auditives permanentes. Utilisez toujours des protections auditives adéquates.

IMPORTANT

! IMPORTANT

- La machine est conçue exclusivement pour l'élagage de branches et de broussailles.
- Ne jamais utiliser une machine dont les caractéristiques techniques originales ont été altérées d'une façon ou d'une autre.
- N'utilisez pas la machine si vous êtes fatigué, si vous êtes sous influence d'alcool, de drogues ou de médicaments pouvant affecter votre vision, votre jugement ou votre coordination.
- Utilisez un équipement de protection individuelle. Reportez-vous aux instructions sous le chapitre Équipement de protection individuelle.
- N'utilisez jamais la machine dans des conditions météorologiques extrêmes, grands froids, fortes chaleurs et/ou temps très humides, par exemple.
- N'utilisez jamais une machine défectueuse. Menez les vérifications et appliquez les instructions relatives à la maintenance et à l'entretien décrites dans le manuel. Toute opération de maintenance et d'entretien doit être réalisée par du personnel formé et qualifié. Reportez-vous aux instructions sous le chapitre Maintenance.
- Il convient de veiller à ce que tous les capots et toutes les protections soient montés avant de démarrer la machine. Vérifiez que le capuchon de la bougie et le câble d'allumage sont en bon état afin d'éliminer tout risque de choc électrique.

! AVERTISSEMENT

- Le système d'allumage de cette machine génère un champ électromagnétique pendant le fonctionnement de la machine. Ce champ peut dans certains cas perturber le fonctionnement des pacemakers. Pour réduire le risque de blessures graves ou mortelles, il convient que les personnes portant des pacemakers consultent leur médecin et le fabricant de leur pacemaker avant d'utiliser cette machine.
- Des lames défectueuses peuvent accroître le risque d'accidents.

CONDITIONS DE TRAVAIL

1. Lors de l'utilisation de la machine, il convient de porter des vêtements adéquats et un équipement de protection.

- (1) Protections auditives
- (2) Lunettes protectrices ou masque de sécurité
- (3) Gants de travail épais
- (4) Bottes de travail antidérapantes



(1) (2)



(2)

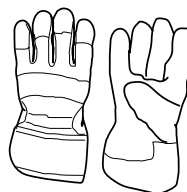

(3)

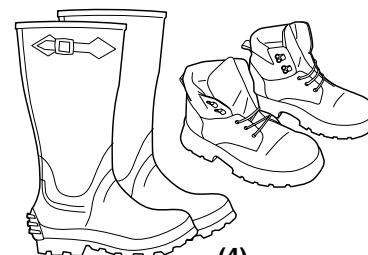

(4)

2. Vous devez également avoir avec vous

- (1) Des outils fixés
- (2) Une réserve de carburant appropriée
- (3) Une lame de rechange
- (4) Des accessoires pour délimiter votre zone de travail (corde, signaux d'avertissement)
- (5) Sifflet (en cas de collaboration ou d'urgence)
- (6) Hachette ou scie (pour ôter les obstacles)
- (7) Trousse de premier secours

3. Ne portez pas de vêtements amples, de bijoux, de pantalons courts, de sandales. Ne marchez jamais pieds nus. Ne portez jamais quoi que ce soit qui pourrait être happé par une pièce mobile de la machine. Veillez à attacher vos cheveux de façon à ce qu'ils ne dépassent pas vos épaules.

SITUATIONS DE TRAVAIL

1. Ne démarrez jamais le moteur dans un espace ou un bâtiment fermé. Les gaz d'échappement contiennent du monoxyde de carbone dangereux.

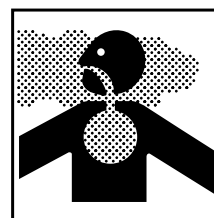

2. N'utilisez jamais la machine :

- a. Quand le sol est glissant ou si vous ne pouvez pas garder une position stable.
- b. De nuit, par temps de brouillard épais ou à tout moment où votre champ de vision pourrait être limité et quand il pourrait être difficile d'avoir une vision claire de la zone de travail.
- c. Par temps de pluie, pendant des tempêtes, en condition de vents forts ou de rafales de vent ou à tout autre moment quand les conditions météorologiques pourraient rendre l'utilisation de la machine dangereuse.

Pour une utilisation en toute sécurité

PLAN DE TRAVAIL

1. Il convient de ne jamais utiliser la machine si vous êtes sous influence d'alcool, quand vous éprouvez de la fatigue ou manquez de sommeil, quand vous souffrez de somnolences après avoir pris un médicament contre le rhume ou à tout autre moment durant lequel il se peut que votre jugement soit altéré ou si vous pouvez ne pas être en mesure d'utiliser la machine correctement et en toute sécurité.
2. Prévoyez de nombreuses pauses lorsque vous planifiez votre travail. Limitez la durée d'utilisation continue de la machine à des périodes d'environ 30 à 40 minutes et faites des pauses de 10 à 20 minutes entre les sessions de travail. Essayez également de limiter le temps d'utilisation quotidienne de la machine à 2 heures maximum.

⚠ AVERTISSEMENT

1. **Si vous ne respectez pas le temps ou la méthode de travail (voir « UTILISATION DE LA MACHINE »), vous pourriez souffrir de troubles musculosquelettiques (TMS).**

En cas d'inconfort, de rougeur ou de gonflement des doigts ou de toute autre partie du corps, consultez un médecin afin que les symptômes ne s'empirent pas.

2. **Pour éviter toute nuisance sonore, il est généralement conseillé d'utiliser la machine entre 8 heures et 17 heures en semaine et de 9 heures à 17 heures le week-end.**

📖 REMARQUE

Contrôlez et suivez les réglementations locales relatives aux niveaux sonores et heures d'utilisation du taille-haie.

AVANT DE DÉMARRER LE MOTEUR

1. Il convient de considérer la zone dans un périmètre de 15 m autour d'un utilisateur comme une zone dangereuse dans laquelle il devrait être interdit d'entrer. Si nécessaire, il est conseillé d'utiliser une corde d'avertissement jaune, des panneaux d'avertissement que l'on place autour du périmètre de la zone. Quand deux personnes ou plus travaillent simultanément sur la même tâche, il convient de veiller à regarder constamment aux alentours ou de s'assurer que personne d'autre ne se trouve à proximité afin de garder une distance suffisamment grande entre les personnes pour garantir un bon niveau de sécurité.
2. Vérifiez l'état de la zone de travail pour éviter tout accident en heurtant des obstacles dissimulés comme des souches, des pierres, des bidons ou du verre cassé.

⚠ IMPORTANT

Ôtez tous les obstacles avant de commencer le travail.

3. Vérifiez toute fuite éventuelle due à des attaches desserrées sur toute l'unité. Veillez à ce que l'unité de coupe soit correctement placée et fixée.

DÉMARRER LE MOTEUR

1. Veuillez garder tout spectateur, notamment les enfants, et les animaux, à au moins 15 m de la machine. Si quelqu'un vous approche, coupez immédiatement le moteur.
2. Le produit est équipé d'un mécanisme d'embrayage centrifuge. Ainsi, l'unité de coupe commence à bouger dès que le moteur est lancé lorsque l'on met la commande d'accélération en position de démarrage. Quand vous démarrez le moteur, placez la machine sur le sol dans une zone plate et dégagée, et maintenez-la fermement en place de façon à vous assurer que ni l'unité de coupe ni la commande d'accélération n'entre en contact avec un objet quelconque au démarrage du moteur.

⚠ AVERTISSEMENT

Ne jamais mettre la commande d'accélération en position haute vitesse lorsque vous démarrez le moteur.
Ne démarrez jamais le moteur du côté de l'unité de coupe.

3. Après avoir démarré le moteur, vérifiez que l'unité de coupe s'arrête quand la commande d'accélération est tout à fait remise dans sa position initiale. Si elle ne s'arrête pas même quand la commande d'accélération est remise à fond dans sa position initiale, coupez le moteur et confiez la machine à votre revendeur agréé Husqvarna pour réparation.

UTILISATION DE LA MACHINE

ⓘ IMPORTANT

Ne coupez que des matériaux recommandés par le fabricant. Et n'utilisez la machine que pour des tâches décrites dans le manuel.

1. Saisissez fermement les poignées des deux mains et à pleine main. Écartez légèrement vos pieds (écartement quelque peu supérieur à celui de vos épaules) de façon à ce que votre poids soit équitablement réparti sur vos deux jambes et veillez à toujours garder une position stable et égale lors de l'exécution des travaux.
2. Gardez la vitesse du moteur au niveau requis pour réaliser les travaux d'élagage et n'augmentez jamais la vitesse du moteur au-delà du niveau nécessaire.
3. Si la machine commence à se secouer ou à vibrer, coupez le moteur et vérifiez la machine dans son ensemble. Ne l'utilisez pas jusqu'à ce que le problème ait été résolu.
4. Gardez toutes les parties de votre corps à distance de l'unité de coupe et des surfaces brûlantes.
5. Ne touchez jamais le silencieux, la bougie ni toute autre pièce métallique du moteur tant que celui-ci tourne ou immédiatement après qu'il ait été arrêté. Dans le cas contraire, cela pourrait donner lieu à de graves brûlures ou à des chocs électriques.

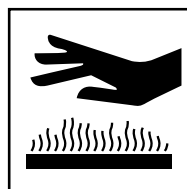

6. Quand vous utilisez la machine, veillez à toujours adopter une position sûre et stable, en particulier quand vous utilisez un escabeau ou une échelle.

Pour une utilisation en toute sécurité

À L'APPROCHE DE QUELQU'UN

1. Soyez toujours vigilant et évitez toute situation dangereuse à tout moment. Demandez aux adultes de garder les animaux de compagnie et les enfants à l'écart de la zone de travail. Redoublez de vigilance si quelqu'un vous approche. L'éjection de débris peut causer des blessures.
2. Si quelqu'un vous interpelle ou vous interrompt dans votre activité, veillez à toujours couper le moteur avant de vous retourner.

MAINTENANCE

1. Afin de conserver votre machine en bon état de fonctionnement, effectuez les opérations de maintenance et vérifiez à intervalles réguliers les points indiqués dans ce manuel.
2. Veillez à toujours couper la machine avant d'effectuer une quelconque maintenance, une quelconque procédure de vérification ou avant de travailler sur la machine.

⚠ AVERTISSEMENT

Les éléments métalliques atteignent des températures élevées immédiatement après l'arrêt du moteur.

3. En cas de remplacement de l'unité de coupe, de toute autre pièce, de l'huile ou du lubrifiant, il convient d'utiliser exclusivement des produits Husqvarna ou des produits agréés par Husqvarna pour une utilisation avec les produits Husqvarna.
4. Si un composant doit être remplacé ou si un entretien ou une réparation qui n'est pas décrit dans ce manuel doit être effectué, contactez un représentant de l'atelier d'entretien Husqvarna agréé le plus proche pour obtenir l'aide adéquate.
5. N'utilisez aucun accessoire ou unité de coupe autre que ceux portant la marque Husqvarna et recommandés pour la machine.
6. Ne démontez et ne modifiez en aucun cas la machine. Ceci risquerait de l'endommager pendant son fonctionnement ou d'en altérer son bon fonctionnement.

MANIPULATION DU CARBURANT

1. Le moteur de la machine Husqvarna est conçu pour fonctionner avec un mélange de carburant, qui contient de l'essence hautement inflammable. Ne stockez jamais de bidons de carburant et ne remplissez jamais le réservoir de la machine de carburant dans une pièce où se trouve une chaudière, un fourneau, un feu de bois, des étincelles électriques, des étincelles de soudure ou toute autre source de chaleur ou de feu qui pourrait enflammer le carburant.



2. Ne fumez jamais en utilisant la machine ou en remplissant d'essence son réservoir.
3. Lors du remplissage du réservoir, il convient de toujours couper le moteur et de le laisser refroidir. Observez attentivement autour de vous pour vérifier qu'il n'y a pas d'étincelles ni de flammes nues dans les environs avant de procéder.
4. En cas de débordement de carburant au cours du remplissage, il convient de bien essuyer à l'aide d'un chiffon sec.
5. Le réservoir une fois rempli, refermez-le fermement à l'aide de son bouchon et emmenez la machine à au moins 3 mètres de l'endroit de remplissage avant de démarrer le moteur.
6. N'inhalez pas de vapeurs d'essence car celles-ci sont toxiques.

TRANSPORT

1. Pour le transport à la main de la machine, couvrez l'unité de coupe si nécessaire, soulevez la machine puis transportez-la en prenant garde à la lame.
2. Ne transportez jamais la machine sur des routes accidentées, sur de longues distances dans un véhicule sans vider le réservoir de tout son carburant. Dans le cas contraire, le carburant peut fuir du réservoir au cours du transport.

Carburant

⚠ AVERTISSEMENT

- L'essence est extrêmement inflammable. Évitez de fumer, d'approcher une flamme ou de provoquer des étincelles à proximité du carburant. Vérifiez que vous avez bien coupé le moteur et laissez-le refroidir avant de faire le plein de la machine. Effectuez le plein à l'extérieur à même le sol et déplacez-vous d'au moins 3 mètres de l'endroit de remplissage avant de démarrer le moteur.



- Les moteurs Husqvarna sont lubrifiés avec une huile spéciale destinée aux moteurs à essence 2 temps et à refroidissement par air. Si de l'huile Husqvarna n'est pas disponible, utilisez une huile de qualité contenant des antioxydants et destinée à des moteurs 2 temps à refroidissement par air. (HUILE RÉPONDANT AUX NORMES JASO FC ou ISO EGC)
- N'utilisez pas des huiles BIA ou TCW (moteurs 2 temps à refroidissement par eau).

TAUX DE MÉLANGE RECOMMANDÉ

ESSENCE 50:HUILE 1

50:1 TABLEAU DE MÉLANGE

ESSENCE gal.	1	2	3	4	5
HUILE 2 TEMPS oz liq	2.6	5.2	7.8	10.4	13
ESSENCE litre	1	2	3	4	5
HUILE 2 TEMPS ml	20	40	60	80	100



- Les gaz d'échappement sont contrôlés par les paramètres et les composants fondamentaux du moteur (par exemple carburation, temps d'allumage et du port) sans l'ajout de pièces majeures ni l'introduction d'un matériau inerte au cours de la combustion.
- Les moteurs sont agréés pour fonctionner avec de l'essence sans plomb.
- Assurez-vous d'utiliser de l'essence présentant un taux d'octane d'au moins 89 RON (USA/Canada : 87 AL)
- Si l'essence utilisée est d'un taux d'octane inférieur à celui recommandé, la température du moteur risque d'augmenter et des avaries moteur telles qu'un grippage de piston risquent de se produire.
- L'essence sans plomb est recommandée pour réduire la pollution atmosphérique et protéger votre santé et l'environnement.
- Des essences ou huiles de qualité médiocre risquent d'endommager les bagues d'étanchéité, les canalisations de carburant ou le réservoir de carburant du moteur.

COMMENT MÉLANGER LE CARBURANT

ⓘ IMPORTANT

Agitez fortement le mélange.

1. Mesurez les quantités d'essence et d'huile à mélanger.
2. Versez une partie de l'essence dans un bidon propre et agréé pour contenir de l'essence.
3. Versez toute l'huile et agitez pour bien mélanger.
4. Versez le reste de l'essence et agitez de nouveau pendant au moins une minute. En raison de leurs composants, certaines huiles peuvent être difficiles à mélanger et le mélange doit être agité longuement pour la longue vie du moteur. Notez qu'un mélange qui n'a pas été suffisamment secoué est plus enclin à causer un grippage précoce du piston dû à un mélange anormalement pauvre.
5. Marquez le réservoir clairement de façon à éviter de le mélanger avec d'autres.
6. Indiquez le contenu à l'extérieur du conteneur pour en permettre une identification aisée.

REPLISSAGE DE LA MACHINE EN CARBURANT

1. Dévissez et retirez le bouchon du réservoir de carburant. Gardez le bouchon et le tuyau du carburant propres.
2. Versez le carburant dans le réservoir jusqu'à 80 % de sa capacité totale.
3. Revissez soigneusement le bouchon sur le réservoir et essuyez tout déversement accidentel de carburant autour de la machine.

⚠ AVERTISSEMENT

1. Faites le plein sur un sol dégagé.
2. Placez-vous à au moins 3 mètres de l'endroit où vous avez fait le plein avant de démarrer le moteur.
3. Coupez le moteur avant de faire le plein de la machine. À ce stade, veillez à bien agiter longuement le mélange de carburant dans le bidon.

POUR GARANTIR LA DURÉE DE VIE DU MOTEUR, ÉVITEZ :

1. CARBURANT SANS HUILE (CARBURANT PUR) - Ce carburant causera très rapidement des dommages graves aux composants du moteur.
2. CARBUROL - Ce carburant peut détériorer les éléments en caoutchouc/plastique et entraver la bonne lubrification du moteur.
3. HUILE POUR MOTEUR 4 TEMPS - Elle peut encrasser la bougie, boucher l'orifice d'échappement ou provoquer le gommage du segment de piston.
4. Les mélanges de carburant qui n'ont pas été utilisés pendant un mois ou plus risquent de boucher le carburateur et d'empêcher le moteur de fonctionner correctement.
5. Si la machine a été remise pendant une longue période, il convient d'en nettoyer le réservoir après l'avoir vidé. Démarrez ensuite le moteur et videz le carburateur de son carburant.
6. Jetez le bidon du mélange d'essence et d'huile dans un site de récupération agréé.

📖 REMARQUE

Pour davantage d'informations sur l'assurance de la qualité, lisez attentivement la description du chapitre Garantie limitée. De plus, l'usure normale et les altérations du produit sans conséquences sur son fonctionnement ne sont pas couvertes par la garantie. Notez également que si l'utilisation décrite dans le manuel d'utilisation n'est pas respectée, par exemple en ce qui concerne le mélange de carburant, la machine ne peut être couverte par la garantie.

Fonctionnement

DÉMARRAGE DU MOTEUR

1. Remplissez le réservoir en carburant puis serrez le bouchon fermement.
2. Placez la machine sur une surface plate et ferme. Veillez à ce que la tête de coupe ne repose pas sur le sol et à ce qu'elle n'entre pas en contact avec d'autres objets environnants. En effet, elle s'activera au démarrage du moteur.
3. Appuyez plusieurs fois sur la pompe d'amorçage jusqu'à ce que du carburant s'écoule dans le tube transparent.

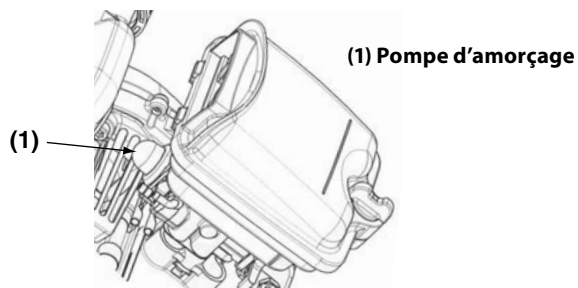

4. Lorsque le moteur est refroidi, placez le levier de starter en position d'arrêt.

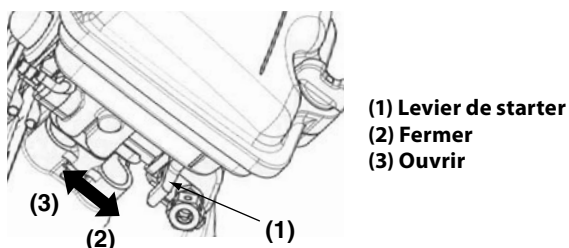

5. Placez l'interrupteur d'allumage en position « RUN ». Relâchez le levier d'accélération et assurez-vous qu'il est tout à fait remis en position initiale.

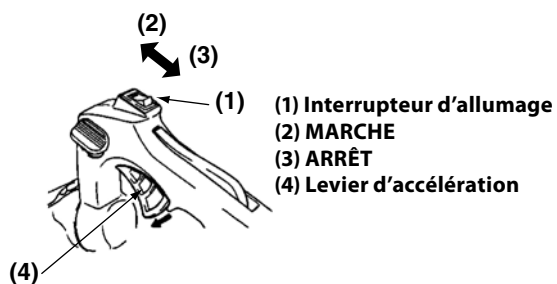

6. Tout en tenant fermement la machine, tirez la corde rapidement jusqu'à ce que le moteur s'allume.

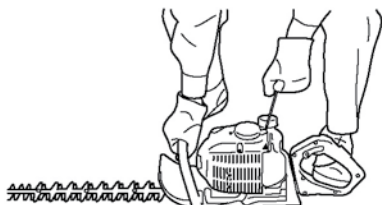

IMPORTANT

- Évitez de tirer la corde à fond et de la rembobiner en relâchant le bouton. De telles opérations peuvent causer des pannes de starter.
7. Placez le levier d'accélération sur la position ouverte. Tirez ensuite la corde de starter rapidement pour redémarrer le moteur.
 8. Laissez le moteur chauffer pendant quelques minutes avant de démarrer les travaux d'élagage.

REMARQUE

1. Quand vous redémarrez le moteur immédiatement après l'avoir arrêté, laissez le starter ouvert.
2. Des tentatives répétées peuvent compliquer le démarrage du moteur à cause d'un excès de carburant. Si le moteur ne parvient pas à démarrer après plusieurs tentatives, ouvrez le starter et tirez de nouveau sur la corde ou retirez la bougie et séchez-la.

ARRÊT DU MOTEUR

1. Relâchez le levier d'accélération et faites tourner le moteur pendant une demi-minute.
2. Placez l'interrupteur d'allumage en position d'arrêt.

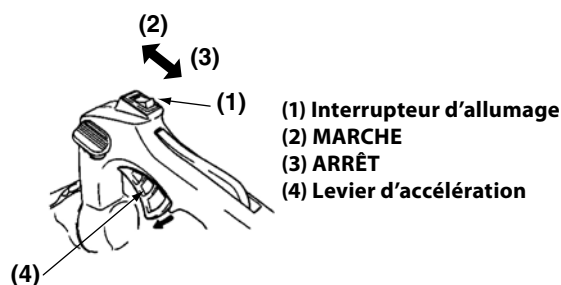

IMPORTANT

Sauf en cas d'urgence, évitez d'arrêter le moteur tout en tirant le levier d'accélération.

REMARQUE

Si le moteur ne s'arrête pas quand l'interrupteur d'allumage est en position d'arrêt, fermez le levier du starter et coupez le moteur.

Dans ce cas, faites réparer la machine dans votre atelier de réparation le plus proche.

FONCTIONNEMENT DU MOTEUR

Au cours des 20 premières heures de fonctionnement, il convient de ne pas utiliser le taille-haie à pleine puissance pendant de longues périodes.

Fonctionnement

RÉGLAGE DU RALENTI

- Avant de régler le carburateur, il convient de nettoyer le filtre à air et de faire chauffer le moteur.

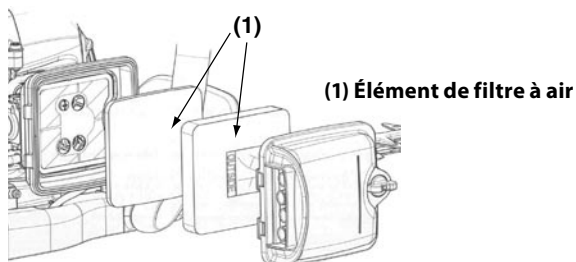

- On règle la vis de ralenti pour assurer une marge de sécurité suffisante entre le ralenti et l'engagement de l'embrayage.

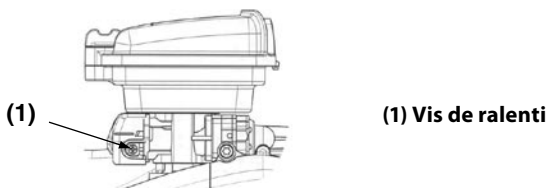

⚠ AVERTISSEMENT

Avec le ralenti moteur (3000 tr/min.), la lame ne doit pas s'activer. Nous vous recommandons de confier les réglages de carburateur à votre revendeur ou à un mécanicien agréé.

- Les conditions météorologiques et l'altitude peuvent influencer la carburation.

⚠ AVERTISSEMENT

- Ne permettez à personne de rester à proximité du taille-haie pendant vos activités d'élagage ou quand vous réglez le carburateur.

UTILISATION DE LA POIGNÉE

- Pour réduire la fatigue lors de l'élagage de vos haies, il est possible de faire pivoter la poignée sur un angle de 90°, vers la gauche ou la droite.

⚠ AVERTISSEMENT

N'appuyez pas sur l'accélérateur au cours de l'opération !

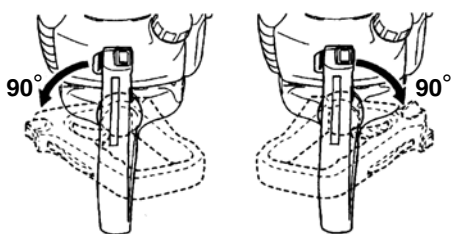

Procédez comme suit :

1. Débloquez la poignée en appuyant sur le levier de blocage ;
2. Tournez la poignée jusqu'à ce que le levier de blocage se clique au bon endroit ;
3. La poignée une fois bloquée dans sa nouvelle position, vous pouvez de nouveau utiliser l'accélérateur.

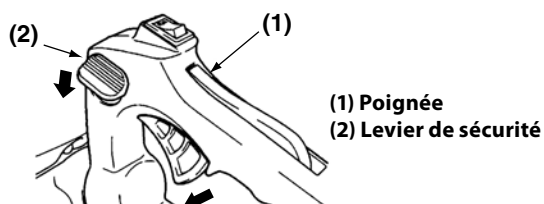

Vous pouvez pivoter la poignée quand le moteur tourne au ralenti car le taille-haie est équipé d'un frein de lame qui maintient les lames immobiles.

TECHNIQUES D'ÉLAGAGE DE HAIES

Procédez avant tout à l'élagage des côtés d'une haie, puis de son sommet.

Coupe verticale :

- Avec le taille-haie à lame à double tranchant, modèles 226HD60S/226HD75S, procédez à une taille en arc de cercle, du bas vers le haut, puis de nouveau vers le bas afin d'utiliser les deux tranchants des lames.



Coupe horizontale :

- Afin d'obtenir les meilleurs résultats de coupe, penchez légèrement la lame (5÷10°) vers la direction de coupe.
- Coupez lentement, notamment quand les haies sont denses.

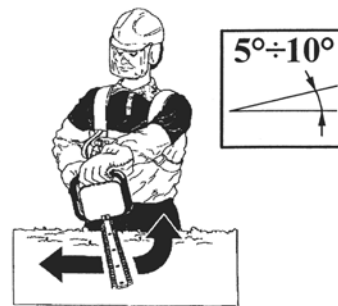

⚠ AVERTISSEMENT

Suivez scrupuleusement les consignes de sécurité.

Il convient de n'utiliser le taille-haie que pour élaguer des haies ou des petits buissons. Il est interdit de couper tout autre type de matériau avec cet outil. N'utilisez pas le taille-haie comme levier pour soulever, bouger ou casser des objets, et ne le bloquez pas sur des supports fixes. Il est interdit d'utiliser des outils ou des applications qui ne sont pas indiqués par le fabricant sur la prise de force du taille-haie. N'utilisez pas cette machine pour élaguer des arbres ou tondre de l'herbe.

- N'utilisez que l'accélération nécessaire pour réaliser votre élagage. Une vitesse de moteur excessive est superflue.
- Évitez de couper des branches épaisses, qui endommageront les lames et raccourciront la durée de vie des mécanismes d'entraînement.
- Placez-vous toujours du côté du carburateur du taille-haie et jamais du côté du silencieux.
- Quand vous utilisez votre machine pour la première fois, au cours des premières minutes, il se peut que de la graisse s'échappe du carter d'engrenage. Étant donné qu'il s'agit d'un excès de graisse, il n'y a pas lieu de s'inquiéter. Il vous suffit de l'essuyer, une fois le moteur coupé, pour la prochaine fois.
- N'oubliez jamais que la POINTE de la ligne coupe elle aussi. Pour de meilleurs résultats, il convient de ne pas trop pousser la ligne dans la zone d'élagage. Laissez la machine tailler à son propre rythme.

Maintenance

La maintenance, le remplacement ou la réparation des systèmes et dispositifs de contrôle des émissions peuvent être effectués par un atelier ou une personne non spécialisée.

■ TABLEAU DE MAINTENANCE

	Système/composants	Procédure	Avant utilisation	Toutes les 25 heures après	Toutes les 50 heures après	Toutes les 100 heures après	Remarque
MOTEUR	Fuites de carburant, renversement de carburant	Essuyer	✓				
	Réservoir de carburant, filtre à air, filtre à carburant	Inspecter/nettoyer	✓	✓			Remplacer si nécessaire
	Vis de réglage du ralenti	Voir réglage de la vitesse du ralenti	✓				Remplacer le carburateur si nécessaire
	Bougie	Nettoyer et réajuster l'écartement entre les bougies			✓		Écartement : 0,6 ~ 0,7 mm remplacer si nécessaire
	Ailettes de cylindre, orifice de refroidissement de l'air d'admission	Nettoyer		✓			
	Silencieux, pare-étincelles, orifice d'échappement du cylindre	Nettoyer			✓		
TAILLE-HAIE	Levier d'accélération, interrupteur d'allumage	Vérifier le fonctionnement	✓				
	Unité coupante	Remplacer si quelque chose ne fonctionne pas correctement	✓				
	Carter d'engrenage	Graisser			✓		
	Vis/écrous/boulons	Serrer/remplacer	✓			✓	Pas les vis de réglage
	Grille de protection de l'entrée d'air	Vérifier la fixation	✓				

⚠ AVERTISSEMENT

Assurez-vous que le moteur a été arrêté et a eu le temps de refroidir avant d'effectuer toute opération d'entretien sur la machine. Tout contact avec l'unité de coupe en mouvement ou le silencieux brûlant peut engendrer des blessures graves.

FILTRE À AIR

- S'il est encrassé, le filtre à air entravera les performances du moteur. Vérifiez le filtre et nettoyez-le dans de l'eau chaude savonneuse si nécessaire. Séchez-le complètement avant de le réinstaller. Si le filtre est cassé ou s'il a rétréci, remplacez-le par un nouveau.

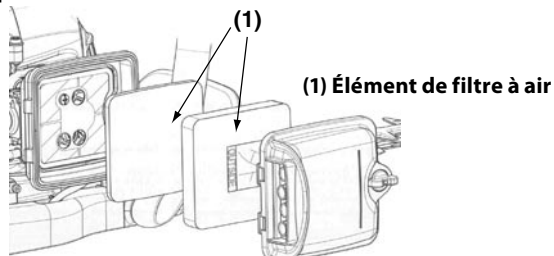

⚠ IMPORTANT

- Comment placer les deux éléments du filtre à air ?
 1. Placez l'élément fin avant toute chose.
 2. Placez ensuite l'élément épais de façon à ce que le côté du poinçon soit à l'extérieur.

FILTRE À CARBURANT

- Lorsque le moteur manque de carburant, vérifiez le bouchon de carburant et vérifiez que le filtre à carburant n'est pas bouché.

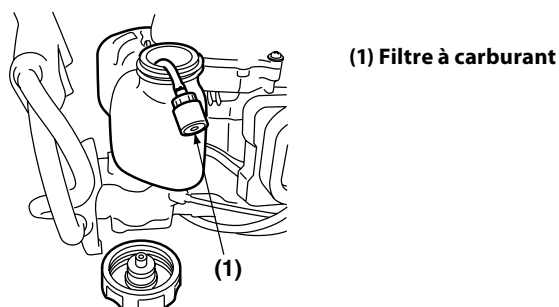

BOUGIE

- Une panne ou un échec lors de l'allumage est bien souvent causé par une bougie encrassée. Nettoyez la bougie puis vérifiez que l'écartement entre les bougies est adéquat. Pour une bougie de remplacement, il convient d'utiliser le type approprié spécifié par Husqvarna.

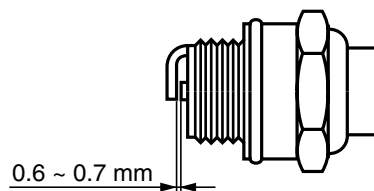

- LA BOUGIE DOIT ÊTRE REMPLACÉE PAR UNE BOUGIE NGK CMR7H OU CHAMPION RZ7C.

⚠ IMPORTANT

- Notez que l'utilisation de bougies autres que celles recommandées peut causer des défaillances, des surchauffes ou des avaries du moteur.
- Pour installer la bougie, vissez-la à la main jusqu'à ce qu'elle soit bien serrée puis serrez-la d'un quart de tour supplémentaire à l'aide d'une clé à douille pour bougie.

COUPLE DE SERRAGE : 9,8 ~ 13,7 N.m

Maintenance

REFROIDISSEMENT DE L'AIR D'ADMISSION

⚠ AVERTISSEMENT

- Ne touchez jamais le cylindre, le silencieux ou les bougies les mains nues, immédiatement après l'arrêt du moteur. Le moteur peut devenir très chaud quand il tourne et en l'occurrence, le toucher peut causer de graves brûlures.
- Nettoyez les ailettes du cylindre à l'aide d'air comprimé ou d'une brosse.



⚠ IMPORTANT

Si de la crasse reste bloquée et engendre un blocage au niveau de l'orifice de refroidissement de l'air d'admission ou entre les ailettes du cylindre, cela peut engendrer une surchauffe du moteur qui peut, ensuite, déboucher sur une panne mécanique du taille-haie.

LAMES

Nettoyez tout résidu de résine et de branchage entre les lames à l'aide d'un agent nettoyant 531 00 75-13 (UL22) avant et après l'utilisation de la machine.

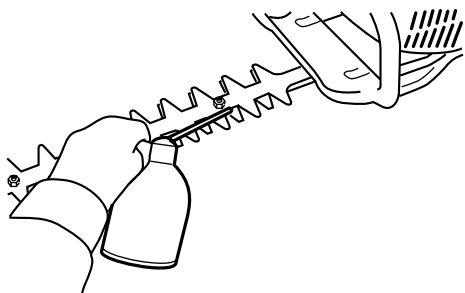

⚠ AVERTISSEMENT

- Assurez-vous que les écrous de lame sont bien serrés.
- L'assemblage des lames est conçu pour compenser automatiquement tout jeu entre les lames.

Vérifiez les bords tranchants et affûtez à l'aide d'une lime plate.

Point :

1. Gardez le coin du fond affûté.
2. Arrondissez la base de l'arête.
3. N'utilisez pas deau si vous utilisez un affûteur.

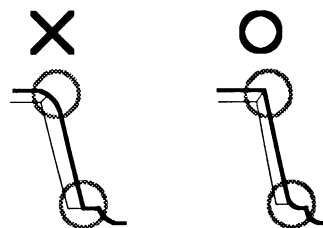

⚠ IMPORTANT

- Quand vous assemblez la lame, veillez à fixer l'entretoise, la rondelle et le boulon, puis serrez l'écrou.

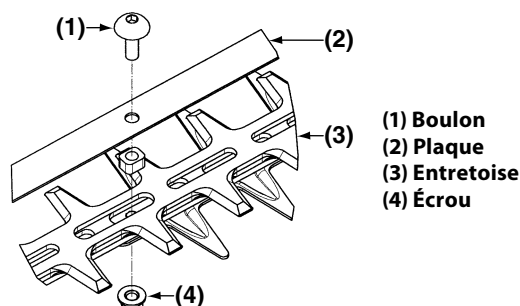

AFFÛTAGE

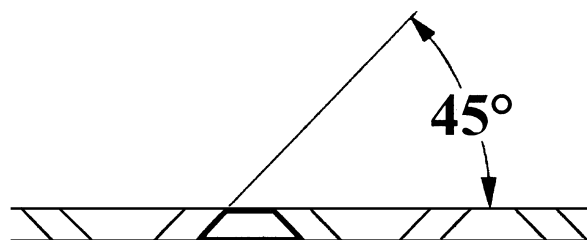

Gardez toujours la lime ou l'affûteur à un angle de 45° par rapport à la lame et :

- Limez toujours dans la direction du bord tranchant ;
- Remarque : les limes n'affûtent que dans une seule direction ; soulevez la lime de la lame puis remettez-la dans sa position initiale pour un nouveau mouvement ;
- Ôtez toutes les bavures du bord de la lame à l'aide d'une pierre à aiguiser ;
- Retirez le moins de matériau possible ;
- Avant de replacer les lames affûtées, retirez la limaille puis graissez.

Ne tentez pas d'affûter une lame endommagée : remplacez-la ou remettez-la à un atelier de réparation.

Maintenance

VERROU DE SÉCURITÉ

- Arrêtez l'utilisation de la machine si le verrou de sécurité est défectueux.
- Le verrou de sécurité est le dispositif qui empêche d'accélérer le levier d'accélération de façon involontaire. Quand vous appuyez sur le verrou de sécurité, vous pouvez accélérer avec le levier d'accélération.

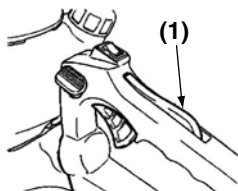

(1) Levier de sécurité

1. Vérifiez que le levier d'accélération ne bouge pas quand vous n'appuyez pas sur le verrou de sécurité.
 2. Vérifiez que le levier d'accélération bouge quand vous le saisissez ou quand vous le relâchez tout en appuyant sur le verrou de sécurité.
 3. Vérifiez si le verrou de sécurité revient à sa position initiale quand vous lâchez le verrou de sécurité.
- Si vous découvrez des défaillances lors de l'une des vérifications ci-dessous, contactez votre revendeur pour qu'il procède à une réparation.

BOÎTE DE VITESSES À RÉDUCTION

Remplissez le carter d'engrenage toutes les 50 heures d'utilisation.

Utilisez une pompe de graissage. Ajoutez de la graisse jusqu'à ce qu'elle sorte de la base des lames.

- Embout de graissage : type A

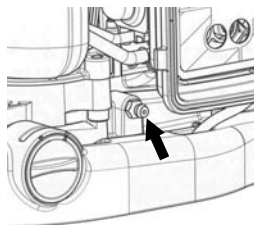

SYSTÈME ANTI-VIBRATION

Le système anti-vibration, s'il est déformé ou endommagé, peut causer des ruptures comme un « déraillement » ou un fléchissement du moteur et/ou de la lame.

- Vérifiez régulièrement si les tampons en caoutchouc ne sont pas déformés ou endommagés.

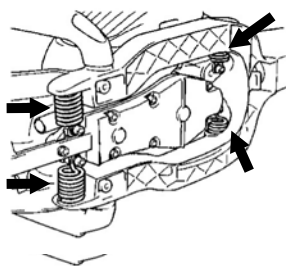

PROCÉDURES À EFFECTUER TOUTES LES 100 HEURES D'UTILISATION

1. Serrez toutes les vis, les boulons et les fixations.
2. Vérifiez si de l'huile ou de la graisse ne s'est pas glissée entre la garniture et le tambour d'embrayage. Le cas échéant, essuyez-la à l'aide d'essence sans huile et sans plomb.
3. Retirez le silencieux, insérez un tournevis dans l'aération et essuyez toute accumulation de carbone. Essuyez toute accumulation de carbone sur le dispositif d'échappement du silencieux et sur l'orifice d'échappement du cylindre en même temps.

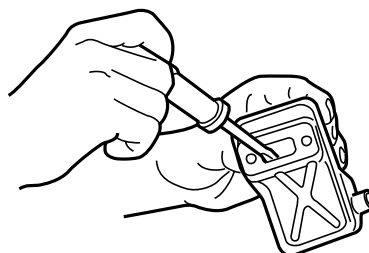

SILENCIEUX

⚠ AVERTISSEMENT

- Inspectez périodiquement le silencieux pour détecter les vis desserrées, tout dommage ou signe de corrosion éventuel. Si vous détectez des fuites au niveau du système d'échappement, arrêtez d'utiliser la machine et faites-la réparer sans délai.
- Sinon, le moteur risque de prendre feu.

⚠ IMPORTANT

- Avant de commencer vos travaux, il convient de toujours vérifier que le silencieux est correctement attaché au cylindre par les trois boulons. (Couple de serrage : de 8 à 12 Nm)
- Vérifiez que le silencieux et le diffuseur sont solidement attachés à l'aide des quatre boulons. (Couple de serrage : de 2 à 3 N.m)
- Même si un seul des sept boulons est desserré, il peut provoquer un incendie dans le moteur.

PARE-ÉTINCELLES

- Certains silencieux peuvent être équipés d'un pare-étincelles afin d'empêcher les étincelles de jaillir de la sortie d'échappement. Si votre machine possède ce type de silencieux, il convient de l'inspecter périodiquement et de le nettoyer à l'aide d'une brosse métallique.

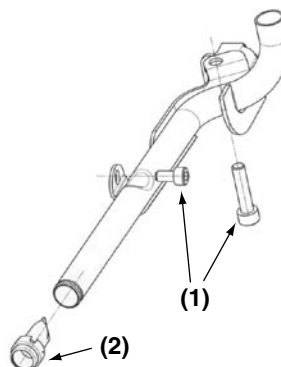

(1) Boulon
(2) Pare-étincelles

Remisage

1. Avant de longues périodes de remisage, afin d'éviter la rouille, lubrifiez les guides-lames avec de la graisse spéciale, réf. n° 531 00 75-12 (UL21).
2. Videz le réservoir de carburant puis remettez le bouchon.
3. Retirez la bougie, versez une petite quantité d'huile dans le cylindre.
4. Faites tourner le vilebrequin plusieurs fois à l'aide de la corde de démarrage, afin que l'huile se répartisse bien. Remplacez la bougie.
5. Enveloppez le moteur d'une feuille de plastique.
6. Remisez le taille-haie à l'intérieur au sec, à l'abri de la poussière, hors de la portée des enfants, de préférence en contact direct avec le sol et à l'écart de toute source de chaleur.

Mise au rebut

Veillez à respecter les réglementations locales lors de la mise au rebut de la machine, du carburant ou de l'huile de la machine.

Guide de dépannage

Cas 1. Échec au démarrage

CONTRÔLE	CAUSES ÉVENTUELLES	REMÈDE
Réservoir de carburant	→ Mauvais carburant	→ Drainer et remplir avec le carburant adéquat
Filtre à carburant	→ Le filtre à carburant est bouché	→ Nettoyer
Vis de réglage du carburateur	→ Réglage atypique	→ Rectifier le réglage
Pare-étincelles (pas d'étincelle)	→ La bougie est encrassée/noyée	→ Nettoyer/sécher
	→ L'écartement entre les bougies est incorrect	→ Corriger (écartement : 0,6 - 0,7 mm)
Bougie	→ Déconnectée	→ Resserrez

Cas 2. Le moteur s'allume mais finit par s'arrêter/est difficile à redémarrer.

CONTRÔLE	CAUSES ÉVENTUELLES	REMÈDE
Réservoir de carburant	→ Carburant incorrect ou éventé	→ Drainer et remplir avec le carburant adéquat
Vis de réglage du carburateur	→ Réglage atypique	→ Rectifier le réglage
Silencieux, cylindre (orifice d'échappement)	→ Accumulation de carbone	→ Essuyer
Filtre à air	→ Bouché par de la poussière	→ Nettoyer
Ailette du cylindre, garde-ventilateur	→ Bouché par de la poussière	→ Nettoyer

Lorsque votre machine semble avoir besoin d'un entretien supplémentaire, veuillez consulter notre atelier de réparation dans votre région.