



Manuel d'utilisation

MZ6128 / 966502301

MZ28ZT BF / 966582501

FD52M / 966582601

FD61M / 966582701

Veillez lire attentivement le manuel d'utilisation et vous assurer de bien comprendre les instructions avant d'utiliser la machine.

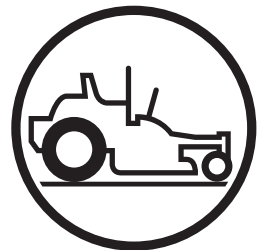

Français

Afin de mettre en oeuvre des améliorations, les spécifications et la conception peuvent être modifiés sans préavis.

Prendre note qu'aucune exigence légale ne peut être imposée en fonction de l'information contenue dans les présentes.

N'utiliser que des pièces d'origine pour les réparations. Le recours à d'autres pièces aura pour effet d'annuler la garantie.

Ne pas modifier la machine ou poser de l'équipement non standard sans avoir obtenu au préalable le consentement du fabricant. Les modifications apportées à la machine peuvent entraîner un fonctionnement non sécuritaire ou endommager la tondeuse.

Lorsque le produit est fini et qu'il ne peut plus être utilisé, il doit être retourné au revendeur ou à un tiers à des fins de récupération.

TABLE DES MATIÈRES

INTRODUCTION	5	Arrêter le moteur	31
Conduite et transport sur la voie publique	5	Conseils de tonte	32
Remorquage	5	Transport manuel.....	33
Utilisation.....	5	ENTRETIEN	34
Service de haute qualité	6	Batterie	36
SYMBOLES ET AUTOCOLLANTS.....	7	Système de sécurité.....	37
SÉCURITÉ	9	Pression des pneus.....	37
Consignes de sécurité	9	Frein de stationnement.....	37
Équipement de sécurité personnelle	11	Courroie de l'unité de coupe.....	38
Utilisation dans les pentes	11	Courroie de la pompe	39
Manipulation sécuritaire de l'essence	13	Courroie trapézoïdale.....	39
Entretien général	14	Lames de coupe	40
Transport	16	Réglage de l'unité de coupe.....	41
Remorquage	16	Mise à niveau de l'unité de coupe	41
Pare-étincelles.....	16	Roulettes anti-scalp.....	42
COMMANDES.....	17	Roues pivotantes.....	43
Emplacement des commandes	17	Quincaillerie	43
Leviers de commande du mouvement	18	Nettoyage.....	43
Compteur horaire	19	LUBRIFICATION.....	44
Alignement	19	Calendrier de lubrification.....	44
Frein de stationnement.....	20	Roue et unité de coupe Zerks.....	45
Commutateur de lame.....	20	Fixation de la roue avant.....	45
Contacteur d'allumage.....	20	Paliers de la roue avant	45
Fusibles	21	Tiges de l'unité de coupe	45
Lever de réglage de la hauteur de coupe	22	Vidange du liquide de la boîte-pont (transmission) ..	46
Robinet de carburant	22	Procédures de purge	47
Ravitaillement en carburant	23	GUIDE DE DÉPANNAGE	48
UTILISATION	24	ENTREPOSAGE	50
Formation	24	Entreposage hivernal	50
Direction	24	Réparations	50
Avant de démarrer	25	SCHÉMA DE CÂBLAGE.....	51
Démarrage du moteur.....	25	DONNÉES TECHNIQUES	52
Câbles de démarrage.....	28	Spécifications relatives au couple.....	55
Utilisation.....	29	CERTIFICATS DE CONFORMITÉ	56
Utilisation dans les pentes	30	JOURNAL DES RÉPARATIONS.....	57



AVERTISSEMENT!

Le non-respect des pratiques d'utilisation peut entraîner des blessures graves à l'opérateur ou à d'autres personnes. Le propriétaire de la machine doit comprendre ces directives et il ne doit permettre qu'à des personnes formées comprenant bien les consignes de sécurité d'utiliser la tondeuse.

Chaque personne utilisant la tondeuse doit être saine de corps et d'esprit; elle ne doit pas être sous l'influence de substances pouvant altérer son jugement.



AVERTISSEMENT!

Les gaz d'échappement du moteur de cet appareil, certains de ses constituants, et certains composants du véhicule contiennent ou émettent des substances chimiques considérées par l'État de la Californie comme étant cancérigènes et capables de causer des malformations congénitales ou autres effets nuisibles sur les organes reproducteurs.



AVERTISSEMENT!

Les cosses et les bornes de la batterie, ainsi que les accessoires connexes, contiennent du plomb et des composés de plomb, des produits chimiques reconnus par l'État de la Californie comme pouvant causer des cancers, des malformations du fœtus ou tout autre problème lié à la reproduction. Se laver les mains après la manutention.

INTRODUCTION

Félicitations

Merci d'avoir fait l'achat d'une tondeuse autoportée Husqvarna. La machine est construite pour la tonte rapide et de la plus haute efficacité principalement de grandes surfaces. Les commandes groupées et la transmission hydrostatique à commande par leviers contribuent également aux hautes performances de la machine.

Ce manuel d'utilisation est un document précieux. Lisez attentivement le contenu du manuel avant d'utiliser ou de réparer la machine. Le respect des instructions (utilisation, entretien, réparations, etc.) par toute personne qui utilise la machine est important pour la sécurité de l'opérateur et des autres personnes. Vous pouvez également allonger considérablement la durée de vie de la machine et augmenter sa valeur de revente.

Si vous vendez votre machine, assurez-vous de remettre ce manuel d'utilisation au nouveau propriétaire.

Le dernier chapitre du manuel comporte un Journal des réparations. Veillez à ce que les entretiens et les réparations soient bien documentés. Un bon journal des réparations réduit les coûts de révision pour les entretiens et influe sur la valeur de revente de la machine. Pour obtenir des informations complémentaires, veuillez contacter votre concessionnaire. Prenez avec vous le manuel d'utilisation chaque fois que la machine est amenée dans un atelier de réparation.

Généralités

Dans ce manuel d'utilisation, la gauche, la droite, l'avant et l'arrière sont indiqués par rapport au sens normal de la conduite de la machine.

La recherche constante d'amélioration de nos produits exige que les spécifications et la conception soient soumises à des changements sans préavis.

Conduite et transport sur la voie publique

Vérifier les règles de la circulation en vigueur avant tout transport sur les voies publiques. Si la machine est transportée, utiliser toujours des dispositifs de fixation appropriés et vérifier que la machine est bien attachée. NE PAS faire fonctionner la machine sur les voies publiques.

Remorquage

Si la machine est équipée d'un attelage de remorquage, faire preuve de prudence lors du remorquage. Ne jamais laisser les enfants ou toute autre personne sur l'équipement tracté. Prendre les virages assez larges pour éviter les mises en portefeuille. Se déplacer lentement et assurer une distance sécuritaire pour le freinage.

Ne pas tracter la machine en pente. Le poids de l'équipement tracté peut entraîner une perte de traction et de contrôle.

Suivre les recommandations du fabricant en ce qui touche les limites de poids pour l'équipement tracté. Ne pas remorquer la machine près des fossés, des canaux ou d'autres dangers.

Utilisation

Cette machine est construite uniquement pour la tonte de l'herbe des pelouses et d'autres surfaces ouvertes et régulières ne comportant pas d'obstacles tels que des pierres, des souches, etc. La machine peut également être utilisée pour d'autres tâches lorsqu'elle est équipée des accessoires spéciaux fournis par le fabricant et pour lesquels des manuels d'utilisation sont fournis à la livraison. Aucune autre utilisation n'est autorisée. Les instructions du fabricant concernant le fonctionnement, l'entretien et les réparations doivent être appliquées à la lettre.

Les tondeuses et tout équipement moteur peuvent être potentiellement dangereux s'ils ne sont pas utilisés de façon appropriée. La sécurité exige un bon jugement et une utilisation prudente conformément aux consignes de sécurité.

La machine ne doit être manoeuvrée, entretenue et réparée que par des personnes connaissant bien les caractéristiques de cette dernière et comprenant parfaitement les consignes de sécurité. N'utiliser que des pièces de rechange approuvées pour l'entretien de la machine.

La réglementation de prévention des accidents, les autres réglementations de sécurité générales, les règlements de la santé, sécurité au travail et les règles de circulation doivent être respectées sans faute.

Des modifications non autorisées à la conception de la machine peuvent exonérer le fabricant de toute responsabilité pour tout préjudice résultant de blessures corporelles ou de dommages matériels.

INTRODUCTION

Service de haute qualité

Les produits Husqvarna sont vendus dans le monde entier uniquement chez des revendeurs agréés offrant un service complet. Ceci garantit que vous, en tant que client, obtenez uniquement le meilleur soutien et service. Avant d'être livrée, la machine a ainsi été contrôlée et réglée par le revendeur. Voir le certificat dans le Journal des réparations de ce manuel d'utilisation.

Lorsque vous avez besoin de pièces de rechange ou avez des questions relatives à l'entretien, la garantie ou autres, contactez le professionnel suivant :

Ce manuel appartient à la machine ayant le numéro de fabrication :	Moteur	Transmission

Numéro de fabrication

Le numéro de fabrication de la machine est imprimé sur une plaque apposée sur le compartiment moteur.

Les informations suivantes sont indiquées sur la plaque (de haut en bas) :

1. La désignation du type de la machine (I.D.).
2. Le numéro de type du fabricant (modèle).
3. Le numéro de série de la machine (S/N)

Indiquez toujours la désignation de type et le numéro de série lors de la commande de pièces de rechange.

Le numéro de fabrication du moteur est indiqué sur l'un des couvre-culasses.

La plaque indique :

4. Le modèle du moteur.
5. Le type de moteur.
6. Le code

Ayez toujours cette information lors de la commande de pièces de rechange.

Le moteur-roue et les pompes hydrostatiques comportent un autocollant avec code-barre posé sur l'arrière.

SYMBOLES ET AUTOCOLLANTS

Ces symboles se trouvent sur la machine et dans le manuel d'utilisation.

Les étudier attentivement afin de comprendre leur signification.

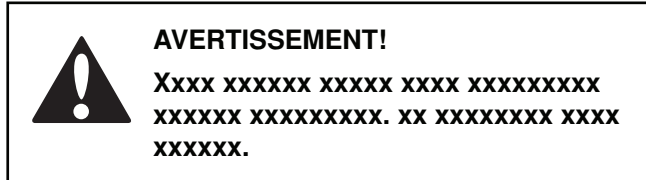

Utilisé dans ce document pour prévenir d'un risque de **blessure corporelle ou de décès**, surtout si le lecteur néglige de suivre les instructions du manuel.

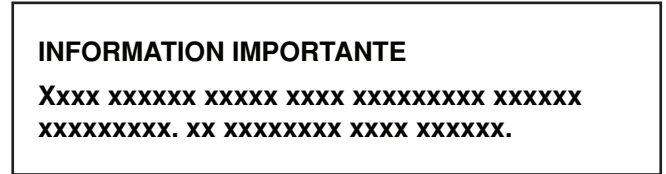

Utilisé dans ce document pour prévenir d'un **risque de dommages matériels**, surtout si le lecteur néglige de suivre les instructions du manuel. Utilisé également lorsqu'il y a un risque d'une utilisation inadéquate ou d'un montage défectueux.



Marche arrière



Point mort



Rapide



Lent



Carburant



Avertissement!



Frein de stationnement



Marquage de conformité CE. Uniquement pour le marché européen

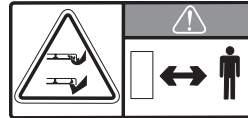

Avertissement! Lames en rotation, se tenir loin de l'éjecteur

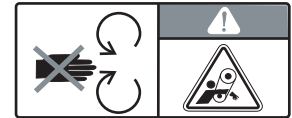

Ne pas toucher les éléments



L'acide de la batterie est corrosif, explosif et inflammable



Ne pas se tenir ici



Émissions sonores dans l'environnement conformément à la directive de l'Union européenne. Les émissions de la machine sont indiquées au chapitre CARACTÉRISTIQUES TECHNIQUES et sur un autocollant.

Machines uniquement pour le marché européen



Porter des lunettes de protection



Porter des gants de protection

SYMBOLES ET AUTOCOLLANTS

Lire le manuel d'utilisation

Arrêter le moteur et retirer la clé avant d'effectuer des travaux d'entretien ou de réparation

Maintenir une distance sécuritaire de la machine

Ne pas utiliser dans les pentes de plus de 10°

Aucun passager

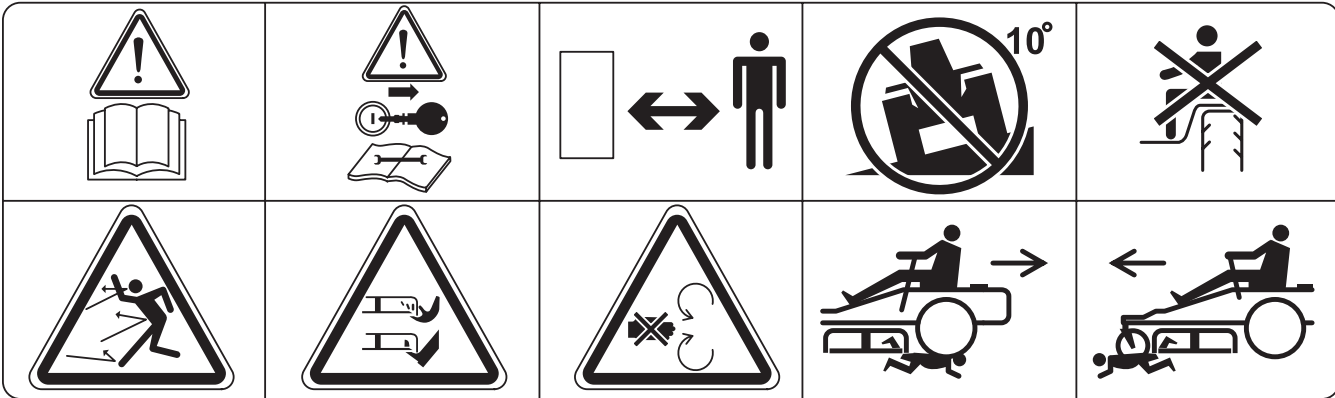

Exposition de l'ensemble du corps aux objets projetés

Amputation de doigts et d'orteils

Ne pas ouvrir ou retirer les protecteurs pendant que le moteur tourne

Faire marche arrière avec prudence, surveiller les autres personnes

Circuler avec prudence en marche avant, surveiller les autres personnes



Lames tranchantes sous le couvercle



SÉCURITÉ

Consignes de sécurité

Ces consignes sont pour la sécurité de l'opérateur. Les lire avec soin.



AVERTISSEMENT!

Ce symbole signifie qu'il faut porter une attention particulière aux importantes consignes de sécurité. Cela concerne votre sécurité.

Remarques importantes : CETTE MACHINE COUPANTE EST CAPABLE D'AMPUTER LES MAINS ET LES PIEDS ET DE PROJETER DES OBJETS. LE NON-RESPECT DES RÈGLES DE SÉCURITÉS SUIVANTES PEUT ENTRAÎNER DES BLESSURES GRAVES VOIRE MORTELLES.

Utilisation générale

- Lire toutes les instructions de ce manuel et celles sur la machine avant de démarrer la machine.
- Ne pas placer les mains ou les pieds près des pièces tournantes ou sous la machine. Se tenir loin de l'ouverture de décharge en tout temps.
- N'autoriser que des adultes responsables et qui connaissent les instructions à utiliser la machine.
- Retirer de la zone les objets tels que des pierres, des jouets, des câbles, etc., qui pourraient être aspirés puis projetés par les lames.
- S'assurer que personne ne se trouve à proximité de la machine avant de l'utiliser. Arrêter la machine si quelqu'un pénètre dans la zone de travail.
- Ne jamais transporter de passagers. La machine ne doit être utilisée que par une seule personne.
- Ne pas tondre en marche arrière sauf si cela est absolument nécessaire. Regarder toujours en bas et en arrière avant et pendant la marche arrière.
- Ne jamais diriger la chute d'évacuation vers une personne. Ne jamais projeter de matériel contre un mur ou tout obstacle. Les matériaux peuvent alors faire ricochet et revenir vers l'opérateur. Arrêter les lames au moment de circuler sur des surfaces de gravier.
- Ne pas utiliser la machine si la chute d'évacuation ou tout autre dispositif de protection n'est pas en place
- Ralentir avant de tourner.
- Ne jamais laisser la machine tourner sans surveillance. Toujours arrêter les lames, serrer le frein de stationnement, couper le moteur et retirer les clés avant de quitter la machine.
- Désactiver les lames si l'unité de coupe n'est pas utilisée. Couper le moteur et attendre que toutes les pièces cessent de tourner avant de nettoyer la machine, de retirer le sac à herbe ou de nettoyer la chute d'évacuation.

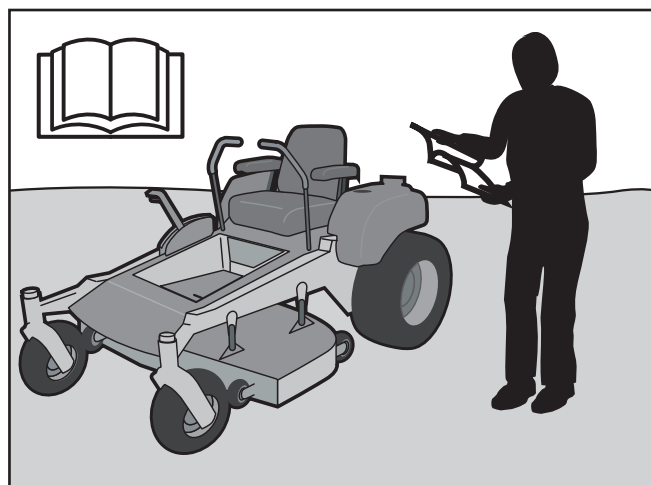

8011-512

Lire le manuel de l'opérateur avant d'utiliser la machine

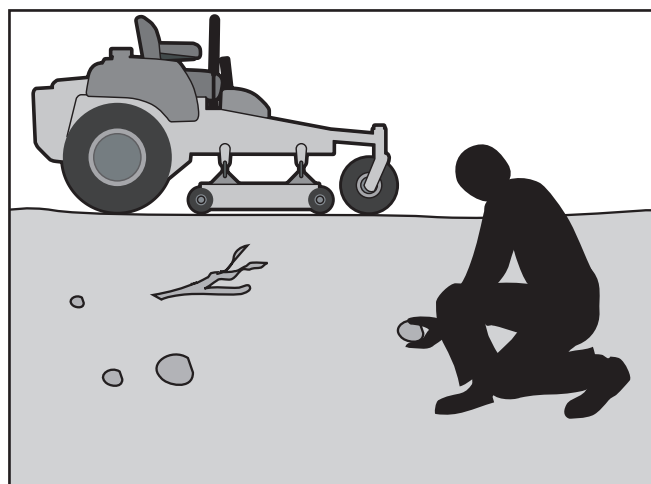

8011-513

Débarrasser la zone de tout objet avant de débiter la coupe

SÉCURITÉ

- N'utiliser la machine qu'à la lumière du jour ou dans de bonnes conditions de lumière artificielle.
- Ne pas utiliser la machine sous l'influence de l'alcool ou de médicaments.
- Prendre garde à la circulation en cas de travail près d'une route ou de traversée d'une route.
- Observer la plus grande prudence lors du chargement ou du déchargement de la machine sur une remorque ou un camion.
- Toujours porter des lunettes de protection lors de l'utilisation de la machine.
- Les données indiquent que les opérateurs âgés de plus de 60 ans sont impliqués dans un grand nombre d'accidents entraînant des blessures causées par la tondeuse. Ces utilisateurs doivent évaluer leur capacité à utiliser une tondeuse autoportée sans danger pour éviter de se blesser et de blesser d'autres personnes gravement.
- Respecter les recommandations du fabricant en ce qui touche le poids des roues ou les contrepoids.
- Toute personne qui utilise la machine doit d'abord lire et comprendre le manuel d'utilisation. La réglementation locale peut fixer l'âge de l'utilisateur.
- Garder la machine exempte d'herbe, de feuilles ou d'autres débris qui peuvent s'accumuler et toucher l'échappement ou les pièces du moteur qui sont chauds et brûler. Ne pas utiliser l'unité de coupe pour ramasser des feuilles ou d'autres débris qui peuvent s'accumuler.
- Nettoyer tout déversement d'huile ou de carburant avant d'utiliser ou d'entreposer la machine.
- Laisser la machine refroidir avant de la remiser.



8011-520

Ne jamais transporter de passagers



AVERTISSEMENT!

Les gaz d'échappement du moteur et certaines parties de la machine contiennent ou émettent des produits chimiques qui sont considérés comme cancérigènes et pouvant provoquer des malformations fœtales ou d'autres problèmes de reproduction. Les gaz d'échappement du moteur contiennent du monoxyde de carbone qui est un gaz inodore, incolore et toxique. Ne pas utiliser la machine dans un local fermé.

SÉCURITÉ

Équipement de sécurité personnelle



AVERTISSEMENT!

Lorsque la machine est utilisée, un équipement de protection personnelle homologué doit être utilisé (voir l'illustration). L'équipement de protection personnelle n'élimine pas les risques de blessures, mais il peut réduire la gravité de la blessure en cas d'accident. Demander conseil au revendeur pour le choix d'un équipement adéquat.

- Veiller à ce qu'une trousse de premiers soins soit à la portée lors de l'utilisation de la machine.
- Ne jamais utiliser la machine pieds nus.
- Toujours porter des chaussures ou des bottes de protection, préférablement avec dessus en acier.
- Porter des lunettes de protection ou une visière intégrale lors du montage ou de la conduite de la machine.
- Toujours porter des gants lors de la manipulation des lames.
- Ne jamais porter de vêtements amples pouvant se prendre dans les pièces en mouvement.
- Utiliser des protecteurs auditifs pour éviter d'endommager l'ouïe.

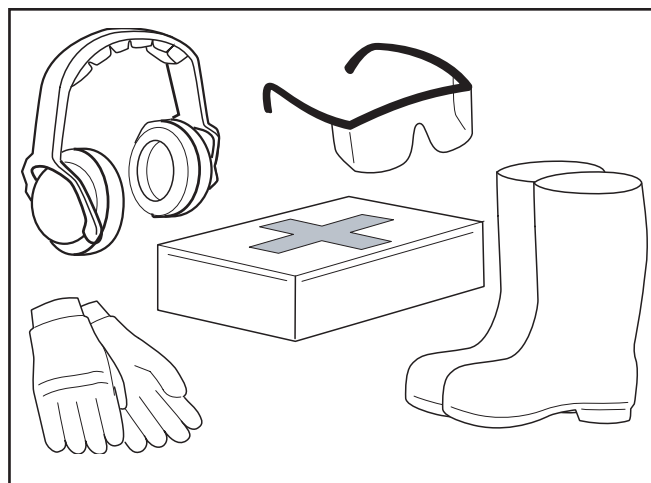

8011-670a

Équipement de protection personnelle

Utilisation dans les pentes

La conduite dans les pentes est une opération comportant le plus grand risque de perte de contrôle de la machine ou de retournement, ce qui peut causer des blessures graves, voire la mort. L'utilisation dans les pentes nécessite la plus grande prudence. Si vous ne pouvez pas monter à reculons la pente, ou si vous avez la moindre appréhension, n'utilisez pas votre tondeuse.

- Tondre vers le haut et vers le bas de la pente (10 degrés maximum), non pas en travers.
- Surveiller la présence de trous, de sillons, de bosses, de pierres ou d'autres objets dissimulés. Un terrain irrégulier peut faire se retourner la machine. L'herbe haute peut cacher des obstacles.
- Sélectionner une vitesse lente de façon à éviter d'arrêter lorsque la machine est dans une pente.
- Ne pas tondre l'herbe mouillée. Les pneus risquent de mal adhérer.
- Éviter de démarrer, d'arrêter ou de tourner dans une pente. Si les pneus perdent la traction, désengager les lames et descendre lentement la pente.

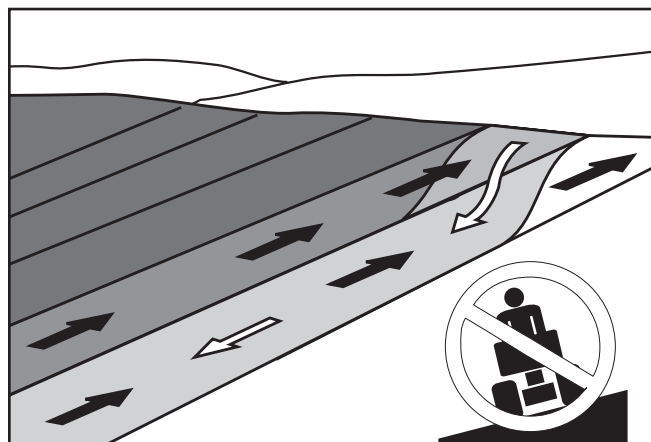

6003-004

Tondre du haut vers le bas, non pas de façon latérale



AVERTISSEMENT!

Ne jamais conduire en montée ou en descente dans les pentes dont l'inclinaison est supérieure à 10°. Ne jamais conduire en travers de la pente.

SÉCURITÉ

- Toujours conduire lentement et de manière régulière dans les pentes. Ne pas effectuer de changements soudains de vitesse ou de direction; cela pourrait entraîner le renversement de la machine.
- Observer la plus grande prudence lorsque des accessoires (sac d'herbe ou autre) pouvant modifier la stabilité de la machine; sont utilisés.
- Ne pas utiliser dans les pentes dont la déclivité est importante.
- Ne pas essayer de stabiliser la machine en posant un pied sur le sol.

Ne pas tondre près de surélévations, de fossés ou d'ornières. La machine pourrait se renverser soudainement si la roue monte sur le bord ou si un bord s'effondre.

Enfants

Des accidents dramatiques peuvent survenir si l'utilisateur n'est pas conscient de la présence d'enfants. Les enfants sont souvent attirés par la machine et la tonte de la pelouse. **Ne jamais** supposer que les enfants vont se tenir éloignés du danger.

- Tenir les enfants loins de la zone de travail et sous la surveillance attentive d'un adulte autre que l'opérateur.
- Rester sur ses gardes et arrêter la machine si des enfants pénètrent dans la zone de travail.
- Regarder devant et derrière pour repérer les petits enfants avant et pendant la marche arrière.
- Ne jamais transporter d'enfants sur la machine même lorsque les lames ne fonctionnent pas. Ils peuvent tomber et se blesser grièvement ou entraver l'utilisation sûre de la machine. Les enfants qui, par le passé, sont montés sur la machine peuvent apparaître soudainement pour faire un autre tour et ils peuvent être renversés ou écrasés par la machine.
- Ne jamais laisser un enfant manœuvrer la machine.
- Observer la plus grande prudence à proximité des coins à angle mort, des bosquets, des arbres ou d'autres objets pouvant bloquer la vue d'un enfant.



8011-518

Ne pas laisser les enfants s'approcher de la zone de travail

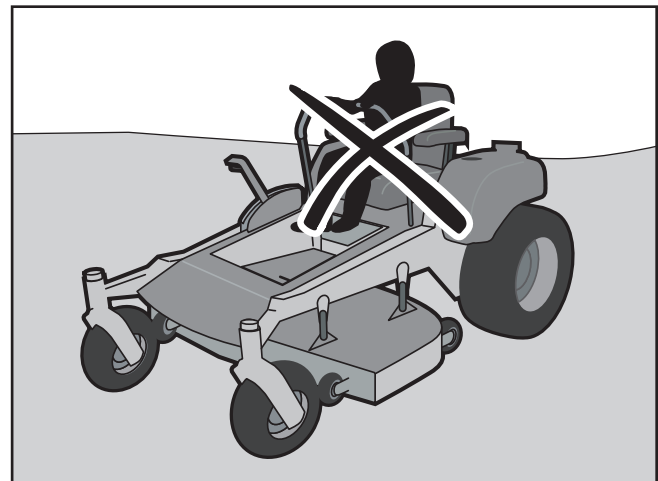

8011-517

Ne jamais laisser un enfant manœuvrer la machine

SÉCURITÉ



AVERTISSEMENT!

Le moteur ne doit pas être démarré quand la plaque de sol du conducteur ou toute autre plaque de protection de la courroie d'entraînement de l'unité de coupe a été retirée.

Manipulation sécuritaire de l'essence

Pour éviter les blessures corporelles et les dommages matériels, prendre grand soin dans la manipulation de l'essence. L'essence est extrêmement inflammable et les vapeurs sont explosives.

- Éteindre cigarettes, cigares, pipes et autres sources d'ignition.
- Utiliser uniquement des conteneurs d'essence homologués.
- Ne jamais enlever le bouchon du réservoir d'essence et ne jamais ajouter d'essence lorsque le moteur est en marche. Permettre au moteur de refroidir pendant au moins deux (2) minutes avant de faire le plein.
- Ne jamais faire le plein de la machine à l'intérieur.
- Ne jamais entreposer la machine ou le bidon d'essence à proximité d'une flamme nue, d'étincelles, d'une veilleuse tel que sur un chauffe-eau ou de tout autre appareil similaire.
- Avant de faire le plein, limiter le risque d'électricité statique en touchant une surface métallique.
- Ne jamais remplir des contenants à l'intérieur d'un véhicule ou sur une plateforme d'un camion ou d'une remorque avec des garnitures en plastique. Toujours placer les contenants sur le sol loin d'un véhicule lors du remplissage.
- Retirer tout équipement à essence du camion ou de la remorque et faire le plein sur le sol. Quand cela n'est pas possible, faire le plein de tel équipement avec un bidon portable plutôt qu'avec un pistolet distributeur d'essence.
- Garder le pistolet distributeur en contact avec le bord du réservoir de carburant ou de l'ouverture du bidon à tout moment jusqu'à obtention du plein. Ne pas utiliser de dispositif à ouverture bloquée du pistolet distributeur.
- En cas de déversement de carburant sur les vêtements, changer immédiatement de vêtement.
- Ne jamais trop remplir un réservoir de carburant. Remettre le bouchon d'essence en place et bien serrer.
- Ne pas démarrer le moteur à proximité de carburant déversé sur le sol.



8011-516

Ne jamais remplir d'essence à l'intérieur



AVERTISSEMENT!

Le moteur et le système d'échappement deviennent très chauds pendant la conduite.

Il y a risque de brûlures en cas de contact.

Permettre au moteur et au système d'échappement de refroidir pendant au moins deux (2) minutes avant le ravitaillement.

- Ne jamais utiliser de l'essence comme agent de nettoyage.
- En cas de fuite dans le circuit d'alimentation, le moteur ne doit pas être démarré tant qu'elle n'est pas réparée.
- Contrôler le niveau d'essence avant chaque utilisation et laisser de l'espace pour que l'essence puisse se dilater, car sous l'effet de la chaleur du moteur et du soleil, l'essence peut se dilater et déborder.

SÉCURITÉ

Entretien général

- Ne jamais faire fonctionner la machine dans un endroit clos.
- Garder les boulons et écrous serrés afin de s'assurer que l'équipement est en état de fonctionnement sécuritaire.
- Ne jamais modifier le fonctionnement normal des dispositifs de sécurité. Vérifier leur fonctionnement normal régulièrement.
- Garder la machine exempte d'herbe, de feuilles ou de toute autre accumulation de débris. Nettoyer tout déversement d'huile ou de carburant et enlever tout débris trempé de carburant. Laisser refroidir la machine avant de la remiser.
- Arrêter et inspecter la machine si elle est passée sur tout objet. Effectuer les réparations au besoin avant de redémarrer.
- Ne jamais faire de réglages ou de réparations lorsque le moteur est en marche.
- Vérifier fréquemment les composants du bac à herbe et le protège-décharge; les remplacer au besoin par des pièces recommandées par le fabricant.
- Les lames sont tranchantes. Envelopper les lames ou porter des gants et prendre toutes les précautions lors de leurs réparations.
- Vérifier fréquemment le fonctionnement des freins. Le régler et l'entretenir au besoin.
- Entretenir les étiquettes de sécurité et d'instructions et les remplacer au besoin.
- Ne pas modifier l'équipement de sécurité. Vérifier régulièrement le bon fonctionnement de ces derniers. La machine ne doit pas être conduite si les dispositifs de protection, les interrupteurs de sécurité, les capots de protection sont endommagés ou absents.
- Ne pas modifier les réglages du régulateur et éviter de faire tourner le moteur à un régime trop élevé. Si le moteur tourne trop rapidement, il y a un risque d'endommager les composants de la machine.
- Observer la plus grande prudence lors de la manipulation de l'acide de batterie. L'acide sur la peau peut causer de graves brûlures corrosives. En cas de contact avec la peau, rincer immédiatement avec de l'eau.
- De l'acide dans les yeux peut causer la cécité; consulter immédiatement un médecin.

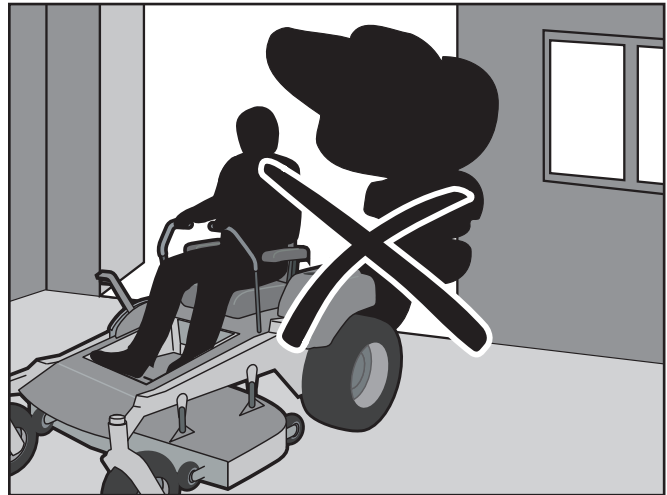

8011-515

Ne jamais faire tourner la machine dans un local clos



AVERTISSEMENT!

Porter des lunettes de protection au moment d'effectuer tout entretien.



AVERTISSEMENT!

La batterie contient du plomb et des composés de plomb, des produits chimiques pouvant causer des cancers, des malformations du fœtus ou tout autre problème lié à la reproduction. Se laver les mains après avoir touché la batterie.

- Observer la plus grande prudence lors de l'entretien de la batterie. Du gaz explosif se forme dans la batterie. En conséquence, ne jamais effectuer l'entretien de la batterie en fumant ou à proximité de flammes nues ou d'étincelles.
- La batterie peut alors exploser et provoquer des blessures graves ou des dommages.
- Vérifier que les boulons et les écrous, particulièrement les boulons de fixation des accessoires de lames, sont correctement serrés et que l'équipement est en bon état.

SÉCURITÉ

Des étincelles peuvent se produire au moment de travailler avec la batterie et les câbles du circuit de démarrage. La batterie peut alors exploser et provoquer un incendie ou des blessures aux yeux. La production d'étincelles dans ce circuit ne peut pas se produire après la dépose du câble du châssis (normalement le câble noir négatif) de la batterie.

- Porter des lunettes de protection.
- S'assurer que le bouchon de remplissage du carburant est bien fermé et qu'aucune substance inflammable n'est rangée dans un contenant ouvert.



AVERTISSEMENT!

Éviter les arcs électriques et les conséquences que cela peut avoir en suivant la procédure ci-dessous :

- Ne jamais effectuer de travaux sur le circuit de démarrage si du carburant est renversé.
- Débrancher d'abord le câble négatif de la batterie et le rebrancher en dernier.
- Ne pas faire de court-circuit en pont au niveau du relais du démarreur pour lancer le démarreur.
- Ne jamais utiliser la machine à l'intérieur ou sur des endroits n'ayant pas une ventilation convenable. Les gaz d'échappement contiennent du monoxyde de carbone, un gaz inodore, toxique et mortel.
- Arrêter et contrôler l'équipement en cas de passage sur un objet. Réparer si nécessaire avant de redémarrer.
- Ne jamais faire de réglages lorsque le moteur est en marche.
- La machine a été testée et n'est approuvée qu'avec l'équipement original compris ou recommandé par le fabricant. Utiliser seulement les pièces de rechange approuvées pour la machine.
- Les lames sont très tranchantes et peuvent provoquer des coupures et des blessures. Envelopper les lames ou porter des gants de protection pour les manipuler.
- Vérifier régulièrement le fonctionnement du frein de stationnement. Le régler et l'entretenir au besoin.

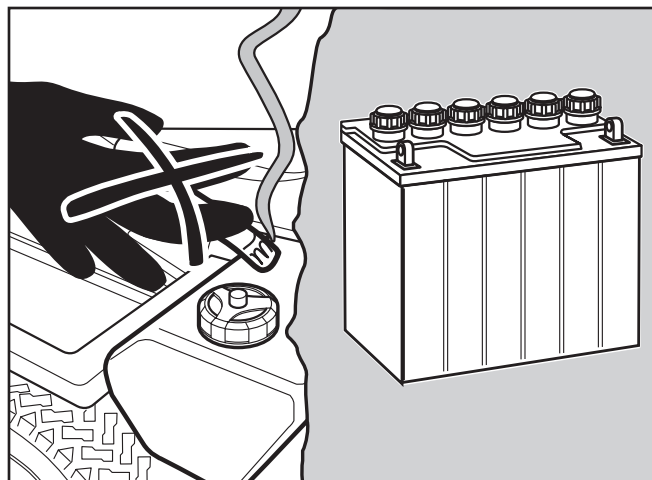

6003-009

Ne pas fumer durant l'entretien de la batterie. La batterie peut exploser et provoquer des blessures graves ou des dommages.

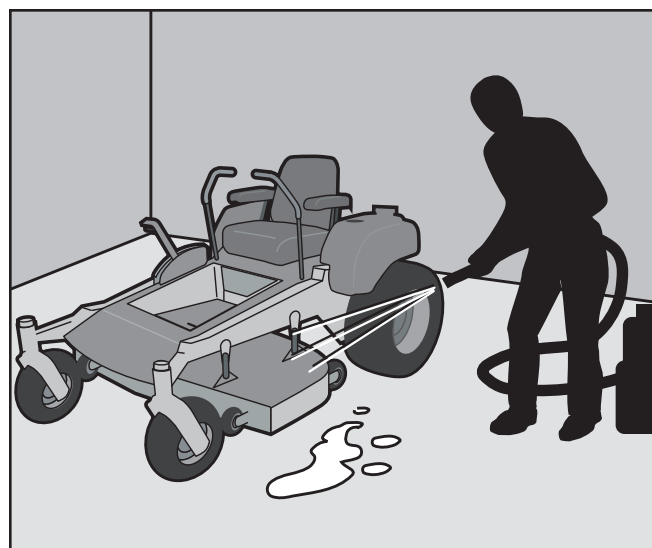

8011-514

Nettoyer régulièrement l'unité de coupe

- Les lames déchiqueteuses ne doivent être utilisées que dans des zones bien connues et lorsqu'une tonte de meilleure qualité est souhaitée.
- Diminuer le risque d'incendie en enlevant herbe, feuilles mortes et tout autre débris qui pourraient être coincés dans la machine.
- Laisser la machine refroidir avant de la remiser.
- Nettoyer régulièrement le dessous et la machine en évitant d'arroser le moteur et les composants électriques avec l'eau.

SÉCURITÉ

Transport

- La machine est assez lourde et peut occasionner de graves blessures. Porter une attention particulière au moment de la charger ou de la décharger d'un véhicule ou d'une remorque.
- Utiliser une remorque approuvée pour transporter la machine. Lors du transport, serrer le frein de stationnement, fermer l'alimentation en carburant et attacher la machine avec des dispositifs de fixation agréés tels que des courroies, des chaînes ou des cordes.
- Ne pas faire fonctionner la machine sur les voies publiques.
- Vérifier et suivre les règles de la circulation avant de transporter la machine sur une voie publique.
- Ne pas remorquer cette machine : cela peut endommager le système d'entraînement.
- Charger la tondeuse dans un camion ou sur une remorque en utilisant une rampe pouvant supporter le poids de la machine; utiliser une basse vitesse. **NE PAS SOULEVER!** Cette machine n'est pas destinée à être soulevée à la main.

Remorquage

Si la machine est équipée d'un attelage de remorquage, faire preuve de prudence lors du remorquage. Ne jamais laisser les enfants ou toute autre personne sur l'équipement tracté.

Prendre les virages assez larges pour éviter les mises en portefeuille. Se déplacer lentement et assurer une distance sécuritaire pour le freinage. Ne pas tracter la machine en pente. Le poids de l'équipement tracté peut entraîner une perte de traction et de contrôle.

Suivre les recommandations du fabricant en ce qui touche les limites de poids pour l'équipement tracté. Ne pas remorquer la machine près des fossés, des canaux ou d'autres dangers.

Pare-étincelles

Un pare-étincelle pour le silencieux est disponible chez votre concessionnaire autorisé Husqvarna.



AVERTISSEMENT!

L'huile hydraulique qui s'échappe sous pression peut avoir une force suffisante pour pénétrer dans la peau et occasionner de graves blessures. En cas de blessures occasionnées par un liquide, consulter immédiatement un médecin. Une infection grave ou une réaction peut se produire si le traitement médical approprié n'est pas administré immédiatement.

INFORMATION IMPORTANTE

Le frein de stationnement ne suffit pas pour bloquer la machine durant le transport. Veiller à attacher la machine solidement sur le véhicule de transport. Reculer la machine sur le véhicule de transport afin d'éviter qu'elle ne bascule.



AVERTISSEMENT!

Cet appareil est équipé d'un moteur à combustion interne et ne doit pas être utilisé sur ou près de terrains non entretenus, couverts de buissons, d'arbrisseaux ou d'herbe à moins que le système d'échappement soit équipé d'un pare-étincelles conforme à la législation locale ou nationale (le cas échéant).

COMMANDES

Le présent manuel d'utilisation décrit la tondeuse à rayon de braquage zéro de Husqvarna. La tondeuse est équipée d'un moteur Briggs & Stratton 28 ch* à quatre temps et soupape en tête.

La transmission de la puissance du moteur s'effectue

à l'aide de pompes hydrauliques à entraînement par courroie. En utilisant les commandes de direction droite et gauche, le débit est régulé et cela a une incidence sur la direction et la vitesse.

Emplacement des commandes

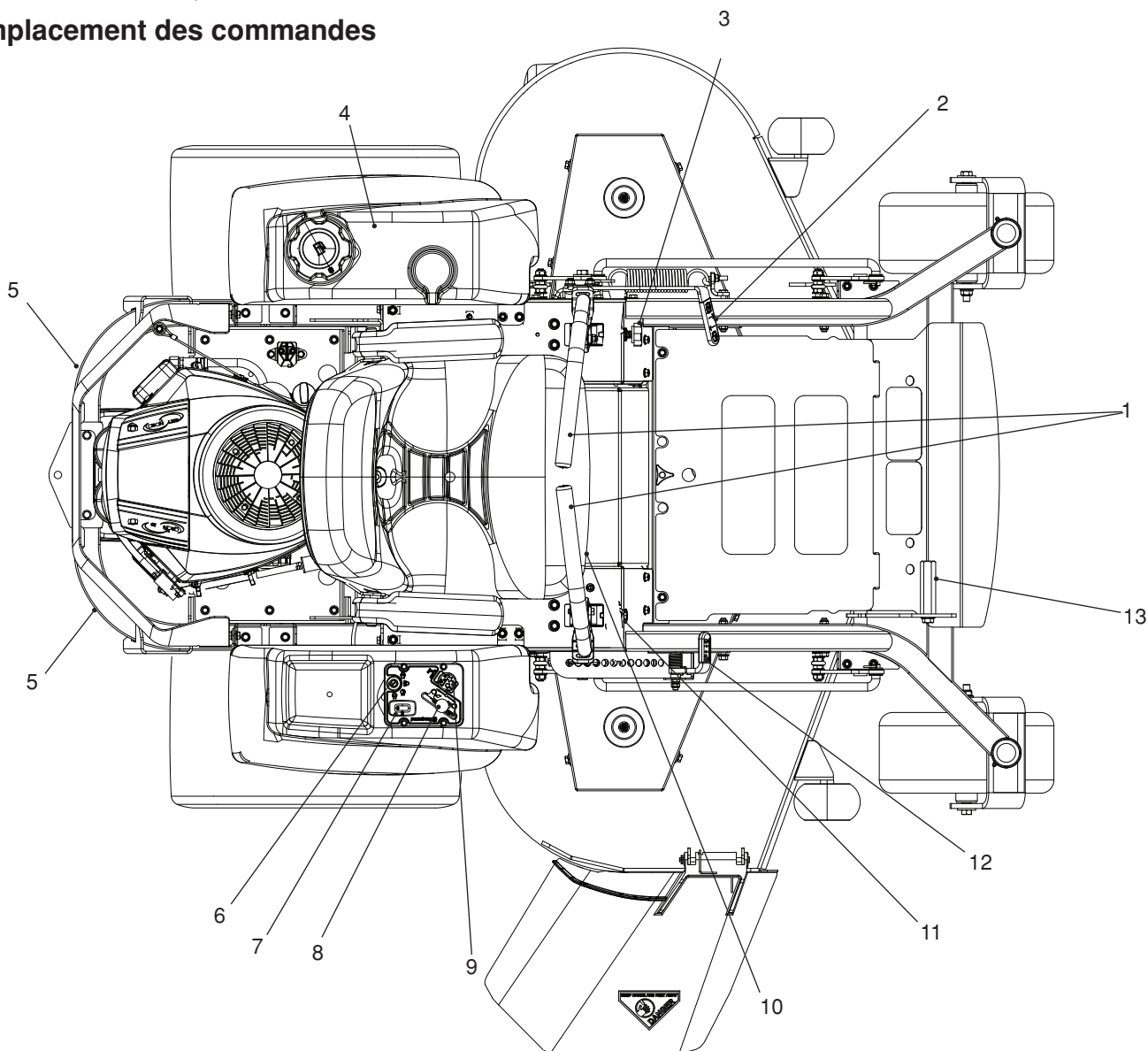

8058-039

- | | | |
|-------------------------------------|---------------------------------------|--------------------------------|
| 1. Leviers de commande de direction | 5. Leviers de dégagement hydrauliques | 9. Commutateur de lame |
| 2. Frein de stationnement | 6. Contacteur d'allumage | 10. Levier de réglage du siège |
| 3. Bouton de tracé | 7. Compteur horaire | 11. Boulon d'alignement droit |
| 4. Réservoir de carburant | 8. Commande de l'accélération | 12. Réglage de la hauteur |
| | | 13. Levage de l'unité de coupe |

**La puissance des moteurs indiquée est la puissance de sortie moyenne nette (à un tour par minute spécifié) d'un moteur de production typique du modèle de moteur, mesurée selon la norme SAE J1349/ISO1585. Les moteurs produits à grande échelle peuvent différer de cette valeur. La puissance de sortie réelle finale du moteur équipant la machine dépendra de la vitesse de fonctionnement, des conditions environnementales et d'autres variables.*

COMMANDES

Leviers de commande de direction

La vitesse et le sens de la marche se règlent en continu à l'aide des deux leviers de commande. Les commandes de direction peuvent être déplacées vers l'avant ou vers l'arrière à partir du point mort. Il y a de plus un point mort qui est verrouillé si les commandes de direction sont déplacées vers l'extérieur.

Lorsque les deux leviers sont sur la position point mort, la machine est immobile.

Lorsque les deux leviers sont déplacés vers l'avant ou vers l'arrière de façon similaire, la machine se déplace en ligne droite vers l'avant ou vers l'arrière.

Pour tourner vers la droite par exemple durant la conduite en marche avant, déplacer le levier de commande droit vers la position point mort. La rotation de la roue droite diminue et la machine tourne vers la droite.

Un braquage à rayon zéro s'effectue en tirant l'un des leviers de commande vers l'arrière (derrière la position point mort) et en poussant prudemment l'autre levier de commande vers l'avant à partir de sa position point mort. La direction de la rotation lors d'un braquage à rayon zéro est déterminée par le levier de commande qui est déplacé vers l'arrière passé le point mort. Si la commande de direction gauche est tirée vers l'arrière, la machine tourne vers la gauche. Faire preuve de prudence au moment d'effectuer cette manoeuvre.

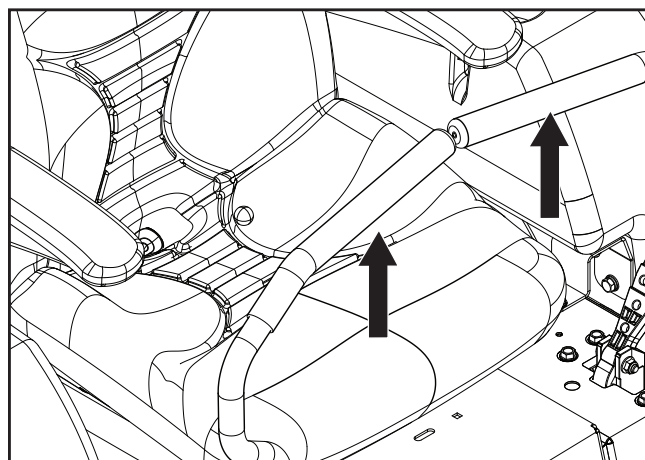

8058-042

Commandes de direction



AVERTISSEMENT!

La machine peut tourner assez rapidement si l'une des commandes de direction est déplacée plus vers l'avant par rapport à l'autre.

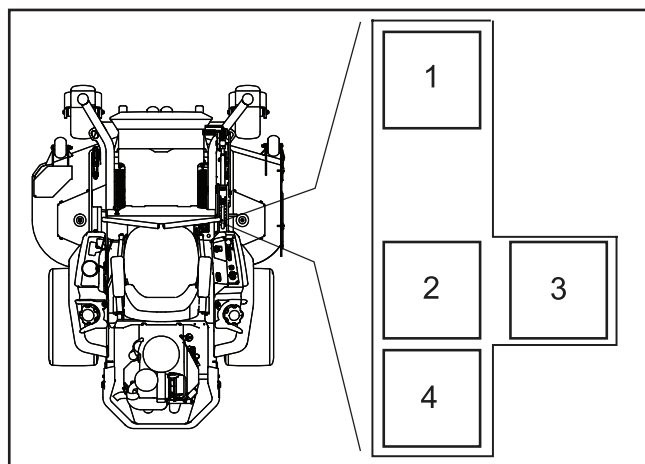

8065-053

1. Marche avant
2. Point mort
3. Fente point mort, verrouillage point mort
4. Marche arrière

Levier de commande de déplacement, côté droit

COMMANDES

Compteur horaire

Le compteur horaire affiche le temps total de fonctionnement.

Il affiche CHG OIL (vidanger huile) à tous les intervalles de 50 heures. La durée de clignotement est d'une heure avant l'intervalle et d'une heure par la suite. L'icône CHG OIL s'allume et s'éteint automatiquement. Il n'est pas possible de réinitialiser manuellement le compteur horaire.

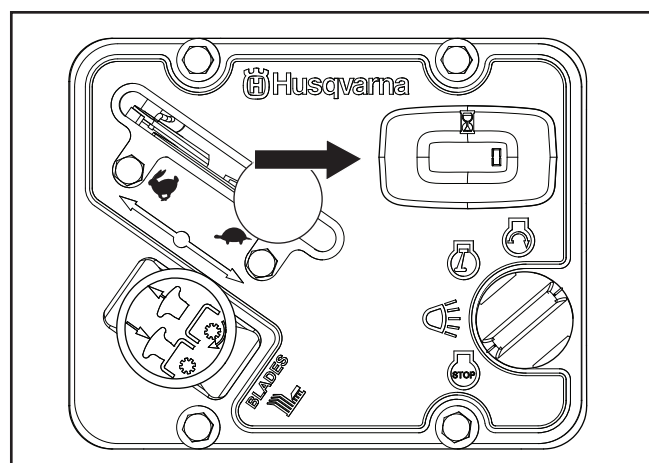

8058-043

Compteur horaire

Alignement

Si la tondeuse ne roule pas en ligne droite, vérifier la pression d'air dans les pneus arrière. La pression recommandée est de 1 bar (15 lb/po2) dans tous les pneus.

1. Les réglages au niveau de l'alignement sont faits à l'aide du bouton d'alignement. Le bouton de réglage de l'alignement agit comme dispositif limiteur pour les leviers de commande de déplacement en position de marche avant.
2. Pour les réglages préliminaires de l'alignement, déplacer la machine dans une zone ouverte et sans obstacle, par exemple un parc de stationnement vide ou un champ ouvert.
3. La rotation du bouton d'alignement permet des réglages précis afin que la machine soit bien alignée avec les leviers de commande de la direction en position marche avant.
4. Tourner le bouton dans le sens antihoraire (vue du poste de conduite) afin d'augmenter la vitesse du levier gauche. Tourner dans le sens horaire pour réduire la vitesse.

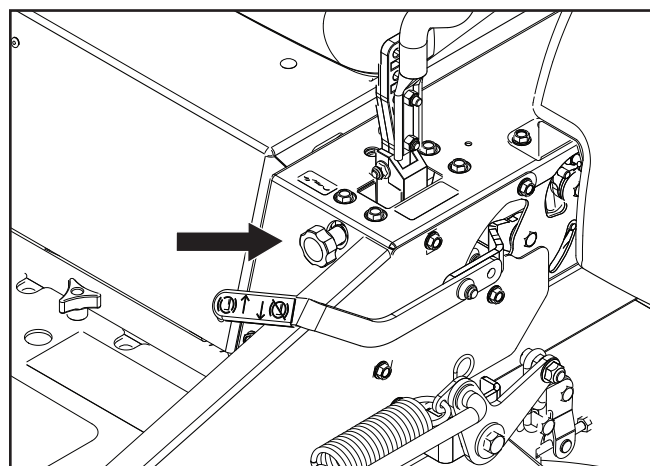

8058-044

Réglage de l'alignement

COMMANDES

Frein de stationnement

Le frein de stationnement se trouve du côté gauche de la machine. Tirer le levier vers l'arrière pour serrer le frein et vers l'avant pour le desserrer.

INFORMATION IMPORTANTE

La machine doit être complètement immobile au moment de serrer le frein de stationnement. Toujours serrer le frein de stationnement avant de descendre de la tondeuse. Desserrer le frein de stationnement avant de faire avancer la tondeuse.

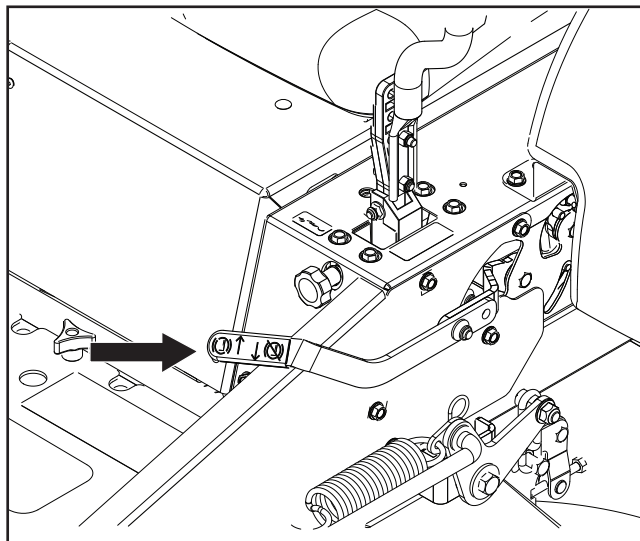

8058-044

Frein de stationnement

Commutateur de lame

Pour embrayer l'unité de coupe, tirer le bouton de commutation des lames. Les lames de la tondeuse sont débrayées lorsque le bouton est enfoncé.

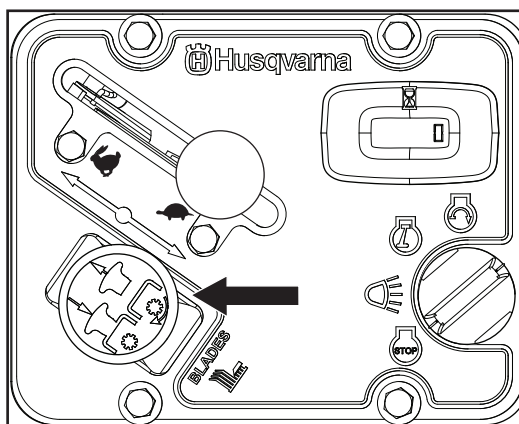

8058-043

Commutateur de lame

Contacteur d'allumage

Le contacteur d'allumage se trouve dans le panneau de commande et il sert pour le démarrage et l'arrêt du moteur.

Tourner la clé dans le sens horaire pour lancer le moteur.

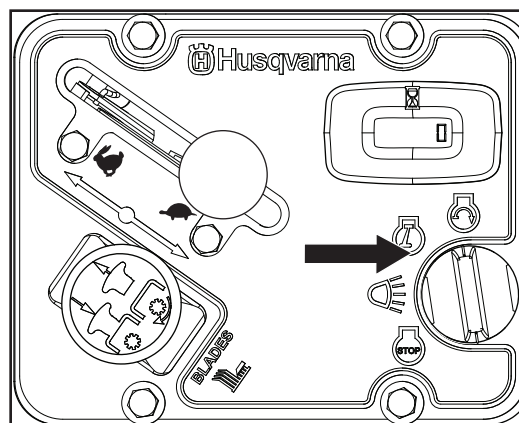

8058-043

Contacteur d'allumage

COMMANDES

Ramener la clé à la position RUN dès que le moteur est lancé.

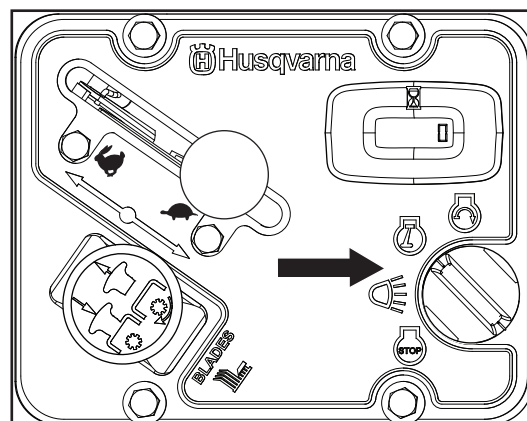

8058-046

Contacteur d'allumage - position RUN

Pour utiliser la position « accessoire », tourner la clé dans le sens antihoraire.

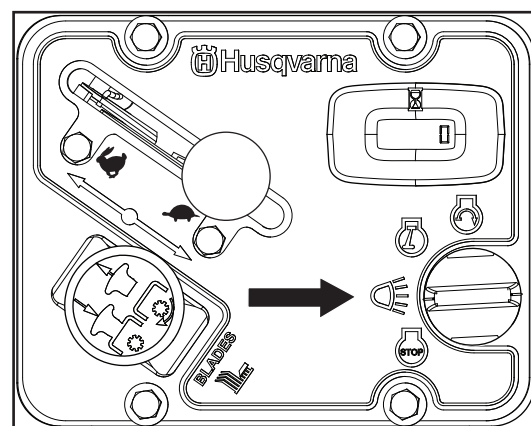

8066-005

Contacteur d'allumage - accessoire

Fusibles

Les fusibles se trouvent du côté gauche de la machine. Ils sont accessibles en faisant basculer le siège vers l'avant. Il s'agit de fusibles à goupille plate du même type que celles utilisées dans les véhicules automobiles.

Il y a deux fusibles avec des puissances et fonctions différentes :

1. 20 A, fusible principal
2. 7,5 A, Connexion de l'unité de coupe

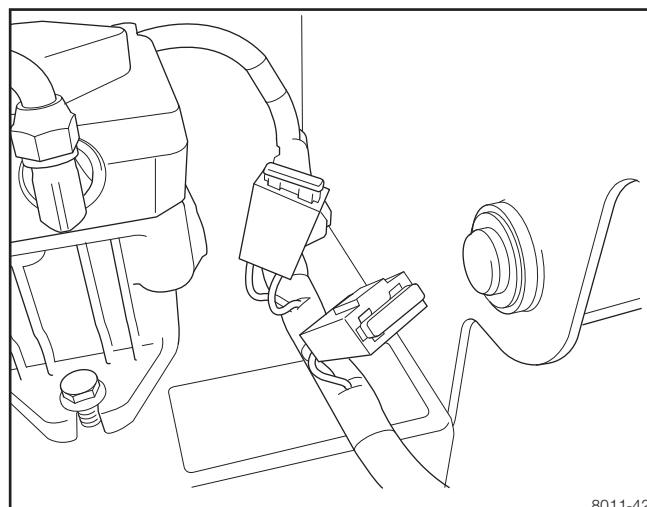

8011-420

Fusibles

COMMANDES

Levier de réglage de la hauteur de coupe

La hauteur de coupe désirée est réglée à l'aide de la clavette de réglage de la hauteur. La pédale de sélection de la hauteur de coupe désengage le système de levage de l'unité de coupe afin de bien positionner et de régler la hauteur de coupe.

Pour le transport, appuyer sur la pédale de levage jusqu'à ce que le levier de l'unité de coupe se verrouille en position de transport (position la plus élevée).

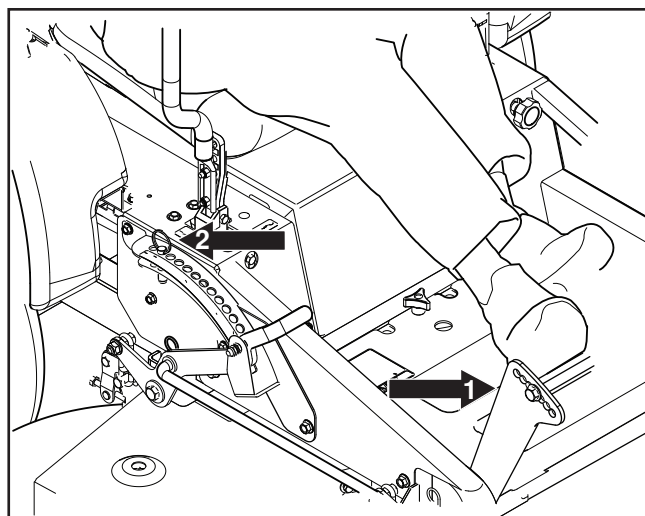

8065-017

1. Relâcher la pédale
 2. Clavette de réglage de la hauteur
- Pédales de sélection de la hauteur de coupe*

Levier de réglage du siège

Le siège peut être réglé dans le sens de la longueur. Lors des réglages, le levier sous le rebord avant du siège est déplacé vers la gauche (selon la perspective du conducteur assis dans le siège); il est alors possible de reculer ou d'avancer le siège.

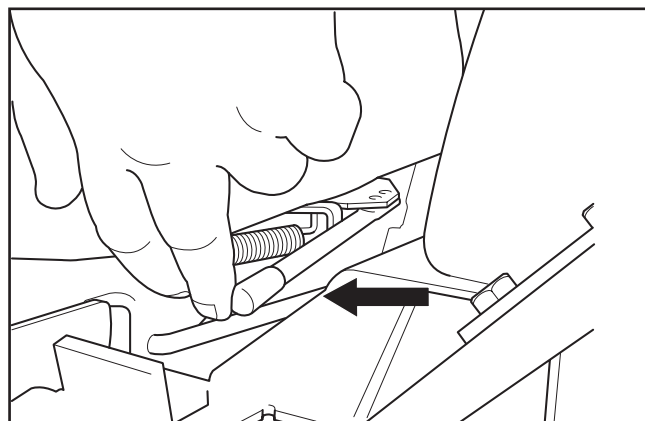

8011-441

Réglage de la longueur

Robinet de carburant

Le robinet de carburant se trouve au centre derrière le siège. La valve est fermée lorsque la languette est tournée **perpendiculairement** à la conduite d'alimentation en carburant.

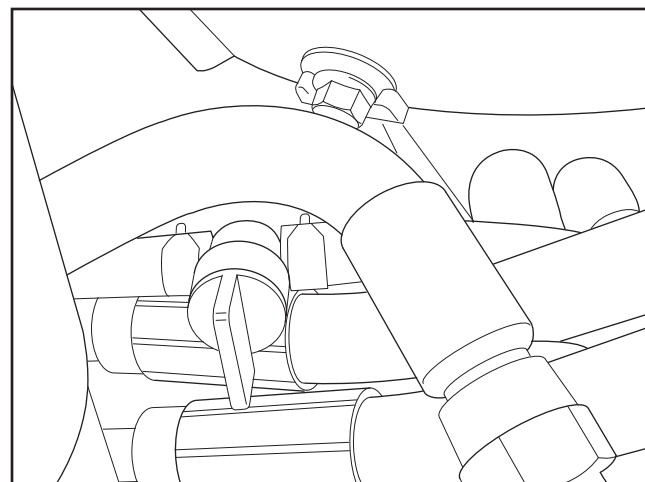

8065-010

Robinet de carburant en position FERMÉE.

COMMANDES

Ravitaillement en carburant

Lire les consignes de sécurité avant d'effectuer un plein de carburant. Le volume du réservoir est de 19 litres (5 gallons).

Vérifier régulièrement le joint du bouchon de carburant afin de détecter tout dommage et bien serrer le bouchon.

Le moteur fonctionnera avec un carburant sans plomb dont l'indice d'octane est d'au moins 87 (pas de mélange d'huile). Un carburant alkylé adapté à l'environnement peut être utilisé. Se reporter aux Données techniques pour ce qui a trait à l'éthanol. L'utilisation de méthanol n'est pas permise. Ne pas utiliser de carburant E85 à base d'alcool. Il peut en résulter des dommages au moteur et aux composants.

Lors d'une utilisation à des températures inférieures à 0 °C (32 °F), remplir le réservoir de carburant d'hiver propre afin d'assurer un bon démarrage par temps froid.

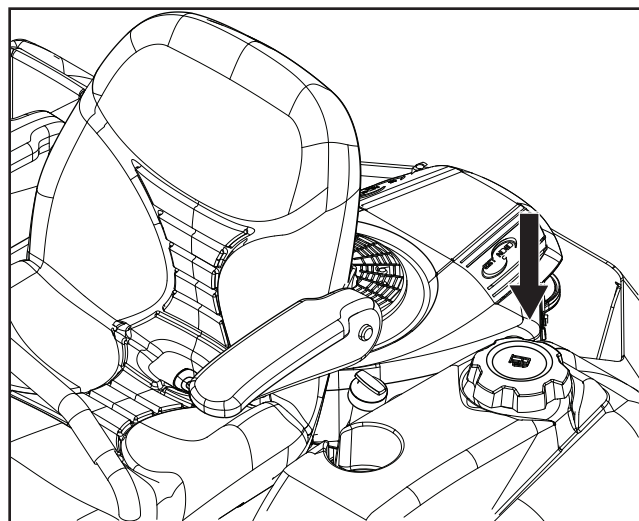

8065-007

Réservoir de carburant



AVERTISSEMENT!

L'essence est extrêmement inflammable. Respecter les mises en garde et remplir le réservoir à l'extérieur (voir les consignes de sécurité).



AVERTISSEMENT!

Le moteur et le système d'échappement deviennent très chauds pendant la conduite.

Risque de brûlures en cas de contact.

Permettre au moteur et au système d'échappement de refroidir pendant au moins deux (2) minutes avant le ravitaillement



AVERTISSEMENT!

Remplir jusqu'au bas du goulot du réservoir. Ne pas trop remplir. Essuyer tout carburant ou huile déversés. Ne pas entreposer, déverser ou utiliser de l'essence à proximité d'une flamme nue.

INFORMATION IMPORTANTE

L'expérience indique que les carburants comprenant un mélange d'alcool (par exemple le gazohol, l'éthanol ou le méthanol) peuvent attirer l'humidité; cela donne lieu à la séparation des composés et à la formation d'acides lors de l'entreposage. Les gaz acides peuvent endommager le système d'alimentation du moteur pendant l'entreposage. Pour éviter tout problème au niveau du moteur, le système d'alimentation en carburant doit être vidangé avant l'entreposage de la machine pendant une période de 30 jours ou plus. Vidanger le réservoir de carburant, démarrer le moteur et le laisser tourner jusqu'à ce que les conduites d'alimentation en carburant et le carburateur soient vides. Utiliser du carburant neuf la saison suivante. Se reporter aux *directives d'entreposage* pour toute information supplémentaire. Ne jamais utiliser de produits de nettoyage pour le moteur ou le carburateur dans le réservoir de carburant; cela peut entraîner des dommages permanents.

UTILISATION

Lire la rubrique **Sécurité** et les pages suivantes si vous n'êtes pas familier avec la machine.

Formation

Les tondeuses à rayon de braquage zéro sont beaucoup plus manoeuvrables que les tondeuses régulières compte tenu de leurs capacités uniques de braquage.

Nous vous recommandons de lire cette section dans son ensemble avant de tenter de déplacer la tondeuse sur son propre pouvoir. De plus, nous suggérons pour la première utilisation de la tondeuse d'utiliser une vitesse réduite du moteur et de marche en NE déplaçant PAS les leviers de commande aux positions de marche avant et de marche arrière les plus rapides avant d'être confortable avec les commandes. Nous suggérons également aux nouveaux utilisateurs ou aux nouveaux utilisateurs de tondeuses à rayon de braquage zéro de se familiariser avec le mouvement de la tondeuse sur une surface dure, du ciment ou du bitume par exemple, AVANT de l'utiliser sur la pelouse. Tant que l'utilisateur ne sera pas confortable avec les commandes de la tondeuse et la capacité de braquage à rayon zéro, il peut endommager la pelouse par des manoeuvres trop brusques.

Direction

Pour avancer ou reculer

La direction et la vitesse des mouvements de la tondeuse sont affectés par le mouvement des leviers de commande de chaque côté de la tondeuse. Le levier de commande gauche contrôle la roue gauche. Le levier de commande droit contrôle la roue droite.

INFORMATION IMPORTANTE

Lorsque les leviers de commande sont en position marche arrière, ils reviennent au point mort lorsqu'ils sont relâchés. La tondeuse peut ainsi s'arrêter brusquement.

Les utilisateurs qui se servent de la tondeuse pour la première fois devraient pousser la tondeuse (voir la rubrique **Transport manuel** dans la section **Utilisation**) vers une zone ouverte et plane, sans

personne ni obstacle/véhicule à proximité. Afin de déplacer la tondeuse à l'aide de sa propre puissance, l'opérateur doit être assis, il doit lancer le moteur (voir la rubrique **Avant l'utilisation** dans la section **Utilisation**), régler le régime moteur au ralenti, desserrer le frein de stationnement. Il ne doit pas engager les lames à ce moment. Il doit tourner les leviers de commande vers l'intérieur. Tant que les leviers de commande n'auront pas été déplacés vers l'avant ou vers l'arrière, la tondeuse ne bougera pas. Déplacer lentement les deux leviers de commande légèrement vers l'avant. Cela permettra à la tondeuse d'avancer vers l'avant en ligne droite. Ramener les leviers de commande vers le point mort; la tondeuse devrait cesser d'avancer. Tirer encore légèrement sur les leviers de commande; la tondeuse devrait commencer à faire marche arrière. Ramener les leviers de commande vers le point mort; la tondeuse devrait cesser d'avancer.

Pour tourner vers la droite

Lorsque la tondeuse avance, tirer le levier droit vers le point mort tout en maintenant la position du levier gauche; cela aura pour effet de ralentir la rotation de la roue droite et la machine tournera dans cette direction.

Pour tourner vers la gauche

Lorsque la tondeuse avance, tirer le levier gauche vers le point mort tout en maintenant la position du levier droit; cela aura pour effet de ralentir la rotation de la roue gauche et la machine tournera dans cette direction.

Pour effectuer un virage à rayon de braquage zéro

Pendant que la tondeuse avance, tirer d'abord sur les deux leviers de commande jusqu'à ce que la machine s'arrête ou ralentisse considérablement.

En utilisant alternativement un levier légèrement vers l'avant et l'autre, vers l'arrière, la tondeuse tourne dans la direction de la position inverse du levier.

UTILISATION

Avant de démarrer

- Lire les rubriques « Consignes de sécurité » et « Commandes » avant de mettre la machine en marche.
- Effectuer l'entretien quotidien avant de mettre la machine en marche (voir la rubrique « Calendrier d'entretien » sous « Entretien »).
- Vérifier que le réservoir contient suffisamment de carburant.
- Régler le siège à la position désirée.

Les conditions suivantes doivent être remplies avant que le moteur puisse être lancé :

1. Le commutateur de lame pour l'embrayage des lames de la tondeuse doit être enfoncé.
2. Le frein de stationnement doit être serré.
3. Les deux leviers de commande de la direction doivent être verrouillés sur la position point mort (extérieur).

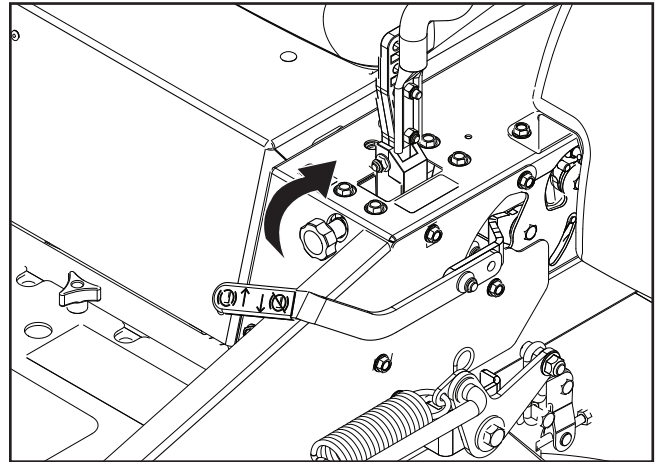

8058-044

Serrer le frein de stationnement avant de démarrer

Démarrage du moteur

1. S'asseoir sur le siège.
2. Soulever l'unité de coupe jusqu'à la position de transport en verrouillant la pédale de levage complètement vers l'avant.
3. Serrer le frein de stationnement.

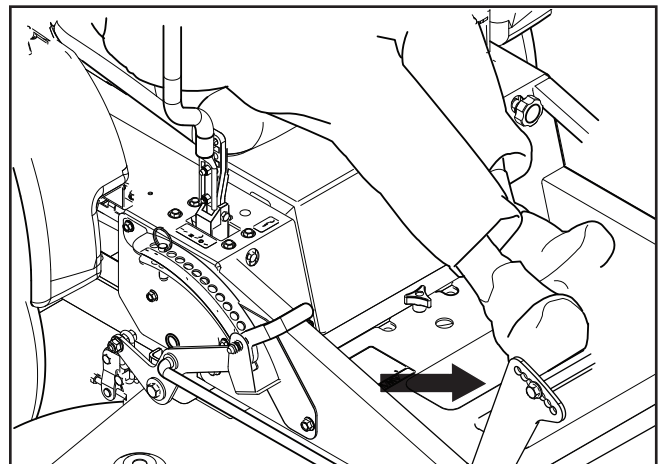

8058-048

Régler l'unité de coupe à la position de transport

UTILISATION

4. Débrayer les lames de la tondeuse en enfonçant le commutateur de lame.

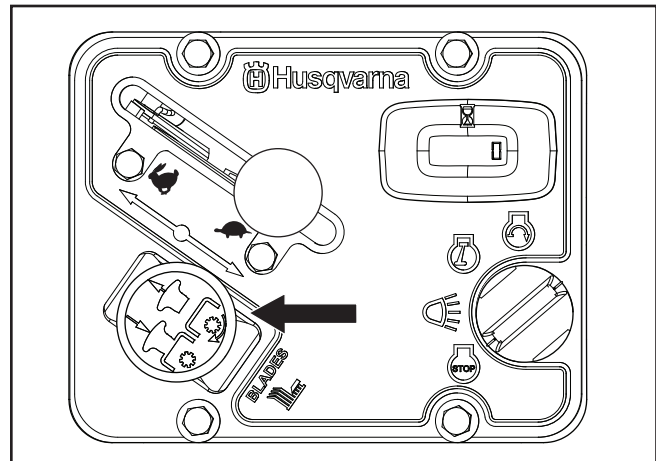

8058-043

Appuyer sur la commande pour désebrayer l'unité de coupe

5. Déplacer les leviers de commande de la direction vers l'extérieur à la position point mort verrouillée (extérieur).

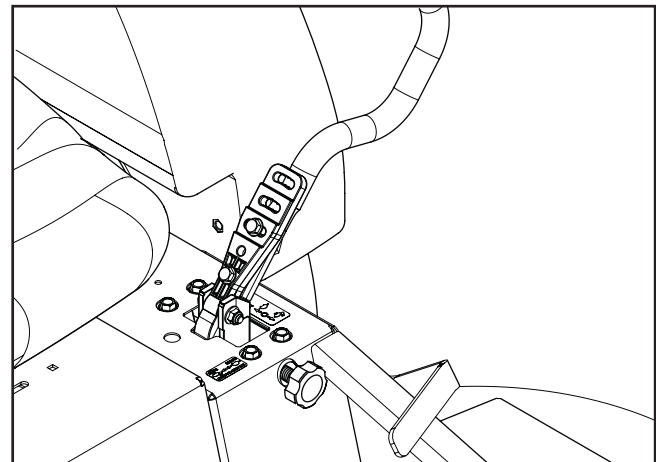

80661-012

Placer les commandes au point mort

6. Déplacer le démarreur à la position médiane.

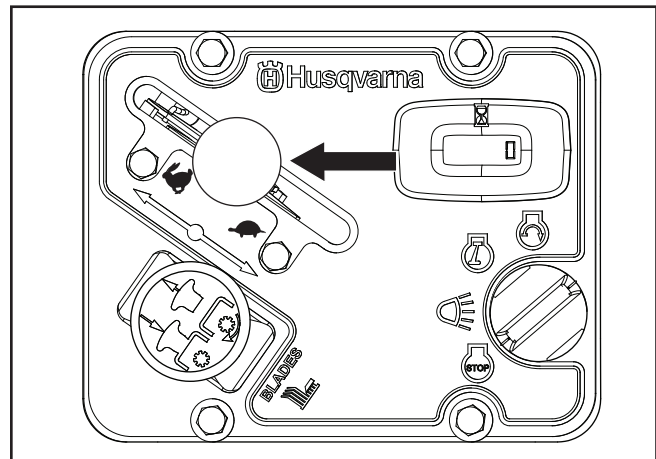

80658-050

Régler le régime

UTILISATION

- Ouvrir le robinet de carburant.



AVERTISSEMENT!

Les gaz d'échappement du moteur et certaines parties de la machine contiennent ou émettent des produits chimiques qui sont considérés comme cancérogènes et pouvant provoquer des malformations fœtales ou d'autres problèmes de reproduction. Les gaz d'échappement du moteur contiennent du monoxyde de carbone qui est un gaz inodore, incolore et toxique. Ne pas utiliser la machine dans un local fermé.

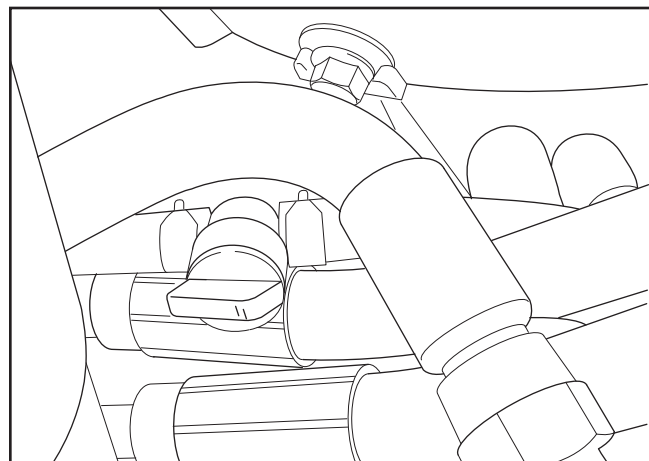

8065-013

Robinet de carburant en position ouverte (OPEN)

- Pousser et tourner la clé à la position de démarrage.

INFORMATION IMPORTANTE

Ne pas utiliser le démarreur plus de cinq (5) secondes à la fois. Si le moteur ne démarre pas, attendre environ 10 secondes avant d'essayer à nouveau.

INFORMATION IMPORTANTE

Le moteur Briggs & Stratton qui équipe cette machine est doté du système de gestion électronique du carburant (EFM). L'étangleur est automatiquement réglé pendant le démarrage et le réchauffement du moteur.

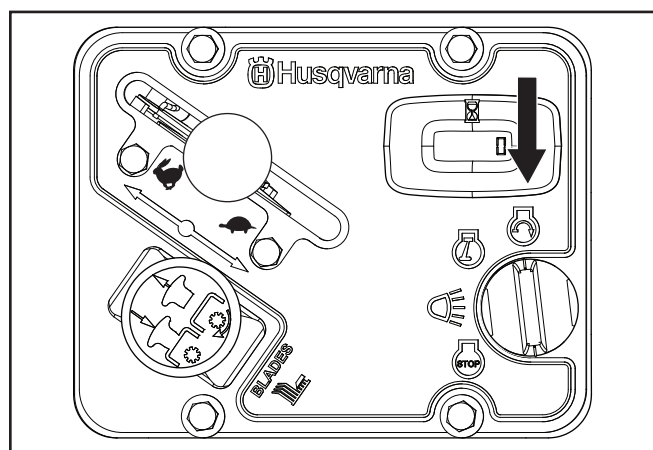

80658-050

Tourner à la position de démarrage (START)

- Dès que le moteur est lancé, relâcher immédiatement la clé d'allumage à la position de marche.
- Régler la vitesse désirée à l'aide du levier. Laisser le moteur tourner sur un régime modéré de « demi-accélération » pendant trois à cinq minutes avant d'augmenter la charge. UTILISER LA POSITION PLEINS GAZ LORS DE LA TONTE.

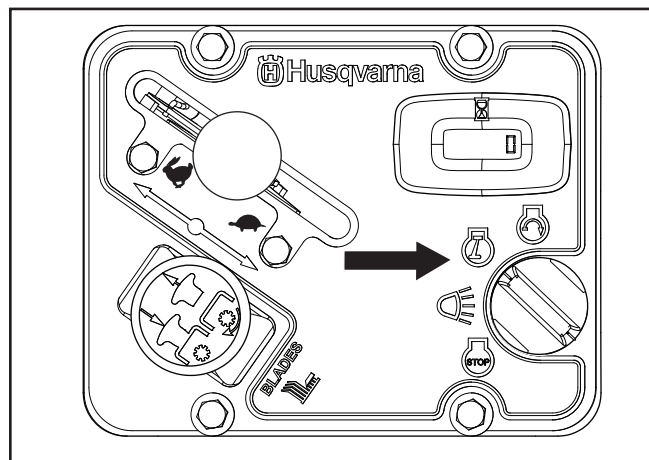

8066-008

Relâcher la clé à la position de marche (RUN)

UTILISATION

Batterie faible



AVERTISSEMENT!

Les batteries au plomb peuvent générer des gaz explosifs. Éviter les étincelles, les flammes ou de fumer près des batteries. Toujours porter des lunettes de protection à proximité des batteries.

INFORMATION IMPORTANTE

La tondeuse est équipée d'un système de mise à la masse négative de 12 V. L'autre véhicule doit également être muni d'un système de mise à la masse négative de 12 V. Ne pas utiliser la tondeuse pour survolter la batterie d'autres véhicules.

INFORMATION IMPORTANTE

Se reporter au feuillet d'information sur le système EFM (gestion électronique du carburant) dans la trousse de documentation pour ce qui est des procédures spécifiques de démarrage d'appoint.

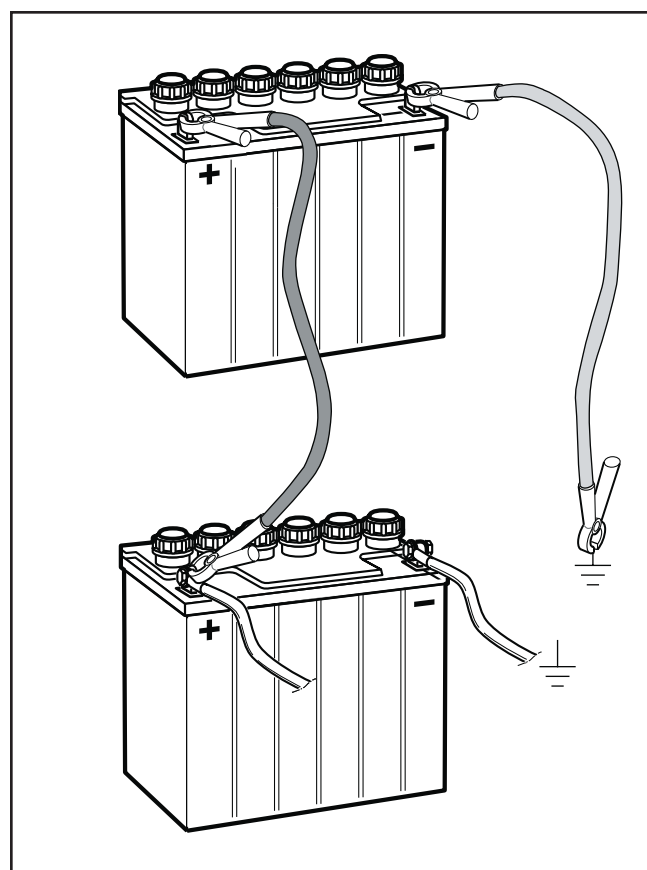

Connexion des câbles de démarrage

8011-642

Si des câbles de démarrage sont utilisés pour un survoltage d'urgence, suivre la procédure décrite ci-dessous :

Câbles de démarrage

- Brancher chaque extrémité du câble ROUGE à la borne POSITIVE (+) de chaque batterie en prenant soin de ne pas toucher le châssis pour éviter des court-circuits.
- Brancher une extrémité du câble NOIR à la borne NÉGATIVE (-) de la batterie entièrement chargée.
- Brancher l'autre extrémité du câble NOIR à une bonne MASSE au niveau du CHÂSSIS de la tondeuse dont la batterie est déchargée (ne pas le brancher près du réservoir de carburant ou de la batterie).

Pour retirer les câbles, procéder dans l'ordre inverse

- Retirer d'abord le câble NOIR du châssis, puis de la batterie entièrement chargée.
- Retirer le câble ROUGE pour terminer des deux batteries.

UTILISATION

Utilisation

1. Desserrer le frein de stationnement en poussant le levier vers le bas.
REMARQUE: La tondeuse est équipée d'un système de détection de l'occupant. Lorsque le moteur tourne, toute tentative de la part de l'opérateur de quitter le siège sans d'abord serrer le frein de stationnement aura pour effet de couper le moteur.
2. Déplacer les commandes de direction à la position point mort (N).

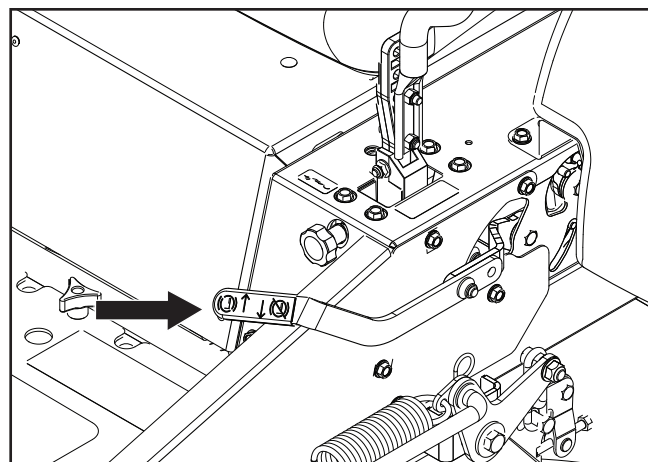

8058-044

Frein de stationnement

3. Sélectionner la hauteur de coupe en insérant la goupille de réglage de la hauteur de coupe dans le trou désiré. Relâcher la pédale et abaisser l'unité de coupe pour régler la hauteur de coupe.
4. Veiller à ce que l'espace de travail soit exempt d'objets qui peuvent être projetés par les lames tournantes.

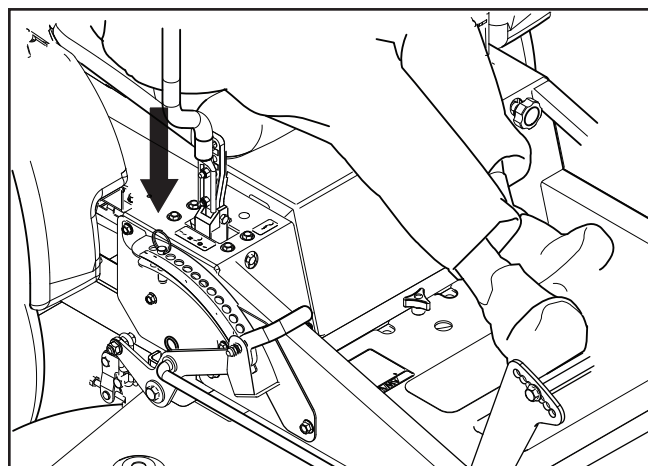

8065-017

Sélection de la hauteur de coupe



AVERTISSEMENT!

S'assurer que personne ne se trouve près de la tondeuse lors de l'activation du levier de commande des lames.

5. Embrayer l'unité de coupe en tirant sur le commutateur de lame.
6. Déplacer le levier de commande de vitesse à la position pleins gaz (symbole du lièvre).
7. La vitesse et le sens de la marche se règlent en continu à l'aide des deux leviers de commande. Lorsque les deux leviers sont sur la position point mort, la machine est immobile. Lorsque les deux leviers sont déplacés vers l'avant ou vers l'arrière de façon similaire, la machine se déplace en ligne droite vers l'avant ou vers l'arrière.

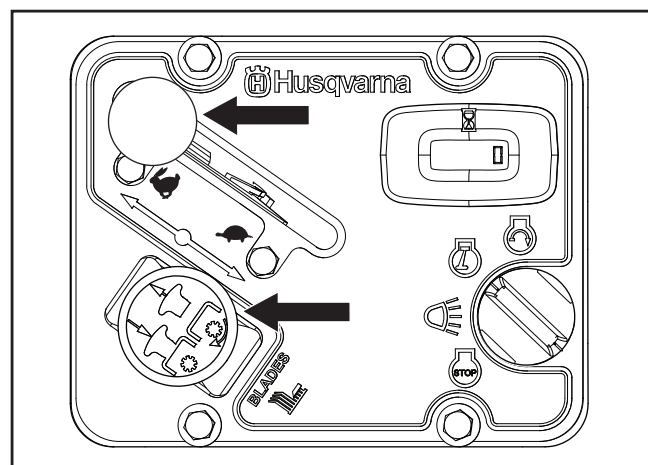

8065-016

Embraver l'unité de coupe et déplacer le papillon à la position FULL

UTILISATION

Utilisation dans les pentes

Lire les consignes de sécurité sur la *Conduite dans les pentes*.



AVERTISSEMENT!

**Ne jamais conduire en montée ou en descente dans les pentes dont l'inclinaison est supérieure à 10°.
Ne jamais conduire en travers de la pente.**

- La vitesse la plus lente doit être utilisée avant de monter ou de descendre dans les pentes.
- Ne pas effectuer de changements soudains de régime ou freiner dans les pentes.

INFORMATION IMPORTANTE

Les leviers de commande retournent au point mort lorsqu'ils sont relâchés. La tondeuse peut ainsi s'arrêter brusquement.

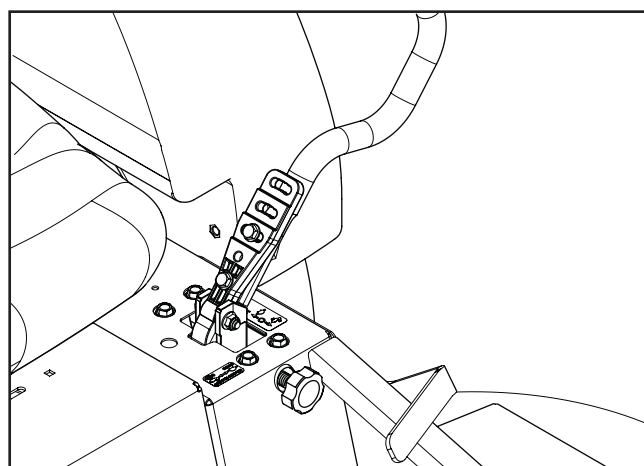

80661-012

Placer les commandes au point mort

- S'il est absolument nécessaire de s'arrêter, tirer les leviers de commande à la position point mort et se déplacer vers l'extérieur, puis serrer le frein de stationnement.
- Pour reprendre la marche, desserrer le frein de stationnement.
- Tirer les leviers de commande vers le centre de la tondeuse et pousser vers l'avant pour reprendre la marche avant.
- Tourner lentement.

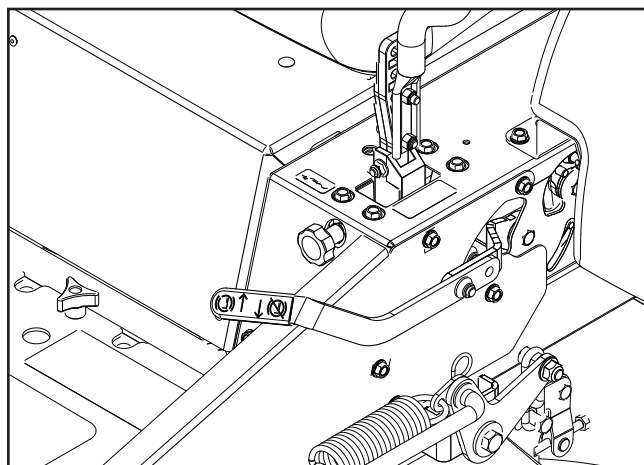

8058-044

Desserrer le frein de stationnement pour relancer le mouvement

UTILISATION

Arrêter le moteur

Placer la commande d'accélération à la position minimum (symbole de la tortue). Si le moteur a été durement sollicité, le laisser tourner au ralenti au moins 60 secondes pour qu'il retrouve une température normale de fonctionnement avant d'être arrêté. En raison du risque de dépôt sur la bougie, éviter de faire tourner la machine au ralenti pendant une période prolongée.

1. Débrayer l'unité de coupe en enfonçant le commutateur de lame.
2. Soulever l'unité de coupe en appuyant à fond sur la pédale jusqu'à la position de transport.
3. Une fois que la tondeuse est immobile, serrer le frein de stationnement en tirant le levier vers l'arrière.
4. Placer la commande d'accélération à la position minimum (symbole de la tortue). Tourner le contacteur d'allumage à la position d'arrêt.
5. Déplacer les commandes de direction vers l'extérieur.
6. Retirer la clé. Toujours retirer la clé avant de quitter la tondeuse pour éviter une utilisation non autorisée.

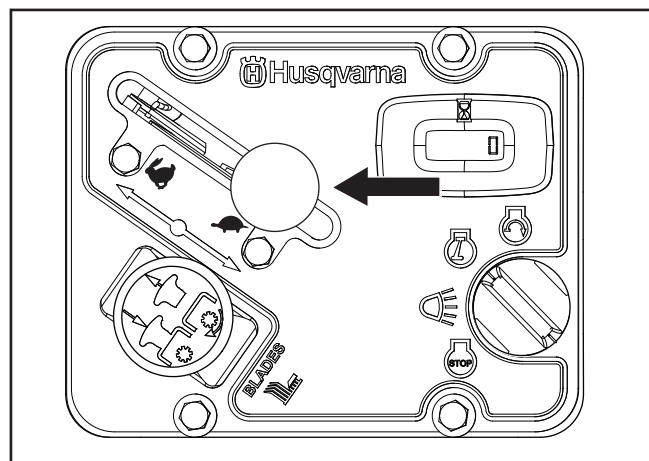

8058-046

Débrayer l'unité de coupe et déplacer le papillon au minimum

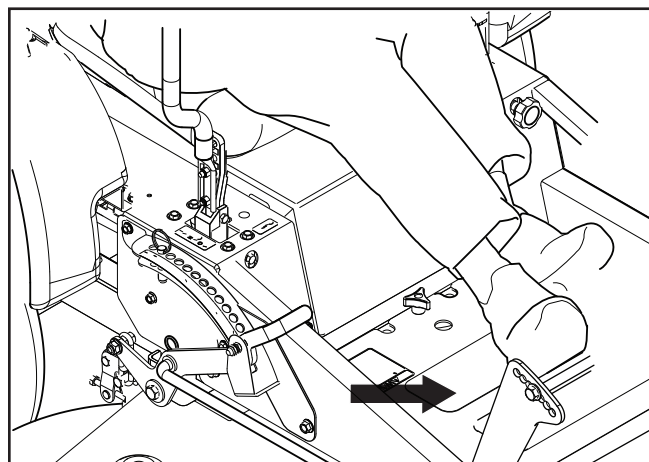

8058-048

Soulever l'unité de coupe à la position de transport

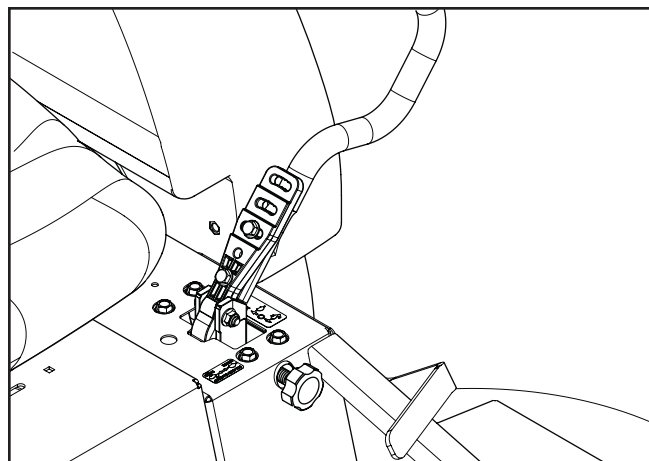

8061-012

Placer les commandes au point mort pour arrêter

UTILISATION

Conseils de tonte

- Localiser et marquer les pierres et les autres objets fixes afin d'éviter toute collision.
- Commencer par adopter une hauteur de coupe élevée et réduire la hauteur de coupe jusqu'à l'obtention du résultat de coupe souhaité. La pelouse moyenne doit être coupée à 64 mm (2 ½ po) durant la saison fraîche et à plus de 76 mm (3 po) pendant la saison chaude. Les pelouses les plus belles sont celles qui sont tondues souvent après une croissance modérée.
- Pour une meilleure performance de coupe, l'herbe de plus de 15 cm (6 po) de hauteur doit être tondu à deux reprises. La première coupe doit être relativement élevée et la seconde, à la hauteur désirée.
- Le meilleur résultat de coupe est obtenu avec un régime élevé du moteur (les lames tournent rapidement) et à basse vitesse (la tondeuse avance lentement). Si l'herbe n'est ni trop haute ni trop drue, la vitesse de conduite peut être augmentée sans altération notable du résultat de coupe.
- Les pelouses les plus belles sont celles qui sont tondues souvent. La pelouse devient plus régulière et l'herbe coupée est répartie plus uniformément sur la surface. La durée totale de la tonte n'est pas plus importante dans la mesure où une vitesse de conduite plus élevée peut être sélectionnée sans pour autant altérer le résultat de coupe.
- Éviter de tondre une pelouse mouillée. Le résultat de coupe est alors moins bon puisque les roues s'enfoncent dans la pelouse mouillée, des mottes se forment et l'herbe coupée se bloque sous le carter.
- Rincer avec de l'eau le dessous de l'unité de coupe après chaque utilisation. Lors du nettoyage, l'unité de coupe doit être remontée en position de transport. S'assurer que la tondeuse a refroidi et que le moteur est coupé.
- Utiliser de l'air comprimé pour nettoyer la partie supérieure de l'unité de coupe. Éviter de mettre trop d'eau sur la surface supérieure, le moteur et les composants électriques.
- Lorsque la lame déchiqueteuse est utilisée, il est important que les intervalles de coupe soient rapprochés. Il faut également nettoyer plus souvent l'unité de coupe.



AVERTISSEMENT!

Débarrasser la pelouse des pierres et autres objets pouvant être projetés par les lames.

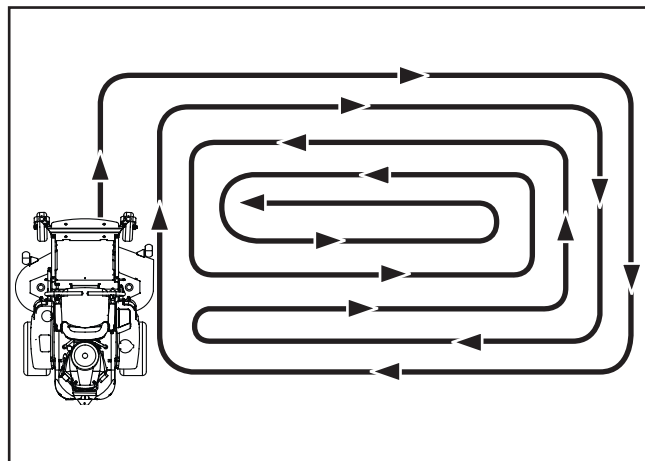

Tracé de tonte

8011-603b



AVERTISSEMENT!

Ne jamais conduire la tondeuse dans des pentes dont l'inclinaison est supérieure à 10 degrés. Tondre vers le haut et vers le bas, jamais en travers de la pente. Éviter de changer brusquement de direction.

UTILISATION

Transport manuel



AVERTISSEMENT!

Ne jamais effectuer de réglages ou d'entretiens à moins que :

- **Le moteur ait été coupé**
- **La clé ait été retirée du contacteur**
- **Le frein de stationnement ait été serré**

Au moment de pousser ou de tirer la tondeuse, engager la tringlerie de dérivation IZT (essieu intégré à rayon de braquage zéro). La tringlerie se trouve de chaque côté de l'arrière de la machine, sous la plaque moteur arrière.

Soulever l'unité de coupe à la position la plus élevée (transport).

Tirer la tringlerie de dérivation vers le haut et la sortir des fentes du trou. Relâcher les leviers avec la tête à l'extérieur du cadre et maintenue en position de dérivation.

Pour réactiver l'embrayage de l'IZT, effectuer la procédure décrite ci-haut dans l'ordre inverse.

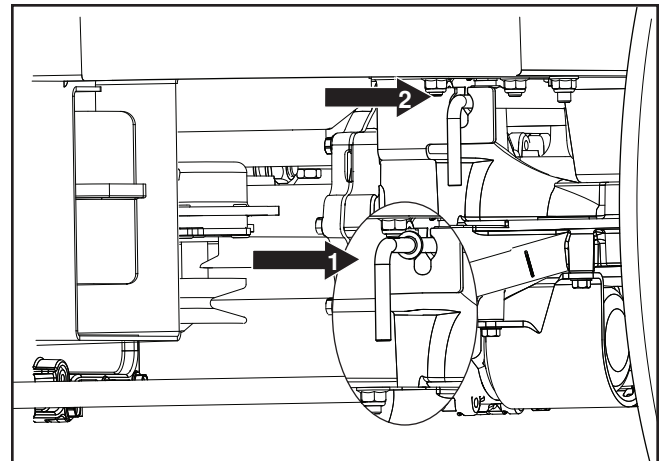

8065-061

1. IZT verrouillé en position de dérivation

2. Levier de tringlerie, engagé

Côté droit, tringlerie IZT

ENTRETIEN

ENTRETIEN	Quotidien		Au moins une fois par année	Intervalles d'entretien en heures		
	Avant	Après		50	250	500
Vérifier le frein de stationnement	●					
Vérifier le niveau d'huile moteur (chaque ravitaillement)	■					
Vérifier le système de sécurité	●					
Vérifier la présence de fuites d'huile et de carburant	◆					
Vérifier/nettoyer la prise d'air de refroidissement du moteur		■				
Vérifier l'unité de coupe		●				
Vérifier si la quincaillerie est desserrée (vis, écrous)		●				
Nettoyer sous l'unité de coupe		●		●	●	●
Lancer le moteur et les lames, écouter s'il y a des bruits inhabituels		◆				
Vérifier la présence de dommages		◆		◆	◆	◆
Nettoyer avec soin la zone entourant le moteur		◆		◆	◆	◆
Nettoyer les courroies et les poulies		◆		◆	◆	◆
Vérifier la pression de gonflage des pneus		●		●	●	●
Vérifier les connexions de la batterie			●	●	●	●
Aiguiser ³⁾ / Remplacer les lames de la tondeuse			●	●	●	●
Nettoyer la prise d'air de refroidissement du moteur ²⁾			■	■	■	■
Nettoyer le préfiltre du filtre à air ²⁾ (mousse)			■		■	
Nettoyer la cartouche du préfiltre du filtre à air ²⁾ (filtre de papier)			■		■	
Vérifier/régler le frein de stationnement			●	●	●	●
Vérifier le silencieux/le pare-étincelles			◆	◆	◆	◆

¹⁾ Premier remplacement après 8 à 10 heures. En cas de conduite avec de lourdes charges ou de températures ambiantes élevées, remplacer toutes les 50 heures. ²⁾ Dans des conditions poussiéreuses, le nettoyage et le remplacement sont requis plus souvent. ³⁾ Effectué par un atelier de réparations agréé.

● = Décrit dans ce manuel

◆ = Non décrit dans ce manuel

■ = Se référer au manuel du fabricant du moteur.

ENTRETIEN

ENTRETIEN	Quotidien		Au moins une fois par année	Intervalles d'entretien en heures		
	Avant	Après		50	250	500
Vérifier/régler le câble d'accélération					■	
Vérifier l'état des courroies, des poulies de la courroie			●		●	
Vidanger l'huile moteur ¹⁾			■	■		
Remplacer le filtre à huile du moteur			■		■	
Nettoyer/remplacer les bougies d'allumage			■		■	
Remplacer le filtre à carburant			●		●	
Remplacer le filtre à air ²⁾ (filtre en papier)			■		■	
Vérifier les roues pivotantes (toutes les 200 heures)			●		●	
Remplacer le préfiltre du filtre à air ²⁾ (mousse)			■			
Vérifier l'huile hydraulique dans le réservoir d'huile		●				
Vidanger l'huile moteur (500 heures)			●			●
Remplacer le filtre à huile hydraulique (500 heures)			●			●
Démonter et inspecter le démarreur ³⁾ (500 heures)						◆
Vérifier/régler l'unité de coupe			●			●
Contrôler le jeu des soupapes du moteur ³⁾			◆			◆
Effectuer la révision des 500 heures ³⁾			◆			◆

¹⁾ Premier remplacement après 5 à 8 heures. En cas de conduite avec de lourdes charges ou de températures ambiantes élevées, remplacer toutes les 50 heures. ²⁾ Dans des conditions poussiéreuses, le nettoyage et le remplacement sont requis plus souvent. ³⁾ Effectué par un atelier de réparations agréé.

● = Décrit dans ce manuel

◆ = Non décrit dans ce manuel

■ = Se référer au manuel du fabricant du moteur.



AVERTISSEMENT!

Liste de vérification avant d'effectuer la réparation ou le réglage :

- **Serrer le frein de stationnement.**
- **Placer l'interrupteur de lame dans la position désactivée.**
- **Tourner l'interrupteur d'allumage à la position ARRÊT et retirer la clé.**
- **Veillez à ce que les lames et toutes les pièces mobiles soient complètement arrêtées.**
- **Déconnecter le câble de bougie de toutes les bougies d'allumage et placer le câble de façon à ce qu'il ne soit pas en contact avec la bougie.**

ENTRETIEN

Batterie

Votre tondeuse est équipée d'une batterie sans entretien ne nécessitant pas d'entretien. Cependant, la recharge périodique de la batterie à l'aide d'un chargeur de batterie de type automobile aura pour effet d'en prolonger la durée de vie.

- Garder la batterie et les bornes propres.
- Bien serrer les boulons de la batterie.
- Voir la rubrique « Charge » pour les délais de charge.



AVERTISSEMENT!

Toujours porter des lunettes de protection à proximité des batteries.

Nettoyer la batterie et les bornes

La corrosion et la saleté sur la batterie et les bornes peuvent entraîner une fuite de puissance.

1. Ouvrir les volets d'accès aux bornes.
2. Débrancher le câble de batterie NOIR en premier, puis le câble ROUGE; retirer ensuite la batterie de la machine.
3. Rincer la batterie à l'eau et la laisser sécher.
4. Nettoyer les bornes et les extrémités des câbles de la batterie à l'aide d'une brosse métallique jusqu'à ce qu'elles luisent.
5. Enduire les bornes de graisse ou de gelée de pétrole
6. Reposer la batterie.

Remplacement de la batterie

1. Soulever le siège et le tourner vers l'avant.
2. Ouvrir les trappes d'accès aux bornes
3. Utiliser deux clés 1/2 po pour débrancher le câble de batterie NOIR, puis le câble de batterie ROUGE.
4. À l'aide d'une clé 7/16, retirer les boulons des deux côtés du protège-bornes et soulever le protège-bornes.
5. Déposer avec soin la batterie de la tondeuse.
6. Poser la nouvelle batterie avec les bornes à la même position que l'ancienne batterie.
7. Replacer le protège-bornes de la batterie.
8. Brancher d'abord le câble de batterie ROUGE à la borne positive (+) de la batterie à l'aide du boulon et de l'écrou à tête hexagonale.
9. Brancher le câble de mise à la masse NOIR à la borne négative (-) de la batterie à l'aide du boulon et de l'écrou à tête hexagonale.
10. Fermer les trappes d'accès.
11. Abaisser le siège.

BATTERIE STANDARD	ÉTAT DE CHARGE	DURÉE APPROXIMATIVE DE CHARGE DE LA BATTERIE* - PLEINE CHARGE À 80°F / 27°C			
		Taux maximal :			
		50 Amps	30 Amps	20 Amps	10 Amps
12,6V	100%	- PLEINE CHARGE -			
12,4V	75 %	20 min	35 min	48 min	90 min
12,2V	50 %	45 min	75 min	95 min	180 min
12,0V	25 %	65 min	115 min	145 min	280 min
11,8V	0 %	85 min	150 min	195 min	370 min

*La durée de chargement dépend de la capacité de la batterie, de son état, de son âge, de la température et de l'efficacité du chargeur.

INFORMATION IMPORTANTE

Ne pas tenter d'ouvrir ou de déposer les bouchons ou les couvercles. Il n'est pas nécessaire d'ajouter de l'électrolyte ou d'en vérifier le niveau.

Toujours utiliser deux clés pour les vis de la borne.



AVERTISSEMENT!

Ne pas court-circuiter les bornes de la batterie en laissant une clé ou tout autre objet entrer en contact avec les bornes en même temps. Avant de brancher la batterie, retirer tout bracelet métallique, bracelets de montre, bagues, etc.

La borne positive doit être connectée en premier pour éviter toute étincelle découlant d'une mise à la masse accidentelle.

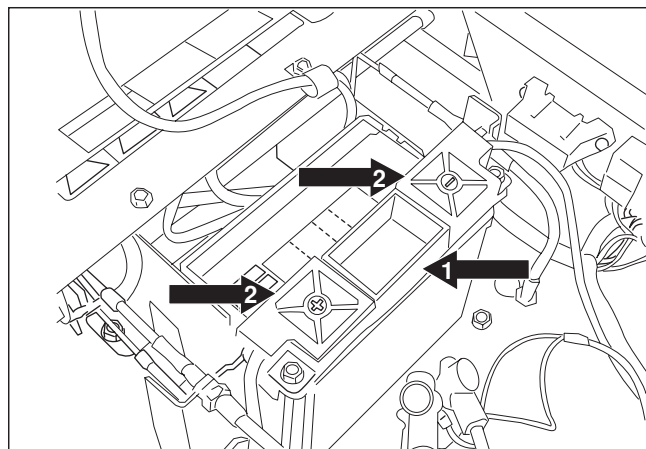

CZ-22

1. Protège-borne
2. Trappes d'accès

Nettoyage et installation de la batterie

ENTRETIEN

Système de sécurité

La machine est équipée d'un système de sécurité qui empêche le démarrage ou la conduite dans les conditions suivantes.

Le moteur ne doit pouvoir être démarré que lorsque :

1. L'unité de coupe est désactivée.
2. Les leviers de commande sont sur la position extérieure, point mort verrouillé.
3. Le frein de stationnement est serré.

Contrôler tous les jours que le système de sécurité fonctionne correctement en essayant de mettre en marche le moteur quand l'une de ces conditions n'est pas remplie. Passer à une autre condition et essayer de nouveau.

Si la machine démarre sans qu'une de ces conditions ne soit remplie, arrêter la machine et réparer le système de sécurité avant d'utiliser de nouveau la machine.

Contrôler que le moteur s'arrête si, après le desserrage du frein de stationnement, le conducteur se soulève momentanément du siège.

Contrôler que le moteur s'arrête si l'unité de coupe est connectée et si le conducteur se soulève momentanément du siège.

Pression des pneus

Gonfler les pneus à 103 Kpa / 1 bar / 15 lb-po².

Frein de stationnement

Contrôler visuellement qu'il n'y a aucun dommage sur la commande, les articulations ou l'interrupteur du frein de stationnement. Effectuer un essai et vérifier qu'il y a une puissance au freinage.



AVERTISSEMENT!

Un ajustement défectueux peut réduire la capacité de freinage et entraîner un accident.

INFORMATION IMPORTANTE

La machine doit être complètement immobile au moment de serrer le frein de stationnement.

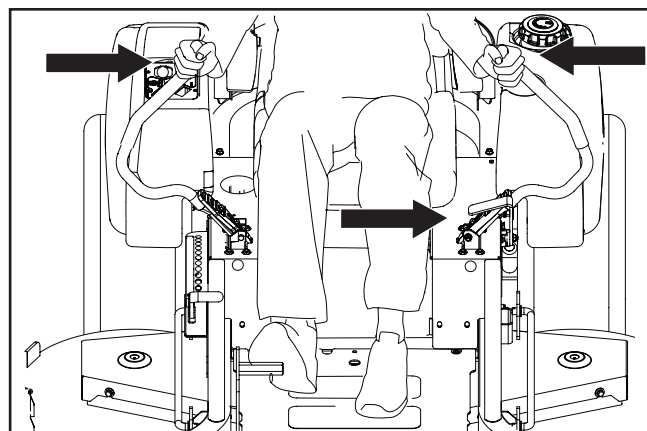

8061-032

Conditions de démarrage

INFORMATION IMPORTANTE

Les conditions suivantes doivent être remplies avant que le moteur puisse être démarré : le conducteur doit être assis sur le siège, le frein de stationnement doit être relâché avant que les commandes puissent être déplacées au point mort. Si tel n'est pas le cas, le moteur calera.

INFORMATION IMPORTANTE

NE PAS ajouter de revêtement intérieur ou de matériau en mousse dans les pneus. La charge excessive occasionnée par les pneus remplis de mousse aura pour effet d'entraîner une usure prématurée.

N'utiliser que des pneus recommandés par le fabricant.

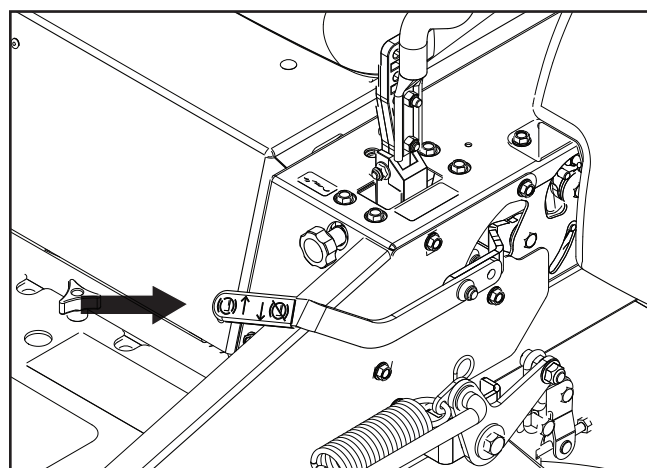

8058-044

Frein de stationnement

ENTRETIEN

Courroie de l'unité de coupe

Dépose de la courroie de l'unité de coupe

Garer la machine sur une surface de niveau. Serrer le frein de stationnement. Abaisser l'unité de coupe à la position de coupe la plus basse.

1. Déposer le repose-pied et le protège-courroie.
2. À l'aide d'une clé à cliquet ou d'une poignée articulée dotée d'une douille de $\frac{9}{16}$ po sur le boulon du tendeur à ressort, relâcher la tension sur la courroie.
3. Retirer toute saleté ou herbe qui pourrait s'être accumulée autour du logement des lames et sur l'ensemble de la surface de l'unité de coupe.
4. Délicatement rouler la courroie par-dessus les poulies du logement de coupe.
5. Retirer la courroie autour de l'embrayage électrique situé sur l'arbre du moteur et hors de l'unité de coupe.

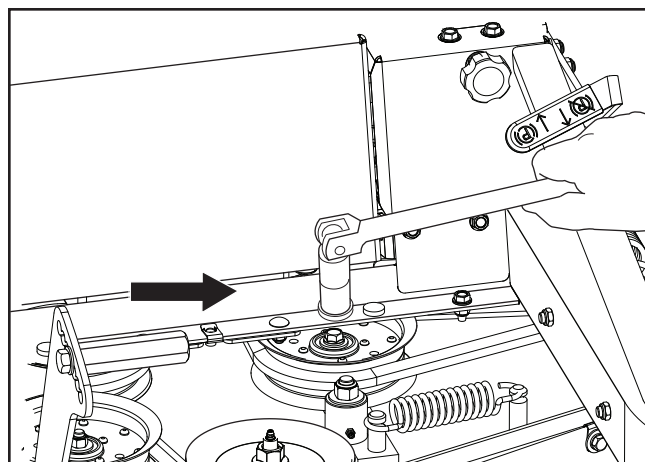

8058-063

Relâcher le tendeur de courroie

Pose de la courroie de l'unité de coupe

REMARQUE: Pour une installation facile de la courroie de l'unité de coupe, se référer à l'autocollant d'acheminement sur l'unité de coupe.

1. Enrouler la courroie de l'unité de coupe autour de la poulie de l'embrayage électrique se trouvant sur l'arbre du moteur.
2. Acheminer la courroie vers l'avant entre les poulies à ressort et stationnaires.
3. Placer la courroie autour de la poulie tendeur à ressort.
4. Enrouler la courroie autour de la poulie tendeur stationnaire et autour du logement du mandrin.
5. Pousser le bras tendeur vers l'intérieur et acheminer avec soin la courroie autour de la poulie tendeur stationnaire. Dès que la courroie est bien acheminée, relâcher lentement le bras tendeur afin d'exercer une tension sur la courroie.
6. Vérifier si la courroie n'est pas tordue et si l'acheminement correspond à ce qui est indiqué sur l'auto-collant.
7. Replacer le protège-courroie sur les logements de mandrin et fixer le tout à l'aide d'attaches.

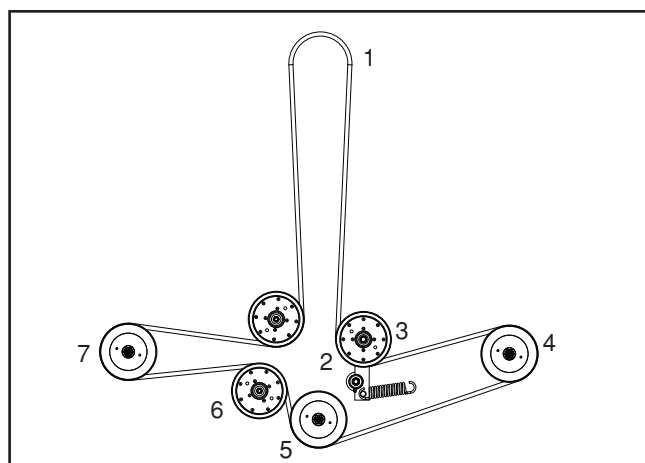

8058-061

Acheminement de la courroie, courroie de l'unité de coupe

ENTRETIEN

Courroie de la pompe

Les courroies ne sont pas réglables. Remplacer les courroies si elles commencent à glisser à cause de l'usure.

Remplacement de la courroie de la pompe

Garer la tondeuse sur une surface de niveau. Serrer le frein de stationnement.

Dépose de la courroie

En passant par le haut de l'unité de coupe :

1. Retirer la courroie de l'unité de coupe (se reporter à Déposer la courroie de l'unité de coupe dans cette section du manuel).
2. Basculer le siège vers l'avant pour accéder aux couvercles du ventilateur. Déposer les couvercles du ventilateur.

En passant par le dessous de la tondeuse :

1. Déposer la butée d'arrêt de l'embrayage pour accéder à la courroie.
2. À l'aide d'une poignée articulée de 1/2 po et en utilisant les ouvertures carrées sur le bras de la poulie tendeur, déplacer le bras afin de relâcher la tension sur la courroie.
3. Avec le bras tendeur en position détendue, glisser un tournevis, un axe à épaulement ou tout objet similaire dans le trou de 3/8 po sur la plaque entre les deux couvercles du ventilateur. Cela maintiendra le bras en position étendue et permettra la dépose de la poignée articulée.
4. Déposer la courroie du moteur et des poulies de la pompe en passant par le dessus des ventilateurs.

Pose de la courroie

1. Si la pompe n'est pas verrouillée en position étendue, reprendre les étapes 4 et 5 des instructions ci-dessus.
2. Enrouler la courroie au-dessus des ventilateurs et l'acheminer entre les poulies tendeur.
3. Placer la courroie sur les poulies tendeur gauche et droite.
4. Placer la courroie autour de la poulie du moteur.
5. Utiliser la poignée articulée pour maintenir la tension relâchée sur la courroie tout en déposant l'outil ayant servi de support dans le plateau.
6. Replacer et fixer la butée d'embrayage.
7. Replacer les pare-ventilateurs.
8. Replacer la courroie de l'unité de coupe. (Voir *Pose de la courroie de l'unité de coupe* dans la présente section du manuel.)

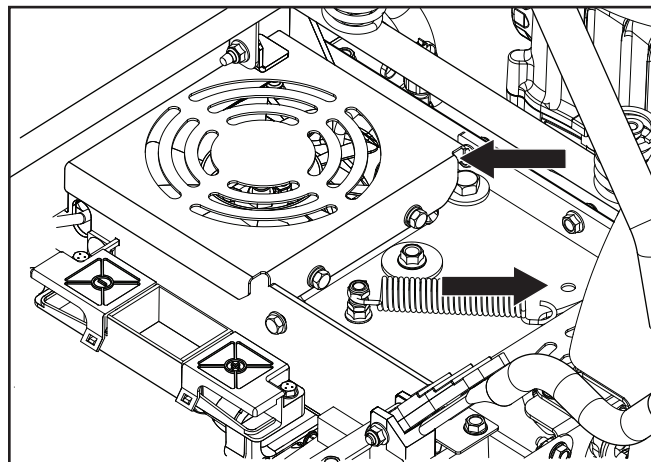

8058-064

Déposer les couvercles du ventilateur

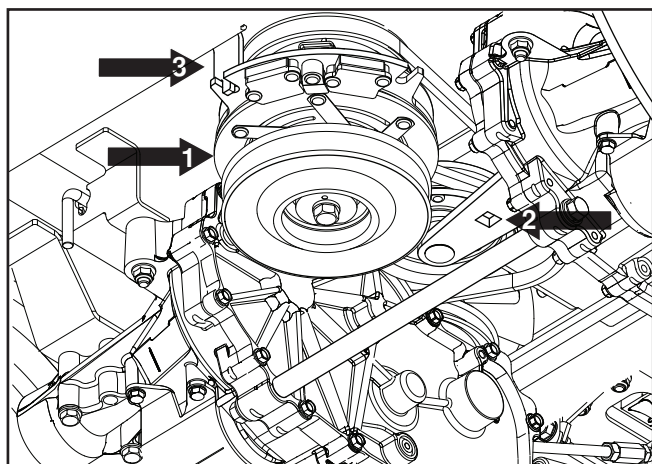

8058-060

1. Embrayage électrique
2. Positionnement de dégagement du bras tendeur
3. Arrêt de l'embrayage

Dépose de la courroie de la pompe

Courroie trapézoïdale

Vérifier toutes les 100 heures de fonctionnement. Vérifier la présence de fissures et d'entailles importantes.

REMARQUE: La courroie présentera certaines petites fissures résultant du fonctionnement normal.

ENTRETIEN

Lames de coupe

De façon à obtenir le meilleur effet de coupe, il est important que les lames soient bien aiguisées et qu'elles ne soient pas endommagées.

Les lames courbées, fissurées ou entaillées doivent être remplacées.

Les lames endommagées doivent être remplacées suite à une collision avec un obstacle. Laisser l'atelier de réparations décider si la lame peut être réparée, aiguisée ou doit être remplacée. Équilibrer les lames après l'aiguisage.

Vérifier la fixation de la lame.

Remplacement de la lame



AVERTISSEMENT!



Les lames sont tranchantes. Protéger les mains avec des gants de protection et/ou envelopper la lame avec un linge de grande densité lors de la manipulation.

1. Retirer le boulon de la lame en tournant dans le sens antihoraire.
2. Poser une nouvelle lame ou une lame fraîchement aiguisée avec la mention GRASS SIDE vers le bas (vers le sol) ou THIS SIDE UP vers l'unité de coupe et le carter du découpeur.
3. Poser le boulon de la lame et bien le serrer.
4. Serrer le boulon de la lame au couple de 60 à 75 Nm (45 à 55 lb/pi).

INFORMATION IMPORTANTE

Le boulon de lame spécial est traité à la chaleur.

Le remplacer au besoin par un boulon Husqvarna.

Ne pas utiliser une pièce de quincaillerie de qualité inférieure à celle spécifiée.

INFORMATION IMPORTANTE

L'aiguisage de la lame doit être effectué par un atelier de réparations agréé.

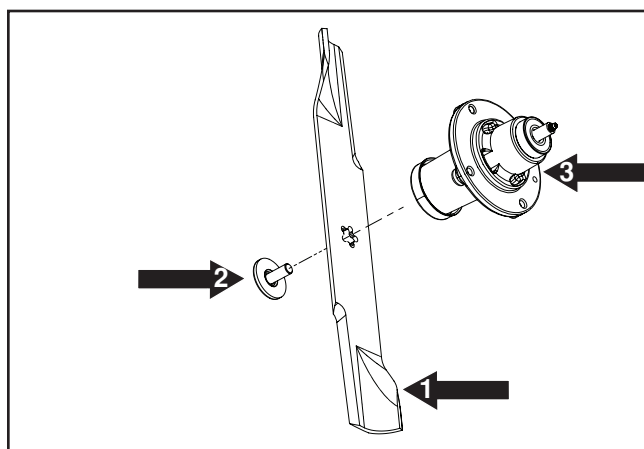

1. Lame
 2. Boulon de la lame (spécial)
 3. Carter du découpeur
- Fixation de la lame*



AVERTISSEMENT!

Liste de vérification avant d'effectuer la réparation ou le réglage :

1. **Serrer le frein de stationnement.**
2. **Placer l'interrupteur de lame dans la position désactivée.**
3. **Tourner le contacteur d'allumage à la position ARRÊT (OFF) et retirer la clé.**
4. **Veillez à ce que les lames et toutes les pièces mobiles soient complètement arrêtées.**
5. **Déconnecter le câble de bougie de toutes les bougies d'allumage et placer le câble de façon à ce qu'il ne soit pas en contact avec la bougie.**

ENTRETIEN

Réglage de l'unité de coupe

Vérifier la pression des pneus avant de procéder au réglage de l'unité de coupe. Se reporter à la rubrique *Pression des pneus* sous **Entretien**. De mauvais réglages de l'unité de coupe donnent un résultat de coupe inégal.

Mise à niveau de l'unité de coupe

Régler l'unité de coupe lorsque la tondeuse est sur une surface plane. S'assurer que les pneus sont gonflés à la bonne pression. Voir *Données techniques / Transmission*. Si les pneus sont sous-gonflés ou sur-gonflés, l'unité de coupe ne pourra pas être réglée correctement.

Quatre clavettes contrôlent la hauteur et l'angle de l'unité de coupe. L'arrière de l'unité de coupe doit être réglée légèrement plus haute que l'avant.

REMARQUE: Pour assurer l'exactitude de la procédure de mise à niveau, la courroie d'entraînement de l'unité de coupe doit être posée avant d'entreprendre cette procédure.

1. Porter de bons gants. Tourner la pointe extérieure de chaque lame afin de l'aligner sur l'unité de coupe ou de façon côte à côte.
2. Mesurer de la surface du sol jusqu'au bas de la pointe de lame sur le côté de l'éjecteur de l'unité de coupe. Noter cette mesure. Passer au côté opposé et vérifier si la mesure est la même. Si un réglage est requis, desserrer le contre-écrou et déplacer le boulon vers le haut ou vers le bas dans la clavette jusqu'à ce que les mesures côte à côte soient égales. Noter les mesures.
3. Tourner les lames extérieures pour les aligner avec l'unité de coupe de l'avant vers l'arrière. Repositionner les boulons de fixation arrière jusqu'à ce que l'arrière de l'unité de coupe soit positionné de niveau avec au moins $\frac{1}{8}$ po de plus à l'arrière que la mesure côte à côte.
4. Reconfirmer les mesures. Les extrémités des lames doivent être de niveau des deux côtés. À l'arrière, les extrémités des lames doivent être positionnées $\frac{1}{8}$ po plus haut que la mesure côte à côte. À l'avant, les extrémités des lames doivent être positionnées $\frac{1}{8}$ po plus bas que la mesure côte à côte.

REMARQUE: Cette procédure aura pour effet de placer la tondeuse dans une position de mesure de base. Des réglages supplémentaires peuvent être requis pour obtenir la coupe souhaitée en fonction du type d'herbe ou des conditions présentes.

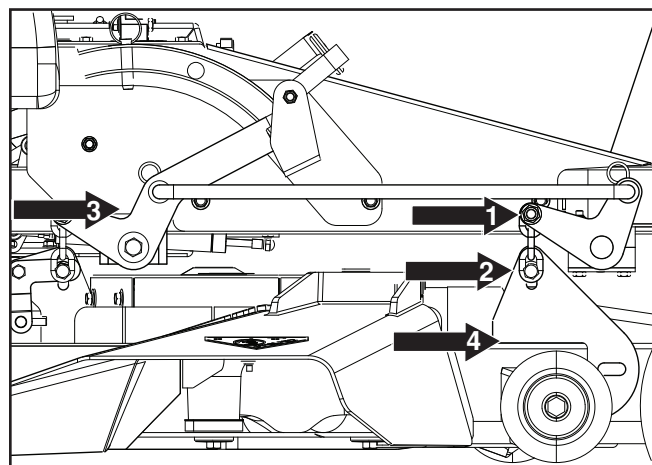

8011-601-3

1. Bras de levage avant
 2. Chaîne
 3. Bras de levage arrière
 4. Plaques fendues du support de l'unité de coupe
- Mettre à niveau l'unité de coupe**

ENTRETIEN

Roulettes anti-scalp

Les roulettes anti-scalp sont bien réglées lorsqu'elles sont légèrement surélevées par rapport au sol lorsque l'unité de coupe est à la hauteur désirée en position de fonctionnement. Les roulettes anti-scalp maintiennent l'unité de coupe à la bonne position pour éviter de scalper la pelouse sur la plupart des terrains.

INFORMATION IMPORTANTE

Régler les roulettes anti-scalp lorsque la tondeuse repose sur une surface plane de niveau.

Les **roulettes anti-scalp** peuvent être réglées à trois positions :

- Position supérieure - herbe de 38 à 76 mm (1½ po à 3½ po).
- Position médiane - herbe de 76 à 114 mm (3 po à 4 1/2 po).
- Position inférieure - herbe de 114 à 152 mm (4 1/2 po à 6 po).

Les roulettes doivent être à environ 6,5 mm (1/4 po) du sol. Ne pas régler les roulettes pour qu'elles supportent l'unité de coupe.

INFORMATION IMPORTANTE

Les roulettes anti-scalp ne doivent pas être utilisées pour les roues de jauge ou la roulette; l'unité de coupe peut être endommagée.

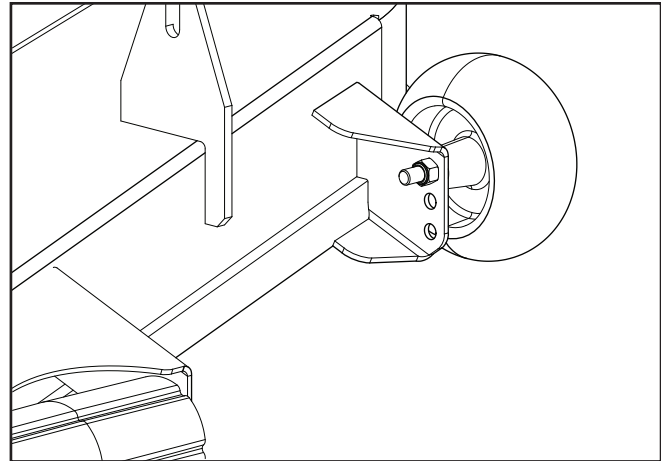

Roulettes anti-scalp

8058-054

ENTRETIEN

Roues pivotantes

Vérifier toutes les 200 heures. Vérifier que les roues tournent librement.

INFORMATION IMPORTANTE

NE PAS ajouter de revêtement intérieur ou de matériau en mousse dans les pneus. La charge excessive occasionnée par les pneus remplis de mousse aura pour effet d'entraîner une usure prématurée.

N'utiliser que des pneus recommandés par le fabricant.

Dépose et pose

Retirer l'écrou et le boulon pivotant. Tirer la roue hors de la fourche.

Pour la pose, procéder dans l'ordre inverse de la dépose. Serrer le boulon pivotant.

Si les roues ne tournent pas librement, apporter la machine chez le concessionnaire pour un entretien.

Quincaillerie

Vérifier tous les jours. Inspecter l'ensemble de la machine afin de détecter toute pièce de quincaillerie desserrée ou manquante.

Nettoyage

Des nettoyages et des lavages réguliers, particulièrement sous l'unité de coupe, augmentent la durée de vie de la machine. Prendre l'habitude de nettoyer la machine immédiatement après chaque usage avant que la saleté ne colle.

Ne pas arroser sur le dessus de l'unité de coupe. Utiliser de l'air comprimé pour nettoyer le côté haut de l'unité de coupe. Nettoyer régulièrement l'unité de coupe et la partie en-dessous de cette dernière à l'aide d'un jet d'eau à pression normale. Ne pas utiliser une laveuse haute pression ou un nettoyeur à vapeur. Éviter d'arroser le moteur et les composants électriques avec l'eau.

Ne pas rincer les surfaces chaudes avec de l'eau froide. Laisser la machine refroidir avant de la laver.

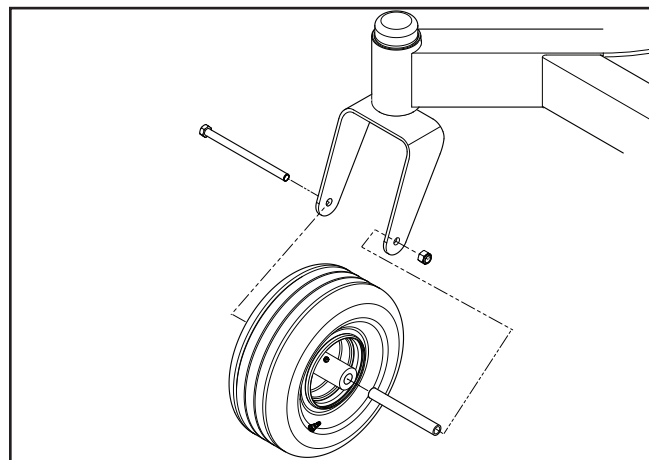

Roues pivotantes

8058-055



Utiliser des lunettes de protection lors du nettoyage et du lavage.

LUBRIFICATION

Calendrier de lubrification

12/12	1/52	1/365		25h	50h	100h	200h	300h	
				1 ← (2x)					
				2 ← (2x)					
				3 ←					
				▲			🗑️		
▼	👁️	▲		▲		▼			
				*				🗑️	

8058-056

12/12 Chaque année 1/52 Chaque semaine 1/365 Chaque jour	Graisser avec un graisseur Vidange d'huile Remplacement du filtre	Vérifier le niveau
--	---	--------------------

* Remplacer les filtres du système d'entraînement hydraulique

▲ Voir le manuel du fabricant du moteur

Généralités

Retirer la clé de contact pour éviter tout mouvement involontaire durant le graissage.

Si une burette est utilisée pour le graissage, celle-ci doit être remplie d'huile moteur.

En cas de graissage à la graisse, utiliser, sauf indication contraire, une graisse au disulfure de molybdène de bonne qualité.

En cas d'utilisation quotidienne, la machine doit être lubrifiée deux fois pas semaine.

Essuyer tout excès de graisse après la lubrification. Il est important d'éviter d'avoir du lubrifiant sur la courroie ou sur la surface d'entraînement des poulies. Si cela ce produit, essayer de les nettoyer avec de l'alcool. Si la courroie continue de glisser après le nettoyage, elle doit être remplacée. Ne pas utiliser d'essence ou tout autre produit pétrolier pour nettoyer les courroies.

LUBRIFICATION

Roue et unité de coupe Zerks

Toujours utiliser une graisse pour palier de bonne qualité.

La graisse de marques connues (compagnies pétrochimiques, etc.) est généralement de bonne qualité.

Fixation de la roue avant

Graisser avec un graisseur jusqu'à ce que la graisse sorte.

Paliers de la roue avant

Graisser 3 à 4 jets à l'aide d'un graisseur sur chaque ensemble de paliers de roue.

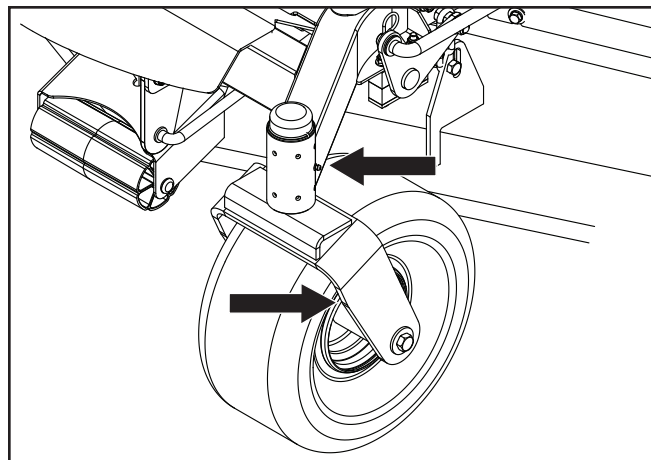

8058-057

Graisser les roues avant

Tiges de l'unité de coupe

Abaisser complètement l'unité de coupe.

Si le graisseur utilisé ne comporte pas de flexible de caoutchouc, déposer la palette de repose-pied.

Graisser avec un graisseurs, deux à trois jets par tige.

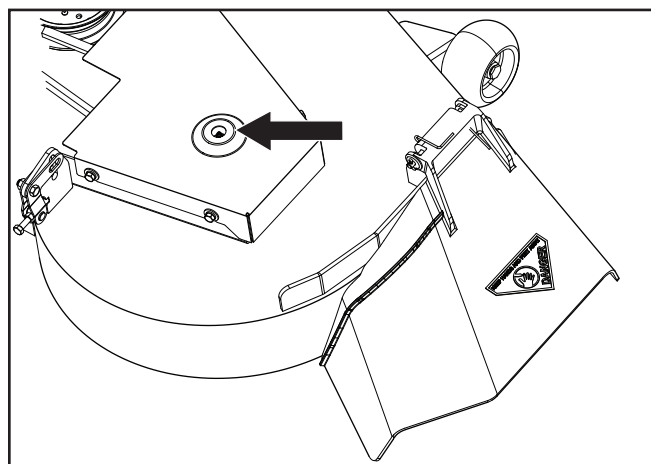

8058-058

Tige de l'unité de coupe

LUBRIFICATION

Vidange du liquide de la boîte-pont (transmission)

Cette boîte-pont comprend un filtre externe pour en faciliter l'entretien. Pour assurer des niveaux constants de liquide et une durée de vie plus longue, le filtre à huile doit être remplacé toutes les 200 heures.

La procédure suivante peut être effectuée lorsque la boîte-pont est sur la tondeuse et que cette dernière repose sur un sol de niveau. Activer la vanne de dérivation de la pompe pour chaque boîte-pont et serrer le frein de stationnement.

1. Retirer les trois vis ¼ po du pare-filtre et le pare-filtre même. Nettoyer tout débris autour du périmètre du filtre. Voir l'illustration.
2. Placer un récipient pour la vidange d'huile (diamètre de 12 po ou plus et d'une capacité de 8 qt au moins) sous le filtre à huile. Retirer le filtre à huile de la boîte-pont.

Évacuer toute l'huile restante dans l'ancien filtre avant de le mettre au rebut. Placer l'huile usée dans des contenants appropriés et les rebuter conformément à la législation en vigueur dans votre pays.

3. Une fois l'huile drainée, essuyer la surface de la base du filtre et appliquer une légère couche d'huile neuve sur le joint du filtre de rechange.
4. Poser le nouveau filtre à la main, tourner de ¼ de tour à un tour dès que le joint du filtre entre en contact avec la surface de la base du filtre.
5. Reposer le pare-filtre. Serrer les vis au couple de 65 pi/lb).
6. Répéter les étapes du côté opposé.
7. Évacuer toute l'huile restante dans l'ancien filtre avant de le mettre au rebut. Placer l'huile usée dans des contenants appropriés et les rebuter conformément à la législation en vigueur dans votre pays.
8. Retirer le bouchon supérieur (voir l'illustration) des côtés droit et gauche de la boîte-pont avant de faire l'appoint en huile. Ceci permettra d'aérer la boîte-pont durant le remplissage en huile.
9. Retirer le bouchon du réservoir d'expansion de la boîte-pont situé sur le châssis de la tondeuse.

10. Remplir d'huile moteur 20W50 jusqu'à ce qu'elle apparaisse dans le fond de chaque orifice supérieur des boîtes-ponts (environ 2 pintes chacune, 4 pintes au total). Poser le bouchon de l'orifice supérieur sur chaque boîte-pont quand le niveau d'huile atteint l'orifice.
11. Poser et serrer au couple les bouchons des orifices supérieurs (180 lb/po).
12. Continuer à remplir les boîtes-ponts par le réservoir d'expansion jusqu'à atteindre la ligne « Full Cold » (ceci nécessite environ 23 onces supplémentaires).
13. Remettre en place à la main le bouchon du réservoir d'expansion. Ne pas trop serrer.
14. Passer à la purge.

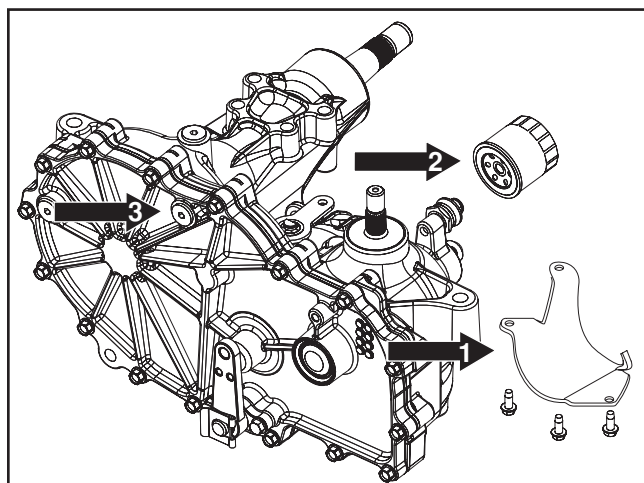

8019-010

1. Pare-filtre
 2. Filtre de la boîte-pont
 3. Bouchon supérieur du port
- Remplacement du filtre ZT-3400*

LUBRIFICATION

Procédures de purge

En raison des effets de l'air sur l'efficacité des applications hydrostatiques, il est essentiel de purger le système.

Ces procédures de purge doivent être mises en application chaque fois qu'un système hydrostatique est ouvert pour faciliter la maintenance ou chaque fois que de l'huile a été ajoutée au système.

Les signes de la présence d'air dans les systèmes hydrostatiques sont les suivants :

- Fonctionnement bruyant.
- Manque de puissance ou de traction après un court temps de fonctionnement.
- Température de fonctionnement élevée et dilatation trop importante de l'huile.
- Durée utile des composants raccourcie.

Avant de débiter, s'assurer que le réservoir d'huile est au niveau approprié. Si tel n'est pas le cas, faire l'appoint en fonction des spécifications indiquées ci-haut.

Il est recommandé d'effectuer ces procédures avec les roues du véhicule ne touchant pas le sol; répéter ensuite dans des conditions de fonctionnement normales.

1. Desserrer le frein s'il est serré.
2. Avec la vanne de dérivation ouverte et le moteur tournant au ralenti accéléré, déplacer lentement les commandes de direction vers l'avant et vers l'arrière (5 ou 6 reprises). Le niveau d'huile chute au fur et à mesure que l'air est évacué du système.
3. Avec la vanne de dérivation fermée et le moteur tournant, déplacer lentement les commandes de direction vers l'avant et vers l'arrière (5 ou 6 reprises). Vérifier le niveau d'huile et ajouter de l'huile au besoin après avoir arrêté le moteur.
4. Il peut être nécessaire de répéter les étapes 2 et 3 jusqu'à ce que tout l'air soit évacué du système. Lorsque l'entraînement hydraulique fonctionne à un niveau sonore normal et se déplace normalement vers l'avant et vers l'arrière à des vitesses normales, on considère que le système hydraulique est purgé.
5. Quand le véhicule a été utilisé à deux reprises, le niveau d'huile doit être vérifié lorsque l'huile est froide et réglé selon le besoin.

GUIDE DE DÉPANNAGE

Problème

Causes

Le moteur ne démarre pas.

- Le levier de la lame est activé.
 - Les leviers de commande de la direction ne sont pas sur la position point mort.
 - Le frein de stationnement n'est pas serré.
 - La batterie est déchargée.
 - Contamination dans le carburateur ou la conduite d'alimentation en carburant.
 - Alimentation en carburant fermée.
 - Filtre à carburant ou conduite d'alimentation encrassés.
 - Système d'allumage défectueux.
-

Le démarreur n'entraîne pas le moteur.

- La batterie est déchargée.
 - Mauvais contacts au niveau des connexions de câbles des bornes de batterie.
 - Fusible grillé.
 - Système d'allumage défectueux.
 - Défaillance dans le circuit de sécurité du démarreur. Voir la rubrique ***Système de sécurité*** dans la section ***Entretien***.
-

Le moteur tourne de façon irrégulière.

- Le carburateur est défectueux.
 - Filtre à carburant ou conduite de carburant colmatés.
 - Vanne de purge du bouchon du réservoir de carburant bouchée.
 - Réservoir de carburant presque vide.
 - Bougie encrassée.
 - Bougie desserrée.
 - Mélange de carburant riche ou présence d'air dans le carburant.
 - Mauvais type de carburant.
 - Eau dans le carburant.
 - Filtre à air bouché.
-

Le moteur est faible.

- Filtre à air bouché.
- Bougie encrassée.
- Le carburateur est mal réglé.

GUIDE DE DÉPANNAGE

Problème	Causes
La machine vibre.	<ul style="list-style-type: none">• Les lames sont desserrées.• Les lames ne sont pas correctement équilibrées.• Le moteur est desserré.
Surchauffe du moteur.	<ul style="list-style-type: none">• La prise d'air ou les brides de refroidissement sont colmatées.• Surcharge du moteur.• Mauvaise ventilation autour du moteur.• Régulateur de régime défectueux.• Peu ou pas d'huile dans le moteur.• Bougie encrassée.
La batterie ne se charge pas.	<ul style="list-style-type: none">• Mauvais contact au niveau des connexions de câbles des bornes de la batterie.• Le fil de charge est débranché.• Défaillance dans le système de charge du moteur.
La machine avance lentement, par à-coups ou pas du tout.	<ul style="list-style-type: none">• Le frein de stationnement est serré.• La soupape de dérivation de la pompe est en position ouverte.• La courroie d'entraînement de la pompe est lâche ou a glissé.• Air dans le système hydraulique.
L'unité de coupe ne s'engage pas.	<ul style="list-style-type: none">• La courroie d'entraînement de l'unité de coupe s'est détachée.• Le contact de la connexion électromagnétique s'est détaché.• La commande de connexion de l'unité de coupe est défectueuse ou s'est détachée du contact du câble.• Fusible grillé.
Fuite d'huile du système d'entraînement hydraulique.	<ul style="list-style-type: none">• Joints, carter ou culasses endommagés.• Air dans le système hydraulique.
Résultat de coupe irrégulier.	<ul style="list-style-type: none">• Pression inégale dans les pneus des côtés gauche et droite.• Les lames sont pliées.• La suspension de l'unité de coupe est inégale.• Les lames sont émoussées.• La vitesse de conduite est trop élevée.• L'herbe est trop longue.• Accumulation d'herbe sous l'unité de coupe.

ENTREPOSAGE

Entreposage hivernal

À la fin de la saison de tonte ou dès qu'elle ne sera pas utilisée pendant plus de 30 jours, la machine doit être préparée pour l'entreposage.

Le carburant qui stagne pendant une longue période (30 jours ou plus), peut générer des résidus collants pouvant boucher le carburateur et perturber le moteur.

Un stabilisateur de carburant est une solution acceptable quand il s'agit d'éviter la formation de dépôts visqueux durant le remisage.

Ajouter un stabilisateur au carburant du réservoir ou dans le contenant d'entreposage. Utiliser toujours les proportions de mélange indiquées par le fabricant du stabilisateur. Faire fonctionner le moteur pendant au moins 10 minutes après avoir ajouté le stabilisateur pour qu'il arrive au carburateur. Ne pas vider le réservoir de carburant et le carburateur si vous avez ajouté un stabilisateur.



AVERTISSEMENT!

NE JAMAIS entreposer un moteur contenant du carburant dans le réservoir à l'intérieur ou dans un endroit mal ventilé où les vapeurs de carburant peuvent entrer en contact avec une flamme nue, des étincelles ou une flamme pilote comme une fournaise, un chauffe-eau, un séchoir à linge, etc. Manipuler le carburant avec précaution. Il est hautement inflammable et une utilisation négligente peut provoquer de graves blessures personnelles et d'importants dommages matériels. Vider le carburant dans un contenant approuvé à l'extérieur et loin de flammes nues. Ne jamais utiliser de l'essence pour nettoyer. Utiliser un produit dégraissant et de l'eau tiède.

Pour préparer la machine pour l'entreposage, suivre les étapes suivantes :

1. Nettoyer soigneusement la machine, particulièrement sous l'unité de coupe. Rectifier tout dommage à la peinture et vaporiser une fine couche d'huile sur le dessous de l'unité de coupe afin d'éviter toute corrosion.
2. Vérifier si des pièces sont usées ou endommagées sur la machine et serrer tout écrous et vis desserrés.
3. Vidanger l'huile moteur; confier l'ancienne huile à un établissement approprié.
4. Vider les réservoirs de carburant ou ajouter du stabilisateur de carburant. Démarrer le moteur et le laisser tourner jusqu'à ce que le carburateur ne contienne plus d'essence ou que le stabilisateur ait atteint le carburateur.
5. Enlever la bougie d'allumage et verser une cuillère à soupe d'huile à moteur dans le cylindre. Retourner le moteur pour que l'huile se disperse uniformément et remettre la bougie d'allumage en place.
6. Graisser tous les graisseurs, les joints et les arbres.
7. Retirer la batterie. Nettoyer, charger et remiser la batterie dans un endroit frais, mais protégé du froid direct.
8. Entreposer la machine dans un endroit propre et sec, puis couvrir pour une protection supplémentaire.

Réparations

Lors de commandes de pièces de rechange, veuillez indiquer l'année d'achat, le modèle, le type et le numéro de série.

Toujours utiliser des pièces d'origine Husqvarna.

Une vérification annuelle dans un atelier de réparations agréé constitue un bon moyen de garantir la meilleure performance de votre machine pour la saison suivante.

SCHÉMA DE CÂBLAGE

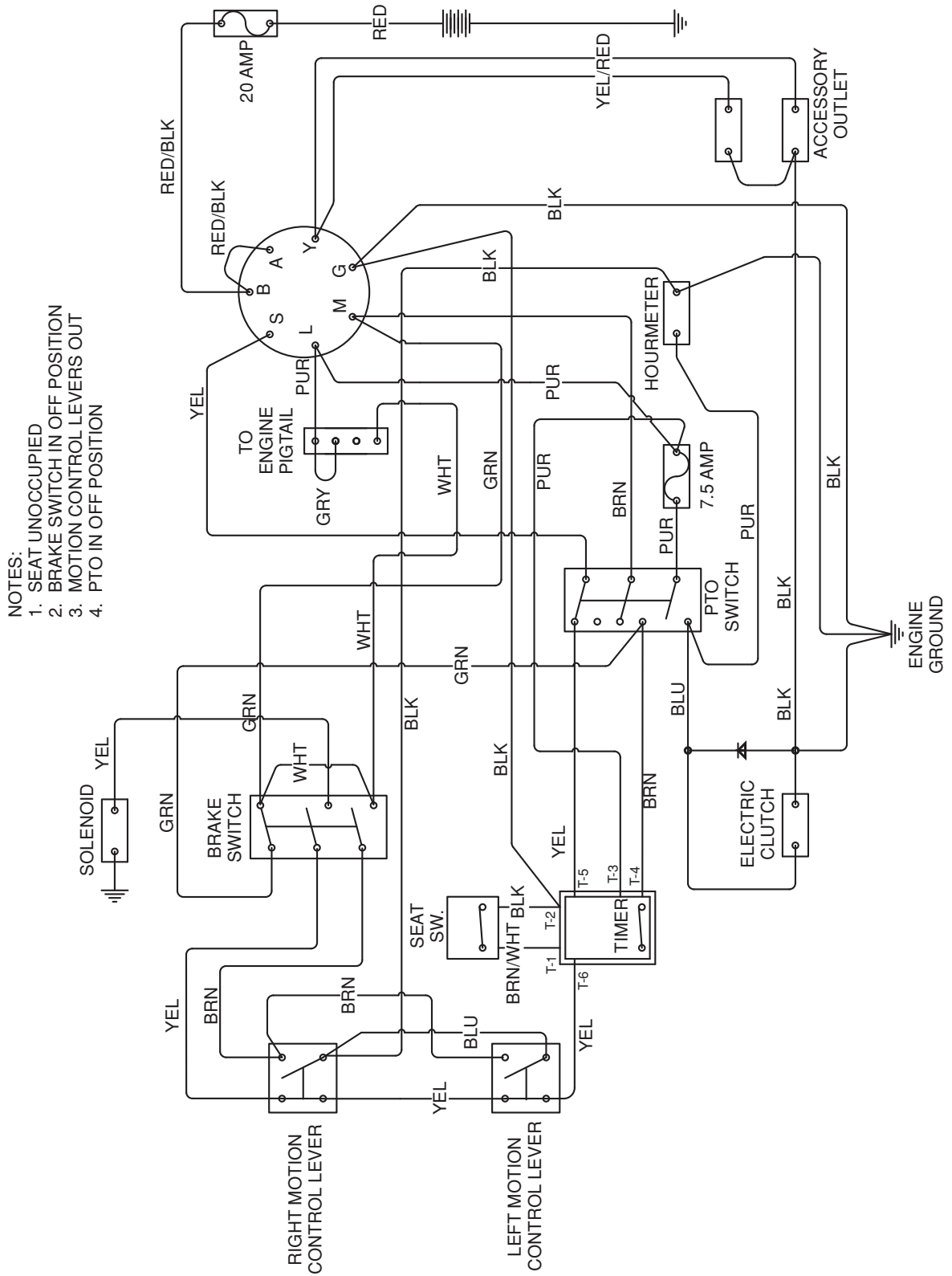

DONNÉES TECHNIQUES

	MZ6128 / 966502301	MZ28ZT BF / 966582501
Moteur		
Fabricant	Briggs & Stratton ¹⁾	Briggs & Stratton ¹⁾
Type	ELS	Endurance
Alimentation	28 ch ²⁾	28 ch ²⁾
Lubrification	Pression avec filtre à huile	Pression avec filtre à huile
Carburant	Au moins 87 octanes sans plomb (éthanol max. 10%, MTBE max. 15 %)	Au moins 87 octanes sans plomb (éthanol max. 10%, MTBE max. 15 %)
Volume du réservoir de carburant	19 litres / 5 gallons	19 litres / 5 gallons
Refroidissement	Refroidissement à air	Refroidissement à air
Alternateur	12v 15 amp à 3 600 tr/min	12v 15 amp à 3 600 tr/min
Démarrreur	Électrique	Électrique
Transmission		
Transmission	ZT-3400 Hydro Gear	ZT-3400 Hydro Gear
Commandes de vitesse et de direction	Deux leviers, à prise en mousse	Deux leviers, à prise en mousse
Vitesse, marche avant	0-9 mi/h - 0-17,7 km/h	0-9 mi/h - 0-17,7 km/h
Vitesse, marche arrière	0-5 mi/h - 0-9,7 km/h	0-5 mi/h - 0-9,7 km/h
Freins	Frein de stationnement mécanique	Frein de stationnement mécanique
Pneus à chasse avant, bande de roulement lisse	13 x 6.5	13 x 6.5
Pneus arrière, pneumatique Turf	23 x 10,50 4 plis	23 x 10,50 4 plis
Pression des pneus	103 kPa / 1 bar / 15 lb/po2	103 kPa / 1 bar / 15 lb/po2

¹⁾ *Se reporter au manuel du fabricant du moteur pour les spécifications relatives au moteur.*

²⁾ *La puissance des moteurs indiquée est la puissance de sortie moyenne nette (à un tour par minute spécifié) d'un moteur de production typique du modèle de moteur, mesurée selon la norme SAE J1349/ISO1585. Les moteurs produits à grande échelle peuvent différer de cette valeur. La puissance de sortie réelle finale du moteur équipant la machine dépendra de la vitesse de fonctionnement, des conditions environnementales et d'autres variables.*

DONNÉES TECHNIQUES

	MZ6128 / 966502301	MZ28ZT BF / 966582501
Cadre		
Largeur de la coupe	61 po (155 cm)	-
Hauteur de coupe	1 po à 4½ po (2,5 à 11,4 cm)	1 po à 4½ po (2,5 à 11,4 cm)
Rayon non coupé	0	0
Nombre de lames	3	-
Largeur de la lame	21 po / 53,3 cm	-
Roulette de nez	Oui	-
Siège suspendu	Suspension	Suspension
Accoudoir sur charnière	Oui	Oui
Compteur horaire	Oui	Oui
Embrayage de la lame	200 lb-pi Warner	200 lb-pi Warner
Construction de l'unité de coupe	Calibre 11 fabriqué	-
Productivité	16 187 m ² /h / 4 acres/h	-
Dimensions		
Poids	349 kg / 770 lb	272 kg / 600 lb
Longueur de la machine de base	192 cm / 75 ½ po	192 cm / 75 ½ po
Hauteur de la machine de base	107 cm / 42 po	107 cm / 42 po
Largeur de la machine de base	125 cm / 49 po	125 cm / 49 po
Largeur hors tout, éjecteur relevé	158 cm / 62 1/4 po	-
Largeur hors tout, éjecteur abaissé	193 cm / 76 po	-

DONNÉES TECHNIQUES

	FD52M / 966582601	FD61M / 966582701
Cadre		
Largeur de la coupe	52 po (132 cm)	61 po (155 cm)
Hauteur de coupe	1 po à 4½ po (2,5 à 11,4 cm)	1 po à 4½ po (2,5 à 11,4 cm)
Rayon non coupé	0	0
Nombre de lames	3	3
Largeur de la lame	18 po / 46 cm	21 po / 53,3 cm
Roulette de nez	Oui	Oui
Embrayage de la lame	200 lb-pi Warner	200 lb-pi Warner
Construction de l'unité de coupe	Calibre 11 fabriqué	Calibre 11 fabriqué
Productivité	14 167 m ² /h / 3,5 acres/h	16 187 m ² /h / 4 acres/h

DONNÉES TECHNIQUES

Spécifications relatives au couple

Vis à tête hexagonale

Les couples de serrage indiqués doivent être utilisés comme des règles générales lorsque le couple de serrage n'est pas spécifié.

É.-U. Normes américaines des fixations

	Grade	SAE Grade 5		SAE Grade 8		Vis de blocage à ailettes avec écrou à ailettes	
	Grandeur	lb/pi	Nm	lb/pi	Nm	lb/pi	Nm
Taille de tige (Diamètre en pouces, filetage fin ou gros)	1/4	9	12	13	18		
	5/16	18	24	28	38	24	33
	3/8	31	42	46	62	40	54
	7/16	50	68	75	108		
	1/2	75	102	115	156		
	9/16	110	150	165	224		
	5/8	150	203	225	305		
	3/4	250	339	370	502		
	7/8	378	513	591	801		
	1 1/8	782	1060	1410	1912		

** Grade 5 - Qualité commerciale minimale (une qualité inférieure n'est pas recommandée)

Normes métriques des fixations

	Grade	Grade 8,8		Grade 10,9		Grade 12,9	
	Grandeur	lb/pi	Nm	lb/pi	Nm	lb/pi	Nm
Taille de tige (Diamètre en millimètres, filetage fin ou gros)	M4	1,5	2	2,2	3	2,7	3,6
	M5	3	4	4,5	6	5,2	7
	M6	5,2	7	7,5	10	8,2	11
	M7	8,2	11	12	16	15	20
	M8	13,5	18	18,8	25	21,8	29
	M10	24	32	35,2	47	43,5	58
	M12	43,5	58	62,2	83	75	100
	M14	70,5	94	100	133	119	159
	M16	108	144	147	196	176	235
	M18	142	190	202	269	242	323
	M20	195	260	275	366	330	440
	M22	276	368	390	520	471	628
	M24	353	470	498	664	596	794
	M27	530	707	474	996	904	1205

CERTIFICATS DE CONFORMITÉ

Exigences É.-U

Des étiquettes sont placées sur le moteur ou dans le compartiment moteur pour indiquer que la machine satisfait les exigences. La chose est également applicable aux exigences spéciales pour l'un ou l'autre des états américains (par exemple la réglementation en matière d'émissions de la Californie). Ne pas retirer ces étiquettes. Les certificats peuvent également être fournis avec la machine à la livraison ou inclus dans le manuel du moteur. Les traiter comme des documents de valeur.

Exigences CE

La Déclaration de conformité est incluse dans la trousse de documentation.

JOURNAL DES RÉPARATIONS

Mesure	Date, heures au compteur, tampon, signature
<p>Service de livraison</p> <p>Charger la batterie. <input type="checkbox"/></p> <p>Régler la pression de tous les pneus à 1 bar (15 lb-po²). <input type="checkbox"/></p> <p>Monter les leviers de commande sur la position normale. <input type="checkbox"/></p> <p>Connecter le dispositif de contact au câble pour l'interrupteur de sécurité du siège. <input type="checkbox"/></p> <p>Vérifier que la bonne quantité d'huile est dans le moteur. <input type="checkbox"/></p> <p>Régler la position des leviers de commande. <input type="checkbox"/></p> <p>Faire le plein de carburant et ouvrir le robinet de carburant. <input type="checkbox"/></p> <p>Démarrer le moteur. <input type="checkbox"/></p> <p>Vérifier l'entraînement sur les deux roues. <input type="checkbox"/></p> <p>Vérifier les réglages de l'unité de coupe. <input type="checkbox"/></p> <p>Vérifier les points suivants :</p> <p style="padding-left: 20px;">Interrupteur de sécurité pour le frein de stationnement. <input type="checkbox"/></p> <p style="padding-left: 20px;">Interrupteur de sécurité pour l'entraînement de l'unité de coupe. <input type="checkbox"/></p> <p style="padding-left: 20px;">Interrupteur de sécurité dans le siège. <input type="checkbox"/></p> <p style="padding-left: 20px;">Interrupteur de sécurité dans les leviers de commande. <input type="checkbox"/></p> <p style="padding-left: 20px;">Fonctionnement du frein de stationnement. <input type="checkbox"/></p> <p style="padding-left: 20px;">Marche avant. <input type="checkbox"/></p> <p style="padding-left: 20px;">Marche arrière. <input type="checkbox"/></p> <p style="padding-left: 20px;">Activation des lames. <input type="checkbox"/></p> <p style="padding-left: 20px;">Vérifier le régime du moteur (haut régime). <input type="checkbox"/></p> <p>Informez le client de ce qui suit :</p> <p style="padding-left: 20px;">Le besoin et les avantages de suivre le calendrier d'entretien. <input type="checkbox"/></p> <p style="padding-left: 20px;">Le besoin et les avantages de laisser la machine pour les réparations. <input type="checkbox"/></p> <p style="padding-left: 20px;">Les bienfaits de maintenir un journal des réparations sur la valeur de revente de la machine. <input type="checkbox"/></p> <p style="padding-left: 20px;">Les champs d'application de la lame déchiqueteuse. <input type="checkbox"/></p> <p>Remplir les papiers de vente, etc.</p>	<p style="text-align: center;">Les préparations de livraison ont été effectuées.</p> <p style="text-align: center;">Aucune remarque additionnelle.</p> <p style="text-align: center;">Certifié :</p>

JOURNAL DES RÉPARATIONS

Mesure	Date, heures au compteur, tampon, signature
<p>Après 10 heures</p> <p>Vidanger l'huile moteur</p> <p>Remplacer le filtre à huile du moteur</p> <p>Vérifier le niveau d'huile hydraulique</p> <p>Inspecter les flexibles du système hydraulique</p> <p>Inspecter la courroie du système hydraulique</p> <p>Inspecter le filtre du système hydraulique</p> <p>Vérifier la position point mort</p> <p>Vérifier le système de sécurité</p> <p>Vérifier la ceinture de sécurité</p> <p>Vérifier le système d'alimentation en carburant afin de déceler les fuites</p> <p>Inspecter les protecteurs de sécurité et les écrans</p> <p>Vérifier le réglage du frein</p>	<p><input type="checkbox"/></p> <p><input type="checkbox"/></p> <p><input type="checkbox"/></p> <p><input type="checkbox"/></p> <p><input type="checkbox"/></p> <p><input type="checkbox"/></p> <p><input type="checkbox"/></p> <p><input type="checkbox"/></p> <p><input type="checkbox"/></p> <p><input type="checkbox"/></p> <p><input type="checkbox"/></p> <p><input type="checkbox"/></p>

JOURNAL DES RÉPARATIONS

Mesure	Date, heures au compteur, tampon, signature
<p>Entretien quotidien</p> <p>Nettoyer les débris de la tondeuse</p> <p>Vérifier le niveau d'huile moteur</p> <p>Vérifier la pression de gonflage des pneus.</p> <p>Vérifier le dessous de l'unité de coupe</p> <p>Inspecter les poulies de l'unité de coupe</p> <p>Vérifier/nettoyer la prise d'air de refroidissement du moteur.</p> <p>Vérifier le système de sécurité</p> <p>Vérifier la ceinture de sécurité</p> <p>Vérifier le système d'alimentation en carburant afin de déceler les fuites</p> <p>Inspecter les protecteurs de sécurité et les écrans</p> <p>Vérifier le réglage du frein</p>	<p><input type="checkbox"/></p> <p><input type="checkbox"/></p> <p><input type="checkbox"/></p> <p><input type="checkbox"/></p> <p><input type="checkbox"/></p> <p><input type="checkbox"/></p> <p><input type="checkbox"/></p> <p><input type="checkbox"/></p> <p><input type="checkbox"/></p> <p><input type="checkbox"/></p> <p><input type="checkbox"/></p>

JOURNAL DES RÉPARATIONS

Mesure	Date, heures au compteur, tampon, signature
<p>Révision des 25 heures</p> <p>Vérifier le filtre à air de la pompe à carburant.</p> <p>Aiguiser/remplacer au besoin les lames de la tondeuse.</p> <p>Vérifier la pression de gonflage des pneus.</p> <p>Vérifier la batterie avec des câbles.</p> <p>Graisser selon le tableau de graissage.</p> <p>Vérifier/nettoyer la prise d'air de refroidissement du moteur.</p> <p>Nettoyer le préfiltre du filtre à air (mousse).</p>	<p><input type="checkbox"/></p> <p><input type="checkbox"/></p> <p><input type="checkbox"/></p> <p><input type="checkbox"/></p> <p><input type="checkbox"/></p> <p><input type="checkbox"/></p> <p><input type="checkbox"/></p>

JOURNAL DES RÉPARATIONS

Mesure	Date, heures au compteur, tampon, signature
Révision des 100 heures	
Graisser les raccords (pivots et roues pivotantes)	<input type="checkbox"/>
Vérifier les amortisseurs	<input type="checkbox"/>
Vérifier le châssis	<input type="checkbox"/>
Vérifier le câble du papillon des gaz	<input type="checkbox"/>
Vérifier la quincaillerie	<input type="checkbox"/>
Vérifier la pression de gonflage des pneus	<input type="checkbox"/>
Remplacer le filtre à huile du moteur et vidanger l'huile	<input type="checkbox"/>
Remplacer le filtre à air	<input type="checkbox"/>
Vérifier les bougies d'allumage	<input type="checkbox"/>
Vérifier le filtre à carburant	<input type="checkbox"/>
Vérifier le régime moteur	<input type="checkbox"/>
Nettoyer le dessous de l'unité de coupe	<input type="checkbox"/>
Vérifier l'angle des lames	<input type="checkbox"/>
Graisser les fusées des lames	<input type="checkbox"/>
Inspecter les paliers des fusées	<input type="checkbox"/>
Inspecter la courroie de l'unité de coupe et les lames	<input type="checkbox"/>
Inspecter les palier du bras de support	<input type="checkbox"/>
Inspecter les poulies tendeur de l'unité de coupe	<input type="checkbox"/>
Vérifier le niveau d'huile hydraulique	<input type="checkbox"/>
Inspecter le filtre du système hydraulique	<input type="checkbox"/>
Inspecter la courroie d'entraînement du système hydraulique	<input type="checkbox"/>
Inspecter les flexibles hydrauliques	<input type="checkbox"/>
Vérifier la position point mort	<input type="checkbox"/>
Inspecter les connexions de la batterie	<input type="checkbox"/>
Vérifier le système de sécurité	<input type="checkbox"/>
Vérifier la ceinture de sécurité	<input type="checkbox"/>
Vérifier le système d'alimentation en carburant afin de déceler les fuites	<input type="checkbox"/>
Inspecter les protecteurs de sécurité et les écrans	<input type="checkbox"/>
Vérifier le réglage du frein	<input type="checkbox"/>

JOURNAL DES RÉPARATIONS

Mesure	Date, heures au compteur, tampon, signature
Révision des 300 heures	
Graisser les raccords (pivots et roues pivotantes)	<input type="checkbox"/>
Vérifier les amortisseurs	<input type="checkbox"/>
Vérifier le châssis	<input type="checkbox"/>
Vérifier le câble du papillon des gaz	<input type="checkbox"/>
Vérifier la quincaillerie	<input type="checkbox"/>
Vérifier la pression de gonflage des pneus	<input type="checkbox"/>
Remplacer le filtre à huile du moteur et vidanger l'huile	<input type="checkbox"/>
Remplacer le filtre à air	<input type="checkbox"/>
Vérifier les bougies d'allumage	<input type="checkbox"/>
Vérifier le filtre à carburant	<input type="checkbox"/>
Vérifier le régime moteur	<input type="checkbox"/>
Nettoyer le dessous de l'unité de coupe	<input type="checkbox"/>
Vérifier l'angle des lames	<input type="checkbox"/>
Graisser les fusées des lames	<input type="checkbox"/>
Inspecter les paliers des fusées	<input type="checkbox"/>
Inspecter la courroie de l'unité de coupe et les lames	<input type="checkbox"/>
Inspecter les palier du bras de support	<input type="checkbox"/>
Inspecter les poulies tendeur de l'unité de coupe	<input type="checkbox"/>
Vidanger l'huile hydraulique	<input type="checkbox"/>
Remplacer le filtre du système hydraulique	<input type="checkbox"/>
Remplacer la courroie d'entraînement du système hydraulique	<input type="checkbox"/>
Inspecter les flexibles hydrauliques	<input type="checkbox"/>
Vérifier la position point mort	<input type="checkbox"/>
Inspecter les connexions de la batterie	<input type="checkbox"/>
Effectuer un test de charge de la batterie	<input type="checkbox"/>
Nettoyer les connexions électriques	<input type="checkbox"/>
Inspecter l'embrayage	<input type="checkbox"/>
Vérifier le système de sécurité	<input type="checkbox"/>
Vérifier la ceinture de sécurité	<input type="checkbox"/>
Vérifier le système d'alimentation en carburant afin de déceler les fuites	<input type="checkbox"/>
Inspecter les protecteurs de sécurité et les écrans	<input type="checkbox"/>
Vérifier le réglage du frein	<input type="checkbox"/>

JOURNAL DES RÉPARATIONS

Mesure	Date, heures au compteur, tampon, signature
<p>Au moins une fois par année</p> <p>Nettoyer la prise d'air de refroidissement du moteur.</p> <p>Remplacer le préfiltre du filtre à air (mousse).</p> <p>Remplacer le filtre en papier du filtre à air.</p> <p>Vidanger l'huile moteur</p> <p>Remplacer le filtre à huile du moteur</p> <p>Vérifier/régler la hauteur de coupe</p> <p>Vérifier/régler le frein de stationnement</p> <p>Nettoyer/remplacer les bougies d'allumage</p> <p>Vérifier les bougies d'allumage</p> <p>Contrôler le jeu des soupapes du moteur</p>	<p><input type="checkbox"/></p> <p><input type="checkbox"/></p> <p><input type="checkbox"/></p> <p><input type="checkbox"/></p> <p><input type="checkbox"/></p> <p><input type="checkbox"/></p> <p><input type="checkbox"/></p> <p><input type="checkbox"/></p> <p><input type="checkbox"/></p> <p><input type="checkbox"/></p>

