

Bruksanvisning

BZ 27

BZ 34

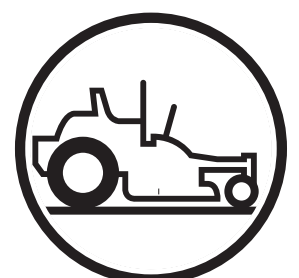

Läs igenom bruksanvisningen noggrant och förstå innehållet innan du använder maskinen.

Svenska

BRUKSANVISNING

RIDER

BZ-SERIEN

Innehållsförteckning

| | | | |
|--|-----------|--|-----------|
| Innehållsförteckning | 1 | Underhåll | 36 |
| Inledning | 3 | Underhållsschema | 36 |
| Gratis | 3 | Batteri..... | 38 |
| Allmänt..... | 3 | Kontroll av säkerhetssystemet | 39 |
| Färd och transport på allmänna vägar | 3 | Kontroll av motorns kylflödesintag | 40 |
| Bogsering..... | 3 | Service av koppling | 40 |
| Användning | 3 | Kontroll och justering av gasvajer | 40 |
| God service..... | 4 | Underhåll av luftfilter | 41 |
| Tillverkningsnummer..... | 4 | Byte av bränslefilter..... | 43 |
| Symboler och dekaler | 5 | Kontroll av däcktryck | 43 |
| Säkerhetsinstruktioner | 7 | Kontroll och påfyllning av kylarvätska | 43 |
| Allmänt bruk | 7 | Kontrollera parkeringsbromsen | 45 |
| Personlig skyddsutrustning | 9 | Kontrollera kilremmarna | 46 |
| Körning i sluttningar | 10 | Kontrollera knivarna | 47 |
| Barn | 11 | Justering av klippaggregatet | 49 |
| Underhåll..... | 12 | Kontroll av hydraulsystemet | 51 |
| Transport..... | 15 | Justering av styrspakarnas länksystem | 52 |
| Kundansvar | 16 | Klippaggregatlyftens hydraulenheter..... | 53 |
| Reglage | 17 | Drivsystem | 53 |
| Reglagens placering | 17 | Länkhjul..... | 53 |
| Mätare..... | 18 | Rengöring och tvätt | 54 |
| Gasreglage | 18 | Fästelement | 54 |
| Tändning | 18 | Smörjning | 55 |
| Drifttimmätare | 18 | Smörjschema | 55 |
| Inkoppling av klippaggregatet | 19 | Allmänt | 55 |
| Parkeringsbroms..... | 19 | Smörjning av vajrar | 56 |
| Stoljustering | 19 | Axelfoder och länksystem | 56 |
| Styrspakar | 20 | Smörjning enligt smörjschemat | 56 |
| Omkopplare för hydraulisk lyft | 21 | Felsökningsschema | 62 |
| Bränslepåfyllning..... | 22 | Förvaring | 65 |
| Bränslekran..... | 22 | Vinterförvaring..... | 65 |
| Säkringar..... | 22 | Service | 65 |
| Hydraulisk lyft för klippaggregatet..... | 23 | Kopplingsschema | 66 |
| Lyftspak för klippaggregatet (manuell) | 23 | Tekniska data | 67 |
| Reläer | 24 | Tillbehör | 70 |
| Linjehållning | 24 | Specifikationer, vridmoment..... | 70 |
| Tillbehör | 24 | Intyg om överensstämmelse | 71 |
| Användning | 25 | Intyg om överensstämmelse (EU)..... | 71 |
| Innan du startar..... | 26 | Servicejournal | 72 |
| Starta motorn | 26 | Leveransservice | 72 |
| Starta motorn med svagt batteri..... | 29 | 25-timmarsservice..... | 74 |
| Körning..... | 30 | 50-timmarsservice..... | 75 |
| I backiga omgivningar | 32 | 100-timmarsservice..... | 76 |
| Klipptips | 33 | 300-timmarsservice..... | 77 |
| Stänga av motorn..... | 34 | Minst en gång om året | 78 |
| Förflyttning för hand..... | 35 | | |



WARNING!

Om instruktionerna för handhavande inte följs kan det orsaka allvarliga personskador på användaren eller på andra människor. Ägaren ska förstå instruktionerna och se till att endast personer som känner till dessa instruktioner använder gräsklipparen. Var och en som använder gräsklipparen ska var frisk till både kropp och förstånd och får inte vara påverkad av sinnesförändrande ämnen.

INLEDNING

Inledning

Grattis!

Tack för att du valde en åkgräsklippare från Husqvarna. Maskinen är byggd för maximal effektivitet och snabb klippning av i första hand större ytor. Reglagen är samlade på ett ställe och den hydrostatiska transmissionen regleras med styrspakar, vilket också bidrar till maskinens prestanda.

Den här bruksanvisningen är en värdefull handling. Maskinens livslängd ökar avsevärt och även dess andrahandsvärde ökar om alla som använder maskinen följer instruktionerna (användning, service, underhåll, etc.). Att följa instruktionerna fyller också en säkerhetsaspekt, både för dig och för andra.

Om du säljer maskinen ska du komma ihåga att överlämna även bruksanvisningen till den nya ägaren.

I sista kapitlet i bruksanvisningen finns en servicejournal. Här ska service- och reparationsarbeten dokumenteras. En god journalföring sänker servicekostnaderna för säsongsbundet underhåll och påverkar maskinens andrahandsvärde. Ta med bruksanvisningen när maskinen lämnas in för service.

Allmänt

I den här bruksanvisningen talar vi om höger och vänster, framåt och bakåt som maskinens normala körriktningar.

Vi arbetar ständigt på att förbättra våra produkter, vilket innebär att specifikationer och utformning kan komma att förändras utan föregående information.

Färd och transport på allmänna vägar

Kontrollera gällande vägtrafikbestämmelser före transport på allmänna vägar. Om maskinen transporteras ska du alltid använda godkända spännanordningar och se till att maskinen är väl förankrad. Kör INTE den här maskinen på allmänna vägar.

Bogsering

Den här maskinen får inte bogseras, eftersom drevet kan gå sönder.

Du får heller inte bogsera släpvagn el dyl. efter gräsklipparen. De riskerar att slira eller välta och förstöra maskinen och ev. skada användaren allvarligt.

Användning

Den här maskinen är konstruerad för att enbart klippa gräs på gräsmattor och andra fria och jämna markytor utan hinder som stenar, stubbar, etc. Maskinen kan även utrustas med specialtillbehör (tillhandahålls av tillverkaren), för vilka separata bruksanvisningar bifogas; därmed kan maskinen även användas för andra uppgifter. All annan typ av användning är felaktig. Tillverkarens anvisningar avseende drift, underhåll och reparation måste följas noggrant.

Gräsklippare och all annan eldriven utrustning kan vara farliga om de används på fel sätt. Säker användning kräver ett gott omdöme, varsam hantering i enlighet med instruktioner och sunt förnuft.

Maskinen får bara framföras, underhållas och repareras av personer som är bekanta med maskinens egenskaper och gällande säkerhetsinstruktioner. Vid underhåll får endast godkända reservdelar användas.

Föreskrifter för förebyggande av skador, övriga allmänna säkerhetsbestämmelser, regler för yrkesmässig användning och trafikregler måste utan undantag följas.

Otillåtna ändringar i maskinens konstruktion kan innebära att tillverkaren befrias från ansvar för eventuella skador på personer eller egendom.

INLEDNING

God service

Husqvarnas produkter säljs över hela världen och bara via speciella återförsäljare med komplett service-åtagande. På så sätt garanterar man att du som kund får tillgång till bästa tänkbara support och service. Innan produkten levereras har den t.ex. inspekterats och justerats av din återförsäljare, som du kan se i certifikatet i Servicejournalen längst bak i den här bruksanvisningen.

När du behöver reservdelar eller support i servicefrågor, garantiärenden, etc. ska du vända dig till följande specialist:

| | | |
|---|-------|--------------|
| | | |
| Den här bruksanvisningen tillhör maskin med följande tillverkningsnummer: | Motor | Transmission |

Tillverkningsnummer

Maskinens tillverkningsnummer hittar du på nummerskylten som sitter till vänster i motorrummet. Nummerskylten anger följande, uppifrån och ner:

- Maskinens typbeteckning (I.D.).
- Tillverkarens typnummer (Model).
- Maskinens serienummer (Serial no.).

Ange alltid typbeteckning och serienummer vid beställning av reservdelar.

Motorns tillverkningsnummer står på en streckkodsskylt. Den sitter till vänster om vevhuset, framför startmotorn. Skylten anger:

- Motorns serienummer (E/NO).
- Motorns typbeteckning (Code).

Ange alltid dessa nummer vid beställning av reservdelar.

Hydraulpumpens tillverkningsnummer hittar du på en streckkodsskylt på pumphusets vänstra sida. Skylten anger:

- Pumpens typbeteckning.
- Pumpens serienummer.

Hydraulmotorns tillverkningsnummer står på en rund metallskylt. Den sitter på gaveln innanför motorn. Skylten anger:

- Hydraulmotorns typbeteckning och konstruktionsversion.
- Hydraulmotorns serienummer.

SYMBOLER OCH DEKALER

Symboler och dekaler

De här symbolerna hittar du på maskinen och i bruksanvisningen. Studera dem noga så att du vet vad de betyder.

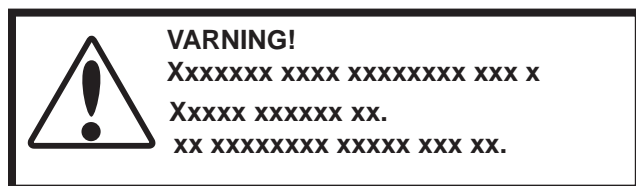

Används i den här skriften för att uppmärksamma läsaren på riskerna för **personskador eller dödsfall**, framför allt om instruktionerna i bruksanvisningen inte följs.

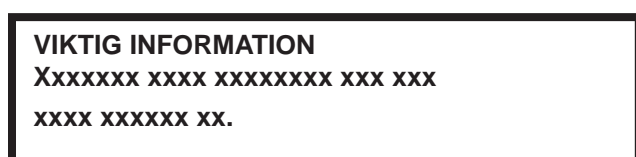

Används i den här publikationen för att uppmärksamma läsaren på riskerna för **materiella skador**, framför allt om instruktionerna i bruksanvisningen inte följs. Används även när det finns risk för felaktig användning eller montering.



Back



Neutral



Snabb



Långsam



Choke



Bränsle



Varning!



Parkeringsbroms



CE-intyg. Endast maskiner för europeiska marknaden.



Varning! Roterande knivar, håll avstånd till utkastet.



Rör inte roterande delar.



Batterisyra är frätande, explosivt och brandfarligt.



Stå inte här.



Bullerstörningarna följer kraven i EU:s direktiv. Uppgifter om buller från maskinen finns i avsnittet TEKNISKA DATA och på dekalerna.



Använd skyddsglasögon.



Använd skyddshandskar.

Endast maskiner för europeiska marknaden.

SYMBOLER OCH DEKALER

Läs bruks-
anvisningen.

Stäng av motorn
och ta ur nyckeln
innan du påbörjar
underhålls- eller
reparationsarbete.

Håll dig på
säkerhets-
avstånd från
maskinen.

Kör inte i
lutningar
som är
brantare
än 10°.

Inga
passagerare.

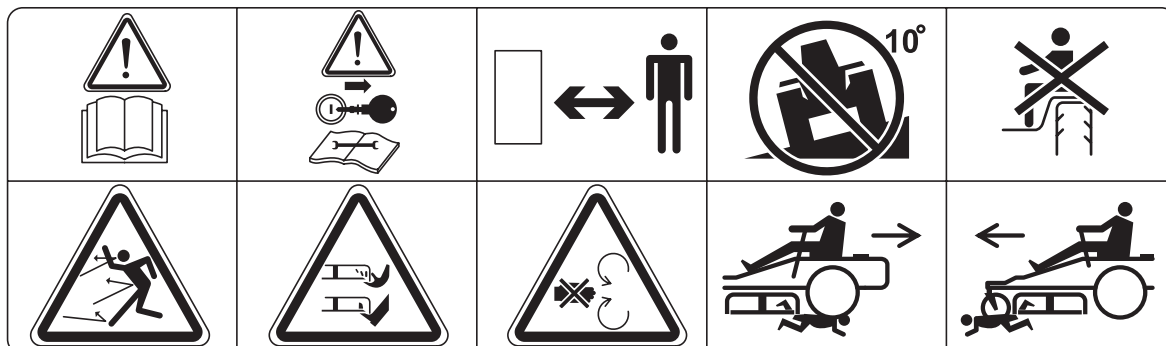

Hela
kroppen kan
träffas av
utkastade
föremål.

Skador på
fingrar och tår.

Du får inte
öppna eller ta
bort skydds-
kåpor när mo-
torn är igång.

Backa försiktigt,
se upp för andra
människor.

Kör försiktigt, se
upp för andra
människor.

SÄKERHETSINSTRUKTIONER

Säkerhetsinstruktioner

De här instruktionerna är till för din säkerhet. Läs dem noggrant.



WARNING!

Den här symbolen betyder att det finns viktiga säkerhetsinstruktioner som du måste följa. Det gäller din säkerhet.

VIKTIGT! DEN HÄR SKÄRMASKINEN KAN SKÄRA AV HÄNDER OCH FÖTTER OCH KASTA UT FÖREMÅL. ATT INTE IAKTTA SÄKERHETSFORESKRIFTERNA KAN RESULTERA I ALLVARLIGA PERSONSKADOR ELLER DÖDSFALL.

Allmän användning

- Läs noga igenom och följ instruktionerna på maskinen och i bruksanvisningen innan du sätter igång.
- Låt inte händer eller fötter komma i närheten av rörliga delar eller maskinens underrede. Stå aldrig i närheten av utkastet.
- Maskinen får endast användas av vuxna som känner till föreskrifterna.
- Rensa ytan från föremål som stenar, leksaker, linor etc. som kan fångas upp av knivarna och slungas iväg.
- Säkerställ att ingen befinner sig i närheten av maskinen när du använder den. Stoppa maskinen om någon kommer in i arbetsområdet.
- Ta aldrig med passagerare. Maskinen är enbart avsedd att användas av en person.
- Klipp inte i backläge om det inte är absolut nödvändigt. Titta alltid nedåt och bakåt innan och medan du backar.
- Rikta aldrig utkastet mot någon människa. Undvik att kasta ut material mot en vägg eller annat hinder. Materialet kan studsas tillbaka på användaren. Stäng av knivarna när du kör över grusade ytor.
- Använd inte maskinen om inte gräsuppsamlaren, utkastarskyddet eller annan säkerhetsanordning är på plats
- Sakta ned innan du svänger.
- Lämna aldrig maskinen utan uppsikt när motorn är igång. Stäng alltid av knivarna, aktivera parkeringsbromsen, stäng av motorn och ta ur nyckeln innan du kliver av gräsklipparen.

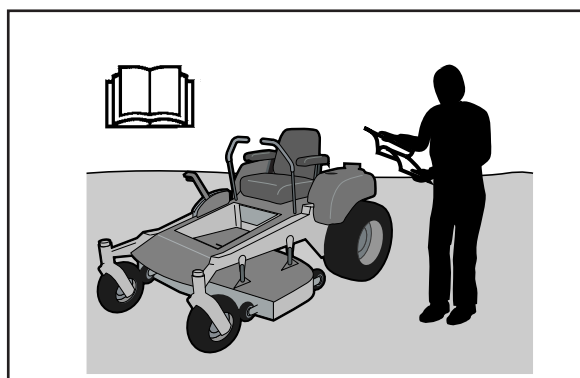

8011-512

Läs bruksanvisningen innan du startar maskinen

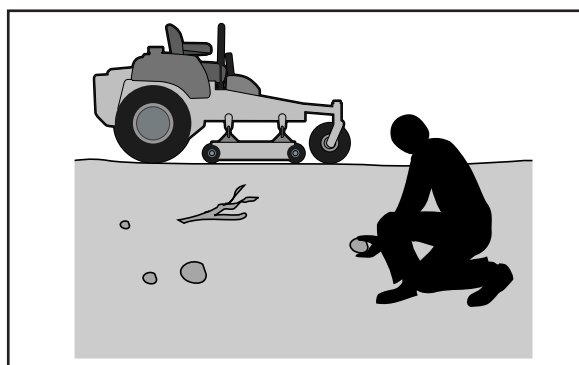

8011-513

Börja med att ta bort alla föremål från den yta som ska klippas

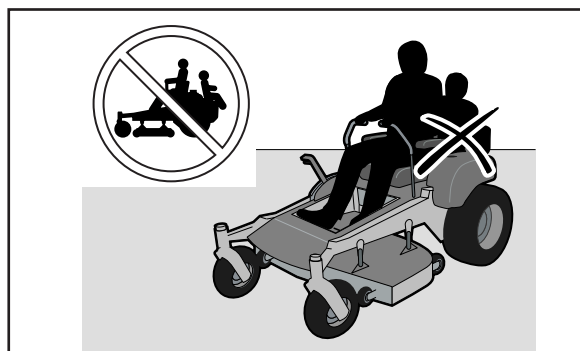

8011-520

Ta aldrig med passagerare

SÄKERHETSINSTRUKTIONER

- Stäng av knivarna när du inte klipper. Slå av motorn, vänta tills alla komponenter är helt stilla och dra ut tändningsnyckeln innan du rengör maskinen, tar av gräsups-samlaren eller tömmer utkastarskyddet.
- Använd endast maskinen i dagsljus eller under väl upplysta förhållanden.
- Använd inte maskinen om du är alkohol- eller drogpåverkad.
- Se upp för trafik när du arbetar nära en väg eller korsar den.
- Var extra försiktig när du lastar på och av maskinen på släpkärra eller lastbil.
- Ha alltid skyddsglasögon när du använder maskinen.
- Undersökningar visar att användare som är 60 år eller äldre är överrepresenterade när det gäller skador orsakade av åkgräs-klippare. Dessa användare bör överväga sin förmåga att använda åkgräs-klippare på ett säkert sätt, så att de undviker att utsätta sig själva och andra för fara.
- Följ tillverkarens rekommendationer när det gäller hjulvikter eller motvikter.
- Personer som använder den här maskinen måste alltid först läsa igenom bruksanvisningen. Följ eventuella bestämmelser om minimiålder.
- Se till att inte gräs, löv eller annat bråte samlas under maskinen; de kan komma i kontakt med heta avgas- eller motordelar och börja brinna. Se till att klippaggregatet inte "plogar" sig igenom löv och annat skräp som klumpar sig undertill. Tvätta bort ev. olje- eller bränslespill innan du använder eller ställer undan maskinen. Låt motorn svalna innan du ställer undan den.
- Om ett föremål träffas eller om onormala maskinvibrationer uppträder ska du koppla ur drivningen till tillbehören, stänga av motorn, dra ur tändningsnyckeln och kontrollera vad som hänt. Inspektera om skador uppstått på maskinen och utför nödvändig reparation innan utrustningen startas och används igen.
- Tänk på att det är användaren som är ansvarig för olyckshändelser eller fara för andra människor eller deras egendom.



VARNING!

Avgaserna från motorn och vissa maskindelar innehåller eller avger kemikalier som anses orsaka cancer, fosterskador eller andra skador på fortplantningssystemet. Avgaserna från motorn innehåller koloxid som är en luktfri, färglös, giftig gas. Använd inte maskinen i slutna utrymmen.

SÄKERHETSINSTRUKTIONER

- Alla som ska köra maskinen bör först söka få yrkeskunnig och praktisk handledning. I handledningen bör följande understrykas:
 1. att arbete med åkgräsklippare kräver aktsamhet och koncentration,
 2. att kontrollen över en åkgräsklippare som börjar glida i en sluttning inte kan återfås genom inbromsning. De vanligaste orsakerna till att användaren tappar kontrollen över maskinen är:
 - a. otillräckligt hjulfäste,
 - b. att maskinen körs för fort,
 - c. felaktig inbromsning,
 - d. att maskinen inte är lämpad för den arbetsuppgift som utförs,
 - e. bristande kunskap om hur olika underlag, särskilt sluttningar, inverkar på körningen,
 - f. felaktig bogsering eller fördelning av last.
- Se upp för trafik när du arbetar nära en väg eller korsar den.
- Stäng av knivarna så att de inte roterar när du kör över andra ytor än gräs.

Personlig skyddsutrustning



VARNING!

Använd alltid godkänd personlig skyddsutrustning (se bilden) när du använder maskinen. Personlig skyddsutrustning eliminerar inte skaderisken men den minskar skadornas omfattning i händelse av olycka. Be din återförsäljare om hjälp med att välja rätt utrustning.

- Se till att du alltid har första förband till hands när du använder maskinen.
- Använd aldrig maskinen barfota. Bär alltid skyddsskor eller skyddsstövlar, helst med stålhätta.
- Bär alltid skyddsglasögon eller heltäckande visir vid monteringsarbete och körning.
- Bär alltid skyddshandskar när du ska hantera knivarna.
- Bär aldrig löst sittande kläder som riskerar att fastna i rörliga delar.
- Använd hörselskydd så undviker du skador på hörseln.
- Ha alltid rejäla skor och långbyxor på dig när du klipper. Använd inte utrustningen utan skor på fötterna eller när du är iförd sandaler.

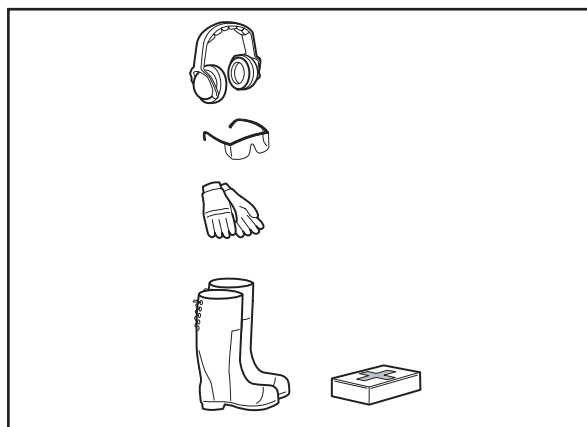

Personlig skyddsutrustning

8011-670

SÄKERHETSINSTRUKTIONER

Körning i sluttningar

Körning i sluttning är en av de manövrar där risken är störst att föraren tappar kontrollen eller maskinen välter, vilket kan vålla svåra skador alternativt dödsfall. Alla sluttningar kräver därför extra försiktighet. Om du inte kan backa uppför sluttningen eller om du känner dig osäker, låt bli att klippa den.

- Klipp sluttningar i riktning uppåt/nedåt (max 10 graders lutning), aldrig tvärs över.
- Se upp för hål, spår, knölar, stenar eller dolda föremål. Ojämn terräng kan få maskinen att välta. Högt gräs kan dölja hinder.
- Välj en låg färdhastighet, så att du inte behöver stanna mitt i sluttningen.
- Klipp inte vått gräs. Däcken kan tappa greppet.
- Undvik att starta, stanna eller svänga i en sluttning. Om däcken inte fäster, lyft knivarna och fortsätt långsamt nedför sluttningen.
- Arbeta dig igenom sluttningen långsamt och stegvis. Gör inga plötsliga förändringar i hastighet eller riktning, eftersom maskinen då kan välta.
- Var speciellt försiktig när du har kopplat till gräsuppsamlaren eller annat tillbehör; det kan påverka maskinens stabilitet. Använd inte tillbehören i branta sluttningar.
- Försök inte stabilisera maskinen genom att sätta en fot i marken.
- Klipp inte nära branter, diken eller jordvallar. Maskinen kan plötsligt välta om ett hjul går över kanten eller om kanten ger efter.

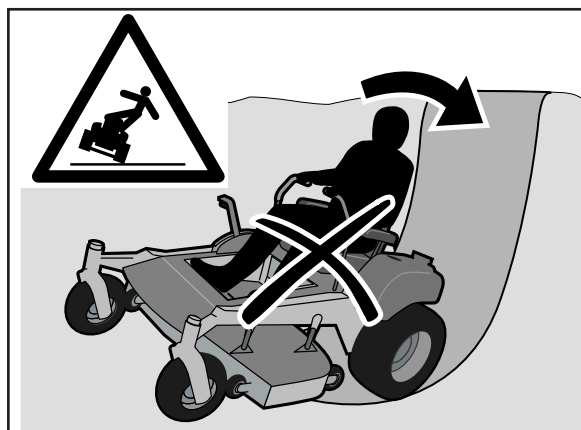

8011-519

Var extra uppmärksam när du kör i sluttningar



VARNING!

Kör aldrig uppför eller nedför sluttningar som är brantare än 10 grader. Kör heller aldrig på tvären i sluttningar.

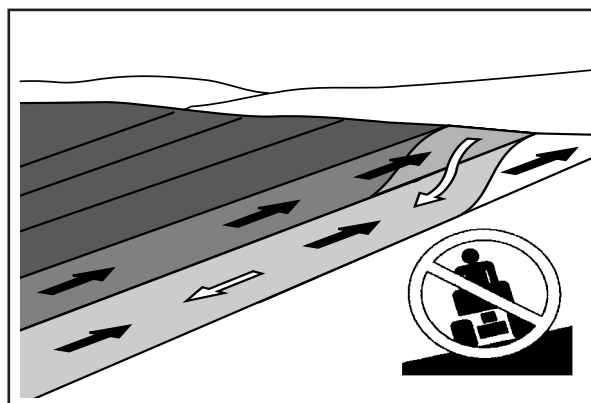

6003-004

Klipp vertikalt och aldrig från sida till sida

SÄKERHETSINSTRUKTIONER

Barn

Tragiska olyckor kan bli följden om användaren inte är uppmärksam på ev. barn i närheten. Barn lockas ofta av maskinen och gräsklippningen. Utgå *aldrig* från att barn står kvar där du senast såg dem.

- Låt inte barnen befinna sig inom arbetsområdet och se till att det finns någon annan vuxen som kan se efter barnen.
- Var vaksam; stäng av maskinen så fort ett barn kommer in i arbetsområdet.
- Innan och medan du backar, titta bakåt och nedåt så att inga barn finns i vägen.
- Låt aldrig barn åka med, inte ens om knivarna är avstängda. Barnet kan falla av och skada sig allvarligt eller vara i vägen för manövrering. Ett barn som tidigare har fått åka med kan vilja åka igen och utan förvarning dyka upp inom arbetsområdet, varvid du riskerar att köra på eller backa över barnet.

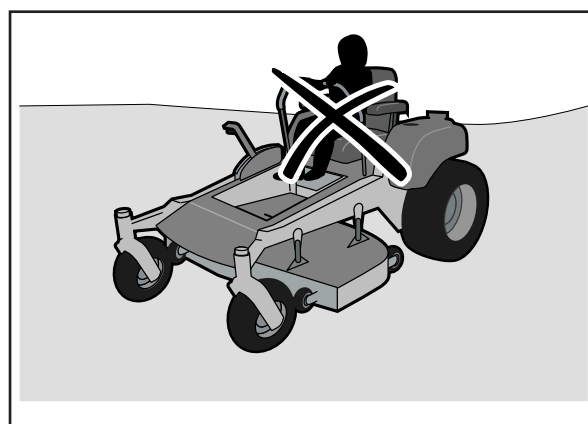

8011-517

Låt aldrig barn använda maskinen

- Låt aldrig barn använda maskinen
- Var speciellt försiktig när du rundar hörn, buskar, träd eller andra föremål som kan hindra dig att se ett barn.



8011-518

Håll barn borta från arbetsområdet

SÄKERHETSINSTRUKTIONER

Underhåll



WARNING!

Motorn får aldrig startas när förarens golvplåt eller någon av skyddsplåtarna för klippaggregatets drivrem är avmonterade.

Säker hantering av bensin

Var alltid mycket försiktig när du hanterar bensin, så undviker du personskador och skador på egendom. Bensin är extremt lättantändligt och bensinångor är explosiva.

- Släck alla cigaretter, cigarrer, pipor och andra typer av glöd eller öppen eld.
- Använd endast godkänd bensindunk.
- Ta aldrig av locket eller fyll på bränsle när motorn är igång. Låt motorn svalna minst två (2) minuter innan du fyller på bensin.
- Fyll aldrig på bensin inomhus.
- Förvara inte maskinen eller bensindunken i närheten av öppen eld, platser där gnistbildning förekommer eller i närheten av kontrollampor som t ex. på en varmvattenberedare el. dyl.
- Innan du fyller på bensin bör du minimera risken för statisk elektricitet genom att röra vid en metallyta.
- Fyll aldrig bensindunken inuti ett fordon eller på en lastbil eller ett lastflak med plastfoder. Placera bensindunken på marken, en bit ifrån fordonet, när du fyller den.
- Om gräsklipparen transporteras på t ex. släpvagn kan du inte fylla på bensin förrän gräsklipparen står på marken. Om detta inte är möjligt, bör utrustningen tankas med en portabel bensindunk och inte via bensinpumpens munstycke.
- Se till att munstycket ligger emot bränsletankens eller dunköppningens fals under hela påfyllningsfasen. Använd inte munstyckets handtagsspärr.
- Om du spillar bensin på kläderna, byt omedelbart kläder.
- Fyll aldrig på så mycket bensin att det rinner över. Sätt tillbaka bensintankslocket och skruva åt ordentligt.
- Starta inte motorn i närheten av utspillt bränsle.
- Använd aldrig bensin som rengöringsmedel.

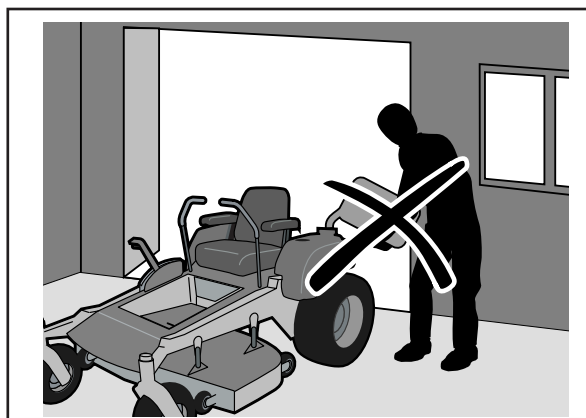

8011-516

Fyll aldrig på bränsle inomhus



WARNING!

Motorn och avgassystemet blir mycket varma när maskinen används. Risk för brännskador vid beröring.

Låt motorn och avgassystemet svalna minst två (2) minuter innan du fyller på bränsle.

SÄKERHETSINSTRUKTIONER

- Vid läckage på bränslesystemet får motorn inte startas förrän problemet har åtgärdats.
- Kontrollera bränslenivån före varje användning och lämna plats för bränslet att expandera. Annars kan motor- eller solvärme leda till att bränslet utvidgas och läcker.

Allmän användning

- Maskinen får aldrig framföras i ett slutet utrymme.
- Alla skruvar och muttrar ska sitta ordentligt, så att maskinen kan användas på ett säkert sätt.
- Försök inte manipulera skyddsanordningarna. Gör regelbundna kontroller av deras funktion.
- Håll maskinen ren från gräs, löv eller annat skräp. Tvätta av olje- eller bensinspill och ta bort ev. bensinindränkt skräp. Låt maskinen svalna innan du ställer undan den.
- Om du råkar köra på ett främmande föremål, stanna och kontrollera maskinen. Reparera vid behov innan du startar igen.
- Gör aldrig några justeringar med motorn igång. Ta ut tändningsnyckeln när du gör justeringar eller reparationer.
- Kontrollera gräsuppsamlarens och utkastarskyddets komponenter regelbundet och byt vid behov till reservdel som rekommenderas av tillverkaren.
- Gräsklipparens knivar är vassa. Vid service av knivarna, täck över dem eller ha handskar på, och var mycket försiktig.
- Kontrollera bromsarnas funktion då och då. Utför justering och underhåll vid behov.
- Underhåll och byt vid behov säkerhets- och instruktionsskyltarna.
- Gör inga förändringar på skyddsutrustningen. Kontrollera regelbundet så att du vet att utrustningen fungerar. Maskinen får aldrig köras med defekta eller demonterade skyddsplåtar, skyddskåpor, säkerhetsbrytare eller annan skyddsutrustning.
- Ändra inte regulatorernas inställningar och kör inte motorn på för högt varvtal. Om du kör motorn på för högt varvtal riskerar du att skada maskinkomponenterna.

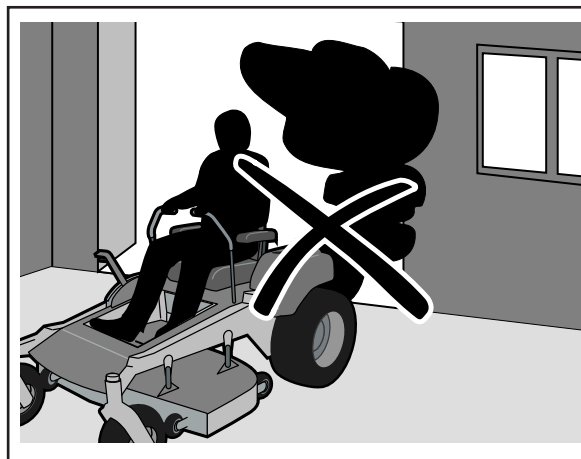

8011-515

Maskinen får aldrig framföras i ett slutet utrymme



Använd alltid skyddsglasögon när du hanterar batteriet.



WARNING!

Batteriet innehåller bly och blyföreningar som är kemikalier som anses orsaka cancer, fosterskador och andra skador på fortplantningssystemet. Tvätta händerna när du har tagit i batteriet.

SÄKERHETSINSTRUKTIONER

- Var mycket försiktig när du är i närheten av batterisyra. Syra på huden kan orsaka allvarliga frätskador. Om du spiller syra på huden ska du genast spola med vatten.
- Syra i ögonen kan orsaka blindhet. Sök omedelbart läkarvård.
- Var mycket försiktig vid arbete med batteriet. Explosiva gaser bildas i batteriet. Arbeta aldrig med batteriet när du röker eller är i närheten av öppen eld eller gnistbildning. Batteriet kan explodera och orsaka allvarliga skador.
- Försäkra dig om att alla skruvar och muttrar är korrekt åtdragna, framför allt knivarnas fästskruvar, och att utrustningen är i gott skick.
- Gör inga förändringar på skyddsutrustningen. Kontrollera regelbundet så att du vet att utrustningen fungerar. Maskinen får aldrig köras med defekta eller demonterade skyddsplåtar, skyddskåpor, säkerhetsbrytare eller annan skyddsutrustning.
- Ändra inte regulatorernas inställningar och kör inte motorn på för högt varvtal. Om du kör motorn på för högt varvtal riskerar du att skada maskinkomponenterna.
- Gnistbildning kan inträffa när du arbetar med batteriet och de tunga kablarna till startmotorn. Gnistor kan få batteriet att explodera, börja brinna alternativt skada dina ögon. Gnistbildning i strömkretsen kan inte inträffa om chassikabeln (vanligtvis den negativa, svarta) har lossats från batteriet.



WARNING!

Med följande rutiner undviker du elektrisk gnistbildning och dess konsekvenser:

- Använd skyddsglasögon.
- Kontrollera att bensinlocket är hårt åtdraget och att inga lättantändliga ämnen förvaras i öppna kärl.
- Arbeta aldrig med startmotorn i närheten av utspillt bränsle.
- Börja med att koppla ifrån chassikabeln från batteriet; avsluta med att återansluta den.
- Gör ingen överkoppling över startreläet för att köra startmotorn.
- Använd aldrig maskinen inomhus eller i dåligt ventilerade utrymmen. Avgaserna från motorn innehåller kolmonoxid som är en luktlös, giftig och dödlig gas.

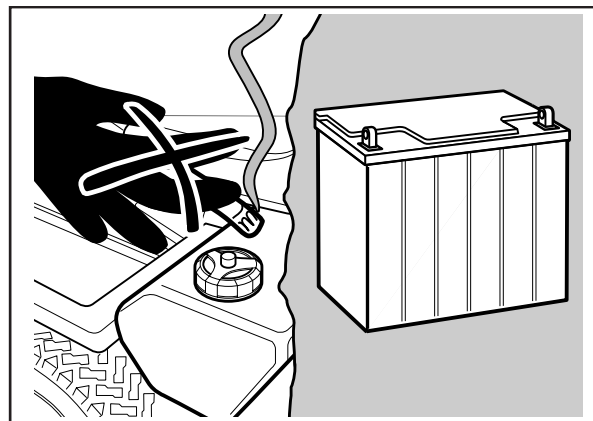

6003-009

Rök inte när du arbetar med batteriet. Batteriet kan explodera och orsaka allvarliga skador

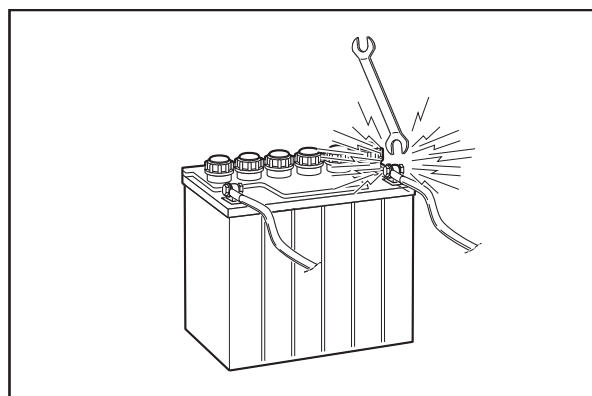

8009-728

Risk för gnistbildning

SÄKERHETSINSTRUKTIONER

- Avbryt och kontrollera utrustningen om du kör över eller på något föremål. Åtgärda eventuella fel innan du startar igen.
- Gör inga justeringar med motorn igång.
- Maskinen är endast provad och godkänd för att användas med den utrustning som medföljer vid leveransen, respektive sådan utrustning som rekommenderas av tillverkaren. Använd endast godkända reservdelar.
- Knivarna är vassa och kan orsaka skärsår. Täck över knivarna eller bär skyddshandskar när du hanterar dem.
- Kontrollera regelbundet parkeringsbromsens funktion. Justera och underhåll efter behov.
- Finfördelningsknivarna (gröngödsling) används när du önskar en högre klippkvalitet och på ytor som du känner väl.
- Du minskar brandrisken genom att ta bort gräs, löv och annat skräp som kan fastna på maskinen. Låt maskinen svalna innan du ställer in den för förvaring.
- Rengör klippaggregatet och dess undersida regelbundet; duscha inte motorn och dess komponenter med vatten.
- Var aktsam när du arbetar med aggregat med flera knivar; om du snurrar på en av knivarna kan även de andra knivarna rotera.

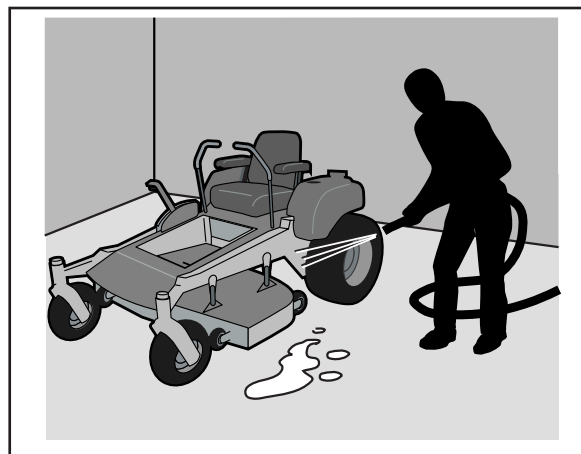

8011-644

Rengör maskinen regelbundet

Transport

- Maskinen är tung och kan orsaka allvarliga krosskador. Var särskilt försiktig när den lastas av eller på en bil eller släpkärria.
- Använd en godkänd släpkärria vid transport av maskinen. Dra åt parkeringsbromsen, stäng av bränslekranen och se till att maskinen är fastspänd med godkänd utrustning, t.ex. rep, kedjor eller spännband, under transporten.
- Den här maskinen får inte framföras på allmän väg.
- Kontrollera och följ lokala trafikföreskrifter före körning och transport på allmän väg.
- Den här maskinen får inte bogseras, eftersom drevet kan gå sönder.

VIKTIG INFORMATION

Parkeringsbromsen räcker inte för att hålla maskinen på plats under transport. Se till att maskinen är ordentligt fastspänd på transportfordonet. Backa maskinen upp på transportfordonet så riskerar den inte att välta.

SÄKERHETSINSTRUKTIONER

- Du får heller inte bogsera släpvagn el dyl. efter gräsklipparen. De riskerar att vikas in eller välta och förstöra maskinen och ev. skada användaren allvarligt.
- När maskinen parkeras, ställs undan för förvaring eller lämnas obevakad ska klippaggregatet sänkas, om inte en positiv mekanisk spärr används.

Kundansvar

- Läs och iaktta säkerhetsinstruktionerna.
- Sätt upp ett schema för underhåll, skötsel och användning av gräsklipparen.
- Följ anvisningarna i kapitlen "Underhåll" och "Förvaring" i den här bruksanvisningen.
- Kom ihåg att maskinen inte har någon hjärna. Använd din egen!



VARNING!

Den här gräsklipparen är utrustad med en förbränningsmotor och får inte användas på eller i närheten av ouppodlad skogsbevuxen, ris- eller gräsbevuxen mark om inte motorns avgassystem förses med ett gnistskydd som uppfyller gällande bestämmelser (i förekommande fall). Om ett gnistskydd används ska användaren se till att det alltid är i funktionsdugligt skick.

Gnistskydd till ljuddämparen kan beställas hos din auktoriserade Husqvarna-återförsäljare.

REGLAGE

Reglage

I den här bruksanvisningen beskriver vi Husqvarnas Zero Turn-åkräsklippare. Åkräsklipparen har en vattenkyld, 3-cylindrig dieselmotor (27 hk) eller turbodiesel (34 hk) från Daihatsu.

Kraftöverföringen från motorn sker med hjälp av två remdrivna hydrostatiska drevaxlar (för vändning på stället), som i sin tur driver en hydraulmotor på respektive drivhjul. Med höger och vänster styrspek reglerar du hydrauloljaflödet och därmed farten och riktningen.

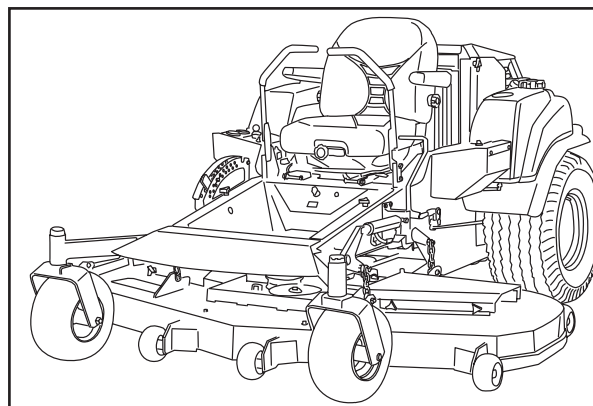

BAM-1

Zero Turn-åkräsklippare (roterar på stället)

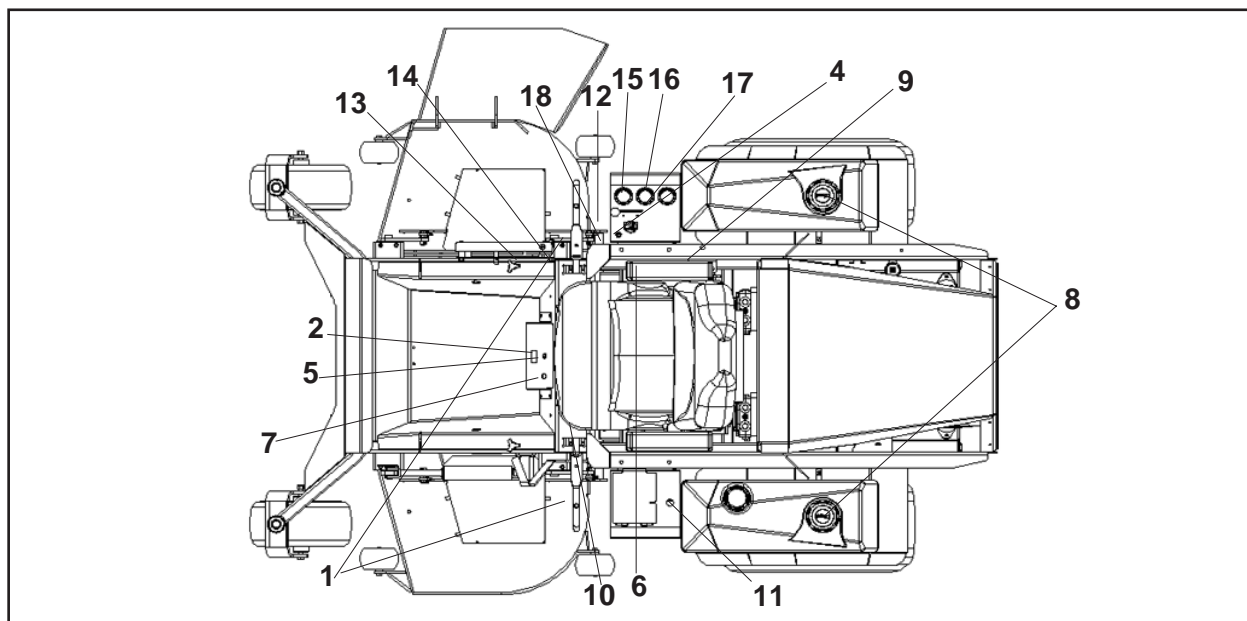

Reglagens placering

Reglagens placering

| | Sidan | | Sidan |
|-------------------------------|-------|--|-------|
| 1. Styrspekar | 20 | 10. Spak för stoljustering | 19 |
| 2. Timräknare | 18 | 11. 12 V DC-adapter | |
| 3. Parkeringsbroms | 19 | 12. Gasreglage | 18 |
| 4. Styrspek för klippaggregat | 19 | 13. Klipphöjdsjustering | 25 |
| 5. Tändning | 18 | 14. Manuell klippaggregatslyft | 23 |
| 6. Reläer | 24 | 15. Vattentemperaturmätare | 18 |
| 7. Glödstiftslampa | 26 | 16. Amperemätare | 18 |
| 8. Tanklock | 22 | 17. Oljetrycksmätare | 18 |
| 9. Bränslekran | 22 | 18. Strömbrytare för hydraulisk klippaggregatslyft | 21 |

REGLAGE

Mätare

Vattentemperaturmätare – visar temperaturen på kylvätskan och varnar för överhettning.

Amperemätare – visar den elektriska strömmen genom batteriet. Vid normal drift ska nålen peka svagt åt plushållet på mätaren (+) vilket visar att ström tillförs batteriet. Vid tomgång kan mätaren visa noll eller urladdningsström (-). Kontinuerlig negativ indikering vid normala driftsvarvtal tyder på ett fel på laddningssystemet som bör undersökas omedelbart.

Oljetrycksmätare – visar trycket i oljesystemet och varnar om trycket blir för lågt för att möjliggöra drift.

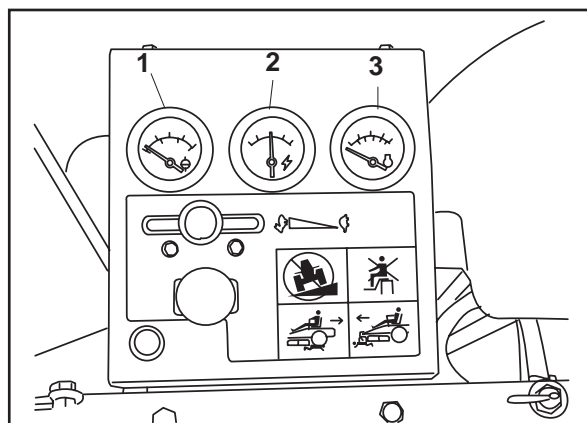

Mätare

BAM-2

1. Vattentemperatur
2. Amperemätare
3. Oljetryck

Gasreglage

Gasreglaget styr motorvarvtalet.

Du för reglaget framåt eller bakåt för att öka respektive sänka motorvarvtalet.

Undvik långvarig tomgångskörning.

Använd fullt gaspådrag vid klippning.

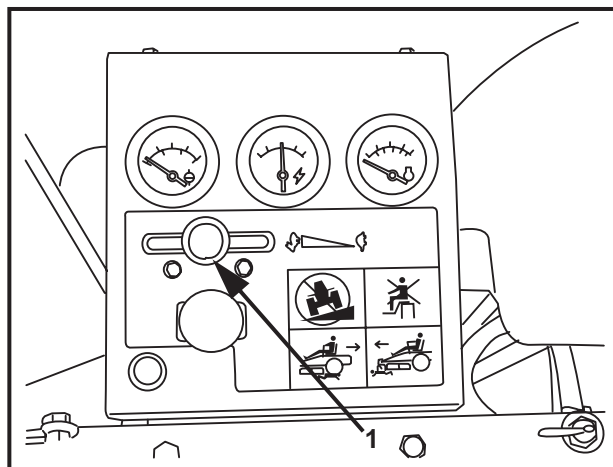

BAM-2

Gasreglage

1. Gasreglage

Tändning

Tändningslåset sitter på främre konsolen och används för att starta motorn.

VIKTIG INFORMATION

Vänta tills glödstiftslampan har slocknat innan du startar motorn. Kör startmotorn i korta etapper för att öka dess livslängd. Kör ALDRIG längre än 30 sekunder/min.

Timräknare

Timräknaren visar den sammanlagda driftstiden och påminner om när service bör utföras.

Med ett intervall om 50 timmar tänds CHG OIL-ikonen (byt olja). Ikonen blinkar en timme före och en timme efter att intervallgränsen nås. CHG OIL-ikonen börjar blinka och stängs av automatiskt. Timräknaren kan inte nollställas manuellt.

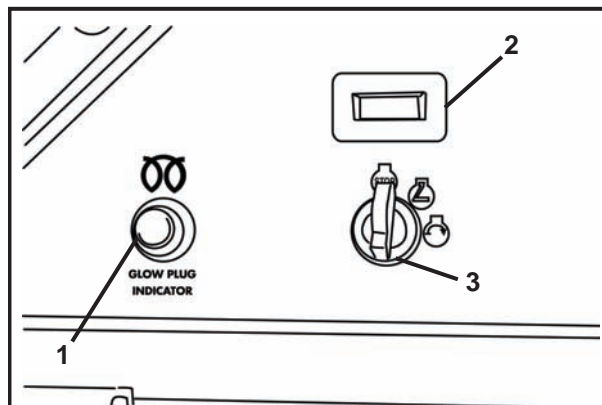

BAM-3

Konsol

1. Timräknare
2. Glödstiftslampa
3. Tändning

REGLAGE

Inkoppling av klippaggregatet

Dra ut knappen för att koppla in klippaggregatet och tryck in den för att koppla ur det.

Klippaggregatet ska kopplas in vid halvgas och kopplas ur vid tomgång för att öka kopplingens livslängd.

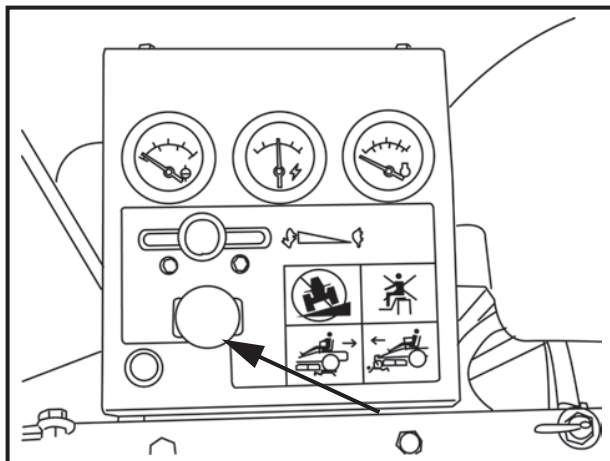

Inkoppling av klippaggregatet

BAM-2

Parkeringsbroms

Parkeringsbromsen sitter på maskinens vänstra sida. Dra spaken bakåt för att ansätta bromsen och skjut den framåt för att lossa bromsen.

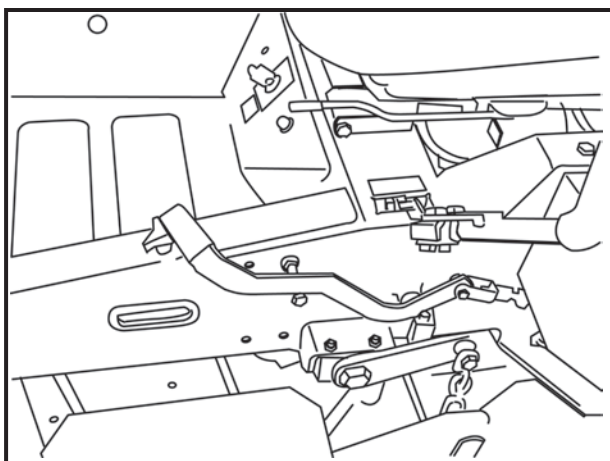

Parkeringsbromsen ej åtdragen

BAM-4

Justering av stolen

Stoljusteringsspaken sitter på stolens vänstra sida. Dra ut den och skjut stolen framåt eller bakåt.

Stolens fjäderspänning justerar du framtill på stolen (efter din vikt).

Du kan också justera ryggstödet lutning och svankstödet med rattar på stolssidorna.

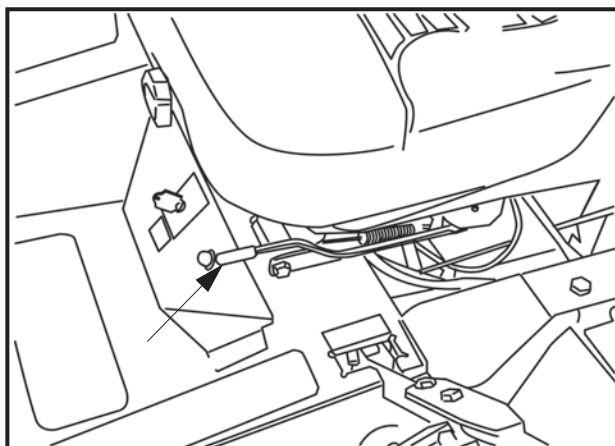

Stoljusteringsspak och justering av stol fjädring

BAM-5

REGLAGE

Styrspakar

Maskinens fart och riktning kan regleras steglöst med hjälp av de två styrspakarna. Styrspakarna kan skjutas framåt eller bakåt från neutralläget i mitten. Dessutom finns det ett låst neutralläge som du väljer genom att trycka styrspakarna utåt.

När båda spakarna är i neutralläge (N), står maskinen stilla.

Med hjälp av styrspakarna på varsin sida av klipparen styr du rörelseriktningen. Vänster styrspak bestämmer oljeflödet från vänster hydraulpump till vänster hjulmotor. Höger styrspak bestämmer oljeflödet från höger hydraulpump till höger hjulmotor.

OBS! För att kunna köra måste du sitta på stolen och lossa handbromsen innan du flyttar styrspakarna från de låsta neutrallägena, annars stannar motorn.

Om du för båda spakarna lika långt framåt eller bakåt så kör maskinen rakt i respektive riktning.

När du för en av spakarna framåt så kommer höger eller vänster hjul att börja rotera framåt. För att stanna flyttar du båda spakarna till neutralläget.

Om du vill svänga åt höger när du kör framåt så för du höger spak bakåt mot neutralläget. Då kommer höger hjul att rotera långsammare och maskinen att svänga åt det hållet.

Om du vill svänga åt vänster när du kör framåt så för du vänster spak bakåt mot neutralläget. Då kommer vänster hjul att rotera långsammare och maskinen att svänga åt det hållet.

Om du vill rotera på stället skjuter du den ena spaken bakåt från mittläget och den andra lite framåt.

OBS! Rotationsriktningen när du vänder på stället bestäms av vilken av spakarna du för bakåt. Du för alltså vänster spak bakåt när vill rotera åt vänster och vice versa. **Var extra försiktig när du gör den här manövern. Maskinen kan svänga runt väldigt fort när den ena spaken står för långt framför den andra.**

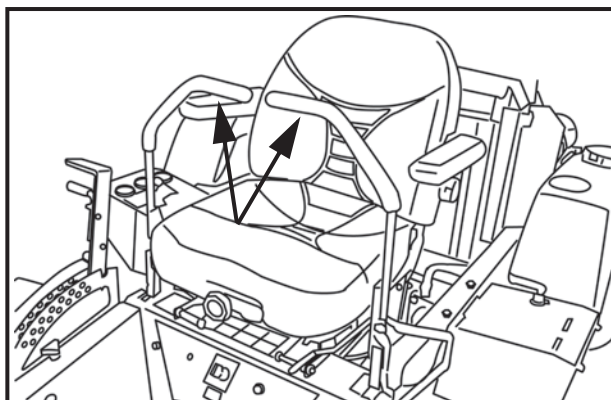

Styrspakar

BAM-6

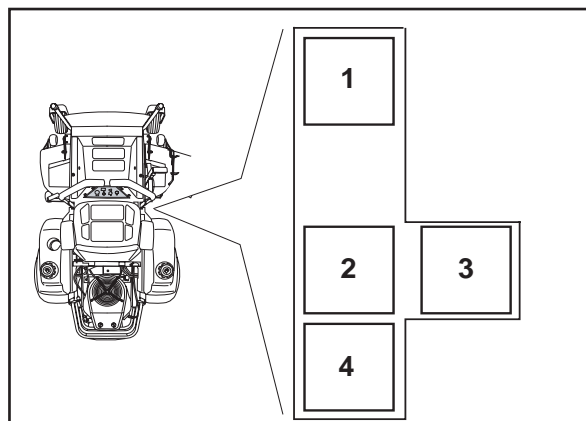

8011-791

- 1 Framåt
- 2 Neutral
- 3 Neutralläge, neutrallås
- 4 Back

Schema över styrspakarnas rörelser (höger sida)



WARNING!

Maskinen kan svänga mycket fort om den ena styrspaken skjuts betydligt längre fram än den andra.

REGLAGE

Om styrpakarna står ojämnt vid stillastående kan de justeras med hjälp av styrpakarnas justerskruvar, inte genom att justera länksystemet.

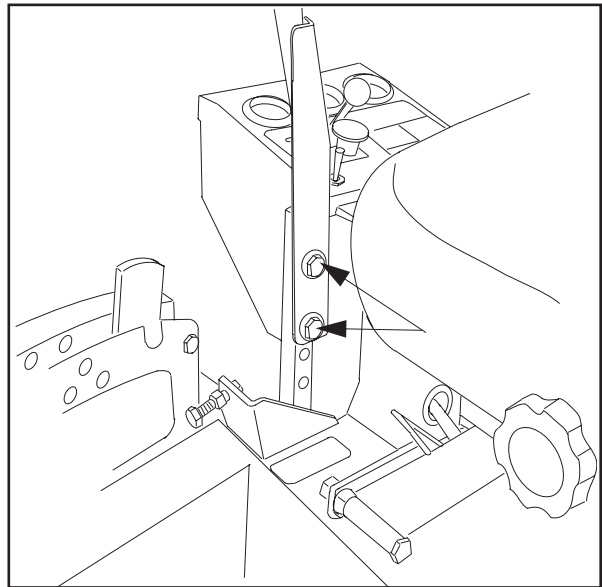

Justerskruvar

BAM-7

Omkopplare för hydraulisk lyft

Används för att lyfta och sänka klippaggregatet med hydraulik. Gäller bara maskiner med hydraulisk lyft för klippaggregatet. Tryck strömbrytaren framåt för att sänka klippaggregatet och dra den bakåt för att lyfta det.

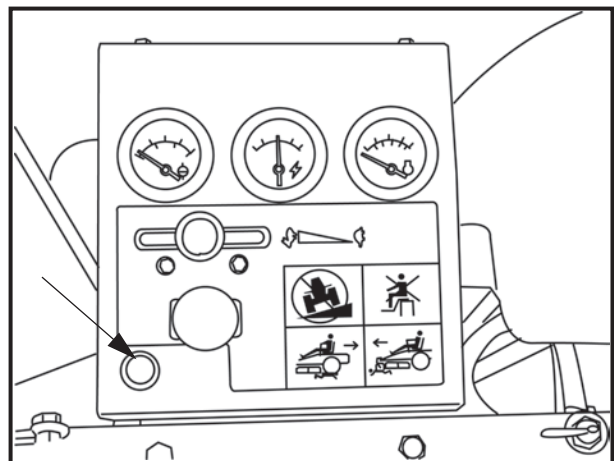

Omkopplare för hydraulisk lyft

BAM-2

REGLAGE

Bränslepåfyllning

Maskinen har två bränsletankar, en på vardera sidan strax bakom stolen. Tankarna rymmer 43 liter och 21,5 liter.

Motorn ska köras på ren, färsk dieselolja med ett cetantal på minst 40.



VARNING!

Dieselolja är mycket brandfarlig. Var försiktig och fyll bara på bränsle utomhus (se säkerhetsinstruktionerna).

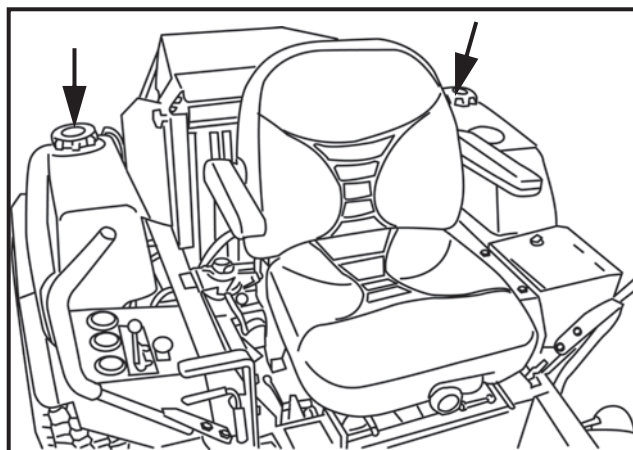

Bränsletankar

BAM-8

Bränslekran

Bränslekranen sitter till höger om stolen. Kranen har tre lägen – höger tank, vänster tank och stängd.

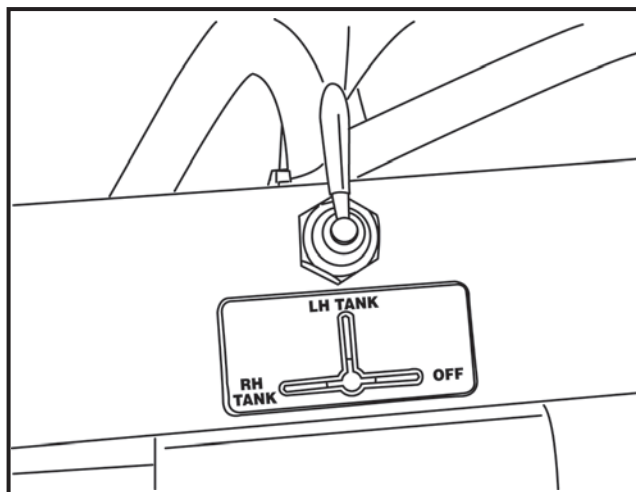

Bränslekran

BAM-9

Säkringar

Säkringarna sitter i en säkringshållare till höger om batteriet. Det är flatstiftssäkringar av samma typ som används i bilar.

Det finns fem säkringar.

Säkringstal och funktioner uppifrån och ner:

- 20 A – eluttag för tillbehör
- 7,5 A – delsystem
- 10 A – PTO/koppling
- 30 A – hydraulisk klippaggregatslyft
- 50 A – huvudsystemsäkring (seriekopplad)

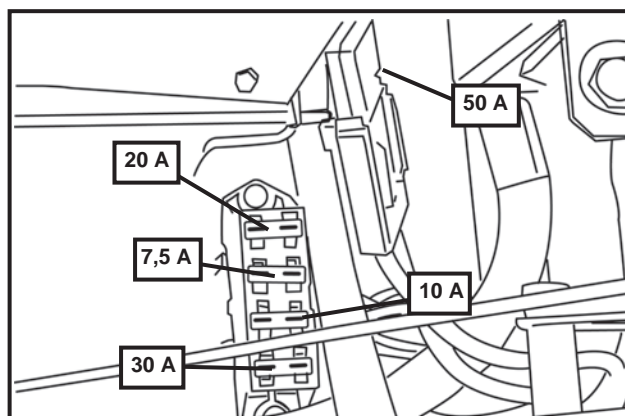

Säkringar

BAM-10

REGLAGE

Manuell lyftspak med fotassistans för klippaggregatet

Lyftspaken används för att placera klippaggregatet i transportläge eller något av de 17 olika klipphöjdslägena.

Klipphöjden väljer du genom att placera en bult i hålet för den aktuella klipphöjden och sedan låsa den med bifogad saxsprint på baksidan (syns ej på bilden).

1. Lyft klippaggregatet till låst position genom att dra lyftspaken bakåt samtidigt som du trycker på fotpedalen. Därefter lyfts klippaggregatet upp.
2. Tryck in spärrehandtaget och håll emot, samtidigt som du för lyftspaken framåt mot bulten, för att sänka aggregatet till inställd klipp höjd. Därefter sänks klippaggregatet ned.
3. Lyftspaken kan också användas för att tillfälligt justera klipphöjden, t.ex. när du passerar ett mindre gupp på gräsmattan.

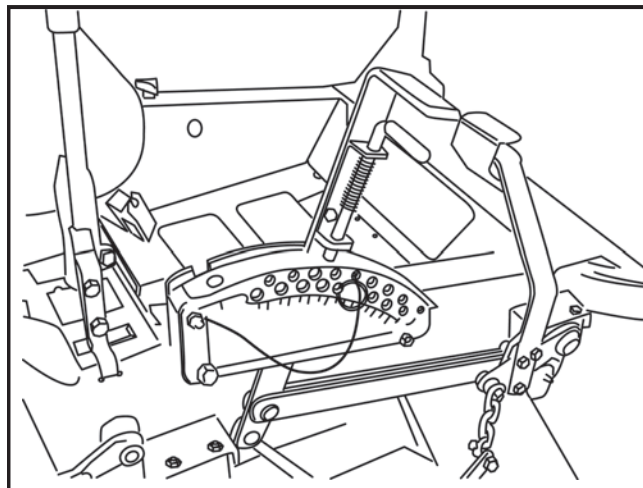

BAM-11

Klippaggregatets lyftspak och fotpedal

VIKTIG INFORMATION

För att klipphöjden ska bli jämn är det viktigt att lufttrycket alltid är detsamma i alla fyra däcken (1 bar).

Hydraulisk lyft för klippaggregatet

1. Sätt i bulten i hålet för önskad klipp höjd och lås den med saxsprinten.
2. Tryck strömbrytaren på konsolen framåt för att sänka klippaggregatet till inställd klipp höjd.
3. Lyft klippaggregatet till transportläget genom att dra strömbrytaren bakåt.

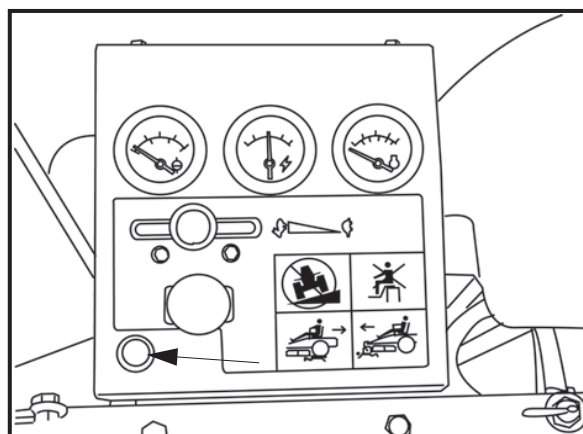

BAM-2

Hydraulomkopplare

VIKTIG INFORMATION

Bulten måste vara låst i ett hål för transport eller klippning.

REGLAGE

Reläer

Reläerna och glödstiftstimer sitter i en hållare på höger sida av stolen.

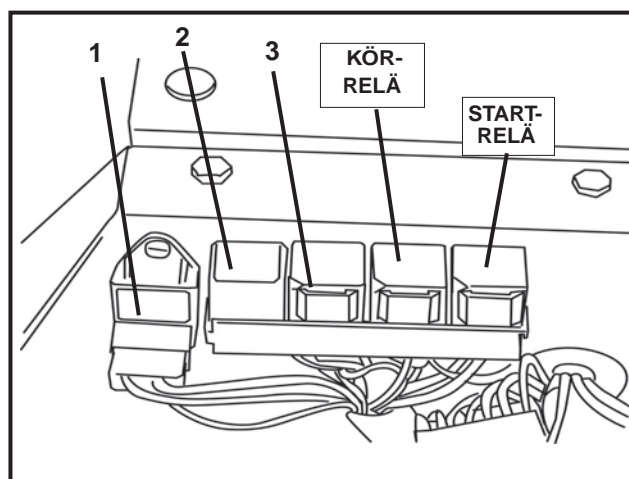

BAM-12A

Reläer

1. Glödstiftstimer
2. Glödstiftsrelä
3. Körrelä
4. Startrelä
5. Stolsrelä

Linjehållning

Justeringsratten sitter framför vänster styrspak. Genom att vrida på den här ratten finjusterar du maskinens kurs, så att du kör rakt med styrspakarna i läge full fart framåt. Vrid ratten medurs (från användarens synvinkel) för att öka hastigheten, eller moturs för att minska hastigheten, på vänster styrspak. Exempel: Om styrspakarna står i läge full fart framåt och enheten drar åt höger vrider du justeringsratten moturs så att vänster styrspaks hastighet sänks.

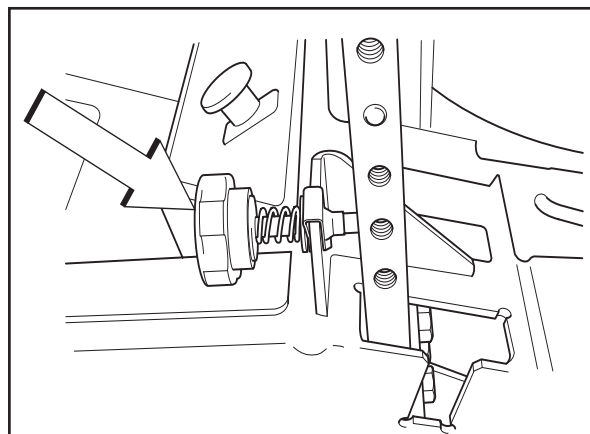

8011-442

Justeringsratt

Tillbehör

Gröngödslingsssatsen är ett tillbehör som finfördelar gräset. Den monteras under klippaggregatet och består av styrplattor och finfördelningsknivar.

Vältskyddet ROPS (Roll Over Protection System) kan också köpas till enheten.

En sats med styrplattor kan köpas till klippaggregaten TRD61B - 61" och TRD72B - 72".

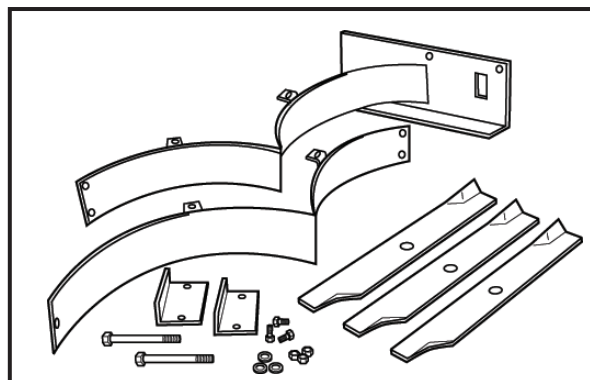

8011-566

Gröngödslingsssats

DRIFT

Drift

Läs hela avsnittet "Säkerhetsinstruktioner" om du inte är bekant med den här maskinen sedan tidigare.

Övning

Zero turn-klipparen är, tack vare sin unika styrkapacitet, betydligt lättare att manövrera än vanliga åkgräsklippare.

Vi rekommenderar att du går igenom det här avsnittet i sin helhet innan du framför klipparen med motor-drift. Om du är nybörjare, sänk gasen och håll en lägre hastighet genom att INTE flytta styrspakarna till läge full fart framåt eller bakåt; vänta med det tills du känner att du har bekantat dig med alla reglagen. Vi rekommenderar också att du som ny Zero Turn-användare börjar med att "övningsköra" på ett fast underlag, som t ex. betong eller asfalt, INNAN du försöker köra på gräsmattan. Om du som användare inte riktigt känner till maskinens reglage och vändkapacitet, kan du förstöra gräsmattan på grund av överdrivet aggressiva rörelser.

Förflyttning framåt och bakåt

Riktning och hastighet i gräsklipparens rörelser påverkas av hur du rör de båda styrspakarna. Vänster styrspak styr vänster hjulmotor. Höger styrspak styr höger hjulmotor.

VIKTIG INFORMATION

Styrspakar i backläge återgår till neutral-läge så snart du släpper dem. Det kan leda till att gräsklipparen stannar helt plötsligt.

Nybörjare bör skjuta maskinen (se "Förflyttning för hand" i avsnittet "Drift") till en öppen, plan yta där inga människor eller fordon/hinder finns i närheten. Om enheten ska förflyttas med motorn igång, måste användaren sitta i stolen, starta motorn (se "Innan du startar" i avsnittet "Drift"), ställa motorn på tomgång, koppla ur handbromsen, inte aktivera knivarna, men vrida styrspakarna inåt. Så länge styrspakarna inte har skjutits framåt eller bakåt står maskinen stilla. Skjut försiktigt båda styrspakarna lite grann framåt, så att maskinen börjar röra sig framåt i en rak linje. Dra styrspakarna bakåt till neutralläge, så stannar gräsklipparen. Dra styrspakarna något bakåt, så börjar maskinen röra sig bakåt. Skjut styrspakarna framåt till neutralläge, så stannar gräsklipparen.

Svänga åt höger

Om du vill svänga åt höger när du kör framåt, för höger spak bakåt mot neutralläget; nu roterar höger hjul långsammare och maskinen svänger då åt det hållet.

Svänga åt vänster

Om du vill svänga åt vänster när du kör framåt, för vänster spak bakåt mot neutralläget; nu roterar vänster hjul långsammare och maskinen svänger då åt det hållet.

Vända på stället

Om du rör dig framåt, dra först båda styrspakarna bakåt tills maskinen stannar eller rör sig mycket långsamt. För sedan den ena av spakarna till framläge och den andra till backläge.

DRIFT

Innan du startar

- Läs kapitlen Säkerhetsinstruktioner och Reglage innan du startar maskinen.
- Utför det dagliga underhållet innan du startar (se Underhållsschema i avsnittet Underhåll).
- Kontrollera att det finns tillräckligt med bränsle i tankarna.
- Ställ in stolen i önskat läge.

Följande förutsättningar måste vara uppfyllda för att motorn ska kunna startas:

- föraren måste sitta i stolen,
- spaken som kopplar in klippaggregatet ska vara nedtryckt,
- parkeringsbromsen ska vara åtdragen,
- båda styrspakarna ska stå i det yttre, låsta neutralläget.

Starta motorn

1. Sätt dig på förarstolen.
2. Lyft klippaggregatet genom att dra lyftspaken bakåt till det låsta läget (transportläget).
3. Dra åt parkeringsbromsen.

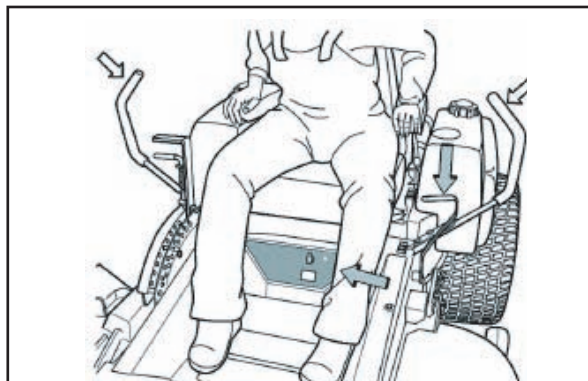

BAM-10

Förutsättningar för start

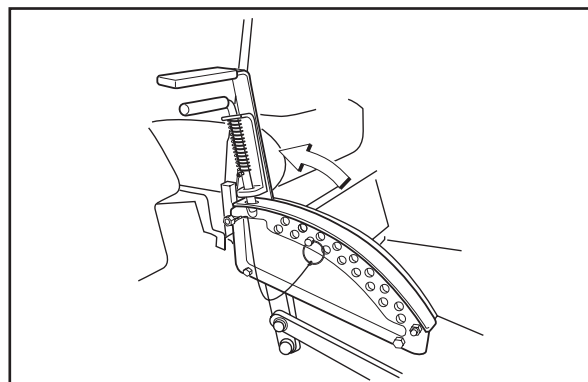

8011-552

Lyft upp klippaggregatet

DRIFT

4. Koppla ur klippaggregatet genom att trycka ned spaken.

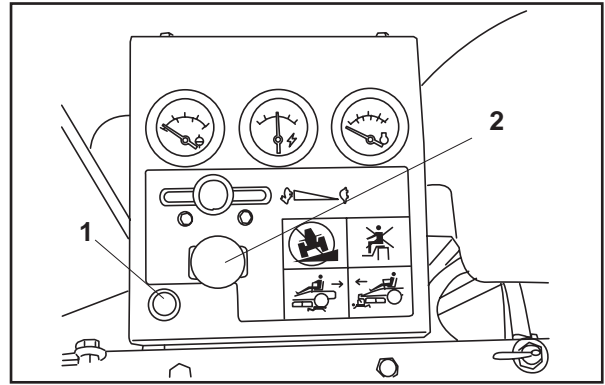

1. Strömbrytare för klippaggregatslyft
2. Vred för klippaggregat

BAM-2

5. Skjut styrspakarna utåt till det låsta (yttre) neutralläget.

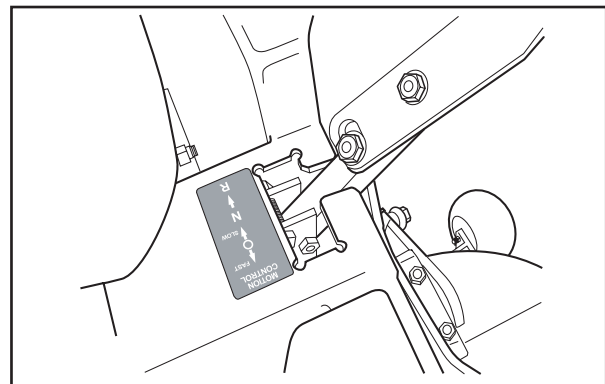

Styrspakarna i det yttre, låsta neutralläget

8011-526

6. Flytta gasreglaget till mittläget.

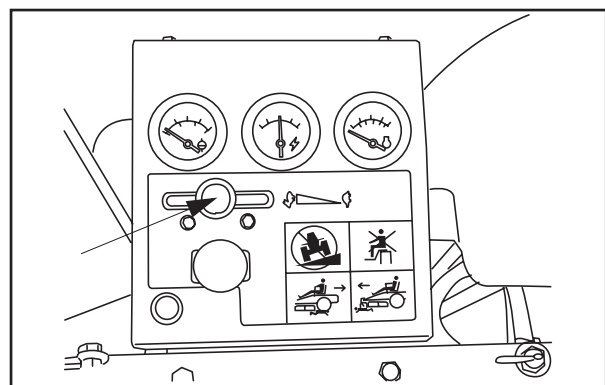

Ställ in gasreglaget

BAM-2

DRIFT

7. Öppna bränslekranen för den bränsletank du vill använda.

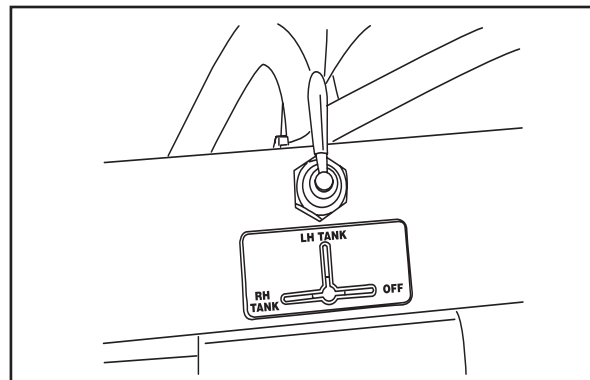

BAM-9

Öppna bränslekranen

8. Tryck in och vrid tändningsnyckeln till startläget.

VIKTIG INFORMATION

Vänta tills glödstiftslampan slocknar annars kan motorn skadas.

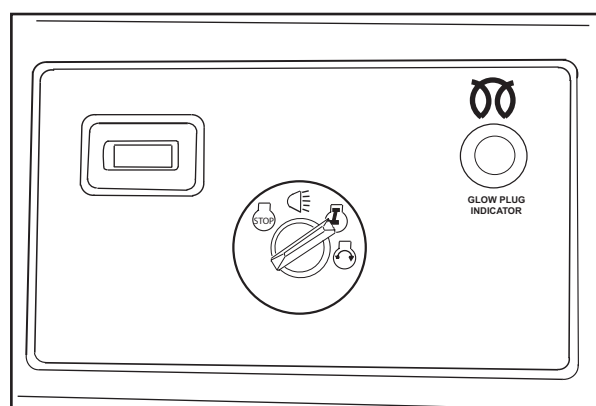

CONSOLE2

Startläge

9. Släpp tillbaka tändningsnyckeln till körläget så fort motorn startar.

VIKTIG INFORMATION

Kör startmotorn i korta etapper för att öka dess livslängd. Kör aldrig längre än 30 sekunder/min. Längre startförsök kan skada startmotorn.

DRIFT

10. Ställ in önskat motorvarvtal med gas-reglaget. Låt motorn gå med begränsat varvtal, "halvgas", i 3-5 minuter innan du belastar den fullt. **ANVÄND FULL GAS NÄR DU KLIPPER.**



VARNING!

Avgaserna från motorn och vissa maskindelar innehåller eller avger kemikalier som anses orsaka cancer och fosterskador eller andra skador på fortplantningssystemet. Avgaserna från motorn innehåller koloxid som är en luktfri, färglös, giftig gas. Använd inte maskinen i slutna utrymmen.

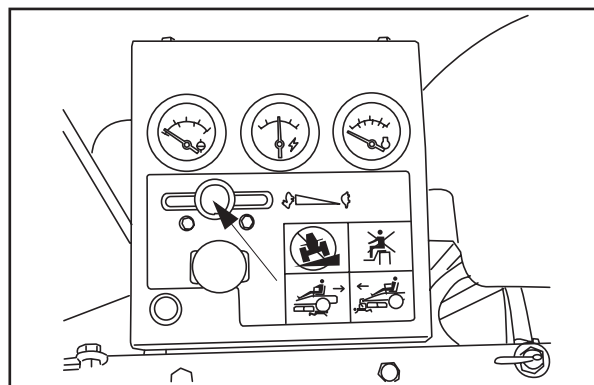

BAM-2

Ställ in motorns varvtal

Start av motor med svagt batteri



VARNING!

Blybatterier alstrar explosiva gaser. Håll material som orsakar gnistbildning, eld och rök borta från batterierna. Bär alltid ögonskydd i närheten av batterier.

Om ditt batteri är för svagt för att kunna starta motorn måste det laddas upp. (Se "Batteri" i avsnittet "Underhåll".)

Om du ska starta med hjälp av startkablar, gör så här:

VIKTIG INFORMATION

Din gräsklippare är utrustad med ett 12-voltssystem med negativ jord. Det andra fordonet måste också ha ett 12-voltssystem med negativ jord. Använd inte gräsklipparens batteri för att starta andra fordon.

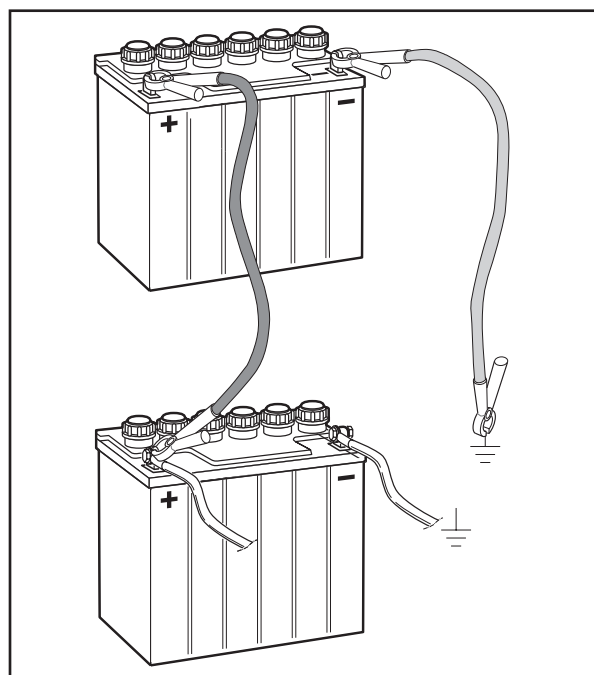

8011-642

Ansluta startkablar

DRIFT

Anslutning av startkablar

- Anslut den RÖDA kabelns ändrar till den POSITIVA polen (+) på vardera batteriet, och var noga med att inte kortsluta någon ände mot chassit.
- Anslut ena änden av den SVARTA kabeln till den NEGATIVA polen (-) på det batteri som är fulladdat.
- Anslut den andra änden av den SVARTA kabeln till en JORDPUNKT på chassit på gräsklipparen med urladdat batteri, men inte i närheten av bränsletanken eller batteriet.

Ta bort kablarna i omvänd ordning

- SVART kabel lossas först från chassit och sedan från det fulladdade batteriet.
- Allra sist lossas den RÖDA kabeln från båda batterierna.

Körning

1. Lossa parkeringsbromsen genom att skjuta spaken framåt.
Din gräsklippare är utrustad med ett förarnärvarosystem. När motorn är igång kommer varje försök från förarens sida att lämna förarplatsen utan att först dra åt parkeringsbromsen resultera i att motorn stannar.
2. Flytta styrreglagen till neutralläget (N).
3. Välj klipp höjd genom att placera bulten i ett av hålen. Lås bulten på insidan med sprinten.
4. Tryck in spärrehandtaget och håll emot, samtidigt som du för lyftspaken framåt från transportläget till bulten.

VIKTIG INFORMATION

Klippaggregatets stödrullar ska vara jämnt justerade. Se avsnittet Underhåll.

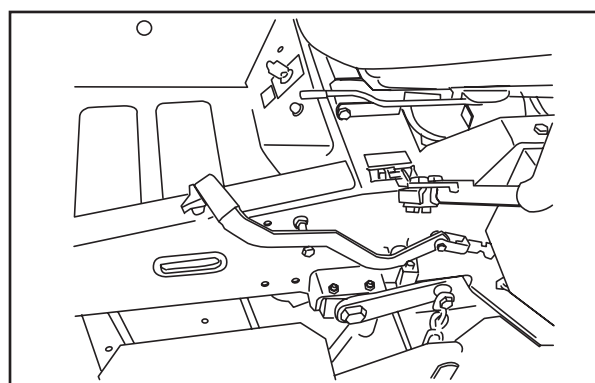

BAM-4

Lossad parkeringsbroms

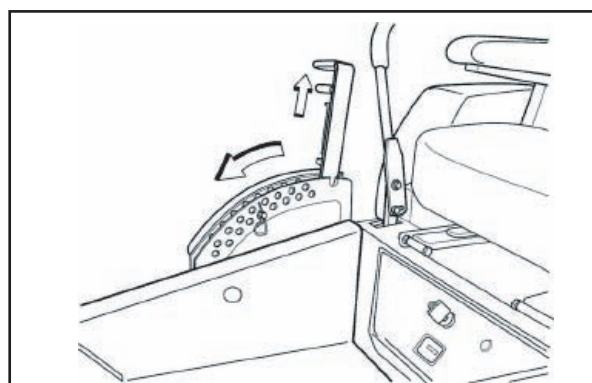

KLIPPHÖJD

Val av klipp höjd

DRIFT

5. På maskiner med hydraulisk lyft, tryck strömbrytaren framåt för att sänka aggregatet till det valda läget.



VARNING!

Kontrollera till att ingen står i närheten av maskinen när du kopplar in klippaggregatet.

6. Koppla in klippaggregatet genom att dra ut spaken.
7. Ställ gasreglaget på full gas.
8. Maskinens fart och riktning regleras steglöst med hjälp av de två styrspakarna. När båda styrreglagen är i neutralläge står maskinen stilla.

Om du för båda spakarna lika långt framåt eller bakåt så rör sig maskinen rakt framåt respektive bakåt.

Om du t.ex. vill svänga åt höger under färd framåt drar du höger spak i riktning mot neutralläget. Då minskar farten på det högra hjulet och maskinen svänger åt höger.

Du vänder på stället genom att föra ett styrreglage bakåt (bakom neutralläget) och försiktigt föra det andra styrreglaget framåt från neutralläget.

OBS! Rotationsriktningen när du vänder på stället bestäms av vilken av spakarna du för bakåt. Du för alltså vänster spak bakåt när vill rotera åt vänster och vice versa. **Var extra försiktig när du gör den här manövern. Maskinen kan svänga runt väldigt fort när den ena spaken står för långt framför den andra.**

OBS! För att kunna köra måste du sitta på stolen och lossa handbromsen innan du flyttar styrspakarna från de yttre neutrallägena, annars stannar motorn.

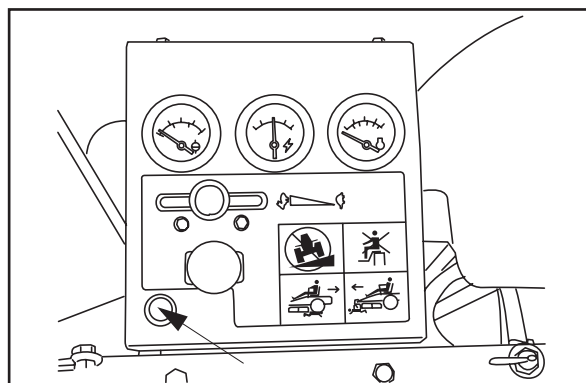

BAM-2

Hydraulomkopplare

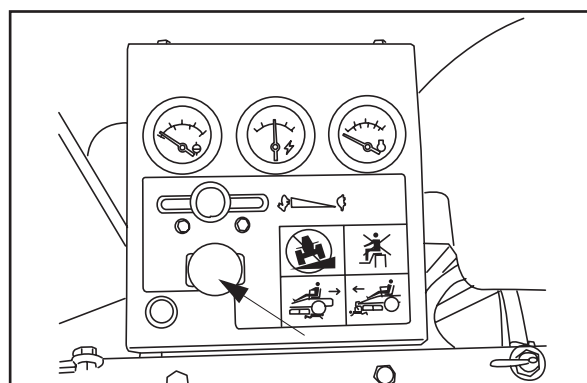

BAM-2

Inkoppling av klippaggregatet

DRIFT

I backiga omgivningar

Läs igenom "Körning i sluttningar" i avsnittet "Säkerhetsinstruktioner".



VARNING!

Kör aldrig uppför eller nedför sluttningar som är brantare än 10 grader. Och kör aldrig på tvären i sluttningar.

- Använd lägsta möjliga hastighet vid start uppför eller nedför sluttningar.
- Undvik att stanna eller ändra hastighet i en sluttning.
- Om du absolut måste stanna, ställ styrspakarna i neutralläge och tryck spakarna utåt (låsning) samt dra åt parkeringsbromsen.

VIKTIG INFORMATION

Styrspakarna återgår till neutralläget när du släpper dem. Det kan leda till att gräsklipparen stannar helt plötsligt.

- Lossa parkeringsbromsen när du vill börja köra igen.
- Dra styrspakarna mot maskinens mittpunkt och tryck framåt för att återuppta rörelsen framåt.
- Sänk alltid hastigheten när du svänger.

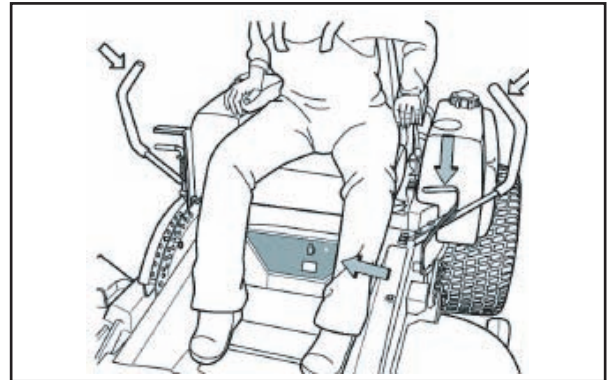

BAM-10

Förutsättningar för stopp

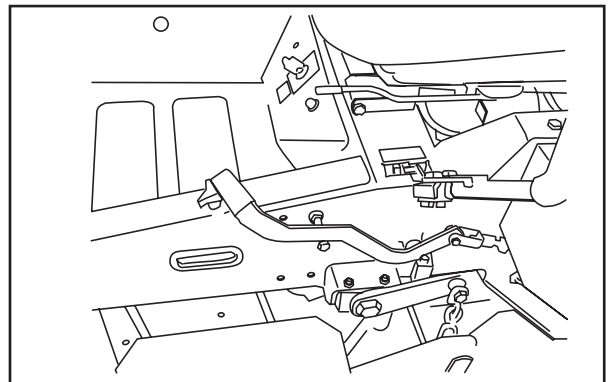

BAM-4

Lossad parkeringsbroms

Klippningstips

- Märk gärna ut stenar och andra fasta föremål för att undvika kollisioner.
- Börja med en hög klipphöjd och sänk den successivt tills du når önskat resultat.

En vanlig gräsmatta bör klippas till höjden 2,5 tum (64 mm) vid sval väderlek och inte kortare än 3 tum (76 mm) under de varma månaderna. Du får en friskare och finare gräsmatta om du klipper den ofta.

Om gräset är högre än 6 tum (15 cm) bör du klippa det två gånger för att få ett bra resultat. Klipp först med ganska hög klipphöjd och sedan en andra gång till önskad höjd.

- Klippresultatet blir bäst vid högt motorvarvtal (snabb knivrotation) och låg hastighet (åkgärsklipparen kör långsamt). Om gräset inte är för långt och tätt kan du öka farten utan att klippresultatet försämras märkbart.
- Gräsmattan blir allra vackrast om du klipper den ofta. Gräsmattan blir jämnare och gräsklipppet sprids jämnare över den klippta ytan. Den sammanlagda arbetstiden ökar inte eftersom du kan hålla högre hastighet utan att klippresultatet försämras.
- Undvik att klippa vått gräs. Klippresultatet blir sämre eftersom hjulen sjunker ned i den mjuka gräsmattan, klippet klumpar ihop sig och gräs fastnar under klippaggregatets kåpa.
- Spola av klippaggregatet undertill med vatten efter varje användning. Vid rengöringen ska klippaggregatet vara upplyft till transportläget. Se dock till att maskinen har svalnat och att motorn är avstängd först.
- Använd tryckluft för att rengöra klippaggregatets ovansida. Undvik att få vatten på klippaggregatets ovansida.
- Om du använder grüngödslingstillsatsen (finfördelning) är det ännu viktigare med täta klippningsintervall.

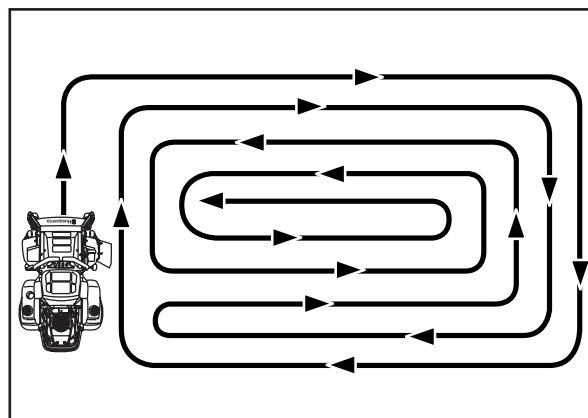
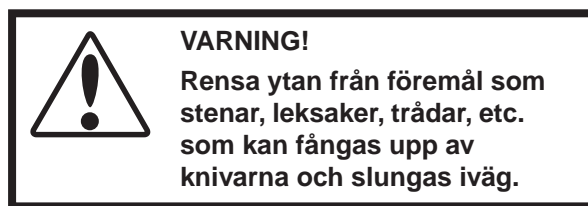

8011-603

Klippmönster

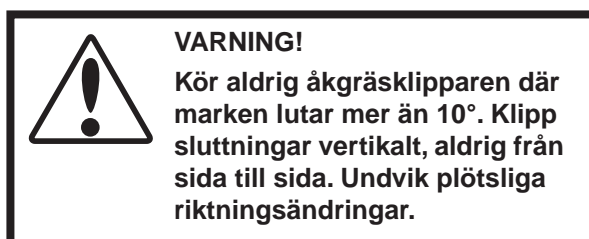

DRIFT

Stänga av motorn

Om motorn har arbetat hårt, låt den gå på tomgång en minut för att återgå till normal arbetstemperatur innan du stänger av den. Undvik långvarig tomgångskörning eftersom det medför risk för att tändstiften blir smutsiga.

1. Koppla ur klippaggregatet genom att trycka ned spaken.

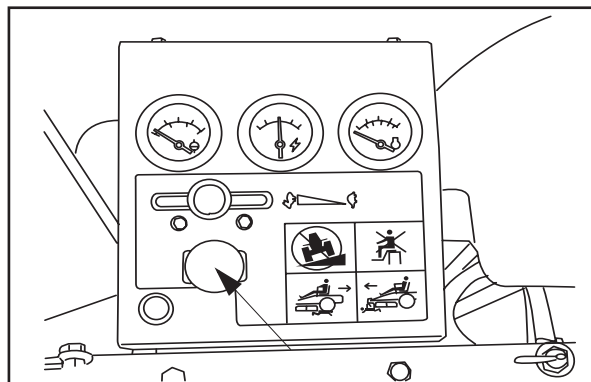

BAM-2

Koppla ur klippaggregatet

2. På maskiner med manuell lyftning lyfts klippaggregatet genom att lyftspaken dras bakåt till transportläget.
3. På klippare med hydraulisk lyftning lyfts klippaggregatet genom att strömbrytaren på konsolen dras bakåt.
4. När åkgräsklipparen står stilla, dra åt parkeringsbromsen genom att dra spaken bakåt.
5. Ställ gasreglaget på minimivarvtal (sköldpaddesymbol). Vrid tändningsnyckeln till stoppläget. Använd aldrig choken när du stänger av motorn.
6. Skjut styrpakarna utåt.
7. Ta ur nyckeln. Ta alltid ur nyckeln när du lämnar maskinen, så undviker du obehörig användning.

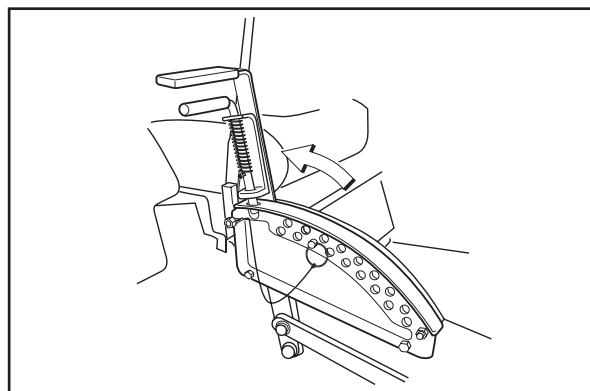

8011-552

Lyft upp klippaggregatet med lyftspaken

VIKTIG INFORMATION

Om du lämnar tändningslåset i ett annat läge än "OFF" kommer batteriet att laddas ur och timräknaren att räkna timmar.

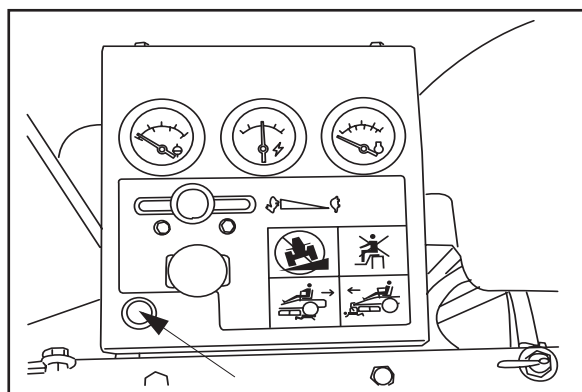

BAM-2

Hydraulomkopplare

Förflyttning för hand

För att du ska kunna flytta maskinen för hand när motorn är avstängd måste luftningsskruvarna på båda hydraulpumparna öppnas 1/4-1/2 varv.



VARNING!

Justeringar och underhåll får aldrig utföras om inte:

- motorn är avstängd,
- tändningsnyckeln är urtagen,
- parkeringsbromsen är åtdragen.

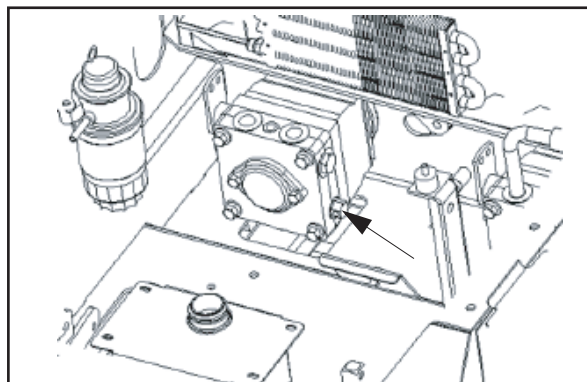

BAM-11

Luftningsskruv på hydraulpumpen

UNDERHÅLL

Underhåll

Underhållsschema

Här följer en lista med de underhållsåtgärder som krävs. De åtgärder som inte finns beskrivna i den här bruksanvisningen ska utföras av en auktoriserad serviceverkstad. Vi rekommenderar att du anlitar en auktoriserad serviceverkstad för årlig service; maskinen hålls då i bästa möjliga skick och du är garanterad säker drift.

Läs igenom "Underhåll" i avsnittet "Säkerhetsinstruktioner".

● = Beskrivs i den här bruksanvisningen

○ = Beskrivs inte i den här bruksanvisningen

| Underhåll | Sidan | Dagligt underhåll | | Vecko- under- håll | Minst en gång om året | Underhållsintervall i timmar | | | |
|---|-------|-------------------|-------|--------------------------|-----------------------------------|---------------------------------|----|-----|-----|
| | | Före | Efter | | | 25 | 50 | 100 | 300 |
| Kontrollera parkeringsbromsen | 45 | ● | | | | | | | |
| Kontrollera oljenivån i motorn (varje gång du tankar) | 53 | ● | | | | | | | |
| Kontrollera oljenivån i hydraulsystemet | 52 | ● | | | | | | | |
| Kontrollera säkerhetssystemet | 39 | ● | | | | | | | |
| Kontrollera ev. bränsle- eller oljeläckage | - | ○ | | | | | | | |
| Kontrollera och töm den sandfälla som finns | 41 | | ● | | | | | | |
| Kontrollera/rengör motorns kylflötsintag | 40 | | ● | | | | | | |
| Kontrollera klippaggregatet | 47 | | ● | | | | | | |
| Kontrollera fästelement (skruvar, muttrar etc.) | 54 | | ● | | | | | | |
| Rengör klippaggregatets undersida | 54 | | ● | | | | | | |
| Starta motorn och klippaggregatet, lyssna efter onormala ljud | - | | ○ | | | | | | |
| Kontrollera ev. skador | - | | ○ | | | | | | |
| Rengör ytorna runt motorn noggrant | - | | ○ | | | | | | |
| Rengör noggrant runt hydraulsystemet | - | | ○ | | | | | | |
| Rengör runt remmar, remskivor etc. | - | | ○ | | | | | | |
| Kontrollera ringtryck | 43 | | | | | ● | | | |
| Kontrollera batteriet | 38 | | | | | ● | | | |
| Vässa/byt klipparens knivar | 47 | | | | | ● | | | |
| Kontrollera bränslepumpens luftfilter ²⁾ | 42 | | | | | ● | | | |
| Rengör motorns kylflötsintag ²⁾ | 40 | | | | ● | ● | | | |
| Rengör luftfiltrets dammlock | 42 | | | | ● | ● | | | |
| Kontrollera/justera parkeringsbromsen | - | | | | ○ | | ○ | | |
| Inspektera ljuddämpare/gnistskydd | - | | | | ○ | | ○ | | |

UNDERHÅLL

| Underhåll | Sidan | Dagligt underhåll | | Vecko- under- håll | Minst en gång om året | Underhållsintervall i timmar | | | |
|---|-------|-------------------|-------|--------------------------|-----------------------------------|---------------------------------|----|-----|-----|
| | | Före | Efter | | | 25 | 50 | 100 | 300 |
| Kontrollera/jutera gasreglage | 40 | | | | | | | ● | |
| Kontrollera remmarnas och remskivornas skick etc. | 46 | | | | ● | | | ● | |
| Byt motorolja ¹⁾ | 53 | | | | ● | | | ● | |
| Byt motorns oljefilter (efter 200 timmar) | 58 | | | | ● | | | ● | |
| Rengör/byt tändstiften | 38 | | | | ● | | | ● | |
| Byt bränslefilter | 43 | | | | ● | | | ● | |
| Byt luftfiltret (pappersfilter) ²⁾ (efter 200 timmar) | 42 | | | | ● | | | ● | |
| Kontrollera länkhjulen (efter 200 timmar) | 53 | | | | | | | ● | |
| Rengör kylflänsarna ²⁾ | - | | | | ○ | | | ○ | |
| Rengör flänsarna på oljekylaren (Kohler) | | | | | ● | | | ● | |
| Kontrollera/justera klippaggregatet | 49 | | | | ● | | | | ● |
| Byt hydraulolja (efter 300 timmar) | - | | | | ○ | | | | ○ |
| Byt hydrauloljefiltret (efter 300 timmar) | - | | | | ○ | | | | ○ |
| Demontera och inspektera startmotorn ⁴⁾ (efter 500 timmar) | | | | | | | | | ○ |
| Kontrollera ventilens spelrum ⁴⁾ | - | | | | ○ | | | | ○ |
| Utför 300-timmarsservice ⁴⁾ | 73 | | | | ○ | | | | ○ |
| Smörj enligt smörjschemat | 51 | | ● | ● | ● | ● | ● | ● | ● |

¹⁾ Första bytet efter 8 timmar. Byt efter 50 timmars körning vid mycket tung belastning eller hög omgivande temperatur. ²⁾ Vid dammiga förhållanden måste rengöring och byte utföras oftare. ³⁾ Om maskinen används dagligen bör den smörjas två gånger i veckan. ⁴⁾ Utförs av en auktoriserad serviceverkstad.

● = Beskrivs i den här bruksanvisningen

○ = Beskrivs inte i den här bruksanvisningen



VARNING!

Justeringar och underhåll får endast utföras under förutsättning att:

- Motorn är avstängd.
- Tändningsnyckeln är urtagen.
- Parkeringsbromsen är åtdragen.

UNDERHÅLL

Batteri

Gräsklipparen är utrustad med ett underhållsfritt batteri som inte kräver någon service. Om du med jämna mellanrum laddar batteriet med en batteriladdare för bilar ökar emellertid dess livslängd.

- Håll batteriet och dess poler rena.
- Se till att kabelskorna är ordentligt åtdragna.
- Ladda med 6-10 ampere under en timme.

Rengöring av batteriet och dess poler

Korrosion och smuts på batteriet och polerna kan göra att batteriet "läcker" ström.

1. Lyft stolen och fäll den framåt.
2. Koppla ur det röda polskyddet.
3. Koppla först ur den SVARTA batterikabeln och sedan den RÖDA, och lyft av batteriet från maskinen.
4. Skölj batteriet med vanligt vatten och torka det.
5. Rengör batteriets poler och kabelskor med stålborste tills de blänker.
6. Stryk fett eller vaselin på batteripolerna.
7. Montera batteriet igen.

Byta batteri

1. Lyft stolen och fäll den framåt.
2. Koppla ur det röda polskyddet.
3. Använd två 1/2"-nycklar och koppla loss den SVARTA batterikabeln och sedan den RÖDA batterikabeln.
4. Skruva bort batterihållarna.
5. Lyft försiktigt ur batteriet från gräsklipparen.
6. Montera det nya batteriet med polerna åt samma håll som tidigare.
7. Skruva tillbaka batterihållarna.
8. Anslut först den RÖDA batterikabeln till den POSITIVA (+) batteripolen med skruven och muttern.



Använd alltid skyddsglasögon när du hanterar batteriet.

VIKTIG INFORMATION

Försök inte öppna eller ta bort lock eller kåpor. Du behöver inte fylla på eller kontrollera elektrolytnivån.

Använd alltid två skiftnycklar till polernas skruvar.



VARNING!

Se till att du inte kortsluter batteriet genom att t.ex. låta en nyckel eller liknande komma i kontakt med båda polerna samtidigt. Ta av ev. armband, armbandsur, ringar etc. av metall innan du ansluter batteriet.

Anslut alltid pluspolen först för att undvika gnistor om du råkar jorda av misstag.

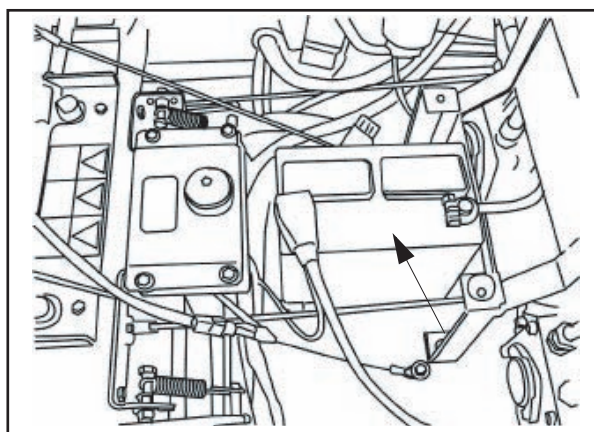

Montering av batteri

BAM-21

UNDERHÅLL

9. Anslut den SVARTA jordkabeln till den NEGATIVA (-) batteripolen med den andra skruven och muttern.
10. Sätt på polskyddet.
11. Fäll tillbaka stolen.

Kontroll av säkerhetssystemet

Maskinen är försedd med ett säkerhetssystem som förhindrar start och körning när förutsättningarna är följande.

Motorn kan bara startas när:

1. Klippaggregatet är urkopplat.
2. Styrreglagen står i det yttre, låsta neutralläget.
3. Föraren sitter på förarstolen.
4. Parkeringsbromsen är åtdragen.

Kontrollera dagligen att säkerhetssystemet fungerar genom att försöka starta motorn när ett av villkoren inte är uppfyllt. Ändra förutsättningarna och försök igen. Om maskinen startas trots att något av villkoren ovan inte är uppfyllt ska du stänga av maskinen och reparera säkerhetssystemet innan du använder maskinen igen.

Motorn ska stängas av om parkeringsbromsen inte är åtdragen när användaren lämnar förarstolen.

Kontrollera att motorn stängs av om du tillfälligt reser dig upp medan klippaggregatet är inkopplat.

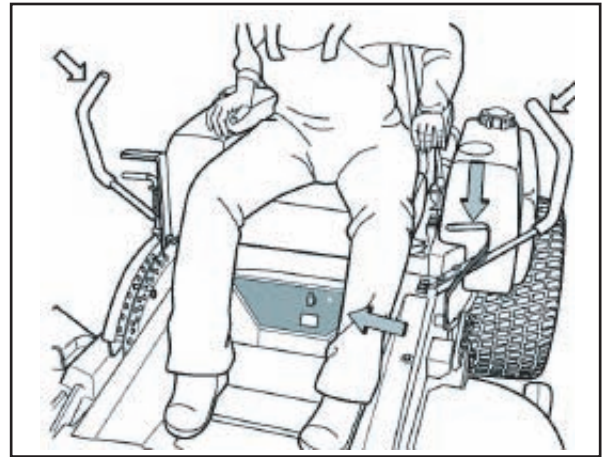

BAM-10

Förutsättningar för start

VIKTIG INFORMATION

För att kunna köra måste föraren sitta på stolen och lossa handbromsen innan han kan flytta styrspakarna till neutralläget, annars stannar motorn.

UNDERHÅLL

Kontroll av motorns kylfluftsintag

Kontrollera att motorns kylfluftsintag är fritt från löv, gräs och smuts. Om kylfluftsintaget är igensatt försämras kyleffekten, vilket kan leda till motorskador.

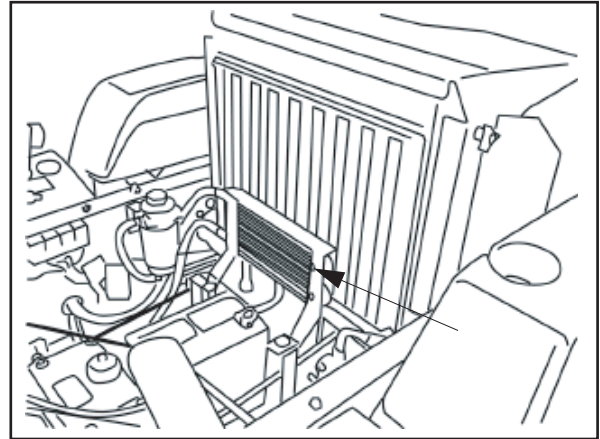

BAM-13

Kontrollera och rengör kylfluftsintaget

Kontroll och justering av gasvajer

Kontrollera att motorn reagerar på gaspådrag och att varvtalet är tillfredsställande högt vid fullgas. Om du är tveksam kontakter du serviceverkstaden. Vid behov kan den nedre vajern justeras så här:

1. Lossa kabelhylsans låsskruv och ställ gasreglaget på fullgas.
2. Kontrollera att gasvajern sitter i rätt hål i den nedre hävarmen, se bilden.
3. Skjut vajerhylsan så långt åt vänster som möjligt och dra åt låsskruven.

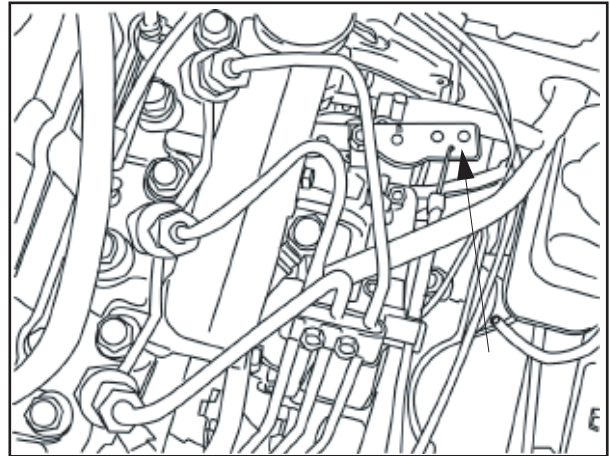

BAM-14

Justering av gasvajern

Underhåll och service av koppling

Kopplingen har ett justerbart spel som inte ska behöva justeras under maskinens livstid. Se tillverkarens datablad som medföljer gräsklipparen.

UNDERHÅLL

Byte av luftfilter

Om motorn känns svag eller går ojämnt och dammindikatorn har blivit röd kan det bero på att luftfiltret är igensatt. Om du kör motorn med igensatt luftfilter kan det leda till funktionsstörningar. Det är därför viktigt att du byter luftfilter regelbundet (korrekt serviceintervall hittar du under rubriken Underhållschema).



VARNING!

Motorn och avgassystemet blir mycket heta när maskinen används.

Risk för brännskador vid beröring.

Låt motorn och avgassystemet svalna minst två (2) minuter.

Rengöring/byte av luftfilter går till så här:

VIKTIG INFORMATION

Använd inte tryckluft för att rengöra luftfiltret. Tvätta inte pappersfiltret. Olja inte in pappersfiltret. Slå inte på pappersfiltret när du ska rengöra det eftersom packningen då kan skadas.

Dammlock

Kontrollera dammlocket varje dag genom att klämma på gummiventilen med två fingrar, så att smutsen kommer ut.

VIKTIG INFORMATION

Gavellocket måste sitta på med gummiventilen vänd nedåt, annars fungerar inte ventilen.

Rengör dammlocket genom att ta bort gavellocket från luftrenaren och rengöra inuti.

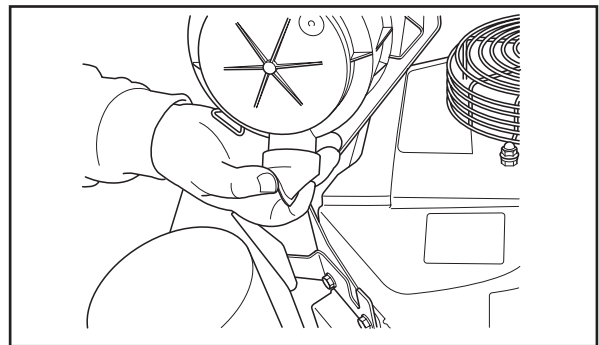

Kläm på gummiventilen

8011-447

UNDERHÅLL

Filterbyte

1. Lossa de två plastklämmorna på sidorna av luftfilterkåpan. Ta loss luftfilterkåpan.
2. Ta bort huvudfiltret (yttre) genom att dra ut det för hand. Borsta av det försiktigt eller rengör det med en svag luftstråle.
3. Ta inte loss eller byt luftrenarens säkerhetsfilter förrän efter 3 - 4 byten av pappersfiltret.
4. Rengör filterhuset inuti. Torka med torr trasa.
5. Skjut in innerfiltrets öppna ände först. Se till att filtret löper in i fördjupningen längst in i filterhuset. Tryck in filtret tills det tar emot.
6. Skjut in huvudfiltrets öppna ände först. Se till att filtret löper in i fördjupningen längst in i filterhuset. Tryck in filtret tills det tar emot.

VIKTIG INFORMATION

Gavellocket måste sitta på med gummiventilen vänd nedåt, annars fungerar inte ventilen.

7. Montera luftfilterkåpan på filterhuset. Spänn fast kåpan i rätt läge med de två plastklämmorna.
8. Vrid gavellocket och gummiventilen så att de pekar nedåt och montera.
9. Tryck på dammindikatorns ovansida för att återställa den.

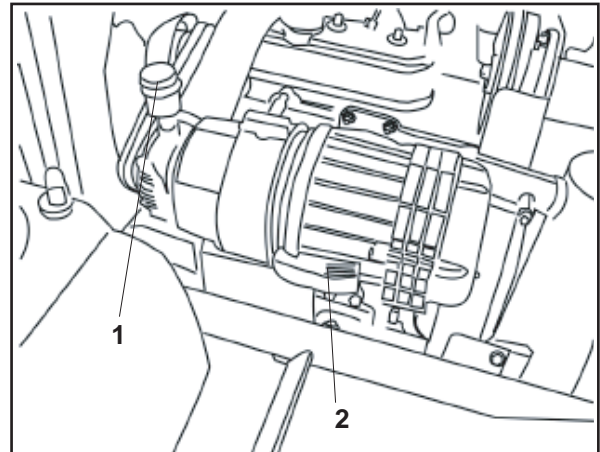

1. Dammindikator
2. Klämma
Borttagning av luftfilterkåpan

BAM-15

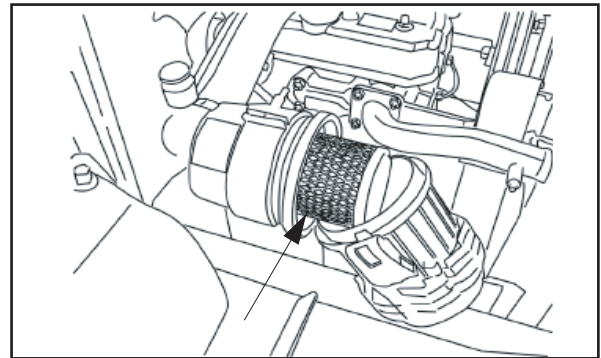

Pappersfilter

BAM-16

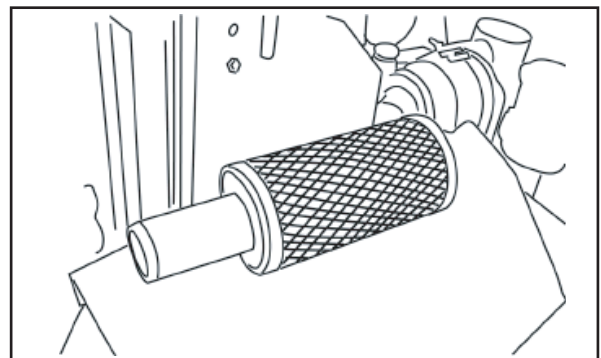

Säkerhetsfilter

BAM-17

UNDERHÅLL

Byte av bränslefilter

Bränslefiltret sitter ihop med primärpumpen.

Byt bränslefiltret var 800:e drifttimme (en gång per år) eller oftare om det blir igensatt.

Så här byter du filtret:

Skruva loss bränslefiltret från pumpen och byt det.

Kontrollera var 50:e timme att det inte finns något vatten i bränslefiltret. Töm det vid behov. Se instruktionsboken för motorn.

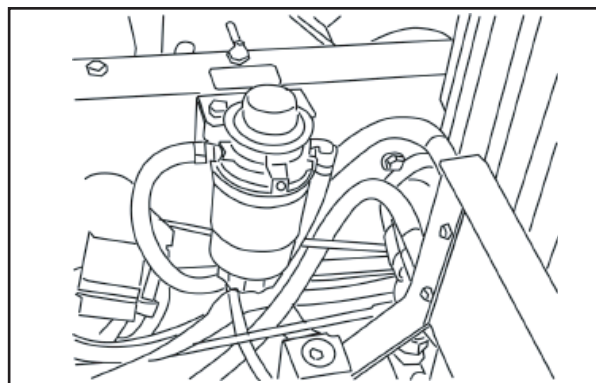

BAM-18

Bränslefilter och bränslepump

Kontroll av däcktrycket

Samtliga fyra däck ska ha ett ringtryck på 1 bar.

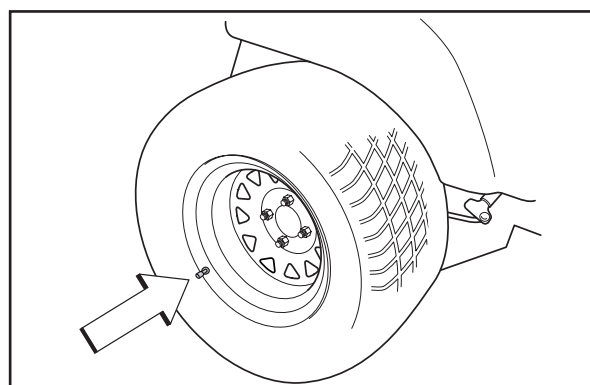

8011-564

Däcktryck

Kontroll och påfyllning av kylvätskesystemet



WARNING!

Se **ALLTID** till att motorn är avstängd och sval innan du tar loss kylarlocket. För att undvika brännskador ska du **ALDRIG** ta loss kylarlocket när motorn är varm.

OBS! Om du inte följer den angivna arbetsgången vid påfyllning av kylsystemet kan det leda till att motorn överhettas och skadas.

Kontrollera **ALLTID** kylvätskenivån i expansionskärlet. Korrekt kylvätskenivå i expansionskärlet är **INTE** någon garanti för att kylaren är full.

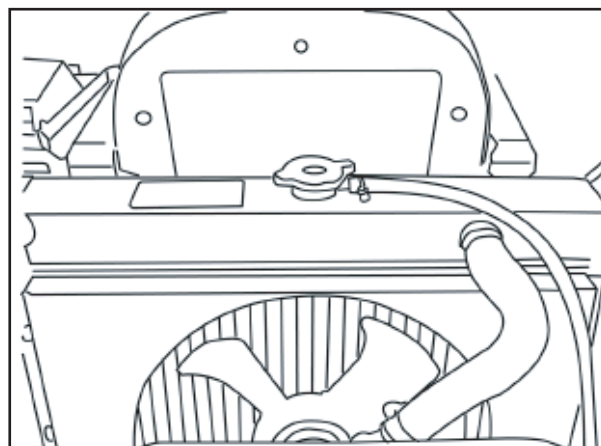

BAM-19

Kylare

UNDERHÅLL

Om frostskyddsmedel ska användas är det extremt viktigt att detta blandas med vattnet i en separat behållare, innan du häller det i kylsystemet. Håll **ALDRIG** frostskyddsmedel direkt i kylaren. Rekommenderad blandning är 50/50 lågtoxiskt fosfatfritt frostskyddsmedel (propylenglykol) och kranvatten. Blanda **INTE** i etylenglykol. Se instruktionsboken för motorn.

Kylaren i det här kylsystemet har två avtappningsventiler, en i vardera änden av den nedre tanken. När du tömmer systemet måste du öppna båda ventilerna för att kylaren ska bli helt tom.

Fyll åter på kylarvätska till nederkanten på påfyllningslocket. Montera kylarlocket. Fyll på kylarvätska till rätt nivå mellan FULL och LOW på expansionskärlet.

När du fyller systemet är det viktigt att all innesluten luft evakueras. Gör så här för att vara säker på att lyckas:

1. Försäkra dig om att motorn står vågrätt. Fyll på kylarvätska upp till MAX-markeringen på expansionskärlet.
2. Fyll långsamt på kylarvätska i kylaren upp till nederkanten på påfyllningshålet.
3. Starta motorn utan att skruva på påfyllningslocket och låt den bli varm (utan belastning). Fyll sedan på mer kylarvätska om det krävs för att återställa nivån till nederkanten på påfyllningshålet.
4. Sätt kylarlocket på plats och låt motorn gå en stund med slutet system medan du håller ögonen på termometeren. Om termometeren visar över 110 °C utan att genast sjunka till ca 90 °C – vilket visar att termostaten har öppnat – ska du stänga av motorn och låta den svalna. Undersök ev. läckage och upprepa proceduren.

Det här är ett slutet system. Om du senare måste fylla på kylarvätska ska du undersöka om det finns något läckage. Om inte expansionskärlet är helt tomt, fyller du bara på kylarvätska i expansionskärlet. På så vis undviker du luffickor högst upp i kylaren och minskar risken för att få in föroreningar i systemet.

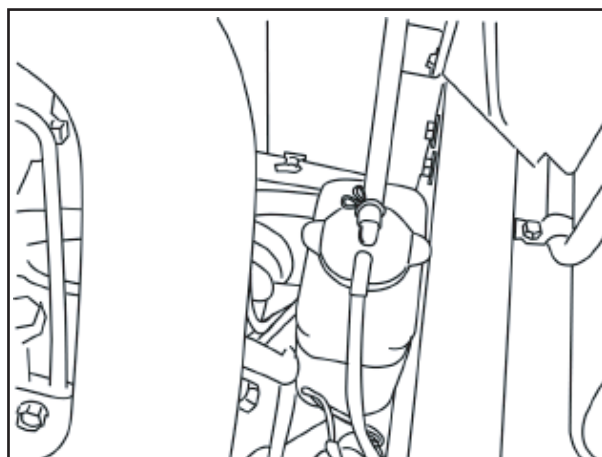

BAM-20

Expansionskärlet

UNDERHÅLL

Kontrollera parkeringsbromsen

Kontrollera att det inte förekommer några skador på parkeringsbromsens spak, länksystem eller strömbrytare. Testkör och prova bromseffekten.

Justera parkeringsbromsen så här:

1. Skjut bromsspaken (D) så långt fram som möjligt mot stoppet.

OBS! Den tvärgående bromsaxeln **MÅSTE** vara väl smord och både axeln och spänneheten (F) **MÅSTE** vara fritt rörliga.

2. Lossa låsmuttern (A) på baksidan av gaffeln (B) och tag loss gaffelbulten (C) på båda sidorna av gräsklipparen.
3. Vrid spänneheten (F) i rätt riktning (medurs på vänster sida, moturs på höger sida) för att mata bromsarmen (E) framåt tills du känner att det är ordentlig kontakt mellan bromsbackarna och trumman. Håll kvar i detta läge.
4. Vrid gaffeln så att du kan stoppa in gaffelbulten genom gaffeln och bromsspaken och så att bulten vilar mot baksidan av hålet i bromsspaken.
5. Ta ur gaffelbulten och skruva ur gaffeln två (2) hela varv för att få rätt spel mellan bromsbackarna och trumman.
6. Sätt i gaffelbulten tillfälligt (montera **inte** saxsprinten) för att hålla gaffeln på plats medan du drar åt låsmuttern.
7. Ta ur bulten och upprepa proceduren på andra sidan.
8. Montera gaffelbultarna och lås dem med nya saxsprintar.
9. Dra parkeringsbromsen bakåt till fullt åtdraget läge.
10. Justera fjädern (G) till rätt spänning genom att vrida den bakre låsmuttern tills fjäderns längd är 28,5 mm.

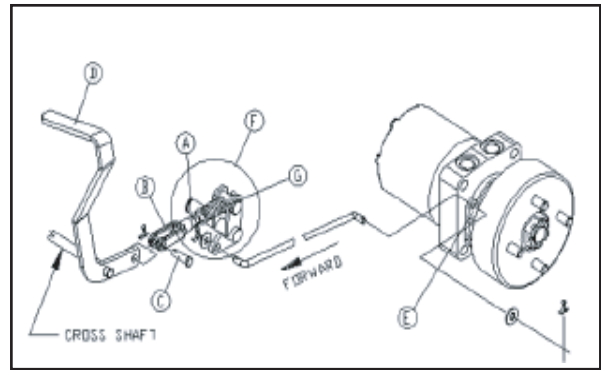

Parkeringsbromsens länksystem

Parkeringsbromsens länksystem



WARNING!

Felaktiga inställningar kan öka olycksrisken.

UNDERHÅLL

Kontrollera kilremmarna

Klippaggregatets drivrem

Kontrollera efter 100 drifttimmar. Sök efter sprickor och större jack.

OBS! Vid normaldrift uppvisar remmen mindre sprickor.

Vid byte av remmen sänker du ner aggregatet i dess lägsta position. Ta bort fotplattan och remskydden.

Lossa remmens spänning med en 9/16 tums hylsnyckel mot spännhjulsbulten. Låt kilremmen glida av remskivan, och lyft av remmen.

Vid installation, gör tvärtom. Skylten på aggregatets ovansida informerar om remmens rotationsriktning.

Efter installation kan du kontrollera så att remmen inte har trasslat sig.

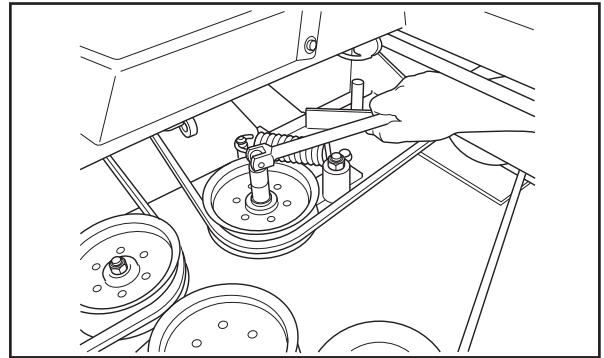

8011-622

Lossa remsträckaren

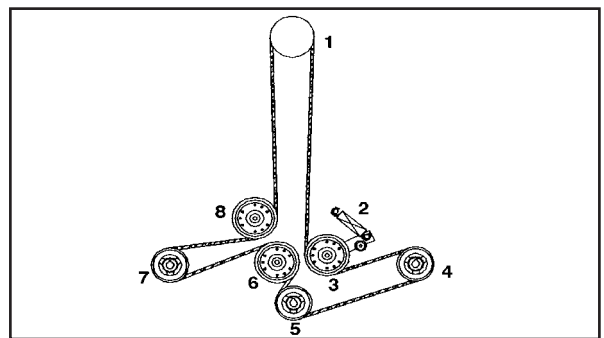

8011-580

Remmens rotationsriktning, klippaggregatets drivrem

Pumpens drivrem

Kontrollera remmens slitage efter 100 drifttimmar.

Byt remmen så här: Lossa drivremmens spänning och lyft bort remmen från kopplingen. Läs vidare i "Klippaggregatets drivrem" på sidan 46. Lossa kopplingsbulten, surra fast och rotera så att kopplingen inte är i vägen.

Med ett 1/2 tums spärrhandtag i det fyrkantiga hålet på pumpens spännhjulsarm lossar du remsträckaren så att remmen går att få bort.

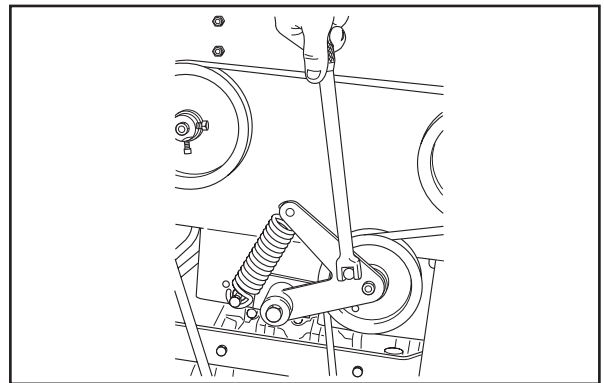

8011-623

Lossa remsträckaren

UNDERHÅLL

Sätt tillbaka remmen så här: Låt remskivan svänga utåt mot motorn så att remmen kan lindas om skivan. Sätt sedan remmen runt skivan för vänster pump först.

Sätt tillbaka hylsnyckeln och använd spärrhandtaget för att vrida nyckeln, så att remmen rullar upp hela vägen runt den sista skivan.

Kontrollera knivarna

För att klippeffekten ska bli så bra som möjligt är det viktigt att knivarna är skarpa och oskadade.

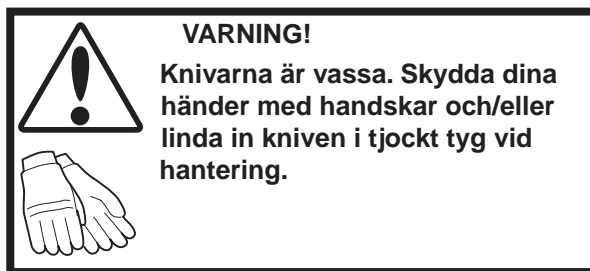

Knivar som är spruckna eller har djupa jack i eggen ska bytas.

Kontrollera knivfästena.

VIKTIG INFORMATION

Knivarna ska vässas hos en auktoriserad serviceverkstad.

Byt alltid knivar som gått sönder i samband med en ev. kollision. Låt serviceverkstaden bedöma om knivarna kan repareras/slipas eller måste kasseras.

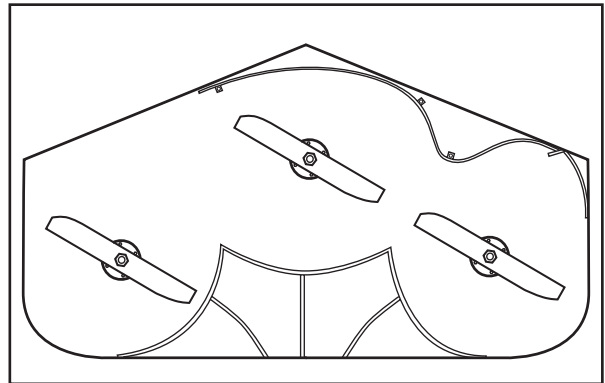

8011-604

Kontrollera knivarna

UNDERHÅLL

Byte av kniv:



- Skruva loss knivbulten moturs.
- Knivarna på Tunnel Ram-aggregat är slipade på båda sidor och kan monteras åt båda hållen. Knivarna på Combi-aggregat är inte slipade på båda sidor.
- Sätt på den nya kniven och skruva åt knivbulten ordentligt.

Tunnel Ram-aggregat – Vridmoment för knivbulten är 122 Nm.

Combi-aggregat – Vridmoment för knivbulten är 77-82 Nm.

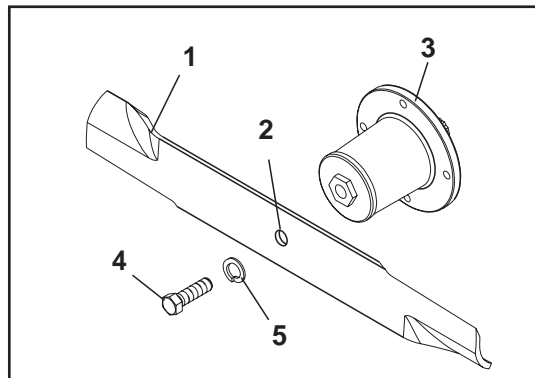

8011-671

1. Kniv
2. Centrumhål
3. Knivhus
4. Knivbultar (särskilda)
5. Låsbricka

Knivarnas fästskruvar, huvuddel

UNDERHÅLL

Justering av klippaggregatet



VARNING!

Innan du utför service eller justering enligt checklista:

1. Dra åt parkeringsbromsen.
2. Strömbrytaren ska stå i urkopplat läge.
3. Vrid startnyckeln till "OFF" och ta ur nyckeln.
4. Försäkra dig om att knivarna och alla rörliga delar har stannat helt.
5. Koppla loss tändkabeln från samtliga tändstift och placera kabeln så att den inte kan komma i kontakt med stiftet.

Nivåjustering

1. Placera gräsklipparen på ett plant underlag, helst av betong.
2. Kontrollera ringtrycket i samtliga fyra däck. Se avsnittet "Tekniska data".
3. Lyft upp klippaggregatet på 2 tum 4-reglar (50-100 mm) som placeras längs med klippaggregatets undersida (se diagrammet).
4. Sänk ner aggregatet på 2 tum 4-reglarna (50-100 mm). Aggregatets bakdel ska stå cirka 1/4 tum (1/2 cm) djupare än framsiden. På så sätt får aggregatet rätt lutning framifrån och bakåt när du sänker ned det på reglarna.
5. Ställ in klipphöjden på ca 10 cm.
6. Justera de fyra nedre kedjeskruvarna så att de sitter mitt i de avlånga öppningarna.
7. Använd lyftspaken och kontrollera att alla kedjorna är lika spända. Om inte, justera med hjälp av kedjeskruven i respektive öppning.

Ställa in klipphöjden

1. Lyft och lås aggregatets lyftspak i transportläge (Tunnel Ram-aggregat 150 mm, Combi-aggregat 146 mm).
2. Vänd knivspetsen rakt framåt.
3. Mät från knivarnas klipphöjd till ett plant underlag. Avståndet ska vara: Tunnel Ram-aggregat 150 mm, Combi-aggregat 146 mm.
4. Fäll ner och säkra spaken vid (exempelvis) klipphöjden 50 mm. Mät enligt ovan. Avståndet ska vara 50 mm.



VARNING!

Knivarna är vassa. Skydda dina händer med handskar och/eller linda in kniven i tjockt tyg vid hantering.

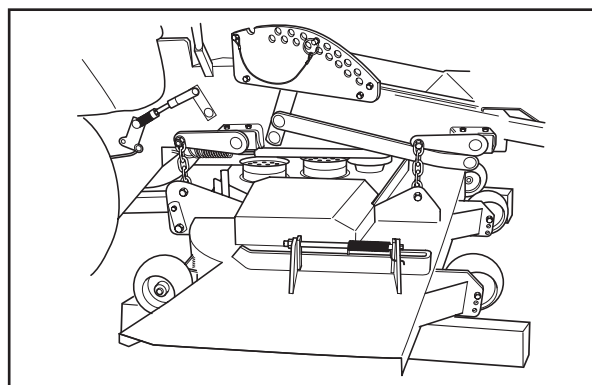

8011-601

Nivåjustering av kedjeupphängt klippaggregat

UNDERHÅLL

Justera stödrullarna

Stödrullarna är korrekt inställda om de svävar strax över marknivå när klippaggregatet står i driftläge och har rätt klipp höjd inställd. Stödrullarna ser då till att hålla klippaggregatet på rätt nivå så att du i mesta möjliga mån undviker att skalpera gräset.

VIKTIG INFORMATION

Placera gräsklipparen på ett plant underlag när du ställer in stödrullarna.

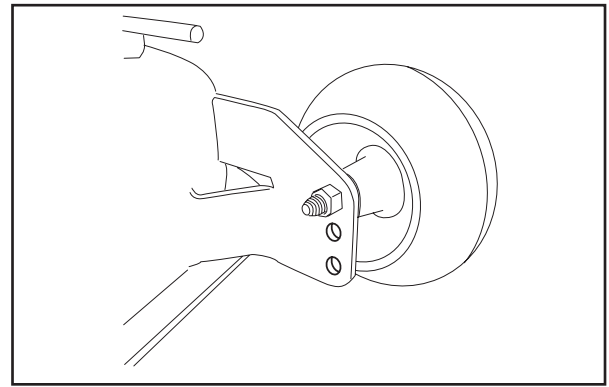

CZ-9

Stödrulle

Tunnel Ram-aggregat

Stödrullarna kan ställas in i tre lägen:

- Övre läge 1,5 till 3 tum (38 till 76 mm) gräs.
- Mellanläge 3 till 4,5 tum (76 till 114 mm) gräs.
- Undre läge 4,5 till 6 tum (114 till 152 mm) gräs.

Combi-aggregat

- Övre läge 1,5 till 3,0 tum (38 till 76 mm) gräs.
- Mellanläge 3,0 till 4,5 tum (76 till 114 mm) gräs.

Rullarna ska sitta ca 1/4 tum (6,5 mm) ovan mark. Justera inte rullarna för att de ska stödja klippaggregatet.

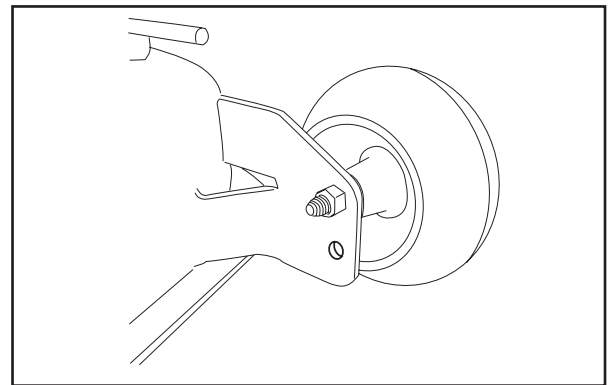

CZ-9

Stödrullar – Combi-aggregat

VIKTIG INFORMATION

Stödrullarna får inte användas som stöd hjul eftersom rullarna och aggregatet då kan gå sönder.

UNDERHÅLL

Kontroll av hydraulsystemet

Systemkapacitet.....4,25 liter.

Hydrauloljenivån kontrolleras i hydrauloljebehållaren under stolen. Ta loss locket och kontrollera nivån. Fyll på till 1/2 cm under tankens överkant.



VARNING!

Ett misstänkt läckage ska du kontrollera med hjälp av en bit kartong eller trä och **INTE** med dina händer.

Hydraulolja som läcker under tryck kan tränga ut med stor kraft och gå igenom huden, vilket leder till svåra skador.

Om du har skadats av utläckande hydraulolja ska du **genast** söka läkarvård. Svåra infektioner eller reaktioner kan bli följden om du inte får korrekt medicinsk behandling omedelbart.

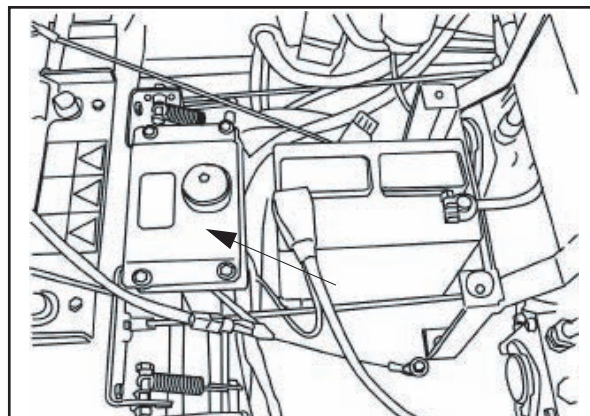

BAM-21

Hydrauloljebehållare

UNDERHÅLL

Justering av styrspakarnas länksystem

Den här justeringen måste utföras med roterande bakhjul. Lyft upp maskinen i bakänden och palla under den så att hjulen kan rotera fritt.

Placera en regel på 5 x 10 cm mellan fotplattan och stolens mitt för att koppla in stolens säkerhetsbrytare.

Lossa muttrarna (A och B) alldeles bakom respektive kulkoppling på länkstagen (C). Se bilden.

Starta motorn. Parkeringsbromsen måste vara åtdragen och styrspakarna i de yttre, låsta neutrallägena för att du ska kunna starta motorn. Kör motorn på halvgas. Lossa parkeringsbromsen så att hjulen kan rotera.

Börja på valfri sida och ställ styrspaken i neutralläge. Justera styrspakens länkstag genom att skruva de dubbla muttrarna (D) i rätt riktning tills hjulet slutar rotera. Se bilden. Flytta styrspaken framåt och sedan tillbaka till neutralläget och ställ den därefter i det yttre, låsta neutralläget. Hjulet måste stanna helt i detta läge. Upprepa samma sak för körning bakåt och släpp spaken. Spaken ska återgå till neutralläget av egen kraft.

Kör motorn på fullgas och försäkra dig om att hjulen inte roterar. Gör om justeringen om hjulet roterar.

Upprepa hela arbetsgången på den andra sidan och dra åt muttrarna mot kulkopplingarna.

Stäng av motorn.

Knivhus

Smörj husen en gång i veckan eller var 40:e till 50:e driftstimme. Använd ett bra syntetiskt fett. Pumpa in fett tills en liten mängd tränger ut ur den genomgående ventilen på klippaggregatets undersida. Kontrollera att skivbultens vridmoment är 61 Nm.

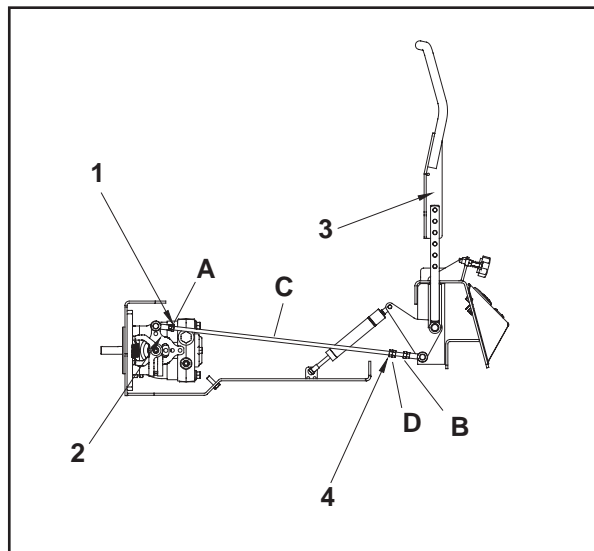

styrspaksjustering

1. Vänstergångor
2. Pumparm
3. Styrspak
4. Vrid här för att justera

Justering av styrspakarnas länksystem



UNDERHÅLL

Klippaggregatlyftens hydraulenhet

Systemet fylls och förseglas på fabriken. Om det blir nödvändigt att byta oljan i tanken måste cylindern eller cylindrarna vara i infällt läge. Avlägsna försiktigt all smuts och skräp från området runt påfyllningspluggen innan den tas ur. Fyll syntetisk olja av typen 15 W-50 upp till den undre kanten av hålet och sätt tillbaka pluggen ordentligt så att systemet är tillslutet.

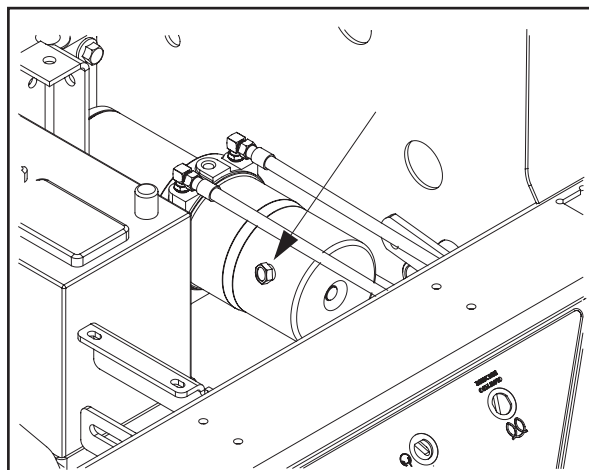

däckventilplugg

Ventilationsplugg på klippaggregatlyftens hydraulenhet

Justering av drivenheten

Gäller endast 72-tumsaggregat.

Eftersom drivremmen slits och töjs måste en viss spänning upprätthållas på den vänstra (själjusterande) remskivan.

För att optimal remdrift ska erhållas ska den högra (fasta) remskivans läge i spåret justeras så att remskivornas centrumaxel är i linje med varandra.

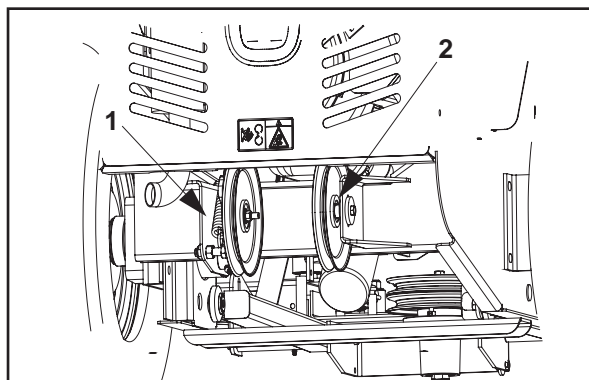

drivenhet

1. Själjusterande
2. Fast

Justering av drivenhet

Länkhjul

Gör en kontroll efter 200 drifttimmar. Lyft upp enhetens främre del från marken, så att länkhjulen roterar fritt. Skruva åt länkhjulsskruven (34) och skruva därefter bakåt 1/2 varv. Kontrollera att hjulen löper fritt. Om hjulen inte kan rulla fritt, fortsätt skruva upp skruven i steg om 1/4 varv, tills hjulen har fritt spelrum.

VIKTIG INFORMATION

Du får **INTE** använda mellanlägg eller fyllnadsmaterial av skum i däcken. Den extrabelastning som fyllnadsmaterialet orsakar kan leda till skador.

Använd endast däck som rekommenderas av O.E.M.

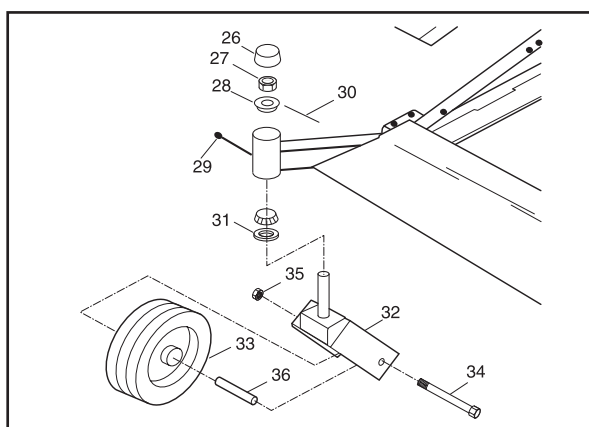

8011-619

Länkhjul

Om skumfyllda däck eller solida däck används förbrukas din garanti.

UNDERHÅLL

Rengöring och tvätt

Regelbunden tvätt och rengöring, framför allt under klippaggregatet, ökar maskinens livslängd. Gör till en vana att rengöra maskinen direkt efter användning (när den har svalnat), så att inte smutsen fastnar.

Duscha inte klippaggregatets ovansida med vatten. Använd tryckluft för att rengöra klippaggregatets ovansida. Rengör klippaggregatet och dess undersida regelbundet; duscha inte motorn och dess komponenter med vatten.

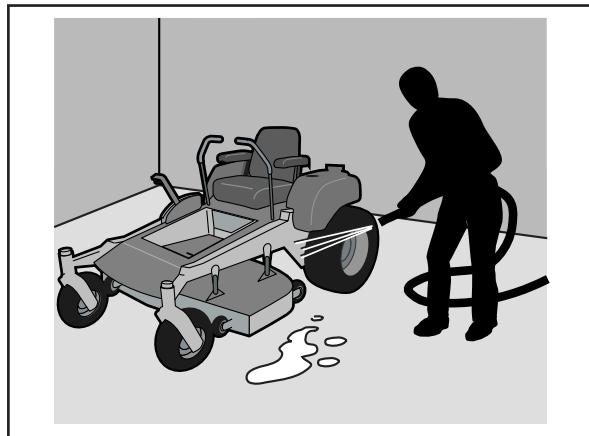

8011-644

Rengöring



Använd skyddsglasögon när du rengör och tvättar.

Fästelement

Kontrollera dagligen. Inspektera hela enheten så att inga fästelement är lösa eller saknas.

SMÖRJNING

Smörjning av vajrar

Smörj om möjligt båda ändarna av vajrarna och skjut samtidigt reglagen så långt det går i båda riktningarna. Sätt tillbaka gummiskydden på vajrarna efter avslutad smörjning. Vajrar med hylsor kärvar ihop om de inte smörjs regelbundet. Om en vajer kärvar kan den störa driften.

Om en vajer kärvar fast, ta loss den och häng den lodrätt. Smörj med tunn motorolja överst tills oljan börjar tränga ut nertill.

Tips: Fyll en liten plastpåse med motorolja och tejpa fast den så att det blir tätt mellan påse och vajerhylsa och häng vajern lodrätt över natten. Om du inte lyckas smörja vajern måste den bytas.

Axelfoder och länksystem

Smörj axellagren och länksystemet till bromsarna och styrsystemet med oljesprej eller oljekanna.

Smörjning enligt smörjschemat

1. Hydraulsystem, oljenivå

Hydraulolja och filter ska bytas efter 300 timmars drift eller minst en gång per år. Anlita en auktoriserad serviceverkstad.

Kontrollera oljenivån i hydraultanken dagligen. Nivån bör ligga ca 2 - 2,5 cm under tankens överkant.

Kontrollera att slangar, rör och kopplingar inte läcker eller är skadade. Byt ut eller reparera om du är osäker.

Byte av olja och filter

Olje- och filterbyte ska utföras av en auktoriserad serviceverkstad, eftersom det annars finns risk att smuts kommer in i systemet.

2. Förarstol

Fäll förarstolen.

Använd oljekanna när du smörjer de främre gångjärnen.

Smörj mekanismen för justering i längdled med en oljekanna.

Smörj glidskenorna för justering i längdled med en oljekanna.

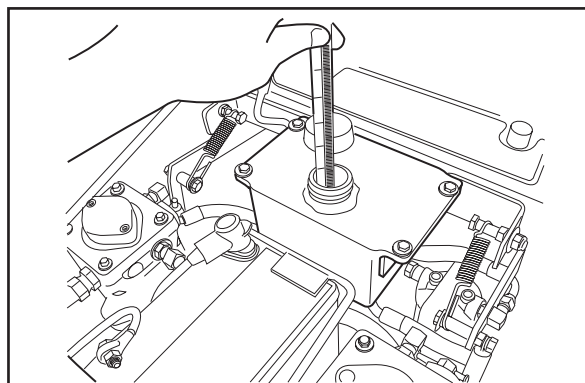

8011-565

Kontroll av hydraulolja



VARNING!

Om du misstänker att läckage förekommer, kontrollera med hjälp av en bit kartong eller trä och inte med dina händer. Hydraulolja som läcker under tryck kan tränga ut med stor kraft och gå igenom huden, vilket leder till svåra skador. Om du har skadats av utläckande hydraulolja, sök genast läkarvård. Svåra infektioner eller reaktioner kan bli följden om du inte får korrekt medicinsk behandling omgående.

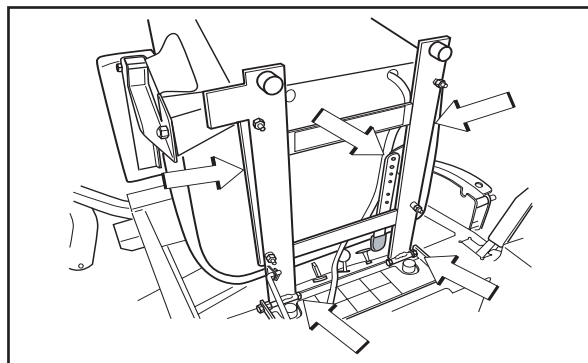

8011-571

Smörj den längsgående inställningsmekanismen under stolen

SMÖRJNING

3. Motorolja

Byte av motorolja

Motoroljan ska bytas första gången efter 50 timmars drift. Därefter ska den bytas var 150:e drifttimme.



VARNING!

Motorn och avgassystemet blir mycket varma när maskinen används.

Risk för brännskador vid beröring.

Låt motorn och avgassystemet svalna minst två (2) minuter.

VIKTIG INFORMATION

Begagnad motorolja utgör en hälsofara och får inte hällas ut på marken eller i naturen – den ska alltid lämnas in hos en verkstad eller lämplig återvinningsstation.

Undvik hudkontakt, tvätta bort eventuellt spill med tvål och vatten.

1. Placera maskinen på ett plant underlag.
2. Placera en behållare under motorns oljeavtappningsplugg.
3. Ta ur oljestickan och öppna avtappningspluggen.
4. Tappa oljan i uppsamlingskärlet.
5. Sätt tillbaka och dra åt oljeavtappningspluggen.
6. Byt vid behov oljefiltret.
7. Fyll på ny motorolja till rätt nivå.
8. Starta motorn. Låt den gå i ett par sekunder. Stanna motorn och kontrollera oljenivån på nytt.

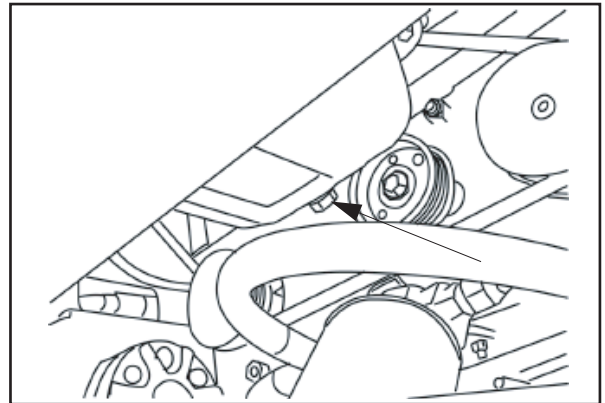

BAM-22

Oljeavtappningsplugg

Kontroll av oljenivå

Kontrollera oljenivån i motorn när maskinen står vågrätt och motorn är avstängd.

Ta ur oljestickan, torka av den och stick ned den igen.

Dra ur oljestickan igen och läs av oljenivån.

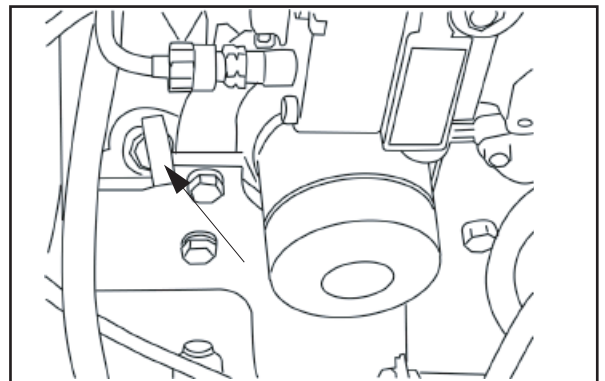

BAM-23

Ta ur oljestickan

SMÖRJNING

Oljenivån ska ligga mellan markeringarna på oljestickan. Om nivån närmar sig märket "ADD", fyll på olja till markeringen "FULL" på oljestickan.

Fyll aldrig över märket "FULL".

Du fyller på olja i det hål där oljestickan sitter.

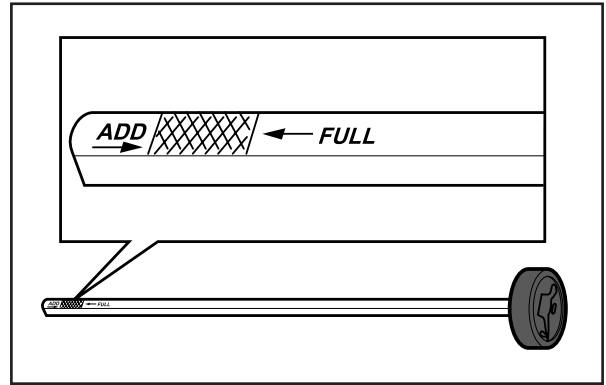

8009-159

Oljestickans markeringar

Använd motorolja SAE 30 eller SAE 10W-30, alternativt 10W/40, klass CF-4, CI-4 (över +32 °F/0 °C).

Över +68 °F/+20 °C kan SAE 40 användas.

Använd motorolja SAE 5W-20, klass CF-4, CI-4 (under +32 °F/0 °C).

Motorn rymmer 3,3 liter olja inklusive filter.

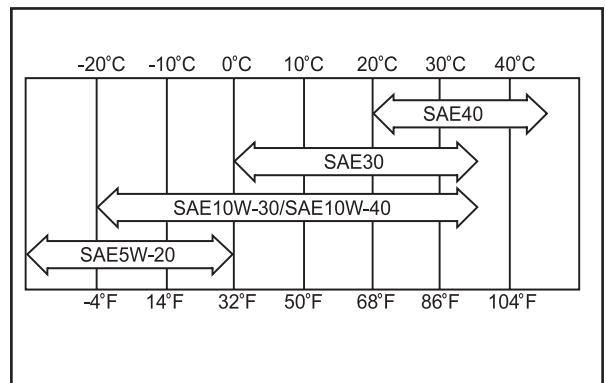

8009-140

Motoroljor

4. Gaswire, reglagelager

Smörj wireändarna vid reglaget med en oljekanna. Skjut reglagen till ändlägena och smörj igen.

Gasvajern ska även smörjas vid reglaget, när manöverpanelen är demonterad.

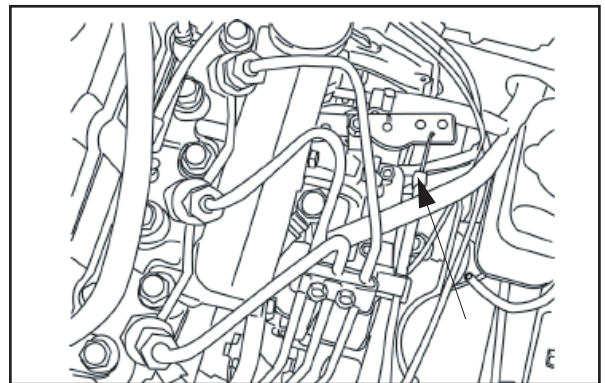

8011-605

Gas- och chokevagnar vid förgasaren

5. Framhjulsinställning

Smörj med en fettspruta i en smörjnippel för varje hjulupphängning. Pumpa 10 slag med fettsprutan vid de rekommenderade intervallen. Använd bara högklassigt, litiumbaserat fett.

Använd endast högklassigt molybdendisulfidfett.

SMÖRJNING

6. Framhjulslager

Smörj med fettspruta, 1 nippel för varje hjullager, tills fett tränger fram.

Använd endast högklassigt molybdendisulfidfett.

Fett av välkända märken (petrokemiska företag etc.) håller som regel hög kvalitet.

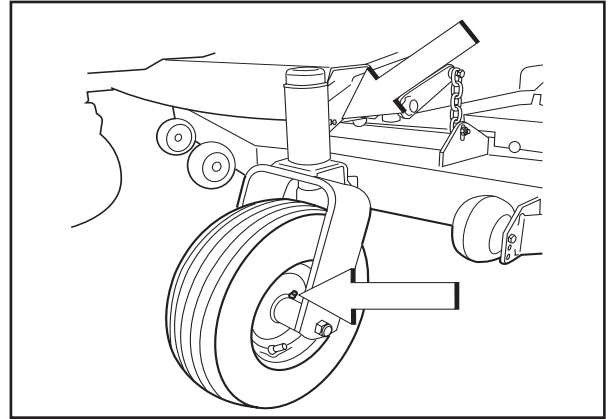

8011-573

Smörjning av framhjul

7. Remsträckare, klippaggregat

Demontera fotplattan (två skruvar) och smörj i den enda nippeln med en fettspruta tills fett tränger ut.

Använd endast högklassigt molybdendisulfidfett.

Fett av välkända märken (petrokemiska företag etc.) håller som regel hög kvalitet.

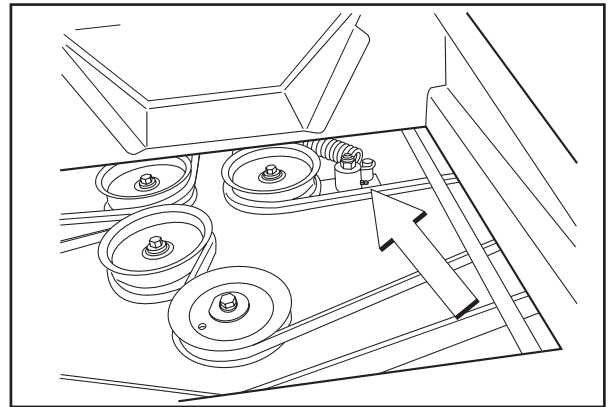

8011-461

Remskiva

VIKTIG INFORMATION

Var försiktig och torka bort allt överskottsfett så att det inte kommer i kontakt med remmarna eller remskivornas drivtytor.

8. Klippaggregatets höjdjustering

Smörj med fettspruta, 1 nippel, tills fett tränger ut.

Använd endast högklassigt molybdendisulfidfett.

Fett av välkända märken (petrokemiska företag etc.) håller som regel hög kvalitet.

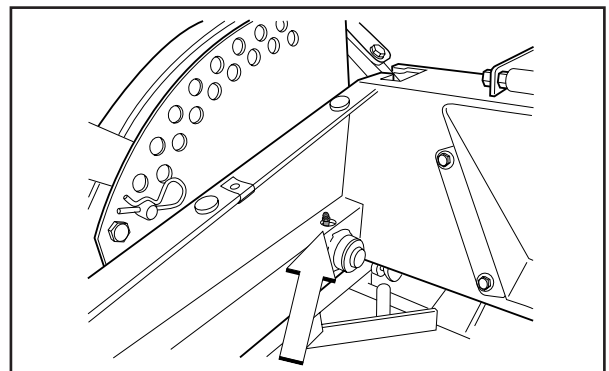

8011-574

Smörjning av reglage för inställning av klipp höjd

SMÖRJNING

9. Styrspaksaxlar

Fäll förarstolen.

Smörj med fettspruta tills fett tränger ut, 1 nippel för varje styrspaksaxel.

Använd endast högklassigt molybdendisulfidfett.

Fett av välkända märken (petrokemiska företag etc.) håller som regel hög kvalitet.

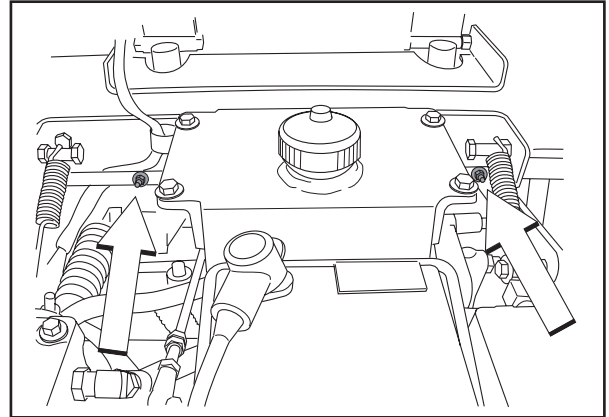

8011-578

Smörjning av styrspaksaxlar

10. Klippaggregatets stag

Smörj med fettspruta tills fett tränger ut, 1 nippel för varje stag.

Använd endast högklassigt molybdendisulfidfett.

Fett av välkända märken (petrokemiska företag etc.) håller som regel hög kvalitet.

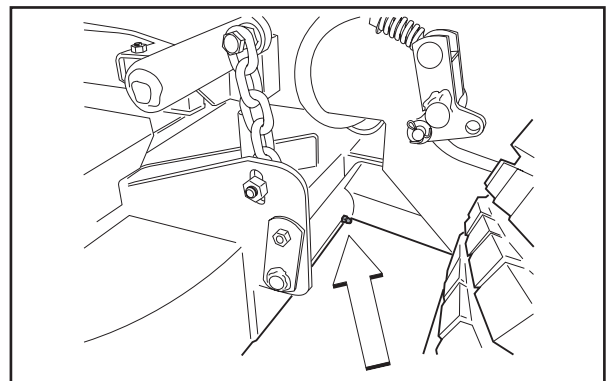

8011-577

Smörjning av stag

11. Remspännare – spännarm för drivenhet

Smörj med en fettspruta i den enda smörjnippeln tills fett tränger ut.

Använd endast högklassigt molybdendisulfidfett.

Fett av välkända märken (petrokemiska företag etc.) håller som regel hög kvalitet

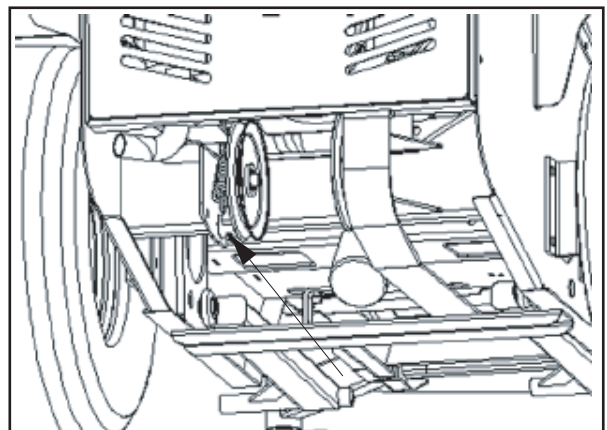

BAM-25

Smörjning av drivenhetens spännarm

VIKTIG INFORMATION

Var försiktig och torka bort allt överskottsfett så att det inte kommer i kontakt med remmarna eller remskivornas drivytor.

SMÖRJNING

12. Remspännare, hydraulpumpar

Smörj med en fettspruta, 1 nippel, tills fett tränger ut.

Använd endast högklassigt molybdendisulfidfett.

Fett av välkända märken (petrokemiska företag etc.) håller som regel hög kvalitet.

VIKTIG INFORMATION

Smörj sparsamt och torka bort allt överskottsfett så att det inte kommer i kontakt med kilremmen eller remskivornas drivtytor.

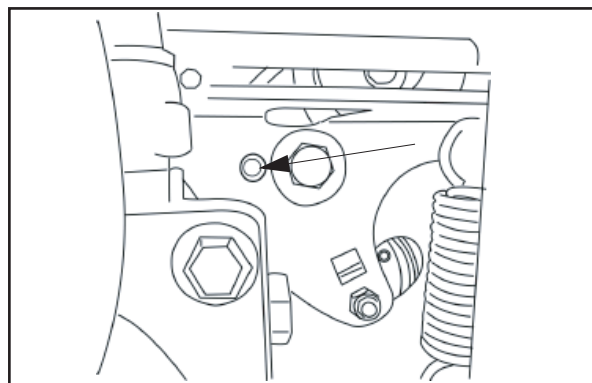

BAM-24

Smörjning av remsträckare

13. Byte av oljefilter

1. Tappa av motoroljan enligt arbetsgången i avsnittet Motorolja/Byte av motorolja.
2. Skruva av oljefiltret. Använd eventuellt en filteravdragare.
3. Fyll delvis det nya oljefiltret med olja.
4. Stryk några droppar ren motorolja på det nya oljefiltrets packning.
5. Skruva fast filtret för hand med + 3/4 varv.
6. Varmkör motorn och kontrollera sedan att inget läckage förekommer runt filterpackningen.
7. Kontrollera oljenivån i motorn och fyll på vid behov.

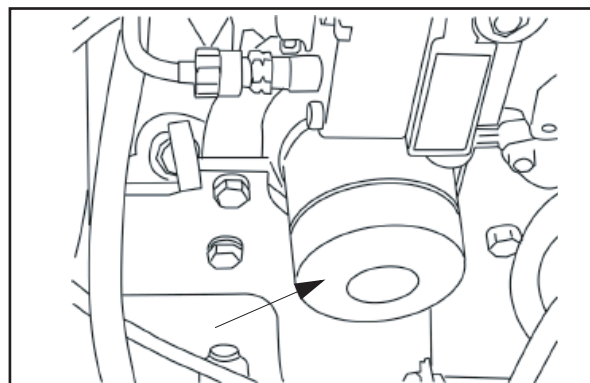

BAM-23

Byte av oljefilter

FELSÖKNINGSSCHEMA

Felsökningsschema

| Problem | Orsak |
|------------------------------------|--|
| Motorn startar inte. | <ul style="list-style-type: none">• Strömbrytaren är intryckt.• Styrspakarna är inte låsta i det yttre neutralläget.• Föraren sitter inte på förarstolen.• Parkeringsbromsen är inte åtdragen.• Batteriet är urladdat.• Föroreningar i förgasaren eller bränsleledningen.• Bränsletillförseln är avstängd eller bränslekranen står i fel läge.• Igensatt bränslefilter eller bränsleledning. |
| Startmotorn drar inte runt motorn. | <ul style="list-style-type: none">• Batteriet är urladdat.• Dålig kontakt mellan batteriet och kabelskorna.• Trasig säkring.• Fel på tändningssystemet.• Fel på startmotorns säkerhetskrets. Se "Kontroll av säkerhetssystemet" i avsnittet "Underhåll". |
| Motorn går ojämnt. | <ul style="list-style-type: none">• Defekta ventiler• Defekt kolv, cylinder, kolvring eller topplocks-packning.• Topplöcksskruvarna är lösa.• Igensatt bränslefilter eller munstycke.• Igensatt luftningsventil i tanklocket.• Bränsletanken nästan tom.• Defekt tändkabel.• För fet eller för snål bränsleblandning.• Fel typ av bränsle.• Vatten i bränslet.• Igensatt luftfilter. |
| Motorn känns svag. | <ul style="list-style-type: none">• Igensatt luftfilter. |

FELSÖKNINGSSCHEMA

Motorn blir överhettad.

- Igensatt kylflöde eller kylflänsar.
- Motorn överbelastad.
- Dålig ventilation runt motorn.
- Defekt varvtalsregulator.
- Sot i förbränningsrummet.
- För lite eller ingen olja i motorn.
- Felaktigt inställd förtändning.
- Vattenpumpen fungerar inte.
- Kylsystemet igensatt.
- För låg kylarvätskenivå.

Batteriet laddas inte upp.

- Dålig kontakt mellan batteriet och kabelskorna.

Maskinen går långsamt, ojämnt,
eller inte alls.

- Parkeringsbromsen åtdragen.
- Pumpens luftningsventil öppen.
- Pumpens drivrem är slak eller har lossnat.
- Defekt hydraulsystem.
- Luft i hydraulsystemet.

Klippaggregatet går inte att koppla in.

- Klippaggregatets drivrem har lossnat.
 - Kontakten till den elektromagnetiska kopplingen har lossnat.
 - Spaken som kopplar in klippaggregatet är defekt eller har lossnat från kabelkontakten.
 - Säkringen är trasig.
-

FELSÖKNINGSSHEMA

Ojämnt klippresultat.

- Olika lufttryck i däcken på vänster och höger sida.
- Böjda knivar.
- Klippaggregatets lyftkedjor är ojämna.
- Kedjefästet är löst.
- Knivarna är slöa.
- För hög körhastighet.
- För långt gräs.
- Gräsansamlingar under klippaggregatet.

Maskinen vibrerar.

- Knivarna är lösa.
 - Knivarna är felaktigt balanserade.
 - Motorn sitter löst.
 - Hjulen sitter löst.
-

FÖRVARING

Förvaring

Vinterförvaring

Efter avslutad klippningssäsong (eller om maskinen ska stå oanvänd längre än 30 dagar) ska maskinen förberedas för förvaring. Bränsle som får stå under en längre tid (30 dagar eller mer) kan efterlämna klubbiga rester som riskerar att sätta igen förgasaren och störa motorns funktion.

Bränslestabiliseringsmedel är en godtagbar metod att undvika kletiga rester under förvaring.

Tillsätt stabiliseringsmedel till bränsletanken eller förvaringsdunken. Blanda alltid enligt det förhållande som stabiliseringsmedlets tillverkare rekommenderar. Kör alltid motorn i minst tio minuter sedan du blandat i stabiliseringsmedlet, så att det når fram till förgasaren. Töm inte bränsletanken och förgasaren om du har tillsatt stabiliseringsmedel.



VARNING!

Förvara aldrig en maskin med bränsle i tanken inomhus eller i dåligt ventilerade lokaler där bränsleångorna kan komma i kontakt med öppen eld, gnistor eller pilotlågor i värmepannor, varmvattenberedare, torkskåp etc. Hantera bränslet varsamt. Det är mycket brandfarligt och vårdslös hantering kan orsaka allvarliga skador på personer och egendom. Tappa över bränslet till en godkänd dunk och gör det utomhus, långt från öppen eld. Använd aldrig bensin för rengöring. Använd avfettningsmedel och varmt vatten i stället.

Förbered maskinen för förvaring enligt följande steg:

1. Rengör maskinen noggrant, framför allt under klippaggregatet. Bättra på vid lackskada och spraya ett tunt lager olja på klippaggregatets undersida för att förhindra rostangrepp.
2. Kontrollera att maskinen inte har några slitna eller skadade delar och dra åt eventuella skruvar och muttrar som har lossnat.
3. Byt motorolja och se till att spilloljan omhändertas på rätt sätt.
4. Töm bränsletankarna eller tillsätt ett bränslestabiliseringsmedel. Starta motorn och låt den gå tills förgasaren är tömd eller tills stabiliseringsmedlet har nått fram till förgasaren.
5. Skruva ur glödstiften och håll i ungefär en matsked motorolja i varje cylinder. Dra runt motorn så att oljan sprids ut jämnt och skruva sedan tillbaka tändstiften.
6. Smörj alla fettnipplar, leder och axlar.
7. Demontera batteriet. Rengör, ladda och förvara batteriet på en sval plats, men skydda mot stark kyla.
8. Förvara maskinen på en ren, torr plats och täck över den som extra skydd.

Service

Vid beställning av reservdelar, ange alltid inköpsår, modell, typ- och serienummer.

Använd alltid Husqvarna originalreservdelar.

En årlig kontroll hos en auktoriserad serviceverkstad är ett bra sätt att se till så att din maskin är i bästa möjliga skick inför nästa säsong.

KOPPLINGSSCHEMAN

Kopplingschema

6. Stolen tom

11. Bromsströmbrytare i avstängt läge (OFF)

8. Strömbrytaren står i avstängt läge (OFF)

14-15. Styrspakar UT

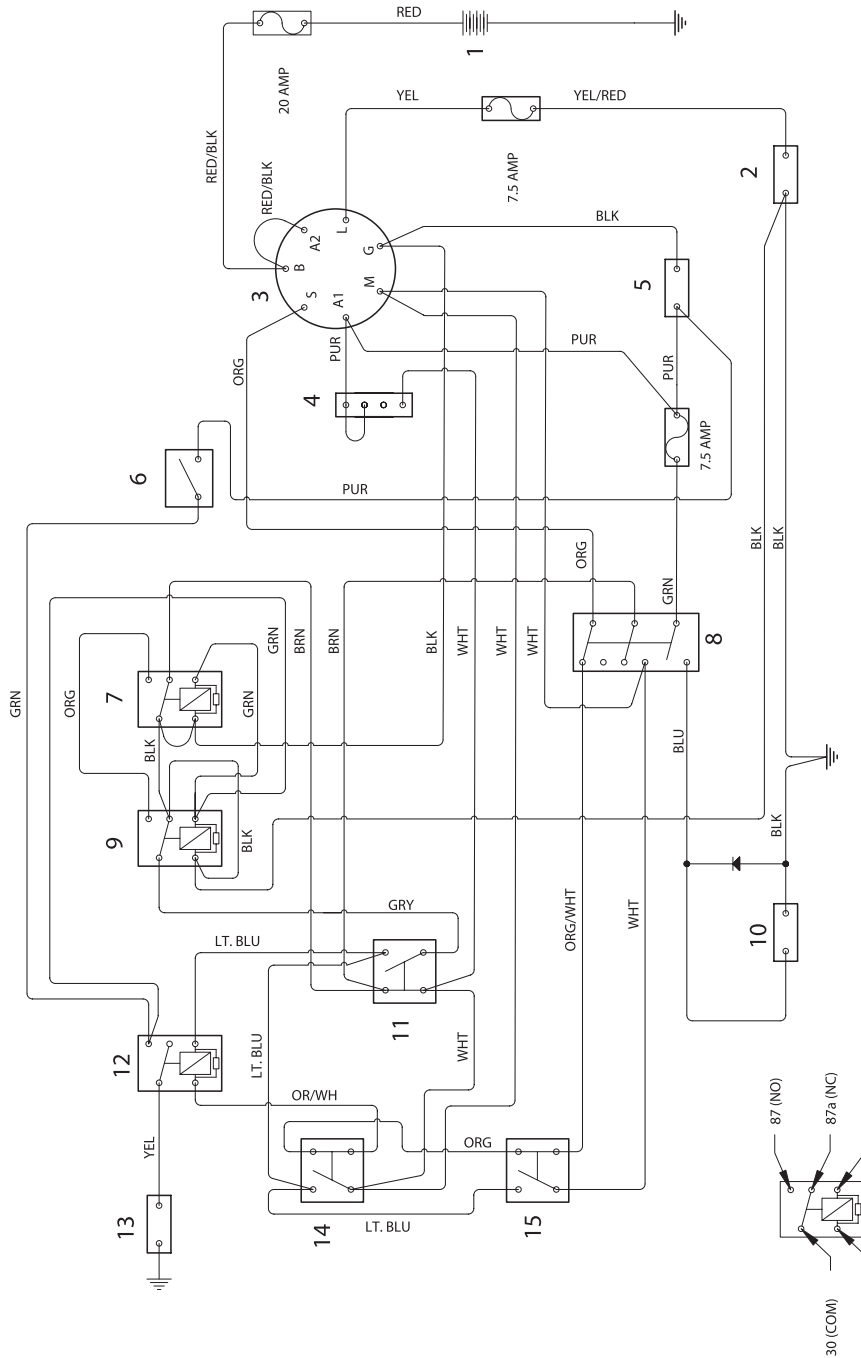
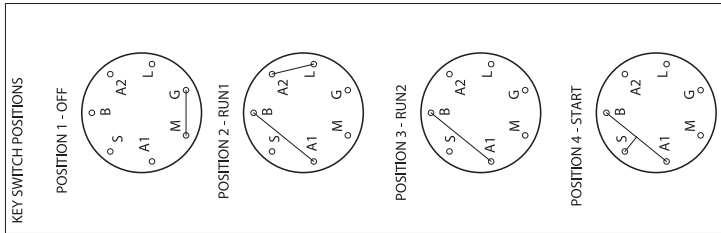

1. Batteri
2. Uttag för tillbehör
3. Tändningslås
4. Motoranslutning
5. Timräknare
6. Stolströmbrytare
7. Körrelä
8. Strömbrytare
9. Bromsrelä
10. Elektrisk koppling
11. Bromsströmbrytare
12. Startrelä
13. Startrelä
14. Vänster styrspak
15. Höger styrspak

BLK = Svart

BLU = Blå

BRN = Brun

GRN = Grön

GRY = Grå

LT.BLU = Ljusblå

ORG = Orange

PUR = Mörklila

RED = Röd

WHT = Vit

YEL = Gul

NO = Vanligtvis öppen

NC = Vanligtvis stängd

COM = Allmän

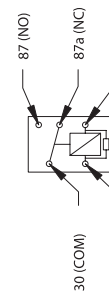

8011-650

TEKNISKA DATA

| Motor | BZ27 | BZ34 |
|--------------------------------------|---|---|
| Fabrikat | Daihatsu | Daihatsu |
| Typ | DM 950D | DM 954TD |
| Effekt | 27 HK / 20,1 kW* | 34 HK / 25,4 kW* |
| Smörjning | Tryck med oljefilter | Tryck med oljefilter |
| Oljevolym exkl. filter | | |
| Oljevolym inkl. filter | 3,3 liter | 3,3 liter |
| Motorolja (Se viskositetsdiagram) | SAE 10W30, 10W40 SAE 30, Klass SC-SH | SAE 10W30, 10W40 SAE 30, Klass SC-SH |
| Drivmedel | Minst 40-oktanig diesel | Minst 40-oktanig diesel |
| Bränsletankvolym | 43 liter | |
| Kylning | Vätskekyld | Vätskekyld |
| Luftfilter | Slittålig behållare | Slittålig behållare |
| Omkopplare | 12 V 15 A | 12 V 15 A |
| Startapparat | Elektrisk | Elektrisk |
| Transmission | | |
| Transmission | Hydro-gear Ross / Dubbla pumpar, Hjulmotorer | Hydro-gear Ross / Dubbla pumpar, Hjulmotorer |
| Hastighets- och riktningsskontroller | Dubbla spakar, skumgummihandtag | Dubbla spakar, skumgummihandtag |
| Hastighet framåt | 0–18,5 km/h | 0–18,5 km/h |
| Hastighet bakåt | 0–8 km/h | 0–8 km/h |
| Bromsar | Hydrostatiska/bromsbelägg | Hydrostatiska/bromsbelägg |
| Framre länkhjul, mjuka spår | 13x6,50-6 Slanglösa | 13x6,50-6 Slanglösa |
| Bakhjul, Turf pneumatiska | 26 x 12-12 Slanglösa | 26 x 12-12 Slanglösa |
| Däcktryck fram och bak | 15 PSI / 103 kPa / 1 bar | 15 PSI / 103 kPa / 1 bar |
| Hydraultank + system | 3,8 liter | 3,8 liter |
| Hydraulolja | Helsyntetisk 15W–50 | Helsyntetisk 15W–50 |

*Motorns angivna märkeffekt är medelvärde för nettoeffekten (vid det specificerade varvtalet) hos en typisk produktionsmotor för den motormodell som mätts enligt SAE-standard J1349/ISO1585. Massproducerade motorer kan avvika från detta värde. Den faktiska effekten hos den motor som är installerad i slutprodukten kommer att bero på driftshastigheten, omgivningens egenskaper och andra faktorer.

TEKNISKA DATA

| | BZ27 | BZ34 |
|--|--|-----------------------|
| Utrustning | Daihatsu | Daihatsu |
| Klippbredd | 155 cm | 155 cm och 183 cm |
| Klipphöjd (Tunnelaggregat) | 3,8–15,5 cm | 3,8–15,5 cm |
| Klipphöjd (Combi-aggregat) | 3,2–14,6 cm | 3,2–14,6 cm |
| Oklippt cirkel | 0 | 0 |
| Antal knivar | 3 | 3 |
| Knivlängd (Tunnelaggregat) | 21" / 533 mm - 61" | 25" / 635 mm - 72" |
| Knivlängd (Combi-aggregat) | 22.17" / 536 mm - 61" | 22.17" / 536 mm - 61" |
| Knivspetshastighet | N/A | N/A |
| Stödrullar – Tunnelaggregat | 6-justerbara | 8, 6-justerbara |
| Stödrullar – Combi-aggregat | 4-justerbara | 4-justerbara |
| Chassikonstruktion | Uni-chassi i stål | Uni-chassi i stål |
| Kullagerhjul | Ja | Ja |
| Fjäderbelastat standardsäte | Standard hög rygg | Standard hög rygg |
| Armstöd med gångjärn | Ja | Ja |
| Timräknare | Digital med serviceintervall | |
| In-/urkoppling av knivar | 300 ft/lb Warner Mag-stop elektromagnetisk koppling | |
| Aggregatkonstruktion – Tunnelaggregat | 7 kaliber tunnel och sidor, 10 kaliber överst och spindelförstärkning | |
| Aggregatkonstruktion – Combi-aggregat | 4,5 mm stansat hölje | |
| Produktivitet | | |
| Produktivitet | N/A | N/A |
| Totalmått | | |
| Vikt | 699 kg | 735 kg |
| Längd, maskinbas | 241 cm | 241 cm |
| Bredd, maskinbas | 188 cm | 216 cm |
| Höjd, maskinbas | 118 cm | 118 cm |
| Total bredd, uppfälld utkastare Tunnelaggregat | 157 cm | 185 cm |
| Total bredd, uppfälld utkastare Combi-aggregat | 160 cm | 188 cm |
| Total bredd, nedfälld utkastare – Tunnelaggregat | 188 cm | 216 cm |
| Total bredd, nedfälld utkastare – Combi-aggregat | N/A | N/A |

TEKNISKA DATA

| Vibration | Standardavvikelse | | | |
|-----------------------------|-----------------------|-----------------------|----------------------|-----------------------|
| | Hand | Hela kroppen | Hand | Hela kroppen |
| BZ27C 61" Combi-aggregat | 1,27 m/s ² | 0,12 m/s ² | 0,2 m/s ² | 0,02 m/s ² |
| BZ27C 61" Tunnelaggregat | 2,64 m/s ² | 0,12 m/s ² | 0,2 m/s ² | 0,02 m/s ² |
| BZ34C 61" Combi-aggregat | 1,38 m/s ² | 0,06 m/s ² | 0,1 m/s ² | 0,01 m/s ² |
| BZ34C 61" Tunnelaggregat | 2,76 m/s ² | 0,57 m/s ² | 0,3 m/s ² | 0,05 m/s ² |
| BZ34C 72" Tunnelaggregat | 2,02 m/s ² | 0,27 m/s ² | 0,2 m/s ² | 0,03 m/s ² |

| Ljud | Standardavvikelse | | |
|-----------------------------|-------------------|------------------|---------------|
| | Användarens öra* | Garanterat värde | Uppmätt värde |
| BZ27C 61" Combi-aggregat | 90 dB(A) | 105 dB(A) | 104 dB(A) |
| BZ27C 61" Tunnelaggregat | 89 dB(A) | 105 dB(A) | 104 dB(A) |
| BZ34C 61" Combi-aggregat | 90 dB(A) | 105 dB(A) | 104 dB(A) |
| BZ34C 61" Tunnelaggregat | 88 dB(A) | 105 dB(A) | 104 dB(A) |
| BZ34C 72" Tunnelaggregat | 89 dB(A) | 105 dB(A) | 104 dB(A) |

*Ljudtrycksnivå enligt EN 836. Redovisade data för ljudtrycksnivå har ett typiskt spridningsmått (standardavvikelse) på 0,08 dB(A). Kan maskinen utrustas med flera olika klippaggregat, anges ljudtrycksnivå i ordningsföljd med början på det aggregat som har den minsta klippbredden.

TEKNISKA DATA

Tillbehör

Baffelsats fram, Mulching kit, säkerhetssystem (ROPS)

Momentspecifikationer

- Skruv till motorns vevaxel 67 Nm
- Skruvar till remskiva – Tunnelaggregat 61 Nm
- Skruvar till remskiva – Combi-aggregat 77–82 Nm
- Muttrar till hydraulrör 41 Nm
- Navmutter till hjulmotor 122 Nm
- Flänsmuttrar 100 Nm
- Knivbult – Tunnelaggregat 122 Nm
- Knivbult – Combi-aggregat 77–82 Nm
- Standard $\frac{1}{4}$ "-fästen 12 Nm
- Standardfästen $\frac{5}{16}$ " 25 Nm
- Standardfästen $\frac{3}{8}$ " 44 Nm
- Standardfästen $\frac{7}{16}$ " 70 Nm
- Standardfästen $\frac{1}{2}$ " 110 Nm

Vid införande av förbättringar kan specifikationer och design komma att ändras utan föregående meddelande.

Observera att inga som helst rättsliga krav kan ställas med stöd av informationen i denna bruksanvisning.

Använd endast originalreservdelar vid reparation. Om andra delar används, upphör garantin att gälla.

Undvik att modifiera eller installera utrustning som inte är standard utan tillverkarens medgivande. Modifieringar av enheten kan innebära fara vid användning eller skada på enheten.

När denna produkt är utsliten och inte längre används skall den återlämnas till återförsäljaren eller annan part för återvinning

CERTIFIKAT OM ÖVERENSSTÄMMELSE

Certifikat om överensstämmelse för modellerna nedan:

Modell 968999315/BZ27C (Serienummer: 054600001 - 10099999)

Modell 968999316/BZ34C (Serienummer: 054600001 - 10099999)

med aggregatmodell 968999345 TRD61B (Serienummer: 054600001 - 10099999)

Aggregatmodell 968999346 TRD72B (Serienummer: 054600001 - 10099999)

Aggregatmodell 968999350 CD61B

Krav för USA

Etiketter som sitter på motorn och/eller i motorutrymmet anger att maskinen uppfyller kraven. Detta gäller även för specialkrav för någon av staterna (t. ex. utsläppsregler specifika för Kalifornien osv.). Avlägsna inte någon av dessa etiketter. Certifikat kan också medfölja maskinen vid leverans eller vara inskrivna i motorns handbok. Ta hand om dem eftersom de är värdefulla dokument.

EG- försäkran om överensstämmelse (gäller endast Europa)

Se certifikatet för försäkran om överensstämmelse för ytterligare information.

Husqvarna AB, Beatrice NE USA, försäkrar härmed att de maskintyper som anges på sidan 1 i denna bruksanvisning, från 2005 års serienummer och framåt (året anges i klartext på typskylten plus ett efterföljande serienummer) motsvarar föreskrifterna i RÅDETS DIREKTIV:

- av den 17 maj 2006 "angående maskiner" 2006/42/EG, bilaga IIA.
- av den 15 december 2004 "angående elektromagnetisk kompatibilitet" 2004/108/EG samt nu gällande tillägg.
- av den 8 maj 2000 "angående emission av buller till omgivningen" 2000/14/EG.

Följande harmoniserade standarder har tillämpats: EN292-2, EN836.

Företagsnamn & adress:

Husqvarna Turf Care
401 North Commerce
Beatrice, NE 68310 USA

Anmält organ:

SNCH, 11 Route de Luxembourg, L-5230 Sandweiler, har utfärdat rapporter om bedömning av överensstämmelse enligt bilaga VI till RÅDETS DIREKTIV av den 8 maj 2000 "angående emission av buller till omgivningen" 2000/14/EG.

SERVICEJOURNAL

Servicejournal

| Åtgärd | Datum, mätarst, stämpel, sign |
|---|-------------------------------|
| Leveransservice | |
| 1. Ladda batteriet. | <input type="checkbox"/> |
| 2. Montera bakhjulen. | <input type="checkbox"/> |
| 3. Justera alla fyra däckens tryck till 1 bar. | <input type="checkbox"/> |
| 4. Montera styrspakarna i normalläge. | <input type="checkbox"/> |
| 5. Anslut stången till stolsstoppet. | <input type="checkbox"/> |
| 6. Anslut kabeln till säkerhetsströmställaren under stolen. | <input type="checkbox"/> |
| 7. Montera armstöden på stolens ryggstöd. | <input type="checkbox"/> |
| 8. Kontrollera att oljenivån i motorn är korrekt. | <input type="checkbox"/> |
| 9. Kontrollera att oljenivån i hydraultanken är korrekt. | <input type="checkbox"/> |
| 10. Ställ styrspakarna i rätt lägen. | <input type="checkbox"/> |
| 11. Fyll på bränsle och öppna bränslekranen. | <input type="checkbox"/> |
| 12. Se till att maskinen inte har några transportskador. | <input type="checkbox"/> |
| 13. Starta motorn. | <input type="checkbox"/> |
| 14. Kontrollera att drivningen fungerar på båda hjulen. | <input type="checkbox"/> |
| 15. Lufta ur hydraulsystemet vid behov. | <input type="checkbox"/> |
| 16. Kontrollera klippaggregatets inställning. | <input type="checkbox"/> |
| 17. Kontrollera: | <input type="checkbox"/> |
| Parkeringsbromsens säkerhetsbrytare. | <input type="checkbox"/> |
| Klippaggregatets säkerhetsbrytare. | <input type="checkbox"/> |
| Stolens säkerhetsbrytare. | <input type="checkbox"/> |
| Styrspakarnas säkerhetsbrytare. | <input type="checkbox"/> |
| Parkeringsbromsens funktion. | <input type="checkbox"/> |
| Körning framåt. | <input type="checkbox"/> |
| Körning bakåt. | <input type="checkbox"/> |
| Inkoppling av knivarna. | <input type="checkbox"/> |
| 18. Kontrollera tomgångsvarvtalet | <input type="checkbox"/> |
| 19. Kontrollera motorns högsta tomgångsvarvtal. | <input type="checkbox"/> |

SERVICEJOURNAL

| Åtgärd | Datum, mätarst, stämpel, sign |
|---|--|
| <p>20. Informera kunden om:</p> <ul style="list-style-type: none">Behovet av och fördelarna med att följa serviceschemat.Behovet av och fördelarna med att lämna in maskinen på service var 300:e driftstimme.Hur regelbundet underhåll och en ifylld servicejournal påverkar maskinens andrahandsvärde.Användningsområden för BioClip. <p>21. Fyll i paper om ägarbyte etc.</p> | <p>Leveransservice har utförts.</p> <p>Inga anmärkningar kvarstår.</p> <p>Intygas:</p> |
| <p>Efter de första 50 timmarna</p> <p>1. Byt motorolja och filter.</p> | <input type="checkbox"/> |

SERVICEJOURNAL

| Åtgärd | Datum, mätarst, stämpel, sign |
|--|-------------------------------|
| <p>25-timmarsservice</p> <ol style="list-style-type: none">1. Kontrollera oljenivån i hydraulsystemet.2. Kontrollera ringtryck.3. Smörj remsträckaren, klippaggregat.4. Smörj remsträckaren, hydraulpumpar.5. Kontrollera/rengör motorns kylflödesintag.6. Rengör luftfiltrets dammlock.7. Smörj drivenhetens remspännare – endast 72”. | |

SERVICEJOURNAL

| Åtgärd | Datum, mätarst, stämpel, sign |
|--|-------------------------------|
| <p>50-timmarsservice</p> <ol style="list-style-type: none">1. Genomför 25-timmarsservice.2. Smörj framhjulslagren.3. Smörj styrspaksaxlarna.4. Smörj klippaggregatets stag.5. Smörj klipphöjdsjusteringen.6. Byt olja och filter för första gången. Se instruktionsboken för motorn.7. Kontrollera dammindikatorn på luftfiltret. Byt endast filter om indikatorn visar rött. Se instruktionsboken för motorn.8. Kontrollera/justera parkeringsbromsen | |

SERVICEJOURNAL

| Åtgärd | Datum, mätarst, stämpel, sign |
|--|-------------------------------|
| <p>100-timmarsservice</p> <ol style="list-style-type: none">1. Genomför 25-timmarsservice.2. Genomför 50-timmarsservice.3. Byt motorolja efter 150 timmar. Se instruktionsboken för motorn.4. Kontrollera bränslepumpens filter. Se instruktionsboken för motorn.5. Kontrollera fläktremmens spel. Se instruktionsboken för motorn.6. Rengör kylflänsarna på motor och transmission. | |
| | |

SERVICEJOURNAL

| Åtgärd | Datum, mätarst, stämpel, sign |
|---|-------------------------------|
| <p>300-timmarsservice</p> <ol style="list-style-type: none">1. Besiktiga maskinen. Kom överens med kunden om vilka ytterligare åtgärder som krävs.2. Genomför 25-timmarsservice.3. Genomför 50-timmarsservice.4. Genomför 100-timmarsservice.5. Byt olja och filter i hydraulsystemet.6. Rengör motorns förbränningsrum och slipa ventilensätena.7. Kontrollera ventilens spelrum.8. Demontera, rengör och besiktiga startmotorn (500 timmar).9. Kontrollera/byt luftrenarens säkerhetsfilter. | |
| | |

SERVICEJOURNAL

| Åtgärd | Datum, mätarst, stämpel, sign |
|--|-------------------------------|
| <p>Minst en gång om året</p> <ol style="list-style-type: none">1. Rengör motorns kylflätsintag (25 timmar).2. Byt luftrenarens pappersfilter.3. Byt luftrenarens pappersinsats (200 timmar).4. Byt motorolja (150 timmar).5. Byt motorns oljefilter (300 timmar).6. Byt olja och filter i hydraulsystemet (300 timmar).7. Kontrollera/justera klipphöjden.8. Kontrollera/justera parkeringsbromsen (50 timmar).9.. Byt bränslefilter (100 timmar).10. Rengör kylflänsarna (100 timmar).11. Kontrollera motorns ventilspel (300 timmar).12. Låt en auktoriserad verkstad genomföra 300-timmarsservicen. | |
| | |

SERVICEJOURNAL

| Åtgärd | Datum, mätarst, stämpel, sign |
|--------|-------------------------------|
| | |
| | |
| | |
| | |
| | |
| | |
| | |
| | |
| | |
| | |
| | |
| | |
| | |
| | |
| | |
| | |
| | |
| | |
| | |
| | |
| | |
| | |
| | |
| | |
| | |
| | |
| | |

Bruksanvisning i original
115 36 96-01



2010W22