

# **Bruksanvisning**

# **SC18A**



Läs dessa anvisningar noga och se till så att du förstått dem innan du börjar att använda maskinen.

**Svenska**

**För att kunna införa förbättringar kan specifikationer och utformning komma att ändras utan föregående meddelande.**

**Observera att inga som helst rättsliga krav kan ställas med stöd av informationen i denna bruksanvisning.**

**Använd endast originalreservdelar vid reparation. Om andra delar används, upphör garantin att gälla.**

**Undvik att modifiera eller installera utrustning som inte är standard utan tillverkarens medgivande. Modifieringar av enheten kan innebära fara vid användning eller skada på enheten.**

**När denna produkt är utsliten och inte längre används skall den återlämnas till återförsäljaren eller annan part för återvinning.**

# INNEHÅLL

---

INLEDNING.....	4	Starta motorn.....	18
Användning.....	4	Bränslekran.....	18
God service.....	4	Chokereglage.....	19
Serienummer.....	4	Växelspak.....	19
SYMBOLER OCH DEKALER.....	5	Till- och frånslagning av motorn.....	19
SÄKERHET.....	6	Starthandtag.....	20
Allmän användning.....	6	Gasreglage.....	20
Förberedelser.....	8	Använda maskinen i sluttningar.....	21
Användning.....	9	Transport.....	21
Förflyttning/transport.....	10	Broms.....	21
Förvaring.....	10	UNDERHÅLL.....	22
Barn.....	10	Underhållsschema.....	22
Fylla på bränsle.....	11	Drivrem.....	23
Underhåll.....	12	Kniv.....	23
SKYDDSUTRUSTNING.....	13	Knivslitage.....	23
Personlig skyddsutrustning.....	13	Byte av kniv.....	24
REGLAGE.....	14	Rembyte.....	24
Huvudkomponenter och reglage.....	14	Justera kedjespänningen.....	24
Gasreglage.....	15	Byta kedja.....	24
Startanordning.....	15	Tvåminutersregeln.....	24
Starthandtag.....	15	Rengöring.....	24
Bränsletank.....	16	SMÖRJNING.....	25
Bränslepåfyllning.....	16	FELSÖKNING.....	26
Centrifugalkoppling.....	16	FÖRVARING.....	29
Gasreglage.....	16	Vinterförvaring.....	29
DRIFT.....	17	Service.....	29
Förberedelse.....	17	TEKNISKA DATA.....	30
Tips för användaren.....	17	CERTIFIKAT OM ÖVERENSSTÄMMELSE.....	31
Använda torvskäraren.....	18	SERVICEJOURNAL.....	32

# INLEDNING

---

## Bästa kund!

Tack för att du har köpt en torvskärare från Husqvarna. Ditt förtroende för oss har gjort att du valt en produkt av mycket hög kvalitet.

Den här bruksanvisningen är en värdefull handling. Den beskriver din nya maskin från Husqvarna. Läs igenom bruksanvisningen noggrant innan du börjar använda maskinen. Genom att följa instruktionerna (användning, service, underhåll osv.) kan du väsentligt öka maskinens livslängd och även dess andrahandsvärde. Om du vill ha mer information, ta gärna kontakt med din återförsäljare.

Om du säljer din Husqvarna-maskin, se till att du ger bruksanvisningen till den nye ägaren.

## Användning

Torvskäraren används för att ta bort gräsmattans översta lager i 45,7 cm (18") breda remsor. Läs igenom kapitlet "Säkerhetsinstruktioner" innan du använder maskinen första gången.

## Försäkra din maskin

Kontakta ditt försäkringsbolag och kontrollera vilket försäkringsskydd din nya maskin har. Du bör ha en heltäckande försäkring som omfattar ansvar, brand, skador och stöld.

## God service

Husqvarnas produkter säljs över hela världen och bara via särskilda återförsäljare med komplett service. Det garanterar att du som kund får tillgång till bästa tänkbara kundstöd och service. Innan maskinen levereras till dig har den inspekterats och justerats av din återförsäljare. Om du behöver reservdelar eller hjälp med servicefrågor, garantifrågor eller liknande, kontakta gärna:

Denna bruksanvisning tillhör maskinen med tillverkningsnummer:	Motor

## Serienummer

Serienumret finns angivet på en tryckt skylt som är fastsatt på ramen på den bakre panelen under växelpakshållaren. På skylten finns följande uppgifter:

- Maskinens typbeteckning (MODELL).
- Maskinens serienummer (S/N).

Ange alltid typbeteckning och serienummer vid beställning av reservdelar.

Motorns serienummer är instansad i vevhuset under oljenivåvakten.

Motortypen anges på vevhuset till höger om oljenivåvakten men visas också på dekalen på startanordningen.

Ange alltid dessa när du beställer motordelar.

# SYMBOLER OCH DEKALER

 **VARNING!**  
Xxxx xxx xxxx xx xxxx x xxxx.

**VIKTIG INFORMATION**  
Xxxx xxx xxxx xx xxxx x xxxx.

Används i denna publikation för att uppmärksamma läsaren på att risk för personskada föreligger, speciellt om läsaren INTE följer instruktionerna i bruksanvisningen.

Används i denna publikation för att uppmärksamma läsaren på att risk för materialskador föreligger, speciellt om läsaren INTE följer instruktionerna i bruksanvisningen. Används också när man bedömer att risk för handhavandefel eller felmontering föreligger.

## Dekaler och maskinbundna instruktioner



Back



Neutral



Snabb



Långsam



Varning!



CE-överensstämmelse endast för europeiska marknaden

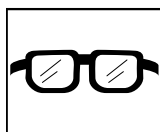

Använd skyddsglasögon



Använd skyddshandskar



Varning för fotavkapning



Maximalt varvtal

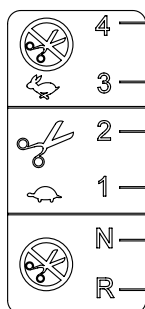

Växel

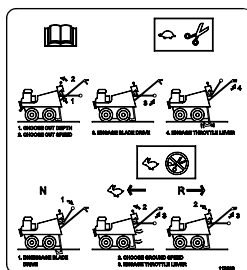

Drift

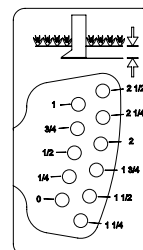

Skärdjup

Dekaler som saknas eller är oläsliga måste ersättas innan maskinen används.

# SÄKERHET

## Allmän användning

Syftet med denna bruksanvisning är att hjälpa dig att använda din Husqvarna-maskin på ett säkert sätt och att ge dig information om hur du ska underhålla din maskin.

Läs igenom denna bruksanvisning noggrant och se till att du förstår innehållet innan du använder maskinen eller utför något underhållsarbete. Om användaren inte kan läsa denna bruksanvisning är det ägaren av maskinen som ansvarar för att förklara innehållet för användaren.

Om du efter att ha läst bruksanvisningen fortfarande känner dig osäker gällande säkerhetsrisker i samband med användningen av maskinen ska du inte använda den. Om du vill ha mer information, ta gärna kontakt med din återförsäljare.

De här säkerhetsinstruktionerna berör endast grunderna för säker användning. Det vore omöjligt att i de här säkerhetsinstruktionerna täcka in alla de möjliga risksituationer som kan tänkas uppstå vid användning av maskinen. Du kan dock undvika många olyckor genom att alltid använda sunt förnuft.

Kontakta din återförsäljare om du vill ha extra kopior av bruksanvisningen.



### VARNING!

**Maskinens ursprungliga konstruktion får under inga omständigheter ändras utan skriftligt tillstånd från tillverkaren. Sådana ändringar påverkar inte bara utrustningens prestanda och hållbarhet, utan kan även medföra säkerhetsrisk för användare och andra i närheten. Otillåtna förändringar av maskinens konstruktion kan befria tillverkaren från ansvar för eventuella skador på personer eller egendom. Om maskinen ändras utan skriftligt tillstånd från tillverkaren kan garantin upphöra att gälla.**

### VIKTIG INFORMATION

**Använd inte maskinen förrän du har läst igenom bruksanvisningen och förstått alla instruktioner. Underhållsarbete och justeringar som inte finns beskrivna i den här bruksanvisningen får bara utföras av en av Husqvarna auktoriserad serviceverkstad.**



### VARNING!

**Torvskäraren kan vara farlig om den används på ett felaktigt sätt eller inte sköts ordentligt. Detta kan leda till allvarliga olyckor och, i värsta fall, även dödliga olyckor. Det är mycket viktigt att du läser den här bruksanvisningen och förstår anvisningarna innan du börjar använda maskinen.**

# SÄKERHET

- Följ alla säkerhetsinstruktioner. Om du inte gör detta kan du skada dig själv eller andra.
- Olycksförebyggande föreskrifter, andra allmänna säkerhetsföreskrifter, säkerhetsregler för arbetsplatser och trafikregler måste följas utan undantag.
- Alla användare ska vara utbildade i hur man använder maskinen. Ägaren ansvarar för att utbilda användarna.
- Anlita en av Husqvarna auktoriserad verkstad för allt service- och reparationsarbete som inte beskrivs i denna bruksanvisning.
- Husqvarnas originaldelar är konstruerade och specificerade för att hålla en hög kvalitet och ha rätt utformning för att ge optimal hållbarhet och livslängd. Av säkerhetsskäl ska du alltid använda originalreservdelar från Husqvarna.
- Lär dig hur du använder maskinen och dess reglage på ett säkert sätt och lär dig att känna igen säkerhetsdekalerna.
- Använd inte maskinen för något annat än att ta bort grästorv. Den är inte avsedd för någon annan användning.
- Kontrollera att maskinen är i brukbart skick före användning – se Underhåll.
- Använd maskinen endast i dagsljus eller under andra väl upplysta förhållanden. Håll maskinen på ett säkert avstånd från hål och andra ojämnheter i marken. Var uppmärksam på andra tänkbara risker.
- Se till att maskinen bara körs av vuxna personer som är väl förtrogna med dess användning.
- Låt aldrig personer som inte är utbildade i hantering av maskinen utföra service på den.
- Låt aldrig barn eller personer som inte är utbildade i handhavande av maskinen använda den. Lokala föreskrifter kan reglera användarens ålder.
- Människor och djur kan distrahera dig så att du förlorar kontrollen över maskinen. Därför ska du alltid koncentrera dig och fokusera på ditt arbete.
- Lämna aldrig maskinen utan uppsikt med motorn igång.
- Se till så att andra människor finns i närheten när du använder maskinen, så att du kan ropa på hjälp om en nödsituation skulle uppstå.
- Maskinen är provad och godkänd endast med av tillverkaren levererad eller rekommenderad utrustning.



## VARNING!

**Motorn kan bli väldigt het. För att undvika att bränna dig måste du stänga av motorn och vänta tills alla delar har svalnat innan du rör vid motorn.**



## VARNING!

**Vibrationer kan leda till cirkulationsrubbingar eller nervskador vid för stor exponering, framför allt hos personer med försämrad cirkulation. Kontakta din läkare vid symptom som tyder på överexponering för vibrationer. Exempel på sådana symptom är domningar, smärta, muskelsvaghet, förändringar i hudens färg eller en obehaglig kittlande känsla. Dessa symptom uppträder framför allt i fingrar, händer och handleder.**

## VIKTIG INFORMATION

**Använd aldrig en torvskärare som är skadad eller felinställd. Använd aldrig torvskäraren om någon komponent saknas eller inte är korrekt monterad. Kontrollera att fräsverktygen slutar rotera när du minskar gasen. Om du hamnar i en situation där du inte är riktigt säker på vad du ska göra, ska du alltid söka experthjälp. FÖRSÖK INTE angripa problem som du inte är kvalificerad nog att lösa.**

# SÄKERHET

## Förberedelser

- Se till att ha första hjälpen-utrustning nära till hands när du använder maskinen.
- Se till att ingen befinner sig nära maskinen när du startar motorn, kopplar in drivenheten eller kör maskinen.
- Se till att djur och människor håller sig på säkert avstånd från maskinen.
- Se till att kläder, långt hår eller smycken inte riskerar att fastna i maskinens rörliga delar.
- Inspektera noggrant det område där utrustningen ska användas och ta bort alla främmande föremål.
- Leta reda på alla fasta föremål i marken, t.ex. bevattningsutrustning, stolpar, vattenkranar eller stativ för tvättlinor. Var särskilt noga med att titta efter dolda elkablar.
- Kontrollera att gashandtaget och alla skydd är monterade och fungerar som de ska. ANVÄND INTE maskinen om den inte fungerar som den ska.
- Använd inte utrustningen utan att bära lämpliga kläder. Ha alltid på dig skyddsskor eller skyddsstövlar med halkfri sula.
- Ha alltid på dig godkända skyddsglasögon eller heltäckande visir när du monterar maskinen eller skär grästorv.
- Använd hörselskydd för att undvika hörselskador.
- Använd alltid handskar när du hanterar kniven.
- Försök aldrig att göra justeringar när motorn är igång (utom då tillverkaren särskilt rekommenderar detta).
- Sätt växeln i neutralläge innan du startar motorn.

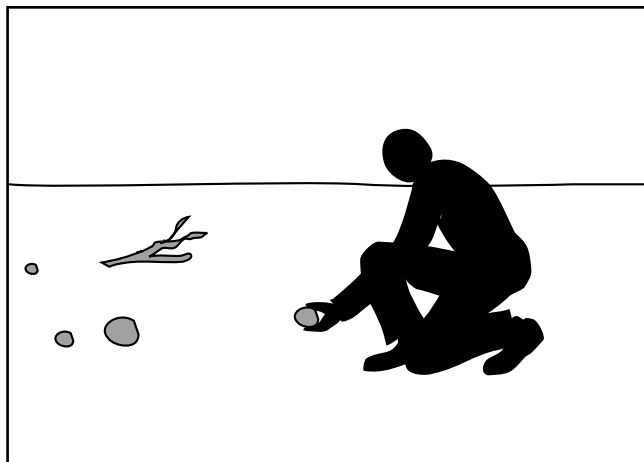

8011-198

Töm arbetsplatsen innan du börjar arbeta.

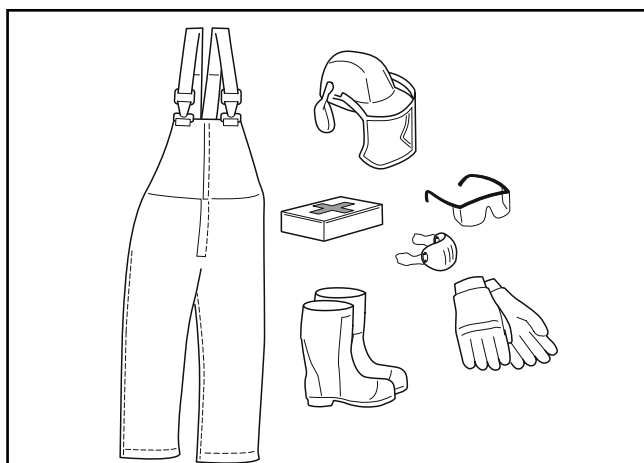

8011-670

Använd lämplig utrustning.



### VARNING!

**Bär alltid godkända skyddskläder och godkänd skyddsutrustning när du använder maskinen. Skyddskläder och skyddsutrustning eliminerar inte skaderisken men om du bär riktiga kläder och rätt utrustning så minskar skadornas omfattning i händelse av olycka. Fråga din återförsäljare om godkända skyddskläder och godkänd skyddsutrustning som rekommenderas av Husqvarna.**



# SÄKERHET

## Användning

- Använd inte maskinen på mark som sluttar mer än 25°.
- Använd inte maskinen om du är trött, om du har druckit alkohol eller intagit andra droger eller om du använder vissa mediciner som kan påverka din syn, omdömesförmåga eller koordinationsförmåga.
- Använd aldrig maskinen inomhus eller i utrymmen som saknar ventilation.
- Se till att du har bra fotfäste när du använder maskinen, framför allt när du backar. Gå med maskinen, spring aldrig. Arbeta aldrig på vått gräs. Dåligt fäste kan göra att du halkar.
- Håll händer och fötter borta från rörliga delar.
- Rökning, öppen eld eller gnistor i närheten av maskinen är strikt förbjudet. Bensin är extremt brandfarligt, och ovarsam hantering kan leda till personskador eller brand.
- Använd aldrig maskinen med en ljuddämpare som är i dåligt skick.
- Stanna och inspektera utrustningen om du kör på något främmande föremål. Åtgärda eventuella fel innan du startar igen.
- Vad som än händer måste du alltid parkera maskinen på jämnt underlag, koppla ur drivningen, aktivera parkeringen, stänga av motorn och vänta tills alla rörliga delar har stannat innan du lämnar förarpositionen bakom maskinen.



8011-091

Se till att hålla händer och fötter borta från rörliga delar.



### **VARNING!**

**Avgaserna från motorn, några av dess beståndsdelar och vissa maskindelar innehåller eller avger kemikalier som anses orsaka cancer och fosterskador eller andra skador på fortplantningssystemet. Motorn avger kolmonoxid som är en färglös, giftig gas. Använd inte maskinen i slutna utrymmen.**

# SÄKERHET

---

- Om maskinen skulle börja vibrera på ett onormalt sätt, ska du stanna motorn och omedelbart undersöka anledningen. Vibration är normalt ett tecken på att något är fel.
- Stanna motorn när du lämnar körpositionen och när du ska utföra reparationer, justeringar och inspektioner.
- Vidta alla möjliga försiktighetsåtgärder när du lämnar maskinen obebakad. Koppla ur kraftuttaget, höj aggregatet, växla till neutralt läge och stanna motorn.
- Stäng av motorn och se till att alla rörliga delar har stannat innan du rengör, reparerar eller inspekterar maskinen. Koppla loss tändstiftskabeln och håll den på avstånd från tändstiftet för att förhindra att maskinen startar av misstag.
- Kör aldrig motorn i ett slutet utrymme där farliga kolmonoxidångor kan ansamlas.
- Kör aldrig maskinen utan att korrekta skydd, plåtar och annan säkerhets- och skyddsutrustning är på plats.
- Håll alla kringstående personer (inklusive barn) och husdjur borta från torvskärningsområdet. Utgå aldrig från att barn stannar kvar där du senast såg dem.
- Se till att barn hålls under uppsikt av en annan ansvarig vuxen än den som kör maskinen.
- Överbelasta aldrig maskinens kapacitet genom att försöka skära för djupt eller för snabbt.
- Kör aldrig maskinen i hög transporthastighet på hårda och hala ytor.
- Använd endast av tillverkaren godkända extradetaljer och tillbehör till maskinen (som hjulvikter, motvikter och liknande).
- Var försiktig när du skär i hårt packad jord. Om du tappar kontrollen ska du släppa handtagen och inte försöka hålla tillbaka maskinen.
- Var extremt försiktig när du backar eller drar maskinen mot dig.
- Undvik att ändra motorns styreinställningar och att rusa motorn.
- Starta motorn försiktigt enligt instruktionerna och med fötterna på ordentligt avstånd från kniven.

## Förflyttning/transport

- För att vända och styra maskinen, tryck ner handtaget och sväng den på bakhjulen.
- Stäng av motorn och låt den svalna i minst 2 minuter före transport.
- Vi rekommenderar att maskinen lastas och lastas av endast i transportläge och via en väl säkrad ramp. Lyft inte enheten – det är den för tung för.
- Spänn fast maskinen ordentligt med godkända spännanordningar, t.ex. spännband, kedjor eller remmar. Se alltid till att följa tillämpliga trafikregler när du transporterar maskinen.
- Följ tillverkarens rekommendationer för säker lastning, lossning, transport och förvaring av maskinen.

## Förvaring

- Förvara aldrig maskinen med bränsle i bränsletanken inomhus i en byggnad där det finns föremål som kan utgöra en antändningskälla, exempelvis varmvattenberedare eller värmeelement, klädtorkar och liknande. Låt motorn svalna innan du ställer undan maskinen i ett slutet område.
- Förvara maskinen med bränslekranen stängd.
- Förvara maskinen i ett låst utrymme, oåtkomligt för barn och vuxna som saknar nödvändig erfarenhet av maskinen.
- Titta alltid efter i bruksanvisningen vad som gäller om torvskäraren ska förvaras under en längre period.

## Barn

- Allvarliga olyckor kan inträffa om du inte är uppmärksam på barn i närheten av maskinen. Utgå aldrig ifrån att barn stannar kvar där du senast såg dem.
- Håll barn borta från maskinen.
- Håll barn borta från torvskärningsområdet och under noggrann uppsikt av någon annan vuxen.
- Var på din vakt och stäng av maskinen om barn kommer in i arbetsområdet.
- Låt aldrig barn manövrera maskinen.
- Var extra försiktig i närheten av hörn, buskar, träd eller andra föremål som skymmer sikten.

# SÄKERHET



## **VARNING!**

**Bensin och bensinångor är giftiga och mycket brandfarliga. Var extra försiktig vid hantering av bensin, då ovarsam hantering kan leda till personskador eller brand.**

## **Fylla på bränsle**

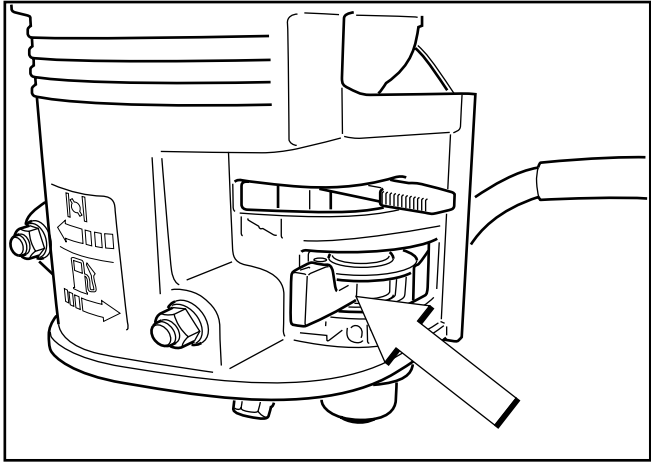
- Förvara bränslet endast i behållare som är godkända för detta ändamål.
  - Ta aldrig av bränsletanklocket och fyll aldrig på bensin medan motorn är igång.
  - Stanna alltid motorn vid påfyllning av bränsle.
  - Rök inte samtidigt som du fyller bensintanken och håll inte bensin i närheten av gnistor eller öppen eld.
  - Fyll aldrig på bränsle inomhus.
  - Innan du startar maskinen efter att ha fyllt på bränsle ska du flytta den minst 3 meter från platsen där du fyllde på.
  - Stäng av bränsletillförseln inför förvaring eller transport.
  - Har läckage uppstått i bränslesystemet får motorn ej startas förrän detta åtgärdats.
  - Kontrollera bränslenivån före varje användning och lämna plats för bränslet att utvidgas. Värme från motorn och solen kan orsaka att bränslet expanderar och rinner över.
  - Undvik överfyllning. Om du har spillt bensin på maskinen ska du torka bort denna och vänta tills den har avdunstat helt innan du startar motorn.
  - Om du har spillt bensin på kläderna ska du byta dessa.
  - Starta inte motorn i närheten av utspillt bränsle.
  - Använd aldrig bensin för rengöring.
  - Var extremt försiktig när du hanterar bensin så att inga person- eller egendomsskador inträffar. Bensin är extremt brandfarligt och ångorna är explosiva.
  - Släck alla cigaretter, cigarrer, pipor och andra antändningskällor.
  - Förvara aldrig maskinen eller bränslebehållaren där det finns öppen eld, gnistor eller tändlagor som på varmvattenberedare och andra apparater.
  - Innan du börjar fylla på bränsle ska du minimera risken för statisk elektricitet genom att röra vid en metallyta.
- 
- Stäng bränslekranen.
- Fyll aldrig bränsle i dunkar inuti ett fordon eller på en lastbil eller släpkärra med plastfoder. Placera alltid dunkar på marken en bit från fordonet när du fyller på bränsle.
  - Ta bort bensindriven utrustning från lastbilen eller släpkärran och fyll på bränsle på marken. Om detta inte är möjligt, ska du tanka sådan utrustning från en bärbar dunk snarare än från ett munstycke på en bensinstation.
  - Håll hela tiden munstycket i kontakt med bränsletankens kant eller dunkens öppning tills bränslepåfyllningen är klar. Använd inte munstyckets spärr.

8061-024

# SÄKERHET

## Underhåll

- Gör aldrig justeringar med motorn igång.
- Koppla ur drivenheterna, stäng av motorn och vänta tills alla rörliga delar har stannat helt innan du gör justeringar, utför underhåll på eller rengör maskinen.
- Koppla ur tändstiftkabeln innan du påbörjar reparationsarbetet.
- Håll alla delar i brukbart skick och se till att alla muttrar, bultar och andra delar är åtdragna. Byt ut slitna eller trasiga dekaler.
- Var försiktig när du kontrollerar arbetsverktygen. Använd handskar när du utför underhållsarbete.
- Låt aldrig personer som inte utbildats i hantering av maskinen utföra service på den.
- Parkera alltid maskinen på ett jämnt underlag innan du utför underhåll på den eller gör justeringar.
- Demontera inte motorn. Det kan göra att motorgarantin upphör att gälla. Kontakta återförsäljaren om du har frågor angående service eller garanti. Följ alla underhållsinstruktioner.
- Ändra inte inställningarna för styrmekanismer och undvik att köra motorn över 3 000 v/min. Om du kör motorn med för högt varvtal föreligger risk för skador på maskinens komponenter.
- Ljuddämparen är konstruerad för att hålla godkända ljudnivåer samt för att leda bort motorns avgaser från användaren. Motorns avgaser är extremt varma och kan innehålla gnistor som kan orsaka bränder eller bränna användaren.
- Använd aldrig maskinen med en ljuddämpare som är i dåligt skick.
- Minska brandrisken genom att göra maskinen ren från gräs, löv och annat skräp som kan ha fastnat i den.
- Håll maskinen ren från gräs, löv och annat skräp. Rengör olje- och bränslespill och ta bort bränsleindränkt skräp. Låt maskinen svalna innan du ställer undan den för förvaring.
- Se till att alla muttrar och skruvar är åtdragna för att vara säkra på att utrustningen är i säkert och funktionsdugligt skick.
- Om bränsletanken måste tömmas, ska du göra detta utomhus.
- Maskinen är provad och godkänd endast med av tillverkaren levererad eller rekommenderad utrustning. Använd endast godkända reparationsdelar för maskinen.
- Rengör maskinen och dess undersida regelbundet men undvik att spola vatten på motorn och elektriska komponenter.

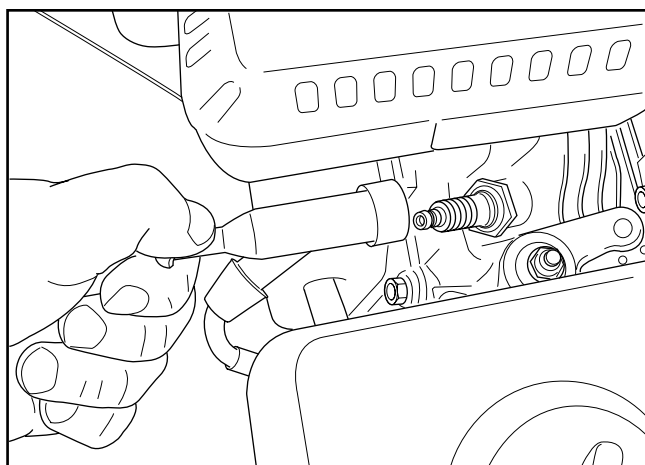

8011-027

Avlägsna tändkabeln.



### VARNING!

Vänta tills alla rörliga delar har stannat helt innan du utför underhåll på maskinen. Stäng av motorn och avlägsna tändstiftskabeln.



### VARNING!

Den här enheten är försedd med en förbränningsmotor och får inte användas på eller i närheten av ouppodlad skogsbevuxen, risbevuxen eller gräsbevuxen mark om inte motorns avgassystem är försedd med ett gnistskydd som uppfyller gällande bestämmelser (i förekommande fall). Om gnistskydd används ska användaren se till att det alltid är i funktionsdugligt skick.

# SKYDDSUTRUSTNING

---

## Personlig skyddsutrustning

Rådgör med din Husqvarna-försäljare när du väljer skyddsutrustning. Återförsäljare har ett brett sortiment av utrustning för yrkesmän och kunskaper om arbetsmiljökrav och skyddsnivåer.

1. Hörselskydd
2. Skyddsglasögon
3. Skyddshandskar
4. Första hjälpen-utrustning
5. Skyddsstövlar eller skor med stålhätta

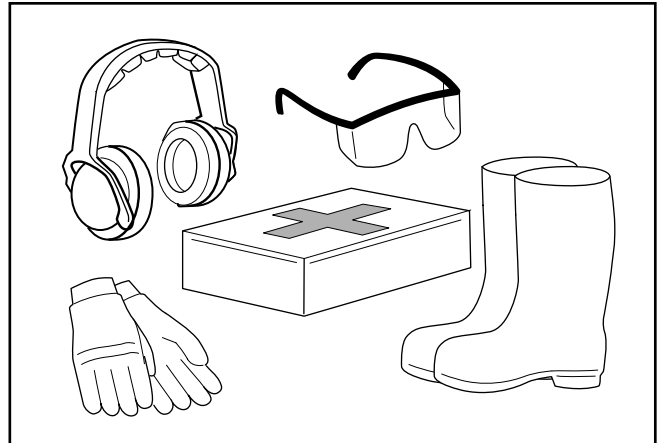

*Personlig skyddsutrustning*

8011-670

# REGLAGE

## Huvudkomponenter och reglage

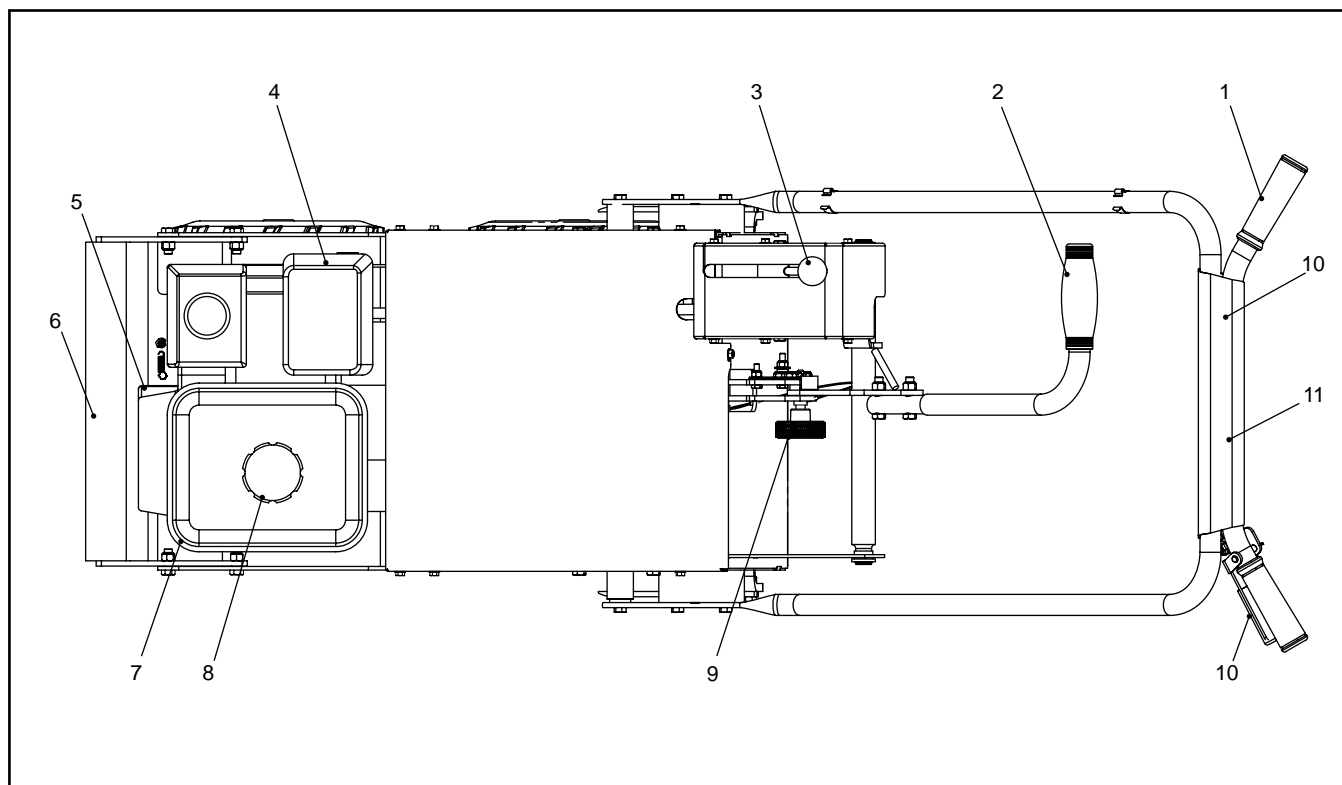

- |                            |   |
|----------------------------|---|
| 1. Handtag                 | 6. Vikt                                 |
| 2. Knivens aktiveringsspak | 7. Motorströmbrytare ON/OFF (TILL/FRÅN) |
| 3. Växelspak               | 8. Bränsletank                          |
| 4. Motor                   | 9. Vred för skärdjup                    |
| 5. Motorstartlina          | 10. Gasreglage                          |

Mer information om hur du använder och servar motorn finns i motortillverkarens bruksanvisning.

# REGLAGE

## Gasreglage

Gasreglagearmen på motorn används normalt inte. Den är ihopkopplad med gasreglaget på styret. Om vajern kärvar eller går av kan man som en nödgård minska gaspådraget med armen på motorn så att motorn går ned på tomgång och fräshjulet stoppas.

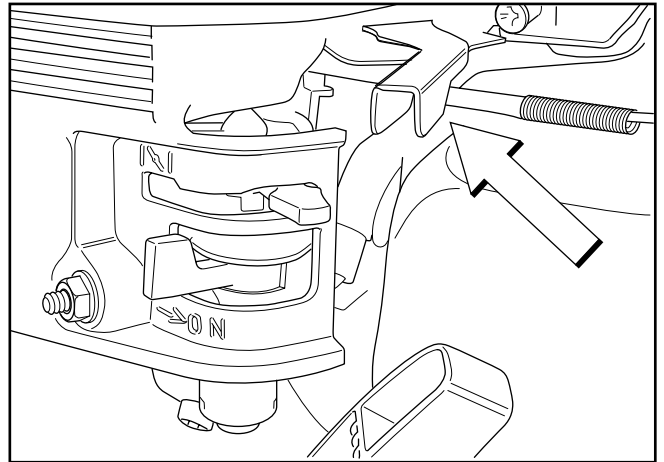

8011-034

## Startanordning

Startanordningen är av magnapull-typ med fjäderretur. Om du behöver byta returfjädern eller startlinan ska du kontakta en auktoriserad serviceverkstad.

### VIKTIG INFORMATION

Låt inte linan studsas tillbaka av sig själv. Det kan skada linan och startanordningen.

## Starthandtag

Felaktig användning av starthandtaget kan skada startanordningen. Vira inte startlinan runt handen. Dra ut handtaget långsamt tills kuggarna greppar. Dra inte ut startlinan helt och släpp inte taget om starthandtaget när det är utdraget.

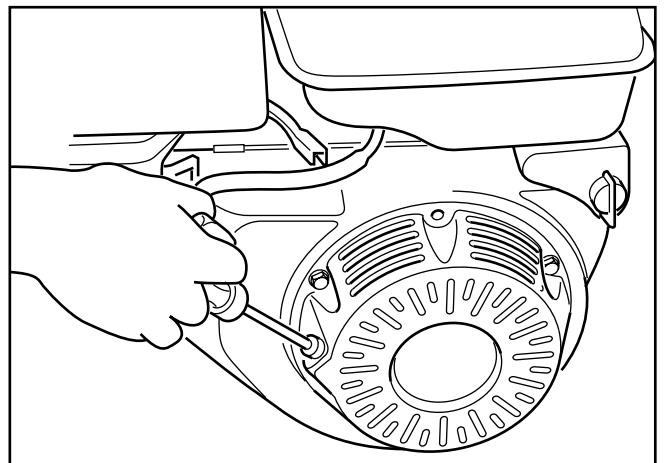

8011-127

# REGLAGE

---

## Bränsletank

Under tanken finns ett bränslefilter som är kombinerat med bränslekranen. Tanken rymmer 6,5 liter.

## Bränslepåfyllning

Läs säkerhetsinstruktionerna noga innan du fyller på bränsle.

Håll bränslet och bränsletanken ren. Undvik att fylla maskinen med smutsigt bränsle. Se till att tanklocket är ordentligt åtskruvat och att packningen inte är trasig, särskilt innan du ska tvätta maskinen.

Använd blyfri bensin med ett oktantal på minst 86. Använd aldrig bensin blandad med tvåtaktsolja. För etanol- och metanolbränsle gäller följande:

Maximal tillåten mängd etanol 10 % (volym).

Maximal tillåten mängd metanol 5 % (volym).

Maximal tillåten mängd MTBE (metyl-tert-butyleter) 15 % (volym).

Om motorn knacker vid normal belastning kan den skadas. Byt i så fall bränsle. Om det inte hjälper, kontakta en auktoriserad serviceverkstad.

Fyll inte tanken helt. Lämna utrymme för bränslet att expandera när det värms upp.



### **VARNING!**

**Bensin är mycket brandfarligt. Iakttag försiktighet och tanka utomhus (se säkerhetsinstruktionerna).**

## Centrifugalkoppling

Motorn är försedd med en centrifugalkoppling som är ansluten till vevaxeln. När varvtalet ökar kopplas drivningen av fräshjulet in automatiskt. Centrifugalkopplingen är underhållsfri. Det går inte att göra några justeringar på den.

Det ska finnas olja i kopplingen vid leverans. Kontrollera oljenivån innan du använder maskinen första gången.

## Gasreglage

Med spaken reglerar du motorns varvtal.

Dra gashandtaget mot handtaget för att öka motorns varvtal.



# DRIFT

## Förberedelse

- Gå igenom maskinens alla säkerhetsdekaleringar.
- Använd hjälm och ögonskydd.
- Se till att du är införstådd med säkerhetsföreskrifterna och avstängningsprocedurerna som beskrivits tidigare i bruksanvisningen.
- Se till att alla skydd är på plats och i gott skick.

## Tips för användaren

- Du kan behöva vaggga maskinen fram och tillbaka medan du drar i växelspaken för att få in backväxeln.
- Stanna innan du växlar.
- Skär i slutningar genom att gå nedför, inte på tvären eller uppför.
- Avsluta skärningen genom att skjuta knivaktiveringsspaken medan du fortfarande håller kvar gasreglaget för att skära änddelen av torvremsan samtidigt som kniven går upp.
- Jordförhållandena påverkar skärdjupet. Du kan behöva ändra knivdjupet när du rör dig från hårda jordförhållanden till fuktiga.
- Gör inga tvära svängar när du skär.

Det är normalt inte nödvändigt att vattna innan du skär. Under extrema förhållanden, till exempel vid mycket kompakt lerjord, kan följande enkla test avgöra om du behöver vattna före skärningen. Använd en spade, ett ogräsverktyg eller till och med en stor skruvmejsel för att testa markens hårdhet. Du ska lätt kunna trycka ned verktyget 5 till 8 cm i marken. Om du inte kan göra det, bör gräsmattan vattnas. Om du vattnar dagen före ger du marken tillräcklig tid att dra åt sig fuktigheten. Använd ditt handverktyg för att avgöra om vattnandet har hjälpt. Låt gräset torka innan du skär det för att få tillräcklig dragkraft för torvskärning.

- Gå igenom alla säkerhetsdekaleringar på maskinen.
- Använd personlig skyddsutrustning. (Se avsnittet **Skyddsutrustning**.)
- Se till att du är införstådd med säkerhetsföreskrifterna och avstängningsprocedurerna som beskrivits tidigare i bruksanvisningen.
- Se till att alla skydd är på plats och i gott skick.
- Se till att kniven är på plats och i gott skick.

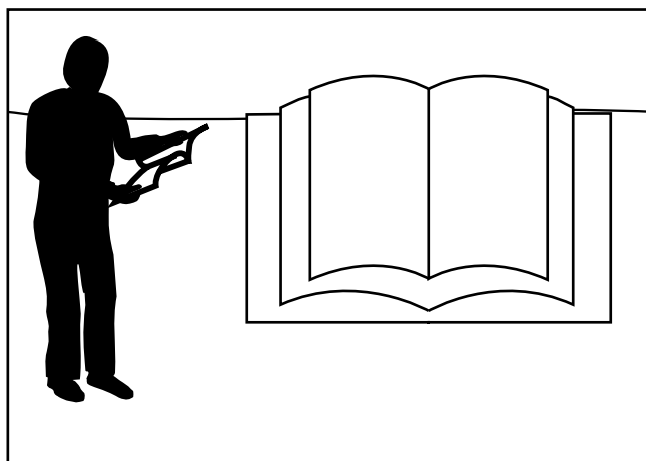

8011-193

# DRIFT

## Använda torvskäraren

Se till att motoroljan är på den av tillverkaren rekommenderade nivån. (Se tillverkarens handbok för motorn.) Se till så att centrifugalkopplingen har rätt mängd olja enligt motortillverkarens specifikationer.

1. Sätt torvskäraren i neutralläge.
2. Sätt kniven i transportläge.
3. Placera torvskäraren där du tänker starta med kniven upplyft från marken.
4. Skruva ut vredet och sätt det i önskat hål för rätt skärdjup.
5. Dra upp knivens aktiveringsspak.
6. Sätt växelspaken i lågväxel (inställning #1).
7. Dra i gasreglaget samtidigt som du lätt trycker handtaget nedåt, skär en kort bit och stanna sedan. Ställ växelspaken i neutralläge.
8. Lyft upp torvkanten och kontrollera skärdjupet.
9. Om du vill ändra djupet trycker du ner knivaktiveringsspaken, låser upp djuplås-vredet och väljer lämpligt hål. Repetera sedan steg 3 till och med 6. 8.
10. Avsluta skärningen genom att skjuta ned knivens aktiveringsspak medan du håller kvar gasreglaget för att skära av änden på torvremsan medan kniven lämnar marken.

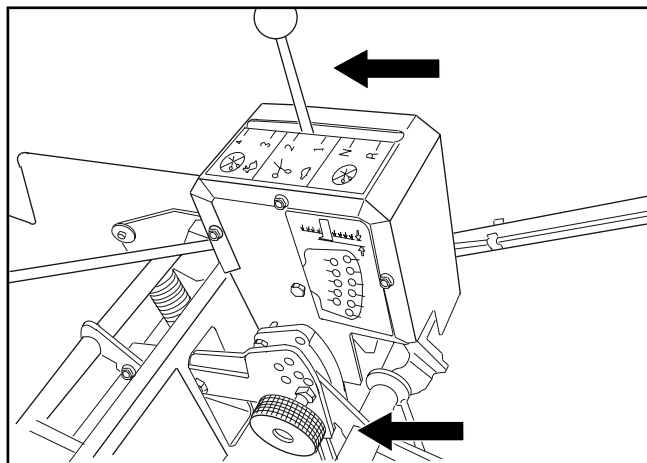

8064-029

## Starta motorn

Kontrollera att allt dagligt underhåll som beskrivs i underhållsschemat har utförts. Kontrollera att det finns tillräckligt med bränsle i tanken.

### Bränslekran

Öppna bränslekranen. Skjut spaken så långt åt höger som det går.

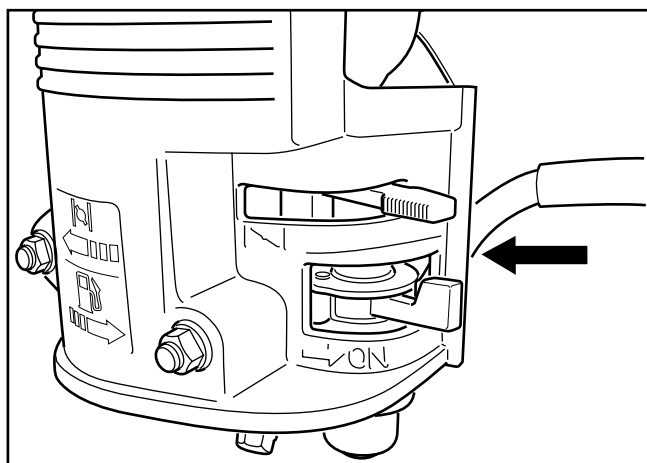

8060-024

# DRIFT

## Chokereglage

Vid start av varm motor ska spaken stå i högerläge – se bilden.

Vid start av kall eller halvvarm motor, ställer du spaken helt eller delvis åt vänster. Skjut tillbaka spaken åt höger så snart motorn startar. Om motorn är kall kan du behöva flytta tillbaka spaken steg för steg. Hitta ett läge där motorn går jämnt.

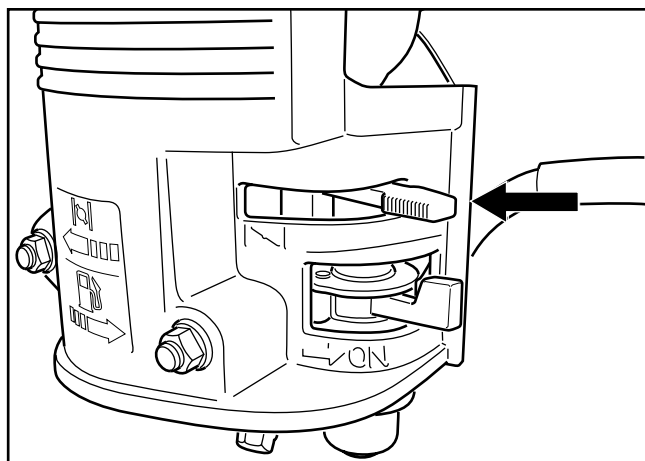

8060-024

## Växelspak

Sätt växeln i neutralläge.

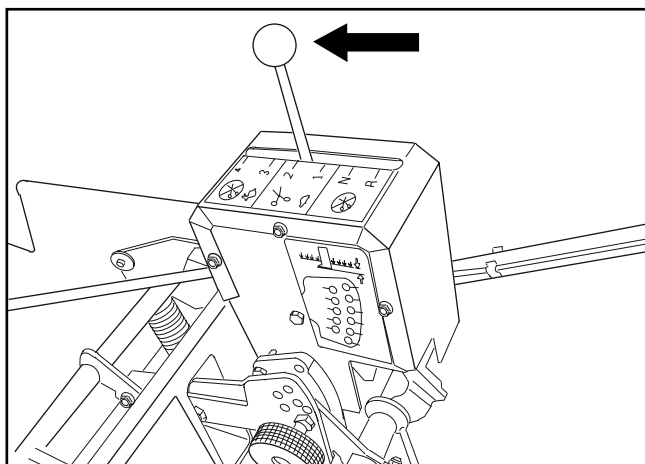

8064-029

## Till- och frånslagning av motorn

Vrid motorströmbrytaren till läge ON (TILL).

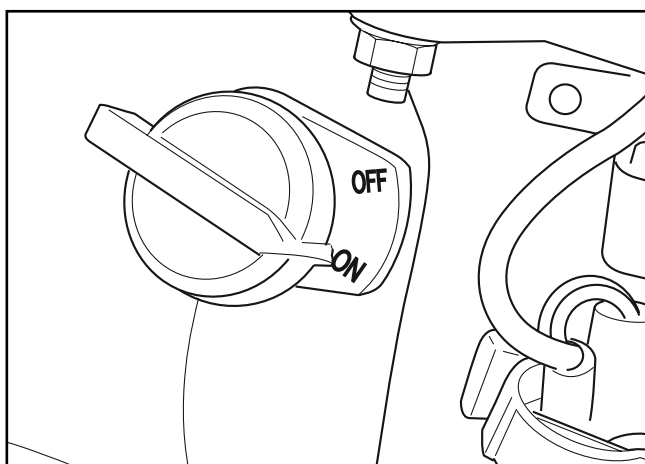

80611-071

# DRIFT

## Starthandtag

Felaktig användning av starthandtaget kan skada startanordningen. DU FÅR INTE linda startlinan runt handen.

Dra ut handtaget långsamt tills kuggarna greppar. Dra kraftigt i starthandtaget. Dra INTE ut startlinan helt och hållet och släpp INTE heller starthandtaget från helt utdraget läge.

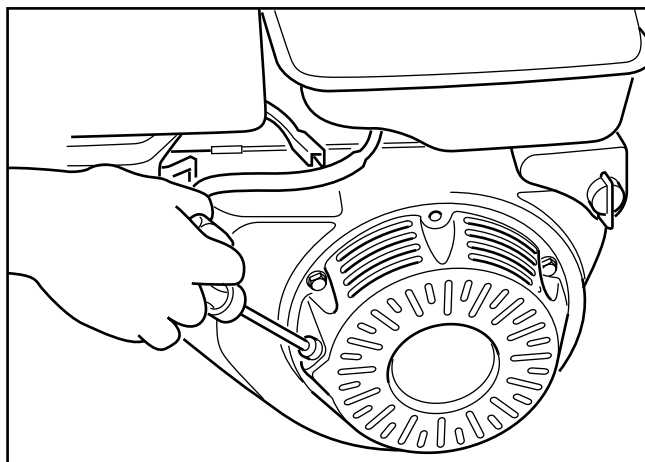

8011-127

## Gasreglage

När motorn har startat ökar du motorns varvtal med gasreglaget på handtaget.

### Normal avstängning av gasreglaget

Om motorn har gått för fullt, låt den gå på låga varv i 30 sekunder till en minut.

## Bränslekran

Stäng bränslekranen. För spaken hela vägen till vänster (se bild).

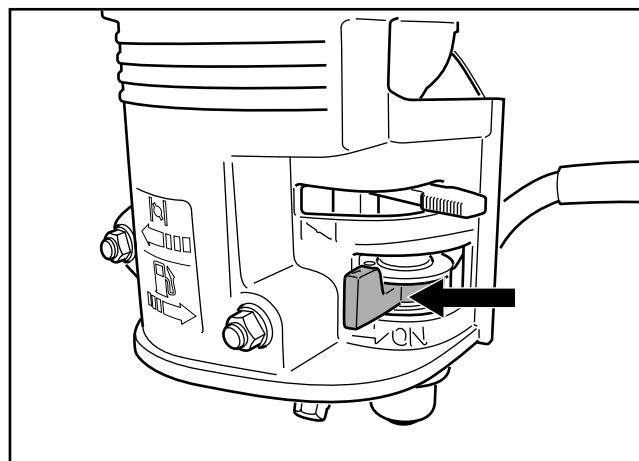

8011-186

# DRIFT

---

## Använda maskinen i sluttningar

Kör hellre maskinen nedför än tvärs över sluttningar. Det ger jämnt skärdjup och ökar stabiliteten.

Undvik att vända i sluttningar. Backa uppför sluttningar med backväxeln i och skär sedan medan du går nedför.

## Transport

- Tryck knivens aktiveringsspak nedåt
- för att höja kniven.
- Välj önskad växel (lågväxel eller back).
- Dra i gasreglaget samtidigt som du håller hårt i handtaget.
- Lasta maskinen på en lastbil eller släpkärra genom att köra upp den på ramper med lågväxel i. LYFT INTE! Denna maskin är inte avsedd att lyftas för hand.

## Broms

- Trampa på spak A för att lägga i parkeringsbromsen.
- Frigör bromsen genom att dra ut spak B.

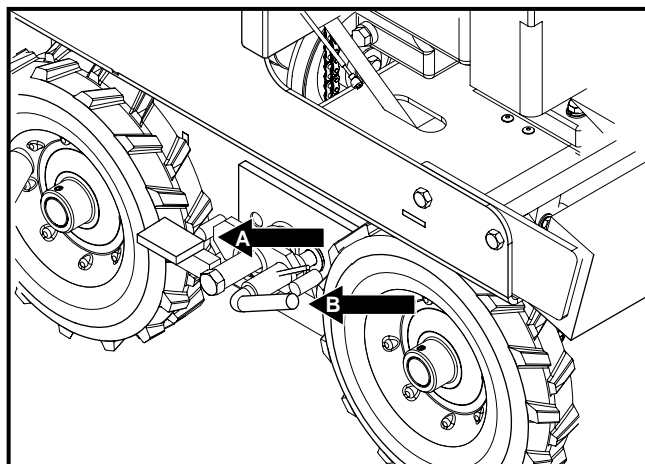

8064-030

# UNDERHÅLL

## Underhållsschema

Här följer en lista över de underhållsprocedurer som **MÅSTE** utföras på maskinen. För de punkter som inte finns beskrivna in denna bruksanvisning ska du uppsöka en auktoriserad serviceverkstad.



### VARNING!

Inga serviceåtgärder får göras på motorn eller enheten om inte:

**Motorn har stoppats.**

**Tändkabeln har avlägsnats från tändstiftet.**

**Maskinen är säkert parkerad på en plats där den inte kan tippa över eller börja rulla.**

### UNDERHÅLLSINTERVALLER – MÅNADER/TIMMAR

	Dagligen	-/10	1/25	3/50	6/100	12/300
<b>UNDERHÅLL</b>						
Kontrollera oljenivå i motorn <sup>7)</sup>	■					
Byt motorolja <sup>1, 7)</sup>			■			
Kontrollera luftfilter <sup>1, 7)</sup>	■					
Rengör luftfiltret <sup>1, 7)</sup>				■		
Byt ut luftfilterinsats <sup>1, 7)</sup>						■
Kontrollera och rengör tändstift <sup>7)</sup>					■	
Byt tändstift <sup>7)</sup>						■
Kontrollera motorströmbrytarens funktion <sup>3, 7)</sup>	■					
Kontrollera tomgångsvarvtal <sup>7)</sup>						■
Kontrollera och justera ventilspel <sup>4)</sup>						■
Rengör bränsletank <sup>4)</sup>						■
Kontrollera bränsleledning och byt ut vid behov <sup>4, 5)</sup>						■
Kontrollera gasreglage och vajer <sup>3)</sup>	■					
Kontrollera kniv <sup>3)</sup>		■				
Kontrollera dekaler och varningsskyltar <sup>3)</sup>	■					
Kontrollera remmars slitage och remspänning <sup>3)</sup>	■					
Kontrollera chassi, bultar och låsskruvar		■				
Rengör och smörj pivåpunkter		■				
Kontrollera motorvarvtal (3 000 v/min) <sup>7)</sup>						■

<sup>1)</sup>Första bytet efter 20 timmar. <sup>2)</sup>Vid dammiga förhållanden krävs tätare underhållsintervall. <sup>3)</sup>Före varje användning.

<sup>4)</sup>Utförs av auktoriserad serviceverkstad. <sup>5)</sup>Utförs varannat år. <sup>6)</sup>Smörj var 4:e timma.

<sup>7)</sup>Se motortillverkarens handbok.

# UNDERHÅLL

## Drivrem

Justera varje vecka.



### VARNING!

Se till att motorn inte kan startas genom att ta bort tändkabeln från tändstiftet.

## Kniv



### VARNING!

Knivarna är vassa. Skydda dina händer med handskar och/eller klä in knivarna i ett tjockt tyg när du hanterar dem.



Det är viktigt att kniven är skarp och oskadd för att du ska få bästa torvskärningsresultat.

Knivar som är böjda eller spruckna och knivar med stora jack bör bytas ut.

Kontrollera knivfästena.

### VIKTIG INFORMATION

Slipning av knivarna bör utföras av en auktoriserad serviceverkstad.

Om du kör in i hinder och får stopp, ska skadade knivar bytas ut.

Låt serviceverkstaden bedöma om kniven kan repareras eller slipas om eller om den måste bytas ut.

### Knivslitage

Knivar till torvskärare kan slitas ut snabbt vid vissa jordförhållanden. Byt ut kniven när den slitits ner till 3,8 cm eller mindre. Rör inte knivens underdel.

Håll knivens kanter skarpa.

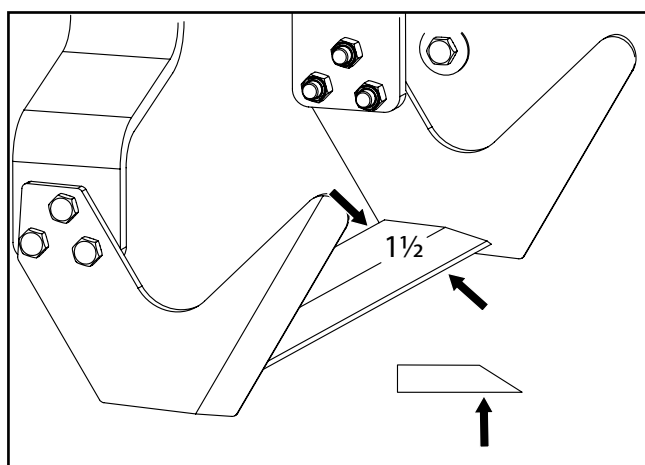

8064-030

# UNDERHÅLL

## Byte av kniv

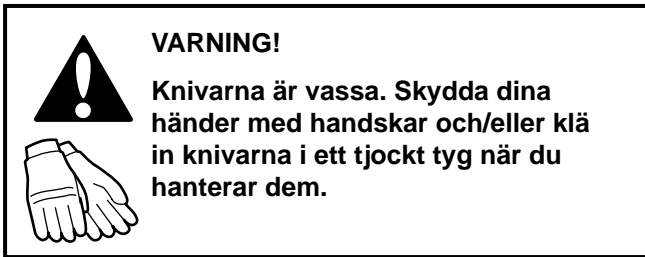

Ta bort de sex (6) skruvarna som håller fast kniven vid sidoarmarna. Montera den nya kniven med de nya delar som medföljer. Dra åt med ett moment om 42 Nm.

## Rembyte

1. Ta bort övre kåpan.
2. Dra av remmen från övre remhjulet.
3. Ta bort och ersätt remmen.

## Justera kedjespänningen

Justera varje vecka.

### Övre kedja

Behöver inte ställas in

### Nedre kedja

1. Ta av kedjeskyddet.
2. Tippa torvskäraren framåt mot den främre vikten.
3. Dra åt kedjesträckarens 12 mm låsmutter (1/2") tills #40-kedjan har cirka 6 mm (1/4") spel i mitten.
4. Montera kedjeskyddet.
5. Tippa tillbaka torvskäraren.

## Byta kedja

### Övre kedja

1. Ta bort drivremmen.
2. Ta bort remaktiveringsfjäders och -vajern.
3. Ta bort kedjespänningsfjäders.
4. Ta bort kedjehållaren (på motorn).
5. Ta bort kedjan.

### Nedre kedja

1. Ta bort kedjelåset från den gamla kedjan och haka fast den nya kedjan i den gamla.
2. Dra i den fria änden av den gamla kedjan tills den nya kedjan har dragits igenom.
3. Sätt ihop kedjan med det nya kedjelåset.

## Tvåminutersregeln

Maskinen får tippas bakåt eller åt sidan för att underlätta rengöring och service, men **inte längre än 2 minuter**.

Om maskinen hålls kvar i den här positionen för länge kan motorn skadas genom att bensin rinner in i vevhuset. Skulle detta inträffa ska du göra ett extra oljebyte i motorn. Ta loss tändstiftet och dra runt motorn ett par varv med starthandtaget innan du startar motorn igen.

## Rengöring

Regelbunden rengöring och tvättning ökar maskinens livslängd. Gör det till en vana att rengöra maskinen direkt efter användning, innan smutsen hinner fastna. Kontrollera innan du sköljer av maskinen att bränsletanklocket sitter ordentligt på plats, så att du undviker vatten i tanken.

Undvik att spola vatten på motorn och undvik att använda högtryckstvätt och ångtvätt.

Smörj maskinen efter rengöring. Detta är särskilt viktigt när maskinen ska förvaras. När skärkniven är ren ska du lägga på ett tunt lager maskinolja för att förhindra rost.



# SMÖRJNING

12/12	6/12	1/52	1/365			10h	50h	100h	300h	
	(←)			1		1	(←)			
	(∇)		(👁)	2		2			(∇)	
		(←)		3		3	(←)			
		(🛢)		4		4	(🛢)			

8064-032

Olja in och justera kedjor – varje vecka  
 Pivåpunkter, rengör och smörj – varje månad  
 Kontrollera och byt olja – enligt tillverkarens rekommendationer

# FELSÖKNING

Problem	Möjliga lösningar
Transmissionsaxel avbruten	Se till att inget skräp har fastnat i transmissionskedjan eller runt den utgående transmissionsaxeln.
	Se till att maskinen har en hasplåt installerad.
	Kontakta din serviceverkstad.
Drivhjulen kopplas inte in.	Se till att drivkedjan ligger på alla kedjehjul.
	Se till att transmissionskedjan ligger på alla kedjehjul.
	Se till att kedjesträckarfjädern sitter på.
	Kontrollera att växellänkssystemet är fäst vid växelspaken och vid vinkelarmen samt att stångänden är fäst vid vinkelarmen och transmissionsarmen.
	Kontrollera att kedjehjulen är i linje med varandra.
Enheten växlar ur	Justera växellänkssystemet.
	Dra åt växelspakens pivåbult som håller växelspaken på plats.
Bussning på djupinställningsenheten slits snabbt	Bussningar är slitdelar.
	Se till att maxvarvtalet är korrekt inställt på 3 000. Se Teknisk bulletin – Justering av gasvajer
Drivkedjan hoppar av, kedjedrivhjulet slits	Transmissionens utgående kedjedrivhjul är fast (kan ej justeras) och hålls på plats av kil och låsring.
	Byt ut spännkedjehjulet om det har en böjd eller vriden hållare eller böjda kuggar.
	Kontrollera kedjespänningen mellan axelkedjehjulen (6–10 mm spel på mitten).
Remhjulen sitter inte fast ordentligt eller lossnar	Kontrollera om axel, remhjul eller kilar är skadade.
	Byt ut skadade delar.

# FELSÖKNING

<b>Problem</b>	<b>Möjliga lösningar</b>
Kniven behöver bytas eller servas	Byt ut den när den har slitits 3,8 cm från skäregg till bakre kant.
	Slipa kniven endast ovanifrån och håll den nedre bladytan platt.
	Slipa knivsidorna endast från utsidan.
Kniven rör sig inte eller slutar att skära	Om du skär djupare än 6,35 cm genom att luta bak maskinen på bakhjulen kan det hända att maskinen skär för djupt.
	Se till att kniven är vass.
	Fukt, olja eller fett på remmen får den att slira. Byt ut den mot en Husqvarna-rem.
	Spänningen går att öka genom att dra åt vajer-spännarmuttern.
Kniven kopplar inte ur, ny enhet eller rem	Kör maskinen med kniven inkopplad tills remmen sträcks.
Kniven kopplar inte ur, ny enhet eller rem, använd enhet eller gammal rem	Det är mycket viktigt att korrekt Husqvarna-rem används; om så inte är fallet ska den bytas ut mot en Husqvarna-rem
	Remsträckarens pivåskruv kan vara för hårt åtdragen eller behöva smörjas.
	Remsträckarens retur fjäder kan vara trasig eller ha lossnat från sina fästen. Sätt tillbaka den eller byt den vid behov.
Remmen åker av	Varvtalet kan vara för högt. Ställ in det på 3 000 v/min.
	Byt ut remmens spännhjulsarm om den är böjd.

# FELSÖKNING

Problem	Möjliga lösningar
Remmen är glatt eller slirar	Begränsa skärdjupet till 6,35 cm.
	Om knivupplyftningsfjädrarna är utslitna kommer kniven att skära för djupt, vilket gör att remmen slirar. Byt ut dem vid behov.
	Se till att maxvarvtalet inte är högre än 3000 v/min.
	Det är mycket viktigt att korrekt Husqvarna-rem används; om så inte är fallet ska den bytas ut mot en Husqvarna-rem
	Kontrollera om spännvajern har lossnat från remhjulet. Installera vajern i remhjulet och kläm åt hållarens sidor för att minimera avståndet till remhjulet.
	Om växellådans linjhjul eller motorns linjhjul är vått, oljigt eller skadat ska det rengöras eller bytas ut.
	Du kan öka remspänningen genom att dra åt remspännarmuttern.
Enheten kryper	Transmissionen har en centrifugalkoppling och kan krypa om den lämnas med växeln i. Viss rörelse är normal på grund av smörjmedelsmotståndet mellan kopplingslamellerna. Dessutom kan alltför tjockt smörjmedel i centrifugalkopplingen orsaka krypning. Använd 10W - 30-olja.
	Sätt i neutralläge – maskinen rör sig inte.
	Varvtalet vid tomgång bör vara 1 400 (+200/-150), och kopplingen aktiveras vid 1 800 v/min. Ett högt tomgångsvarvtal kan orsaka krypning.
	Om maskinen fortsätter att krypa ska du kontakta din lokala Husqvarna-återförsäljare eller serviceverkstad.
Bultar går sönder	Maskinens vibrationer kan orsaka att bultar lossnar. Kontrollera och dra åt bultar med jämna mellanrum.
Däcken slits för fort	Däckslitage är något normalt som man måste räkna med.
	Om man kör maskinen på extremt hårda eller nötande ytor kan det leda till snabbare slitage.

# FÖRVARING

## Vinterförvaring

Vid säsongens slut ska maskinen göras i ordning för förvaring (likaså om den ska stå oanvänd under längre tid än 30 dagar). Bränsle som blir stående under längre tidsperioder (30 dagar eller längre) kan lämna klibbiga rester som kan göra förgasaren igensatt och påverka motorns funktion.

Bränslestabilisatorer är ett bra alternativ vad gäller klibbiga rester under förvaring. Om alkylatbensin (Aspen) använts behöver man inte tillsätta någon stabilisator, eftersom detta bränsle är stabilt. Däremot bör du undvika att växla mellan vanlig bensin och alkylatbensin eftersom känsliga gummikomponenter då kan hårdna. Tillsätt stabilisator till bränslet i tanken eller förvaringsbehållaren. Använd alltid det blandningsförhållande som anges av tillverkaren av stabilisatorn. Kör motorn i minst 10 minuter efter att ha tillsatt stabilisator, så att stabilisatorn når fram till förgasaren. Töm INTE bränsletanken och förgasaren om stabilisator har tillsatts.

## Service

Vid beställning av reservdelar ska du ange inköpsår, modell-, typ- och serienummer.

Använd alltid originalreservdelar från Husqvarna.

En årlig kontroll eller trimning av en auktoriserad serviceverkstad är ett bra sätt att få ut maximal prestanda av din maskin nästa säsong.

Följ dessa steg för att göra maskinen klar för förvaring:

1. Rengör maskinen noggrant, särskilt chassit och arbetsutrustningen. Bättra lackskador för att undvika rostangrepp.
2. Inspektera maskinen med avseende på slitna eller skadade delar och dra åt eventuellt lösa muttrar och skruvar.
3. Byt olja i motorn, omhänderta spilloljan.
4. Öppna bränslekranen. Töm bränsletanken (1) och förgasaren (2).
5. Stäng bränslekranen.
6. Ta bort tändstiftet och häll ca en matsked motorolja i cylindern. Dra runt motorn så att oljan fördelas jämnt och sätt sedan tillbaka tändstiftet. Sätt motorn i kompressionsläge på det ställe där triangelmarkeringen på startanordningens hylsa är mitt för det övre hålet på startanordningen. Obs! Kompressionsläge inträffar varannan rotation.
7. Smörj in alla smörjnipplar, leder och vajrar enligt beskrivning i *Smörjning*.
8. Förvara maskinen på en ren, torr, plats och täck över den som extra skydd.
9. Täck skär och fräsknivar med en tunn oljefilm för att motverka rost.



### VARNING!

Förvara aldrig en motor med bränsle i tanken inomhus eller i dåligt ventilerade utrymmen, där bränsleångor kan komma i kontakt med öppen eld, gnistor eller pilotlåga som i en värmepanna, varmvattenberedare, klädtork osv. Hantera bränslet med försiktighet. Det är mycket lättantändligt, och vårdslös användning kan vålla svåra person- och egendomsskador. Tappa bränslet i en godkänd behållare utomhus och på långt avstånd från öppen eld. Använd ALDRIG bensin för rengöring. Använd i stället avfettningsmedel och varmvatten.

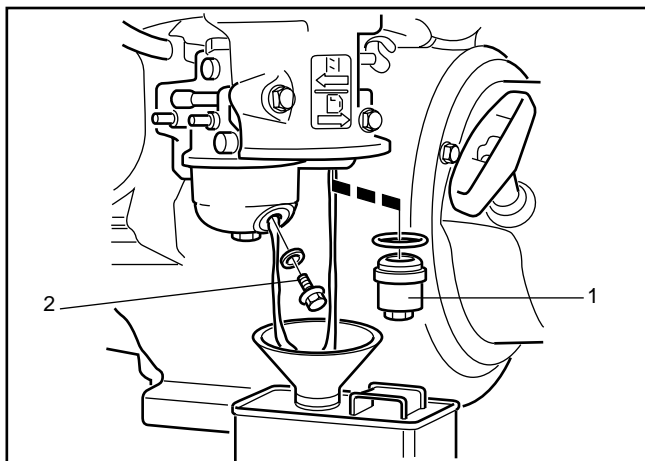

8011-130

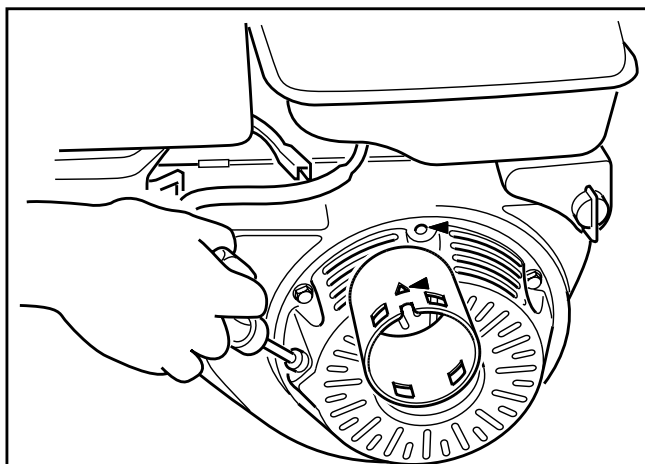

8011-131

# TEKNISKA DATA

## Modell SC18A CE / 968999510

Motor	Honda
Cylindervolym	163 cm <sup>3</sup>
Effekt*	5,5 hk (3,8 kW) vid 2 900 v/min)
Vridmoment	10,8 Nm vid 2 500 v/min
Tomgångsvarvtal	1 250–1 600 v/min
Tändstift	NGK BP6ES - W20EPR-U (DENSO)
Volym, bränsletank	3,6 l
Däck	2,75 x 10 x 1 (halvpneumatiska)
Drivning	Direkt
Rem	539 00 31-06
Koppling	Centrifugalkoppling
Spårdjup	6,35 cm
Klippbredd	45,7 cm
Längd	152 cm
Bredd	61 cm
Höjd	91 cm
Vikt	145 kg
Vibration A(8)	7,04 m/s <sup>2</sup>
Vibration a <sub>h<sub>v</sub>,eq</sub>	9,96 m/s <sup>2</sup>
Vibration, standardavvikelse	0,8 m/s <sup>2</sup>

\* Motorns angivna märkeffekt är medelvärdet för nettoeffekten (vid det specificerade varvtalet) hos en typisk produktionsmotor för den motormodell som mätts enligt SAE-standard J1349/ISO1585. Massproducerade motorer kan avvika från detta värde. Den faktiska effekten hos den motor som är installerad i slutprodukten kommer att bero på driftshastigheten, omgivningens egenskaper och andra faktorer.

# CERTIFIKAT OM ÖVERENSSTÄMMELSE

---

## **Krav för USA**

Etiketter som sitter på motorn och/eller i motorutrymmet anger att maskinen uppfyller kraven. Detta gäller även för specialkrav för någon av staterna (t. ex. utsläppsregler specifika för Kalifornien osv.). Avlägsna inte någon av dessa etiketter. Certifikat kan också medfölja maskinen vid leverans eller vara inskrivna i motorns handbok. Ta hand om dem eftersom de är värdefulla dokument.

## **CE-krav**

Försäkran om överensstämmelse ingår som ett tillägg till användarinstruktionerna.

Torvskärare

Maskinen uppfyller följande:

2006/42/EG

2004/106/EG

## **Företagsnamn & adress:**

Husqvarna Turf Care

401 North Commerce

Beatrice, NE 68310 USA

# SERVICEJOURNAL

---

Åtgärd

Datum, stämpel, signatur

## Leveransservice

Försäkra dig om att maskinen inte har skadats under transporten.

Montera eventuella medföljande komponenter.

Kontrollera så att maskinens utformning motsvarar beställningen.

Kontrollera att rätt mängd olja finns i motorn och transmissionen.

Kontrollera att arbetsutrustningen är korrekt inställd.

Kontrollera att drivenhetens linhjul och kedjehjul sitter i linje.

Kontrollera att remmar och kedjor är rätt inställda.

Smörj maskinen enligt beskrivningen i smörjschemat.

Fyll bränsletanken och starta motorn.

Kontrollera att maskinen och arbetsutrustningen inte rör sig i neutralläge.

Kontrollera alla manöverorgan.

Kontrollera dekaler och annan information som sitter på enheten.

Kontrollera motorns varvtal ( $r/min$ ), se Tekniska data.

Kontrollera med avseende på läckage.

Informera kunden om följande:

Behov av och fördelar med att följa serviceschemat.

Behov av och fördelar med att lämna in maskinen för service var 300:e timme.

Service och servicejournalens inverkan på maskinens andrahandsvärde.

Backa.

Fyll i försäljningsbevis osv.

Leveransservice har utförts.

Inga ytterligare kommentarer.

Intygas:

---

## Efter de första 20 timmarna

Byt motorolja.

Byt i förekommande fall olja i centrifugalkopplingen.

Kontrollera att remmar och kedjor är rätt inställda.

Dra åt skruvar och muttrar.









**Originalinstruktioner**

115 36 99-01



2010-04-10