

Bruksanvisning

PT26 D



Läs igenom bruksanvisningen noggrant och förstå innehållet innan du använder maskinen.

Svenska

Kapitel 1: Introduktion	3	Montering och demontering av klippaggregat	51
Bäste kund	3	Sidoförskjutning av klippaggregat	51
Färd och transport på allmän väg	3	Inställning av klipphöjd och tiltvinkel	53
Bogsering	3	Serviceåge för klippaggregat	54
Användning	3	Klippaggregatutföranden	55
God service	3	Kontroll av knivar	56
Tillverkningsnummer	4	Byte av kraftuttagsremmarna	56
Kapitel 2: Symboler och dekaler	5	Justering av kraftuttagsremmarna	57
Kapitel 3: Säkerhetsinstruktioner	7	Byte av klippaggregatets rem	57
Allmän användning	7	Borttagning av BioClip-plugg	58
Körning i slutningar	9	Kapitel 7: Smörjning	59
Barn	10	Smörjschema	59
Skötsel	10	Allmänt	59
Transport	13	Smörjning av vajrar	59
Miljöskydd	14	Tillbehör	60
Användaransvar	15	Smörjning enligt smörjschema	60
Kapitel 4: Presentation	17	Kapitel 8: Felsökningsschema	67
1-2 Hastighetsreglage	18	Kapitel 9: Förvaring	69
3. Parkeringsbroms	19	Vinterförvaring	69
4. Manöverpanel	20	Service	70
5-9. Sits	20	Kapitel 10: Elsystem	71
10. Ratt och rattkonsol	21	Kapitel 11: Hydraulsystem	71
11. Differentialspärr	21	Kapitel 12: Bränslesystem	73
12. Inställning av klipphöjd	21	Tekniska data	75
13. Tankning	22	Konstruktionsnormer	79
21-37. Manöverorgan på manöverpanel	22		
21. Manöverspak hydraulik	22		
22. Strömställare för drivning av klippaggregatet	23		
23. Strömställare för extra hydraulfunktion (option hydrauliksats)	23		
24. Tryckknapp för signalhorn (option trafiksats)	24		
25. Körvisare (option trafiksats)	24		
26. Startlås	24		
27. Huvudstrålkastare	24		
28. Varvtalsreglage	25		
29. Högfart	25		
30. Viktöverföring	25		
31. Roterande varningsljus (option trafiksats)	25		
32. Parkeringsljus (option trafiksats)	26		
33. Reserv	26		
34-35. Eluttag	26		
36. Timmätare	26		
40-51. Indikeringslampor	26		
49. Spak för rattkonsolvinkel	27		
Justering av rattinställning	27		
Rops	27		
Kylsystem	28		
Klippaggregat	29		
Tillbehör	30		
Bogsering	30		
Kapitel 5: Körning	31		
Klippningstips	31		
Före start	32		
Start av motor	33		
Körning av maskinen	36		
Inbromsning	37		
Stopp av motor	37		
Luftning vid bränslestopp	38		
Motorstopp	38		
Kapitel 6: Skötsel	39		
Skötselschema	39		
Rengöring	41		
Demontera maskinens kåpor	42		
Kontroll av kylargaller	42		
Rengöring av kylarens cellpaket	42		
Justering av pump- och generatorrem	42		
Byte av pump- och generatorrem	43		
Kontroll och justering av varvtalsreglage	43		
Kontroll av avgassystem	43		
Justering av parkeringsbroms	43		
Service av luftfilter	44		
Rengöring av cyklonfilter	44		
Byte av luftfilter	44		
Luftning av bränslesystem	46		
Service av bränslefilter	46		
Kontroll av däckens lufttryck	47		
Service av batteri	47		
Säkringar	48		
Kontroll av säkerhetssystem	50		
Byte glödlampa till strålkastare	50		
Ljusinställning	51		
Klippaggregatets detaljer	51		



VARNING:

Underlåtenhet att följa säkerhetsinstruktionerna eller handhavandeanvisningarna kan leda till allvarliga skador för operatören eller andra personer. Maskinens ägare måste förstå vikten av dessa instruktioner och endast tillåta operatörer som utbildats på maskinen och som förstår instruktionerna att handha maskinen. Operatören måste med fullt omdöme handskas med maskinen och får inte vara påverkad av alkohol, droger eller medicin som påverkar omdömet.

Kapitel 1: Introduktion

Bäste kund

Tack för att Du valde en Husqvarna PT 26D. Husqvarna PT är byggda enligt ett unikt koncept med frontmonterat klippaggregat och Husqvarnas unika styrsystem på bakhjulen. Maskinen är byggd för högsta effektivitet på även små och komplicerade ytor. Samlade reglage och hydrostatisk transmission, reglerad med pedaler, bidrar också till maskinens prestanda.

Denna bruksanvisning är en värdehandling. Genom att följa dess innehåll (användning, service, underhåll etc) kan Du väsentligt höja maskinens livslängd och även dess andrahandsvärde.

När Du säljer Din maskin, se till att överlåta bruksanvisningen till den nya ägaren.

Till maskinen finns en Servicejournal. Se till att service- och reparationsåtgärder dokumenteras. En god journalföring sänker servicekostnaderna för det säsongsbundna underhållet och påverkar maskinens andrahandsvärde. Ta med servicejournalen när maskinen lämnas till verkstad för serviceåtgärder.

Färd och transport på allmän väg

Kontrollera gällande vägtrafikbestämmelser före färd och transport på allmän väg. Vid eventuell transport ska Du alltid använda godkända spännanordningar och se till att maskinen är väl förankrad.

Bogsering

PT 26D är utrustad med hydrostatisk framdrivning och vid bogsering ska By-pass ventilen användas.

Användning

Den här maskinen är konstruerad för att klippa gräs på vanliga gräsmattor och andra fria och jämna markytor utan hinder som stenar, stubbar o. dyl. All annan typ av användning är felaktig. Tillverkarens anvisningar avseende drift, underhåll och reparation måste följas noggrant, även då maskinen är utrustad med av tillverkaren tillhandahållna specialtillbehör för vilka bruksanvisning bifogas i samband med leverans.

Maskinen får enbart handhas, underhållas och repareras av personer som känner till maskinens särskilda egenskaper och kan säkerhetsinstruktionerna.

Olycksförebyggande bestämmelser, andra allmänna säkerhetsbestämmelser och yrkesmedicinska regler samt trafikregler måste alltid följas.

Egenhändigt utförda modifieringar av maskinens konstruktion kan fria tillverkaren från ansvar vid eventuell materiell eller personlig skada som kan uppkomma som resultat av dessa.

God service

Husqvarnas produkter säljs världen över och bara i servande fackhandeln. Detta för att se till att Du som kund får bästa support och service. Innan produkten levererades har maskinen exempelvis kontrollerats och injusterats av Din återförsäljare, se intyg i Servicejournalen.

När Du behöver reservdelar eller support i servicefrågor, garantiärenden etc vänder Du dig till:

Denna bruksanvisning tillhör maskin med tillverkningsnummer:	Motor	Transmission

Tillverkningsnummer

Maskinens tillverkningsnummer finns angivet på en tryckt skylt som är fastsatt på höger sida under sitsen. På skylten anges:

- Maskinens typbeteckning.
- Vikt. Totalvikt och klippaggregatets vikt.
- Tillverkarens typnummer.
- Maskinens tillverkningsnummer.
- Tillverkare.

Ange typbeteckning och tillverkningsnummer vid reservdelsbeställning.

Motorns tillverkningsnummer är angivet på motorblocket ovanför insprutningspumpen.

Ange detta vid reservdelsbeställning.

Hydraulpumpen och hydraulmotorerna är försedda med märkskyltar som anger typbeteckning och serie- eller tillverkningsnummer.

Ange dessa vid reservdelsbeställning.

Kapitel 2: Symboler och dekaler

Dessa symboler finns på maskinen och i bruksanvisningen. Symboler för manöverorgan och indikeringslampor visas i kapitel "Presentation", se sidan 42 och efterföljande sidor.

Studera dem noga så att du vet vad de betyder.



Läs
bruksanvisningen



Varning



Använd
hörselskydd



Använd
skyddshandskar



Använd
skyddsglasögon



Giftigt
Hälsovådligt



Oljenivå



Motorn av



Bränsle



Snabb



Långsam



Klipphöjd

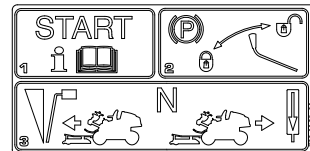

Startinstruktion:

Ansätt parkeringsbromsen
Läs bruksanvisningen
Hydrostatpedaler i
neutralläge



Bulleremission till
omgivningen enligt
Europeiska
Gemenskapens
direktiv. Maskinens
emission anges i
kapitel TEKNISKA
DATA och på



Ringtryck
1,0 bar
14,5 PSI



CE konformitets-
märkning



Fara. Håll händer och fötter
borta

Läs
Bruksanvisningen

Parkeringsbroms

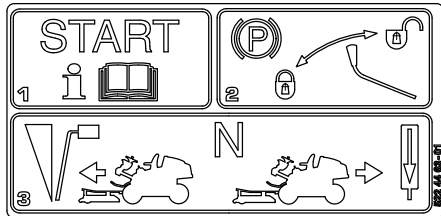

Pedal framåt

Pedal bakåt

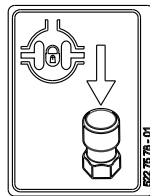

Differentialspärr

Varning!
Roterande
knivar

Endast vid
monterat
klipp-
aggregat

För ej hand
eller fot
under
kåpan när
motorn är
igång

Ta aldrig med
passagerare
på maskinen
eller på
redskap



Varning!
Risk för att
maskinen
välter

Kör mycket
sakta utan
klipp-
aggregat

Kör aldrig
tvärs över
en
sluttning

Använd aldrig
maskinen om
personer,
speciellt barn,
eller husdjur
uppehåller sig
i närheten



VARNING:

XXXXXXXX X XXXX XXXXXX XXXXX XXXXX XXXXXXXXXXXX XXX
XXXXXXXX. XXXX XXXXXXXXXXX XXX XX XXXX

Används i denna publikation för att uppmärksamma läsaren på att risk för allvarlig **personskada** föreligger, speciellt om man inte följer givna instruktioner.

VIKTIG INFORMATION:

Xxx xxx xxxx xxxxxxxxxxx xxx xxxxx xxx xxxx xx
xxxxxx xx xxxxx. Xxx xxxxxxxxxxx xx x x xxxxxxxx xx
xxxx xxxx.

Används i denna publikation för att uppmärksamma läsaren på att risk för **materielskada** föreligger, speciellt om man inte följer givna instruktioner. Används också när man bedömer att risk för handhavandefel eller felmontering föreligger.

Undvik att spola på dekalerna med högtryckstvätt. Ersätt skadade dekalering innan maskinen används.

Kapitel 3: Säkerhetsinstruktioner

Dessa instruktioner är till för din säkerhet. Läs dem noggrant.

Allmän användning

- Läs alla instruktioner i denna bruksanvisning och på maskinen innan du startar den. Förvissa dig om att du förstår dem och följ dem sedan.
- Lär dig hur du på ett säkert sätt skall använda maskinen och reglagen och lär dig hur man stannar snabbt. Lär dig också att känna igen säkerhetsdekalerna.
- När du råkar ut för en situation, som gör dig osäker angående fortsatt användning, skall du rådfråga en expert. Vänd dig till din Husqvarnaaffär, din serviceverkstad eller en erfaren användare. Undvik all användning du anser dig otillräckligt kvalificerad för.
- Låt maskinen endast användas av vuxna som är förtrogna med den.
- Se till att ingen befinner sig nära maskinen när du startar motorn, kopplar in drivningen eller kör.
- Rensa området från föremål som stenar, leksaker, trådar etc som kan fångas upp av knivarna och slungas iväg.
- Se upp för bakåtkastet och rikta det inte mot någon.
- Stoppa motorn och förhindra motorstart innan du rengör klippaggregatet.
- Tänk på att föraren är ansvarig för faror eller olyckor.
- Medtag aldrig passagerare. Maskinen är endast avsedd att användas av en person.
- Titta alltid nedåt och bakåt före och under bakåtkörning. Håll uppsikt på både små och stora hinder.
- Sakta in innan du svänger.

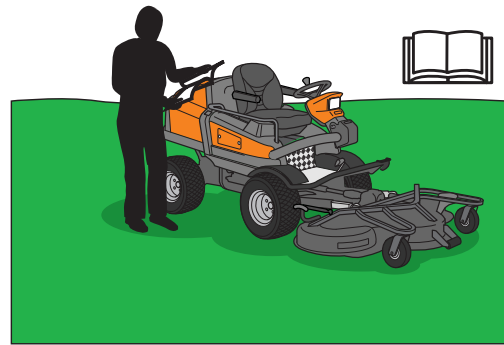

8009-744

Läs bruksanvisningen innan du startar maskinen



8009-745

Rensa området från föremål före klippningen



8009-746

Medtag aldrig passagerare

- Stäng av knivarna när du inte klipper. Knivarna skall endast vara igång när klippaggregat är nerfällt och aktivt används för klippning.
- Var försiktig när du rundar ett fast föremål, så att knivarna inte slår emot det. Kör aldrig över några främmande föremål.
- Kör inte nära föremål eller andra maskiner. Tänk på att "Bromspedalreflex" från bilkörning får motsatt verkan om man trampar på framåtpedalen.

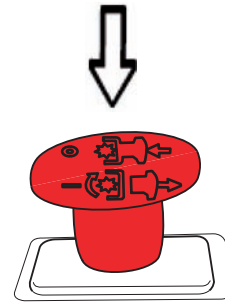

Stäng av knivarna

8009-889, 8043-347



VARNING:

Avgaserna från maskinens motor, inklusive vissa ämnen däri, samt vissa maskindelar innehåller eller utsöndrar kemikalier som anses orsaka cancer, fosterskador eller andra fortplantningsskador. Motorn avger kolmonoxid som är en färglös, giftig gas. Använd inte maskinen i slutna utrymmen.

- Använd maskinen endast i dagsljus eller under andra väl upplysta förhållanden. Håll maskinen på ett säkert avstånd från hål och andra ojämnheter i marken. Var uppmärksam på andra tänkbara risker.
- Använd aldrig maskinen om du är trött, om du har druckit alkohol eller intagit andra droger eller om du använder vissa mediciner som kan påverka din syn, omdömesförmåga eller koordinering.
- Se upp för trafik när du arbetar nära en väg eller korsar den.
- Lämna aldrig maskinen utan uppsikt med motorn igång. Stäng alltid av knivarna, ansätt parkeringsbromsen, stoppa motorn och ta ur nyckeln innan du lämnar maskinen.
- Låt aldrig barn eller andra personer som inte utbildats i handhavande av maskinen, använda eller underhålla den. Lokala föreskrifter kan reglera användarens ålder.



Håll barn borta från klippområdet

8009-747



VARNING:

Vid användning av maskinen ska godkänd personlig skyddsutrustning användas. Personlig skyddsutrustning eliminerar inte skaderisken, men reducerar effekten av en skada vid ett olyckstillbud. Be din återförsäljare om hjälp vid val av utrustning.

- Använd hörselskydd för att minimera risken för hörselskador.
- Bär godkända skyddsglasögon eller heltäckande visir vid körning.
- Använd aldrig maskinen barfota. Bär alltid skydds skor eller skyddsstövlar, helst med stålhätta.
- Se till att ha första förband nära till hands när du använder maskinen.



Personlig skyddsutrustning

8009-748

Körning i sluttningar

Körning i sluttningar är en av de operationer där risken är störst att föraren tappar kontrollen eller maskinen välter, vilket kan vålla svåra skador eller dödsfall. Alla sluttningar kräver extra försiktighet. Om du inte kan backa upp för sluttningen eller om du känner dig osäker, låt då bli att klippa den.



VARNING:

Kör inte i nedförslutning med upplyft aggregat. Styrförmåga kan försämrats pga förändrad tyngdpunkt.

Gör så här

- Avlägsna hinder som stenar, trädgrenar etc.
- Klipp uppåt och nedåt, inte i sidled.
- Använd differentialspärren även i sluttningar.
- Kör aldrig maskinen i terräng som lutar mer än 10°.
- Undvik att starta eller stanna i en sluttning. Om däcken börjar slira, stäng av knivarna och kör sakta ner för sluttningen.
- Kör alltid jämnt och långsamt i sluttningar.

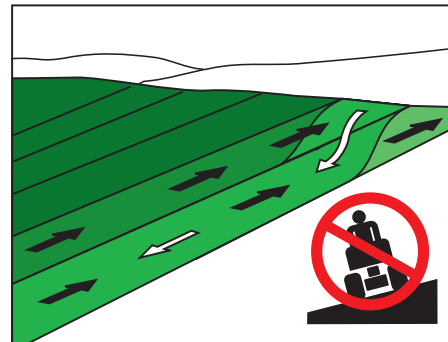

Klipp sluttningar uppåt och nedåt, inte i sidled

8009-749

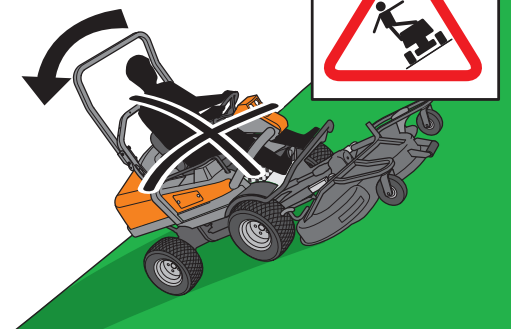

8009-924

Var extra försiktig vid körning i sluttningar

Säkerhetsinstruktioner

- Använd alltid rops och säkerhetsbälte vid körning i sluttningar.
- Gör inga plötsliga förändringar av hastighet eller riktning.
- Undvik onödiga svängar i sluttningar, och om det är nödvändigt, sväng då sakta och gradvis nedåt, om möjligt.
- Se upp för och undvik att köra över fåror, gropar och upphöjningar. I ojämn terräng kan maskinen lättare välta. Högt gräs kan dölja hinder.
- Kör sakta. Använd små rattutslag.
- Var extra försiktig med eventuell tillsatsutrustning, som kan förändra maskinens stabilitet.
- Klipp inte nära kanter, diken eller bankar. Maskinen kan plötsligt slå runt om ett hjul kommer över kanten av ett stup eller ett dike, eller om en kant ger vika.
- Klipp inte vått gräs. Det är halt, och däcken kan tappa greppet, så att maskinen glider.
- Försök inte stabilisera maskinen genom att sätta foten i marken.
- Vid rengöring under maskinen får den aldrig köras nära kant eller dike.

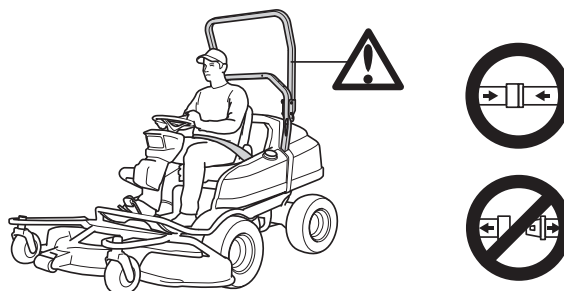

Barn

- Allvarliga olyckor kan inträffa om man inte är uppmärksam på barn i närheten av maskinen. Barn lockas ofta till maskinen och klipparbetet. Utgå aldrig ifrån att barn stannar kvar där du senast såg dem.
- Håll barn borta från klippområdet och under noggrann uppsikt av någon annan vuxen.
- Var på din vakt och stäng av maskinen om barn kommer in i arbetsområdet.
- Före och under en backningsmanöver, se bakåt och nedåt efter små barn.
- Låt aldrig barn åka med. De kan falla av och göra sig mycket illa eller vara i vägen för en riskfri manövrering av maskinen.
- Låt aldrig barn manövrera maskinen.
- Var extra försiktig i närheten av hörn, buskar, träd eller andra föremål som skymmer sikten.



8009-751

Låt aldrig barn manövrera maskinen

Skötsel

- Stoppa motorn. Ta ur startnyckeln innan du gör några justeringar eller utför underhåll.
- Fyll aldrig på bränsle inomhus.
- Förvara bränslet endast i rena behållare som är godkända för detta ändamål.

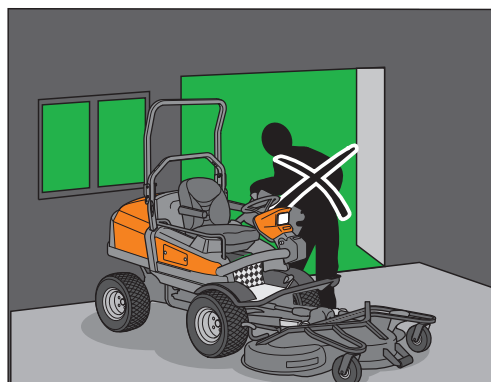

8009-752

Fyll aldrig på bränsle inomhus

- Ta aldrig av bränsletanklocket och fyll aldrig på bränsle medan motorn är igång.
- Låt motorn svalna, innan du fyller på bränsle. Rök inte.
- Hantera olja, oljefilter, bränsle och batteri varsamt, av miljöhänsyn. Följ gällande återvinningsregler.
- Låt inte tryckluft komma i kontakt med huden. Om tryckluft tränger in i huden, uppsök läkare omedelbart.
- Uppsök omgående läkare om huden träffas av bränsle, som står under högt tryck.
- Det brännbara materialet i vissa av motorns komponenter (t.ex. vissa tätningar) kan bli mycket farligt om det bränns. Låt aldrig bränt material komma i kontakt med huden eller ögonen.
- Ta inte bort påfyllningslock eller någon annan komponent på kylsystemet när motorn är varm och kylvätskan är under tryck, eftersom farlig varm kylvätska kan spruta ut.

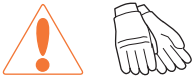

VARNING:

Motorn, avgassystemet, kylsystemet och hydraulsystemets komponenter blir mycket varma under drift. Risk för brännskador vid beröring. Använd skyddshandskar.

- Har läckage uppstått i bränslesystemet får motorn ej startas förrän detta åtgärdats.
- Förvara maskinen och bränslet på ett sådant sätt att det inte förefaller någon risk att läckande bränsle eller bränsleångor kan åstadkomma skada.
- Kontrollera bränslenivån före varje användning och lämna plats för bränslet att utvidgas, eftersom värmen från motorn och solen i annat fall kan få bränslet att utvidgas så att det rinner över.
- Undvik överfyllning. Har bränsle spillts på maskinen, torka upp detta innan motorn startas. Om du spillt på kläderna skall dessa bytas.
- Materiel som förorenats med bränsle måste flyttas till brand- och miljösäker plats.

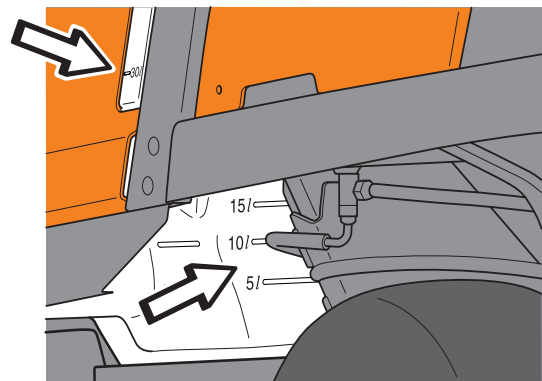

Tank med nivåfönster

8043-320

- Låt maskinen svalna innan Du gör några åtgärder i motorrummet.



VARNING:

Batteriet innehåller bly och blyföreningar, kemikalier som anses orsaka cancer, fosterskador eller andra fortplantningsskador. Tvätta händerna efter beröring av batteriet. Använd skyddsglasögon vid arbete med batteriet.

- Vid arbete med batteriet och de grova kablarna i startmotorkretsen kan gnistbildning uppstå. Detta kan förorsaka batteriexplosion, brand eller ögonskador. Gnistbildning i kretsen kan inte uppstå efter att batteriets stomanslutningskabel (normalt svart minuskabel) kopplats bort.

VIKTIG INFORMATION:

Undvik gnistbildning och dess konsekvenser genom att:

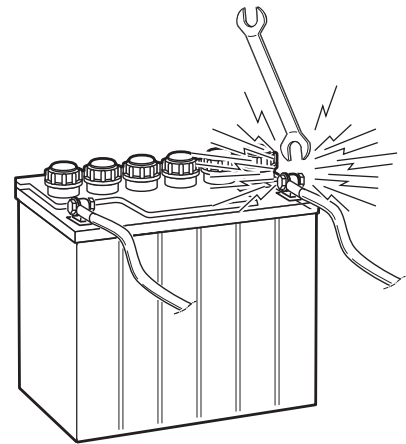

Risk för gnistbildning

8009-728

Använda skyddsglasögon.

Se till att tanklocket är monterat och att inga brandfarliga vätskor förvaras i öppet kärl.

Inte arbeta med startmotorkretsen i närheten av spillt bränsle.

Koppla bort batteriets stomanslutningskabel (normalt svart minuskabel) först och ansluta den sist.

Vara försiktig med verktyg så att inte kortslutning uppstår.

Inte kortsluta över startreläets anslutningar för att köra startmotorn.

- Var mycket försiktig vid hantering av batterisyra. Syra på huden kan vålla svåra frätskador. Vid spill på huden, skölj omedelbart med vatten.
- Syra i ögonen kan orsaka blindhet, kontakta genast läkare.
- Var försiktig vid underhåll av batteriet. I batteriet bildas explosiv gas. Utför aldrig underhåll på batteriet medan du röker eller i närheten av öppen eld eller gnistor. Batteriet kan då explodera och vålla svåra skador.
- Se till att bultar och muttrar är ordentligt åtdragna och att utrustningen är i gott skick.

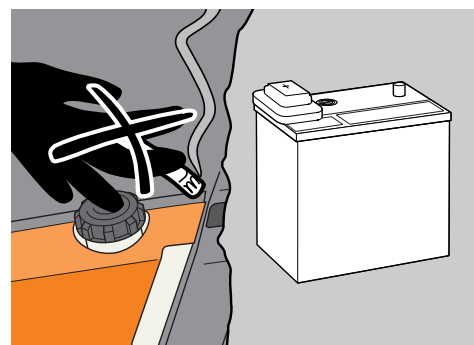

Rök inte när du utför underhåll

8009-753

- Ändra aldrig på säkerhetsanordningar. Kontrollera regelbundet att de fungerar. Maskinen får ej köras med defekta eller ej monterade skyddsplåtar, skyddshuvar, säkerhetsströmbrytare eller andra skyddsanordningar.
- Ändra inte regulatorinställningen och undvik att köra motorn med för högt varvtal. Om du kör med för högt varvtal föreligger risk för maskinskador.
- Använd aldrig maskinen inomhus eller i utrymmen som saknar ventilation. Avgaserna innehåller kolmonoxid, en luktlös, giftig och livsfarlig gas.
- Stoppa och inspektera utrustningen om du kör på något föremål. Reparera, om nödvändigt, innan du startar.
- Gör aldrig justeringar med motorn igång.
- Maskinen är provad och godkänd endast med av tillverkaren levererad eller rekommenderad utrustning.
- Knivbladen är vassa och kan ge skärskador. Linda in bladen eller använd skyddshandskar när du hanterar dem.
- Kontrollera parkeringsbromsens funktion regelbundet. Justera och underhåll efter behov.
- Mulching-aggregatet skall endast användas där klippning av bättre kvalitet önskas och på kända områden.
- Minska brandrisken genom att göra maskinen ren från gräs, löv och annat skräp som fastnar i den. Låt maskinen svalna innan den ställs in i förvaringsutrymmet.
- Runddrag inte motorn för hand utan att förhindra motorstart, vilket kan göras på olika sätt:
 - a. Ta bort glödstiften, ingen kompression motorn går därför lättare att dra runt.
 - b. Lossa en tryckrörsanslutning på varje spridarrör 1/2 varv.

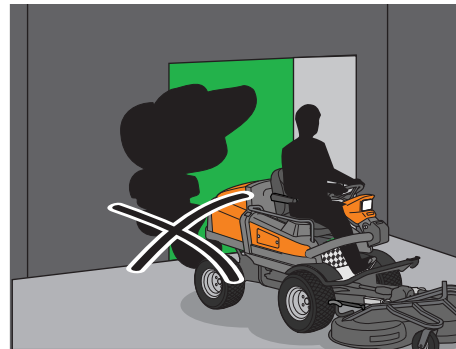

8009-754

Kör aldrig maskinen i ett slutet utrymme



8009-755

Rengör maskinen regelbundet

Transport

VIKTIG INFORMATION:

Parkeringsbromsen räcker inte för att låsa fast maskinen vid transport. Se till att späanna fast maskinen väl på transportfordonet.

Maskinen är tung och kan vålla svåra krosskador. Var extra försiktig när den lastas av eller på en bil eller ett släpfordon.

- Använd ett godkänt släpfordon för att transportera maskinen. Aktivera parkeringsbromsen och spänn fast maskinen med godkända spännanordningar, såsom spännband, kedjor eller rep, vid transport.
- Kontrollera och följ lokala vägtrafikbestämmelser innan du transporterar eller kör maskinen på någon väg.
För körning på allmän väg kontrollera och följ lagar och föreskrifter, det finns en trafiksats som option. Denna kan eftermonteras på PT 26D.

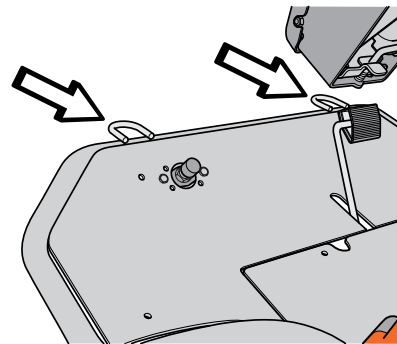

Främre förtöjningsöglor

8043-314

Miljöskydd

Var rädd om miljön, speciellt vid underhållsarbeten på maskinen finns ett flertal miljörisker. Detta gäller särskilt när du handskas med motorolja, hydraulolja, bränsle, oljefilter, hydraulfilter och bränslefilter. När man öppnar ett system, som innehåller olja eller bränsle måste man vara uppmärksam så att inte spill uppstår.

- Torka alltid upp spill. Om du använder trasor, sågspån eller oljesaneringspulver ska det hanteras som miljöfarligt avfall. Följ lokala föreskrifter.
- Välj en plats, helst med betonggolv, när du hanterar eller lagrar oljor och bränsle så att du kan ta upp eventuellt spill utan att det tränger ner i marken.
- Undvik att spilla, använd tratt och fyll på försiktigt.
- Vid avtappning, se till att ett tillräckligt stort uppsamlingskärl är rätt placerat. Tänk på att strålen inte alltid rinner rakt ner.
- Fyll över spilloljan i ett slutet kärl och lämna det för destruktion. Tänk på att följa lokala föreskrifter. Som regel kan man lämna spilloljan till verkstäder eller bensinstationer, som hanterar spillolja.
- Utbyta olje- och bränslefilter är miljöfarligt avfall, hantera dem som spillolja.
- Spill inte bränsle när du tankar. En liter dieselbränsle kan enligt Räddningsverket förstöra upp till en miljon liter dricksvatten. Spillt bränsle innebär brandrisk.
- Tvätta händerna ordentligt när jobbet är klart.
- Kylvätska är giftig och söt. Se till att inte djur kan komma åt öppna kärl eller pölar.
- Tänk på gräsbrandfaran när du arbetar i torr vegetation. Kör aldrig en maskin med förändrad eller skadad ljuddämpare, eftersom gnistor från avgaserna kan antända torrt gräs.

Användaransvar

- Studera och tillämpa säkerhetsinstruktionerna, se "Säkerhetsinstruktioner" på sidan 7.
- Följ skötselschemat för underhåll, se "Skötselschema" på sidan 71, smörjschemat, se "Smörjschema" på sidan 111 och anvisningarna för handhavande av maskinen, se "Presentation" på sidan 29 och "Körning" på sidan 57.
- Följ instruktionerna för skötsel, se "Skötsel" på sidan 71, smörjning, se "Smörjning" på sidan 111 och förvaring, se "Förvaring" på sidan 133.

Kapitel 4: Presentation

Gratulerar till ditt val av en utmärkt kvalitetsprodukt. Denna bruksanvisning beskriver Husqvarna PT 26D.

Den är utrustad med en fyrtakts 3-cylindrig dieselmotor från Perkins på 26 hästkrafter.

PT 26D är försedd med hydraulisk styrning och redskapslyft. De tryckförsörjs från en pump på motorn.

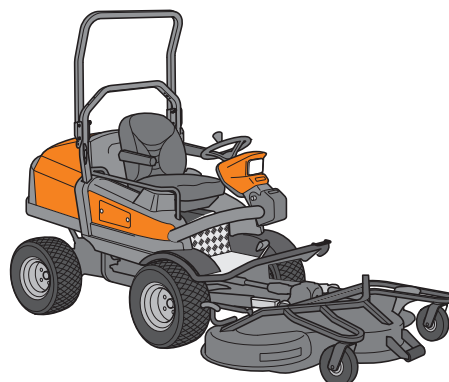

PT 26D

8009-757

Maskinen är fyrhjulsdreven i lågfartsmod.

Kraftöverföringen från motorn är hydrostatisk. Den tryckförsörjs av en pump under förarsätet. Pumpen drivs av en axel med två flexibla kopplingar. Flöde och riktning styrs med pedalerna, så att hastigheten framåt eller bakåt kan varieras steglöst. En pedal för körning framåt (1) och en för körning bakåt (2). Pumpen driver parallellt fyra hydraulmotorer, en för varje hjul.

Kraftöverföringen används också som färdbröms.

För körning finns hög- och lågväxel. Hög- eller lågväxel väljs med en strömställare.

Maskinen är försedd med en elhydraulisk differentialspärr som manövreras med en pedal. Diffspärren fungerar endast längsgående, vilket innebär att man kan svänga maskinen med aktiverad diffspärr.

Differentialspärren fungerar ej på högväxel.

PT 26D är utrustad med belysning framåt som standard. Bakljus, signalhorn, körriktningsvisare och roterande varningsljus är tillvalsutrustning (trafiksats).

Klippaggregatet drivs från motorn med en elmagnetkoppling, två kilremmar, en kraftuttagsaxel, en kardanaxel och en vinkelväxel.

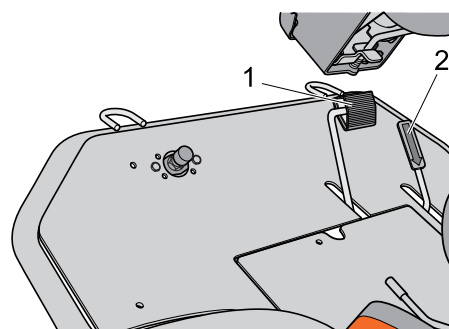

Hastighetsreglage

8043-312

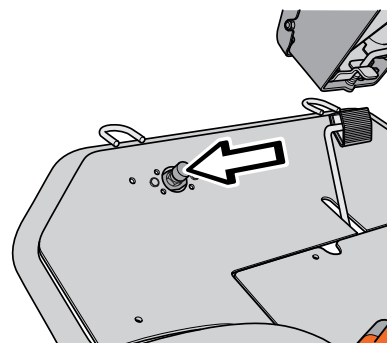

Differentialspärrens pedal

8043-300

Reglagens placering

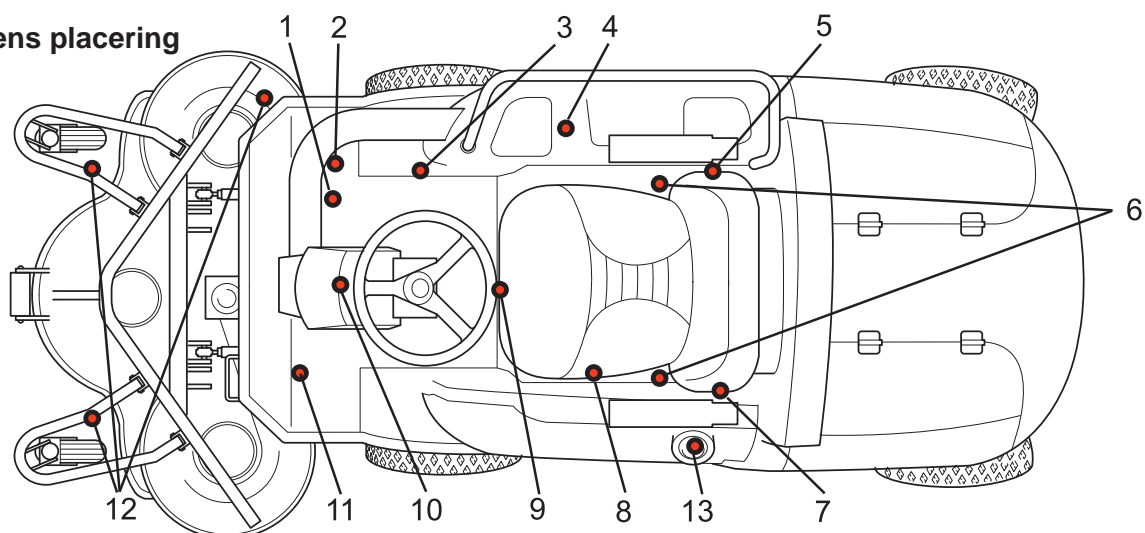

8043-315

- | | |
|---|---|
| 1. Hastighetsreglage för körning framåt | 9. Ratt för sitsens fjädring |
| 2. Hastighetsreglage för körning bakåt | 10. Rattkonsol |
| 3. Parkeringsbroms | 11. Pedal för differentialspärr |
| 4. Manöverpanel | 12. Vevar för inställning av klipp höjd |
| 5. Ratt för ryggstödslutning | 13. Bränsletanklock |
| 6. Spärr för fällning av sits | |
| 7. Ratt för svankstöd | |
| 8. Spak för sitsens längsjustering | |

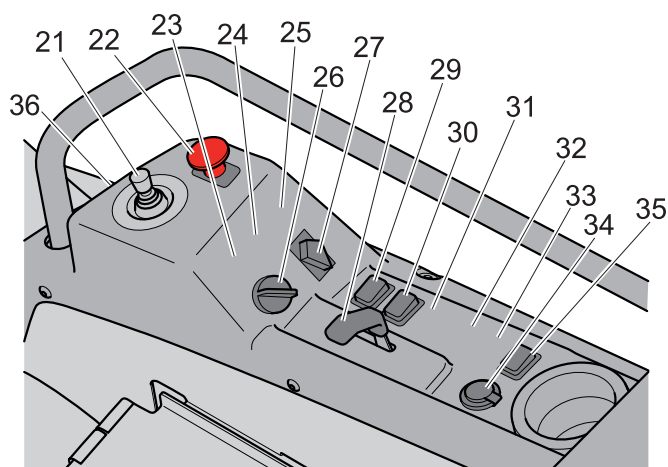

Manöverpanel

8043-316

- | | |
|--|--------------------------------------|
| 21. Manöverspak hydraulik | 30. Strömställare för viktöverföring |
| 22. Strömställare drivning av klippaggregat | 31. Roterande varningsljus (option) |
| 23. Strömställare 2:a hydraulfunktion (option) | 32. Parkeringsljus (option) |
| 24. Signalthornkontakt (option) | 33. Reserv |
| 25. Körriktningsvisare (option) | 34. Eluttag |
| 26. Startlås | 35. Strömställare eluttag |
| 27. Strömbrytare till belysning | 36. Timmätare |
| 28. Varvtalsreglage | |
| 29. Strömställare hög- och lågfart | |

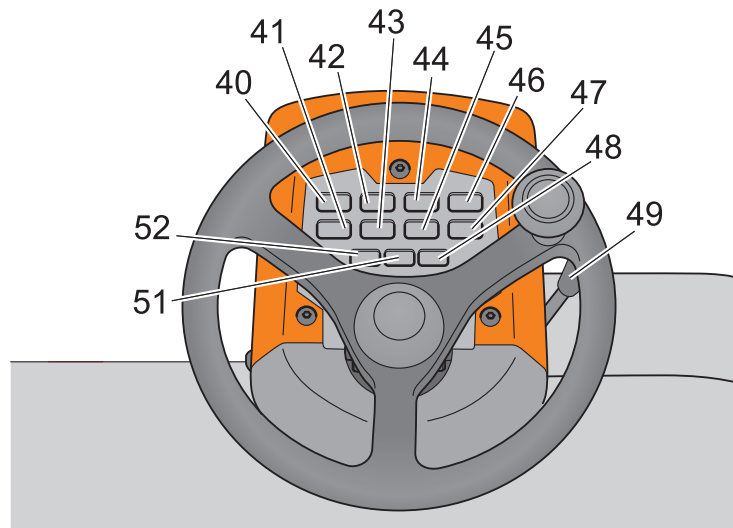

Rattkonsol

8043-317

- | | |
|---|--|
| 40. Indikeringslampa Batteriladdning sid 26 | 47. Indikeringslampa Högväxel sid 26 |
| 41. Indikeringslampa Differentialspär sid 26 | 48. Indikeringslampa Höger blinkers sid 26 |
| 42. Indikeringslampa Kylvätsketemperatur sid 26 | 49. Spak för vinkling av rattkonsol sid 27 |
| 43. Indikeringslampa Glödning sid 26 | 50. Indikeringslampa Helljus sid 26 |
| 44. Indikeringslampa Oljetryck motor sid 26 | 51. Indikeringslampa Vänster blinkers sid 26 |
| 45. Indikeringslampa Klippaggregatdrivning sid 26 | |
| 46. Indikeringslampa Parkeringsbroms sid 26 | |

1-2 Hastighetsreglage

Maskinens hastighet regleras steglöst med två pedaler. Vid färd framåt används pedal (1) och vid färd bakåt pedal (2).



WARNING:

Se till att inte grenar kan påverka pedalerna vid klippning under buskar.

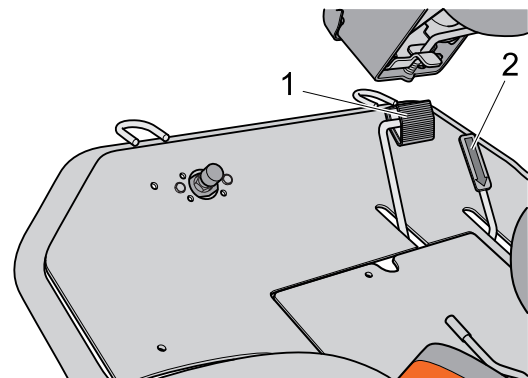

Hastighetsreglage

8043-312

3. Parkeringsbroms

Ansätt parkeringsbromsen genom att föra handtaget framåt.

Lossa parkeringsbromsen genom att föra tillbaka handtaget.

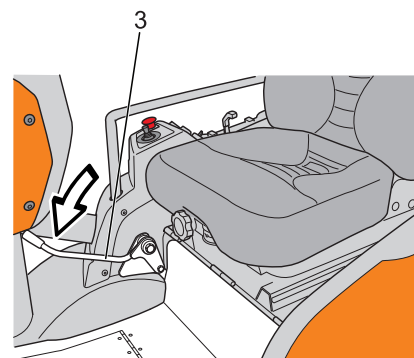

Parkeringsbroms

8043-308

4. Manöverpanel

På manöverpanelen på förarens högra sida finns reglage och strömställare samlade som används vid körning av maskinen. Underdelen av panelen är försedd med en lucka över maskinens säkringar och reläer. Se "21-37. Manöverorgan på manöverpanel" på sidan 22.

5-9. Sits

Sitsen har en ledad infästning i framkant och kan fällas framåt.

För att fälla sitsen framåt måste rattkonsolen fällas fram och spärren (6) för sitsen påverkas.

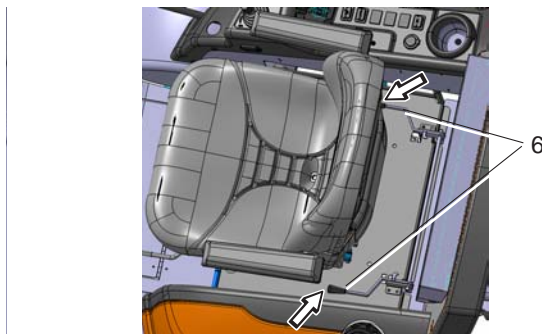

Sitsens spärr

8043-025



WARNING:

Ändra inte sitsens inställning under körning. Risk för osäker manövrering.

Sitsen kan även justeras i längsled:

- Vid justering förs spaken (8) under sitsens vänstersida åt vänster, därefter kan sitsen föras framåt eller bakåt till önskat läge.
- Sitsens fjädring kan anpassas genom att vrida rattan (9) under sitsens framkant. En skala visar inställningen.

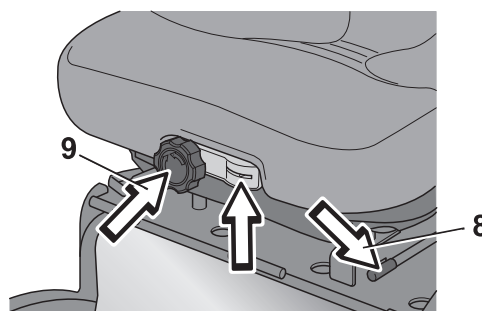

Justering i längsled och anpassning av fjädring

8043-003

På sidorna av ryggstödet finns två rattar:

- Ryggstödslutningen justeras med rattan (5) på ryggstödet högra sida.
- Svankstödet justeras med en ratt (7) på ryggstödet vänstersida.

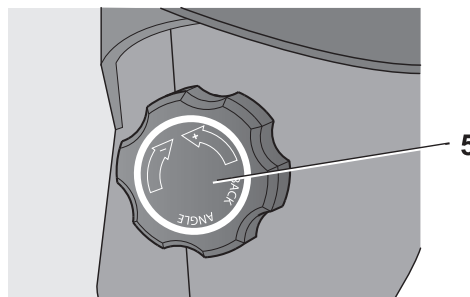

Justering av ryggstödslutning

8043-004

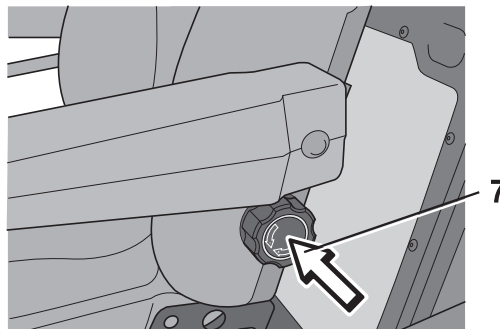

8043-005

10. Ratt och rattkonsol

Rattens läge kan justeras i höjdlid. Fästet för styrenhet i styrkolonnen går att justera i höjdlid.

Tryck ner spaken (49) och fäll undan rattkonsolen för att enklare ta plats i förarsitsen. Rattkonsolen kan då justeras i längsled.

Se "40-51. Indikeringslampor" på sidan 26.

Strålkastaren är inställd med ratten i läge närmast föraren. I andra lägen kommer belysningens räckvidd att minska.

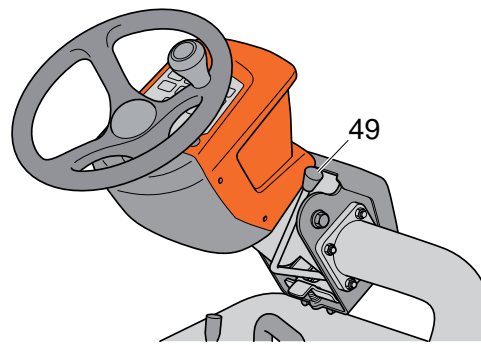

8043-319

Ratt och rattkonsol

11. Differentialspärr

Differentialspärren är elhydraulisk. Den manövreras med en pedalstyrd strömställare. Diffspärren fungerar endast längsgående, den säkerställer drift på minst ett framhjul och ett bakhjul. Detta innebär att man kan svänga maskinen med inlagd diffspärr utan att brytningar i kraftöverföringen eller skador på gräsmattan uppstår.

Eftersom diffspärren inte är mekanisk får den läggas in eller ur utan begränsningar även när maskinen rullar eller vid hjulspinn. När pedalen släpps går diffspärren ur utan att några andra manöveråtgärder av föraren behöver vidtas. Diffspärren fungerar endast på lågväxel och är aktiv både upp och nerför sluttningar.

12. Inställning av klipphöjd

Med klipphöjdsjusteringen kan klipphöjden regleras i sju olika lägen 25,4 mm - 127 mm (1" - 5").

För att få en jämn klipphöjd är det viktigt att inställningarna står i samma läge och lufttrycket är lika i framhjulen 100 kPa / 1,0 bar / 14,5 PSI och i klippaggregatets pivothjul 150 kPa / 1,5 bar / 21,7 PSI.

När inställningen är klar bör vreden frikopplas med knappen i vredet och ställas i läge så att de ej tar i buskar och dylikt.

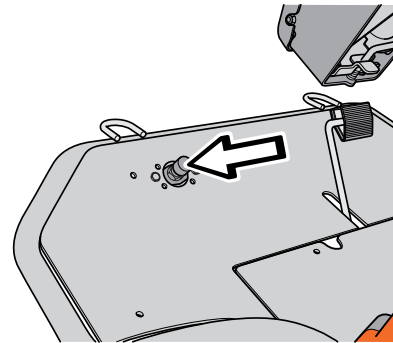

8043-300

Differentialspärrens pedal

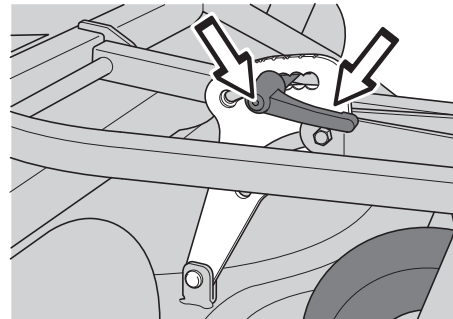

8043-046

Framre klipphöjdsinställning

13. Tankning

Bränslenivån i tanken visas i ett nivåfönster.

Fyll inte tanken helt, lämna minst 2,5 cm (1") utrymme.

Fyll bränsletanken med dieselbränsle, bensin får under inga omständigheter användas.

Använd bränsle med cetantal över 45. Max RME-inblandning 5 % i mineraloljebaserade bränslen. Flygfotogen (JP5, JP8 och Jet-A) kan användas om smörjtillsats används, men startvilligheten kan påverkas. JP4 rekommenderas inte. Oblandad RME kan användas.

Rök inte när du fyller på bränsle i tanken.

Dieselbränsle är mindre brandfarligt än bensin vid normal temperatur, men blir lättantändligt om det värms upp till flampunkten. Denna varierar beroende på dieselbränsletyp men är normalt högre än +50 °C (120 °F).

lakttag största möjliga bränslehygien. Dieselmotorns insprutningssystem är mycket känsligt och kan skadas av föroreningar, som är så små att de inte syns med blotta ögat. Använd endast rena kärl (slutna + dammfri tratt). Torka rent från damm innan tanklocket lossas. För att skydda insprutningssystemet finns filter, men om det sätts igen kan driftstörningar uppstå. Åtgärdande av skador, driftstörning, filterbyte förorsakat av dålig hygien är ej garantireparationer.

Tänk på miljörisken. Se "Miljöskydd" på sidan 26.

Torka bort eventuellt spill. Materiel som förorenas med bränsle måste flyttas till en säker plats.

Om du får bränsle på kläderna, byt kläder annars kan hudirritationer uppstå.

Vinterbränsle och paraffinutfällning

Vid körning i sträng kyla kan driftstörningar på grund av paraffinutfällning uppstå om man kör på standardbränsle. För att motverka detta, säljs i aktuella klimatområden vinterbränsle; dieselbränsle med tillsats för att förhindra utfällning. I vissa regioner säljs olika bränsle sommar- och vintertid, i andra regioner säljs vinterbränsle året om. Fråga din bränsleleverantör och använd endast vinterbränsle under 0 °C (+32 °F).

21-37. Manöverorgan på manöverpanel

Manöverpanelen är förberedd för extrautrustning, som säljs som tillbehör till PT 26D. Därför kan vissa av nedanstående manöverorgan saknas på Din maskin.

21. Manöverspak hydraulik

Spaken används för att ställa klippaggregatet i transport- eller klippläge när hydraultryck finns.

Höjning av aggregat (transportläge)

Stoppa knivarna genom att trycka in strömställaren för drivning av klippaggregatet (22).

Dra spaken bakåt för att inta transportläge. Aggregatet höjs då upp.

Klippaggregatet går att höja en bit med knivarna igång. Detta för att underlätta arbete vid klippning i

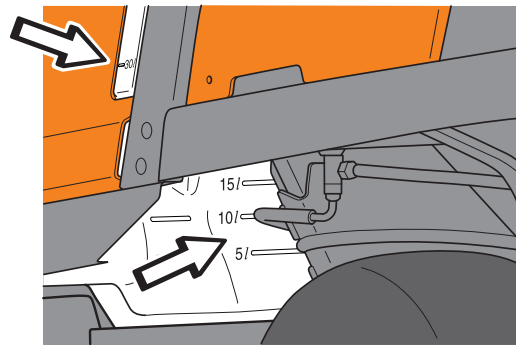

Tank med nivåfönster

8043-320

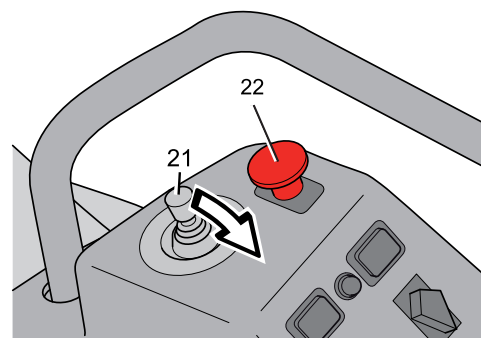

Höjning av klippaggregatet med lyftspaken

8043-306

extremt högt gräs alternativt ojämnt underlag. Maskinen är dock utrustad med automatiskt knivstopp vilket aktiveras när klippaggregatet når transportläge. Om automatiska knivstoppet aktiverats, måste strömställaren (22) tryckas in och dras ut för återstart.

Sänkning av aggregat (klippläge)

För lyftspaken framåt för att inta klippläge. Aggregatet sänks då ned. Spaken behöver inte hållas kvar, låt den fjädra tillbaka till nolläge när aggregatet sänkts.

Knivarna startas med strömställaren för drivning av klippaggregatet (22).

Viktöverföring kan aktiveras vilket medför att klippaggregatet bättre följer markkonturen och gräsmattans ojämnheter. Se "Viktöverföring" sid 25

Övriga funktioner (option)

När spaken förs i sidled manövreras oljetrycket till hydrauliska 2:a funktionen, anslutningarna finns under fotplåtsluckan.

22. Strömställare för drivning av klippaggregatet

Klippaggregatet kan endast startas när föraren sitter i sitsen.

- Dra ut strömställaren för att koppla in drivningen av klippaggregatet.
- Tryck in strömställaren för att koppla ur drivningen av klippaggregatet.

Om säkerhetskretsen löser ut klippaggregatets drivning, måste strömställaren tryckas in och dras ut igen.

Säkerhetskretsen löser ut och klippaggregatet stoppas:

När klippaggregatet lyfts till toppläge

När föraren lämnar sitsen. En kort fördröjning finns för att inte få stopp om föraren studsar i stolen

När högväxel väljs.

När startmotorn aktiveras.

23. Strömställare för extra hydraulfunktion (option hydraulikats)

Strömställaren används bl a vid styrning av vikplog för individuell styrning av vänster eller höger plogvinge. Manövrering av plogvingen sker sedan med manöverspaken (21).

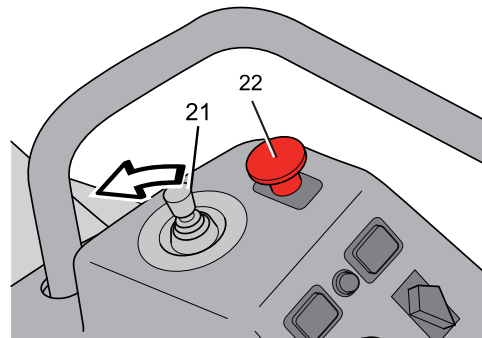

8043-307

Klippläge

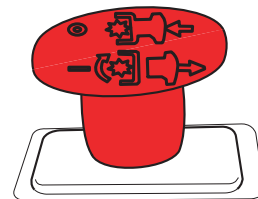

8009-889

Strömställare för drivning av klippaggregatet

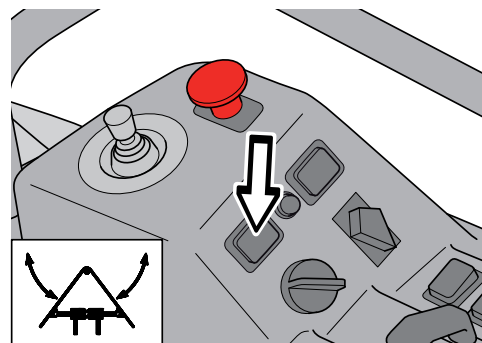

8043-321

Strömställare för extra 12 V uttag

24. Tryckknapp för signalhorn (option trafiksats)

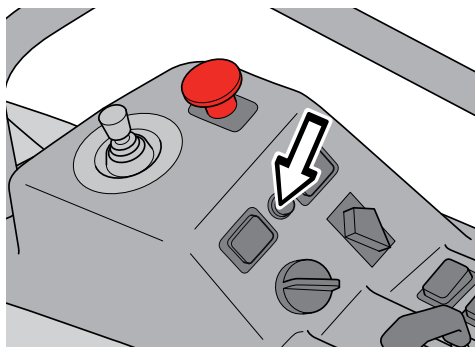

8043-322

Strömställare för signalhorn

25. Körvisare (option trafiksats)

Tryck för vänster respektive höger blinkers. Blinkers släcks automatiskt efter ca 30 sekunder eller manuellt genom att trycka i samma riktning. Trycker man efter att blinkersen släckts får man en ny 30 sekunders period. Trycker man i motsatt riktning under blinkning tänds blinkers för motsatt sida under 30 sekunder.

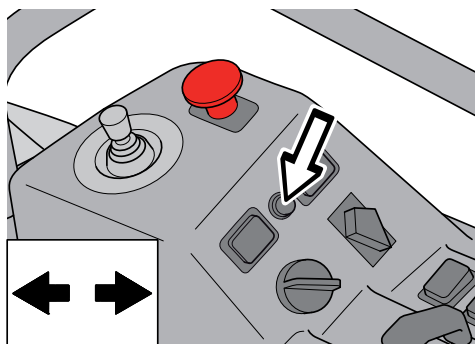

8043-323

Strömställare för körvisare

26. Startlås

Tre lägen:

- OFF
Alla funktioner frånslagna. Motorn stoppas. Parkeringsljus kan tändas (option trafiksats).
- ON
Normalt driftläge.
- Start and Preheating
Håll strömställaren i glödningläge, när glödningen är klar inkopplas startmotorn. Under glödningstiden lyser lampa (43) på indikeringspanelen. Återfjädrande till läge ON. Ny vridning inom 2 sek ger start utan glödning.

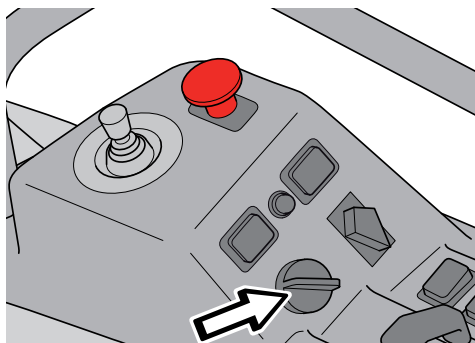

8043-302

Startlås

27. Huvudstrålkastare

Tre lägen, medurs i följande ordning:

- Från
- Halvljus
- Helljus

Om strömställaren ställs i läge Halvljus får man halvljusautomatik, halvljuset tänds då motorn går.

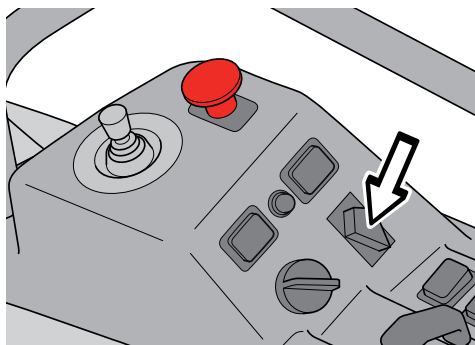

8043-303

Strömställare för huvudstrålkastare

28. Varvtalsreglage

Reglaget reglerar motorns varvtal och därmed även knivarnas rotationshastighet.

För att öka eller minska motorns varvtal förs reglaget framåt respektive bakåt.

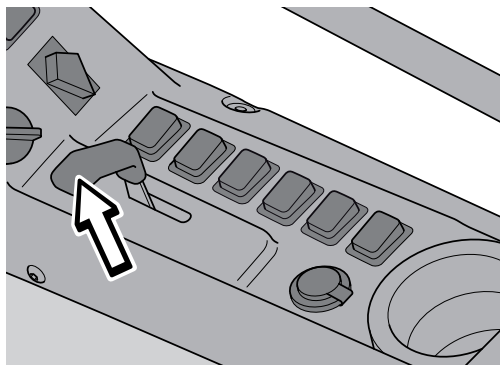

8043-304

Varvtalsreglage

29. Högfart

Vid aktiverad strömställare. Med denna strömställare väljer man antingen hög- eller lågfart.

Hastigheten måste sänkas till noll innan maskinen växlar till lågfart om högfart är aktiverad.

Om differentialspärren är aktiverad växlar inte maskinen till högfart förrän pedalen släpps upp.

I högfartsmod erhålls framhjulsdraft.

I lågfartsmod erhålls fyrhjulsdraft.

Differentialspärren och klippaggregatet fungerar endast i lågfartsmod.

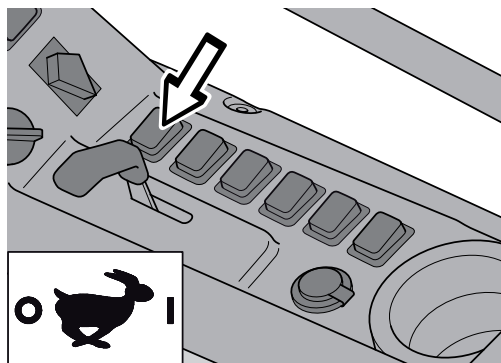

8043-305

Högfart

30. Viktöverföring

Med strömställaren aktiveras viktöverföring (weight transfer), med aktiverad viktöverföring överförs en del av aggregatets vikt till maskinen. Detta medför högre marktryck på maskinens framhjul och lägre marktryck på aggregatets pivothjul.

Det är rekommenderat att använda viktöverföring vid gräsklippning och sopning. Vid snöröjning eller byte av redskap bör funktionen vara frånslagen så att lyftarmarna går att sänka.

Denna funktion fungerar när läge sänk är vald med manöverspaken (21).

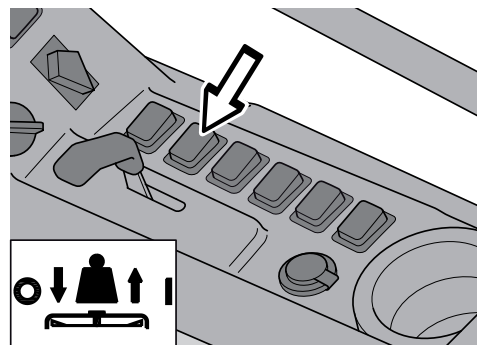

8043-324

Viktöverföring

31. Roterande varningsljus (option trafiksats)

lakttag eventuella lokala trafikföreskrifter för användning av varningsljus.

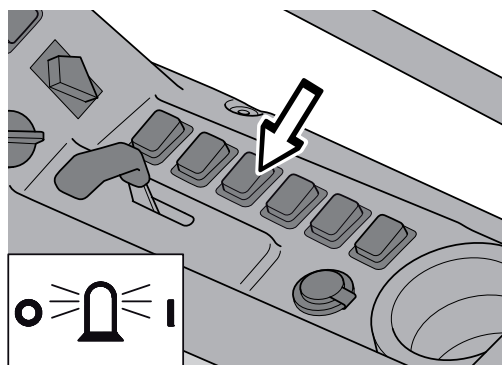

8043-325

Roterande varningsljus

32. Parkeringsljus (option trafiksats)

Kan tändas med strömställaren även om inte startlåset är tillslaget. Batteriet töms då helt på ca 20 timmar.

Parkeringsljuset tänds automatiskt då motorn går, även om inte strömställaren är tillslagen.

33. Reserv

34-35. Eluttag

Till eluttaget (34) kan till exempel en värmesits eller en mobiltelefonladdare anslutas. Eluttaget sätts av och på med strömställaren (35) på reglagepanelen.

Eluttaget är avsäkrat med en egen säkring FU11 (max 10 A), som är placerad bakom en lucka på yttersidan av manöverpanelen.

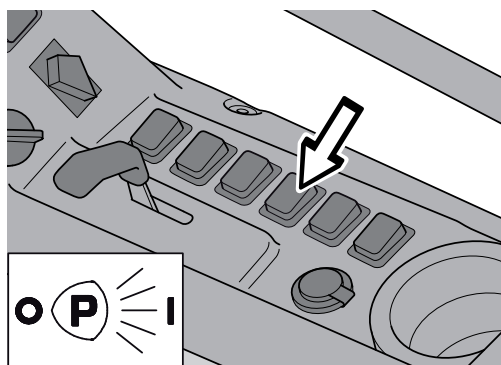

8043-326

Parkeringsljus

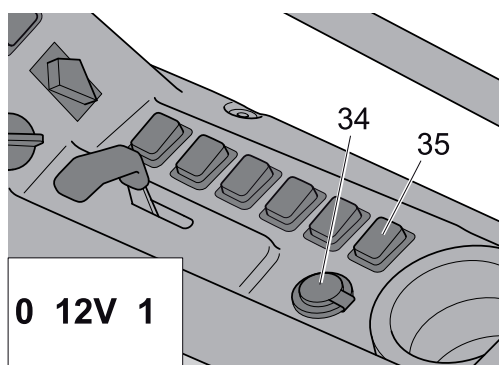

8043-327

Eluttag med strömställare

36. Timmätare

Timmätaren visar motorgångtid. Den tid som eventuellt löper om motorn står stilla med tillslagen tändning registreras inte. Sista siffran visar tiondels timme (6 minuter).

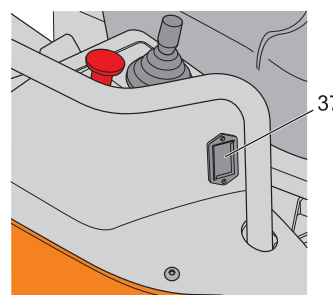

8043-058

Timmätare

40-51. Indikeringslampor

På rattkonsolen under ratten finns indikeringslampor för batteriladdning (40), differentialspärr (41), kylväsketemperatur (42), glödning (43), oljetryck (44), klippaggregatdrivning (45), parkeringsbroms (46), högväxel (47), helljus (50) och blinkers (48, 51).

Vid start tänds alla lamporna för funktionskontroll.

De viktigaste lamporna är kylväsketemperatur och oljetryck. Motorn stannas automatiskt om någon av dessa tänds.

Lampan för kylväsketemperatur blinkar vid ca 100°C och tänds vid ca 110°C varvid motorn stoppas.

Minska belastningen för att sänka temperaturen om lampan blinkar.

Indikeringslamporna är lysdioder, som inte kan bytas separat. Hela indikeringspanelen byts vid fel.

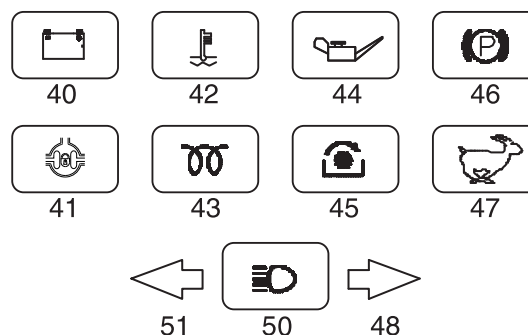

8043-318

Indikeringslampor

49. Spak för rattkonsolvinkel

När spaken påverkas kan rattkonsolens vinkel ändras för en bekvämare körställning eller för lättare av- och påstigning till förarplatsen. Spaken är återfjädrande.



VARNING:

Ändra inte rattkonsolvinkeln eller rattinställningen under körning. Risk för osäker manövrering.

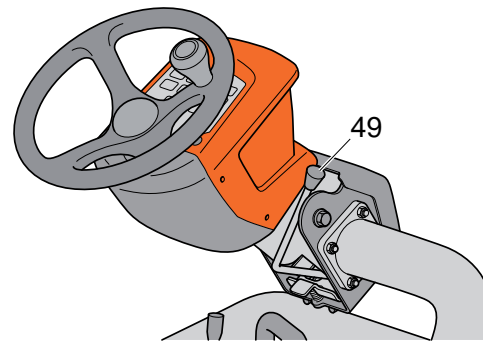

8043-319

Inställning av rattkonsolvinkel och ratt

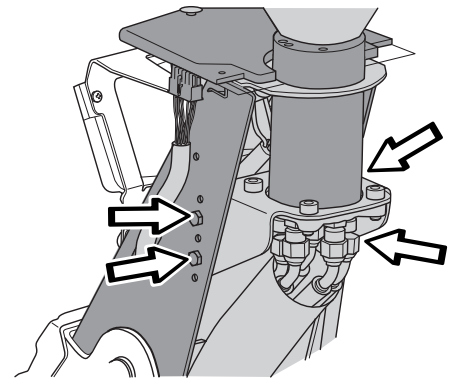

8043-343

Inställning av styrkolonn i höjdlid

Justering av rattinställning

Fästet för styrenheten i styrkolonnen går att justera i höjdlid. Skruva bort skruvarna som håller kåpan och ta bort skruvarna, på båda sidor om kolonnen, som håller fästet i kolonnen. Justera fästet till rätt höjd och skruva fast fästet i kolonnen och montera dit kåpan.

Rops

Bågen går att fälla ihop. Dra ut sprinten och fäll bågen bakåt

Används bågen nerfälld ska säkerhetsbälte INTE användas

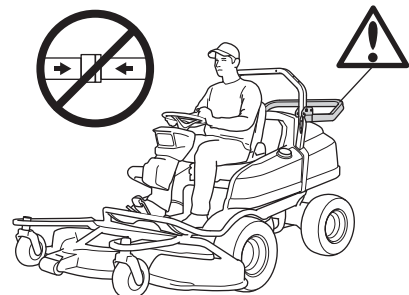
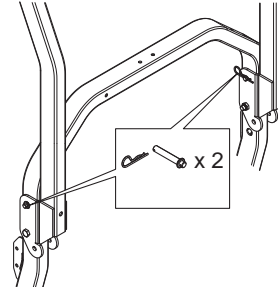

Används bågen uppfälld ska säkerhetsbälte användas

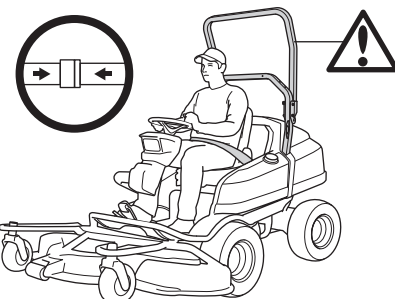

Kylsystem

VIKTIG INFORMATION:

Kylvätskan ska bestå en blandning av 50 % frostskyddsmedel och av 50 % mjukt vatten. Antikorrosionsmedlet i kylvätskan kommer att spädas om en lägre inblandning används. En högre inblandning kan påverka kylningsförmågan negativt. Saltvatten eller vatten med hög kalkhalt, kan förorsaka korrosion eller avlagringar i kylsystemet.

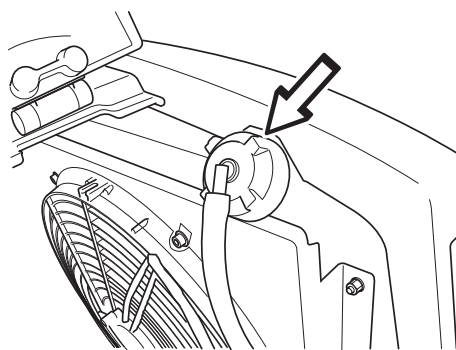

Kylvätskepåfyllning

8043-013

Motorn är vätskekyld. Om hög motortemperatur indikeras ska som första åtgärd kylvätskenivån kontrolleras. Kontrollera även att inte kylargallret bakom förarsitsen är igensatt. Se "Kontroll av kylargaller" på sidan 74.

Rätt kylvätskenivå är viktigt för att kylsystemet ska fungera ordentligt. Därför ska kylvätskenivån kontrolleras regelbundet. Se varning på nästa sida. Kylvätskan ska vara synlig när påfyllningslocket är borttaget.

Upprepade kylvätskeförluster tyder i första hand på läckage. I så fall bör kylsystemet kontrolleras av fackman. Det räcker inte med att bara fylla på kylvätska. Om motorn kokar kan kylvätskan minska. Låt motorn svalna innan påfyllning sker.

Kylsystemet får inte fyllas med saltvatten, detta förorsakar korrosionsskador på motorn.

Byt kylvätskan om den är missfärgad eller grumlig. Kylsystemet måste då noggrant rensas.



VARNING:

Öppna inte locket snabbt vid varm motor utan att först släppa ut övertrycket med locket delvis lossat. Risk för brännskador. Använd skyddshandske och skyddsglasögon.

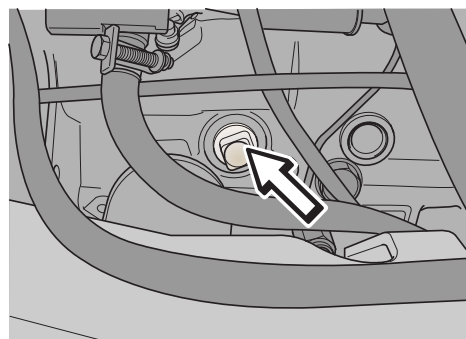

Kylvätskeavtappning motorblock

8009-883



VARNING:

Frostskyddsvätskan och kylvätskan är hälsovådliga. Förvara dem vid lagring i märkt behållare och oåtkomligt för barn och djur.

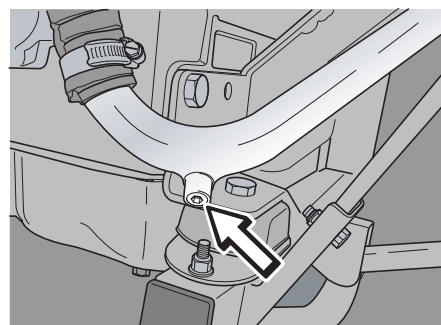

Kylvätskeavtappning nedre slang

8009-884

Vid tömning av kylsystemet måste båda avtappningarna öppnas.

VIKTIG INFORMATION:

Fyll aldrig kall kylvätska i en varm motor. Risk för omfattande motorskador.

Fyll endast på frostskyddsmedel och vatten som blandats i förhållande 50/50 före påfyllningen.

Efterkontrollera nivån när motorn körts några minuter efter påfyllning. Det kan ha funnits luft i systemet som släppts ut.

Frotskydd

Använd endast frostskyddsmedel på glykolbas som är godkänd enligt norm BS 6580:1992 eller ASTM D 3306-89 eller AS 2108-1977 (angivet på förpackningen).

Frotskyddsmedlet måste vara avsett för lättmetallmotorer.

Din Husqvarnaleverantör kan tillhandahålla rätt typ av frostskyddsmedel.

VIKTIG INFORMATION:

Om man använder fel typ eller blandar olika typer av frostskyddsmedel kan en kemisk reaktion uppstå, som förorsakar överhettning och svåra motorskador. Dessa täcks inte av garantin.

Använd frostskyddsmedel året runt och även i klimat som inte innebär frostrisk. Frostskyddsmedlet innehåller tillsatser som skyddar motorns kylsystem mot korrosion.

Glykol	Vatten	Frys punkt
60 %	40 %	- 47 °C
50 %	50 %	- 37 °C
40 %	60 %	- 25 °C

Blandningstabell

Klippaggregat

PT 26D kan utrustas med klippaggregat av typerna Combi 132 med 132 cm klippbredd eller Combi 155 med 155 cm klippbredd.

Klippaggregatet drivs av en kilrem, en kraftuttagsaxel och en kardanaxel från motorn. Det kopplas in av en elmagnetkoppling, som är placerad framför motorns svänghjul.

Combi-aggregat fungerar som ett BioClip-aggregat, när en BioClip-plugg är monterad under aggregatkåpan, men kan ställas om till bakutkast genom att ta bort BioClip-pluggen.

BioClip-funktionen innebär att aggregatet finfördelar gräset genom att klippa det flera gånger innan det återförs till gräsmattan som gödning. Bakutkast innebär att gräsklippen kastas ut bakom aggregatet utan att finfördelas.

Klippaggregat Combi 155 kan monteras sidoförskjutet 8 cm (3 1/8") i förhållande till maskinen.

Vid behov kan klippaggregatet vridas upp till serviceläge för att t ex rengöra kåpens undersida.

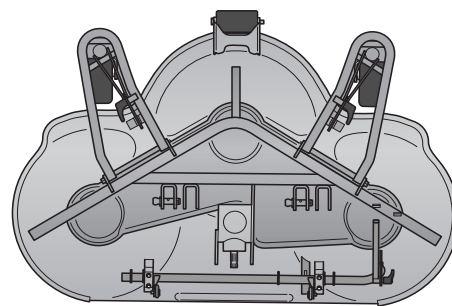

8009-777

Klippaggregat Combi 155

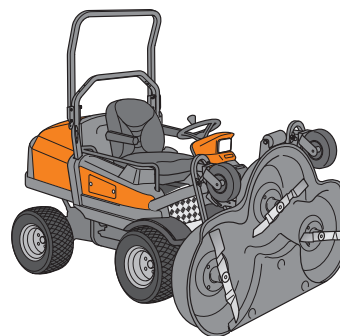

8009-765

Serviceläge

Tillbehör

Tillbehören beskrivs i separata bruksanvisningar. Kontakta din återförsäljare vid behov av tillbehör.

Exempel på originaltillbehör till Husqvarna PT 26D:

- Trafiksats; Belysning med körriktningssvisare, parkeringsljus och roterande varningslampa
- Tillbehörshydrauliksats; Hydraulventiler, snabbkopplingar, hydraulslangar, strömställare och kablage
- Sopborste
- Vikplog
- Skopa med hydraulisk tömning
- Katalysator.

Bogsering

Bogsering skall undvikas. Tillämpas endast vid bärgning eller lastning på fordon av skadad maskin som inte kan självköras.

Vid bogsering ska By-pass ventilen lossas med 2-4 varv. Lyft förarstolen och skruva loss By-pass ventilen. Kom ihåg att skruva åt ventilen igen.

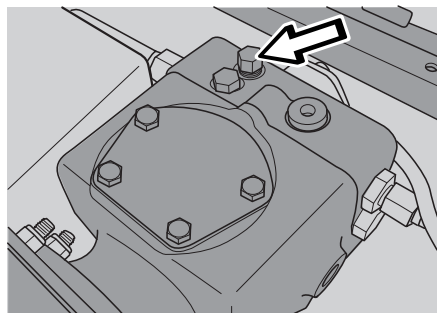

8043-344

Lossa By-pass ventil vid bogsering

Kapitel 5: Körning

Klippningstips



VARNING:

Använd hörselskydd.

Rensa gräsmattan från stenar och andra föremål som kan slungas iväg av knivarna.

- Lokalisera och markera planterade växter, stenar och andra fasta föremål för att undvika påkörning.
- Börja med hög klipphöjd och minska tills önskat klippresultat erhålls.
- Klippresultatet blir bäst med högt motorvarvtal (knivarna roterar snabbt) och låg hastighet (maskinen rör sig långsamt). Är gräset inte alltför långt och tätväxande kan körhastigheten höjas utan att klippresultatet märkbart försämras.



VARNING:

Kör aldrig maskinen i terräng som lutar mer än 10°. Klipp sluttningar uppåt och nedåt, aldrig på tvären. Undvik plötsliga riktningförändringar.

- Finaste gräsmattan erhålls om den klipps ofta. Klippningen blir jämnare och det avklippta gräset blir jämnare fördelat över ytan. Tidsåtgången blir inte större eftersom högre körhastighet kan väljas utan att klippresultatet blir sämre.
- Undvik att klippa när gräset är blött. Klippresultatet blir då sämre eftersom gräsklippen klumpar sig lättare och underlaget lättare skadas.
- Rengör klippaggregatet undertill efter varje användning. Vid rengöring bör klippaggregatet fällas upp i serviceläge. Om vatten används, fäll ner klippaggregatet och låt knivarna rotera några minuter för att driva ut ev vatten i lagringar och remmar.
- Vid klippning med mulching-funktionen är det extra noga med kort klippintervall.

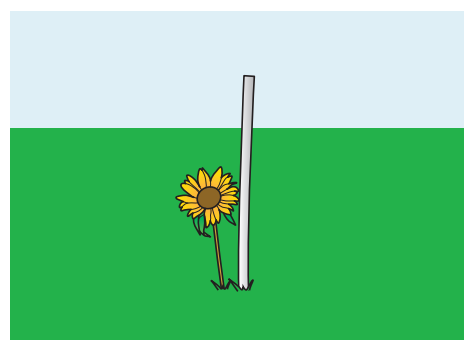

8009-858

Markera föremål vid behov

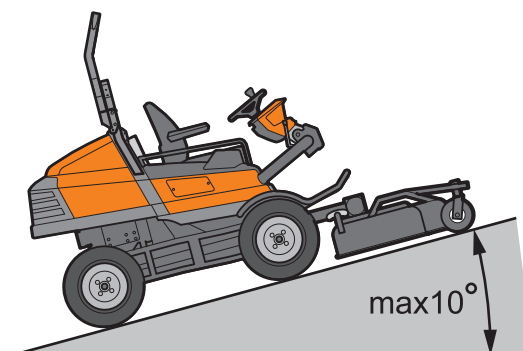

8009-859

Max 10° i alla riktningar

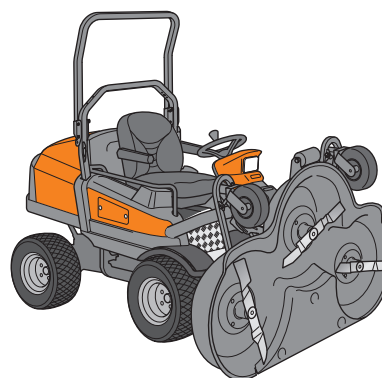

8009-765

Serviceläge

- Använd differentialspärren om det finns risk för hjulspinn. Diffspärren får läggas in under drift och det är tillåtet att svänga med inlagd diffspärr.

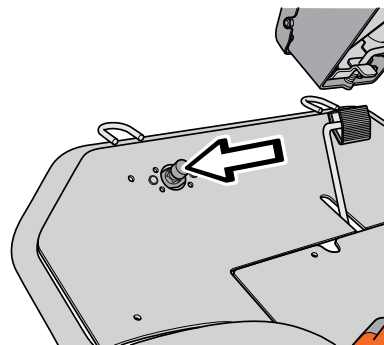

Differentialspärrens pedal

8043-300

Före start

VIKTIG INFORMATION:

Luftintagsgallret bakom förarsitsen får inte blockeras av t.ex. klädesplagg, löv, gräs eller smuts. Motorns kylning försämras. Risk för svåra motorskador.

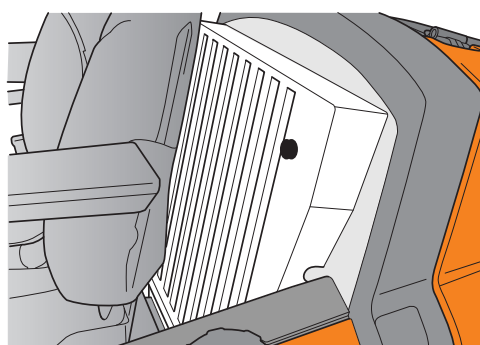

Luftintag

8043-022

VIKTIG INFORMATION:

Startgas eller eter får inte användas till denna motor.

- Läs avsnitten "Säkerhetsinstruktioner" på sid 11 och "Presentation" på sid 29.
- Utför daglig skötsel enligt "Skötselschema" på sid 71.
- Justera sitsen till önskat läge. Se "5-9. Sits" på sidan 35.
- Justera ratten och rattkonsolen till önskat läge.
- Se "10. Ratt och rattkonsol" på sidan 37.
- Välj önskad klipphöjd (1-7) med klipphöjdsinställningarna. Ställ vreden horisontellt så att de inte hakar i buskar eller dylikt.

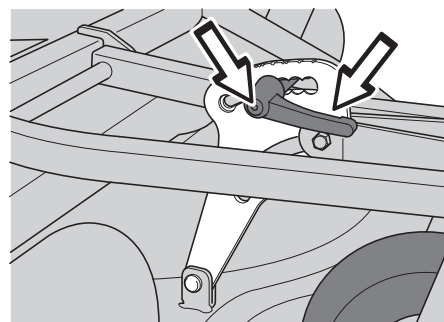

Klipphöjdsinställning

8043-046

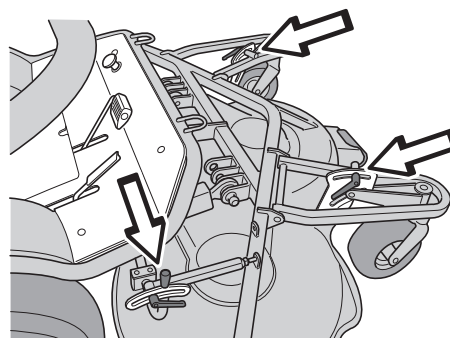

Klipphöjdsinställningar

8043-047

Start av motor

1. Ansätt parkeringsbromsen genom att föra handtaget framåt.

Motorn kan ej startas om inte parkeringsbromsen ansatts eller om någon körpedal är påverkad.

Kontrollera att strömställaren för klippaggregatets drivning är intryckt. Om motorn startas med strömställaren utdragen, måste den tryckas in och dras ut igen för att klippaggregatet ska fungera.

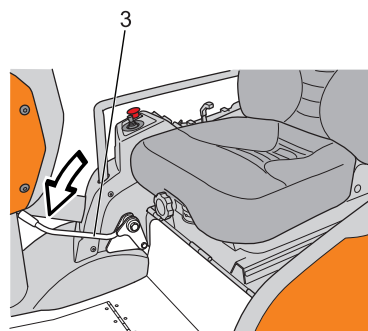

Ansätt parkeringsbroms

8043-308

2. För varvtalsreglaget till läge för max varvtal för att insprutningspumpen ska ställas i fullmatningsläge.

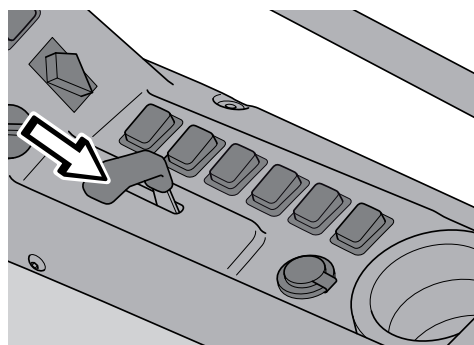

Varvtalsreglage i maxvarsläge

8043-311

3. Vrid startnyckeln till glödningsläge och håll den där tills indikeringslampan på rattkonsolen släcks och startmotorn inkopplas. Glödningstiden är beroende av motortemperaturen. Vill man ha ytterligare en glödningstid, måste man vänta i läge OFF eller ON i 4 sekunder. Om inte glödningsslampan tänds och startmotorn inte inkopplas, kontrollera att parkeringsbromsen är ansatt och att körpedalerna inte är påverkade. Start utan glödning (varm motor) är möjlig om man vrider startnyckeln till glödningsläge, tillbaka till ON och till glödning igen inom 2 sekunder.

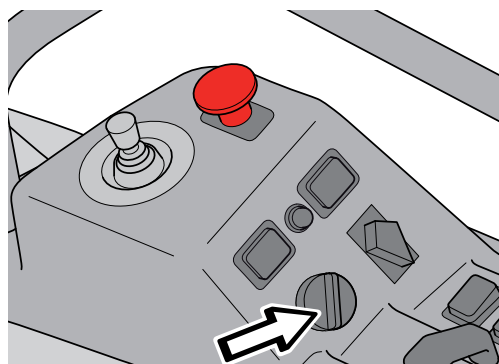

Startnyckel, glödnings- och startläge

8043-309

VIKTIG INFORMATION:

Kör inte startmotorn längre tid än ca 15 sekunder åt gången. Om motorn inte startar; vänta cirka 30 sekunder innan nästa startförsök görs.

4. När motorn startar, släpp då genast tillbaka startnyckeln till mellanläge (ON).



WARNING:

Kör aldrig motorn inomhus, i slutna eller dåligt ventilerade utrymmen. Motoravgaser innehåller giftig kolmonoxid och cancerogena ämnen.

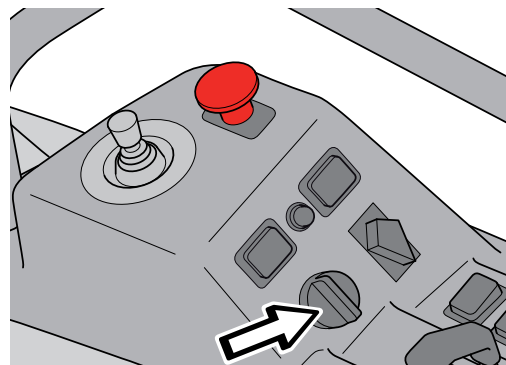

8043-310

Startnyckel, mellanläge (ON)

5. Ställ in önskat motorvarvtal (jämn tomgång) med varvtalsreglaget.
Låt motorn gå på måttligt varvtal 3-5 min innan den belastas hårt.

Start i kyla

Om motorn inte startar på grund av kyla, upprepa glödningen och gör nytt startförsök.

Startgas eller eter får inte användas.

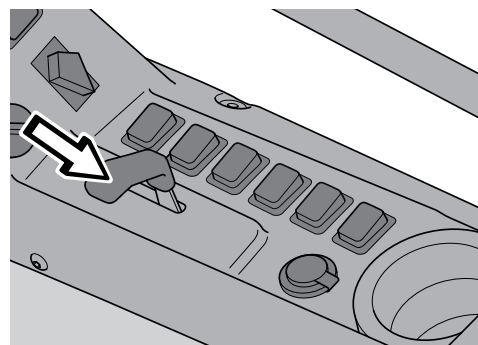

8043-014

Varvtalsreglage i tomgångsläge

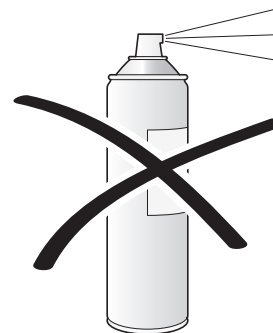

8009-860

Startgas eller eter får inte användas

Start med svagt batteri



VARNING:

Bly-syra-batterier alstrar explosiva gaser. Undvik gnistor, öppen eld och rökning nära batterier. Bär alltid skyddsglasögon i närheten av batterier.

Om batteriet är för svagt för att starta motorn, bör det laddas om.

Om startkablarna används för nödfallsstart, följ nedanstående procedur:

VIKTIG INFORMATION:

Din gräsklippare är utrustad med ett 12-volts system med negativ jord. Det andra fordonet måste också ha ett 12-voltssystem med negativ jord. Använd inte ditt klipparbatteri att starta andra fordon med.

Anslutning av startkablarna:

- Anslut vardera änden av den RÖDA kabeln till den POSITIVA polen (+) på vardera batteriet, och var noga med att inte kortsluta någon ände mot chassit.
- Anslut ena änden av den SVARTA kabeln till den NEGATIVA polen (-) på det batteri som är fulladdat.
- Anslut den andra änden av den SVARTA kabeln till en god CHASSIJORD, på avstånd från bränsletanken och batteriet.

Ta bort kablarna i omvänd ordning:

- SVART kabel lossas först från chassit och sedan från det fulladdade batteriet.
- RÖD kabel sist från båda batterierna.

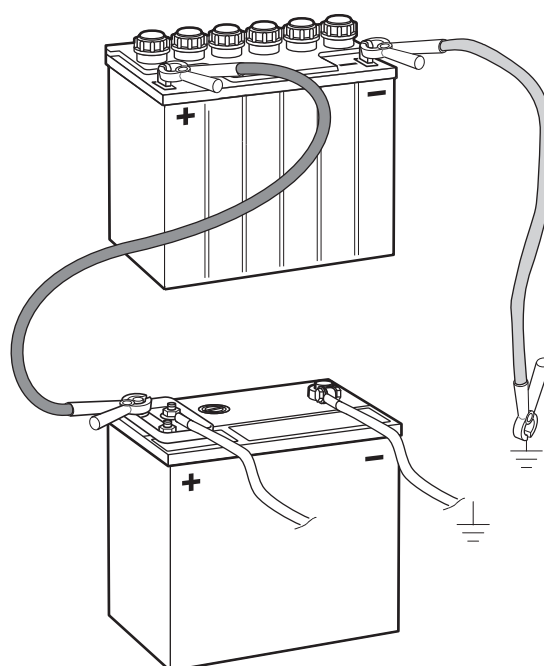

Hjälpstart

8043-048

Körning av maskinen

1. Frigör parkeringsbromsen genom att dra upp handtaget.

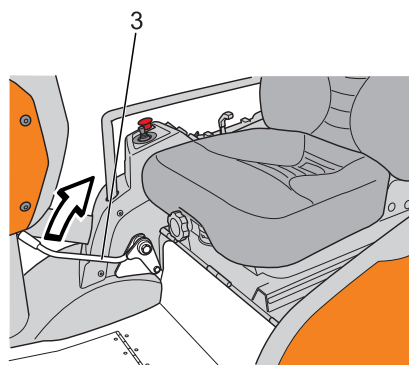

8043-301

2. Välj hög eller lågväxel med strömställaren på manöverpanelen.

Parkeringsbroms

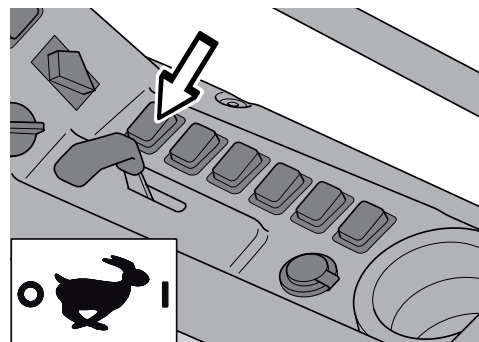

8043-305

Hastighetsväljare

3. Tryck försiktigt ner en av pedalerna tills önskad hastighet erhållits.
Vid färd framåt, tryck ner pedal (1) eller vid färd bakåt, pedal (2).

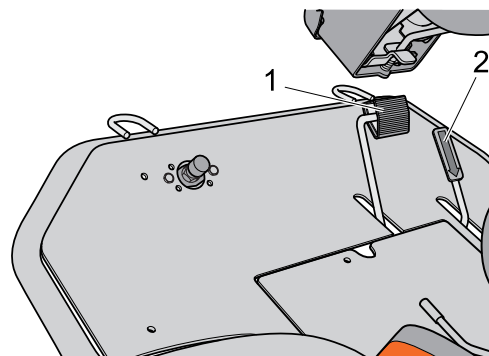

8043-312

Körpedaler

4. Sänk klippaggregatet till marken med lyftspaken. För lyftspaken framåt.

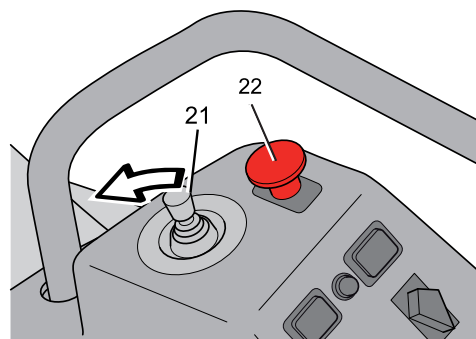

8043-307

Lyftspak läge sänk

5. Aktivera viktöverföring om så önskas med strömställaren (30) på manöverpanelen. Vid körning uppför slutningar ska viktöverföringsläget alltid vara aktiverat och vid körning nedför slutningar avaktiverat.
6. Starta klippaggregatet vid behov med strömställaren för kraftuttag (22) på manöverpanelen.
Klippaggregatet kan endast startas på lågväxel. Om strömställaren redan är utdragen och aggregatet inte startar, tryck in den och dra ut den igen (Se säkerhetskrets på sid 42).

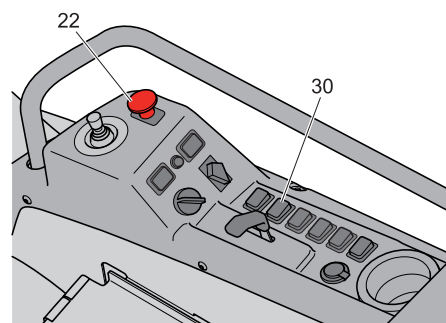

8043-328

Strömställare för kraftuttag och viktöverföring

Inbromsning

Släpp upp körpedalerna. Maskinen bromsas och stannas då med drivsystemet. Använd inte parkeringsbromsen som körbroms.

Snabbare inbromsning kan erhållas om man trycker på körpedalen för motsatt körriktning.

Stopp av motor

Låt gärna motorn gå på tomgång en minut för att få normal arbetstemperatur innan den stoppas, om den fått arbeta hårt.

1. Stäng av klippaggregatet om det är i drift.
2. Lyft upp klippaggregatet med lyftspaken.

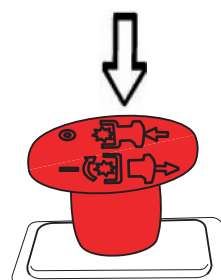

8009-889, 8043-347

Stäng av klippaggregatet

3. För varvtalsreglaget till läge "MIN". Vrid startnyckeln till "OFF".

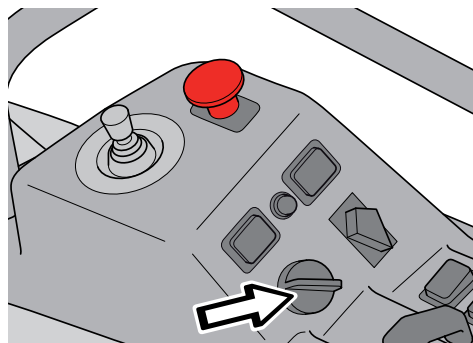

8043-329

Stoppläge

4. Ansätt, när maskinen står stilla, parkeringsbromsen genom att föra handtaget framåt(3).

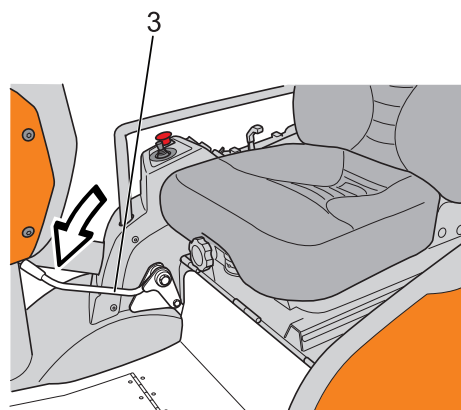

8043-308

Luftning vid bränslestopp

Se kapitel Skötsel "Luftning av bränslesystem" på sid 77.

Motorstopp

Om motorn stannar finns fortfarande styrförmågan kvar, men ratten går tyngre att vrida. Eftersom kraftöverföringen är hydrostatisk stannar maskinen omedelbart.

Parkeringsbroms

Kapitel 6: Skötsel

Det är en god vana att alltid söka efter läckage och lösa delar efter varje användning. Kontrollera då också maskinen och lyssna efter missljud. Vid extrem körning och extrema förhållanden bör serviceintervallen vara tätare.

Kontrollera kylsystemets frysskydd före vintersäsongen.

Skötselschema

Här följer en lista över den skötsel som skall utföras på maskinen. För de punkter som är märkta med fotnot 4, uppsök en auktoriserad serviceverkstad.

Skötsel	Sida	Daglig skötsel		Vecko skötsel	Skötselintervall i timmar				
		före	efter		250	500	1000	2000	3000
Kontrollera ev bränsle- och oljeläckage	-	○							
Kontrollera säkerhetsbrytare, sits	48	●							
Kontrollera säkerhetsbrytare pedalsystem, neutralläge	48	●							
Kontrollera motoroljenivån (varje tankning)	117	●		●					
Kontrollera hydrauloljenivån	117	●		●					
Kontrollera kylvätskenivån	50	●		●					
Kontrollera / rengör motors kylluftintag, kylarnätet och kylaren	42		●	●	●				
Kontrollera fästelement (skruvar, muttrar o dyl)	-		○						
Starta motor och knivar, lyssna efter missljud	-		○						
Rengör under klippaggregatet och remkåpor	52		●	●	●				
Kontrollera om skador uppkommit	-			○					
Kontrollera lufttryck i däck (100 kPa)	46			●					
Rengör noggrant kring motorn	-			○					
Rengör noggrant kring transmission	-			○					
Smörj enligt smörjschema ³	111			●	●				
Rengör luftfiltret och töm partikelfällan	44			●		●			
Kontrollera knivar	54			●					
Byt motorolja och filter ¹	118				●				
Byt hydrauloljefilter och kontrollera oljenivån ^{4, 5}	117				●				

Skötsel

● = Finns beskrivet i denna bruksanvisning.

○ = Finns inte beskrivet i denna bruksanvisning.

Skötsel	Sida	Daglig skötsel		Vecko skötsel	Skötselintervall i timmar				
		före	efter		250	500	1000	2000	3000
Kontrollera remmarnas spänning och kondition (generatorrem, kraftuttagsrem, klippaggregatsrem)	42 55 55				●				
Kontrollera batteriets kondition, rengör vid behov	46				●				
Kontrollera oljenivån i vinkelväxeln, fyll på vid behov	114				●				
Kontrollera hjulmuttrarna	-				○				
Kontrollera parkeringsbromsen, justera vid behov ⁵	43				●				
Kontrollera säkerhetsfunktionen	48				●				
Kontrollera / justera klippaggregatets inställningar (tiltvinkel) ⁵	51				●				
Byt luftfiltret och rengör cyklonfiltret	44				●				
Byt remmarna (kraftuttagsrem och klippaggregatsrem)	54 55					●			
Justera kraftuttagsremmarna ⁵	55								
Kontrollera kondition på hydraulslangar ⁵	-					○			
Byt bränslefilter och kontrollera slangar ⁴	-					○			
Justera ventilerna och kontrollera motorns varvtal ⁴	-						○		
Byt pump- och generatorrem	43						●		
Byt hydraulolja och filter ⁴	-						○		
Byt olja i vinkelväxeln	114					●			
Byt kylarvätska ⁴	50						●		
Kontrollera alla slangar med kopplingar till motorn och motorns infästningar ⁵	-							○	
Byt membranet för den slutna vevhusventilationen ⁴	-							○	
Kontrollera kablar och anslutningar i elsystemet ⁴	-								○
Kontrollera generator och startmotor ⁴	-								○
Provtryck bränslespridarna ⁴	-								○
Kontrollera kylvätskepumpen ⁴	-								○

1. Första bytet efter 25 timmar. Vid körning med tung belastning eller vid höga omgivningstemperaturer, byt motorolja var 125:e tim.
2. Under dammiga förhållanden skall rengöring och byte ske oftare.
3. Vid daglig användning av maskinen skall smörjning utföras två gånger per vecka.
4. Utförs av auktoriserad serviceverkstad.
5. Efter de första 25 timmar.



VARNING:

Inga serviceåtgärder får göras på motor eller klippaggregat om inte:

- **Motorn stoppats.**
- **Parkeringsbromsen är ansatt.**
- **Startnyckeln tagits ur.**

Rengöring

Rengör maskinen direkt efter användning. Det är mycket lättare att spola bort klipprester innan de torkat fast.

Oljesmuts kan lösas upp med kallavfettningemedel. Duscha på ett tunt lager och vänta några minuter.

Spola med normalt vattenledningstryck. Rikta inte strålen mot elkomponenter eller lagringar.

Spola inte mot heta ytor t ex motor och avgassystem.



8009-755

Rengör maskinen direkt efter användning

VIKTIG INFORMATION:

**Undvik spolning med högtryckstvätt eller ångtvätt.
Smörj maskinen vid behov efter rengöring.**

Utför gärna en extrasmörjning när lagringar utsatts för avfettningemedel eller vattenstrålen. Risker är stora att vatten tränger in i lagringar och elanslutningar. Korrosionsangrepp, som leder till driftstörningar, kan förorsakas. Tillsats av rengöringsmedel förvärrar som regel skadorna.

Kontrollera och rengör om det samlas smuts i utrymmet för kretskortet och på kretskortet. Rengör torrt med dammsugare eller tryckluft som hjälpmedel.

Blås inte direkt på kretskortet. Spola inte med vatten. Risk finns då att kretskortet skadas.

Demontera maskinens kåpor

Motorkåpa

1. Öppna motorhuvorna på båda sidor.
2. Ta bort skruvarna som håller motorkåpan.
3. Lyft bort motorkåpan.

Montera i omvänd ordning.

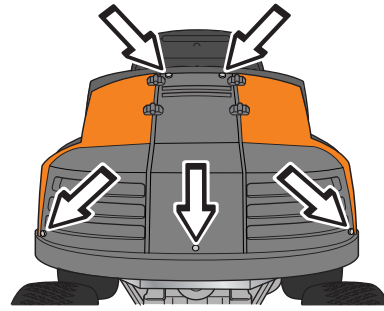

Motorkåpans fästsruvar

8009-779

Kontroll av kylargaller

Rengör kylargallret bakom förarsitsen:

Fäll upp förarsitsen.

Kontrollera att kylargallret är fritt från löv, gräs och smuts.

Vid igensatt kylargaller försämras kylningen av motorn, vilket kan leda till motorskada.

Tag vid behov bort kylargallret och gör rent det. Kontrollera när gallret är borttaget om kylarens cellpaket är smutsigt. Rengör vid behov. Se "Rengöring av kylarens cellpaket" på sidan 42.

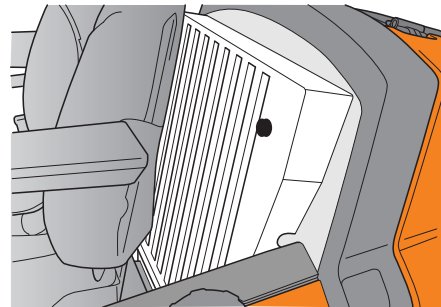

Kylargaller

8043-022

Rengöring av kylarens cellpaket

Tag bort kylargallret. Om smutsen är oljebemängd, spruta först på kallavfettningsmedel och vänta ca 5 minuter. Spola sedan kylaren med vattenstråle från motorrummet. Oljebemängd smuts kan bero på läckande hydrauloljekylare. Kontakta auktoriserad serviceverkstad för reparation.

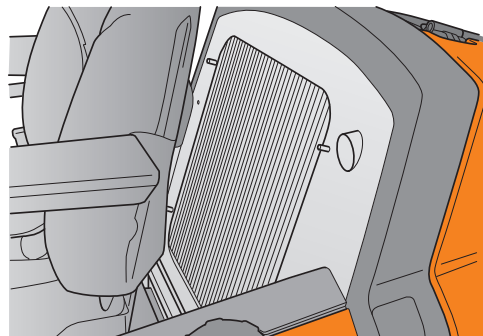

Kylarens cellpaket

8043-016

Justering av pump- och generatorrem

1. Lossa justerskruven 1/2 varv.
2. Bryt ut generatormen med skruvmejsel el dyl tills att remmen kan tryckas in ca 1 cm (3/8") med måttligt tumtryck mellan pump och generator. Lossa vid behov generatorns nedre fästskriv något om remmen inte kan spännas.
OBS: Bryt inte mot generatorhuset utan mot lagerskölden, se bild.
3. Dra fast justerskruven.
4. Kontrolldrag generatorns fästskriv.

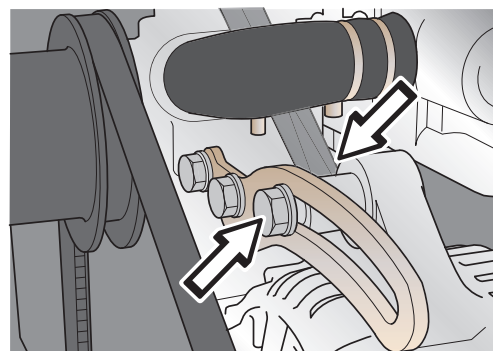

Justering av generatorrem

8009-781

Byte av pump- och generatorrem

1. Släpp remspänningen för pump- och generatorremmen helt och kräng av remmen. Lossa vid behov generatorns nedre fästskruv något om generatören sitter fast.
2. Kräng dit en ny rem.
3. Justera pump- och generatorremmen enligt ovan.

Kontroll och justering av varvtalsreglage

Ändra inte på stoppskruvarna på regulatorhuset, motorns garanti kan bli ogiltig.

Vid tveksamhet uppsök Husqvarna serviceverkstad.

Kontroll av avgassystem

Kontrollera regelbundet att ljuddämparen är hel och att den sitter ordentligt fast. Kontrollera att röret inte har sprickor eller läckage.

Temperaturvariationer och vibrationer kan innebära att åtdragningsmomentet för skruvarna minskar. För att säkerställa rätt moment skall skruvarna kontrolleras vid varje servicetillfälle. Åtdragningsmomentet skall vara ca 20 Nm. Använd aldrig en defekt ljuddämpare.

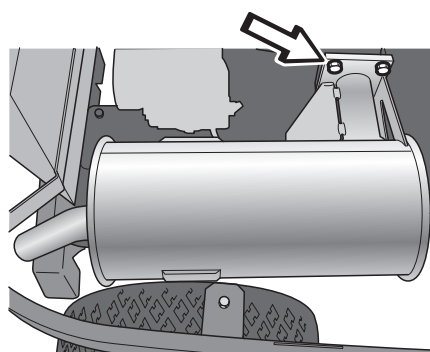

Ljuddämpare

8043-049



VARNING:

Under samt en stund efter användning är ljuddämparen mycket varm. Beröring kan orsaka brännskador. Var uppmärksam på brandfaran.

Justering av parkeringsbroms

Bromsjustering bör överlämnas till Husqvarnaverkstad.



VARNING:

Dåligt justerad parkeringsbroms kan medföra nedsatt bromsförmåga.

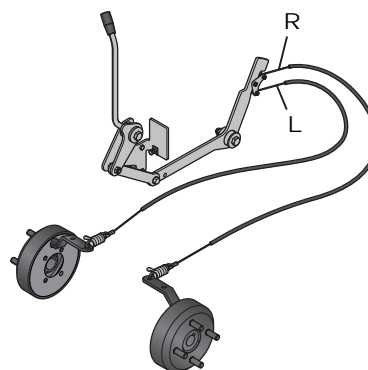

Parkeringsbromsreglage

8043-331

1. Lyft maskinen så att hjulen kan rotera fritt.
2. Kontrollera när parkeringsbromsen är lossad att ingen tjuvbromsning av framhjulen förekommer.

3. Kontrollera att bromsverkan är någorlunda jämn och att hjulen stoppas med normal pedalvägsreserv.
4. Kontrollera att parkeringsbromshandtaget stannar i ansatt läge. Om handtaget går tillbaka till körläge, justera skruvarna tills handtaget stannar i ansatt läge.
5. Justera vid behov med vajrarnas sträckskruvar (R och L).

Service av luftfilter

Om motorn känns svag eller går ojämnt kan orsaken vara att luftfiltret är igensatt. Vid körning med smutsigt luftfilter kan motorn få luftunderskott så att inte miljökraven uppfylls och motorn inte lämnar full effekt.

Det är viktigt att med jämna mellanrum byta filter (Se "Skötselschema" på sidan 39 för rätt intervall).

Tömning av partikelfällan

Pressa ihop så att gummiflikarna öppnas och eventuella partiklar kan rinna ut.

Rengöring av cyklonfilter

Ta bort locket som hålls av två bygellås och gör rent lockets insida. Får tvättas med tvål-vatten och blåsas med tryckluft när locket är borttaget.

VIKTIG INFORMATION:

Vid ditsättning av locket är det viktigt att partikelfällan vänds rakt neråt.

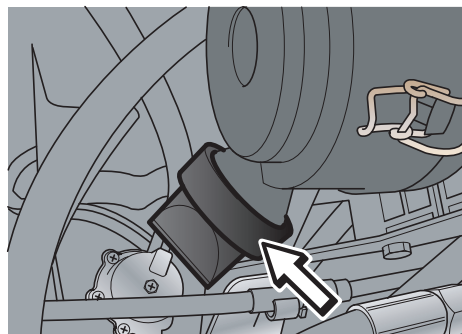

Partikelfälla på luftfilter

8009-788

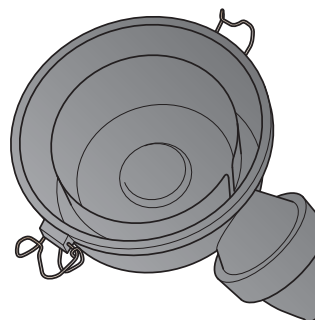

Cyklonfilter

8009-789

Byte av luftfilter

Ta bort locket som hålls av två bygellås. Dra luftfilterpatronen rakt ut och ta bort den.

Torka rent luftfilterhuset invändigt. Vid behov får torktrasan fuktas med kristalolja eller bränsle. Vatten eller tryckluft får inte användas.

Sätt dit en ny luftfilterpatron med hålet inåt och tryck den i läge. Vid ditsättning av locket är det viktigt att partikelfällan vänds rakt neråt.

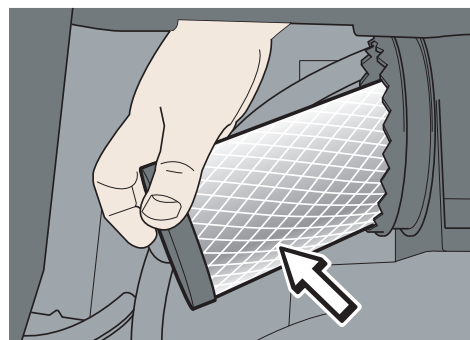

Luftfilterpatron

8009-790

Använd inte tryckluft för att rengöra pappersfiltret.
Tvätta inte pappersfiltret.
Olja inte in pappersfiltret.

Luftning av bränslesystem

Om man kört slut på bränsle måste bränslesystemet luftas. Förenklad luftning kan ske genom att pumpa med handpumpen. Ta bort tanklocket och kontrollera returbränslet till tanken. När blåsfritt bränsle strömmar till tanken kan motorn startas.

Fullständig luftning sker på följande sätt:

1. Lossa luftningskruven på bränslefilterhållaren minst 1/2 varv.
2. Pumpa med handpumpen tills rent bränsle, utan luftblåsor, kommer ur dränerhålet. Drag åt skruven måttligt.
3. Lossa luftningskruven på insprutningspumpen minst 1/2 varv. Pumpa med handpumpen tills rent bränsle, utan luftblåsor, kommer ur dränerhålet. Drag åt skruven måttligt.
4. Roter motorn med startmotorn max 15 sekunder. Vänta 30 sekunder innan nästa startförsök.

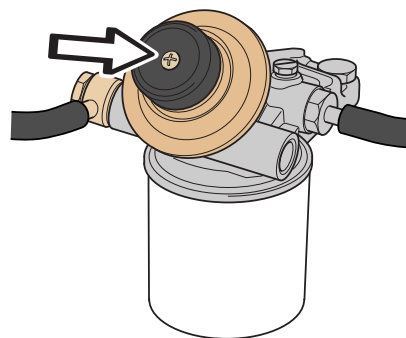

Handpump

8009-774

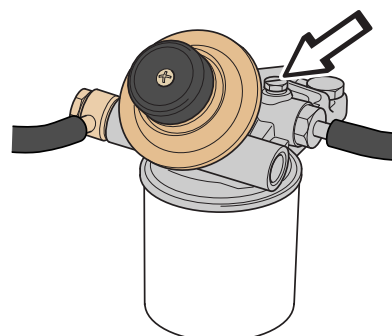

Luftskruv på bränslefilterhållare

8009-782

Service av bränslefilter

VIKTIG INFORMATION:

Alla ingrepp i bränslesystemet kräver största möjliga renhet för att inte insprutningspumpen ska skadas. Anlita fackman. Skador förorsakade av bristfällig hygien täcks inte av garantin.

Bränslefiltret ska bytas regelbundet, intervall se Skötselschema sid 39, eller om matartrycket, på grund av att filtret satts igen, sjunkit under tillåtet värde. Lågt matartryck kan även ha andra orsaker än bristande bränslehygien t ex felaktig överströmningsventil. Byte av bränslefilter bör utföras av fackman, risken för skador på insprutningspumpen är stor om bytet görs på fel sätt. Kontakta Din Husqvarnaverkstad.

Använda bränslefilter är miljöfarligt avfall.

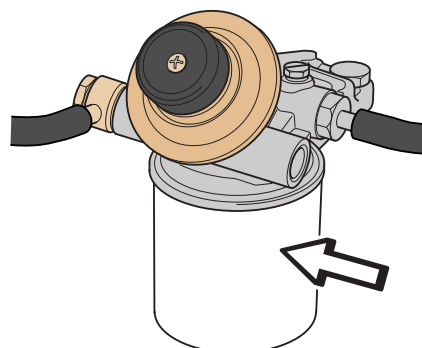

Bränslefilter

8009-870

Kontroll av däckens lufttryck

Däckens lufttryck skall vara 100 kPa / 1,0 bar / 14,5 PSI för fram- och bakhjulen.

Lufttrycket i klippaggregatets pivothjul skall vara 150 kPa / 1,5 bar / 21,8 PSI.

VIKTIG INFORMATION:

Olika lufttryck i framdäcken eller pivothjulen medför att knivarna klipper gräset olika högt.

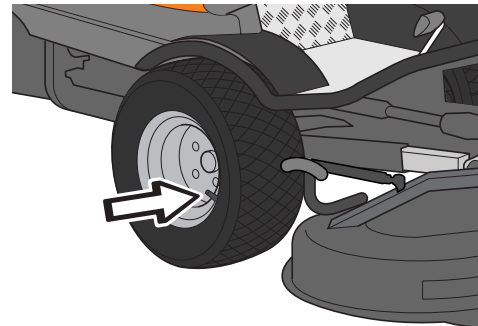

Däckens ringtryck

8009-881

Service av batteri

Maskinen är försedd med ett förseglat "underhållsfritt" batteri. Batteriet är försett med ett serviceöga som visar olika färger:

- Grönt = OK.
- Vitt = Ladda batteriet.
- Rött = Byt batteri.



VARNING:

Åtgärder vid syrakontakt:

- Utvärtes: Skölj rikligt med vatten.
- Invärtes: Drink stora kvantiteter vatten eller mjölk. Uppsök läkare så snabbt som möjligt.
- Ögon: Skölj rikligt med vatten. Uppsök läkare så snabbt som möjligt.

Batteriet avger explosiv gas. Gnistor, lågor och cigaretter får absolut inte finnas i närheten av batteriet.

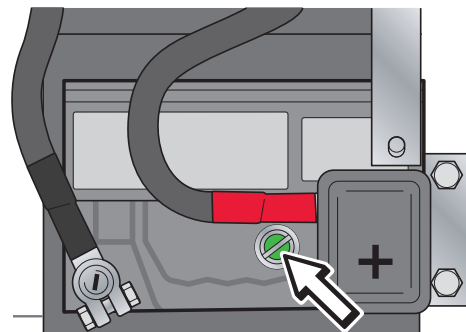

Batteri

8009-796

Rengör batteri och hållare med tvål/vattenlösning. Kasserat / utbytt batteri ska hanteras som miljöfarligt avfall.

Säkringar

Maskinens elsystem är avsäkrade med tre olika typer av säkringar:

1. Automatsäkringar; Dessa återställs automatiskt när kortslutningen i kretsen är hävd. Inga åtgärder erfordras av operatören.
2. Smältsäkring av högeffekttyp; Byts av operatören.

FU12 är placerad i en dosa på en konsol bakom batteriet och FU13 i en dosa på ovansidan av batteriets pluspol.

FU12 50 A Matarsäkring för kretskort.

FU13 125 A Huvudsäkring.

Om FU12 löser ut fungerar endast indikatorpanelen.

Om FU13 löser ut blir hela maskinen strömlös.

Byte av säkring: Öppna dosans lock och byt säkringen, som är fastsatt med två muttrar.

3. Smältsäkringar av flatstiftsbygeltyp. Byts av operatören.

Dessa säkringar är placerade på två platser. En säkring finns bakom batteriet:

FU3 10 A Röd Manöverkrets (max 10A).

Om FU3 löser ut blir hela maskinen strömlös.

Kretssäkringarna är placerade på kretskortet under en lucka på manöverpanelens högra sida. Om någon av dessa säkringar löser ut blir endast dess krets strömlös.

FU1	10 A Röd	Kraftuttagets magnetkoppling
FU2	10 A Röd	Magnetventiler hydraulsystem
FU4	10 A Röd	Blinkers, signal, varningsljus
FU5	10 A Röd	Extra spänningsuttag 2
FU6	20 A Gul	Kylfläkt
FU7	10 A Röd	Extra spänningsuttag 1
FU8	20 A Gul	Startmotorinkoppling
FU9	10 A Röd	Huvudstrålkastare
FU10	7,5 A Brun	Belysning trafiksats
FU11	10 A Röd	Eluttag 12 V

Använd ingen annan säkring vid byte.

Utlöst säkring indikeras med att bygeln är avbränd. Dra säkringen utåt vid byte. Verktyg finns på en kabel bakom luckan.

Säkringar är till för att skydda systemet. Om den löser ut igen kort tid efter bytet beror detta på en kortslutning, som måste åtgärdas innan maskinen åter tas i drift.

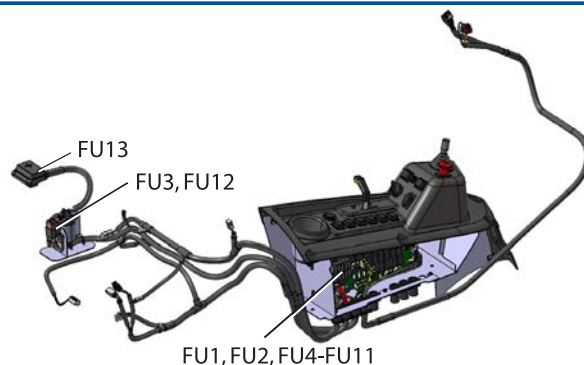

Säkringar

8009-894

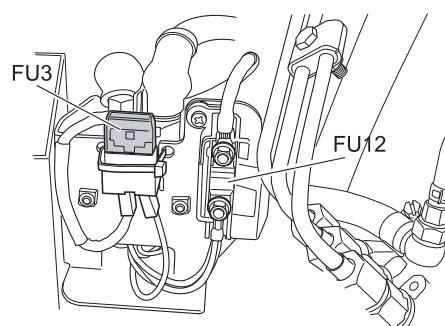

Säkringar FU3, FU12

8043-033

FU7	FU6	FU1	FU4	FU10
[Red bar]	[Yellow bar]	[Red bar]	[Red bar]	[Brown bar]
FU8	FU5	FU11	FU2	FU9
[Yellow bar]	[Red bar]	[Red bar]	[Red bar]	[Red bar]

Kretssäkringar, placering

Kontroll av säkerhetssystem

PT 26D är utrustad med ett säkerhetssystem som hindrar start eller körning under följande förutsättningar.

Motorn ska endast kunna startas när parkeringsbromsen är ansatt och körpedalerna är opåverkade. Om klippaggregatet är inkopplat, kopplas det bort och måste återaktiveras.

Föraren behöver inte sitta på förarsitsen.

Motorn och klippaggregatet ska stanna om föraren lämnar förarsitsen när parkeringsbromsen inte är ansatt eller om någon körpedal är påverkad. En mindre fördröjning finns för att inte få stopp om föraren studsar i stolen.

Om man försöker köra utan att släppa parkeringsbromsen stoppas maskinen.

Om säkerhetssystemet löser ut måste strömställaren för klippaggregatets drivning tryckas in och dras ut igen för att aggregatet ska fungera.

Kontrollera dagligen att säkerhetssystemet fungerar genom att försöka starta motorn eller köra när en av dessa förutsättningar för start eller drift inte är uppfylld. Byt förutsättning och försök igen.

Byte glödlampa till strålkastare

Gäller för huvudstrålkastarlampa.

För information om lamptyp, se "Tekniska data".

VIKTIG INFORMATION:

När plastkåporna lossas frigörs enheten med indikeringslampor. Iakttag försiktighet så den inte skadas.

1. Ta bort plastkåporna (41+43) kring rattkonsolen.
2. Frigör elkabeln (OBS plasthake) och lyft försiktigt bort enheten med indikeringslampor (39).
3. Ta bort strålkastarkonsolen (34) från rattkonsolen, 4 st skruvar. (Om strålkastarinsatsen lossas från sin fästram måste ny ljusinställning utföras.)
4. Frigör elanslutningen från glödlampan.

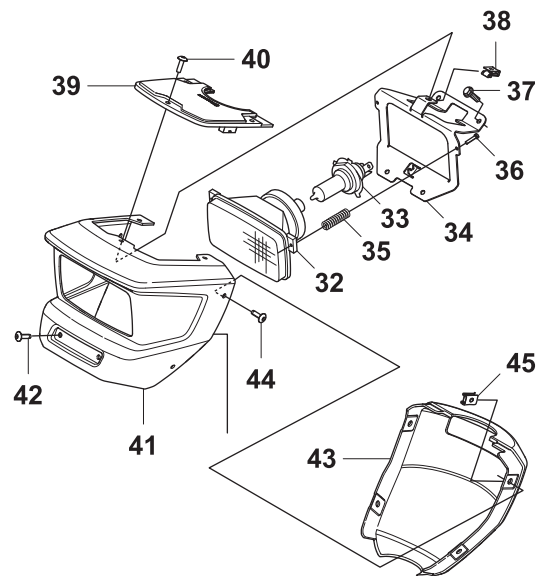

Strålkastare detaljer

8043-130

VIKTIG INFORMATION:

Ta inte i lampgloben med fingrarna. Fingeravtrycket förångas och avsätts på reflektorn.

- Vik undan trådbygeln för huvudstrålkastarlampan och byt glödlampan.
- Montera i omvänd ordning.

Ljusinställning

Placera maskinen minst 5 m från en vägg. Maskinen måste stå plant.

Rattkonsolen måste vara i bakre läget

Tänd strålkastaren.

Halvljusets övre begränsningslinje ska falla 1 cm för varje meters avstånd till väggen, mätt från strålkastarcentrum.

Justera med skruvarna (36) vid behov. Dessa är åtkomliga efter att den bakre plastkåpan kring rattkonsolen lagits bort.

Klippaggregatets detaljer

Detaljerna som omnämns är:

- A Sprint
- B Länkledd
- C Klippaggregatets fästen
- D Klipphöjdsinställningar
- E Kardanaxel med snabbkopplingar
- F Servicehandtag
- G Drivrem med kåpa
- H Vinkelväxel

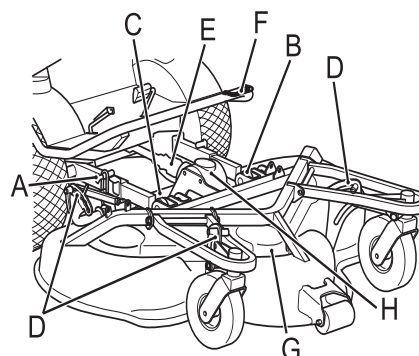

Klippaggregatets detaljer

8009-759

Montering och demontering av klippaggregat**VARNING:**

Iakttag försiktighet. Risk för klämskador. Använd skyddshandskar.

Se "Sidoförskjutning av klippaggregat" på sidan 49.

Sidoförskjutning av klippaggregat

Klippaggregat Combi 155 kan sidoförskjutas 8 cm åt vänster eller sitta centrerat på maskinen.

- Stanna motorn. Slå ifrån viktöverföringsströmställaren.

VIKTIG INFORMATION:

Lämna aldrig kardanaxeln i maskinen med ena änden lossad. Om motorn startas kan skador uppstå.

2. Tag bort kardanaxeln helt. Dra i ringen så frigörs snabbkopplingen och kardanaxeln kan dras av från axeltappen.
3. Starta motorn och lyft klippaggregatet till transportläge.
4. Stanna motorn.
5. Tag bort sprintarna på båda sidor.
6. Sänk klippaggregatet till klippläge. Vid stoppad motor: Startlåset i läge ON och spaken i sänkläge inom 3 sekunder, annars vrid startlåset igen.

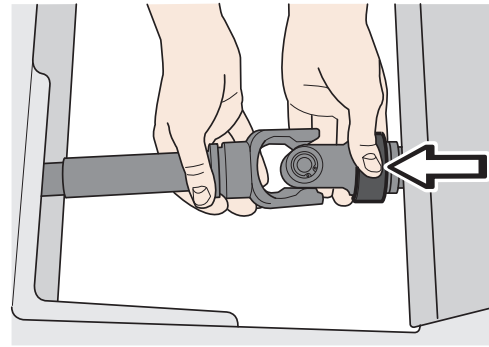

8009-762

Tag bort kardanaxeln

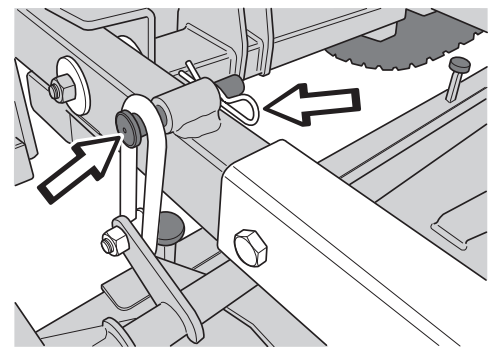

8043-050

Tag bort sprintarna

7. Tag bort sprintarna från axlarna samt ta bort axlarna från länkledderna.

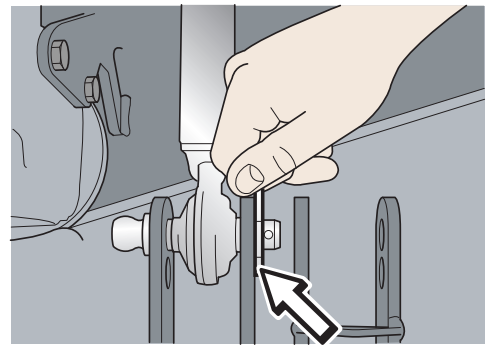

8009-776

Frigör länkledderna

8. Tag bort skruvarna till lagerbockarna.
9. Ta bort justerskruven för tiltvinkel från sitt fäste. TIPS! Mät var låsmuttern sitter på justerskruven.
10. Flytta klippaggregatet i sidled till nya läget.
11. Skruva in justerskruven för tiltvinkel några varv. Vänsterläge grön, högerläge röd, se bild.
12. Flytta dämparna till nytt läge. Vänsterläge grön, högerläge röd, se bild.
13. Sätt dit lagerbockarna. Vänsterläge grön, högerläge röd, se bild. Den högra lagerbocken ska monteras i det fästet i kåpan så att inte rörelsefriheten begränsas mot undersidan av aggregatfästets arm.

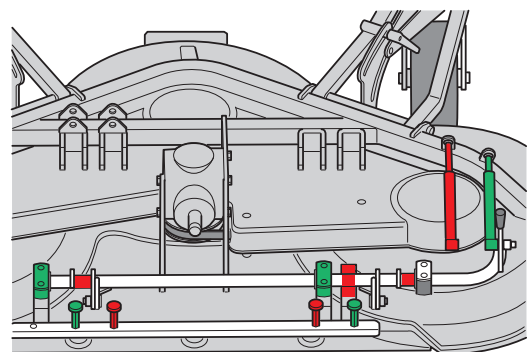

8043-051

Läge Vå grön, Läge Hö röd

14. Fortsätt att skruva in justerskruven för tiltvinkel.
15. Sätt dit axeln till länkledden och dess sprintar på båda sidor.
16. Starta motorn och höj klippaggregatet till transportläge.
17. Stanna motorn.

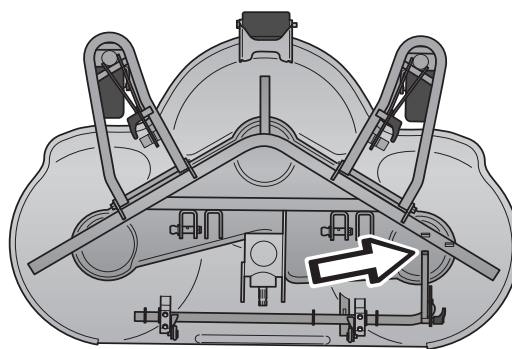

8009-783

Justerskruv tiltvinkel

18. Sätt dit sprintarna på båda sidor.
19. Sänk klippaggregatet till klippläge. (Startlåset, se pkt 6)
20. Sätt dit kardanaxeln.
21. Kontrollera och justera klippaggregatets tiltvinkel. Se "Tiltvinkel" på sidan 52.

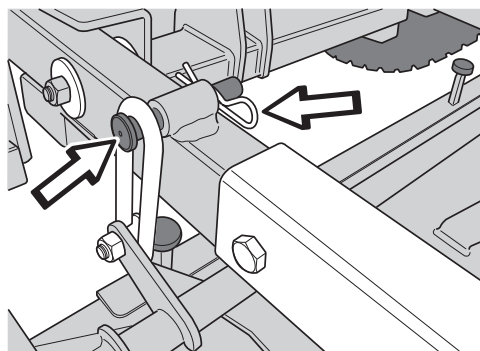

8043-050

Sätt dit sprintarna på båda sidor

Inställning av klipphöjd och tiltvinkel

När ett nytt klippaggregat monterats behövs en justering av klipphöjden och tiltvinkeln.

Justeringen måste göras i nämnd ordning.

Utgångsläge:

- Kontrollera däckens lufttryck 100 kPa / 1,0 bar / 14,5 PSI och 150 kPa / 1,5 bar / 21,7 PSI för pivothjulen.
- Klippaggregatet ska vara nedfällt på plant underlag.

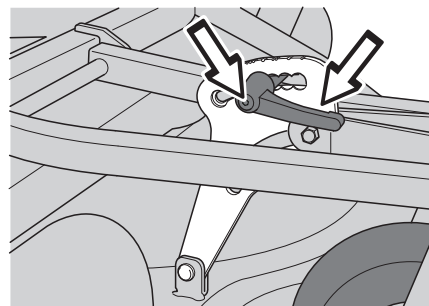

8043-046

Höger klipphöjdinställning

VIKTIG INFORMATION:

Vid byte av klippaggregat måste en ny justering av tiltvinkel och höjd utföras.

Klipphöjd

1. Lossa klipphöjdinställningsvreden.
2. Ställ in samma höjd på alla tre inställningspunkterna.

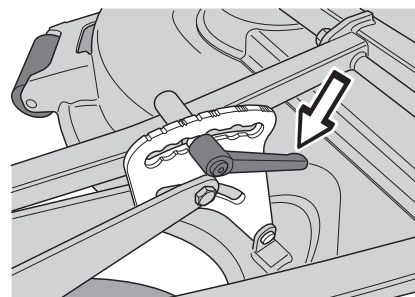

8043-052

Vänster klipphöjdinställning,

Skötsel

3. Dra åt klipphöjdställningsvreden för hand.
4. Ställ in vreden till klipphöjdställningen. Frikoppla vredet genom att trycka in knappen i och vrida det till vågrätt läge, så den inte hakar i buskar eller dylikt.

Höjdintervallen är mellan 25 - 127 mm (1" - 5"), 7 lägen.

Tiltvinkel

Maskinen skall stå på plant underlag.

1. Kontrollera däckens lufttryck 100 kPa / 1,0 bar / 14,5 PSI och 150 kPa / 1,5 bar / 21,7 PSI för pivothjulen.
2. Mät avståndet mellan underlaget och aggregatets kant, framtill och baktill.
3. Klippaggregatet bakkant skall ligga 6 - 9 mm (1/4" - 3/8") högre än aggregatets framkant.
4. Lossa låsmuttern och vrid justerskruven. Förläng staget för att höja bakkanten på klippaggregatet.
5. Dra därefter fast låsmuttern mot fästet.

Marktryck

Marktrycket regleras hydrauliskt vid flytläge. Med inkopplad viktöverföring erhålls ett lägre marktryck på aggregatets pivothjul och ökat marktryck på maskinens främre hjul. Justeras endast av auktoriserad verkstad.

Serviceläge för klippaggregat

För att ge god åtkomst vid rengöring, reparation och service av aggregatet kan detta ställas i serviceläge. Serviceläge innebär att aggregatet är uppfällt och spärrat i vertikalt läge.

Placering i serviceläge

1. Klippaggregatet ska vara i nedfällt läge och motorn stoppad.
2. Lossa kardanaxelns båda snabbkopplingar under serviceluckan och ta bort kardanaxeln.

VIKTIG INFORMATION:

Lämna aldrig kardanaxeln i maskinen med ena änden lossad. Om motorn startas kan skador uppstå.

3. Starta motorn och lyft klippaggregatet till transportläge.
4. Stanna motorn.

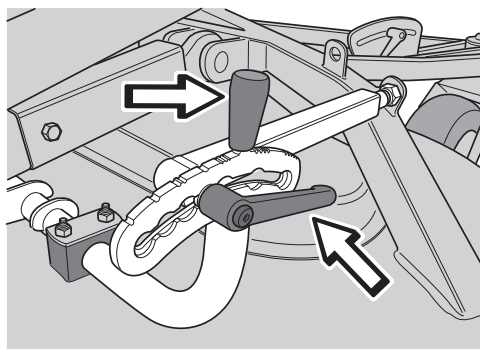

Bakre klipphöjdsinställning

8043-053

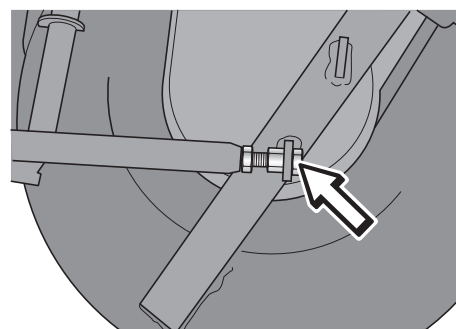

Justering av tiltvinkel

8009-787

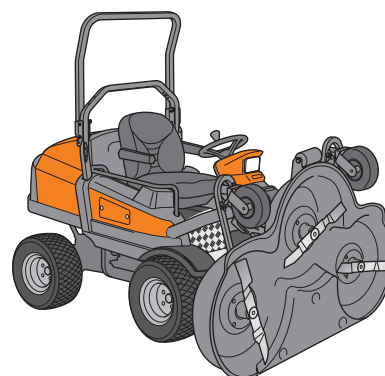

Serviceläge

8009-765

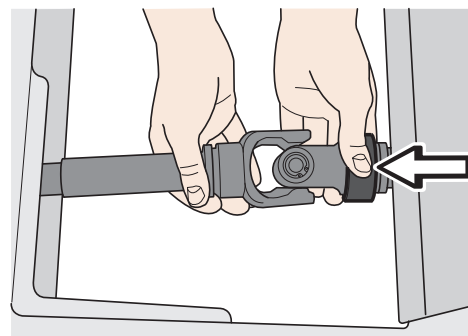

Kardanaxel

8009-762

5. Tag bort sprintarna på båda sidor.
6. Vinkla upp klippaggregatet.
7. Säkra klippaggregatet med sprinten i servicehandtaget. Håll reda på hårnålsfjädern.
8. Klippaggregatet är i serviceläge.

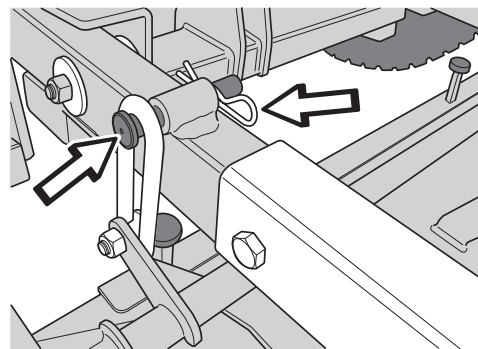

8043-050

Sprint höger sida

Återgång från serviceläge

Bilder, se "Placering i serviceläge".

1. Tag bort sprinten från servicehandtaget och fäll ned klippaggregatet.
2. Sätt dit sprintarna på båda sidor.
3. Sänk klippaggregatet till klippläge. Vid stoppad motor måste startlåset vara i läge ON och spaken i sänkläge inom 3 sekunder, annars vrid startlåset igen.
4. Sätt dit kardanaxeln och stäng serviceluckan. Sätt dit luckans skruv. Kardanaxelns delning passar bara på ett sätt.

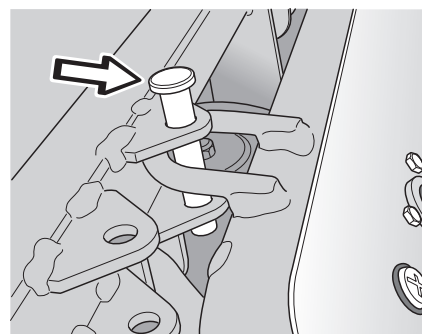

8043-054

Säkring i serviceläge

Klippaggregatutföranden

PT 26D kan utrustas med två olika typer av klippaggregat:

- Combi 132
- Combi 155

Siffrorna anger klippbredden i cm.

Äldre typer av klippaggregat kan inte monteras.

Combi 155 kan sidoförskjutas ca 8 cm (3,1/8") i förhållande till maskinen.

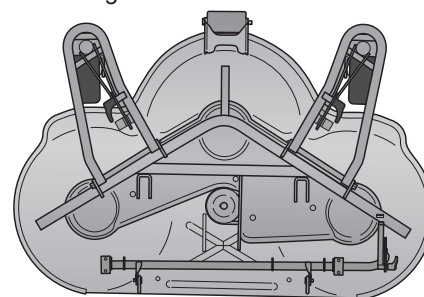

8009-892

Combi 132

Kontrollera att knivarnas fästsruvar är dragna med moment:

Combi 132 och 155: 75 - 80 Nm / 53 - 56 lbft.

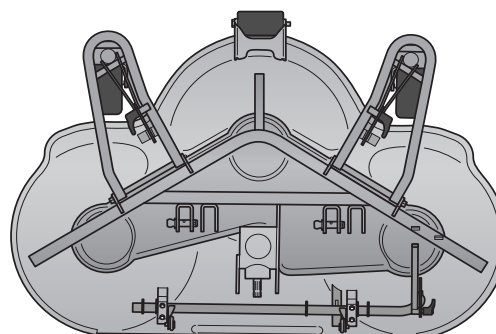

8009-777

Combi 155

Kontroll av knivar**VARNING:**

Skydda händerna med handskar vid arbete med knivarna. Risk för skärskador.

För att uppnå bästa klippresultat är det viktigt att knivarna är oskadade och välslipade.

VIKTIG INFORMATION:

Byte eller slipning av knivarna bör utföras av en auktoriserad serviceverkstad.

Efter slipning av knivar bör dessa balanseras.

Vid påkörning av hinder som förorsakar haveri bör skadade knivar bytas. Låt serviceverkstaden bedöma om kniven kan repareras / slipas eller måste kasseras.

**VARNING:**

Om kniven har sprickbildning, förorsakad av olämplig reparation eller annan skada, kan knivbrott inträffa under drift. Spruckna och trasiga knivar skall alltid bytas ut. Risken ökar om inte kniven är rätt balanserad.

Byte av kraftuttagsremmarna

Byt alltid remmarna parvis.

1. Fäll förarstolen.
2. Ta bort skyddsplåten över hydraulpumpens drivaxel.
3. Ta ur startnycklarna på maskinen.
4. Frigör (1) drivaxeln från hydraulpumpen och ta bort distansringen (2) från kopplingen.
5. Lossa kontramuttern (3) och den undre skruven (4) till remspännaren. Ta bort remspännaren.
6. Skruva inte bort centrumskruven i drivaxeln. Ta bort bakre lagerbryggans skruvar (5) och ta bort distansbrickan (6).
7. Klipp av de gamla remmarna.

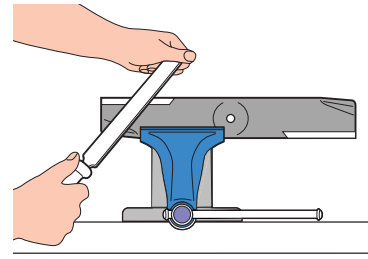

Filning av kniv

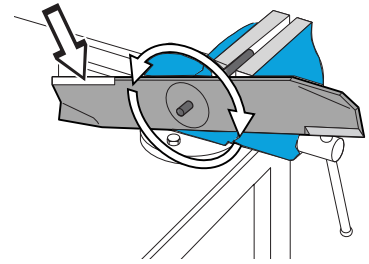

8043-027

Balansering av kniv

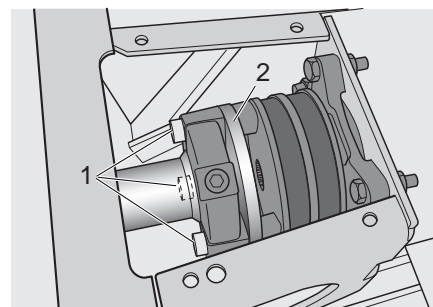

8043-332

Drivaxelns distansring

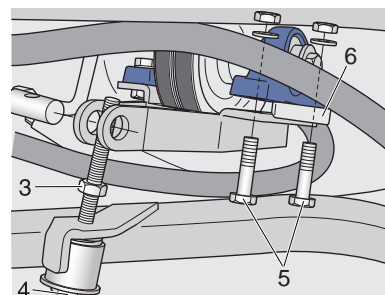

8043-334

Remspännaren och distansbricka

8. Kräng på de nya remmarna genom spalten mellan distansringen och hydraulpump och sedan genom spalten mellan lagerbryggan och fästet. Läg först på den ena av remmarna på pumpremskivan och sedan på den nedre remskivan. Gör om samma procedur med den andra remmen.
9. Montera distansbrickan (6) till lagerbryggan och distansringen mot remskivan med tillhörande skruvar (5).
10. Montera remspännarskruven med fjäder och hylsa. Dra åt skruven tills hylsan bottenar mot ramfästet (4). Dra åt kontramuttern (3).
11. Kontrollera remspänningen efter de första 25 timmar efter rembytet.

Justering av kraftuttagsremmarna

Dra åt skruven tills hylsan bottenar mot ramfästet (4).
Dra åt kontramuttern (3).

Byte av klippaggregatets rem



WARNING:

Skydda händerna med handskar vid arbete med knivarna. Klämrisk vid arbete med remmen.

Rembyte på Combi-aggregat

På dessa klippaggregat med "krocksäkra" knivar drivs knivarna av en kilrem. Gör på följande sätt för att byta kilremmen:

1. Demontera klippaggregatet. Se "Sidoförskjutning av klippaggregat" på sidan 49.
2. Ta bort skruvarna för kåporna Lyft bort skyddskåporna över remmarna.
3. Kräng av gamla remmen från remskivorna. Använd ett brytspett vid behov för att avlasta fjädern och släppa på remspänningen.
4. Lossa två skruvar och ta bort de tre övriga för växelhuset. Vrid växelhuset så att remmen kan föras under remskivan.
5. Kontrollera att anordningen för remspänning inte kärvar och sätt tillbaka fjädern.
6. För in den nya remmen på plats och sätt tillbaka växelhuset.
7. Montera den nya remmen.
Remdragningsschema finns som dekal på klippaggregatet under skyddskåpan.
8. Montera skyddskåporna.

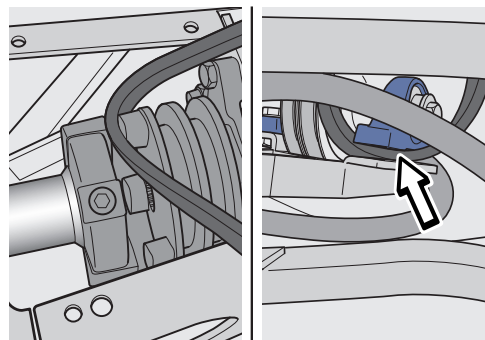

8043-335

Montering av nya kraftuttagsremmar

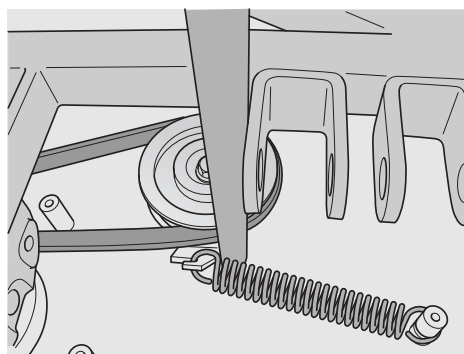

8009-880

Avlastning av fjäder

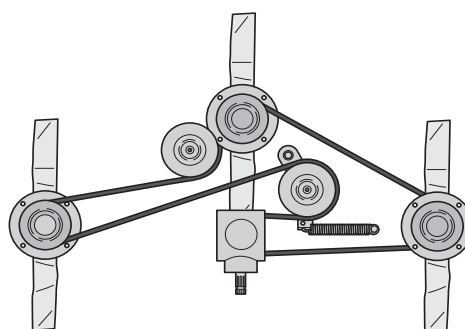

8009-879

Remdragning

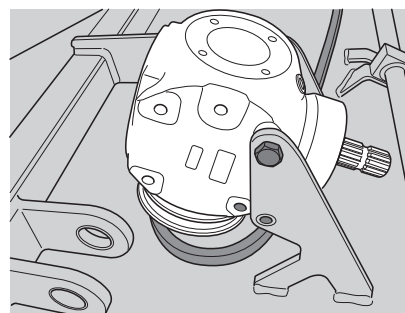

8043-055

Växelhuset vridet

9. Montera klippaggregatet på maskinen. Se "Sidoförskjutning av klippaggregat" på sidan 49.

Borttagning av BioClip-plugg

För att ändra ett Combi-aggregat från BioClip-funktion till klippaggregat med bakutkast tar man bort BioClip-pluggen, som sitter under aggregatet.

1. Ställ aggregatet i serviceläge. Se "Serviceläge för klippaggregat" på sidan 52.
2. Ta bort skruvarna som håller BioClip-pluggen och ta bort pluggen.

Tips: Montera helgängade skruvar M8x15 mm i skruvhålen för att skydda gängorna.

3. Ställ tillbaka aggregatet i normalläge.

Ditsättning av BioClip-pluggen sker i omvänd ordningsföljd.

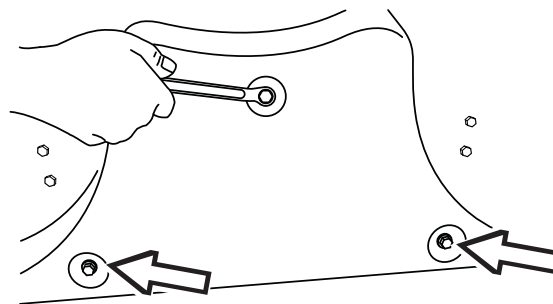

8009-289

Borttagning av BioClip-plugg

Kapitel 7: Smörjning

Smörjschema

Vid daglig användning skall veckosmörjning (40 h) utföras två gånger / vecka.

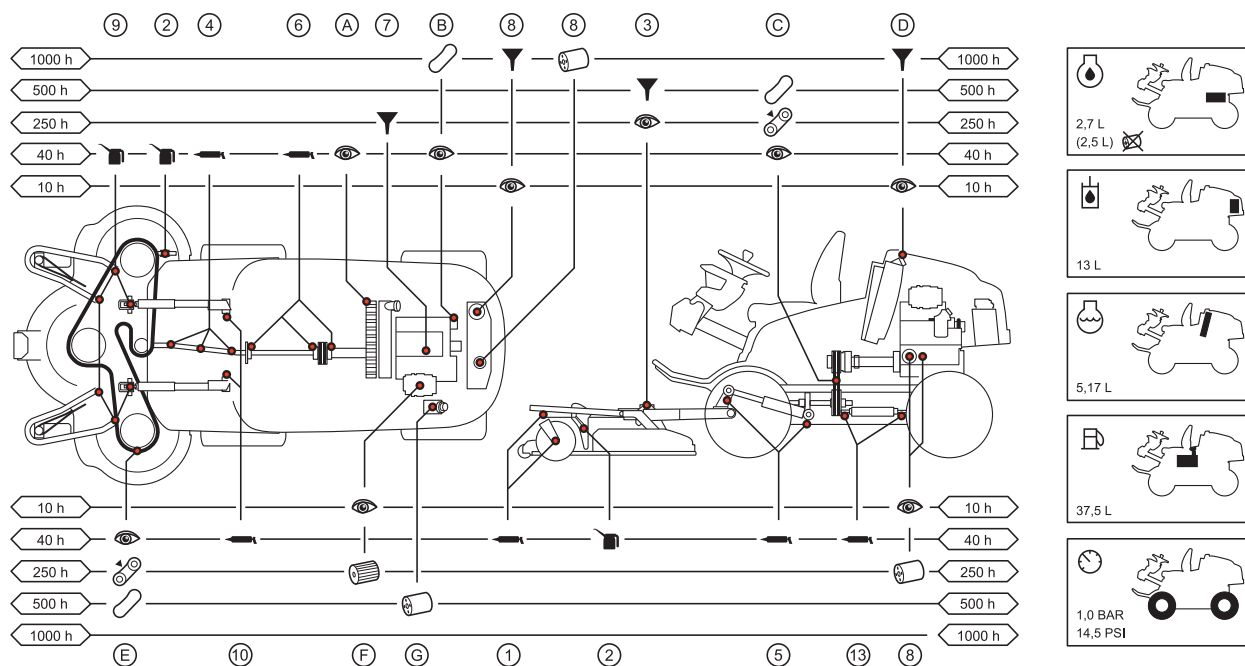

8043-338

Allmänt

Smörjschemats posnummer refererar till smörjanvisningarna på följande sidor.

Ta ur startnyckeln för att förhindra oavsiktliga rörelser under smörjningen.

Vid smörjning med oljekanna bör oljekannen vara fylld med motorolja. Vid smörjning med fett kan, där ej annat anges, fett 503 98 96-01 eller annat chassi- eller kullagerfett med bra korrosionsskydd användas.

Vid daglig användning av maskinen skall smörjning utföras två gånger per vecka.

Torka bort överflödigt smörjmedel efter smörjning.

Smörjning av vajrar

Smörj vajrarnas båda ändar och för reglagen till fulla ändlägen vid smörjning. Sätt tillbaka gummiskydden på vajrarna efter smörjningen. Vajrar med hölje kommer att kärva om de inte smörjs regelbundet. Uppstår kärvning i en vajer kan driftstörningar uppstå, t ex parkeringsbromsen ligger an.

- = Filterbyte
- = Oljebyte
- = Nivåkontroll
- = Pensla på
- = Smörjnippel
- = Oljekanna

Symboler i smörjschema

8009-915

- A. Kylargaller, se "Kontroll av kylargaller" på sidan 79.
- B. Pump- och generatorrem, se "Byte av pump- och generatorrem" på sidan 81
- C. Kraftuttagsremmar, se "Byte av kraftuttagsremmar" på sidan 106.
- D. Kylvätska, se "Kylsystem" på sidan 50.
- E. Klippaggregatrem, se "Byte av klippaggregatets rem" på sidan 108
- F. Luftfilter, se "Service av luftfilter" på sidan 85.
- G. Bränslefilter, se "Service av bränslefilter" på sidan 88.

Skötselåtgärder i smörjschema

Tillbehör

Smörjning eller annan skötsel av tillvalsutrustning eller tillbehör, se "Tillbehör" på sidan 55 beskrivs inte i denna bruksanvisning. Givetvis behöver även denna utrustning vårdas. Se bruksanvisningarna för respektive tillbehör för instruktioner.

Smörjning enligt smörjschema

Siffror i följande rubriker refererar till smörjpunkt enligt "Smörjschema" på sidan 59 och "Allmänt" på sidan 59.

1. Pivothjullagringar

4 niplar (hjul och pivotaxellagring), smörj med smörjspruta tills fett tränger fram.

2. Vreden till klipphöjdsinställningen

Smörj främre och bakre vreden med oljekanna.

3. Klippaggregatets vinkelväxel

Nivåfönster sitter i pluggen på vinkelväxelns framsida.

Kontrollera nivån när klippaggregatet är i nedre läget. Vid påfyllning, lyft klippaggregatet till transportläge och ta bort pluggen med nivåfönstret.

Fyll med transmissionsolja SAE 80.

Byte av olja

Töm vinkelväxeln genom nivåfönstret med en sugspruta försedd med en plastslang, som når väl till husets botten.

Alternativ; ta bort klippaggregatet och plastkåporna. Ställ klippaggregatet på högkant och töm vinkelväxeln genom en plugg.

Fyll vinkelväxeln med 0,6 liter olja.

4. Kardanaxelns knutar

Kardanaxelns knutar 2 niplar, en nippel på främre resp bakre knut. Tag bort kardanaxeln (Se "Sidoförskjutning av klippaggregat" på sidan 51.) och smörj med smörjspruta tills fett tränger fram.

Smörj även teleskopskarven på kardanaxeln med fett.

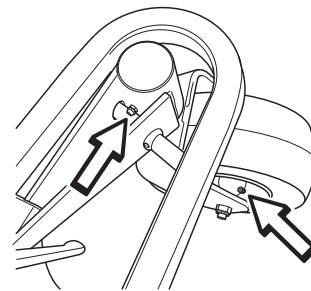

Pivothjullagringar

8043-019

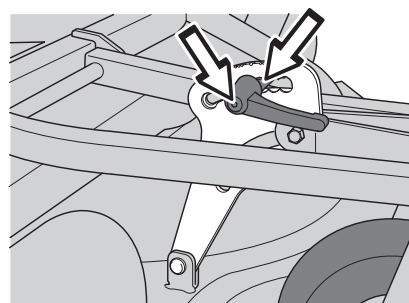

Vred klipphöjdsinställning

8043-061

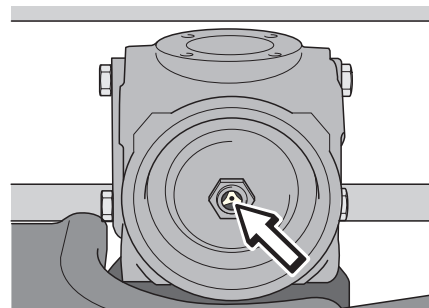

Klippaggregatets vinkelväxel

8009-773

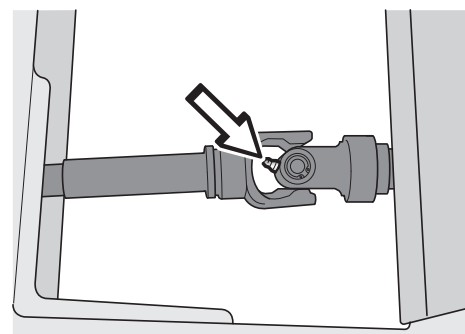

Kardanaxelns knutar

8009-775

5. Lyftcylinder

2 nipplar, en i vardera änden på cylindern. Smörj med smörjspruta tills fett tränger fram.

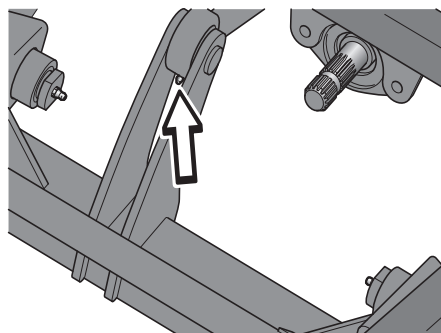

Lyftcylinder

8009-891

6. Kraftuttagsaxelns främre stödlager

Smörj med smörjspruta tills fett tränger fram.

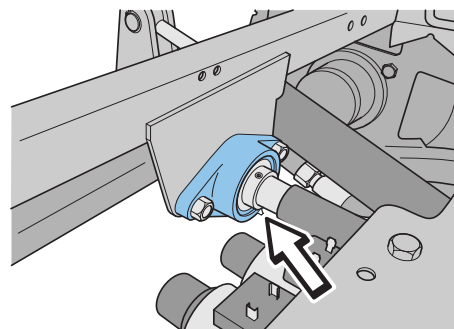

Kraftuttagsaxelns främre stödlager

8009-799

7. Motorolja

Viskositet och kvalitet

Använd motorolja viskositet enligt bild, klass API CH4 eller ACEA E5 eller högre.

Motorn rymmer 2,5 liter olja exkl filter (inkl filter 2,7 liter).

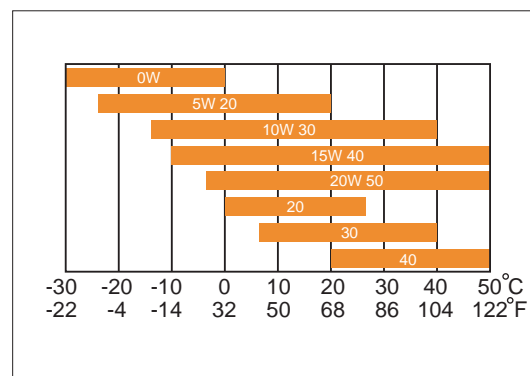

Viskositetsdiagram

8043-029

Kontroll av oljenivå

Kontrollera oljenivån i motorn när maskinen står horisontellt med avstängd motor.

Tag upp mätstickan och torka av den. För sedan ner mätstickan igen.

Tag därefter upp mätstickan och läs av oljenivån.

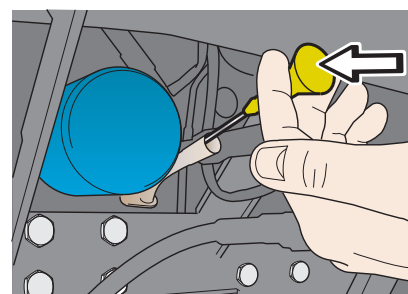

Motorns oljesticka

8009-793

Oljenivån skall ligga mellan markeringarna på mätstickan. Om nivån närmar sig "ADD"-märket, nedre skåran, fyll då olja upp till "FULL"-märket, övre skåran, på mätstickan.



Märkning oljesticka

8009-794

Påfyllning av motorolja

Oljepåfyllningen sitter på ventilkåpan. Fyll aldrig över "FULL" märkningen (övre skåran på mätstickan).

Fyll på olja långsamt. Sätt tillbaka mätstickan innan motorn startas. Starta och kör motorn på tomgång i ca 30 sekunder. Stäng av motorn. Vänta 30 sekunder och kontrollera oljenivån. Fyll vid behov, så att oljan kommer upp till märket "FULL" på mätstickan.

Byte av motorolja

Motoroljan skall bytas första gången efter 25 timmars körtid. Därefter skall byte ske var 250:e körtimma.

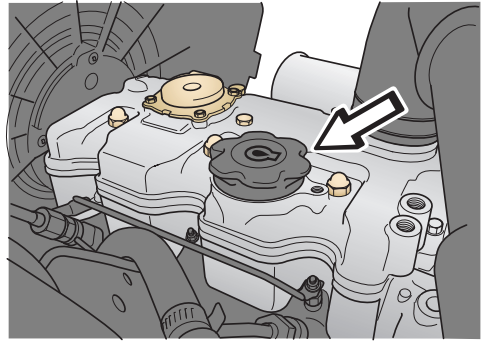

8009-871

Oljepåfyllning



VARNING:

Motoroljan kan vara mycket varm om den tappas av direkt efter stopp. Låt därför motorn svalna något först.

Byt oljan när motorn är något varm för att ev. smuts rinner lättare ut då.

VIKTIG INFORMATION:

**Använd motorolja är hälsoskadlig och får ej hållas ut på marken eller i naturen utan skall lämnas till verkstaden eller anvisad plats för omhändertagning.
Undvik hudkontakt, tvätta med tvål och vatten vid ev. spill.**

1. Ställ hjulen i fullt vänsterläge.
2. Placera ett kärl under motorns avtappningsplugg.
3. Ta bort mätstickan. Ta bort avtappningspluggen på oljesumpen och låt oljan rinna ut i kärlet.
4. Rengör och montera därefter avtappningspluggen och dra fast den.
5. Byt oljefilter vid behov. Se "7. Motorns oljefilter, byte" på sidan 63.
6. Fyll olja enligt "Påfyllning av motorolja" på sidan 62.
7. Kör motorn varm, kontrollera att det inte är något läckage vid oljepluggen eller oljefiltret.
8. Kontrollera oljenivån, efterfyll vid behov.

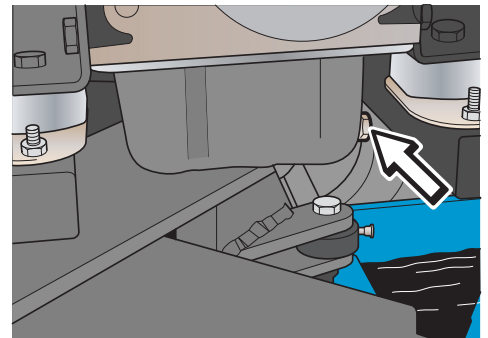

8009-795

Avtappningsplugg

7. Motorns oljefilter, byte



VARNING:

Risk för stänk och brännskador. Motorns oljefilter kan vara mycket varmt direkt efter stopp. Låt därför motorn svalna något först.

VIKTIG INFORMATION:

Utbytta filter ska lämnas till verkstad eller annan anvisad plats för omhändertagning.

Undvik hudkontakt, tvätta med tvål och vatten vid ev. spill.

1. Demontera oljefiltret. Vid behov använd en filteravdragare.
2. Rengör oljefiltrets fäste.
3. Stryk ny, ren motorolja på tätningen till det nya filtret.
4. Montera filtret med handkraft till anliggning + 3/4 varv.
5. Kör motorn varm, kontrollera därefter att det inte läcker runt oljefiltrets tätning.
6. Kontrollera oljenivån i motorn, efterfyll vid behov. Oljefiltret rymmer 0,2 liter olja.

8. Hydraulolja

Viskositet och kvalitet

Hydraulolja ISO VG.

Viskositet 46 cSt.

Lokala bestämmelser kan påverka val av hydraulolja av miljöskäl, rådgör med Husqvarnaverkstad på orten.

Kontroll av oljenivå

Öppna höger motorhuvslucka och kontrollera nivån mot nivåmarkeringen. Nivån ska vara mellan MAX- och MIN-strecket.

Påfyllning av hydraulolja

Tag bort motorhuvsn. Se "Motorkåpa" på sidan 42. Fyll till ca 60 mm (2,1/4") under silens övre kant med hydraulolja.

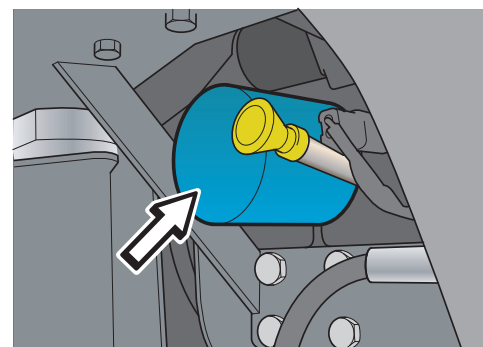

8009-801

Motorns oljefilter

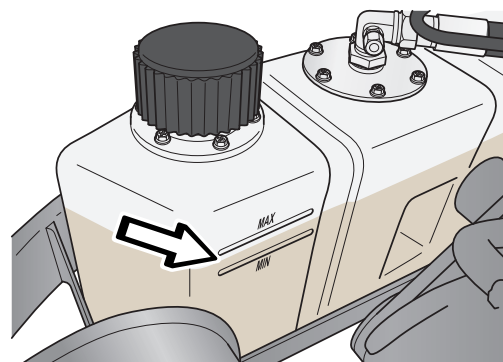

8043-342

Oljenivå, hydraultank

Byte av hydraulolja

VIKTIG INFORMATION:

Använd hydraulolja är hälsoskadlig och får ej hällas ut på marken eller i naturen.

Utbytta filter ska lämnas till verkstad eller annan anvisad plats för omhändertagning.

Undvik hudkontakt, tvätta med tvål och vatten vid ev. spill.

Byte av hydraulolja eller filter bör utföras av auktoriserad Husqvarnaverkstad.

8. Hydrauloljefilter, byte

Byte av hydrauloljefilter bör utföras av auktoriserad Husqvarnaverkstad.

9. Klippaggregatfäste

Smörj kulleleder och axlar med oljekanna.

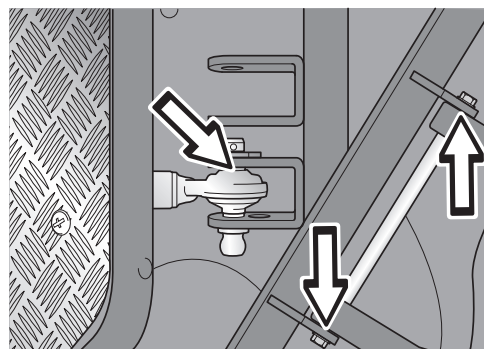

8043-031

Klippaggregatfäste

10. Lyftarmarnas bakre lagringar

2 nipplar, en på varje sida. Smörj med smörjspruta tills fett tränger fram.

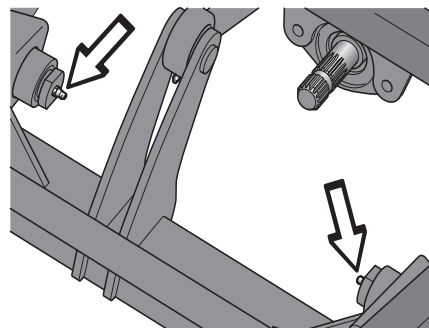

8009-890

Bakre lagring

11. Förarsits

Fäll upp sitsen.

Smörj mekanismen till längsjusteringen med oljekanna.

Smörj glidskenorna till längsjusteringen med fett. Dra sitsen fram och tillbaka och smörj på båda sidor.

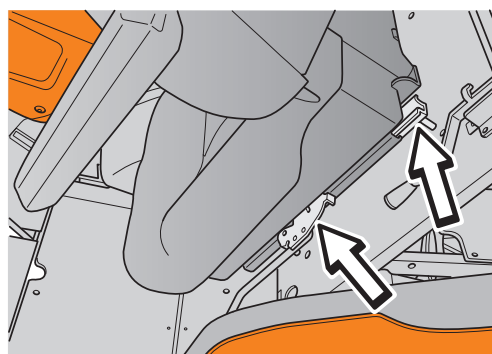

8009-877

Förarsits

12. Parkeringsbromsvajrar

Se "Smörjning av vajrar" på sidan 59.

Smörj vajrarnas övre ändar.

För undan vajerns gummiskydd (R och L) under smörjningen.

Smörj vajern med oljekanna, ansätt parkeringsbromsen några gånger och smörj igen.

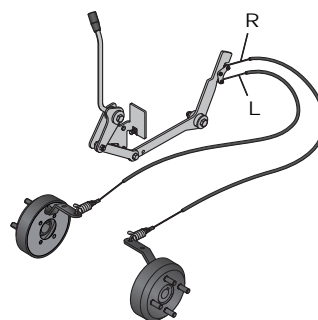

8043-331

Parkeringsbromsvajrar

13. Styr cylinder

2 nipplar, en i vardera änden på cylindern, smörj med smörjspruta tills fett tränger fram.

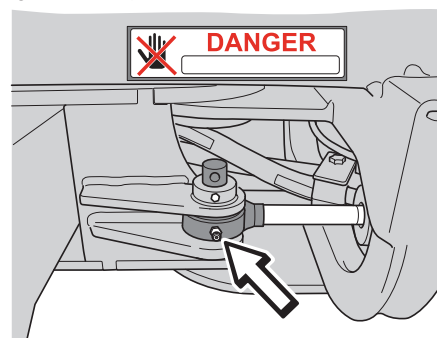

8043-057

Styr cylinder

Kapitel 8: Felsökningsschema

Kontrollera maskinen enligt detta schema innan du kontaktar din serviceverkstad.

Problem	Orsak
Motorn startar inte	<ul style="list-style-type: none"> • Bränsle saknas i bränsletanken • Fel bränsle påfyllt • Luft i bränslesystemet • Glödsystemet ur funktion (Säkring FU7) • Allvarlig motorskada
Startmotorn drar ej runt motorn	<ul style="list-style-type: none"> • Ger ingen glödning • Pedalerna påverkade • Bromsen ej ansatt • Hydrostatpedaler ej i neutralläge • Batteriet urladdat • Dålig kontakt vid batteripolernas kabelanslutningar, startlåset eller startmotorn • Säkring på eller vid batteriet trasig (kontrollera 3 st) • Startlåset trasigt • Startmotorn felaktig
Motorn går ojämnt	<ul style="list-style-type: none"> • Luft i bränslesystemet • Felaktig överströmningsventil • Igensatt bränslefilter • Lågt matartryck • Luftfiltret igensatt • Bränsletankens ventilation igensatt • Lossad bränsletryckledning (spridarrör) • Felaktig insprutare • Felaktig insprutningspump • Felaktig matarpump • Fel bränsle påfyllt • Allvarlig motorskada
Onormal avgasrök	<ul style="list-style-type: none"> • Svart rök: <ul style="list-style-type: none"> Fel bränslemängd från insprutningspump Felaktig insprutare Felaktig timing av insprutningspump Luftfiltret igensatt • Blå rök: <ul style="list-style-type: none"> För hög motoroljenivå Allvarlig motorskada • Vit rök: <ul style="list-style-type: none"> Cylinderlockspackning trasig Cylinderlocket sprucket För hög motoroljenivå

Problem	Orsak
Motorn känns svag	<ul style="list-style-type: none"> • Luft i bränslesystemet • Luftfiltret igensatt • Bränslefiltret igensatt • Felaktig överströmningsventil • Lågt matartryck • Felaktig matarpump • Felaktig timing av insprutningspump • Allvarlig motorskada
Motorn blir överhettad	<ul style="list-style-type: none"> • Motorn överbelastad • För låg kylvätskenivå • Luftintag eller kylare igensatta av gräs eller smuts • Fläkten skadad eller ur funktion • För lite eller ingen olja i motorn • Felaktigt kylarlock • Kylvätskepumpens drivrem brusten
Batteriet laddas inte	<ul style="list-style-type: none"> • En eller flera celler i batteriet är trasiga • Dålig kontakt vid batteripolernas kabelanslutningar • Felaktig generator • Generatorremmen brusten eller slirar • Avbrott i ledningar till generatorn • Bristfälligt batteriunderhåll • Batteriet sulfaterat
Maskinen vibrerar	<ul style="list-style-type: none"> • Knivarna sitter lösa • Skadad kardanknut • Motorn sitter lös • Hydraulpumpen sitter lös • Skadat stödlager för kraftuttagsaxel • Vinkelväxel sitter lös • Motorn går ej på alla cylindrar • Remskiva loss eller sliten lagring i klippaggregatet • Obalans hos en eller flera knivar, orsakad av skada eller dålig balansering efter slipning
Ojämnt klippresultat	<ul style="list-style-type: none"> • Knivarna slöa • Klippaggregatet fel inställt • Långt eller vått gräs • Gräsanhopning under kåpan • Olika lufttryck i däcken på höger och vänster sida • Olika lufttryck i däcken på pivothjulen • För hög körhastighet • För lågt motorvarvtal • Remmen i klippaggregatet slirar • Kraftuttagsremmen slirar • För låg klipphöjd

Kapitel 9: Förvaring

Vinterförvaring

Vid klippssäsongens slut bör maskinen genast göras i ordning för förvaring, likaså om den skall stå oanvänd längre tid.

Risken för korrosionskador minskar om maskinen är rengjord och förvaras i torr miljö.

Dieselbränsle är stabilt och kan lagras till nästa säsong. Fyll bränsletanken full för att förhindra kondens. Om maskinen ska användas vintertid för t ex snöröjning bör den tankas med vinterbränsle.

Se till att eventuellt läckande bränsle eller olja inte kan rinna ner i golvbrunnar.

Se till att kylsystemet har tillräckligt frostskydd. Om kylsystemet töms, måste man se till att såväl motorblock som kylare inte innehåller vatten när frysrisk föreligger.



VARNING:

Ställ aldrig en motor med bränsle i tanken i dåligt ventilerade utrymmen, där bränsleångor kan komma i kontakt med öppen eld, gnistor eller pilotlåga som i en värmepanna, varmvattenberedare, klädtork etc. Hantera bränslet med försiktighet. Vårdslös användning kan vålla svåra person- och egendomsskador. Använd aldrig bensin vid rengöring. Använd i stället avfettningsmedel och varmvatten.

För att göra maskinen klar för förvaring, följ dessa steg:

1. Rengör noggrant maskinen, särskilt under klippaggregatet. Bättra lackskador för att undvika rostangrepp.
2. Inspektera maskinen med avseende på slitna eller skadade delar och dra åt ev lösa skruvar och muttrar.
3. Byt olja i motorn, omhänderta spilloljan.
4. Smörj alla smörjnipllar, leder och axlar.
5. Ta bort batteriet. Gör rent, ladda och förvara det på en sval plats. Underhållsladdning rekommenderas. Olämplig laddare förstör batteriet. Kontakta Husqvarna återförsäljare för val av laddare.
6. Förvara maskinen rent och torrt och täck över den som ett extra skydd. Ett skyddskapell finns som tillbehör och säljs av din Husqvarnaleverantör.

Service

Lågsäsongen är den lämpligaste tiden att utföra service eller översyn av maskinen för att säkerställa en hög funktionssäkerhet under högsäsongen.

Vid beställning av reservdelar skall maskinens inköpsår samt modell-, typ-, och serienummer anges.

Originalreservdelar skall alltid användas.

En årlig kontroll eller trimning av en auktoriserad serviceverkstad är ett bra sätt att få din maskinen att ge maximalt utbyte nästa säsong.

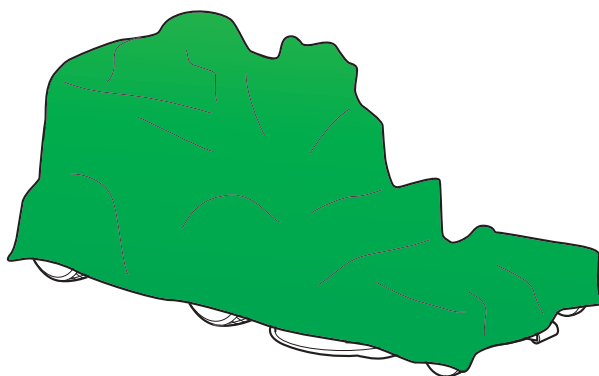

Klar för nästa säsong?

8009-800

Kapitel 10: Elsystem

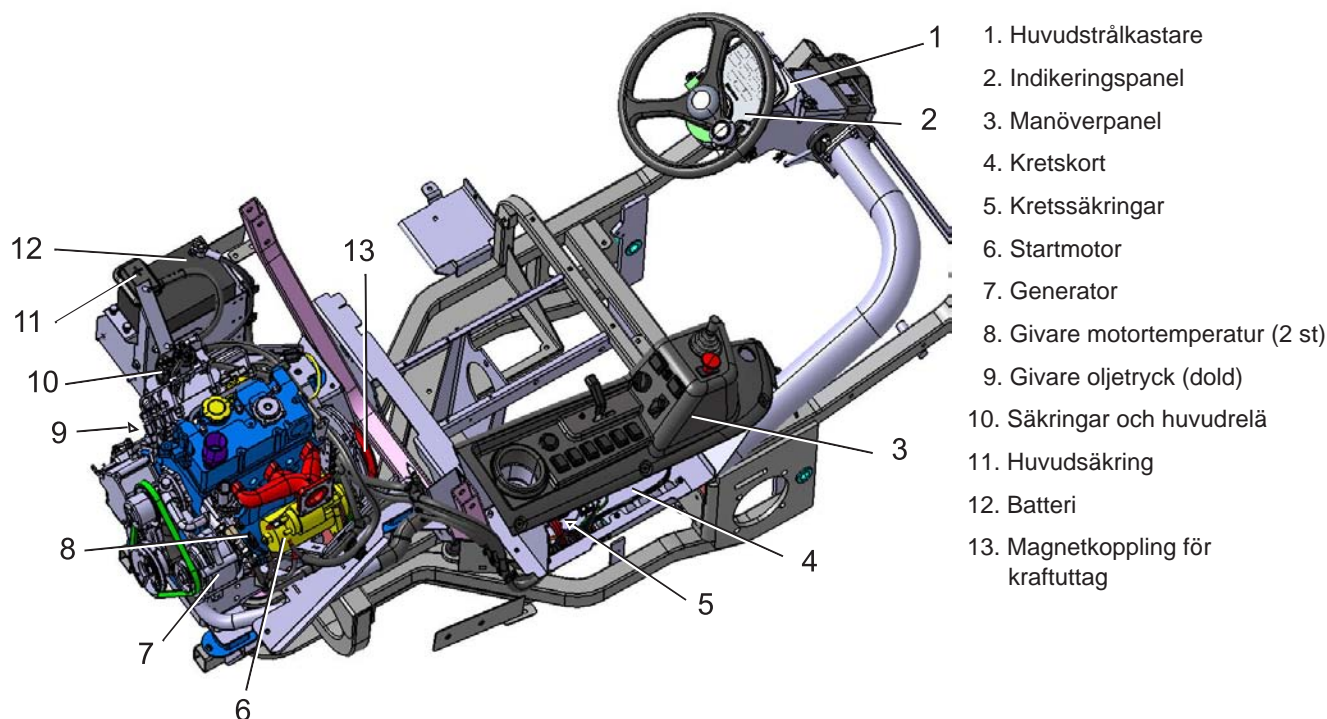

Elsystem, komponentplacering

8009-888

Kapitel 11: Hydraulsystem

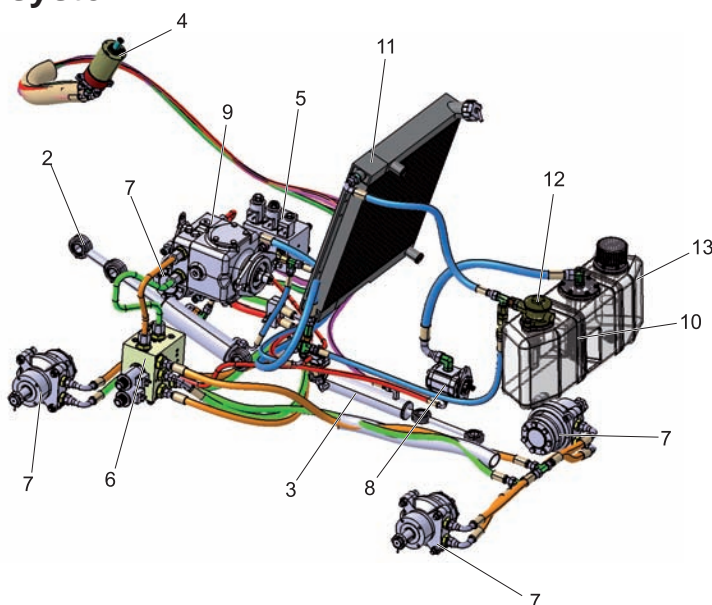

Hydraulsystem, komponentplacering

- | | | |
|--------------------------------|-----------------------------------|-------------------|
| 1. Snabbkopplingar, se schema | 6. Ventilblock transmission | 10. Sugsil |
| 2. Lyftcylinder | 7. Hjulmotorer | 11. Hydraulkylare |
| 3. Styr-cylinder | 8. Hydraulpump Styr- & lyftsystem | 12. Hydraulfilter |
| 4. Styrenhet | 9. Hydraulpump Drivsystem | 13. Hydraultank |
| 5. Ventilblock arbetshydraulik | | |

8043-336

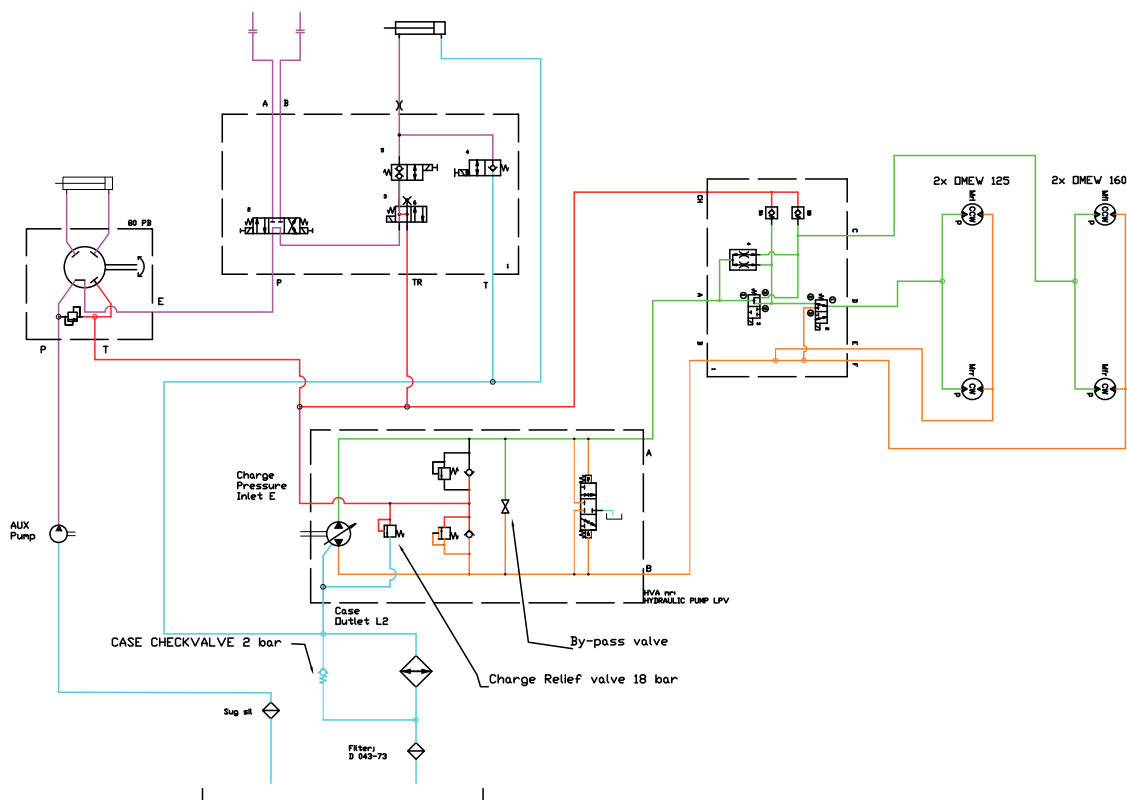

Hydraulschema

8043-337

Håll hydraulsystemet rent. Tänk på att:

- Göra rent noggrant innan påfyllningslocket öppnas eller någon anslutning lossas.
- Använda rena kärl vid påfyllning av olja.
- Endast fylla på ren olja som förvarats i slutna behållare.
- Inte fylla tillbaka avtappad olja.
- Byta olja och filter enligt de intervaller som anges i "Skötselschema" på sidan 71.

För att ett hydraulsystem skall fungera utan driftstörningar krävs att systemet är fritt från föroreningar. Under drift av systemet alstras partiklar, som kan vålla såväl slitageskador som felfunktioner. För att avskilja dessa partiklar finns filter i systemet. Filter är dimensionerade för att fånga upp de alstrade partiklarna, men om smuts tillförs systemet utifrån kommer filtren snabbt att sättas igen, så att de ej fungerar på avsett sätt. Finns det smuts i systemet kommer ytterligare föroreningar att alstras och en ond cirkel uppstår. Resultatet blir driftstörningar och stora arbetsinsatser för att göra rent systemet.

Kapitel 12: Bränslesystem

Bränslesystem med radpump har mycket god driftsäkerhet under förutsättning att bränslet hålls rent. Om förorenat bränsle fylls på eller ingrepp i systemet sker på ett icke fackmannamässigt sätt är dock risken för driftsstörningar eller slitage / skador på insprutningspumpen stor. Föroreningarna kan vara dammpartiklar eller i vätskeform t.ex. vatten eller bensin.

Bränslet i tanken sugas upp av matarpumpen och trycks genom bränslefiltret till insprutningspumpens bränslekammare. Matarpumpen levererar större mängd bränsle än vad insprutningspumpen behöver. På insprutningspumpen finns därför en överströmningsledning, som leder bort överskottsbränslet och håller matartrycket i bränslekammaren. Överskottet leds via insprutarnas läckoljeledning tillbaka till tank.

På bränslefiltret finns en handpump, som används för att lufta bränslesystemet.

Insprutningspumpen pumpar bränsle till insprutarna, som öppnas av trycket och sprutar in bränslet i förkamrarna, där det antänds av kompressionsvärmen.

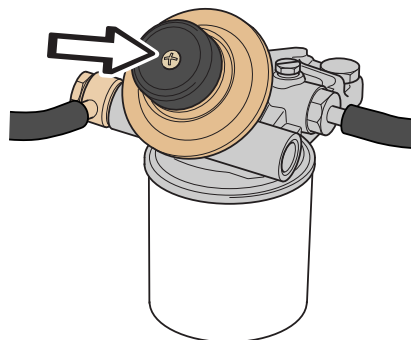

Handpump

8009-774

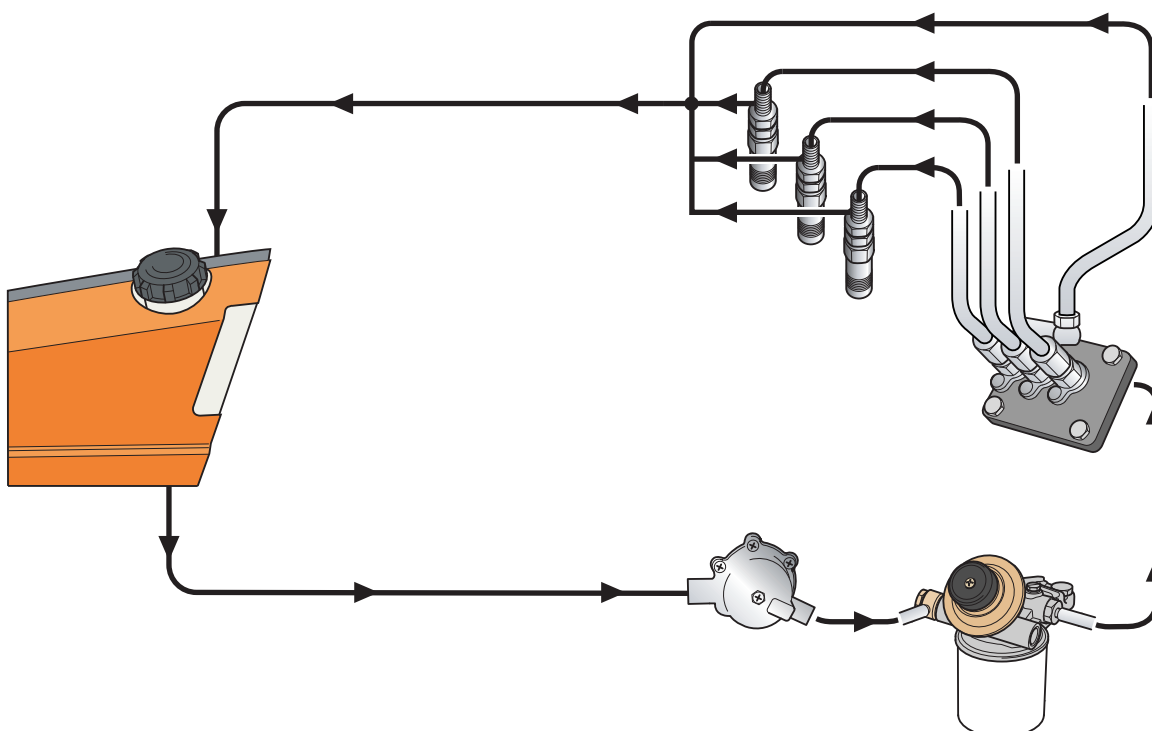

Bränslesystem

8009-802

Tekniska data

Data	PT 26D
Dimensioner	Exkl. klippaggregat
Längd basmaskin	2070 mm / 6,79 ft
Bredd basmaskin	1170 mm / 3,83 ft
Höjd	1300 mm / 4,26 ft
Tjänstevikt basmaskin	600 kg / 1322 lb
Hjulbas	1160 mm / 3,87 ft
Däckdimension	20x10.0-10
Ringtryck, maskin	100 kPa / 1,0 bar / 14,5 PSI
Ringtryck, pivothjul	150 kPa / 1,5 bar / 21,7 PSI
Motor	Förkammardieselmotor, 3-cylindrig radmotor
Fabrikat	Perkins
Modell	403D-11
Effekt ¹	19,7 kW @ 3000 rpm
Slagvolym	1131 cm ³
Bränsle	min 45 Cetan 2.0 - 4,5 cSt @ 40 °C 0,835 - 0,855 kg/l Svavel < 0,2 w%
Tankvolym	37,5 liter/ 9,9 US gallon
Olja	Viskositet se sid 116 Klass API CH4 eller ACEA E5
Oljevolym	2,5 liter / 2,6 US qt
Oljevolym inklusive filter	2,7 liter / 2,9 US qt
Start	Elstart
Kylsystem	Vätskekylning
Volym	ca 5 liter
Frostskyddsvätska	BS6580-1992, ASMD3306-89, AS2108-1977
Elsystem	
Typ	12 V, minusjordat
Batteri	12 V, 40 Ah
Huvudsäkring	125 A
Matarsäkring kretskort	50 A
Säkring Gul	Flatstiftsbygel 20 A
Säkring Röd	Flatstiftsbygel 10 A
Säkring Brun	Flatstiftsbygel 7,5 A
Lampa huvudstrålkastare	12 V H4

Data	PT 26D
Hydraulsystem	
Max arbetstryck	210 bar / 3050 PSI
Styrservokrets max arbetstryck	120 bar / 1740 PSI
Transmission	Hydrostatisk
Fabrikat och typ	Pump Danfoss LPV25 25 cc variabel axialkolv Fram Sauer-Danfoss OEMV 160 cc Bak Sauer-Danfoss OEMV 125 cc
Olja	ISO VG 46 cSt
Oljevolyt totalt inkl hydraulsystem	13 liter
Maxhastighet	
Framåt, högväxel	18 km/h
Framåt, lågväxel	13 km/h
Back, lågväxel	13 km/h
Max lutning , alla riktningar	10°
Klippaggregat	Combi 155
Klippbredd	1550 mm / 61"
Klipphöjder	25,4 - 127 mm / 1" - 5"
Knivlängd	560 mm / 22"
Bredd	1610 mm / 5,28 ft
Vikt	113 kg / 248 lb
Längd maskin med aggregat	ca 2800 mm / 9,19 ft
Vinkelväxel, oljevolyt	0,6 liter
Klippaggregat	Combi 132
Klippbredd	1300 mm / 51,2"
Klipphöjder	25,4 - 127 mm / 1" - 5"
Knivlängd	490 mm / 19,3"
Bredd	1340 mm / 52,8"
Vikt	ca 100 kg / 29,3lb
Längd maskin med aggregat	ca 2730 mm / 8,96 ft
Vinkelväxel, oljevolyt	0,6 liter

Data	PT 26D
Bulleremissioner med klippaggregat	
Uppmätt ljudeffekt ²	102-103 dB(A)
Garanterad ljudeffekt ²	102-104 dB(A)
Ljudtrycksnivå vid användarens öra ³	88-90 dB(A)
Vibrationsnivåer⁴	
Vibrationsnivå i ratt m/s ² .	1,4
Vibrationsnivå i säte, m/s ²	0,7

Anm. 1: Motorns angivna märkeffekt är medelvärde för nettoeffekten (vid det specificerade varvtalet) hos en typisk produktionsmotor för den motormodell som mätts enligt SAE-standard J1349/ISO1585. Massproducerade motorer kan avvika från detta värde. Den faktiska effekten hos den motor som är installerad i slutprodukten kommer att bero på driftshastigheten, omgivningens egenskaper och andra faktorer.

Anm. 2: Emission av buller till omgivningen uppmätt som ljudeffekt (LWA) enligt EG-direktiv 2000/14/EG. Kan maskinen utrustas med flera olika klippaggregat, anges bulleremissioner i ordningsföljd med början på det aggregat som har den minsta klippbredden.

Anm. 3: Ljudtrycksnivå enligt EN 836. Redovisade data för ljudtrycksnivå har ett typiskt spridningsmått (standardavvikelse) på 1,2 dB(A). Kan maskinen utrustas med flera olika klippaggregat, anges ljudtrycksnivå i ordningsföljd med början på det aggregat som har den minsta klippbredden.

Anm. 4: Vibrationsnivå enligt EN 836. Redovisade data för vibrationsnivå har ett typiskt spridningsmått (standardavvikelse) på 0,2 m/s² (Ratt) samt 0,8 m/s² (säte).

VIKTIG INFORMATION:

Då denna produkt är utsliten och inte längre används skall den återlämnas till återförsäljaren eller annan instans för återvinning.

VIKTIG INFORMATION:

För att kunna genomföra förbättringar kan specifikationer och utformning komma att ändras utan särskilt meddelande.

Observera att inga som helst rättsliga krav kan ställas med stöd av informationen i denna bruksanvisning.

Använd endast originaldelar vid reparationer. Om andra delar används, upphör garantin att gälla.

Konstruktionsnormer

EG-försäkran om överensstämmelse (Gäller endast Europa)

Husqvarna AB, SE-561 82 Huskvarna, Sverige, tel: +46-36-146500, försäkrar härmed att åkgräsklippare **Husqvarna PT 26D** från 2010 års serienummer och framåt (året anges i klartext på typskylten plus ett efterföljande serienummer), motsvarar föreskrifterna i RÅDETS DIREKTIV:

- av den 17 maj 2006 "angående maskiner" **2006/42/EG**
- av den 15 december 2004 "angående elektromagnetisk kompatibilitet" **2004/108/EG**.
- av den 8 maj 2000 "angående emissioner av buller till omgivningen" **2000/14/EG**.

Information angående bulleremissioner och klippbredd, se "Tekniska Data".

Följande harmoniserade standards har tillämpats: **EN ISO 12100-2, EN-836..**

Anmält organ **0404, SMP Svensk Maskinprovning AB**, Fyrisborgsgatan 3, SE-754 50 Uppsala Sverige har utfärdat rapporter med nummer:

01/901/079 och 01/901/080 om bedömning av överensstämmelse enligt bilaga VI till RÅDETS DIREKTIV av den 8 maj 2000 "angående emissioner av buller till omgivningen" 2000/14/EG.

Huskvarna 29 december 2009



Claes Losdahl, Utvecklingschef/Trädgårdsprodukter (Bemyndigad representant för Husqvarna AB samt ansvarig för tekniskt underlag.)

Övriga konstruktionsnormer

Elsystemet är konstruerat för att uppfylla försäkringsbolagens krav beträffande brandrisk. Elsystemet har elektrisk huvudbrytare och max 10 A i manöverkretsen. Alla elektriska kablar är skyddade med skyddsslang. Elsystemet får inte modifieras då detta kan åsidosätta försäkringsbolagens krav.

Elsystemet är konstruerat för att klara försäkringsbolagens krav på maskiner med ett pris på mer än 2 basbelopp.



1153893-01



2010-08-26