

Bruksanvisning

PZ29

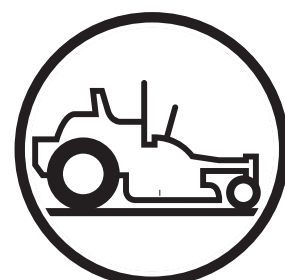

Läs noga igenom användarhandboken och se till att du förstår
instruktionerna innan maskinen används.

Svenska

För att införa förbättringar förbehåller vi oss rätten att ändra specifikationer och konstruktioner utan föregående meddelande.

Observera att inga rättsliga krav kan ställas baserat på informationen i dessa instruktioner.

Använd endast originaldelar för reparationer. Användning av andra delar medför att garantin förfaller.

Modifiera inte maskinen och installera inte utrustning som inte är standard utan godkännande från tillverkaren. Modifieringar kan göra maskinen osäker att använda eller skada maskinen.

När maskinen är utsliten och inte längre används ska den återlämnas till återförsäljaren eller annan part för återvinning.

INNEHÅLL

INLEDNING.....	5	Starta motorn	28
Körning och transport på allmänna vägar.....	5	Startkablar	32
Bogsering	5	Körning	33
Användning	5	Använda maskinen i sluttningar	34
God service	6	Stänga av motorn	35
Tillverkningsnummer	6	Tips om gräsklippning	36
SYMBOLER OCH DEKALER	7	Flytta maskinen för hand	37
SÄKERHET	9	UNDERHÅLL.....	38
Säkerhetsföreskrifter	9	Batteri	40
Personlig skyddsutrustning	11	Säkerhetssystem	41
Körning i sluttningar	11	Däcktryck	41
Säker hantering av bensin.....	13	Länkhjul	41
Allmänt underhåll.....	14	Fästdon.....	41
Transport.....	16	Parkeringsbroms	42
Vältskydd (ROPS).....	17	Justeringar av parkeringsbroms.....	42
Gnistfångare	17	Kilremmar	43
REGLAGE	18	Pumprem	44
Reglagens placering	18	Rengöring	44
Manöverspakar.....	19	SMÖRJNING	45
Timräknare.....	20	Smörjschema.....	45
Justeringsratt.....	20	Hjul- och aggregatsmörjnipplar.....	46
Parkeringsbroms	21	Framhjulsmontage	46
Knivomkopplare.....	21	Framhjulslager	46
Tändningslås	21	Vajrar.....	46
Säkringar	23	Hydrauldrivning	46
Chokereglage.....	23	Byte av vätska och filter.....	46
Pedaler för inställning av klipphöjd	23	Procedurer för avluftning av transmission	47
Spak för justering av säte	24	FELSÖKNINGSGUIDE	48
Bränslekran.....	24	FÖRVARING	50
Fylla på bränsle	25	Vinterförvaring	50
DRIFT	26	Service.....	50
Övning	26	KOPPLINGSSHEMA	51
Styrning	26	TEKNISKA DATA	52
Vältbåge och säkerhetsbälte.....	27	Momentspecifikationer.....	54
Före start.....	27	CERTIFIKAT OM ÖVERENSSTÄMMELSE	55
		SERVICEJOURNAL.....	56



WARNING!

Underlåtenhet att använda maskinen på ett säkert och försiktigt sätt kan allvarligt skada föraren eller andra personer. Ägaren måste förstå dessa instruktioner och får endast låta utbildade personer som förstår instruktionerna använda gräsklipparen.

Varje person som använder gräsklipparen måste vara vid god hälsa till kropp och själ och får inte vara påverkad av någon substans som inverkar på användarens intellekt eller sinnesnärvaro.



WARNING!

Motorns avgaser, vissa av dess beståndsdelar och vissa fordonskomponenter innehåller eller avger kemikalier som i staten Kalifornien är kända för att orsaka cancer och fosterskador eller andra skador på fortplantningssystemet.



WARNING!

Batterier, batteripoler och relaterade tillbehör innehåller bly och blyföreningar. Dessa kemikalier är i staten Kalifornien kända för att orsaka cancer och fosterskador eller andra skador på fortplantningssystemet. Tvätta händerna efter hantering.

INLEDNING

Bäste kund!

Tack för ditt köp av en åkgräsklippare från Husqvarna. Denna maskin är byggd för att med överlägsen effektivitet klippa i första hand stora gräsytor. En kontrollpanel som är lätt åtkomlig för föraren bidrar tillsammans med en hydrostatisk transmission som manövreras med styrspakar till maskinens prestanda.

Denna handbok är ett värdefullt dokument. Läs noga igenom handboken innan du använder maskinen eller utför service på den. Det är viktigt för användarnas och andras säkerhet att instruktionerna (användning, service, underhåll) följs av alla som använder denna maskin. Detta kan också i hög grad förlänga maskinens livslängd och öka dess andrahandsvärde.

Om du säljer din maskin, var noga med att överlämna användarhandboken till den nya ägaren.

Det sista kapitlet i denna användarhandbok innehåller en Servicejournal. Se noga till att service- och reparationsarbeten dokumenteras. En välskött servicejournal minskar servicekostnaderna och påverkar maskinens andrahandsvärde. Var god kontakta din återförsäljare för mer information. Ta med användarhandboken när maskinen lämnas in hos din återförsäljare för service.

Allmänt

I denna användarhandbok används vänster och höger samt bakåt och framåt sett från maskinens normala körriktning.

Vi arbetar ständigt på att förbättra våra produkter, vilket medför att specifikationer och konstruktioner kan komma att ändras utan föregående meddelande.

Körning och transport på allmänna vägar

Kontrollera gällande trafikbestämmelser före transport på allmänna vägar. Om maskinen transporteras måste du alltid använda godkända fästansordningar och säkerställa att maskinen är väl förankrad. Använd INTE denna maskin på allmänna vägar.

Bogsering

Om maskinen är utrustad med en dragkrok, var mycket försiktig i samband med bogsering. Tillåt aldrig barn att använda eller vara i närheten av maskinen. Gör vida svängar för att undvika fällknivsfenomen. Kör sakta och räkna med en längre stoppsträcka.

Bogsera inte på sluttande underlag. Vikten hos den bogserade utrustningen kan orsaka förlorad dragförmåga och förlorad kontroll.

Följ tillverkarens rekommendationer angående viktbegränsningar för bogsering av utrustning. Bogsera inte nära diken, kanaler eller andra riskzoner.

Användning

Denna maskin är konstruerad endast för att klippa gräs på jämna grasmattor utan hinder såsom stenar, trästubbar, etc. Maskinen kan även användas för andra uppgifter när den utrustas med speciella tillbehör som tillhandahålls av tillverkaren. Bruksanvisningar för tillbehör medföljer vid leveransen av tillbehör. Alla andra typer av användning är felaktiga. Tillverkarens anvisningar om drift, underhåll och reparationer måste noga följas.

Gräsklippare och andra motordrivna maskiner kan vara farliga om de inte används på rätt sätt. Säker användning kräver gott omdöme, varsam hantering i enlighet med dessa instruktioner och sunt förnuft.

Maskinen får endast användas, underhållas och repareras av personer som har god kännedom om maskinens speciella egenskaper och är införstådda med säkerhetsföreskrifterna. Använd endast godkända reservdelar för att underhålla denna maskin.

Olycksförebyggande bestämmelser, allmänna säkerhetsföreskrifter, arbetarskyddsbestämmelser samt trafikbestämmelser måste följas utan undantag. Ej godkända modifieringar av maskinens konstruktion kan friskriva tillverkaren från allt ansvar för eventuell resulterande skador på person eller egendom.

INLEDNING

God service

Husqvarnas produkter säljs över hela världen och endast via specialiserade återförsäljare med komplett serviceåtagande. Detta garanterar att du som kund erhåller bästa support och service. Innan maskinen levereras har den till exempel inspekterats och justerats av din återförsäljare. Se intyg under Servicejournal i denna användarhandbok.

När du behöver reservdelar eller support i servicefrågor, garantiärenden eller liknande, var god kontakta följande specialist:

Denna Användarhandbok tillhör maskinen med tillverkningsnummer:	Motor	Transmission

Tillverkningsnummer

Maskinens tillverkningsnummer finner du på den tryckta typskylten som sitter på höger sida i motorutrymmet.

Typskylten anger uppifrån och ned:

Maskinens typbeteckning (I.D.).

Tillverkarens typnummer (Model).

Maskinens serienummer (Serial no.).

Se till att du har typbeteckningen och serienumret till hands när du beställer reservdelar.

Motorns tillverkningsnummer ärpräglat på antingen ett av ventillocken eller på en fastsatt serienummerskylt.

Typskylten anger:

Motorns modell.

Motorns typ.

Kod.

Se till att du har dessa uppgifter till hands när du beställer reservdelar.

Hjulmotorerna och de hydrostatiska pumparna har en strekkodsdekal som sitter på baksidan.

SYMBOLER OCH DEKALER

Följande symboler finner du på maskinen och i användarhandboken.
Studera dem nog så att du vet vad de betyder.

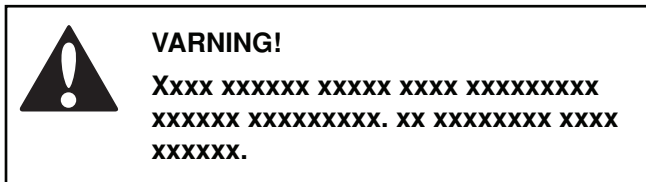

Används i detta dokument för att varna läsaren om risker för **allvarliga eller dödliga skador**, särskilt om läsaren inte följer instruktionerna i handboken.

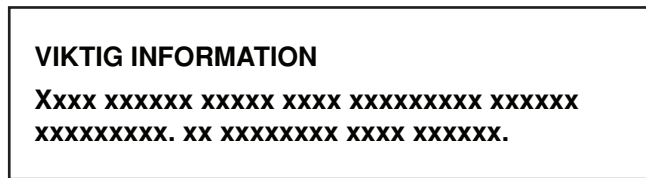

Används i detta dokument för att varna läsaren om risker för **materiella skador**, särskilt om läsaren inte följer instruktionerna i handboken. Används även när risk föreligger för felaktig användning eller felmontering.



Back



Neutral



Snabb



Långsam



Choke



Bränsle



Varning!



Parkeringsbroms



CE-märkning.
Endast för
europeiska marknaden.

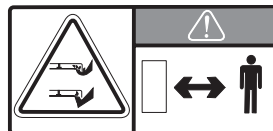

Varning! Roterande knivar,
håll avstånd till
aggregatets utkast



Vidrör inga delar



Batterisyra är korrosiv, explosiv och brandfarlig



Stå inte här



Använd skyddsglasögon



Använd skyddshandskar.

SYMBOLER OCH DEKALER

Läs användarhandboken

Stäng av motorn och ta ur nyckeln före underhåll eller reparationsarbete

Håll ett säkert avstånd från maskinen

Använd i sluttningar på max. 10°

Inga passagerare

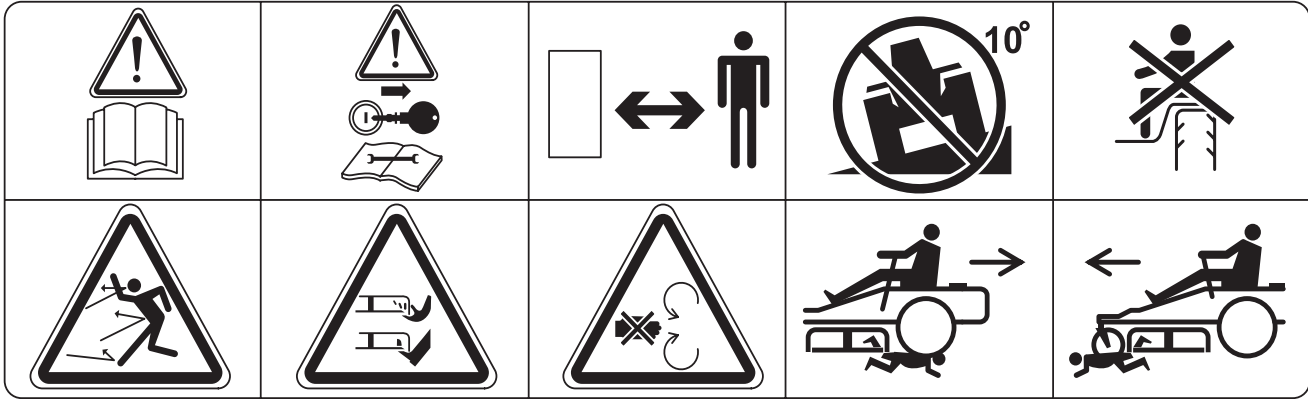

Helkroppsexponering för utslungade föremål

Avhuggning av fingrar och tår

Öppna eller avlägsna inte skyddskåpor medan motorn är igång

Backa försiktigt, se upp för andra personer

Kör försiktigt framåt, se upp för andra personer



Roterande, vassa knivar under kåpan

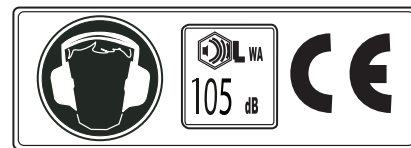

Bulleremissioner till omgivningen enligt EU-direktiv. Maskinens bullernivåer anges i kapitlet TEKNISKA DATA och på dekalerna.

Endast maskiner för den europeiska marknaden.

SÄKERHET

Säkerhetsföreskrifter

Dessa föreskrifter är till för din säkerhet. Läs dem noga.



VARNING!

Denna symbol innebär att viktiga säkerhetsinstruktioner behöver betonas. Detta handlar om din säkerhet.

VIKTIGT! DENNA GRÄSKLIPPARE KAN AMPUTERA HÄNDER OCH FÖTTER OCH SLUNGA IVÄG FÖREMÅL. UNDERLÅTENHET ATT FÖLJA NEDANSTÅENDE SÄKERHETSFÖRESKRIFTER KAN RESULTERA I ALLVARLIGA ELLER DÖDLIGA SKADOR.

Allmän användning

- Läs, förstå och följ alla instruktioner på maskinen och i handboken innan du sätter igång.
- Placera inte händer eller fötter nära roterande delar eller under maskinen. Håll dig alltid borta från utkastet.
- Låt endast ansvarsfulla vuxna personer, som känner till instruktionerna, använda maskinen.
- Rensa området från föremål såsom stenar, leksaker, metalltrådar och liknande som kan fångas upp och slungas iväg av knivarna.
- Kontrollera att inga åskådare finns i närheten innan du sätter igång. Stoppa maskinen om någon kommer in i arbetsområdet.
- Låt aldrig någon åka med på maskinen. Maskinen är endast avsedd att användas av en person.
- Klipp inte gräs i backriktningen om det inte är absolut nödvändigt. Titta alltid nedåt och bakåt innan och medan du backar.
- Rikta aldrig det utkastade materialet mot någon. Undvik att kasta ut material mot väggar eller andra hinder. Materialet kan studsas tillbaka mot föraren. Stoppa knivarna när du ska korsa grusbelagda ytor.
- Använd inte maskinen utan att hela gräsuppsamlaren, utkastskyddet och andra säkerhetsanordningar sitter på plats och fungerar.
- Sakta ned innan du svänger.
- Lämna aldrig maskinen obevakad när den är igång. Stäng alltid av knivarna, aktivera parkeringsbromsen, stäng av motorn och avlägsna nyckeln före avstigning.
- Koppla ur knivarna när du inte klipper gräs. Stäng av motorn och vänta tills alla delar har stannat helt innan du rengör maskinen, demonterar gräsuppsamlaren eller rensar utkastskyddet.
- Använd maskinen endast i dagsljus eller under god belysning.
- Använd inte maskinen om du är påverkad av alkohol eller droger.

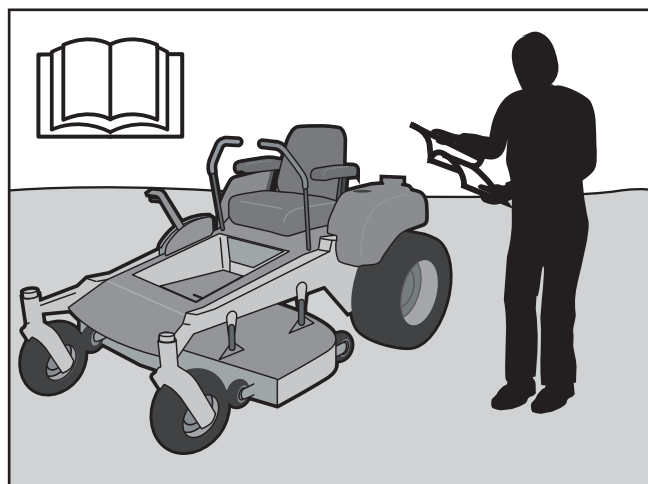

8011-512

Läs användarhandboken innan maskinen startas.

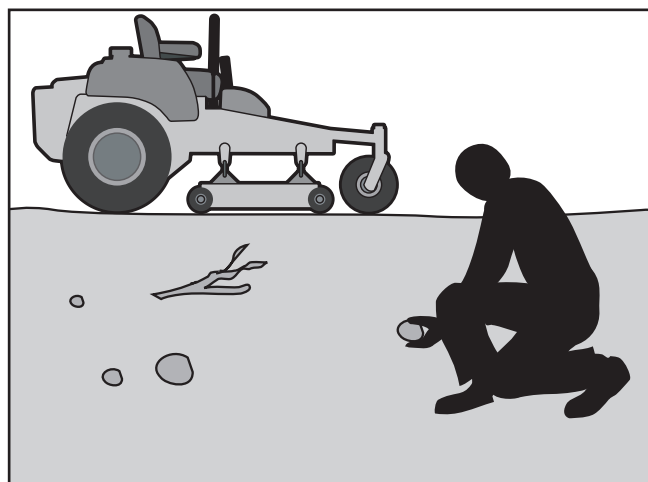

8011-513

Rensa området från föremål före gräsklippning.

SÄKERHET

- Var uppmärksam på trafiken när du arbetar nära eller korsar vägar.
- Var extra försiktig när du lastar på eller av maskinen från en släpvagn eller lastbil.
- Bär alltid skyddsglasögon när du använder maskinen.
- Data visar att användare som är 60 år gamla eller äldre är inblandade i en stor procentuell andel skador som relaterar till olyckor med åkgräsklippare. Dessa användare bör utvärdera sin förmåga att använda åkgräsklipparen på ett tillräckligt säkert sätt för att skydda sig själva och andra från allvarliga skador.
- Följ tillverkarens rekommendationer beträffande hjulvikter eller motvikter.
- Alla som använder denna maskin måste först läsa och förstå denna användarhandbok. Lokala bestämmelser kan reglera användarens ålder.
- Håll maskinen fri från ansamling av gräs, löv eller annat skräp som kan komma i kontakt med heta avgaser eller motordelar och börja brinna. Se till att klippaggregatet inte "plogar" sig igenom löv och annat skräp, vilket kan orsaka att det ansamlas undertill.
- Rengör spill av olja eller bränsle innan maskinen används eller ställs undan för förvaring.
- Låt maskinen kallna före förvaring.



8011-520

Låt aldrig någon åka med på maskinen.



WARNING!

Motorns avgaser och vissa maskinkomponenter innehåller eller avger kemikalier som anses orsaka cancer, fosterskador eller andra skador på fortplantningssystemet. Motorns avgaser innehåller koloxid som är en luktfri, färglös och giftig gas. Använd inte maskinen i slutna utrymmen.

SÄKERHET

Personlig skyddsutrustning



VARNING!

När maskinen används ska godkänd personlig skyddsutrustning (se bilden) användas. Personlig skyddsutrustning kan inte helt eliminera skaderisken, men den minskar skadornas omfattning om en olycka inträffar. Be din återförsäljare hjälpa dig att välja rätt utrustning.

- Se till att du har första hjälpen nära till hands när du använder maskinen.
- Använd aldrig maskinen barfota.
- Bär alltid skyddsskor eller skyddsstövlar, helst med stålhätta.
- Bär alltid godkända skyddsglasögon eller ett komplett visir när du monterar eller kör maskinen.
- Bär alltid handskar när du hanterar knivarna.
- Bär aldrig löst sittande kläder som kan fastna i rörliga delar.
- Använd hörselskydd för att undvika hörselskador.

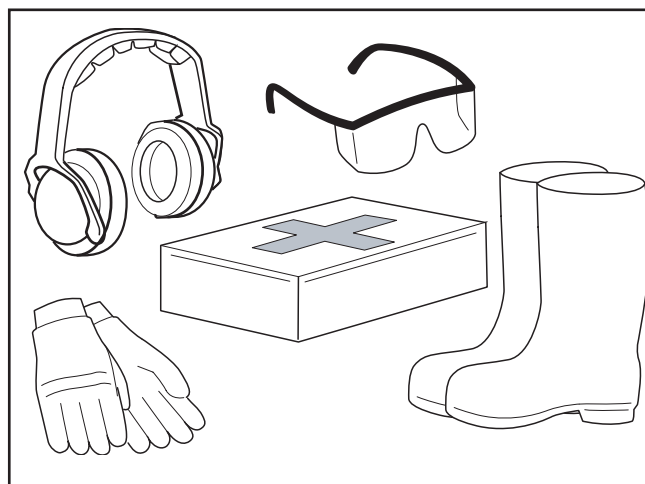

Personlig skyddsutrustning.

8011-670a

Körning i sluttningar

Körning i sluttningar är en av huvudorsakerna till att förare tappar kontrollen och maskinen välter, vilket kan resultera i allvarliga eller dödliga skador. Allt arbete i sluttningar kräver alltid extra försiktighet. Om du inte kan backa uppför sluttningen eller om du känner dig osäker - klipp den inte.

- Klipp gräset uppför och nedför sluttningar (max. 10 graders lutning), inte längs med.
- Se upp för hål, fåror (hjulspår), smågupp, stenar och andra dolda föremål. Ojämn terräng kan få maskinen att välta. Högt gräs kan dölja hinder.
- Välj en låg färdhastighet så att du inte behöver stanna mitt i sluttningen.
- Klipp inte vått gräs. Däcken kan tappa greppet.
- Undvik att starta, stoppa eller svänga i sluttningar. Om däcken tappar greppet, frånkoppla knivarna och fortsätt sakta rakt nedför sluttningen.
- Arbeta dig igenom sluttningen långsamt och stegvis. Gör inga plötsliga ändringar i hastighet eller körriktning, vilket kan få maskinen att välta.
- Var extra försiktig när du använder maskinen med gräsuppsamlare eller andra tillbehör. De kan påverka maskinens stabilitet.
- Använd inte tillbehören i branta sluttningar.
- Försök inte att stabilisera maskinen genom att sätta en fot på marken.
- Klipp inte gräs nära branter, diken eller jordvallar. Maskinen kan plötsligt välta om ett hjul går över kanten eller om kanten ger efter.

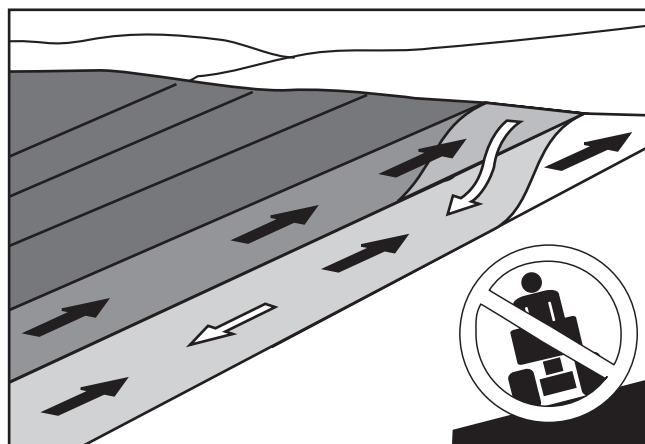

Klipp gräset uppför och nedför sluttningen, inte längs med sluttningen.

6003-004



VARNING!

Kör inte uppför eller nedför sluttningar som lutar mer än 10 grader. Kör inte längs med sluttningar.

SÄKERHET

Barn

Tragiska olyckor kan inträffa om föraren inte är uppmärksam på barn i närheten. Barn lockas ofta till maskinen och gräsklippningen. Förutsätt aldrig att barn stannar kvar utanför riskzonen.

- Håll barn utanför arbetsområdet och låt en vuxen person, annan än föraren, övervaka dem.
- Var uppmärksam och stäng av maskinen om ett barn kommer in i arbetsområdet.
- Innan och medan du backar, titta bakåt och nedåt så att inga barn är i vägen.
- Låt aldrig barn åka med på maskinen, inte ens när knivarna är avstängda. De kan falla av och skadas allvarligt eller äventyra maskinens säkerhet under drift. Barn som tidigare har fått åka med kan plötsligt dyka upp i arbetsområdet för ännu en åktur och kan då köras eller backas över av maskinen.
- Låt aldrig barn använda maskinen.
- Var extra försiktig när du närmar dig hörn med skymd sikt, buskar, träd eller andra föremål som kan skymma sikten av ett barn.



8011-518

Håll barn borta från arbetsområdet.

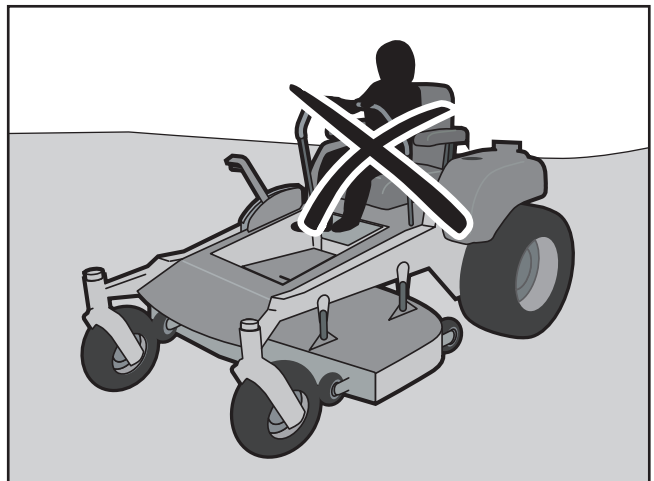

8011-517

Låt aldrig barn använda maskinen.

SÄKERHET



VARNING!

Motorn får inte startas när förarens golvplåt eller någon av skyddsplåtarna för klippaggregatets drivrem är demonterad.

Säker hantering av bensin

För att undvika skador på person eller egendom, var mycket försiktig när du hanterar bensin. Bensin är mycket brandfarlig och ångorna är explosiva.

- Släck alla cigaretter, cigarrer, pipor och andra antändande källor.
- Använd endast godkända bensindunkar.
- Lossa aldrig tanklocket eller fyll på bränsle när motorn är igång. Låt motorn kallna före påfyllning av bränsle.
- Tanka aldrig maskinen inomhus.
- Förvara aldrig maskinen eller bränslebehållaren på platser där det förekommer öppen eld, gnistor, eller tändlågor som till exempel på varmvattenberedare och andra apparater.
- Innan du fyller på bränsle, minimera risken för statisk elektricitet genom att vidröra en metallyta.
- Fyll aldrig på dunkar inuti ett fordon eller på en lastbil eller släpvagn med plastfoder. Placera alltid dunken på marken på avstånd från fordonet när du fyller på bränsle.
- Plocka av bensindriven utrustning från lastbilen eller släpvagnen och fyll på bränsle på marken. Om detta inte går, tanka utrustningen med en bärbar dunk i stället för med ett munstycke på en bensinstation.
- Håll hela tiden munstycket i kontakt med bränsletankens kant eller dunkens öppning tills tankningen är klar. Använd inte munstyckets spärr.
- Om du spiller bränsle på kläderna ska du omedelbart byta kläder.
- Överfyll aldrig bränsletanken. Sätt tillbaka tanklocket och dra åt ordentligt.
- Starta inte motorn i närheten av utspillt bränsle.
- Använd aldrig bensin som rengöringsmedel.
- Om läckor uppstår i bränslesystemet får motorn inte startas förrän problemet har åtgärdats.
- Kontrollera bränslenivån före varje användningstillfälle och lämna plats för bränslet att expandera. Annars kan motor- och solvärme få bränslet att expandera och flöda över.



8011-516

Fyll aldrig på bränsletanken inomhus.



VARNING!

Motorn och avgassystemet blir mycket heta när maskinen används.

Det finns risk för brännskador vid beröring.

Låt motorn och avgassystemet kallna före tankning.

SÄKERHET

Allmänt underhåll

- Använd aldrig maskinen i slutna utrymmen.
- Håll alla muttrar och bultar åtdragna för att säkerställa att utrustningen är i ett säkert och funktionsdugligt skick.
- Manipulera aldrig några säkerhetsanordningar. Kontrollera regelbundet att de fungerar korrekt.
- Håll maskinen fri från ansamling av gräs, löv och annat skräp. Rengör olje- eller bränslespill och avlägsna bränsleindränkt skräp. Låt maskinen kallna före förvaring.
- Om maskinen kör på ett främmande föremål ska du stanna och inspektera maskinen. Reparera vid behov innan du fortsätter.
- Gör aldrig några justeringar eller reparationer när motorn är igång.
- Kontrollera ofta gräsuppsamlarens komponenter och utkastskyddet och ersätt vid behov med tillverkarens rekommenderade delar.
- Gräsklipparens knivar är vassa. Linda in knivarna eller bär handskar, och var extra försiktig när du hanterar dem.
- Kontrollera regelbundet bromsfunktionen. Justera och utför service efter behov.
- Underhåll och byt ut säkerhets- och instruktionsdekaler efter behov.
- Ändra aldrig på säkerhetsanordningar. Kontrollera regelbundet att de fungerar korrekt. Maskinen får inte köras med defekta eller omonterade skyddsplåtar, skyddskåpor, säkerhetsbrytare eller andra skyddsanordningar.
- Ändra inte inställningarna av regulatorer och undvik att köra motorn vid alltför höga varvtal. Om motorn körs på för högt varvtal kan maskinens komponenter skadas.
- Var mycket försiktig vid hantering av batterisyra. Syra på huden kan orsaka allvarliga frätskador. Om du spiller batterisyra på huden, skölj av omedelbart med mycket vatten.
- Syra i ögonen kan orsaka blindhet. Uppsök omedelbart läkare.
- Var försiktig när du utför service på batteriet. Explosiva gaser bildas i batteriet. Utför aldrig underhåll på batteriet när du röker eller i närheten av öppen eld eller gnistor.
- Batteriet kan explodera och orsaka allvarliga skador på person och egendom.
- Kontrollera att utrustningen är i gott skick och att alla muttrar och bultar, särskilt knivarnas fästskruvar, är åtdragna med rätt moment.



8011-515

Kör aldrig maskinen i slutna utrymmen.



VARNING!

Bär skyddsglasögon vid underhållsarbeten.



VARNING!

Batteriet innehåller bly och blyföreningar som är kemikalier som anses orsaka cancer, fosterskador och andra skador på fortplantningssystemet. Tvätta händerna efter hantering av batteriet.



VARNING!

Denna gräsklippare är utrustad med en intern förbränningsmotor och bör inte användas på eller nära obearbetade skogs-, busk- eller gräsområden, såvida inte motorsystemet är utrustat med en gnistfångare som uppfyller kraven enligt tillämpliga lokala eller nationella lagar (i förekommande fall).

SÄKERHET

- Gnistor kan bildas när du arbetar med batteriet och startmotorkretsens grova kablar. Detta kan orsaka batteriexplosion, brand eller ögonskador. Gnistbildning i denna krets kan inte uppstå när chassikabeln (normalt svart och negativ) kopplas loss från batteriet.



VARNING!

Undvik elektrisk gnistbildning och möjliga konsekvenser genom att följa nedanstående rutiner:

- Använd skyddsglasögon.
- Kontrollera att tanklocket är ordentligt åtdraget och att inga brandfarliga substanser förvaras i öppna kärl.
- Arbeta aldrig med startmotorkretsen i närheten av utspillt bränsle.
- Koppla loss den negativa kabeln från batteriet först och anslut den sist.
- Gör ingen överkoppling över startreläet för att köra startmotorn.

- Använd aldrig maskinen inomhus eller i utrymmen med bristfällig ventilation. Avgaserna innehåller koloxid som är en luktfri, giftig och dödlig gas.
- Stoppa för att inspektera utrustningen om maskinen kör över eller på någonting. Reparera vid behov innan du fortsätter.
- Gör aldrig några justeringar när motorn är igång.
- Maskinen är testad och godkänd endast med den utrustning som levererades med maskinen eller som rekommenderas av tillverkaren. Använd endast godkända reservdelar för maskinen.
- Knivarna är vassa och kan orsaka skärskador. Linda in knivarna eller bär skyddshandskar när du hanterar dem.
- Kontrollera regelbundet att parkeringsbromsen fungerar korrekt. Justera och utför service efter behov.
- Knivarna för komposttäckning bör endast användas på välkända ytor när gräsklippning av högre kvalitet önskas.
- Minska risken för brand genom att avlägsna gräs, löv och annat skräp som kan ha ansamlats på maskinen.
- Låt maskinen kalla innan du ställer undan den för förvaring.
- Rengör regelbundet klippaggregatet och dess undersida, men undvik att spola vatten på motorn och de elektriska komponenterna.

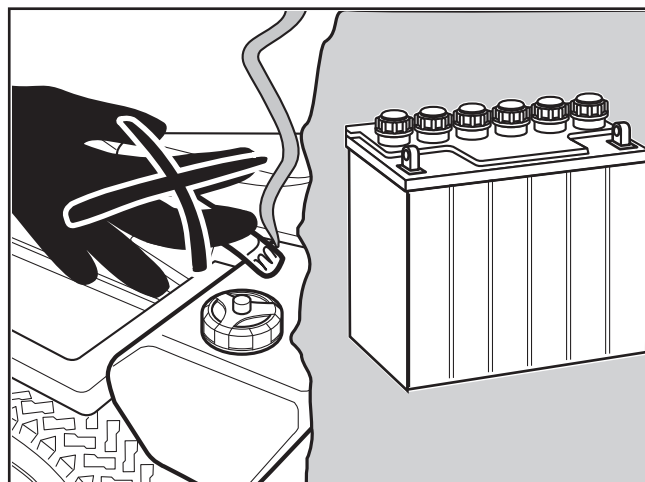

6003-009

Röka inte när du utför underhåll på batteriet. Batteriet kan explodera och orsaka allvarliga skador på person och egendom.

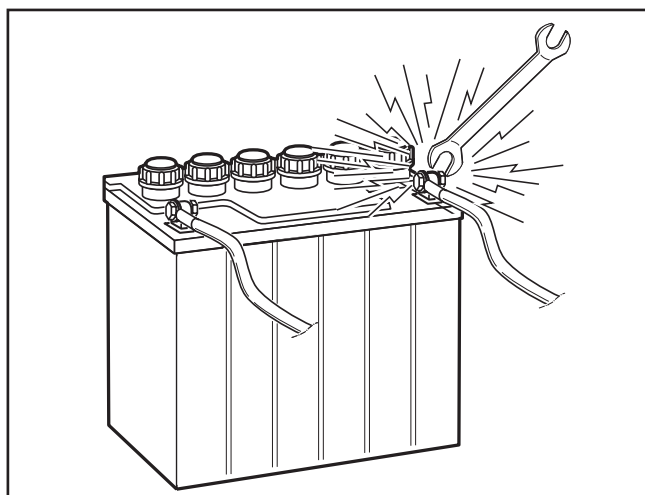

8009-728

Risk för gnistbildning.



8011-514

Rengör aggregatet regelbundet.

SÄKERHET

Transport

- Maskinen är tung och kan orsaka allvarliga krosskador. Var extra försiktig när den lastas på eller av en lastbil eller släpvagn.
- Använd en godkänd släpvagn för att transportera maskinen. Aktivera parkeringsbromsen, stäng bränsletillförseln och säkra maskinen med godkända fästanordningar, t.ex. band, kedjor eller remmar, vid transport.
- Använd inte denna maskin på allmänna vägar.
- Kontrollera och följ lokala trafikbestämmelser innan maskinen transporteras på någon allmän väg.
- Bogsera inte denna maskinen eftersom det kan skada drivsystemet.
- Lasta maskinen på lastbilen eller släpvagnen genom att köra uppför ramperna (med tillräcklig styrka) med låg hastighet. Lyft inte maskinen! Den är inte avsedd att lyftas för hand.



VARNING!

Var mycket försiktig när du lastar maskinen på en lastbil eller släpvagn med hjälp av ramper. Det finns risk för allvarliga eller dödliga skador om maskinen faller av ramperna.



VARNING!

Utströmmande hydraulolja under tryck kan ha tillräcklig kraft för att genomtränga huden och orsaka allvarlig skada. Uppsök omedelbart läkare om du skadas av utströmmande vätska. En allvarlig infektion eller reaktion kan utvecklas om du inte snarast får lämplig vård.

VIKTIG INFORMATION

Parkeringsbromsen räcker inte för att hålla maskinen på plats under transport. Säkerställ att maskinen är väl förankrad på transportfordonet. Backa alltid maskinen upp på transportfordonet för att förhindra att maskinen tippas över.

SÄKERHET

Vältskydd (ROPS)

Vältskyddet ROPS (Rollover Protection System) ökar enhetens nettovikt med 33 kg.

- Använd inte vältskyddet som en lyft-, fäst- eller förankringspunkt.
- Använd inte vältskyddet för bärgning eller bogsering.
- Överskrid inte max. GVW: 1283 kg.
- Läs maskinens bruksanvisning före användning.
- Spänn fast säkerhetsbältet ordentligt om enheten är utrustad med vältskyddet ROPS.
- Undvik så långt möjligt att använda enheten nära diken, fördämningar och håll.
- Sänk hastigheten när du svänger, kör i sluttningar och på ojämna, hala eller leriga ytor.
- Undvik av säkerhetsskäl att köra i för branta sluttningar.
- Se upp var du kör, särskilt i slutet av gräsrader, på vägar och kring träd.
- Låt ingen annan åka med på gräsklipparen.
- Kör jämnt och smidigt - gör inga plötsliga svängar, starter eller stopp.
- När du har stannat gräsklipparen, aktivera bromsarna ordentligt och använd parkeringsbromsen.
- Om någon del av vältskyddet är skadad måste hela vältskyddet bytas ut.
- Kontrollera att alla bultar, inklusive säkerhetsbältet, är åtdragna med rätt moment före varje användning.
- Kontrollera att inga skador finns på vältskyddet före varje användning.
- Vältskyddets båge ska INTE användas vid temperaturer under nollstrecket.

Gnistfångare

En gnistfångare är standardutrustning på enheten och sitter på motorns ljuddämpare. Rengör den inre skärmen regelbundet, beroende på användning och förhållanden.

För att rengöra skärmen, avlägsna klämman som fäster ändröret. Ta bort ändröret och dra ut gnistfångarskärmen ur ljuddämparen. Avlägsna sot från skärmen med en mjuk borste eller trasa.

Sätt tillbaka skärmen och ändröret på plats. Orientera ändröret horisontellt eller uppåt, bort från gräsytor.



VARNING!

Vältskyddet kan fungera sämre på grund av skador om gräsklipparen välts eller om någon ändring görs på vältskyddet. Om något av detta sker **MÅSTE** hela strukturen bytas ut.

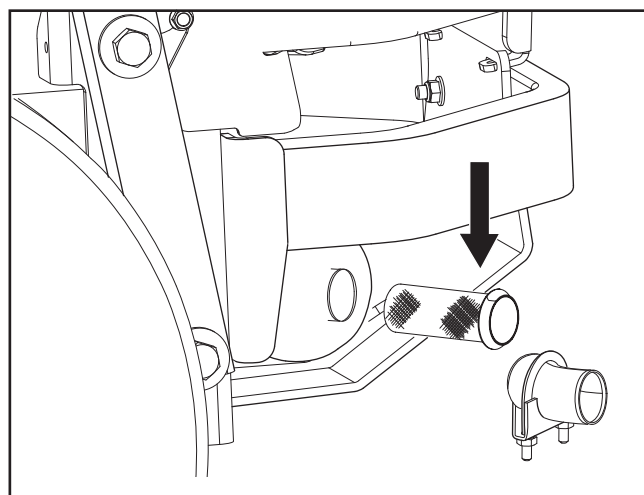

Rengör regelbundet gnistfångarens skärm

8065-063

REGLAGE

Denna användarhandbok beskriver Husqvarnas Zero turn-klippare. Gräsklipparen är utrustad med en fyrtakts Kawasaki toppventilmotor.

Motorkraften överförs via remdrivna hydraulpumpar. Med hjälp av vänster och höger styrspek regleras flödet och därigenom riktningen och hastigheten.

Reglagens placering

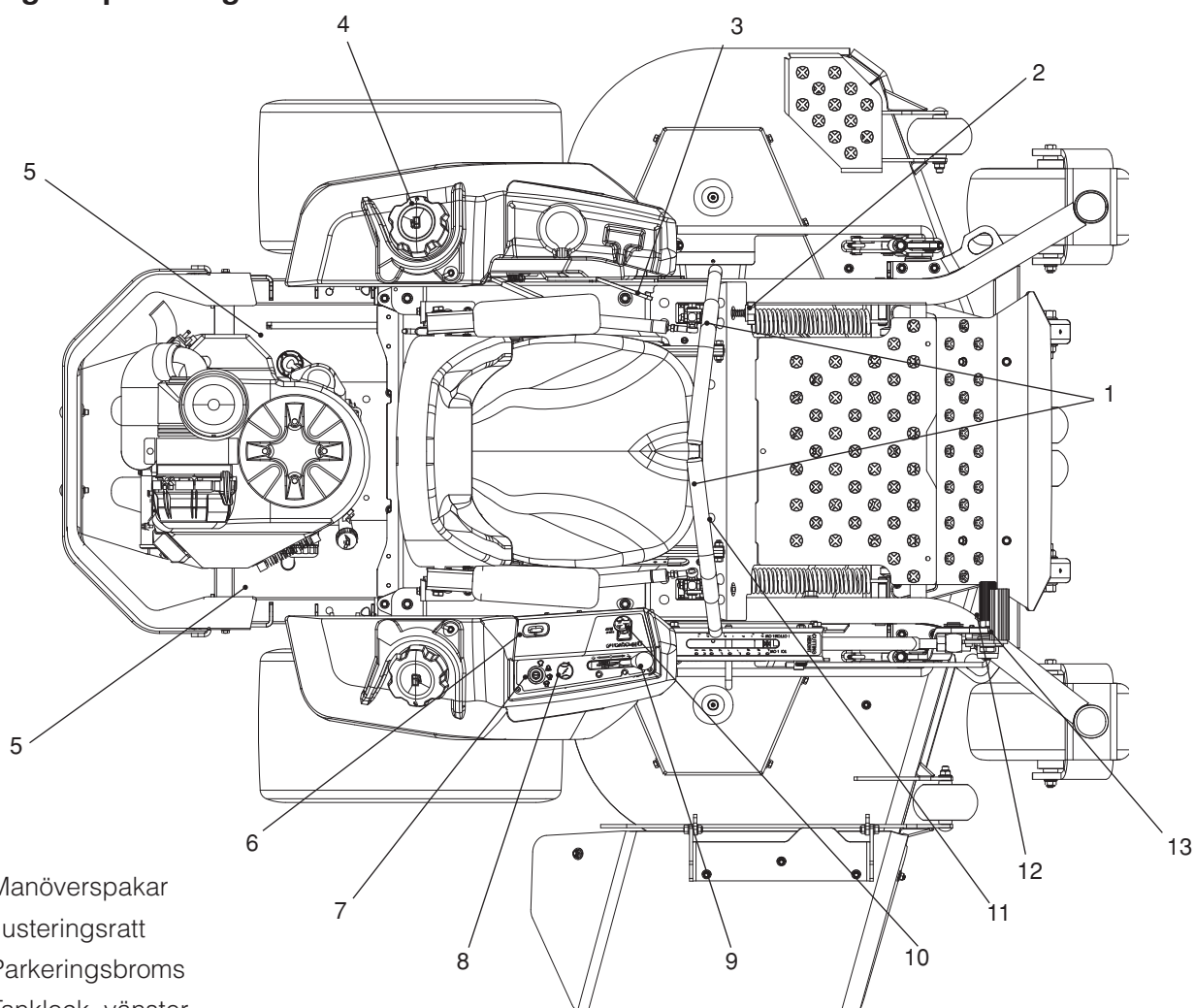

1. Manöverspakar
2. Justeringsratt
3. Parkeringsbroms
4. Tanklock, vänster
5. Överströmningsventiler
6. Timräknare
7. Tändningslås
8. Chokereglage
9. Gasreglage
10. Knivomkopplare
11. Spak för justering av säte
12. Klippaggregatlyft
13. Frigöring av klippaggregat

* Motorns angivna märkeffekt är medelvärde för nettoeffekten (vid det specificerade varvtalet) hos en typisk produktionsmotor för den motormodell som mätts enligt standard SAE J1349/ISO1585. Massproducerade motorer kan skilja sig från detta värde. Den faktiska uteffekten hos motorn som är installerad i den slutliga maskinen beror på drifhastigheten, miljöförhållandena och andra variabler.

REGLAGE

Manöverspakar

Maskinens hastighet och färdriktning kan varieras steglöst med de två styrspakarna. Styrspakarna kan föras framåt och bakåt från ett neutralläge. Det finns dessutom ett neutralläge som är låst om styrspakarna förs utåt.

När båda styrspakarna är i neutralläget (N) står maskinen stilla.

Genom att föra båda spakarna lika långt framåt eller bakåt rör sig maskinen rakt framåt respektive rakt bakåt.

För att till exempel svänga åt höger medan du kör framåt, för den högra styrspaken mot neutralläget. Det högra hjulets rotation reduceras och maskinen svänger åt höger.

"Zero turn", dvs. vändning på stället, kan utföras genom att föra den ena styrspaken bakåt (bakom neutralläget) och försiktigt föra den andra styrspaken framåt från dess neutralläge. Rotationsriktningen vid "Zero turn" bestäms av vilken styrspak som förs bakåt från neutralläget. Om den vänstra styrspaken förs bakåt svänger maskinen åt vänster. Var extra försiktig när du utför denna manöver.

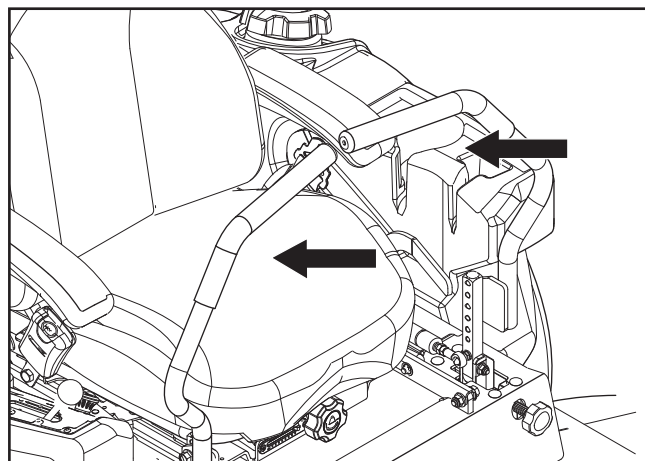

8065-003

Styrspakar.



VARNING!

Maskinen kan svänga mycket snabbt om den ena styrspaken förs mycket längre framåt än den andra.

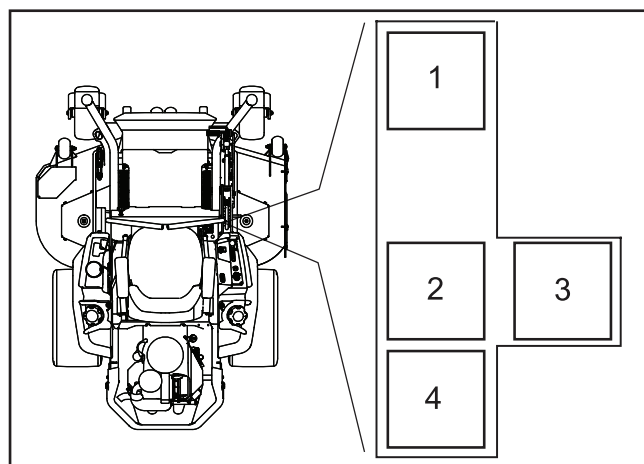

8065-053

1. Framåt
2. Neutral
3. Låst, yttre neutralläge i spår
4. Back

Manöverspaksmönster (höger sida)

REGLAGE

Timräknare

Timräknaren visar total driftstid.

Den blinkar CHG OIL (Byt olja) med 50 timmars intervall. Meddelandet visas en timme före och en timme efter intervallet. CHG OIL-ikonen visas och stängs av automatiskt. Timräknaren kan inte återställas manuellt. Beroende på typen av bränsle kan kontrollpanelen variera.

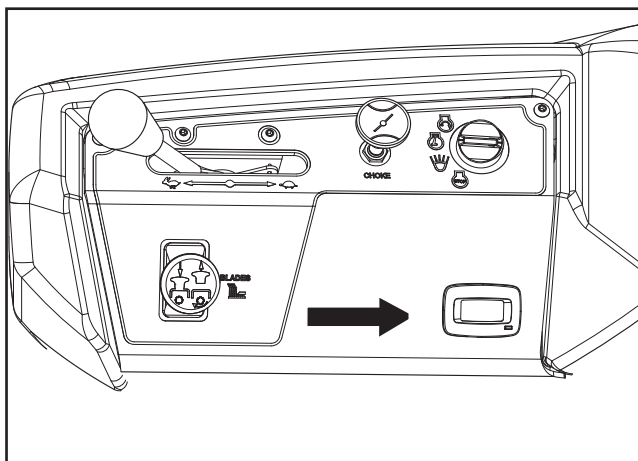

8065-015

Timräknare - bensinmodell

Justeringsratt

Om gräsklipparen inte spårar rakt, kontrollera lufttrycket i båda bakdäcken. Rekommenderat lufttryck i bakdäcken är 1 bar (15 psi).

1. Justeringar av spårningen utförs med justeringsbulten och justeringsratten. Justeringsbulten och justeringsratten fungerar som begränsande enheter för styrspakarna när de är i fullt läge framåt.
2. För en preliminär justering av spårningen, flytta enheten till ett öppet och fritt område, t.ex. en parkeringsplats eller ett öppet fält.
3. Skruva ut justeringsbulten tills den är i jämnhöjd med muttern.
4. Lossa justeringsratten tills den är i jämnhöjd med muttern.
5. Testa enheten genom att köra den med full gas och båda styrspakarna i fullt läge framåt. Skruva gradvis in justeringsbulten på höger sida tills enheten märkbart börjar att dra åt höger.
6. Kör framåt med full gas och båda styrspakarna i fullt läge framåt. Skruva gradvis in justeringsbulten på vänster sida tills enheten spårar rakt.

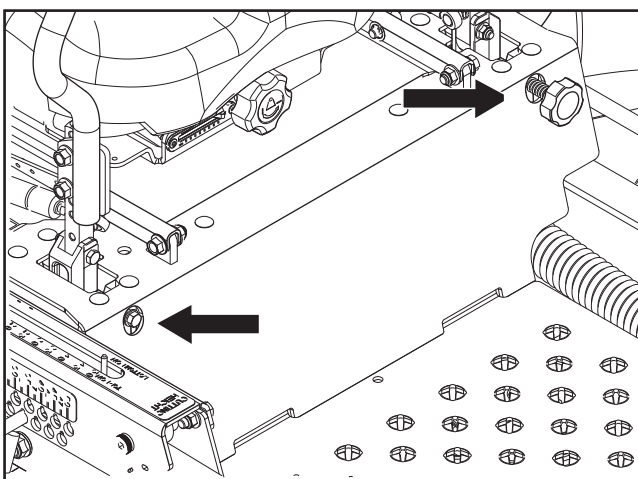

8065-060

För justering av rörelsemönster

REGLAGE

Parkeringsbroms

Parkeringsbromsen sitter på maskinens vänstra sida. Dra spaken bakåt för att aktivera bromsen och för den framåt för att frigöra bromsen.

VIKTIG INFORMATION

Maskinen måste stå absolut stilla när parkeringsbromsen aktiveras. Aktivera alltid parkeringsbromsen innan du stiger av maskinen. Frigör parkeringsbromsen innan du förflyttar gräsklipparen.

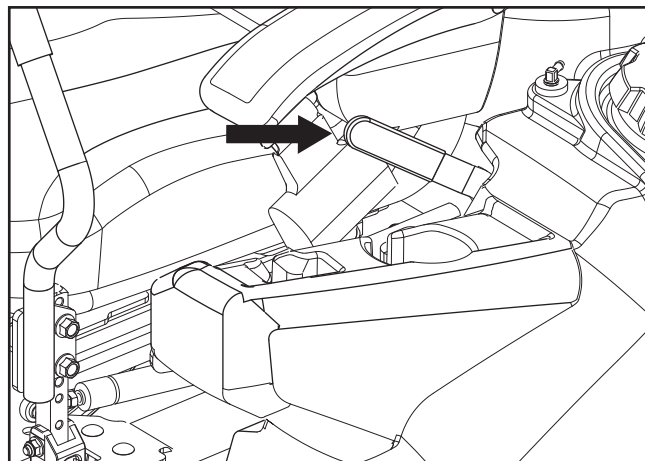

8065-006

Parkeringsbroms

Knivomkopplare

Du kopplar in klippaggregatet genom att dra ut knivomkopplaren. Klippknivarna frikopplas när omkopplaren trycks in helt. Beroende på typen av bränsle kan kontrollpanelen variera.

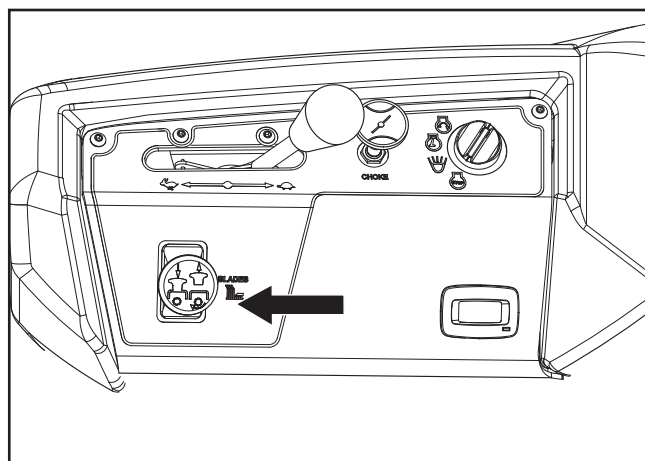

8065-004

Knivomkopplare

Tändningslås

Tändningslåset sitter på kontrollpanelen och används för att starta och stoppa motorn. Beroende på typen av bränsle kan kontrollpanelen variera.

Tryck in och vrid nyckeln medurs för att starta motorn.

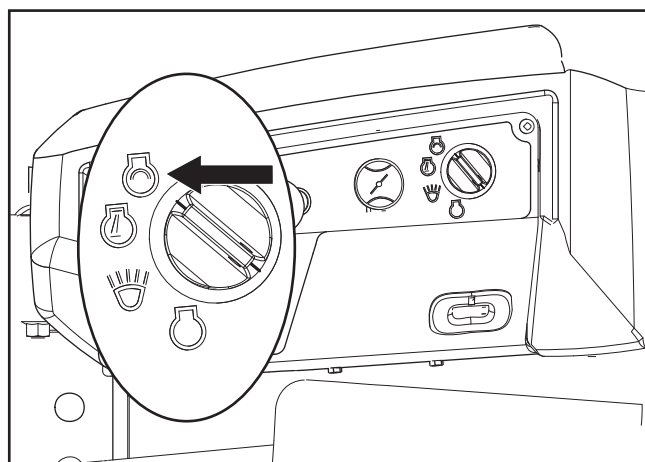

8065-058

Tändningslås

REGLAGE

Ställ nyckeln i läget RUN när motorn har startat.

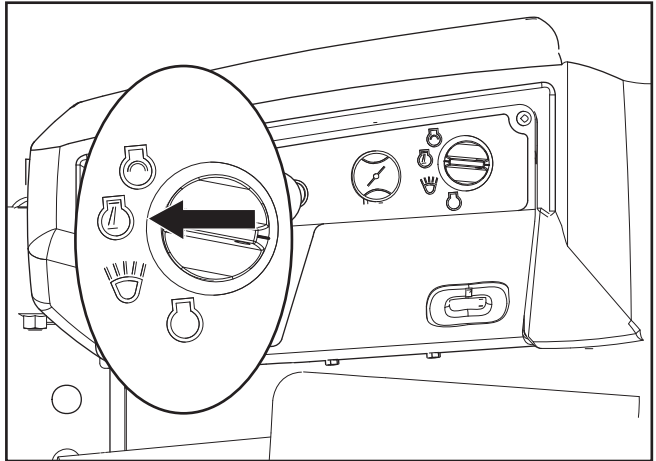

8065-059

Tändningslås - läget RUN

För användning av "tillbehör", vrid nyckeln moturs.

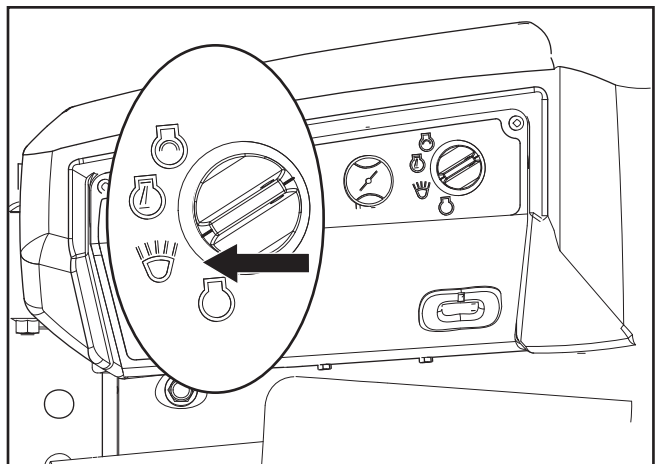

8065-057

Tändningslås - tillbehör

REGLAGE

Säkringar

Säkringarna är placerade på höger sida av maskinen. Fäll fram stolen för att komma åt säkringarna. Dessa är flatstiftssäkringar av samma typ som används i bilar.

Det finns tre säkringar med strömstyrkor och funktioner:

1. 20 A, huvudsäkring
2. 7,5 A, klippaggregatets koppling
3. 10 A, tillbehör

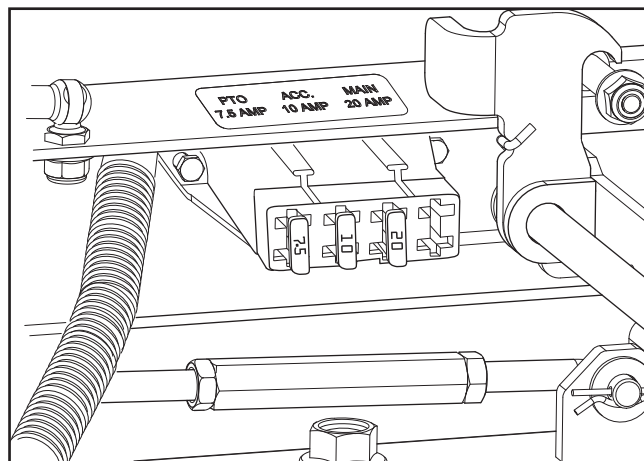

8065-043

Säkringar

Chokereglage

Choken används vid kallstarter för att ge motorn en fetare bränsleblandning.

Vid kallstarter ska spaken dras ut helt.

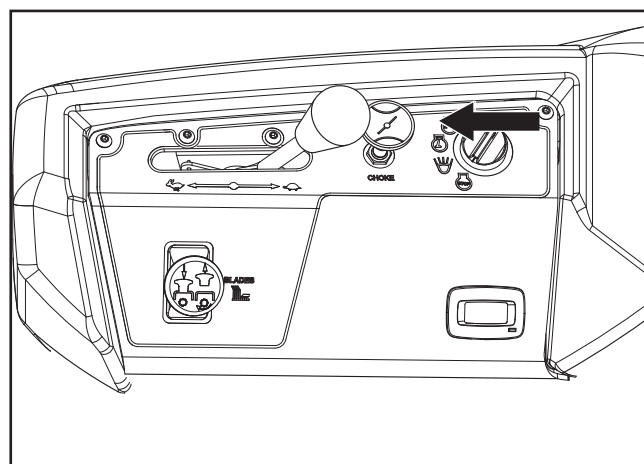

8065-004

Chokereglage

Pedaler för inställning av klipphöjd

Klipphöjds pedalerna frigör klippaggregatlyften för att medge inställning av önskad aggregathöjd. Applicera tryck på lyftpedalen och vrid foten för att även applicera tryck på frikopplingspedalen och därigenom låsa upp aggregatlyften.

För transport, tryck pedalen helt framåt tills klippaggregatlyften hakar i transportläget (högsta läget).

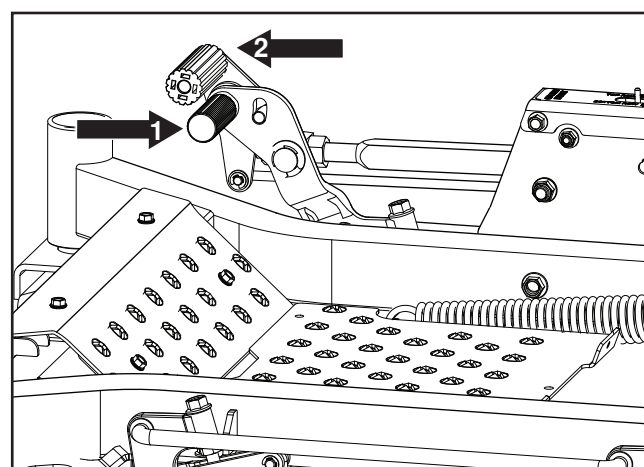

8065-017

1. Lyftpedal

2. Frikopplingspedal

Pedaler för val av klipphöjd

REGLAGE

Spak för justering av säte

Stolen kan justeras i längsled. Spaken sitter på stolens högra sida (som föraren ser det sittande i stolen). För att justera stolen flyttas spaken åt vänster eller uppåt beroende på modell.

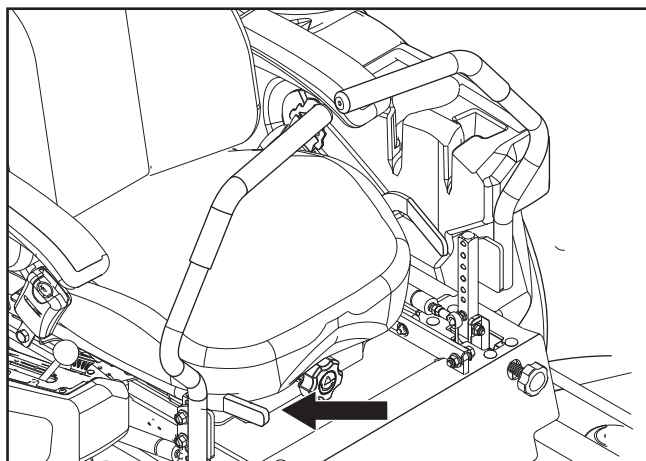

8065-009

Bränslekran

Bränslekranen sitter på den bakre delen av stolens vänstra sida. Kranen stängs av när tappen vrids **vertikalt** i förhållande till bränsleledningen.

Justering i längdriktningen

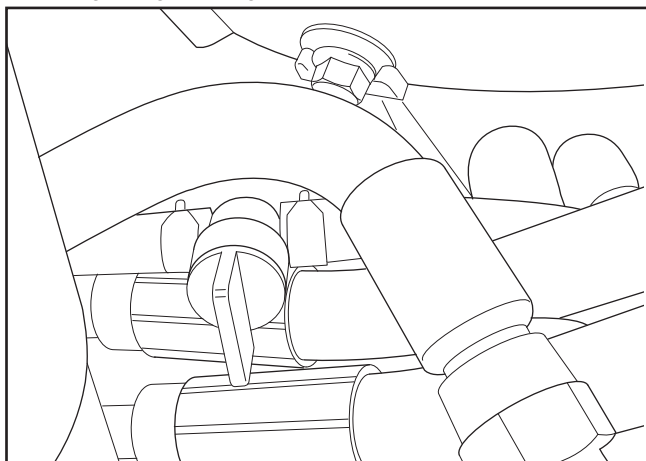

8065-010

Bränslekran på bensinmodell i STÅNGT läge.

REGLAGE

Fylla på bränsle

VIKTIG INFORMATION

Vi rekommenderar att du fyller på bränsle i båda tankarna när du startar upp första gången.

Läs säkerhetsföreskrifterna innan du fyller på bränsle. Maskinen har två bränsletankar, en på varje sida precis bakom stolen. Varje tank rymmer 11,4 liter. Kontrollera regelbundet att tanklockens packningar inte är skadade och se till att locken är ordentligt åtdragna.

Motorn kan köras på minst 87-oktanig blyfri bensin (ej oljeblandad). Miljöanpassad alkylatbensin kan användas. Se Tekniska data beträffande etanolbränsle. Metanolbränsle får inte användas. Använd inte alkoholbaserat E85-bränsle. Motorn och komponenter kan skadas.

När maskinen används vid temperaturer under 0 °C ska färsk och ren vinterklassad bensin användas för att säkerställa start vid kall väderlek.

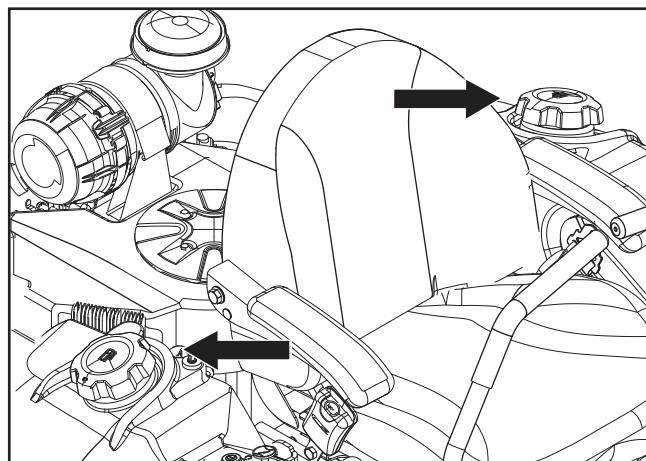

8065-007

Bränsletankar

VIKTIG INFORMATION

Erfarenheten visar att alkoholblandade bränslen (benämnda "gasohol", etanol eller metanol) kan dra till sig fukt, vilket leder till separation och bildning av syror under förvaring. Syrahaltig bensin kan skada en motors bränslesystem under förvaring. För att undvika motorproblem bör därför bränslesystemet tömmas inför förvaring under 30 dagar eller längre. Töm bränsletanken, starta motorn och låt den gå tills bränsleledningarna och förgasaren har tömts på bränsle. Använd nytt bränsle nästa säsong. Se avsnittet Förvaring för mer information. Använd aldrig rengöringsmedel avsedda för motorer och förgasare i bränsletanken, detta för att undvika permanenta skador.



VARNING!

Bensin är mycket brandfarlig. Var försiktig och fyll på tanken utomhus (se säkerhetsföreskrifterna).



VARNING!

Motorn och avgassystemet blir mycket heta när maskinen används. Risk för brännskador vid beröring. Låt motorn och avgassystemet kallna före tankning.



VARNING!

Fyll på till underkanten av påfyllningshalsen. Överfyll inte! Torka upp eventuellt utspilld olja eller bensin. Undvik att förvara, spilla ut och använda bensin i närheten av öppen eld.

DRIFT

Läs avsnittet **Säkerhetsinstruktioner** och följande sidor om du inte är bekant med maskinen.

Övning

Tack vare de unika styregenskaperna är Zero turn-klippare mycket lättare att manövrera än vanliga åkgräsklippare.

Detta kapitel bör läsas i sin helhet innan du försöker köra gräsklipparen. Håll en låg hastighet när gräsklipparen används första gången, eller tills du känner dig hemmastadd med reglagen. För INTE styrspakarna till ändlägena framåt eller bakåt under den första användningen.

Nya användare bör bekanta sig med gräsklipparens rörelser på en hård yta, till exempel en betong- eller asfaltyta, INNAN maskinen används på gräs. Tills föraren blir förtrogen med gräsklipparens reglage och Zero turn-funktionalitet kan överdrivet aggressiva manövrer skada gräset .

Styrning

Köra framåt och bakåt

Riktningen och hastigheten hos gräsklipparens rörelser regleras genom manövreringen av styrspakarna. Den vänstra styrspaken kontrollerar det vänstra hjulet. Den högra styrspaken kontrollerar det högra hjulet.

För tillbaka styrspakarna till neutralläget så stannar gräsklipparen.

För styrspakarna något bakåt, varpå gräsklipparen börjar att röra sig bakåt. För styrspakarna framåt till neutralläget så stannar gräsklipparen.

För att svänga åt höger

Medan du kör rakt framåt, för tillbaka den högra styrspaken till neutralläget medan du håller kvar den vänstra styrspaken i samma position. Detta saktar ned det högra hjulets rotation och får maskinen att svänga åt höger.

För att svänga åt vänster

Medan du kör rakt framåt, för tillbaka den vänstra styrspaken till neutralläget medan du håller kvar den högra styrspaken i samma position. Detta saktar ned det vänstra hjulets rotation och får maskinen att svänga åt vänster.

"Zero turn" / Svänga på stället

Medan du kör rakt framåt, för först tillbaka båda styrspakarna tills gräsklipparen stannar eller i hög grad saktar ned.

Fullborda sedan svängen genom att föra den ena styrspaken framåt och den andra styrspaken bakåt i backriktningen.

VIKTIG INFORMATION

När styrspakarna är i backposition återgår de till neutralläget när de släpps. Detta kan få gräsklipparen att plötsligt stanna.

Nya användare bör skjuta gräsklipparen (se avsnittet Flytta maskinen för hand i kapitlet Drift) till ett öppet och plant område utan några människor, fordon eller hinder i närheten. För att förflytta maskinen under dess egen kraft måste föraren sitta i sätet och starta motorn (se avsnittet Före start i kapitlet Drift). Justera motorns varvtal till tomgång och frigör parkeringsbromsen, men koppla inte in knivarna vid detta tillfälle. Vrid styrspakarna inåt. Så länge styrspakarna inte förs framåt eller bakåt rör sig inte gräsklipparen.

För sakta båda styrspakarna något framåt. Detta gör att gräsklipparen börjar att röra sig rakt framåt.

DRIFT

Vältbåge och säkerhetsbälte

Använd enheten med vältbågen i den upphöjda och låsta positionen och använd säkerhetsbältet. Det finns inget vältskydd när vältbågen är nedfälld. Använd inte säkerhetsbältet om det är nödvändigt att sänka ned vältbågen. Höj vältbågen så snart utrymmet tillåter.



VARNING!

Säkerhetsbältet måste användas när vältbågen är i upprätt position.

Före start

- Läs kapitlen Säkerhet och Reglage innan du startar maskinen.
- Utför det dagliga underhållet innan du startar (se underhållsschema i kapitlet Underhåll).
- Kontrollera att det finns tillräckligt med bränsle i tanken.
- Justera sätet till önskad position.

Följande villkor måste vara uppfyllda innan motorn kan startas:

1. Knivomkopplaren som aktiverar knivarna måste vara nedtryckt.
2. Parkeringsbromsen måste vara aktiverad.

3. Båda styrspakarna måste vara i det låsta (yttre) neutralläget.

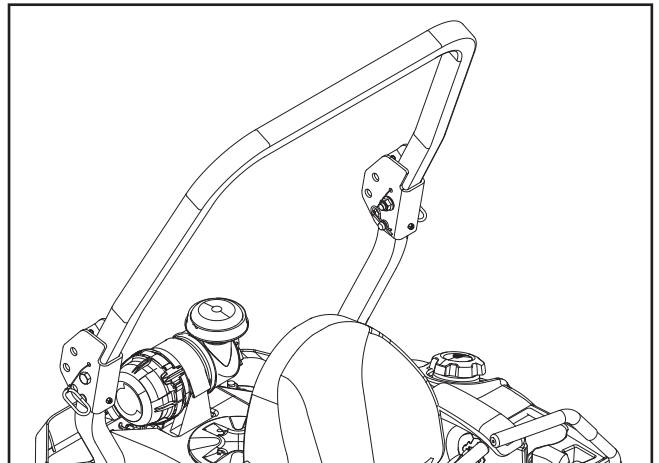

8065-011

Vältbåge i upprätt position

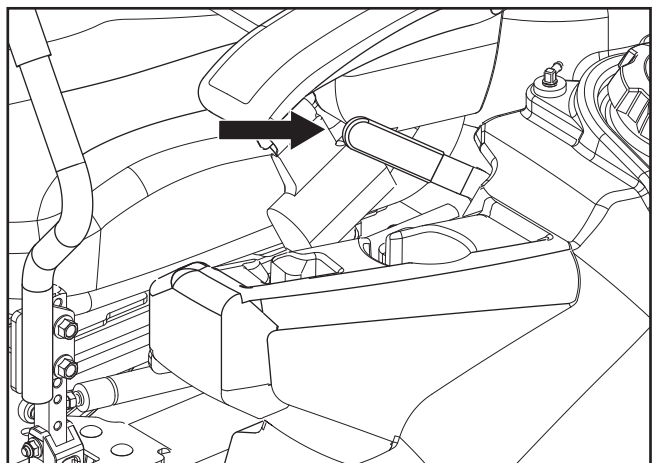

8065-006

Aktivera parkeringsbromsen före start

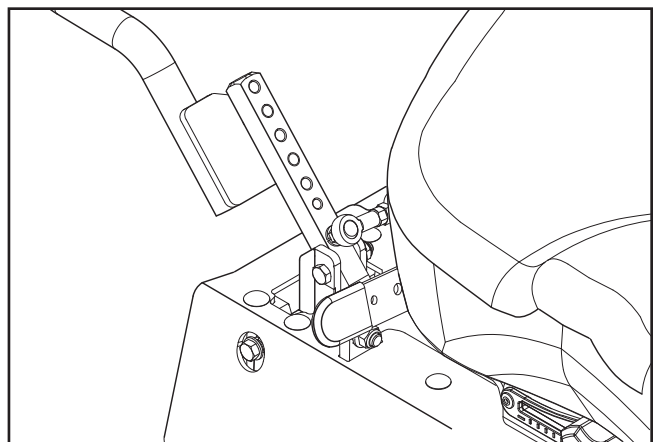

8065-018

Placera styrspakarna i neutralläge.

DRIFT

Starta motorn

1. Sätt dig i förarsätet.
2. Lyft upp klippaggregatet till transportläge genom att ställa lyftpedalerna helt framåt.
3. Aktivera parkeringsbromsen.

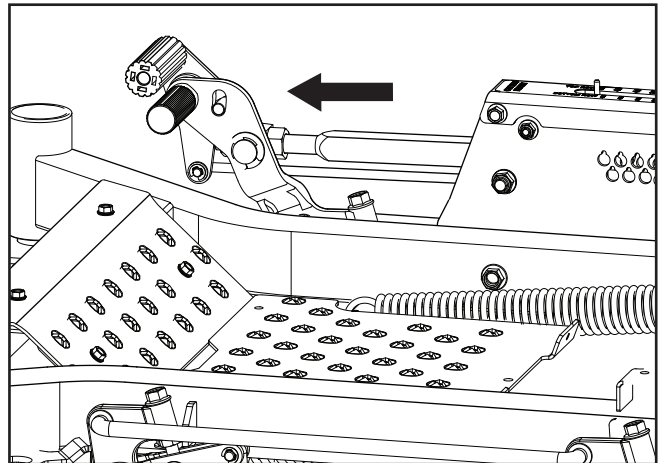

8065-017

Ställ klippaggregatet i transportläge

4. Koppla ur klippaggregatet genom att trycka ned knivomkopplaren.

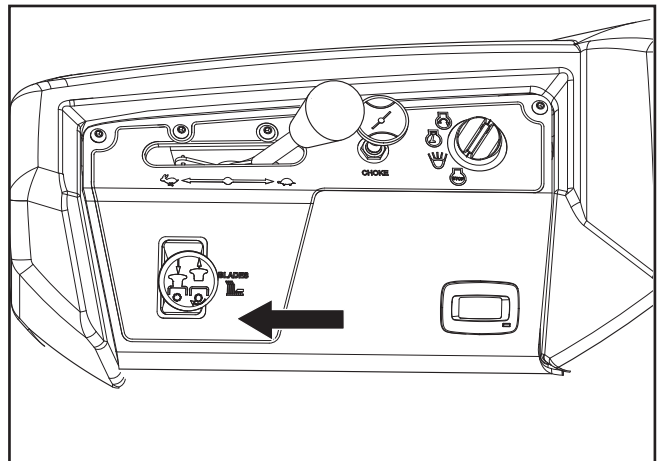

8065-004

Tryck på brytaren för urkoppling av klippaggregatet

5. För styrspakarna utåt till det låsta (yttre) neutralläget.

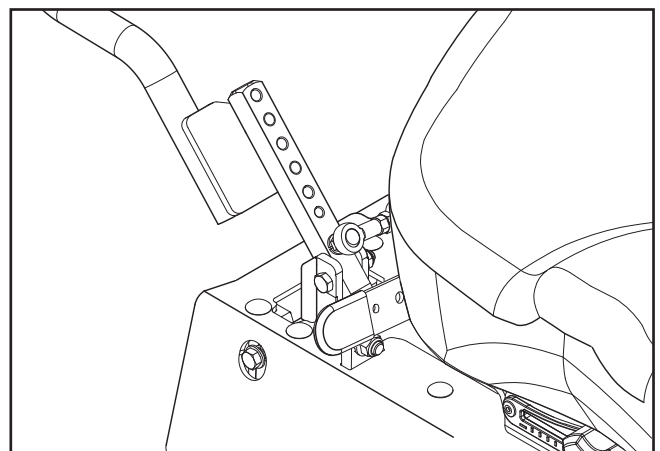

8065-018

Placera styrspakarna i neutralläge.

DRIFT

6. För gasreglaget till mittläget.

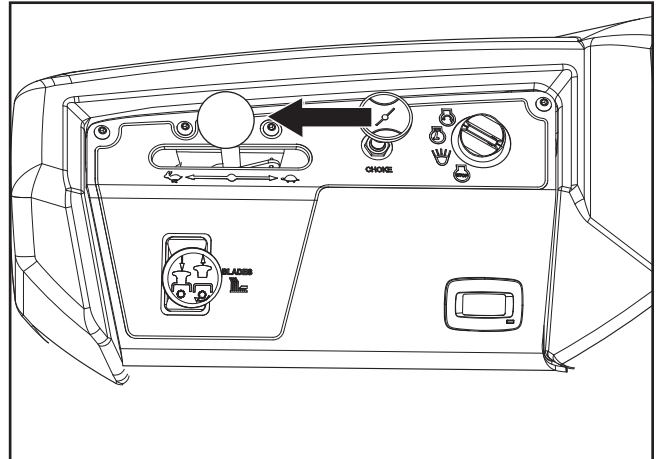

8065-0192

Ställ in gasreglaget

7. Om motorn är kall skall chokereglaget dras utåt till chokeläget.

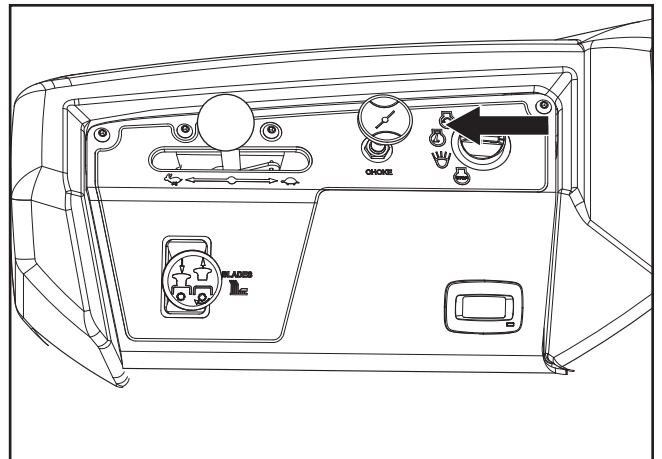

8065-0193

Ställ in chokereglaget

8. Öppna bränslekranen.

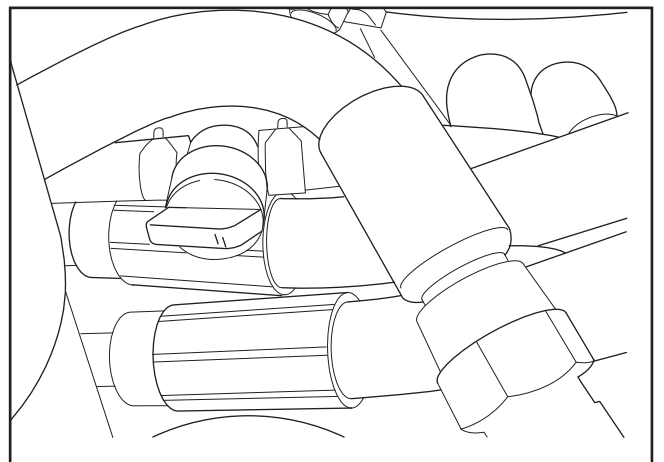

8065-013

Bränslekran i ÖPPET läge

DRIFT

9. Sätt i och vrid tändningsnyckeln till startläget.

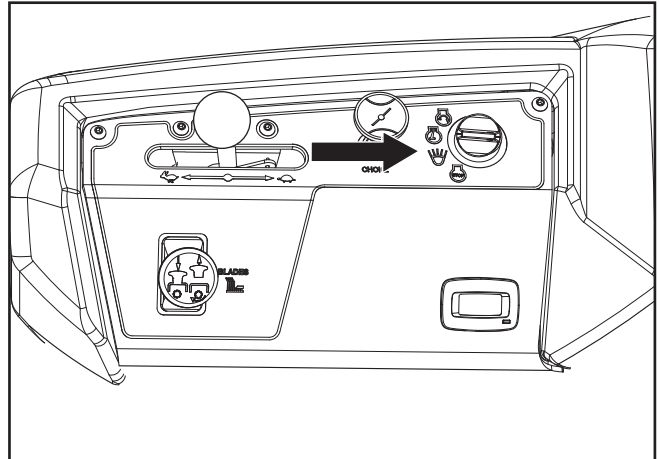

8065-0193

Vrid till START-läget.

10. När motorn startar, för omedelbart tillbaka tändningsnyckeln till körläget.

VIKTIG INFORMATION

Kör inte startmotorn mer än 5 sekunder åt gången. Om motorn inte startar, vänta cirka 10 sekunder innan du försöker igen.

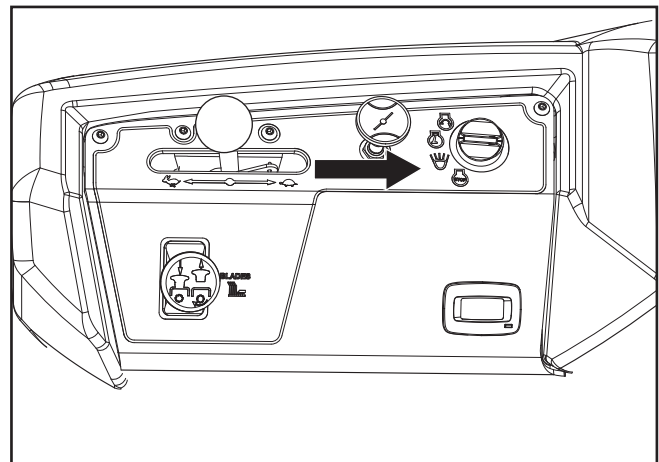

8065-0193

För tillbaka tändningsnyckeln till RUN-läget.

DRIFT

11. Tryck gradvis in chokereglaget när motorn har startat.

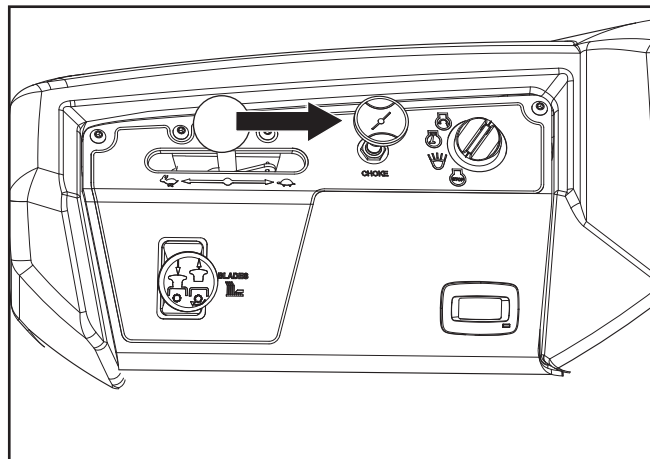

8065-019

Tryck in choken efter start

12. Ställ in önskad motorhastighet med gasreglaget. Låt motorn gå på måttligt varvtal, "halvgas", 3–5 minuter innan den belastas hårt. ANVÄND FULL GAS NÄR DU KLIPPER GRÄS (ingen choke).

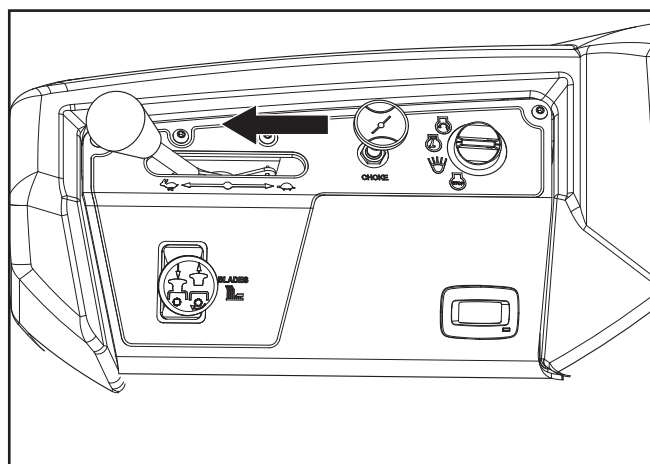

8065-004

Ställ in motorns varvtal



VARNING!

Motorns avgaser och vissa maskinkomponenter innehåller eller avger kemikalier som anses orsaka cancer, fosterskador eller andra skador på fortplantningssystemet. Motorns avgaser innehåller koloxid som är en luktfri, färglös och giftig gas. Använd inte maskinen i slutna utrymmen.

DRIFT

Svagt batteri



VARNING!

Blybatterier genererar explosiva gaser. Håll gnistor, öppen eld och rykande material borta från batterier. Bär alltid skyddsglasögon i närheten av batterier.

VIKTIG INFORMATION

Din gräsklippare är utrustad med ett 12-voltssystem med negativ jord. Det andra fordonet måste också ha ett 12 V-system med negativ jord. Använd inte gräsklipparen för att starta andra fordon.

Följ nedanstående procedur om startkablar används för nödstart:

Startkablar

- Anslut ändarna på den RÖDA kabeln till den POSITIVA (+) polen på respektive batteri. Se till att du inte kortsluter någon ände mot chassit.
- Anslut ena änden av den SVARTA kabeln till den NEGATIVA (-) polen på det fulladdade batteriet.
- Anslut den andra änden av den SVARTA kabeln till en bra CHASSIJORDPUNKT på gräsklipparen med det urladdade batteriet, på avstånd från bränsletanken och batteriet.

Lossa kablarna i omvänd ordning

- Lossa först den SVARTA kabeln från chassit och sedan från det fulladdade batteriet.
- Lossa därefter den RÖDA kabeln från båda batterierna.

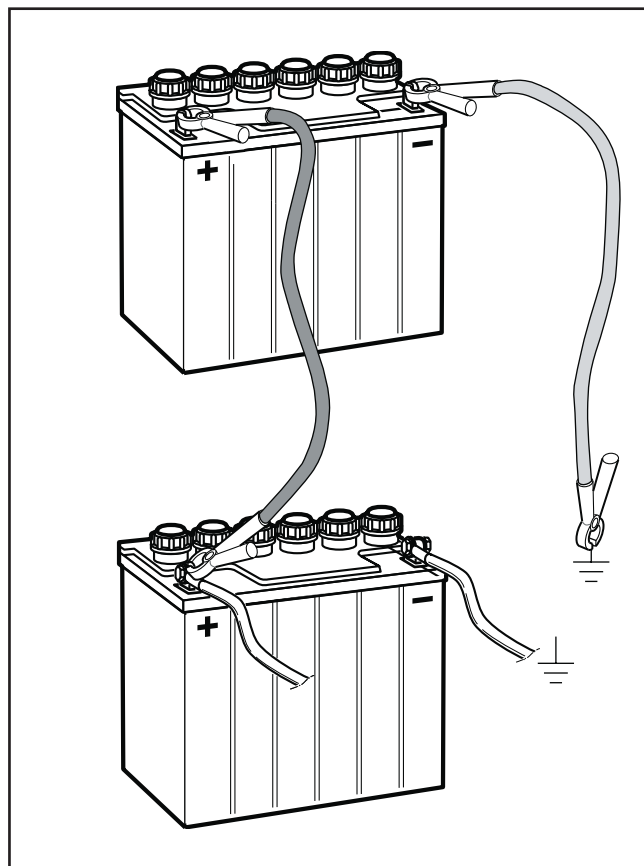

Anslutning av startkablar.

8011-642

DRIFT

Körning

1. Frigör parkeringsbromsen genom att föra spaken nedåt.
OBS: Gräsklipparen är utrustad med ett förarnärvarosystem. Varje försök av föraren att lämna sätet när motorn är igång, utan att först aktivera parkeringsbromsen, medför att motorn stängs av.
2. För styrspakarna till neutralläget (N).

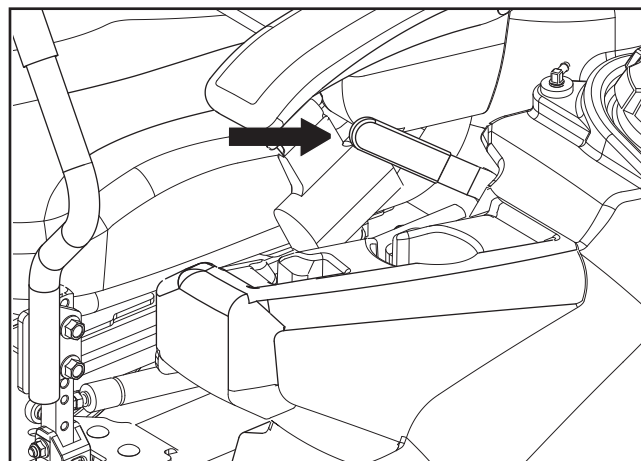

8065-006

Frigör parkeringsbromsen

3. Klipphöjden kan ställas in mellan 2,5 och 12,7 cm genom att placera klipphöjdstiftet i önskat håll. Frikoppla klippaggregatets höjdreklage genom att applicera lika stort tryck på båda pedalerna.

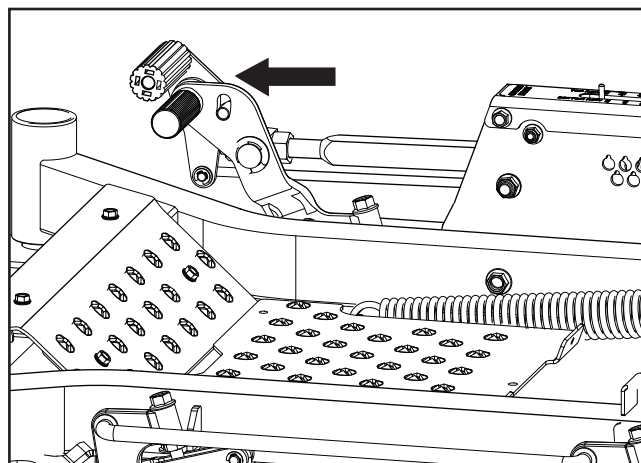

8065-017

Pedaler för val av klipphöjd

4. Tryck fotpedalen fullt framåt till transportläget. Placera stiftet på önskad klipphöjd. (Stiftet avlägsnas genom att vrida det 180°.) Tryck åter på pedalerna för att sänka klippaggregatet till den valda inställningen.

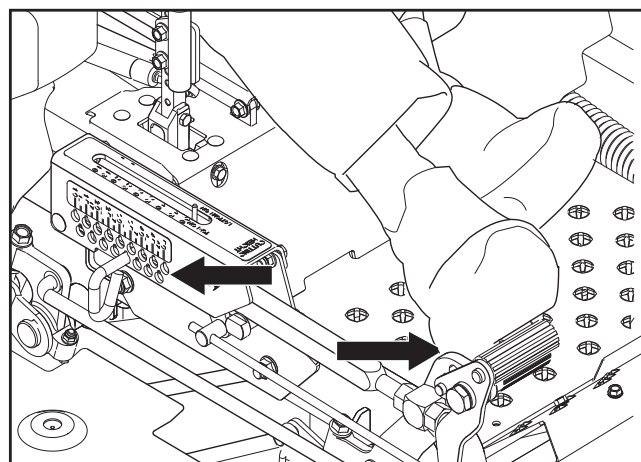

8065-016

Ställ in klippaggregatet på vald klipphöjd

DRIFT

5. Se till att arbetsområdet är fritt från föremål som kan slungas iväg av de roterande knivarna.



VARNING!

Se till att ingen befinner sig i närheten av gräsklipparen när du kopplar in knivarna med knivomkopplaren.

6. Ställ in gasreglaget på full gas.
7. Koppla in klippaggregatet genom att dra ut knivomkopplaren.

Maskinens hastighet och färdriktning kan varieras steglöst med de två styrspakarna. När båda styrspakarna är i neutralläget står maskinen stilla. Genom att föra båda spakarna lika långt framåt eller bakåt rör sig maskinen rakt framåt respektive rakt bakåt.

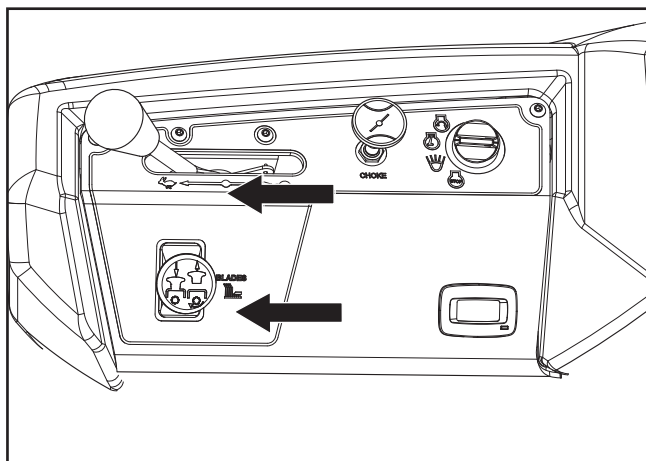

8065-015

Koppla in klippaggregatet och ställ in gasreglaget på full gas.

Använda maskinen i sluttningar

Läs säkerhetsinstruktionerna i avsnittet Körning i sluttningar i kapitlet Säkerhet.



VARNING!

Kör inte uppför eller nedför sluttningar som lutar mer än 10 grader. Kör inte längs med sluttningar.

VIKTIG INFORMATION

Manöverspakarna återgår till neutralläget när du släpper dem. Detta kan få gräsklipparen att plötsligt stanna.

- Använd lägsta möjliga hastighet när du börjar köra uppför eller nedför sluttningar.
- Undvik att stanna eller ändra hastighet i sluttningar.
- Om du absolut måste stanna, ställ styrspakarna i neutralläget och för dem utåt samt aktivera parkeringsbromsen.
- Lossa parkeringsbromsen för att fortsätta.
- Dra tillbaka styrspakarna till gräsklipparens centrum och för dem framåt för att återuppta rörelsen framåt.
- Ta alla svängar med låg hastighet.

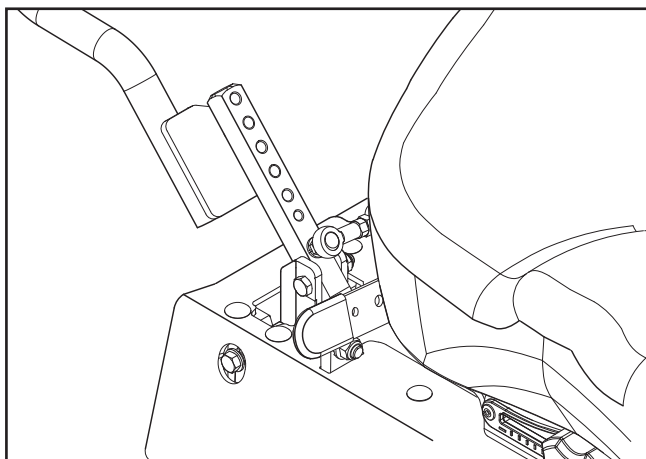

8065-018

Placera styrspakarna i neutralläge.

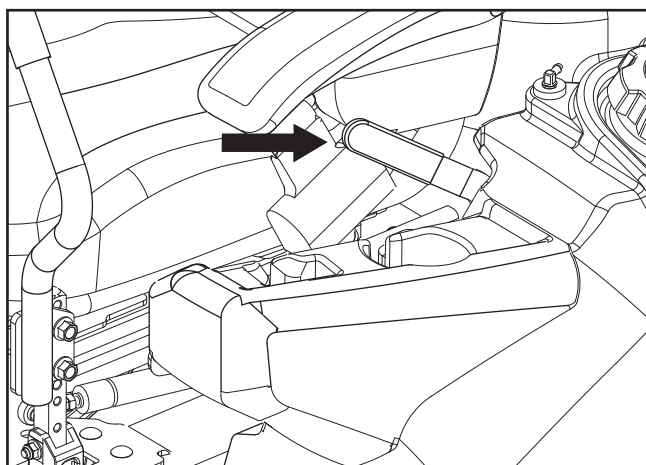

8065-006

Frigör parkeringsbromsen

DRIFT

Stänga av motorn

För gasreglaget till det lägsta läget (sköldpaddesymbol). Om motorn har arbetat hårt, låt den gå på tomgång i en minut för att nå normal drifttemperatur innan du stänger av den. Låt inte motorn gå på tomgång under längre perioder för att undvika att tändstiften förorenas.

- Koppla ur klippaggregatet genom att trycka ned knivomkopplaren.

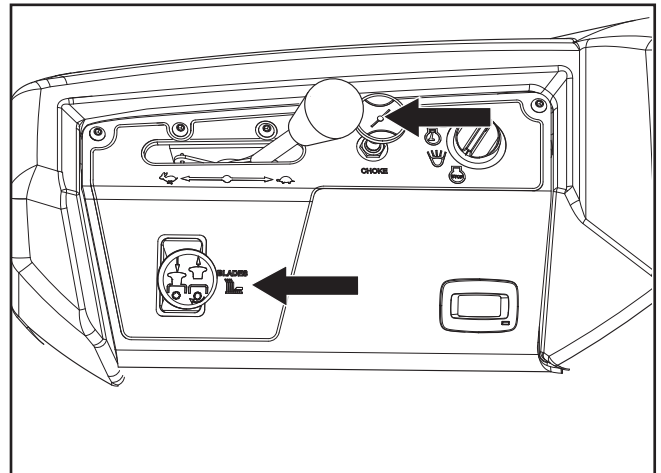

8061-013

Koppla ur klippaggregatet och för gasreglaget till lägsta varvtal

- Lyft klippaggregatet genom att trycka fotpedalen framåt till transportläget.
- När maskinen står stilla, aktivera parkeringsbromsen genom att dra spaken uppåt.
- Vrid tändningsnyckeln till stoppläget.

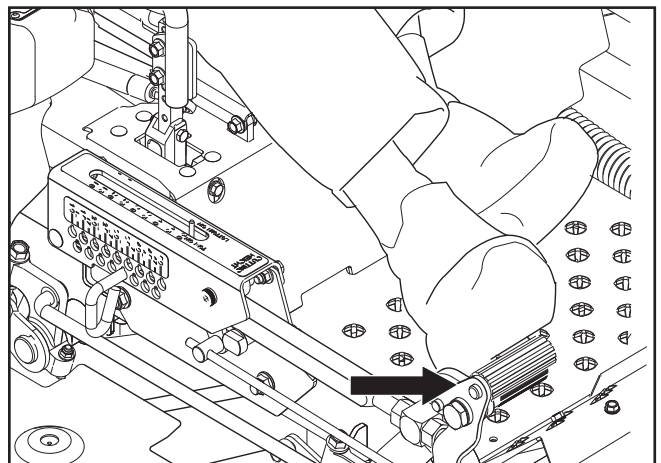

8065-016

Höj aggregatet till transportläge

- För styrspakarna utåt.
- Avlägsna nyckeln. Ta alltid ur nyckeln när du lämnar maskinen för att förhindra obehörig användning.

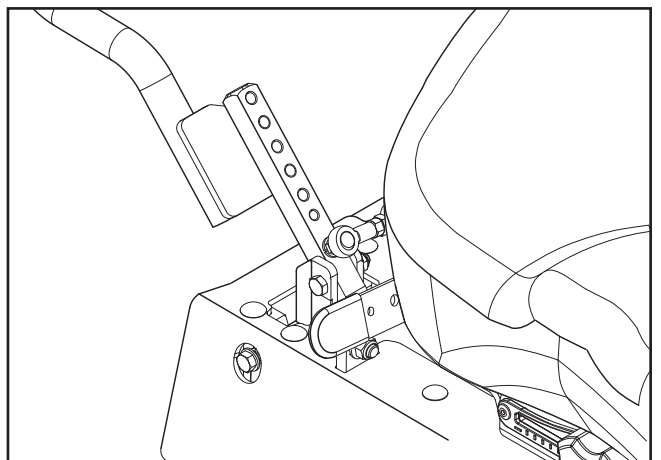

8065-018

Ställ spakarna i neutralläge för att stanna

DRIFT

Tips om gräsklippning

- Markera stenar och andra fasta föremål för att undvika kollisioner.
- Börja med en hög klipphöjd och minska sedan höjden tills önskat klippresultat erhålls. Gräsmattor bör i regel klippas till 64 mm (2½") höjd under den kalla säsongen och inte kortare än 76 mm (3") under de varma månaderna. För friskare och snyggare gräsmattor, klipp gräset ofta efter en måttlig tillväxt.
- För bästa resultat bör gräs över 15 cm (6") höjd klippas två gånger. Gör den första klippningen relativt högt och den andra klippningen till önskad höjd.
- Klippresultatet blir bäst med en hög motorhastighet (knivarna roterar snabbt) och låg körhastighet (maskinen rör sig sakta). Om gräset inte är alltför högt och tjockt kan körhastigheten ökas utan negativ effekt på klippresultatet.
- De finaste gräsmattorna erhålls genom att klippa gräset ofta. Gräsmattan blir jämnare och gräsklipppet fördelas jämnare över den klippta ytan. Den totala arbetstiden ökar inte eftersom en högre körhastighet kan användas utan försämrat klippresultat.
- Undvik att klippa våta gräsmattor. Klippresultatet blir sämre genom att hjulen sjunker ned i den mjuka gräsmattan, gräsklumpar bildas och gräs fastnar under klippaggregatet.
- Spola av klippaggregatets undersida med en vattenslang efter varje användningstillfälle. Vid rengöring ska klippaggregatet höjas till transportläget. Se till att maskinen har kallnat och att motorn är avstängd.
- Använd tryckluft för att rengöra klippaggregatets ovansida. Undvik att spola vatten på ovansidan, motorn och de elektriska komponenterna.
- När satsen för komposttäckning används är det viktigt med täta klippintervaller och att aggregatet rengörs oftare,



WARNING!

Rensa gräsmattan från stenar och andra föremål som kan slungas iväg av knivarna.

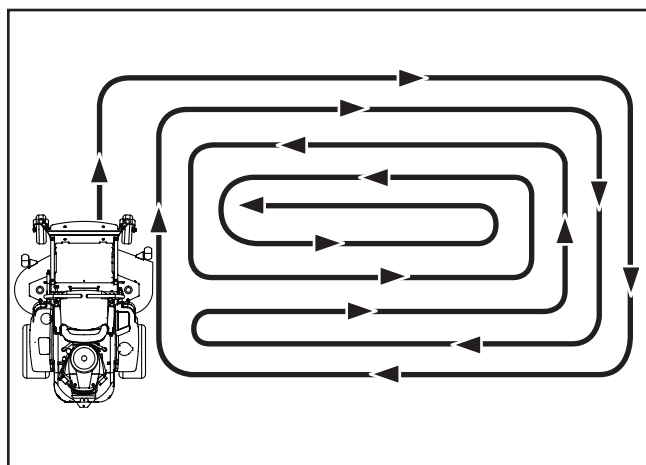

8011-603b

Klippmönster.



WARNING!

Kör aldrig maskinen i terräng som lutar mer än 10 grader. Klipp gräset uppför och nedför sluttningar, inte längs med. Undvik plötsliga ändringar av färdriktningen.

DRIFT

Flytta maskinen för hand

VIKTIG INFORMATION

Dra åt ventilen måttligt hårt.

**Dra inte åt ventilen för hårt när du stänger den.
Ventilsätet kan skadas.**

Pumputlösningsventiler

Pumpens utlösningsventiler sitter på pumpens fram- och baksida. De används för att frigöra systemet så att maskinen kan flyttas för hand när den inte är igång. Fäll stolen framåt och avlägsna flätkåpan för att komma åt pumpen.

Använd en $\frac{5}{8}$ " skruvnyckel eller spärrhylsnyckel. Vrid pumpens utlösningsventil $\frac{1}{2}$ varv. Utför proceduren i omvänd ordning för att återställa pumpen.

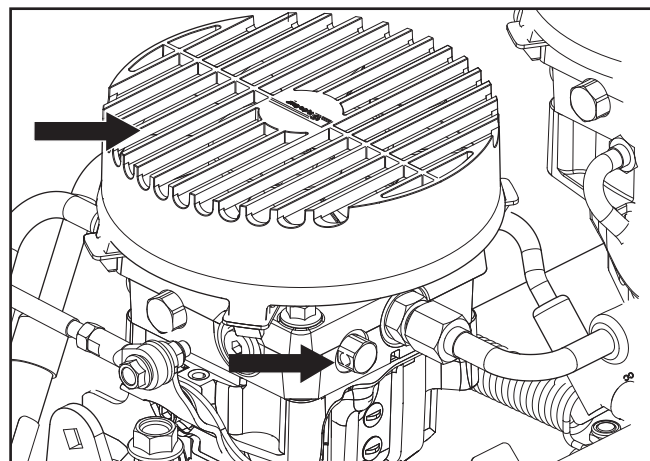

8065-061

Avlägsna flätkåpan för att komma åt utlösningsventilerna



VARNING!

Du bör inte göra några justeringar eller utföra underhåll om inte:

- **motorn har stängts av**
- **tändningsnyckeln har avlägsnats**
- **parkeringsbromsen har aktiverats**

UNDERHÅLL

UNDERHÅLL	Dagligen		Minst en gång om året	Underhållsintervall i timmar		
	Före	Efter		50	250	500
Kontrollera parkeringsbromsen	●					
Kontrollera motorns oljenivå (vid varje tankning)	■					
Kontrollera säkerhetssystemet	●					
Inspektera avseende bränsle- och oljeläckor	◆					
Inspektera / rengör motorns kylflödesintag		■				
Kontrollera klippaggregatet		●				
Inspektera avseende lösa fästdon (skruvar, muttrar)		●				
Rengör under klippaggregatet.		●		●	●	●
Starta motorn och knivarna och lyssna efter missljud		◆				
Inspektera avseende skador		◆		◆	◆	◆
Rengör noggrant runt motorn		◆		◆	◆	◆
Rengör runt remmar och remskivor		◆		◆	◆	◆
Kontrollera däckens lufttryck		●		●	●	●
Kontrollera batterianslutningar			●	●	●	●
Slipa ³⁾ / byt ut knivarna			●	●	●	●
Rengör motorns kylflödesintag ²⁾			■	■	■	■
Rengör luftrenarens förfilter ²⁾ (skum)			■		■	
Rengör luftrenarens filterpatron ²⁾ (pappersfilter)			■		■	
Kontrollera / justera parkeringsbromsen			●	●	●	●
Inspektera ljuddämpare/gnistskydd			◆	◆	◆	◆

¹⁾ Första bytet efter 8-10 timmar. Vid drift med en tung last eller vid höga lufttemperaturer, byt ut var 50:e timme. ²⁾ Vid dammiga förhållanden måste rengöring och byte utföras oftare. ³⁾ Utförs av en auktoriserad serviceverkstad.

● = Beskrivs i denna handbok

◆ = Beskrivs inte i denna handbok

■ = Se motortillverkarens användarhandbok

UNDERHÅLL

UNDERHÅLL	Dagligen		Minst en gång om året	Underhållsintervall i timmar		
	Före	Efter		50	250	500
Kontrollera / justera gasvajern					■	
Kontrollera skicket hos remmar och remskivor			●		●	
Byt ut motoroljan ¹⁾			■	■		
Byt ut motorns oljefilter			■		■	
Rengör / byt ut tändstiften			●		■	
Byt ut bränslefiltret			●		●	
Byt luftfilter ²⁾ (pappersfilter)			■		■	
Kontrollera länkhjulen (var 200:e timme)			●		●	
Rengör luftrenarens förfilter ²⁾ (skum)			■			
Kontrollera hydrauloljan i oljetanken		●				
Byt hydraulolja (var 500:e timme)			●			●
Byt hydrauloljefilter (var 500:e timme)			●			●
Demontera och inspektera startmotorn ³⁾ (var 500:e timme)						◆
Kontrollera / justera klippaggregatet			●			●
Kontrollera motorns ventilspel ³⁾			◆			◆
Utför 500-timmarsservice ³⁾			◆			◆

¹⁾ Första bytet efter 5-8 timmar. Vid drift med en tung last eller vid höga lufttemperaturer, byt ut var 50:e timme. ²⁾ Vid dammiga förhållanden måste rengöring och byte utföras oftare. ³⁾ Utförs av en auktoriserad serviceverkstad.

● = Beskrivs i denna handbok

◆ = Beskrivs inte i denna handbok

■ = Se motortillverkarens användarhandbok



VARNING!

Checklista innan du utför någon service eller justering:

- Aktivera parkeringsbromsen.
- Ställ knivkopplingsspaken i det urkopplade läget.
- Vrid tändningsnyckeln till "OFF"-läget och avlägsna nyckeln.
- Kontrollera att knivarna och alla rörliga delar har stannat helt.
- Lossa tändstiftskablarna från alla tändstift och placera kablarna så att de inte kan komma i kontakt med tändstiften.

UNDERHÅLL

Batteri

Gräsklipparen är utrustad med ett underhållsfritt batteri som inte kräver någon service. Regelbunden uppladdning av batteriet med en laddare för motorfordon ökar dock dess livslängd.

- Håll batteriet och polerna rena.
- Håll batteribultarna åtdragna.
- Se tabell för laddningstider.

STANDARD-BATTERI	LADDNINGS-NIVÅ	UNGEFÄRLIG LADDNINGSTID* TILL FULL LADDNING VID 27 °C			
		Maximal effekt vid:			
		50 A	30 A	20 A	10 A
12,6 V	100 %	- FULL LADDNING -			
12,4 V	75 %	20 min.	35 min.	48 min.	90 min.
12,2 V	50 %	45 min.	75 min.	95 min.	180 min.
12,0 V	25 %	65 min.	115 min.	145 min.	280 min.
11,8 V	0 %	85 min.	150 min.	195 min.	370 min.

* Laddningstiden beror på batterikapacitet, skick, ålder, temperatur och på laddarens effektivitet.



VARNING!

Bär alltid skyddsglasögon i närheten av batterier.

Urtagning av batteri

Korrosion och smuts på batteriet och polerna kan få batteriet att "läcka" ström.

1. Lyft stolen och vrid den fullt framåt tills den vilar mot stolstaket.
2. Lossa de två vingmuttrarna på "J"-bultarna som sitter på sidan bara så pass att batteriets fäste kan glida ned från batteriet.
3. Med två 1/2" skruvnycklar, lossa först den SVARTA batterikabeln och sedan den RÖDA batterikabeln.
4. Ta försiktigt ut batteriet ur maskinen.

För rengöring

5. Skölj av batteriet med vanligt vatten och torka torrt.
6. Rengör polerna och kabeländarna med en stålborste tills de skiner.

För installation

7. Installera det nya batteriet med polerna i samma position som det gamla batteriet.
8. Anslut först den RÖDA batterikabeln till batteriets positiva (+) pol.
9. Anslut sedan den SVARTA jordkabeln till batteriets negativa (-) pol.
10. För tillbaka fästet upp över batteriet och dra åt vingmuttrarna.
11. Sänk ned sätet.

VIKTIG INFORMATION

Försök inte att öppna lock eller kåpor. Du behöver inte tillsätta någon elektrolyt eller kontrollera elektrolytnivån.

Använd alltid två skruvnycklar för polskruvarna.



VARNING!

Kortslut inte batteripolerna genom att låta en skruvnyckel eller annat metallföremål komma i kontakt med båda polerna samtidigt. Innan du ansluter batteriet, ta av metallarmband, armbandsklockor, ringar, etc.

Den positiva polen måste anslutas först för att undvika gnistor genom oavsiktlig jordning.

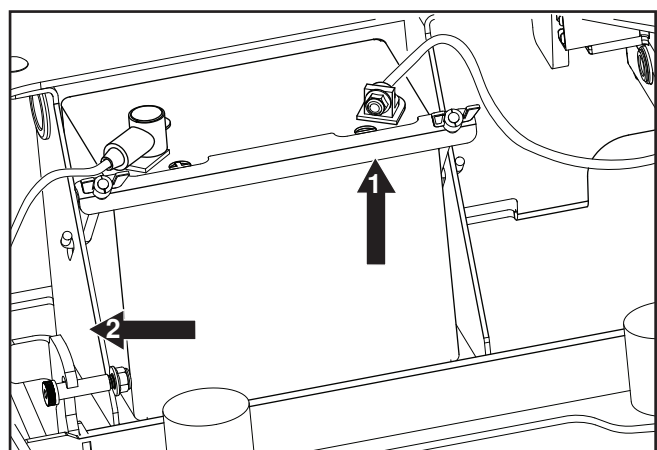

8065-020

1. Monteringsfäste

2. Batterifäste

Rengöring och installation av batteri.

UNDERHÅLL

Säkerhetssystem

Maskinen är utrustad med ett säkerhetssystem som förhindrar start och körning under följande förhållanden.

Motorn kan endast startas när:

1. Klippaggregatet är frikopplat.
2. Styrspakarna är i det yttre, låsta neutralläget.
3. Parkeringsbromsen är aktiverad.

Utför de dagliga inspektionerna för att säkerställa att säkerhetssystemet fungerar genom att försöka starta motorn när ett av ovanstående villkor inte är uppfyllt. Ändra förutsättningarna och försök igen.

Om maskinen startar när ett av villkoren inte är uppfyllt, stäng av maskinen och reparera säkerhetssystemet innan du använder maskinen igen.

Kontrollera att motorn stannar när parkeringsbromsen inte är aktiverad och föraren lämnar sätet.

Kontrollera att motorn stannar när knivarna är inkopplade och föraren tillfälligt lämnar sätet.

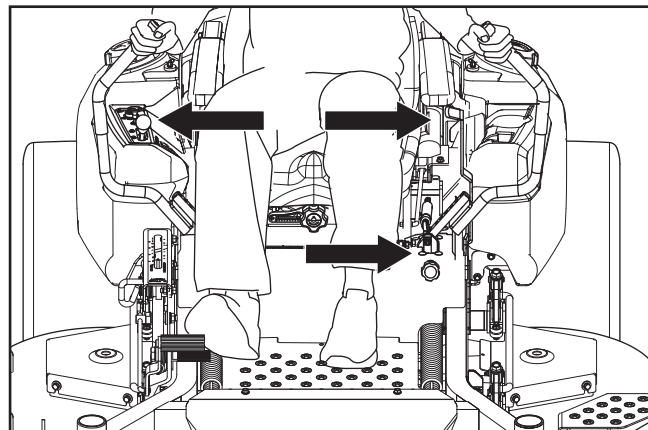

8065-021

Villkor för start

VIKTIG INFORMATION

För att kunna köra måste föraren sitta i sätet och lossa handbromsen innan han kan flytta styrspakarna till neutralläget, annars stannar motorn.

VIKTIG INFORMATION

Använd INTE någon typ av däckfoder eller skumfyllningsmaterial i drivdäcken. Den extra belastning som skumfyllda däck orsakar leder snabbt till funktionsfel.

Använd endast OEM-specificerade däck.

Däcktryck

Fyll däcken till 15 psi / 103 kPa / 1 bar.

Länkhjul

Kontrollera var 200:e timme. Kontrollera att hjulen roterar fritt.

Demontering och montering

Avlägsna muttern och länkhjulsbulten. Dra ut hjulet ur gaffeln. Montera det nya hjulet i omvänd ordning. Dra åt länkhjulsbulten. Dra åt till 61 Nm (45 ft-lbs) och lossa sedan bulten ½ varv.

OBS: Däck ska rotera fritt, men inte axeldistanser.

Om hjulen inte roterar fritt, lämna in enheten till återförsäljaren för service.

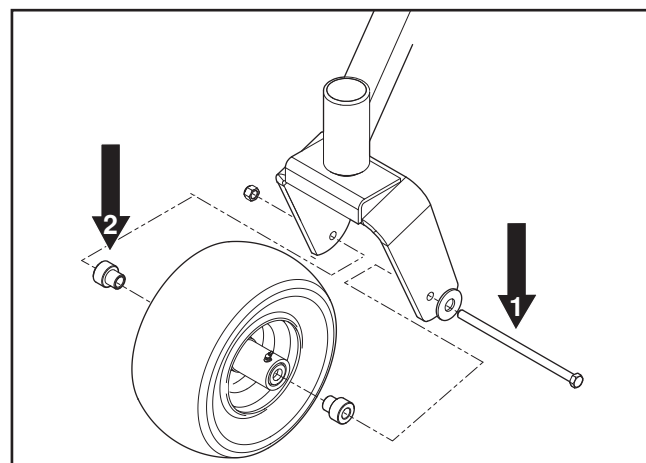

8065-030

1. Länkhjulsbult

2. Axeldistans

Länkhjul

Fästdon

Kontrollera dagligen. Inspektera hela maskinen avseende lösa eller saknade fästdon.

UNDERHÅLL

Parkeringsbroms

Kontrollera att det inte finns någon synlig skada på parkeringsbromsens spak, länksystem eller strömbrytare. Utför ett stillastående test och kontrollera att bromseffekten är tillräcklig.



VARNING!

Felaktig justering kan leda till minskad bromsförmåga och orsaka en olycka.

VIKTIG INFORMATION

Maskinen måste stå stilla när parkeringsbromsen aktiveras.

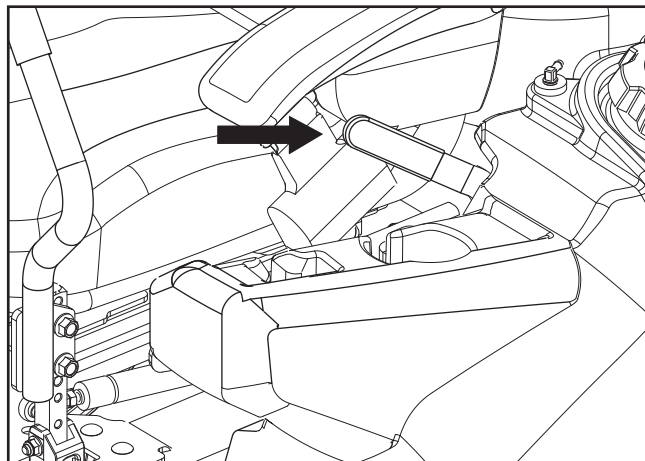

8065-006

Parkeringsbroms

Justeringar av parkeringsbroms

1. Med en domkraft, höj upp gräsklipparens bakre del från marken. Var noga med att stödja upp maskinen ordentligt.
2. Demontera båda bakhjulen.
3. Frigör parkeringsbromsen.
4. Mät avståndet från svängtappen till brickan (se bild). Måttet ska vara 1 $\frac{3}{4}$ " på bromslänkenheterna på både höger och vänster sida.

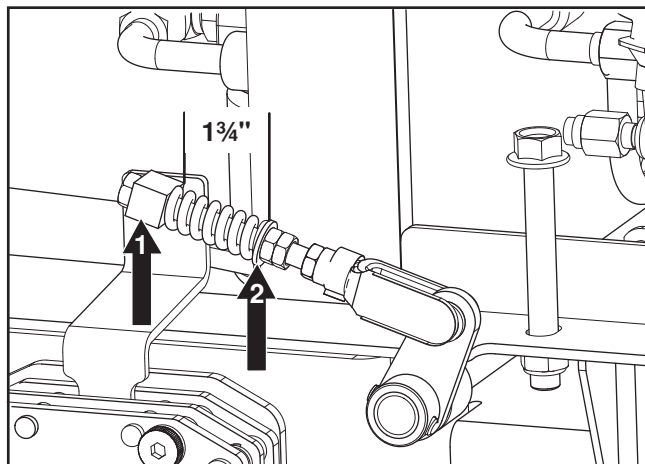

8065-051

1. Svängtapp
2. Bricka

Justering av parkeringsbroms

UNDERHÅLL

- Om justeringar behöver göras, lossa låsmutter B och vrid låsmutter A tills avståndet är korrekt. Dra åt låsmuttrarna B mot låsmuttrarna A.

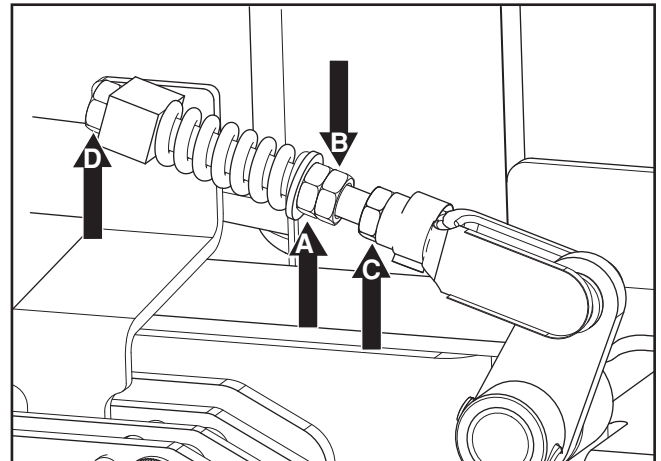

8065-052

Justering av parkeringsbroms

- Aktivera parkeringsbromsen. Mät avståndet mellan bromsbult D och bromssvängtappen. Avståndet ska vara $\frac{1}{8}$ "- $\frac{1}{4}$ ".
- Om justeringar behöver göras, lossa låsmutter C och vrid bromsbulten tills avståndet är korrekt. Dra åt låsmuttrarna C.

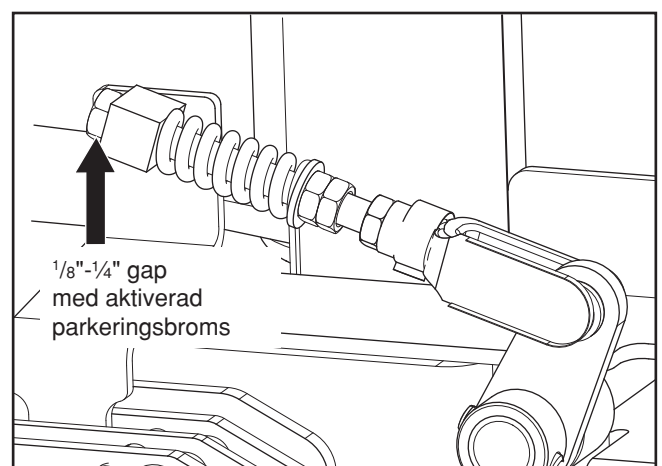

8065-049

Mät gap

Kilremmar

Kontrollera var 100:e drifttimme. Inspektera avseende allvarlig sprickbildning och stora jack.

OBS: Remmarna uppvisar en del småsprickor vid normal användning.

UNDERHÅLL

Pumprem

Remmarna går inte att justera. Byt ut remmar som börjar att slira på grund av slitage.

Byte av pumprem

Parkera maskinen på en plan yta. Aktivera parkeringsbromsen.

Demontering av rem

1. Demontera klippaggregatets rem (se vid behov handboken/delar för klippaggregatet).
2. Avlägsna kopplingsspärren för att komma åt remmen.
3. Lossa kopplingsvajern.
4. För in ett ½-tums bräckjärn i det fyrkantiga hålet på tomgångsskivans spännarm. Vrid armen för att minska remspänningen.
5. Avlägsna remmen från motor- och pumpremskivorna.

Montering av rem

1. Linda remmen runt motorremskivan.
2. Linda remmen runt vänster pumpremskiva.
3. Dra remmen runt insidan av tomgångsskivan.
4. För in ett ½-tums bräckjärn i det fyrkantiga hålet på tomgångsskivans spännarm. Vrid armen för att minska remspänningen.
Medan du håller tillbaka tomgångsskivan med bräckjärnet, linda remmen runt höger pumpremskiva.
5. Byt ut och fixera kopplingsspärren.
6. Montera aggregatremmen (se vid behov handboken/delar för klippaggregatet).

Rengöring

Regelbunden rengöring och tvätt, särskilt under klippaggregatet, ökar maskinens livslängd. Gör det till en vana att rengöra maskinen direkt efter användning (när den har kallnat) så att inte smutsen fastnar.

Spruta inte vatten på klippaggregatets ovansida. Använd tryckluft för att rengöra klippaggregatets ovansida. Rengör regelbundet klippaggregatet och dess undersida med vatten under normalt tryck. Använd inte högtryckstvätt eller ångrengöring. Undvik att spruta vatten på motorn och de elektriska komponenterna.

Skölj inte av heta ytor med kallt vatten. Låt enheten kallna innan du tvättar den.

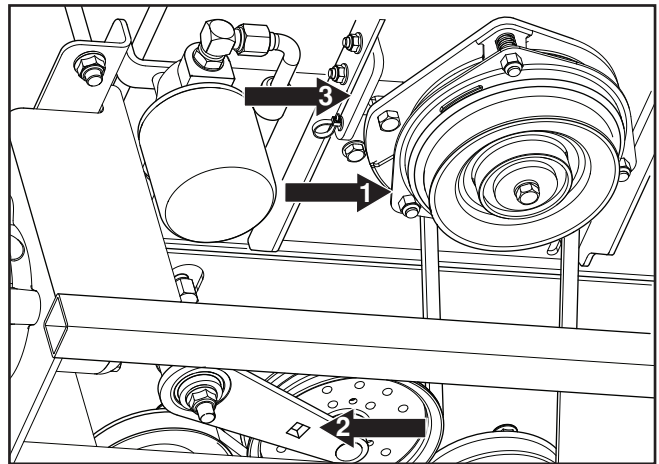

8065-041

1. Elektrisk koppling
2. Placering av tomgångsskivans frigöring
3. Kopplingsspärr

Demontering av pumprem



Bär skyddsglasögon vid rengöring och tvätt.

SMÖRJNING

Smörjschema

12/12	1/52	1/365		50h	250h	500h	750h	
				1	(2x)	(2x)	(2x)	
				2	(2x)	(2x)	(2x)	
				3				
				4	(2x)	(2x)	(2x)	
(Y)		👁️		5	Y	Y	Y	Y
				6				
			*					

8065-031

12/12 = varje år 1/52 = varje vecka 1/365 = varje dag	Smörja med fettspruta Oljebyte Filterbyte	Nivåkontroll
---	---	--------------

* Byt hydrauldrivningsfilter.

▲ Byt motorolja var 50:e timme.

Allmänt

Avlägsna tändningsnyckeln för att förhindra oavsiktliga rörelser under smörjning.

Vid smörjning med oljekanna ska den vara fylld med motorolja.

Om du smörjer med fett, och inget annat anges, kan du använda molybdendisulfidfett av god kvalitet.

Vid daglig användning bör maskinen smörjas två gånger i veckan.

Torka av överflödigt smörjmedel efter smörjning.

Det är viktigt att smörjmedel inte hamnar på remmarna eller remskivornas drivvoter. Om detta inträffar, försök att rengöra dem med sprit. Om en rem fortsätter att slira efter rengöring måste den bytas ut. Bensin och andra petroleumprodukter får inte användas för att rengöra remmar.

SMÖRJNING

Hjul- och aggregatsmörjnippel

Använd endast lagerfett av bra kvalitet.

Fett från välkända varumärken (petrokemiska företag, etc.) är i regel av bra kvalitet.

Framhjulsmontage

Avlägsna dammkåpan för att exponera smörjnippeln. Smörja med fettspruta tills fett tränger fram runt den övre bricken.

Framhjulslager

Smörja med 3–4 tryck med fettspruta på varje sats med hjullager.

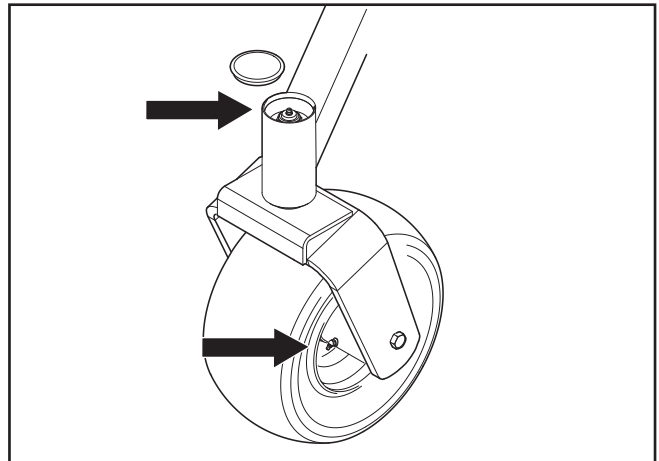

8065-032

Smörjning av framhjul

Vajrar

Smörja om möjligt vajrarnas båda ändar och för spakarna till fulla ändlägen vid smörjning. Sätt tillbaka gummiskydden på vajrarna efter smörjning. Vajrar med hölje kommer att kärva om de inte smörjas regelbundet. En kärvande vajer kan störa driften.

Om en vajer kärvar, avlägsna vajern och häng den lodrätt. Smörja vajern upptill med en lätt motorolja tills oljan kommer fram nedtill.

Hydrauldrivning

Byte av vätska och filter

Hydrauldrivningen är utrustad med ett externt filter för enklare underhåll. För att säkerställa att vätskorna håller jämn kvalitet och förlänga deras livslängd rekommenderar vi att oljefiltret byts ut var 500:e timme.

Följande procedur kan utföras med pumpen installerad i fordonet och med fordonet parkerat på en jämnt underlag.

1. Aktivera fordonets parkeringsbroms.
2. Placera en behållare som rymmer cirka 7,5 liter under oljebehållaren. Lossa avtappningspluggen och töm ut oljan. Avlägsna oljefiltret från pumpen.

Töm gamla oljefilter på all fritt flödande olja före kassering. Häll använd olja i lämpliga behållare och kassera dem enligt lokala bestämmelser.

3. När oljan har tömts ut, torka av filterbasytan och applicera en film av ny olja på det nya filtrets packning.

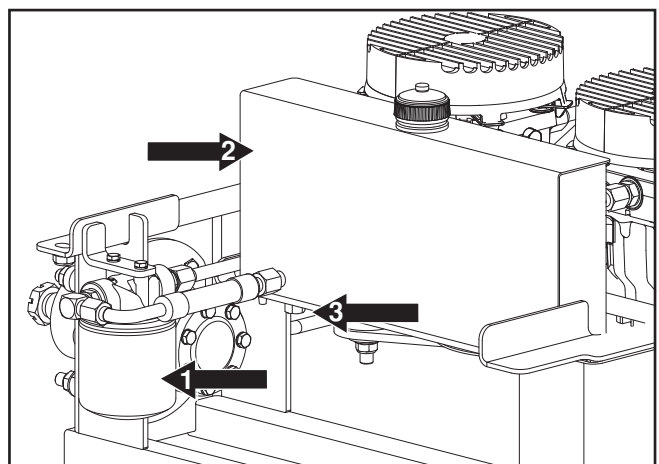

8065-036

1. Pumpfilter
2. Oljebehållare
3. Avtappningsplugg

Byte av hydraulpumpens olja och filter

SMÖRJNING

4. Förfyll oljefiltret med ny olja och sätt det nya filtret på plats för hand. Vrid 3/4 till ett helt varv när filterpackningen har fått kontakt med filterbasytan.
5. Fyll på behållaren med syntetisk olja, 15W 50, till det undre hålets nivå i påfyllningsröret. Fyll INTE på över det övre hålets nivå. Efter avluftning, kontrollera nivåerna och fyll på olja efter behov.
6. Sätt tillbaka behållarens lock för hand. Dra inte åt för hårt.
7. Fortsätt till avluftningsproceduren.

Procedurer för avluftning av transmission

På grund av de effekter som luft har på hydrostatiska drivapplikationer är det ytterst viktigt att avlufta systemet.

Dessa avluftningsprocedurer bör utföras varje gång ett hydrostatiskt system har öppnats för underhåll eller när ytterligare olja har fyllts på i systemet.

Resultaterande symptom i hydrostatiska system kan vara:

- Bullrig drift.
- Låg effekt eller kraft efter en kort tids användning.
- Hög drifttemperatur och för stor oljeutvidgning.

Kontrollera innan du startar att oljetanken har rätt oljenivå. Fyll annars på olja enligt specifikationerna i detta avsnitt.

Följande procedurer utförs bäst när fordonets drivhjul har lyfts upp från marken. Upprepa sedan under normala driftförhållanden.

1. Lossa bromsen om den är aktiverad.
2. Med öppen överströmningsventil och motorn på snabb tomgång, för sakta styrspakarna både framåt och bakåt (5–6 gånger). När luften evakueras ur systemet kommer oljenivån att sjunka.
3. Med stängd överströmningsventil och motorn igång, för sakta styrspakarna både framåt och bakåt (5–6 gånger). Kontrollera oljenivån och fyll på olja när du har stängt av motorn.
4. Det kan bli nödvändigt att upprepa steg 2 och 3 tills all luft har evakuerats ur systemet. När hydrauldrivningen arbetar med normala bullernivåer och rör sig jämnt framåt och bakåt vid normala hastigheter anses hydrauldrivningen vara avluftad.
5. När fordonet har använts två gånger bör oljenivån kontrolleras medan den är kall och justeras enligt avläsningen.

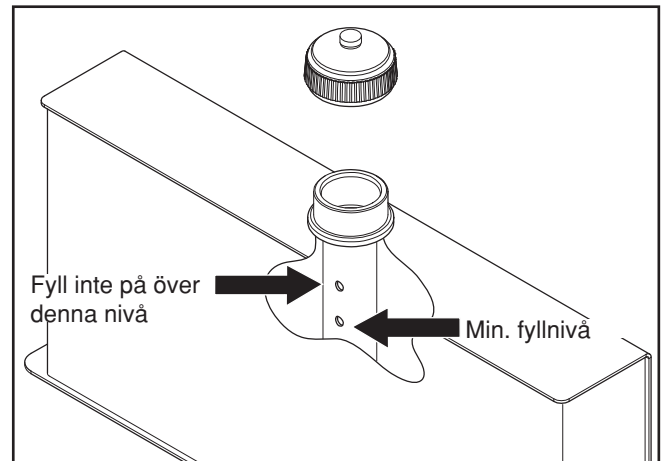

FELSÖKNINGSGUIDE

Problem

Orsak

Motorn startar inte.

- Knivomkopplaren är aktiverad.
- Styrspakarna är inte låsta i neutralläget.
- Parkeringsbromsen är inte aktiverad.
- Batteriet är slut.
- Föroreningar i förgasaren eller bränsleledningen.
- Bränslekranen är stängd.
- Igentäppt bränslefilter eller bränsleledning.
- Fel på tändsystemet.

Startmotorn drar inte runt motorn.

- Batteriet är slut.
- Dålig kontakt i batteriets kabelanslutningar.
- Bränd säkring.
- Defekt tändningssystem.
- Fel i startmotorns säkerhetskrets, se avsnittet **Säkerhetssystem** i kapitlet **Underhåll**.

Motorn går ojämnt.

- Defekt förgasare.
- Chokereglaget är utdraget med varm motor.
- Igentäppt bränslefilter eller munstycke.
- Igentäppt luftningsventil i tanklocket.
- Bränsletank nästan tom.
- Smutsigt tändstift.
- Tändstift sitter löst.
- Fet bränsleblandning eller bränsle/luftblandning.
- Fel typ av bränsle.
- Vatten i bränslet.
- Igentäppt luftfilter.

Motorn verkar svag.

- Igentäppt luftfilter.
- Smutsiga tändstift.
- Felinställd förgasare.

FELSÖKNINGSGUIDE

Problem	Orsak
Maskinen vibrerar.	<ul style="list-style-type: none">• Knivarna sitter löst.• Knivarna är felbalanserade.• Motorn sitter löst.• Knivarna är böjda.
Motorn överhettas.	<ul style="list-style-type: none">• Igentäppt luftintag eller igentäppta kylflänsar.• Motorn överbelastas.• Dålig ventilation runt motorn.• Motorns varvtalsregulator är defekt.• För lite eller ingen olja i motorn.• Smutsigt tändstift.
Batteriet laddas inte.	<ul style="list-style-type: none">• Dålig kontakt i batteriets kabelanslutningar.• Laddningskabeln är frånkopplad.
Maskinen går långsamt, ojämnt eller inte alls.	<ul style="list-style-type: none">• Parkeringsbromsen är aktiverad.• Överströmningsventil på pumpen är öppen.• Drivrem för växellådsdrev slackar eller har lossnat.• Luft i hydraulsystem.
Klippaggregatet kopplas inte in.	<ul style="list-style-type: none">• Klippaggregatets drivrem har lossnat.• Kontakt för den elektromagnetiska kopplingen har lossnat.• Knivomkopplaren är defekt eller har lossnat från kabelkontakten.• Säkringen är trasig.
Hydrauldrivningen läcker olja.	<ul style="list-style-type: none">• Skadade tätningar, hus eller packningar.• Luft i hydraulsystemet.• Felinställd förgasare.
Ojämnt klippresultat.	<ul style="list-style-type: none">• Olika lufttryck i däcken på vänster och höger sida.• Knivarna är böjda.• Klippaggregatets upphängning är ojämn.• Knivarna är slöa.• Körhastigheten är för hög.• Gräset är för högt.• Gräs har ansamlats under klippaggregatet.

FÖRVARING

Vinterförvaring

Vid säsongens slut ska maskinen förberedas för förvaring (likaså om den inte ska användas under en längre tidsperiod än 30 dagar).

Bränsle som får stå under längre tidsperioder (30 dagar eller mer) kan lämna klubbiga rester som kan täppa igen förgasaren och störa motorns funktion.

Bränslestabilisatorer är ett bra alternativ beträffande de klubbiga rester som kan bildas under förvaring.

Tillsätt stabilisator till bränslet i tanken eller i förvaringsbehållaren. Använd alltid det blandningsförhållande som specificeras av tillverkaren av stabilisatorn. Kör motorn i minst 10 minuter efter tillsättningen av stabilisatorn så att den når förgasaren. Töm inte bränsletanken och förgasaren om du har tillsatt stabiliseringsmedel.



VARNING!

Förvara aldrig en maskin med bränsle i tanken inomhus eller på dåligt ventilerade platser där bränsleångor kan komma i kontakt med öppen eld, gnistor eller tändlågor i ångpannor, varmvattenberedare, torkskåp, etc. Hantera bränslet varsamt. Det är mycket brandfarligt och kan orsaka allvarliga skador på både person och egendom. Töm ut bränslet i en godkänd behållare utomhus och förvara denna på säkert avstånd från öppen eld. Använd aldrig bensin för rengöring. Använd avfettningsmedel och varmvatten.

Följ dessa steg för att förbereda maskinen för förvaring:

1. Rengör maskinen noga, särskilt under klippaggregatet. Bättra på lackskador och spreja ett tunt lager av olja på klippaggregatets undersida för att förhindra rostangrepp.
2. Inspektera maskinen avseende slitna eller skadade delar och dra åt muttrar och skruvar som har lossnat.
3. Byt ut motorolja och kassera den gamla oljan enligt gällande bestämmelser.
4. Töm bränsletankarna eller tillsätt stabiliseringsmedel. Starta motorn och låt den gå tills förgasaren har tömts på bränsle eller stabilisatorn har nått förgasaren.
5. Avlägsna tändstiftet och håll cirka en matsked motorolja i cylindern. Dra runt motorn så att oljan fördelas jämnt och sätt sedan tillbaka tändstiftet på plats.
6. Smörja alla smörjnipplar, leder och axlar.
7. Avlägsna batteriet. Rengör, ladda och förvara batteriet på en sval plats, men skydda det mot stark kyla.
8. Förvara maskinen på en ren och torr plats och täck över den som extra skydd.

Service

När du beställer reservdelar, var god uppge inköpsåret samt maskinens modell, typ och serienummer.

Använd endast originaldelar från Husqvarna.

En årlig översyn hos en auktoriserad serviceverkstad är ett bra sätt att säkerställa att maskinen kommer att fungera på bästa sätt nästa säsong.

SCHEMAN

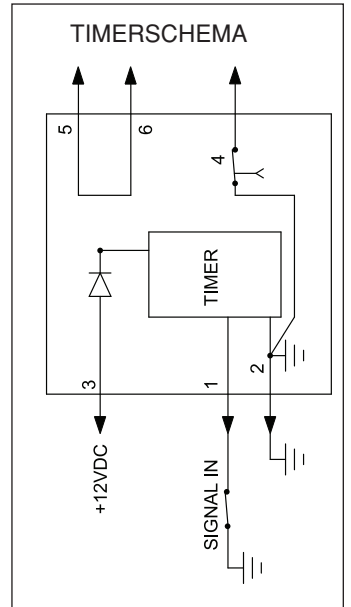
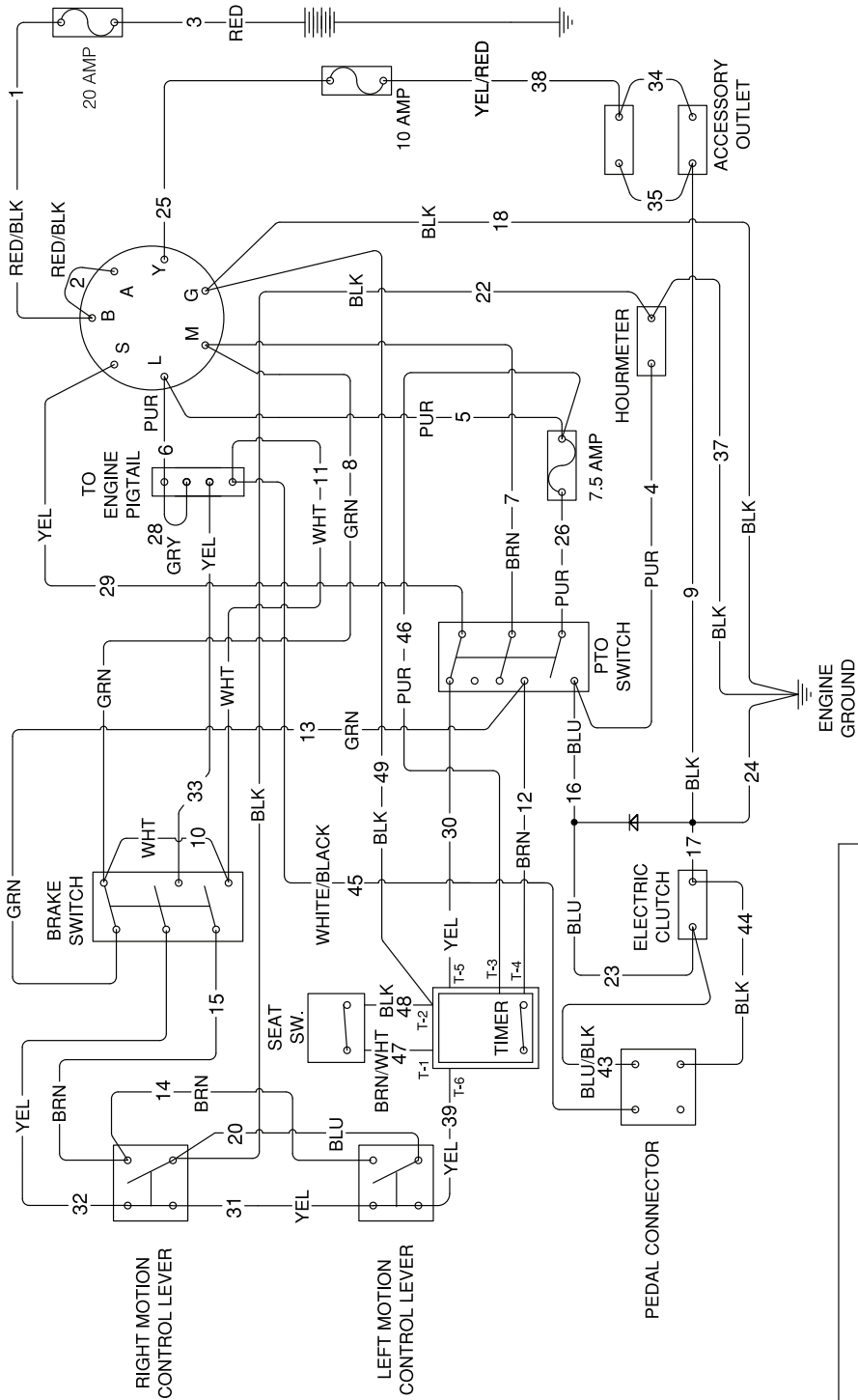

TEKNISKA DATA

	PZ29 / 966616601
Motor	
Tillverkare	Kawasaki ¹⁾
Typ	FX801V
Effekt	18,8 kW vid 2550 varv/minut
Smörjning	Tryck med oljefilter
Bränsle	Min. 87 oktan blyfri (Max. etanol 10 %, Max. MTBE 15 %)
Bränsletankens volym	45,4 liter
Kylning	Luftkyld
Luftfilter	Slittålig behållare
Generator	12 V, 15 A vid 3600 varv/minut
Startmotor	Elektrisk
Transmission	
Transmission	Dubbel pump- och hjulmotor
Hastighets - och styrreglage	Dubbla spakar, skumgummihandtag
Hastighet framåt	0 - 19,3 km/h
Hastighet bakåt	0 - 9,7 km/h
Bromsar	Skivbromsar
Främre länkhjulsdäck, slät slitbana	13 x 6,5, "Flat Free"
Bakre däck, Turf pneumatiska	23 x 10,50, 4 lager
Däcktryck	103 kPa / 1 bar / 15 PSI

¹⁾ För motorspecifikationer, se motortillverkarens användarhandbok.

²⁾ Motorernas nominella effekt som anges är den genomsnittliga nettoeffekten (vid specificerat varvtal) hos en typisk massproducerad motor för motormodellen uppmätt enligt standard SAE J1349/ISO1585. Massproducerade motorer kan skilja sig från detta värde. Den faktiska uteffekten hos motorn som är installerad i den slutliga maskinen beror på drifhastigheten, miljöförhållandena och andra variabler.

TEKNISKA DATA

	PZ29 / 966616601 54" Flat aggregat	PZ29 / 966616601 60" Flat aggregat	PZ29 / 966616601 61" Kombiaggregat
Ram			
Klippbredd	137 cm / 54"	152,4 cm / 60"	155 cm / 61"
Klipphöjd	2,5-12,7 cm / 1"-5"	2,5-12,7 cm / 1"-5"	2,5-12,7 cm / 1"-5"
Oklippt cirkel	0	0	0
Antal knivar	3	3	3
Knivlängd	48,3 cm / 19"	53,3 cm / 21"	56 cm / 22"
Stödrullar	4 justerbara	5 justerbara	2 justerbara
Fjädersäte	Upphängning	Upphängning	Upphängning
Armstöd med gångjärn	Ja	Ja	Ja
Timräknare	Ja	Ja	Ja
Inkoppling av knivar	Ogura 250	Ogura 250	Ogura 250
Aggregatkonstruktion	Storlek 7	Storlek 7	Storlek 7
Produktivitet	—	—	
Dimension			
Vikt	558 kg / 1230 lbs	567 kg / 1250 lbs	569 kg / 1254 lbs
Längd maskinbas	210 cm / 82½"	210 cm / 82½"	210 cm / 82½"
Höjd maskinbas	121 cm / 47½"	121 cm / 47½"	121 cm / 47½"
Bredd maskinbas	132 cm / 52"	132 cm / 52"	132 cm / 52"
Total bredd, uppfällt utkast	144 cm / 56½"	156 cm / 61½"	—
Total bredd, nedfällt utkast	172 cm / 68¾"	185 cm / 73"	160 cm / 63"
Total höjd, uppfällt vältskydd	183 cm / 72"	183 cm / 72"	183 cm / 72"
Vibrationer ¹⁾			
Styrspak	1,91 m/s ²	1,88 m/s ²	2,68 m/s ²
Säte	0,12 m/s ²	0,09 m/s ²	0,11 m/s ²
Bulleremissioner ²⁾			
Ljudnivå vid förarens öra	102 dB(A)	103 dB(A)	103 dB(A)
Garanterad bullernivå	105 dB(A)	105 dB(A)	105 dB(A)
Uppmätt bullernivå	105 dB(A)	105 dB(A)	104 dB(A)

- ¹⁾ Vibrationsnivå enligt EN 836. Rapporterade data för vibrationsnivå har en typisk statistisk spridning (standardavvikelse) på 0,2 m/s² (styrspakar) och 0,8 m/s² (säte).
- ²⁾ Ljudtrycksnivå enligt EN 836. Rapporterade data för ljudtryck har en typisk statistisk spridning på 0,08 dB(A). Om maskinen kan utrustas med olika klippaggregat anges ljudtrycksnivåerna med start från klippaggregatet med den minsta klippbredden.

TEKNISKA DATA

MOMENTSPECIFIKATIONER

Bult till motorns vevaxel	50 ft/lb	67 Nm	Standardfästdon 5/16"	18 ft/lb	25 Nm
Remskivbultar aggregat	150 ft/lb	201 Nm	Standardfästdon 3/8"	33 ft/lb	44 Nm
Knivbult	90 ft/lb	122 Nm	Standardfästdon 7/16"	52 ft/lb	70 Nm
Standardfästdon 1/4"	9 ft/lb	12 Nm	Standardfästdon 1/2"	80 ft/lb	110 Nm

SKRUVAR MED INVÄNDIG SEXKANT

De momentvärden som anges bör användas som allmänna riktlinjer när specifika momentvärden inte anges.

Fästdon - USA-standard

Kvalitet	SAE kvalitet 5		SAE kvalitet 8		Flänslåsskruv med flänslåsmutter		
	Storlek	ft./lbs	Nm	ft./lbs	Nm	ft./lbs	Nm
Skafstorlek (diameter i tum, fin eller grov gänga)	1/4	9	12	13	18		
	5/16	18	24	28	38	24	33
	3/8	31	42	46	62	40	54
	7/16	50	68	75	108		
	1/2	75	102	115	156		
	9/16	110	150	165	224		
	5/8	150	203	225	305		
	3/4	250	339	370	502		
	7/8	378	513	591	801		
	1 1/8	782	1060	1410	1912		

** Kvalitet 5 - Lägsta kommersiella kvalitet (lägre kvalitet rekommenderas inte)

Fästdon - metrisk standard

Kvalitet	Grad 8.8		Grad 10.9		Grad 12.9		
	Storlek	ft./lbs	Nm	ft./lbs	Nm	ft./lbs	Nm
Skafstorlek (diameter i millimeter, fin eller grov gänga)	M4	1,5	2	2,2	3	2,7	3,6
	M5	3	4	4,5	6	5,2	7
	M6	5,2	7	7,5	10	8,2	11
	M7	8,2	11	12	16	15	20
	M8	13,5	18	18,8	25	21,8	29
	M10	24	32	35,2	47	43,5	58
	M12	43,5	58	62,2	83	75	100
	M14	70,5	94	100	133	119	159
	M16	108	144	147	196	176	235
	M18	142	190	202	269	242	323
	M20	195	260	275	366	330	440
	M22	276	368	390	520	471	628
	M24	353	470	498	664	596	794
	M27	530	707	474	996	904	1205

CERTIFIKAT OM ÖVERENSSTÄMMELSE

Certifikat om överensstämmelse för modell:

966616601 / PZ29 Zero turn-klippare

Krav för USA

Dekaler som anger att maskinen uppfyller kraven sitter på motorn och/eller i motorutrymmet. Detta gäller även för specialkrav för någon av staterna, (emissionsbestämmelser i Kalifornien, etc.). Ta inte bort någon av dessa dekaler. Certifikat kan också medfölja maskinen vid leverans eller skrivas in i motorns handbok. Ta väl hand om dem eftersom de är värdefulla dokument.

Försäkran om överensstämmelse med EU-direktiv

Gäller endast europeiska versioner

Se certifikatet för försäkran om överensstämmelse för mer information.

Husqvarna AB, Orangeburg, SC, USA, försäkrar härmed under eget ansvar att de maskintyper som anges på sidan 1 i denna handbok, från 2010 års serienummer och framåt (årtalet anges i klartext på typskylten med efterföljande serienummer), uppfyller kraven i RÅDETS DIREKTIV:

- av den 17 maj 2006 "angående maskiner" 2006/42/EG, bilaga IIA.
- av den 15 december 2004 "angående elektromagnetisk kompatibilitet" 2004/108/EG, och tillämpliga tillägg.
- av den 8 maj 2000 "angående emission av buller till omgivningen" 2000/14/EG.

Följande harmoniska standarder har tillämpats: EN ISO 12100-2, EN 836.

Företagsnamn och adress:

Husqvarna
172 Old Elloree Rd
Orangeburg, SC 29115, USA

Utfärdande organ:

SNCH, 11 Route de Luxembourg, L-5230
Sandweiler, har utfärdat rapporter om bedömning av överensstämmelse enligt bilaga VI till RÅDETS DIREKTIV av den 8 maj 2000 "angående emission av buller till omgivningen" 2000/14EG.

SERVICEJOURNAL

Åtgärd	Datum, mätarställning, stämpel, signatur
<p>Service vid leverans</p> <p>Ladda och anslut batteriet <input type="checkbox"/></p> <p>Justera alla däckens tryck till 1 bar (15 psi) <input type="checkbox"/></p> <p>Anslut kontaktboxen till kabeln för förarsätets säkerhetsbrytare <input type="checkbox"/></p> <p>Kontrollera hydrauloljenivå <input type="checkbox"/></p> <p>Kontrollera hydraulslangar avseende klämning eller läckage <input type="checkbox"/></p> <p>Kontrollera neutralläge <input type="checkbox"/></p> <p>Fyll på bränsle och öppna bränslekranen <input type="checkbox"/></p> <p>Starta motorn <input type="checkbox"/></p> <p>Kontrollera att båda hjulen har drivkraft <input type="checkbox"/></p> <p>Kontrollera klippaggregatets vinkel och inställning <input type="checkbox"/></p> <p>Kontrollera:</p> <ul style="list-style-type: none">Parkeringsbromsens säkerhetsbrytare <input type="checkbox"/>Klippaggregatets säkerhetsbrytare <input type="checkbox"/>Sätets säkerhetsbrytare <input type="checkbox"/>Styrspakarnas säkerhetsbrytare <input type="checkbox"/>Parkeringsbromsens funktion och inställning <input type="checkbox"/>Körning framåt <input type="checkbox"/>Körning bakåt <input type="checkbox"/>Knivarnas inkoppling. <input type="checkbox"/> <p>Kontrollera tomgångshastigheten <input type="checkbox"/></p> <p>Kontrollera motorns höga tomgångshastighet <input type="checkbox"/></p> <p>Informera kunden om:</p> <ul style="list-style-type: none">Behovet av och fördelarna med att följa serviceschemat <input type="checkbox"/>Behovet av och fördelarna med att lämna in maskinen för service <input type="checkbox"/>Effekterna av service och att föra en servicejournal över maskinens andrahandsvärde <input type="checkbox"/>Applikationer för komposttäckning. <input type="checkbox"/> <p>Fyll i försäljningsdokument, etc.</p>	<p>Service vid leverans har utförts. Inga återstående anmärkningar. Intygas:</p>

SERVICEJOURNAL

Åtgärd	Datum, mätarställning, stämpel, signatur
Efter 10 timmar	
Byt motorolja	<input type="checkbox"/>
Byt oljefilter	<input type="checkbox"/>
Kontrollera hydrauloljenivå	<input type="checkbox"/>
Inspektera hydraulslangar	<input type="checkbox"/>
Inspektera hydraulrem	<input type="checkbox"/>
Inspektera hydraulfilter	<input type="checkbox"/>
Kontrollera neutralläge	<input type="checkbox"/>
Kontrollera säkerhetssystem	<input type="checkbox"/>
Kontrollera säkerhetsbälte	<input type="checkbox"/>
Kontrollera vältskydd	<input type="checkbox"/>
Kontrollera bränslesystem avseende läckage	<input type="checkbox"/>
Inspektera säkerhetsskydd och säkerhetsplåtar	<input type="checkbox"/>
Kontrollera bromsjustering	<input type="checkbox"/>

SERVICEJOURNAL

Åtgärd	Datum, mätarställning, stämpel, signatur
Daglig service Ta bort skräp från gräsklipparen Kontrollera motorns oljenivå Kontrollera däckens lufttryck Kontrollera klippaggregatets undersida Inspektera klippaggregatets remskivor Inspektera / rengör motorns kylflödesintag Kontrollera säkerhetssystem Kontrollera säkerhetsbälte Kontrollera vältskydd Kontrollera bränslesystem avseende läckage Inspektera säkerhetsskydd och säkerhetsplåtar Kontrollera bromsjustering	 <input type="checkbox"/> <input type="checkbox"/> <input type="checkbox"/> <input type="checkbox"/> <input type="checkbox"/> <input type="checkbox"/> <input type="checkbox"/> <input type="checkbox"/> <input type="checkbox"/> <input type="checkbox"/> <input type="checkbox"/> <input type="checkbox"/> <input type="checkbox"/> <input type="checkbox"/>

SERVICEJOURNAL

Åtgärd	Datum, mätarställning, stämpel, signatur
50-timmarsservice	
Ta bort skräp från gräsklipparen	<input type="checkbox"/>
Kontrollera motorns oljenivå	<input type="checkbox"/>
Kontrollera däckens lufttryck	<input type="checkbox"/>
Kontrollera klippaggregatets undersida	<input type="checkbox"/>
Inspektera klippaggregatets remskivor	<input type="checkbox"/>
Inspektera / rengör motorns kylflötsintag	<input type="checkbox"/>
Kontrollera säkerhetssystem	<input type="checkbox"/>
Kontrollera säkerhetsbälte	<input type="checkbox"/>
Kontrollera vältskydd	<input type="checkbox"/>
Kontrollera bränslesystem avseende läckage	<input type="checkbox"/>
Inspektera säkerhetsskydd och säkerhetsplåtar	<input type="checkbox"/>
Kontrollera bromsjustering	<input type="checkbox"/>

SERVICEJOURNAL

Åtgärd	Datum, mätarställning, stämpel, signatur
250-timmarsservice	
Smörja beslag (länkhjulspivåer och länkhjul)	<input type="checkbox"/>
Inspektera dämpare	<input type="checkbox"/>
Inspektera ramen	<input type="checkbox"/>
Inspektera gas- och chokevajrar	<input type="checkbox"/>
Inspektera fästanordningar	<input type="checkbox"/>
Kontrollera däckens lufttryck	<input type="checkbox"/>
Byt motorolja och filter	<input type="checkbox"/>
Byt luftfilter	<input type="checkbox"/>
Inspektera tändstift	<input type="checkbox"/>
Inspektera bränslefilter	<input type="checkbox"/>
Kontrollera motorns varvtal	<input type="checkbox"/>
Rengör klippaggregatets undersida	<input type="checkbox"/>
Kontrollera knivarnas vinkel	<input type="checkbox"/>
Smörja knivspindlar	<input type="checkbox"/>
Inspektera spindellager	<input type="checkbox"/>
Inspektera aggregatrem och knivar	<input type="checkbox"/>
Inspektera tomgångsskivans spännarmslager	<input type="checkbox"/>
Inspektera aggregatets tomgångsskivor	<input type="checkbox"/>
Kontrollera hydrauloljenivå	<input type="checkbox"/>
Inspektera hydraulfilter	<input type="checkbox"/>
Inspektera hydrauldrivrem	<input type="checkbox"/>
Inspektera hydraulslangar	<input type="checkbox"/>
Kontrollera neutralläge	<input type="checkbox"/>
Inspektera batterianslutningar	<input type="checkbox"/>
Kontrollera säkerhetssystem	<input type="checkbox"/>
Kontrollera säkerhetsbälte	<input type="checkbox"/>
Kontrollera vältskydd	<input type="checkbox"/>
Kontrollera bränslesystem avseende läckage	<input type="checkbox"/>
Inspektera säkerhetsskydd och säkerhetsplåtar	<input type="checkbox"/>
Kontrollera bromsjustering	<input type="checkbox"/>

SERVICEJOURNAL

Åtgärd	Datum, mätarställning, stämpel, signatur
500-timmarsservice	
Smörja beslag (länkhjulspivåer och länkhjul)	<input type="checkbox"/>
Inspektera dämpare	<input type="checkbox"/>
Inspektera ramen	<input type="checkbox"/>
Inspektera gas- och chokevajrar	<input type="checkbox"/>
Inspektera fästanordningar	<input type="checkbox"/>
Kontrollera däckens lufttryck	<input type="checkbox"/>
Byt motorolja och filter	<input type="checkbox"/>
Byt luftfilter	<input type="checkbox"/>
Inspektera tändstift	<input type="checkbox"/>
Inspektera bränslefilter	<input type="checkbox"/>
Kontrollera motorns varvtal	<input type="checkbox"/>
Rengör klippaggregatets undersida	<input type="checkbox"/>
Kontrollera knivarnas vinkel	<input type="checkbox"/>
Smörja knivspindlar	<input type="checkbox"/>
Inspektera spindellager	<input type="checkbox"/>
Inspektera aggregatrem och knivar	<input type="checkbox"/>
Inspektera tomgångsskivans spännarmslager	<input type="checkbox"/>
Inspektera aggregatets tomgångsskivor	<input type="checkbox"/>
Byt hydraulolja	<input type="checkbox"/>
Byt hydraulfilter	<input type="checkbox"/>
Byt hydrauldrivrem	<input type="checkbox"/>
Inspektera hydraulslangar	<input type="checkbox"/>
Kontrollera neutralläge	<input type="checkbox"/>
Inspektera batterianslutningar	<input type="checkbox"/>
Belastningstesta batteriet	<input type="checkbox"/>
Rengör elektriska anslutningar	<input type="checkbox"/>
Inspektera kopplingen	<input type="checkbox"/>
Kontrollera säkerhetssystem	<input type="checkbox"/>
Kontrollera säkerhetsbälte	<input type="checkbox"/>
Kontrollera vältskydd	<input type="checkbox"/>
Kontrollera bränslesystem avseende läckage	<input type="checkbox"/>
Inspektera säkerhetsskydd och säkerhetsplåtar	<input type="checkbox"/>
Kontrollera bromsjustering	<input type="checkbox"/>

SERVICEJOURNAL

Åtgärd	Datum, mätarställning, stämpel, signatur
<p>Minst en gång om året</p> <p>Rengör motorns kylluftintag</p> <p>Byt ut luftrenarens förfilter (skum)</p> <p>Byt ut luftfiltrets papperspatron</p> <p>Byt motorolja</p> <p>Byt ut motorns oljefilter</p> <p>Kontrollera / justera klipphöjden.</p> <p>Kontrollera / justera parkeringsbromsen</p> <p>Rengör / byt ut tändstift</p> <p>Inspektera tändstift</p> <p>Kontrollera motorns ventilspel.</p> <p>Kontrollera motorns ventilspel.</p>	<p><input type="checkbox"/></p> <p><input type="checkbox"/></p> <p><input type="checkbox"/></p> <p><input type="checkbox"/></p> <p><input type="checkbox"/></p> <p><input type="checkbox"/></p> <p><input type="checkbox"/></p> <p><input type="checkbox"/></p> <p><input type="checkbox"/></p> <p><input type="checkbox"/></p> <p><input type="checkbox"/></p> <p><input type="checkbox"/></p>

Bruksanvisning i original
115 39 45-01

2011-08-10