

Bruksanvisning

MZ28T

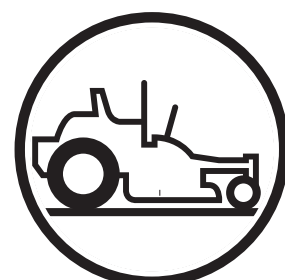

Läs igenom bruksanvisningen noga och se till så att du förstått
alla instruktioner innan du börjar att använda maskinen.

Svenska

För att kunna införa förbättringar kan specifikationer och utformning komma att ändras utan föregående meddelande.

Observera att inga som helst rättsliga krav kan ställas med stöd av informationen i denna bruksanvisning.

Använd endast originalreservdelar vid reparation. Om andra delar används, upphör garantin att gälla.

Undvik att modifiera eller installera utrustning som inte är standard utan tillverkarens medgivande.

Modifieringar av enheten kan innebära fara vid användning eller skada på enheten.

När denna produkt är utsliten och inte längre används ska den återlämnas till återförsäljaren eller annan part för återvinning.

INNEHÅLL

INLEDNING	4	Använda maskinen i sluttningar	30
Färd och transport på allmän väg	5	Stänga av motorn	31
Bogsering	5	Klippningstips	32
Användning	5	Manuell transport	33
God service	6	Bypasskopplingar	33
SYMBOLER OCH DEKALER	7	UNDERHÅLL	34
Säkerhetsinstruktioner	9	Underhållsschema	34
SÄKERHET	9	Batteri	36
Personlig säkerhetsutrustning	11	Säkerhetssystem	37
Användning i sluttningar	11	Däcktryck	37
Säker hantering av bensin	13	Parkeringsbroms	37
Allmänt underhåll	14	Klippaggregatets drivrem	38
Transport	16	Pumprem	39
Bogsering	16	V-remmar	39
Gnistfångarnät	16	Klippknivar	40
REGLAGE	17	Nivåjustering av klippaggregatet	41
Reglagens placering	17	Stödrullar	42
Manöverspakar	18	Länkhjul	43
Timräknare	19	Fästdon	43
Knivomkopplare	19	Rengöring	43
Stoppkontakt	19	SMÖRJNING	44
Parkeringsbroms	20	Smörjschema	44
Justeringsratt	21	Hjul- och aggregatsmörjnipllar	45
Säkringar	21	Framhjulsmontering	45
Hydrofrikopplingsreglage	21	Framhjulslager	45
Justering av klipp höjd	22	Klippaggregataxlar	45
Spak för justering av säte	22	Byte av transaxelvätska (transmission)	46
Bränslekran	22	Avluftningsprocedurer	47
Fylla på bränsle	23	FELSÖKNINGSSCHEMA	48
DRIFT	24	FÖRVARING	50
Övning	24	Vinterförvaring	50
Styrning	24	Service	50
Före start	25	KOPPLINGSSCHEMA	51
Starta motorn	25	TEKNISKA DATA	52
Startkablar	28	Momentspecifikationer	54
Körning	29	FÖRSÄKRAN OM ÖVERENSSTÄMMELSE	55
		SERVICEJOURNAL	56

INLEDNING



VARNING!

Om du inte använder maskinen med stor försiktighet riskerar du att allvarligt skada dig själv eller andra. Ägaren måste förstå dessa instruktioner och får endast låta utbildade personer som förstår dessa instruktioner använda gräsklipparen.

Var och en som använder gräsklipparen ska vara frisk till både kropp och förstånd och får inte vara påverkad av medvetandeförändrande substanser.

INLEDNING

Bästa kund!

Tack för att du har köpt en åkgräsklippare från Husqvarna. Denna maskin är konstruerad för överlägsen effektivitet vid klippning av främst stora ytor. Reglagepanelen, som är lätt tillgänglig för användaren, och en hydrostatisk transmission, som regleras med styrspakar, bidrar till maskinens prestanda.

Den här bruksanvisningen är en värdefull handling. Läs igenom innehållet noggrant innan du använder eller utför service på maskinen. Det är viktigt för användarnas och andras säkerhet att instruktionerna (användning, service, underhåll) följs av alla som använder denna maskin. Det kan också öka maskinens livslängd avsevärt och höja dess andrahandsvärde.

Om du säljer maskinen, glöm inte att överlämna även bruksanvisningen till den nya ägaren.

I sista kapitlet i bruksanvisningen finns en servicejournal. Här ska service- och reparationsarbeten dokumenteras. En god journalföring sänker servicekostnaderna för underhållet och påverkar maskinens andrahandsvärde. Om du vill ha mer information, ta gärna kontakt med din återförsäljare. Ta med dig bruksanvisningen när du lämnar in maskinen för service.

Allmänt

I den här bruksanvisningen talar vi om höger och vänster, framåt och bakåt i förhållande till maskinens normal körriktning.

Vi arbetar ständigt på att förbättra våra produkter, vilket innebär att specifikationer och utformning kan komma att förändras utan föregående meddelande.

Färd och transport på allmän väg

Kontrollera gällande vägtrafikbestämmelser före transport på allmänna vägar. Om maskinen transporteras ska du alltid använda godkända spännanordningar och se till att maskinen är väl förankrad. Kör INTE den här maskinen på allmänna vägar.

Bogsering

Om maskinen är utrustad med en dragkrok ska stor försiktighet iakttas under bogsering. Tillåt aldrig barn att använda eller vara i närheten av maskinen. Gör vida svängar för att undvika fällknivsfenomen. Kör sakta och räkna med en längre stoppsträcka.

Bogsera inte på sluttande mark. Utrustningens vikt kan göra att dragkraften och kontrollen över fordonet minskar.

Följ tillverkarens rekommendationer angående viktbegränsningar för bogsering av utrustning. Bogsera inte i närheten av diken, kanaler och andra riskzoner.

Användning

Den här maskinen är konstruerad enbart för att klippa gräs på gräsmattor och plan mark utan hinder som stenar, stubbar, etc. Maskinen kan även användas till andra uppgifter om den utrustas med specialtillbehör som tillhandahålls av tillverkaren. Användarinstruktioner för tillbehören följer med vid leveransen. All annan användning är felaktig. Tillverkarens anvisningar avseende drift, underhåll och reparationer måste följas noggrant.

Gräsklippare och all annan motordriven utrustning kan vara farliga om de används på fel sätt. Säker användning kräver gott omdöme, varsam hantering i enlighet med dessa instruktioner och sunt förnuft.

Maskinen får bara användas, underhållas och repareras av personer som känner till maskinens speciella egenskaper och har kunskap om säkerhetsinstruktionerna. Vid underhåll får endast godkända reservdelar användas.

Föreskrifter för förebyggande av skador, övriga allmänna säkerhetsföreskrifter, regler för yrkesmässig användning och trafikregler måste utan undantag följas.

Otillåtna förändringar av maskinens konstruktion kan befria tillverkaren från ansvar för eventuella skador på personer eller egendom.

INLEDNING

God service

Husqvarnas produkter säljs över hela världen och bara via speciella återförsäljare med komplett serviceåtagande. Det garanterar att du som kund får tillgång till bästa tänkbara support och service. Innan produkten levereras har den t.ex. inspekterats och justerats av din återförsäljare. Se certifikatet i servicejournalen i denna bruksanvisning.

När du behöver reservdelar eller support i servicefrågor, garantiärenden, etc. ska du vända dig till följande specialist:

Denna bruksanvisning tillhör maskinen med tillverkningsnummer:	Motor	Transmission

Tillverkningsnummer

Maskinens tillverkningsnummer hittar du på den tryckta skylten som är fastsatt i motorutrymmet.

På skylten anges uppifrån:

1. Maskinens typbeteckning (I.D.).
2. Tillverkarens typnummer (Model).
3. Maskinens serienummer (Serial no.)

Ha alltid typbeteckning och serienummer till hands vid beställning av reservdelar.

Motorns tillverkningsnummer är inpräglad på en av ventilkåporna.

Skylten anger:

4. Motormodellen.
5. Motortypen.
6. Kod.

Ha alltid dessa nummer till hands vid beställning av reservdelar.

Hjulmotorerna och de hydrostatiska pumparna har en dekal med streckkod på baksidan.

SYMBOLER OCH DEKALER

De här symbolerna hittar du på maskinen och i bruksanvisningen.
Studera dem noga så att du vet vad de betyder.

 **VARNING!**
Xxxx xxxxxx xxxxx xxxx xxxxxxxxxxxx
xxxxxxx xxxxxxxxxxxx. xx xxxxxxxxxxx xxxx
xxxxxxx.

Används i den här skriften för att uppmärksamma läsaren på riskerna för **personskador** eller **dödsfall**, i synnerhet om instruktionerna i bruksanvisningen inte följs.

VIKTIG INFORMATION
Xxxx xxxxxx xxxxx xxxx xxxxxxxxxxxx xxxxxx
xxxxxxxxxx. xx xxxxxxxxxxx xxxx xxxxxxx.

Används i den här skriften för att uppmärksamma läsaren om att det finns risk för **egendomsskada**, i synnerhet om läsaren inte följer anvisningarna i bruksanvisningen. Används även när det finns risk för felaktig användning eller montering.

R

Back

N

Neutral



Snabb



Långsam

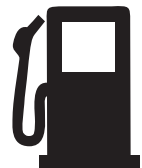

Bränsle



Varning!



Parkeringsbroms



Varning! Roterande knivar,
håll avstånd till
utkastet

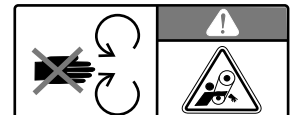

Rör inga delar



Batterisyra är frätande, explosiv och brandfarlig



Stå inte här



Belastning på dragstången

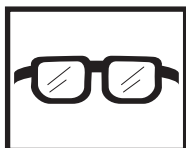

Använd skyddsglasögon



Använd skyddshandskar

SYMBOLER OCH DEKALER

Läs igenom
bruks-
anvisningen

Stäng av motorn och
ta ur nyckeln innan
innan du utför underhåll
eller reparationsarbete

Håll ett säkert
avstånd från
maskinen

Använd inte
brantare lutningar
än 10°

Inga passagerare

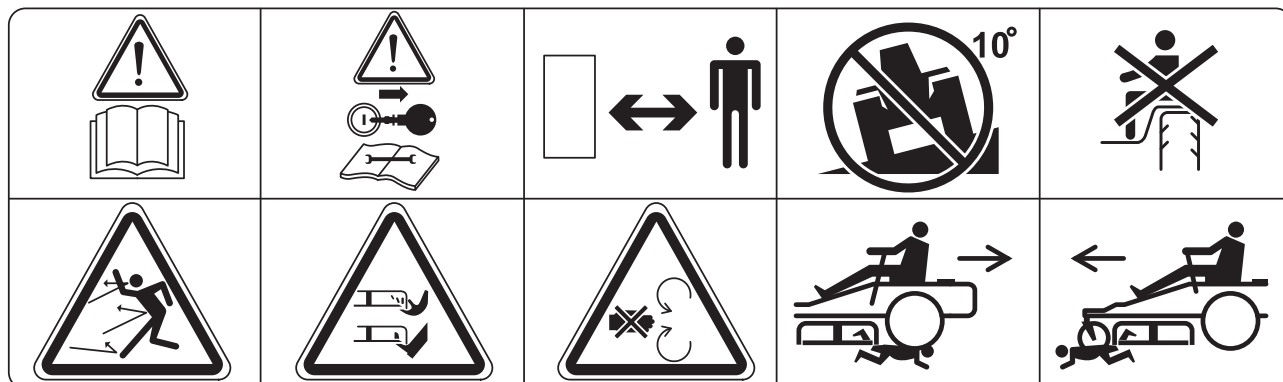

Helkroppsexponering
för kastade objekt
kastade objekt

Fingrar och tår
kan huggas av

Öppna inte eller ta bort
säkerhetsskydd medan
motorn är igång

Backa försiktigt,
se upp för andra
människor

Försiktig körning
framåt, se upp för
andra människor

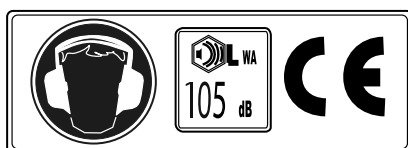

Emission av buller till
omgivningen följer kraven i
EU:s direktiv. Uppgifter om
buller från maskinen finns
i kapitlet TEKNISKA DATA
och på dekalerna.
Endast maskiner för
europeisk marknad

SÄKERHET

Säkerhetsinstruktioner

Dessa instruktioner är till för din säkerhet. Läs dem noggrant.



VARNING!

Den här symbolen betyder att det finns viktiga säkerhetsinstruktioner som du måste följa. Det gäller din säkerhet.

VIKTIGT! DEN HÄR GRÄSKLIPPAREN KAN SKÄRA AV HÄNDER OCH FÖTTER OCH KASTA UT FÖREMÅL. ATT INTE IAKTTA SÄKERHETSFORESKRIFTERNA KAN RESULTERA I ALLVARLIGA PERSONSKADOR ELLER DÖDSFALL.

Allmän användning

- Läs, förstå och följ alla instruktioner på maskinen och i bruksanvisningen innan du sätter igång.
- Låt inte händer eller fötter komma i närheten av roterande delar eller maskinens underrede. Stå aldrig i närheten av utkastet.
- Maskinen får endast användas av ansvarsfulla vuxna som känner till föreskrifterna.
- Rensa området från föremål som stenar, leksaker, ståltråd etc. som kan fångas upp av knivarna och slungas iväg.
- Säkerställ att inga kringstående och husdjur finns i närheten av maskinen när du använder den. Stoppa maskinen om någon kommer in i arbetsområdet.
- Ta aldrig med passagerare. Maskinen är enbart avsedd att användas av en person.
- Klipp inte i backläge om det inte är absolut nödvändigt. Titta alltid nedåt och bakåt innan och medan du backar.
- Rikta aldrig utkastet mot någon människa. Undvik att kasta ut material mot en vägg eller annat hinder. Materialet kan studsas tillbaka på användaren. Stäng av knivarna när du kör över grusbelagda ytor.
- Använd inte maskinen om inte gräsuppsamlaren, utkastarskyddet eller annan säkerhetsanordning är på plats.
- Sakta ned innan du svänger.
- Lämna aldrig maskinen utan uppsikt när motorn är igång. Stäng alltid av knivarna, aktivera parkeringsbromsen, stäng av motorn och ta ur nyckeln innan du kliver av gräsklipparen.
- Stäng av knivarna när du inte klipper. Slå av motorn och vänta tills alla delar är helt stilla innan du rengör maskinen, tar av gräsuppsamlaren eller tömmer utkastarskyddet.
- Använd endast maskinen i dagsljus eller under väl upplysta förhållanden.
- Använd inte maskinen om du är alkohol- eller drogpåverkad.

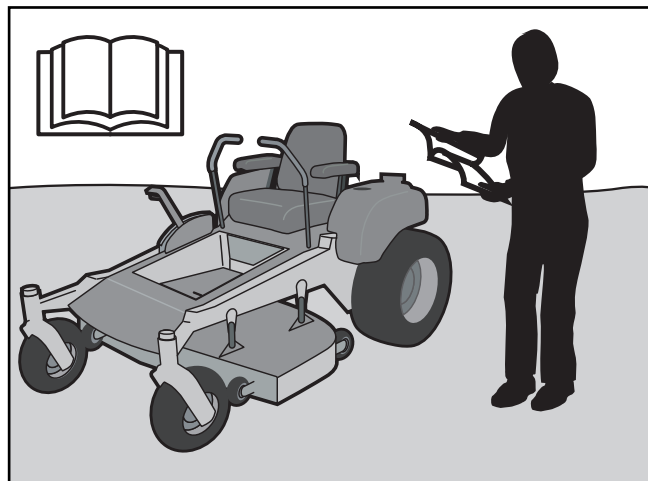

8011-512

Läs bruksanvisningen innan du startar maskinen.

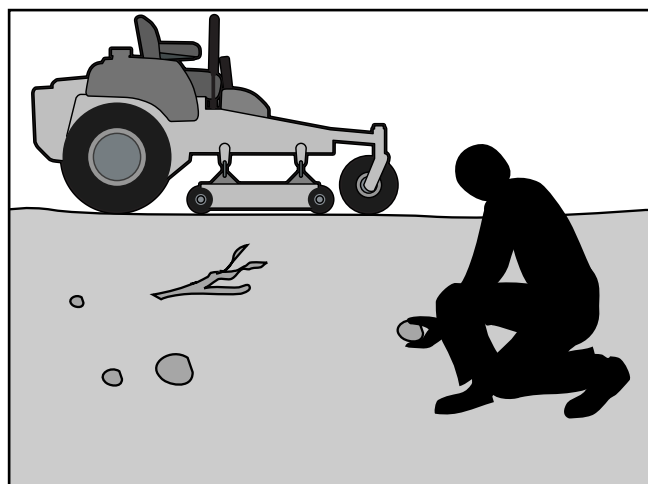

8011-513

Rensa området från föremål före klippningen.

SÄKERHET

- Se upp för trafik när du arbetar nära en väg eller korsar den.
- Var extra försiktig när maskinen lastas av eller på en lastbil eller ett släpfordon.
- Ha alltid på dig skyddsglasögon när du använder maskinen.
- Data visar att användare som är 60 år eller äldre är de som råkar ut för en stor procentuell andel gräsklipparrelaterade skador. Dessa användare bör bedöma sin förmåga att använda åkgräsklipparen på ett tillräckligt säkert sätt för att skydda sig själva och andra från skador.
- Följ tillverkarens rekommendationer när det gäller hjulvikter eller motvikter.
- Alla som använder maskinen måste först ha läst och förstått denna bruksanvisning. Lokala föreskrifter kan reglera användarens ålder.
- Håll maskinen fri från gräs, löv eller annan skräpansamling som kan komma i kontakt med heta avgas- eller motordelar och börja brinna. Se till att klippaggregatet inte "plogar" sig igenom löv och annat skräp, vilket kan orsaka att det ansamlas undertill.
- Tvätta bort olje- eller bränslespill innan du använder eller ställer undan maskinen.
- Låt motorn svalna innan du ställer undan maskinen.



8011-520

Ta aldrig med passagerare



VARNING!

Avgaserna från motorn och vissa av fordonets komponenter innehåller eller släpper ifrån sig kemikalier som anses orsaka cancer, fosterskador eller andra skador på fortplantningssystemet. Motorns avgaser innehåller kolmonoxid som är en luktfri, färglös, giftig gas. Använd inte maskinen i slutna utrymmen.

SÄKERHET

Personlig säkerhetsutrustning



VARNING!

Använd alltid godkänd personlig skyddsutrustning (se bilden) när du använder maskinen. Personlig skyddsutrustning eliminerar inte skaderisken, men den minskar skadornas omfattning i händelse av olycka. Be din återförsäljare om hjälp med att välja rätt utrustning.

- Se till att ha första förband nära till hands när du använder maskinen.
- Använd aldrig maskinen barfota.
- Bär alltid skyddsskor eller skyddsstövlar, helst med stålhätta.
- Bär godkända skyddsglasögon eller heltäckande visir vid montage och vid körning.
- Använd alltid handskar när du hanterar knivarna.
- Bär aldrig löst sittande kläder som kan fastna i rörliga delar.
- Använd hörselskydd för att undvika hörselskador.

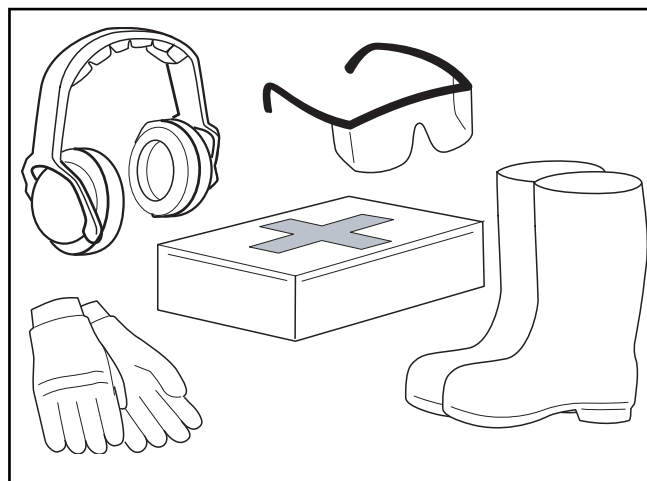

Personlig skyddsutrustning

8011-670a

Användning i sluttningar

Körning i sluttning är en huvudorsak till att föraren tappar kontrollen eller att maskinen välter, vilket kan vålla svåra skador eller dödsfall. Allt arbete i sluttningar kräver extra försiktighet. Om du inte kan backa uppför sluttningen eller om du känner dig osäker, låt då bli att klippa den.

- Klipp sluttningar i riktning uppåt/nedåt (max 10 graders lutning), aldrig tvärs över.
- Se upp för hål, hjulspår, knölar, stenar och dolda föremål. Ojämn terräng kan få maskinen att välta. Högt gräs kan dölja hinder.
- Välj en låg färdhastighet, så att du inte behöver stanna mitt i sluttningen.
- Klipp inte vått gräs. Däcken kan tappa greppet.
- Undvik att starta, stanna eller svänga i en sluttning. Om däcken inte fäster, lyfter du upp knivarna och fortsätter långsamt rakt nedför sluttningen.
- Arbeta dig igenom sluttningen långsamt och stegvis. Gör inga plötsliga förändringar i hastighet eller riktning, eftersom maskinen då kan välta.
- Var speciellt försiktig när du använder maskinen med gräsuppsamlaren eller annat tillbehör; det kan påverka maskinens stabilitet.
- Använd inte tillbehören i branta sluttningar.
- Försök inte stabilisera maskinen genom att sätta en fot i marken.
- Klipp inte nära branter, diken eller jordvallar. Maskinen kan plötsligt välta om ett hjul går över kanten eller om kanten ger efter.

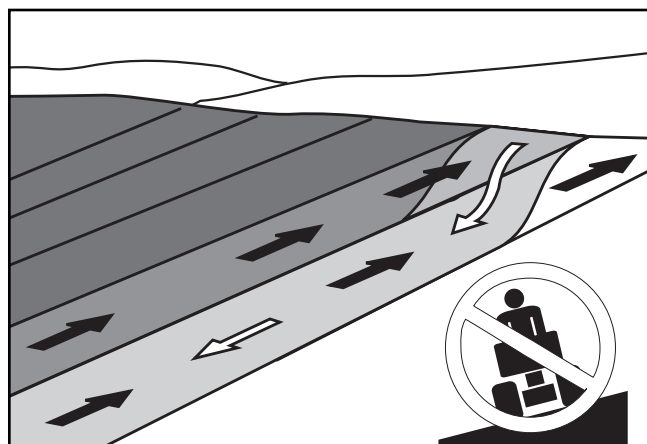

Klipp uppåt och nedåt, inte i sidled.

6003-004



VARNING!

Kör aldrig uppför eller nedför sluttningar som är brantare än 10 grader. Kör inte på tvären i sluttningar.

SÄKERHET

Barn

Tragiska olyckor kan bli följderna om användaren inte är uppmärksam på barn i närheten. Barn lockas ofta av maskinen och gräsklippningen. Utgå aldrig från att barn stannar kvar utanför farozonen.

- Låt inte barnen befinna sig inom arbetsområdet, och se till att det finns någon annan vuxen som kan se efter dem.
- Var vaksam och stäng av maskinen så fort ett barn kommer in i arbetsområdet.
- Innan och medan du backar, ska du titta bakåt och nedåt så att inga barn finns i vägen.
- Låt aldrig barn åka med, inte ens om knivarna är avstängda. De kan falla av och skada sig allvarligt eller hindra säker användning av maskinen. Ett barn som tidigare har fått åka med kan plötsligt vilja åka igen och utan förvarning dyka upp inom arbetsområdet, varvid du riskerar att köra på eller backa över barnet.
- Låt aldrig barn använda maskinen.
- Var speciellt försiktig när du rundar hörn, buskar, träd eller andra föremål som kan hindra dig från att se ett barn.



8011-518

Håll barn borta från arbetsområdet.

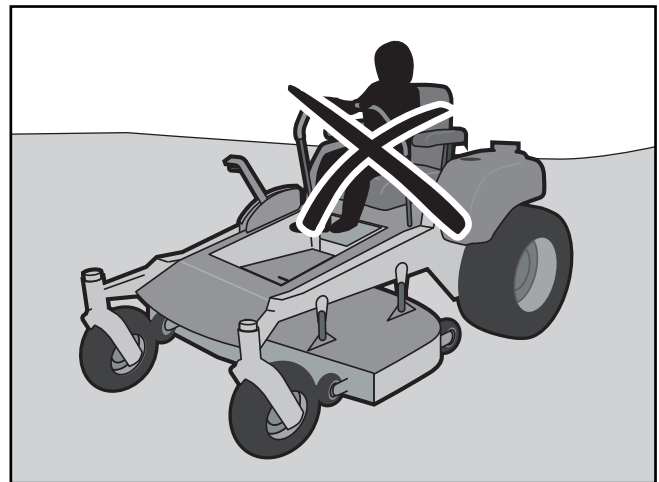

8011-517

Låt aldrig barn använda maskinen.

SÄKERHET



VARNING!

Motorn får aldrig startas när förarens golvplåt eller någon av skyddsplåtarna för klippaggregatets drivrem är avmonterade.

Säker hantering av bensin

Var extremt försiktig när du hanterar bensin så att inga person- eller egendomsskador inträffar. Bensin är extremt brandfarligt och ångorna är explosiva.

- Släck alla cigaretter, cigarrer, pipor och andra antändningskällor.
- Använd endast godkända bensindunkar.
- Ta aldrig av locket eller fyll på bränsle när motorn är igång. Låt motorn svalna i minst två (2) minuter innan du fyller på bensin.
- Tanka aldrig maskinen inomhus.
- Förvara aldrig maskinen eller bränslebehållaren där det finns öppen eld, gnistor eller tändlågor som på varmvattenberedare och andra apparater.
- Innan du börjar fylla på bränsle ska du minimera risken för statisk elektricitet genom att röra vid en metallyta.
- Fyll aldrig bränsle i dunkar inuti ett fordon eller på en lastbil eller släpkärra med plastfoder. Placera alltid dunkar på marken en bit från fordonet när du fyller på bränsle.
- Ta bort bensindriven utrustning från lastbilen eller släpkärran och fyll på bränsle på marken. Om detta inte är möjligt, ska du tanka utrustningen med en bärbar dunk snarare än från ett munstycke på en bensinstation.
- Håll hela tiden munstycket i kontakt med bränsletankens kant eller dunkens öppning tills bränslepåfyllningen är klar. Använd inte munstyckets spärr.
- Om du spiller bränsle på kläderna ska du byta kläderna omedelbart.
- Överfyll aldrig bränsletanken. Sätt tillbaka bensintankslocket och skruva åt ordentligt.
- Starta inte motorn i närheten av utspillt bränsle.
- Använd aldrig bensin för rengöring.
- Vid läckage på bränslesystemet får motorn inte startas förrän problemet har åtgärdats.
- Kontrollera bränslenivån före varje användning och lämna plats för bränslet att expandera. Annars kan motor- eller solvärme leda till att bränslet utvidgas och flödar över.



Fyll aldrig på bränsle inomhus

8011-516



VARNING!

Motorn och avgassystemet blir mycket varma under drift.

Risk för brännskador vid beröring.

Låt motorn och avgassystemet svalna i minst två (2) minuter innan du fyller på bränsle.

SÄKERHET

Allmänt underhåll

- Använd aldrig maskinen i ett slutet utrymme.
- Se till att alla muttrar och skruvar är åtdragna för att vara säkra på att utrustningen är i säkert och funktionsdugligt skick.
- Manipulera aldrig några säkerhetsanordningar. Kontrollera regelbundet att de fungerar som de ska.
- Håll maskinen ren från ansamling av gräs, löv och annat skräp. Tvätta av olje- och bränslespill och ta bort bränsleindränkt skräp. Låt maskinen svalna innan du ställer undan den för förvaring.
- Om du råkar köra på ett främmande föremål ska du stanna och kontrollera maskinen. Reparera vid behov innan du startar igen.
- Gör aldrig några justeringar med motorn igång.
- Kontrollera gräsuppsamlarens komponenter och utkastarskyddet regelbundet och byt vid behov till reservdel som rekommenderas av tillverkaren.
- Gräsklipparens knivar är vassa. Vid service av knivarna ska du täcka över dem eller ha på dig handskar och vara mycket försiktig.
- Kontrollera bromsarnas funktion regelbundet. Utför justering och underhåll vid behov.
- Underhåll och byt vid behov säkerhets- och instruktionsskyltarna.
- Ändra aldrig på säkerhetsanordningar. Kontrollera regelbundet att de fungerar. Maskinen får aldrig köras med defekta eller demonterade skyddsplåtar, skyddskåpor, säkerhetsbrytare eller annan skyddsutrustning.
- Ändra inte regulatorinställningen och undvik att köra motorn på för högt varvtal. Om du kör motorn på för högt varvtal riskerar du att skada maskinkomponenterna.
- Var mycket försiktig vid hantering av batterisyra. Syra på huden kan orsaka allvarliga frätskador. Om du spiller syra på huden ska du genast spola med vatten.
- Syra i ögonen kan orsaka blindhet. Sök omedelbart läkarvård.
- Var mycket försiktig vid arbete med batteriet. I batteriet bildas explosiv gas. Utför aldrig underhåll på batteriet medan du röker eller i närheten av öppen eld eller gnistor.
- Batteriet kan explodera och vålla svåra skador.
- Försäkra dig om att alla skruvar och muttrar, framför allt knivarnas fästskruvar, är åtdragna med korrekt moment.



8011-515

Kör aldrig maskinen i ett slutet utrymme



WARNING!

Använd skyddsglasögon vid underhållsarbete.

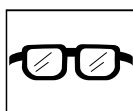

WARNING!

Batteriet innehåller bly och blyföreningar som är kemikalier som anses orsaka cancer, fosterskador och andra skador på fortplantningssystemet. Tvätta händerna när du har hanterat batteriet.

SÄKERHET

Vid arbete med batteriet och de grova kablarna i startmotorkretsen kan gnistbildning uppstå. Detta kan orsaka batteriexplosion, brand eller ögonskador. Gnistbildning i strömkretsen kan inte inträffa om chassikabeln (vanligtvis den negativa, svarta) har tagits bort från batteriet.



VARNING!

Undvik gnistbildning och dess konsekvenser genom att följa följande rutiner:

- Använd skyddsglasögon.
- Kontrollera att bensinlocket är hårt åtdraget och att inga lättantändliga ämnen förvaras i öppna kärl.
- Arbeta aldrig med startmotorkretsen i närheten av utspillt bränsle.
- Koppla bort den negativa kabeln från batteriet först och återanslut den sist.
- Gör ingen överkoppling över startreläet för att köra startmotorn.
- Använd aldrig maskinen inomhus eller i utrymmen som saknar fullgod ventilation. Avgaserna från motorn innehåller kolmonoxid som är en luktlös, giftig och dödlig gas.
- Avbryt och kontrollera utrustningen om du kör över eller på något. Reparera, om nödvändigt, innan du startar.
- Gör aldrig justeringar med motorn igång.
- Maskinen är endast provad och godkänd för att användas med den utrustning som medföljer vid leveransen, respektive sådan utrustning som rekommenderas av tillverkaren. Använd endast godkända reservdelar för maskinen.
- Knivarna är vassa och kan orsaka skärskador. Linda in bladen eller använd skyddshandskar när du hanterar dem.
- Kontrollera parkeringsbromsens funktion regelbundet. Justera och underhåll efter behov.
- Mulchingknivarna bör bara användas på ytor du känner väl till och där du önskar en högre klippkvalitet.
- Minska brandrisken genom att göra maskinen ren från gräs, löv och annat skräp som kan ha ansamlats på den.
- Låt maskinen svalna innan du ställer in den för förvaring.
- Rengör klippaggregatet och dess undersida regelbundet, men undvik att spola vatten på motorn och elektriska komponenter.

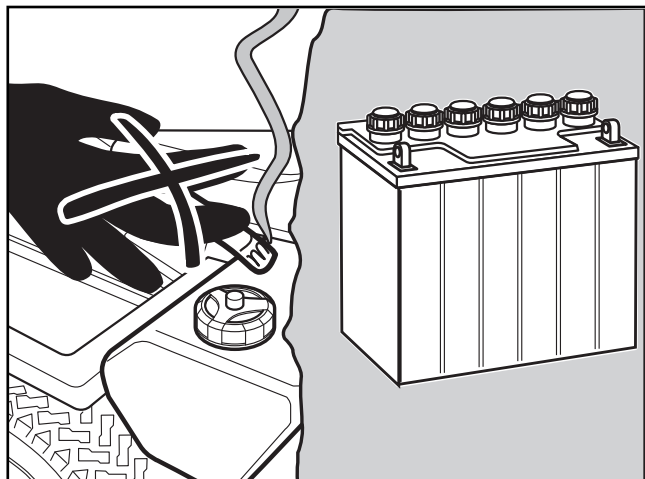

6003-009

Rök inte när du utför underhåll av batteriet. Batteriet kan explodera och orsaka allvarliga skador.

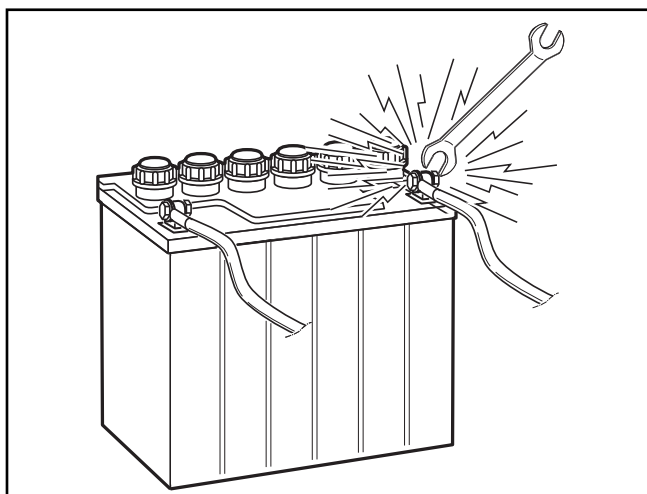

8009-728

Risk för gnistbildning



8011-514

Rengör aggregatet regelbundet.

SÄKERHET

Transport

- Maskinen är tung och kan orsaka allvarliga krosskador. Var särskilt försiktig när den lastas av eller på ett fordon eller en släpkärra.
- Använd en godkänd släpkärra vid transport av maskinen. Dra åt parkeringsbromsen, stäng av bränslekranen och se till att maskinen är fastspänd med godkända anordningar som band, kedjor eller spännband under transporten.
- Kör inte denna maskin på allmän väg.
- Kontrollera och följ lokala vägtrafikbestämmelser innan du transporterar maskinen på någon väg.
- Bogsera inte den här maskinen då det kan orsaka skador på drivsystemet.
- Lasta maskinen på en lastbil eller släpvagn genom att långsamt köra uppför tillräckligt starka ramper. Lyft inte! Maskinen är inte avsedd att lyftas för hand.

Bogsering

Om maskinen är utrustad med en dragkrok ska stor försiktighet iakttas under bogsering. Tillåt aldrig barn eller andra att befinna sig i eller på bogserad utrustning.

Gör vida svängar för att undvika fällknivfenomen. Kör sakta och räkna med en längre stoppsträcka. Bogsera inte på sluttande mark. Utrustningens vikt kan göra att dragkraften och kontrollen över fordonet minskar.

Följ tillverkarens rekommendationer angående viktbegränsningar för bogsering av utrustning. Bogsera inte i närheten av diken, kanaler och andra riskzoner.

Gnistfångarnät

Du kan köpa ett gnistfångarnät för ljuddämparen genom din auktoriserade Husqvarna-återförsäljare.



VARNING!

Hydraulolja under tryck kan vara stark nog att tränga in i huden och orsaka allvarlig skada. Om du blir skadad av vätska som läckt ut ska du genast uppsöka läkare. En allvarlig infektion eller reaktion kan bli värre om du inte får rätt vård på en gång.

VIKTIG INFORMATION

Parkeringsbromsen räcker inte för att hålla maskinen på plats under transport. Se till att maskinen är ordentligt fastspänd på transportfordonet. Backa maskinen upp på transportfordonet så riskerar den inte att välta.



VARNING!

Den här gräsklipparen är försedd med en förbränningsmotor och får inte användas på eller i närheten av obearbetad skogsbevuxen, risbevuxen eller gräsbevuxen mark om inte motorns avgassystem är försett med ett gnistskydd som uppfyller gällande lokala eller nationella bestämmelser (i förekommande fall).

REGLAGE

Denna bruksanvisning beskriver Husqvarna Zero Turn Rider. Ridern är utrustad med en fyrtakts Briggs & Stratton stötstångsmotor.

Motorkraften överförs via remdrivna hydraulpumpar.

Flödet, och därmed också riktning och hastighet, styrs med hjälp av styrspakarna på vänster och höger sida.

Reglagens placering

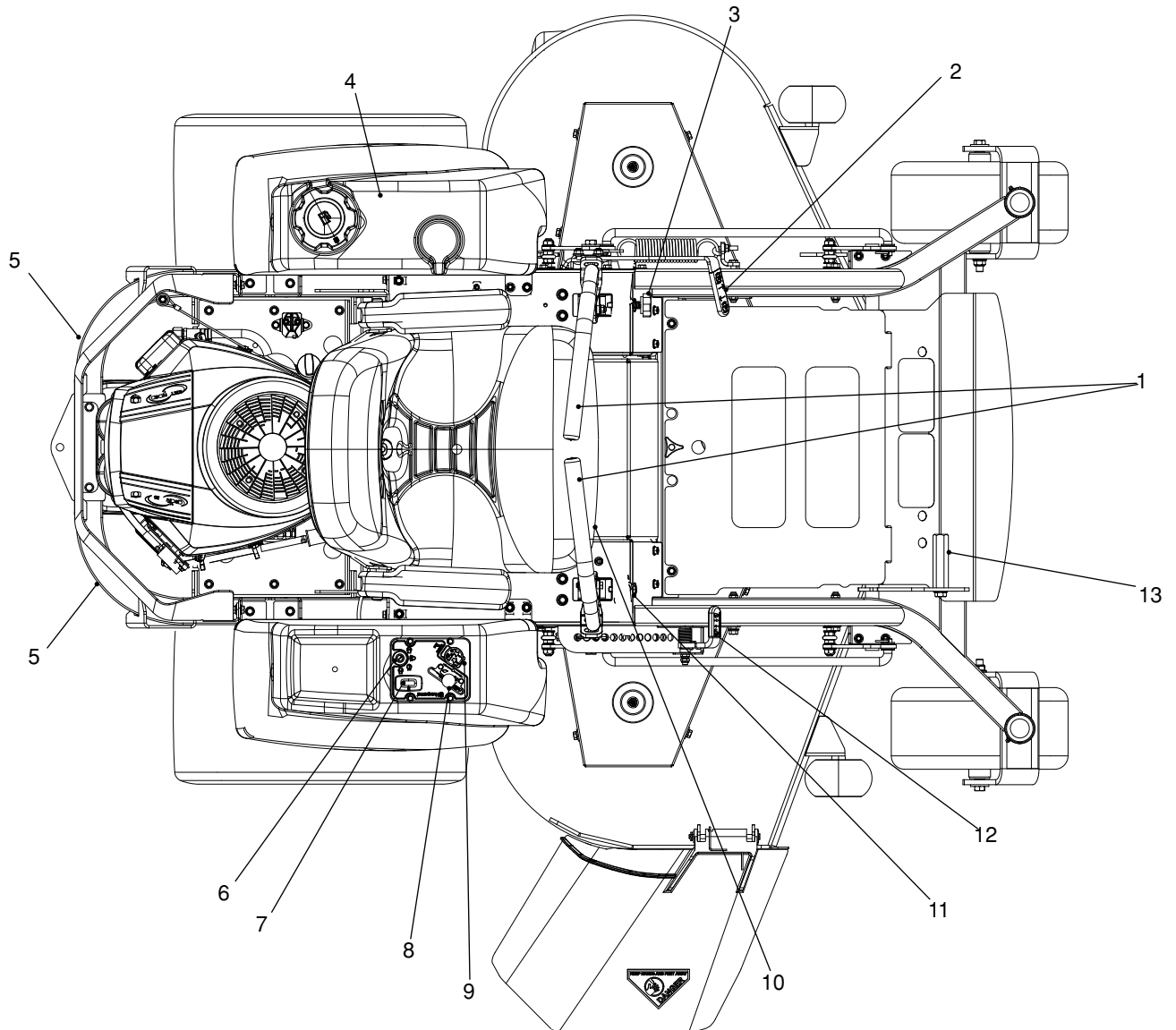

8058-039

1. Manöverspakar
2. Parkeringsbroms
3. Justeringsratt
4. Bränsletank
5. Hydrofrikopplingsreglage

6. Stoppkontakt
7. Timräknare
8. Gasreglage
9. Knivomkopplare

10. Spak för justering av säte
11. Höger rörelsejusteringsbult
12. Höjdjustering
13. Klippaggregatlift

REGLAGE

Manöverspakar

Maskinens hastighet och riktning kan ändras med hjälp av de två styrspakarna. Styrspakarna kan flyttas framåt och bakåt från neutralläget. Dessutom finns det ett neutralläge som är låst om styrspakarna flyttas utåt.

När båda spakarna är i neutralläge (N), står maskinen stilla.

Genom att båda spakarna förs lika långt framåt eller bakåt rör sig maskinen i en rak linje framåt respektive bakåt.

Om du t.ex. vill svänga åt höger under färd framåt drar du höger spak i riktning mot neutralläget. Det högra hjulets rotation minskar och maskinen svänger åt höger.

Det går att vända på stället om du för den ena spaken bakåt (bakom neutralläget) och den andra försiktigt framåt från dess neutralläge. Maskinens rotationsriktning när du vänder på stället bestäms av vilken styrspak som skjuts bakåt från neutralläget. För du vänster styrspak bakåt, svänger maskinen åt vänster. Var extra försiktig när du utför den här manövern.

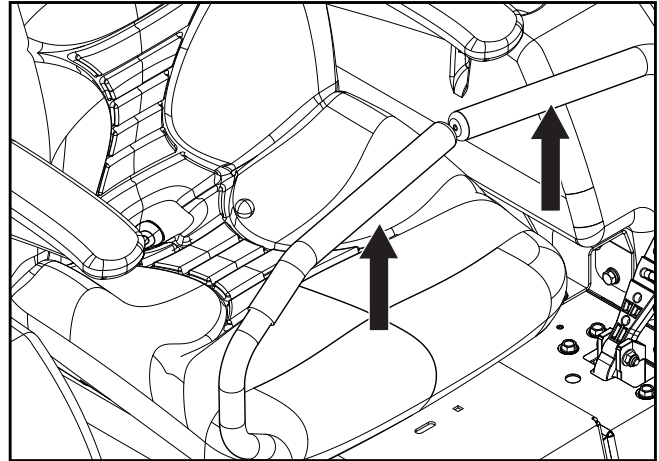

8058-042

Styrspakar



VARNING!

Maskinen kan svänga mycket fort om den ena styrspaken skjuts betydligt längre fram än den andra.

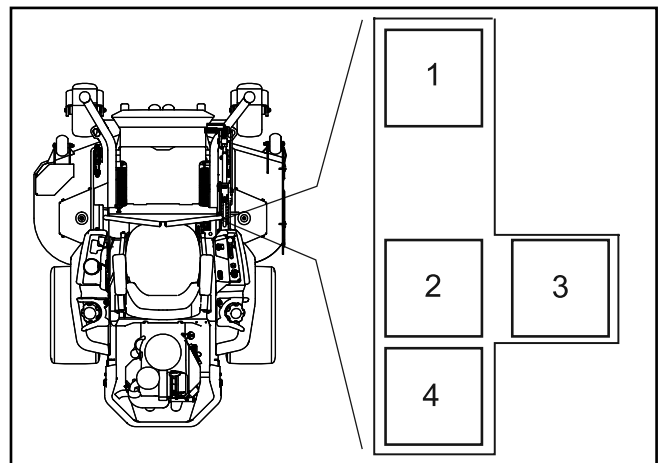

8065-053

1. Framåt
2. Neutral
3. Neutralläge, neutrallås
4. Back

Manöverspaksmönster (höger sida)

REGLAGE

Timräknare

Timräknaren visar total drifttid.

Den blinkar CHG OIL (byt olja) med 50 timmars intervall. Meddelandet visas en timme före och en timme efter intervallet. CHG OIL-ikonen visas och stängs av automatiskt. Timräknaren kan inte återställas manuellt.

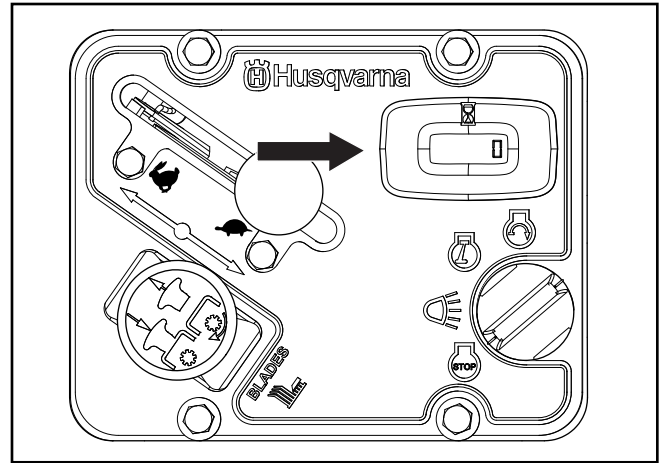

8058-043

Timräknare

Knivomkopplare

Du kopplar in klippaggregatet genom att dra ut knivomkopplaren. Klippknivarna frikopplas när omkopplaren trycks in helt.

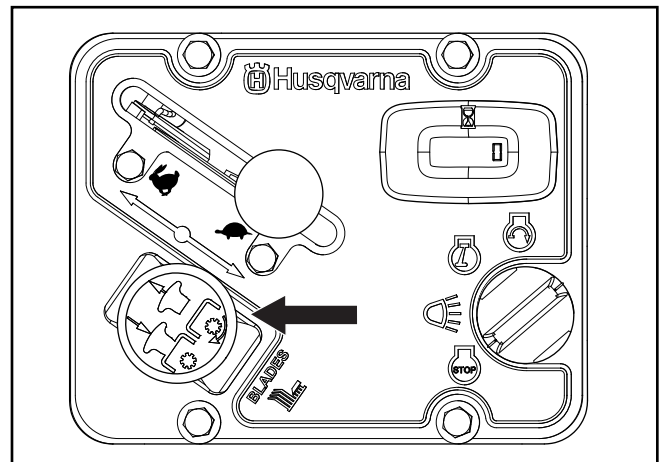

8058-043

Knivomkopplare

Stoppkontakt

Tändningsnyckeln är placerad på reglagepanelen och används för att starta och stoppa motorn.

Vrid nyckeln medurs för att starta motorn.

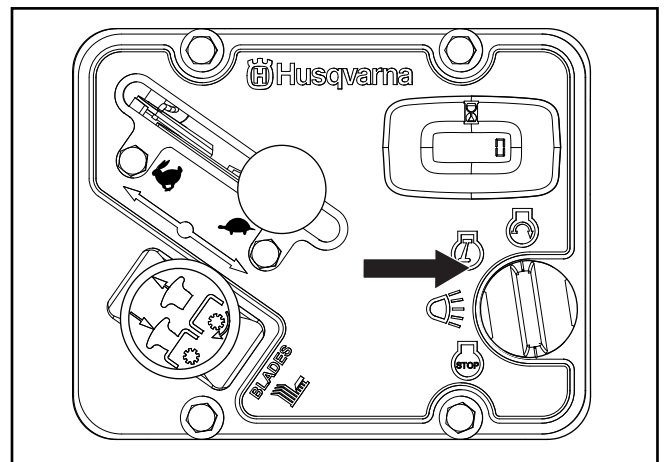

8058-043

Stoppkontakt

REGLAGE

Släpp tillbaka nyckeln till läget RUN när motorn har startat.

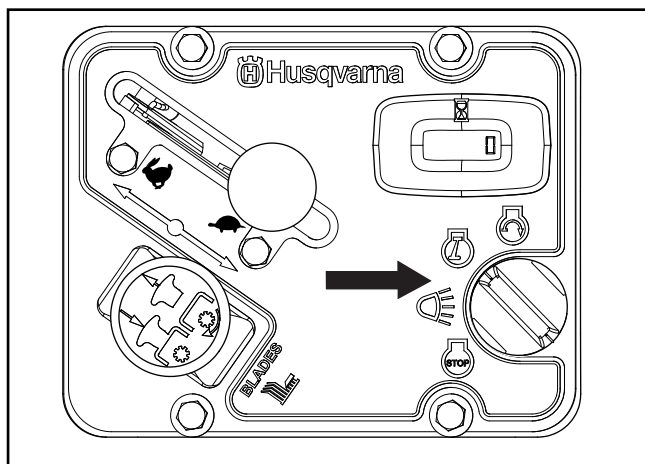

8058-046

Stoppkontakt – läget RUN

Om du använder "tillbehör" ska du vrida nyckeln moturs.

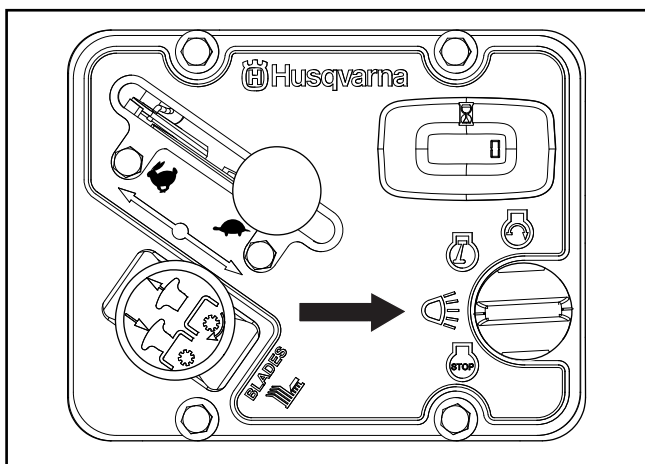

8066-005

Stoppkontakt – tillbehör

Parkeringsbroms

Parkeringsbromsen sitter på maskinens vänstra sida. Dra spaken bakåt för att aktivera bromsen och tryck framåt för att frigöra den.

VIKTIG INFORMATION

Maskinen måste stå absolut stilla när parkeringsbromsen läggs i. Lägg alltid i parkeringsbromsen innan du kliver ned från maskinen. Lossa parkeringsbromsen innan du ska flytta på gräsklipparen.

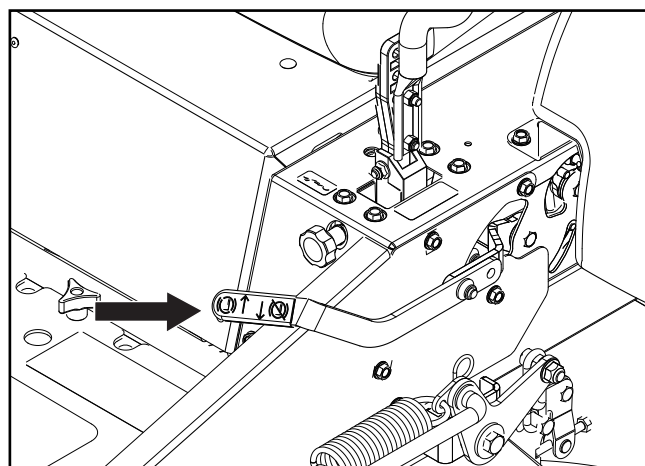

8058-044

Parkeringsbroms

REGLAGE

Justeringsratt

Om gräsklipparen inte rör sig rakt, ska du kontrollera lufttrycket i båda bakhjulen. Rekommenderat lufttryck är 10 psi (0,7 bar) för framdäcken och 15 psi (1 bar) för baddäcken. Rörelsemönstret ska kontrolleras på en plan och jämn yta av betong eller asfalt.

Med hjälp av justeringsratten kan finjusteringar göras, så att maskinen rör sig rakt med styrspakarna i framåtläget.

Vrid ratten medurs (sett från din arbetsposition) för att öka hastigheten på den vänstra spaken. Vrid moturs för att minska hastigheten.

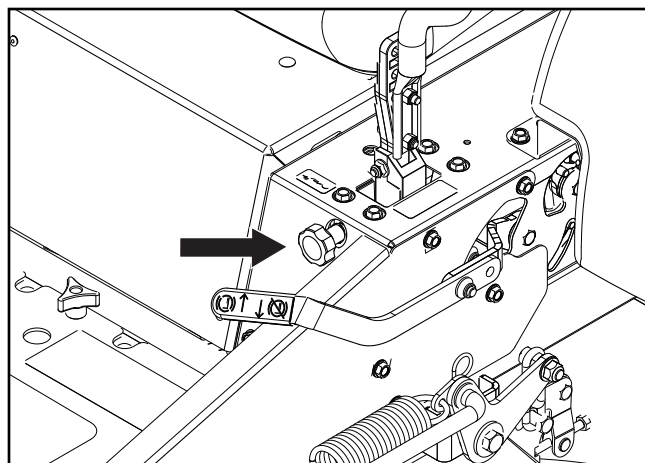

8061-010

Justeringsratt

Säkringar

Säkringarna är placerade på höger sida av maskinen. Fäll fram sätet för att komma åt säkringarna. De är platta säkringar av samma typ som används i bilar.

Det finns två säkringar med styrkor och funktioner:

1. 20 A, huvudsäkring
2. 7,5 A, klippaggregatets koppling

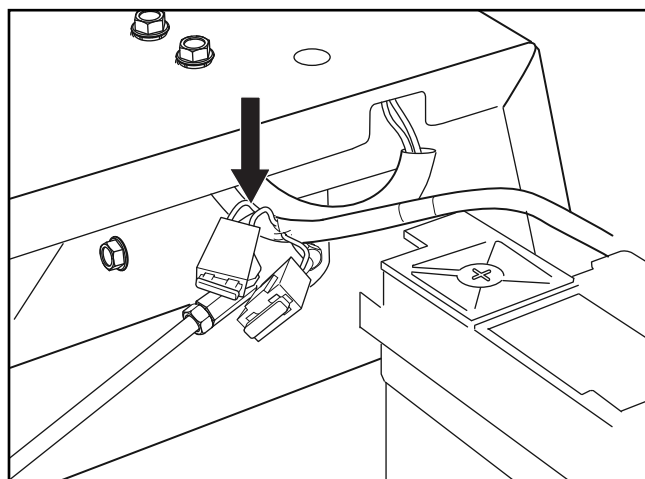

8050-082

Säkringar

Hydrofrikopplingsreglage

Transaxelbypasskopplingar måste vara aktiverade när gräsklipparen skjuts eller dras. Frikopplingsspakarna är placerade på var sin sida om den bakre delen av enheten nedanför den bakre motorplåten. Se **Manuell transport** i avsnittet **Drift**.

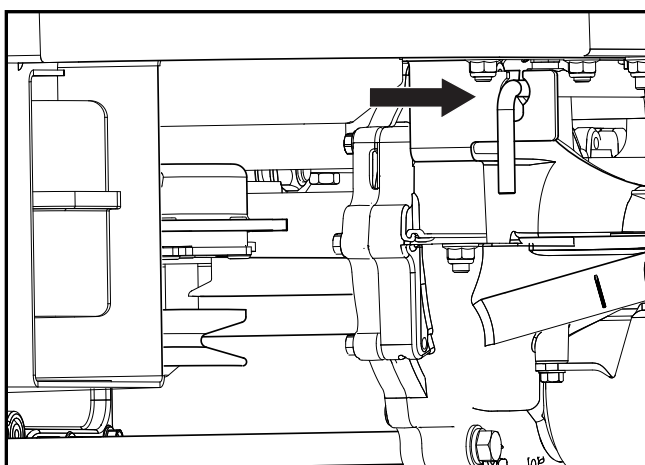

80658-146

Höger sida, hydrofrikopplingsreglage

REGLAGE

Justering av klipphöjd

Önskad klipphöjd ställs in med höjdpinnen. Klipphöjdspedalen frigör klippaggregatliften och placerar aggregatet i vald höjd.

Vid transport trycker du pedalen helt framåt tills klippaggregatliften hakar i transportläget (högsta läget).

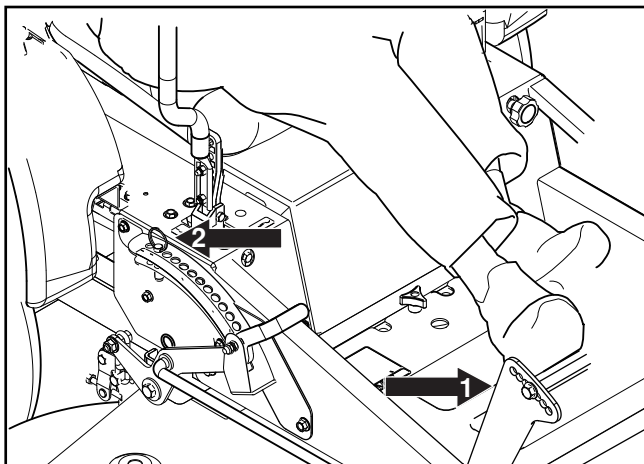

8065-017

1. Frikopplingspedal

2. Höjdpinne

Pedaler för val av klipphöjd

Spak för justering av säte

Sätet kan justeras i längdriktningen. Vid justering förs spaken under sätets framkant till vänster (sett från föraren sittande i sätet), varefter sätet kan flyttas bakåt eller framåt.

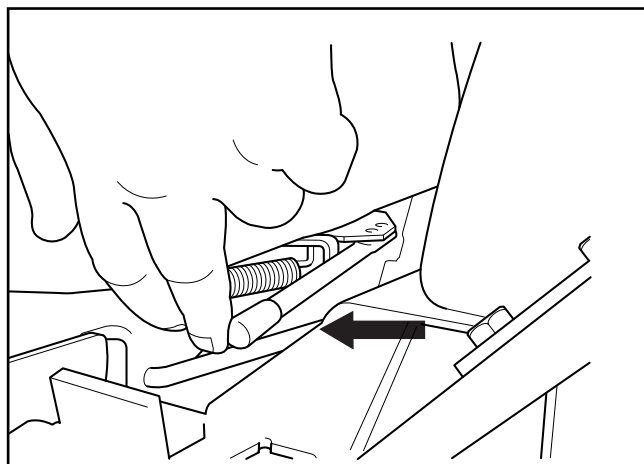

8011-441

Justering i längdriktningen

Bränslekran

Bränslekranen finns mitt bakom den bakre delen av sätet. Kranen stängs av när tappen vrids **vertikalt** i förhållande till bränsleledningen.

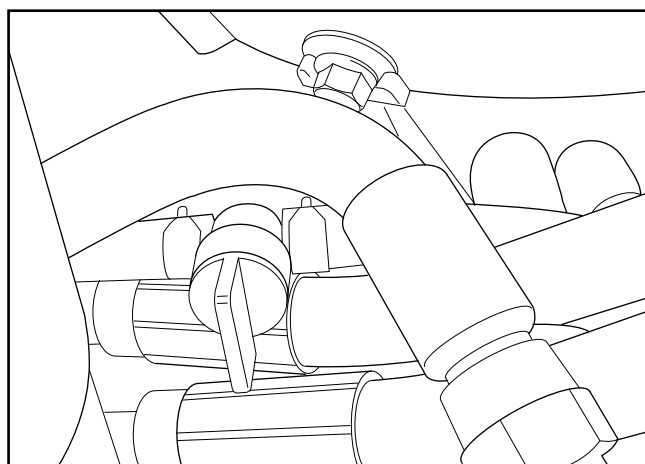

8065-010

Bränslekranen är i läget STÄNGD.

REGLAGE

Fylla på bränsle

Läs säkerhetsinstruktionerna innan du fyller på bränsle. Tanken rymmer 19 liter (5 gallon).

Kontrollera regelbundet att bränslelockspackningen inte är skadad och se till att locket är ordentligt åtdraget.

Motorn kan köras på minst 87-oktanig blyfri bensin (ej oljeblandad). Miljöanpassad alkylatbensin kan användas. Se "Tekniska data" beträffande etanolbränsle. Metanolbränsle är inte tillåtet. Använd inte alkoholbaserat E85-bränsle. Motorn och komponenter kan skadas.

När maskinen används vid temperaturer under 0 °C ska färsk och ren vinterklassad bensin användas för säkerställa start vid kall väderlek.

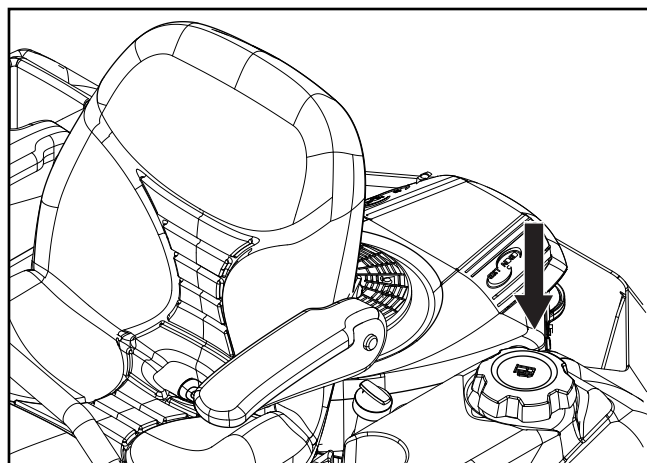

Bensintank

8065-007



VARNING!

Bensin är mycket brandfarligt. Iakttag försiktighet och tanka utomhus (se säkerhetsinstruktionerna).



VARNING!

Motorn och avgassystemet blir mycket varma under drift.

Risk för brännskador vid beröring.

Låt motorn och avgassystemet svalna minst två (2) minuter innan du fyller på bränsle.



VARNING!

Fyll på till nederkanten av påfyllningsröret. Överfyll inte. Torka upp utspillt bränsle och utspilld olja. Förvara, spill eller använd inte bensin nära öppen eld.

VIKTIG INFORMATION

Erfarenheten visar att alkoholblandade bränslen (kallade gasohol, etanol eller metanol) kan dra till sig fukt vilket leder till separation och syrabildning vid förvaring. Syrahaltig bensin kan skada en motors bränslesystem vid förvaring. För att undvika motorproblem bör därför bränslesystemet tömmas vid all förvaring som är längre än 30 dagar. Töm bränsletanken, starta motorn och låt den gå tills bränsleledningen och förgasaren är tömda. Använd färskt bränsle nästa säsong. Se instruktioner för förvaring för mer information. Använd aldrig motor- eller förgasarrengöringsmedel i bränsletanken, då det kan leda till bestående skador.

DRIFT

Läs avsnittet **Säkerhetsinstruktioner** och följande sidor om du inte är bekant med maskinen.

Övning

Zero turn-klipparen är, tack vare sin unika styrförmåga, betydligt lättare att manövrera än vanliga åkgräsklippare.

Vi föreslår att du går igenom hela detta avsnitt innan du försöker köra gräsklipparen. Dessutom föreslår vi att du första gången du börjar använda gräsklipparen håller låg hastighet genom att INTE föra manöverspakarna till fulläge framåt eller bakåt; vänta med det tills du känner dig bekväm med alla reglage. Vi föreslår också också att du som ny användare av ZeroTurn-gräsklippare börjar med att "övningsköra" på ett fast underlag som betong eller asfalt INNAN du börjar köra på en gräsmatta. Om du som användare inte är riktigt bekväm med gräsklipparens reglage och vändförmåga, kan du förstöra gräsmattan på grund av alltför aggressiv körning.

Styrning

Köra framåt och bakåt

Riktning och hastighet i gräsklipparens rörelser påverkas av hur du rör de båda manöverspakarna på var sin sida av gräsklipparen. Vänster manöverspak styr vänster hjul. Höger manöverspak styr höger hjul.

VIKTIG INFORMATION

Manöverspakarna som är i backläge återgår till neutralläge så snart du släpper dem. Detta kan leda till att gräsklipparen stannar tvärt.

Nyborjare bör skjuta maskinen (se *Manuell transport* i avsnittet **Drift**) till en öppen, plan yta där inga människor eller fordon eller hinder finns i närheten. För att maskinen ska kunna flyttas av egen kraft måste föraren sitta i sätet, starta motorn (se *"Innan du startar"* i avsnittet **Drift**), justera motorvarvtalet till tomgång och lossa parkeringsbromsen – koppla inte in knivarna nu – och rotera manöverspakarna inåt. Så länge manöverspakarna inte har förts framåt eller bakåt står maskinen stilla. Skjut försiktigt båda manöverspakarna lite framåt. Detta gör att maskinen börjar röra sig rakt framåt. Dra manöverspakarna bakåt till neutralläge, så stannar gräsklipparen. Dra manöverspakarna något bakåt, så att maskinen börjar röra sig bakåt. Skjut manöverspakarna framåt till neutralläge så att gräsklipparen stannar.

Svänga åt höger

Om du vill svänga åt höger när du kör framåt, för du höger spak bakåt mot neutralläget medan du håller kvar vänster spak; detta saktar ned högerhjulets rotation och får maskinen att svänga åt det hållet.

Svänga åt vänster

Om du vill svänga åt vänster när du kör framåt, för du vänster spak bakåt mot neutralläget medan du håller kvar höger spak; detta saktar ned vänsterhjulets rotation och får maskinen att svänga åt det hållet.

Vända på stället

Dra när du rör dig framåt först de båda manöverspakarna bakåt tills maskinen stannar eller saktar ned ordentligt.

För sedan den ena av spakarna lätt framåt och den andra till backläge, så vrids sig gräsklipparen i backspakens riktning.

DRIFT

Före start

- Läs avsnitten Säkerhetsinstruktioner och Reglage innan du startar maskinen.
- Utför det dagliga underhållet innan du startar (se Underhållsschema i avsnittet Underhåll).
- Kontrollera att det finns tillräckligt med bränsle i tanken.
- Ställ in sätet i önskat läge.

Följande förutsättningar måste vara uppfyllda för att motorn ska kunna startas:

1. Knivomkopplaren som aktiverar knivarna måste vara nedtryckt.
2. Parkeringsbromsen måste vara aktiverad.
3. Båda styrspakarna ska vara i det låsta (yttre) neutralläget.

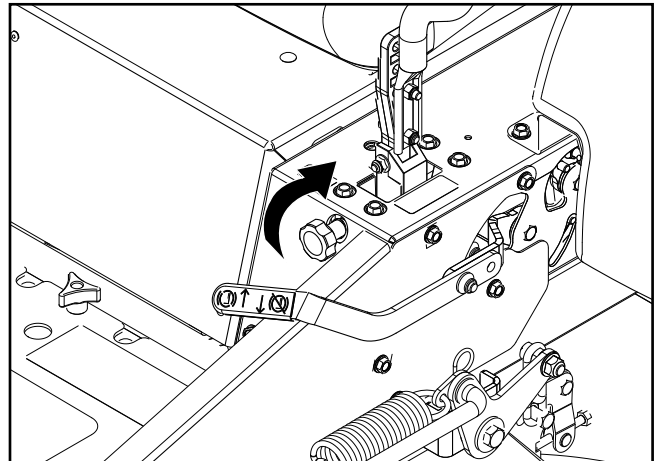

8058-044

Aktivera parkeringsbromsen före start.

Starta motorn

1. Sätt dig i sätet.
2. Lyft upp klippaggregatet till transportläge genom att låsa lyftpedalen helt framåt.
3. Lägg i parkeringsbromsen.

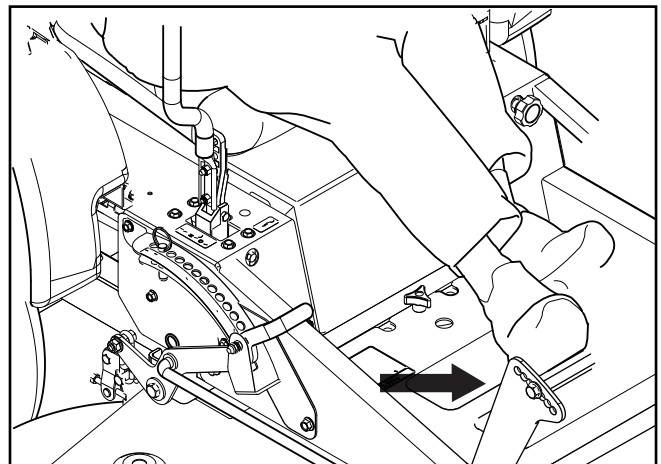

8058-048

Sätt klippaggregatet i transportläge

DRIFT

4. Koppla ur klippaggregatet genom att trycka ned knivomkopplaren.

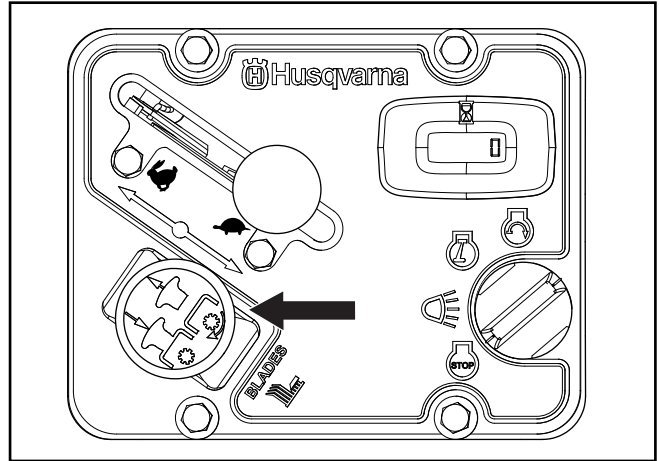

8058-043

Tryck på brytaren för urkoppling av klippaggregatet

5. Skjut styrspekarna utåt till det låsta (yttre) neutralläget.

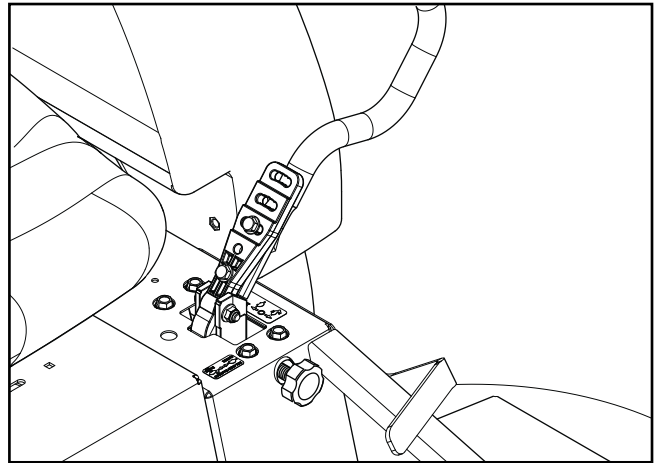

80661-012

Ställ spakarna i neutralläge

6. För gasreglaget till mittläget.

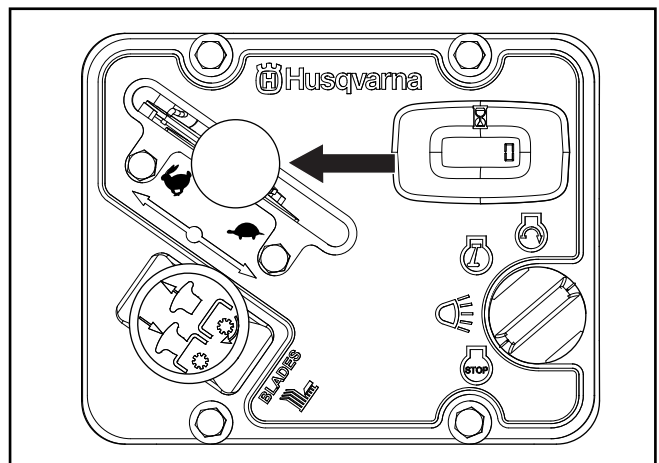

80658-050

Ställ in gasreglaget

DRIFT

7. Öppna bränslekranen.



VARNING!

Avgaserna från motorn och vissa av fordonets komponenter innehåller eller släpper ifrån sig kemikalier som anses orsaka cancer, fosterskador och andra skador på fortplantningssystemet. Motorns avgaser innehåller kolmonoxid som är en luktfri, färglös, giftig gas. Använd inte maskinen i slutna utrymmen.

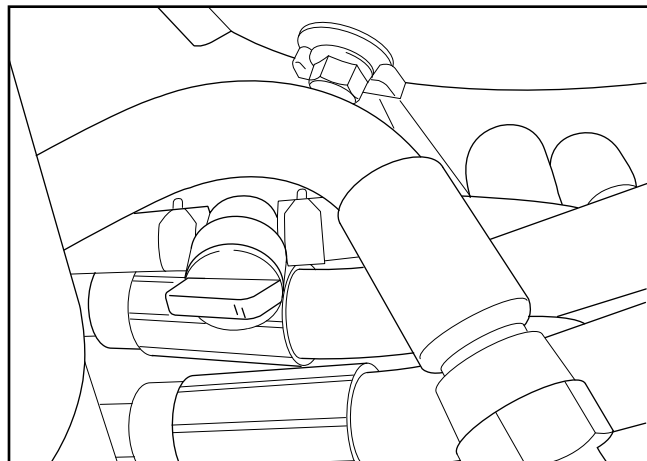

Bränslekranen är i läget ÖPPEN

8065-013

8. Sätt i tändningsnyckeln och vrid den till startläget.

VIKTIG INFORMATION

Kör inte startmotorn längre tid än 5 sekunder åt gången. Om motorn inte startar ska du vänta ca 10 sekunder innan nästa startförsök görs.

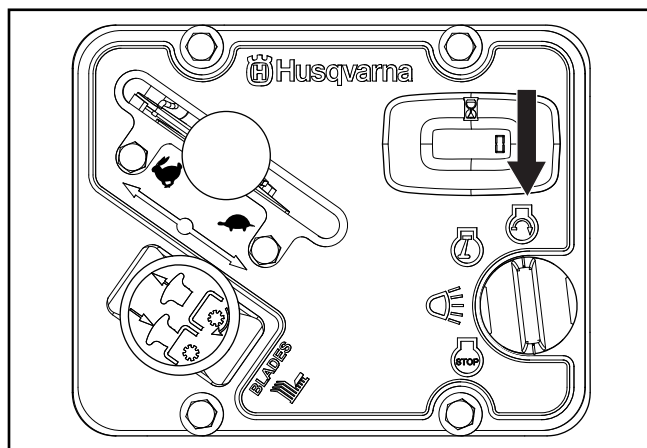

Vrid till läget START.

80658-050

VIKTIG INFORMATION

Briggs & Stratton-motorn på denna enhet är utrustad med elektronisk bränslestyrning (Electronic Fuel Management, EFM). Motorchoken ställs in automatiskt under start och uppvärmning.

9. Släpp tillbaka tändningsnyckeln till körläget så snart motorn startar.
10. Ställ in önskat motorvarvtal med gasreglaget. Låt motorn gå på måttligt varvtal, "halvgas", 3–5 minuter innan den belastas hårt. ANVÄND FULLGAS NÄR DU KLIPPER.

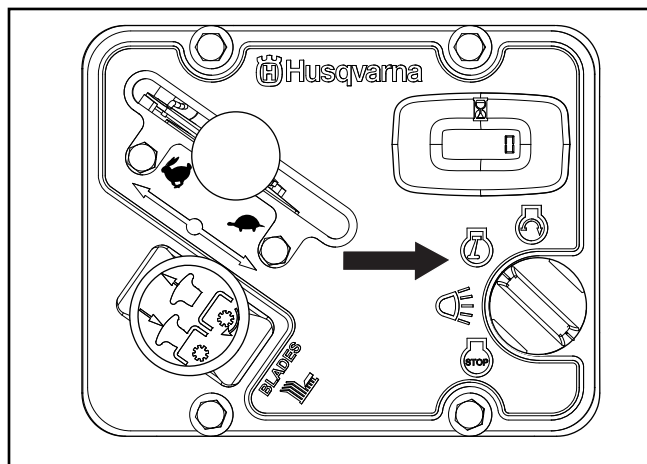

Släpp tändningsnyckeln till läget KÖR.

8066-008

DRIFT

Svagt batteri



VARNING!

Bly-syra-batterier genererar explosiva gaser. Håll material som orsakar gnistbildning, eld och rök borta från batterierna. Bär alltid ögonskydd i närheten av batterier.



VIKTIG INFORMATION

Din gräsklippare är utrustad med ett 12-voltssystem med negativ jord. Det andra fordonet måste också ha ett 12-voltssystem med negativ jord. Använd inte gräsklipparen för att starta andra fordon.

VIKTIG INFORMATION

Se EFM-informationsbladet i enhetens litteraturpaket för specifika instruktioner för start med batterikablar.

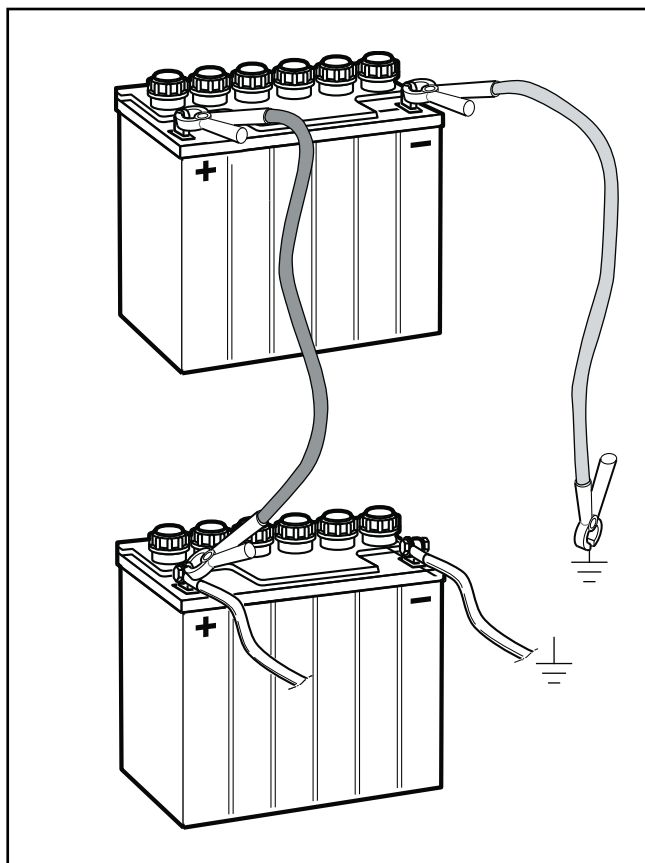

Batterikabelanslutning

8011-642

Om startkablar används för nödstart, ska du följa nedanstående procedur:

Startkablar

- Anslut den RÖDA kabelns ändrar till den POSITIVA polen (+) på på de båda batterierna, och var noga med att inte kortsluta någon ände mot chassit.
- Anslut den ena änden av den SVARTA kabeln till den NEGATIVA polen (-) på det batteri som är fulladdat.
- Anslut den andra änden av den SVARTA kabeln till en JORDPUNKT på chassit på gräsklipparen med urladdat batteri, men inte i närheten av bränsletanken eller batteriet.

Ta bort kablarna i omvänd ordning

- SVART kabel lossas först från chassit och sedan från det fulladdade batteriet.
- Sista tas den RÖDA kabeln bort från båda batterierna.

DRIFT

Körning

1. Lossa parkeringsbromsen genom att föra spaken nedåt.
OBS! Din gräsklippare är utrustad med ett förarnärvarosystem. När motorn är igång kommer varje försök från förarens sida att lämna förarplatsen utan att först dra åt parkeringsbromsen att resultera i att motorn stannar.
2. För styrspakarna till neutralläget (N).

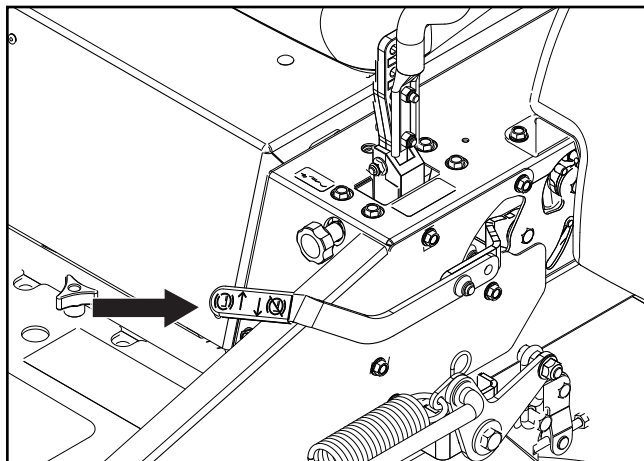

8058-044

Parkeringsbroms

3. Välj klipphöjd genom att föra in låspinnen för klipphöjden i önskat hål. Släpp upp fotpedalsbygeln och sänk aggregatet för att ställa in klipphöjden.
4. Se till så att arbetsområdet är fritt från föremål som kan träffas av de roterande knivarna.

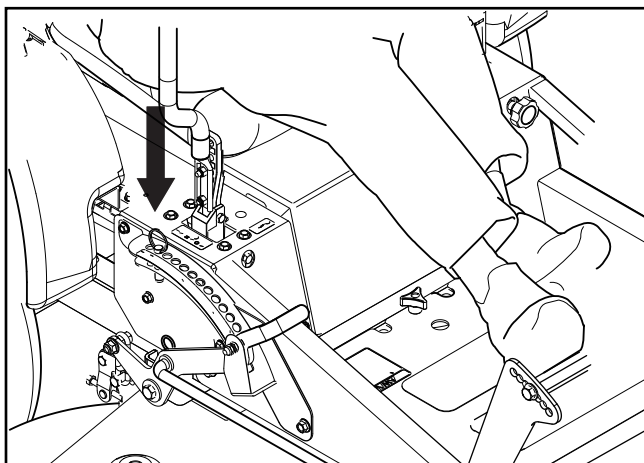

8065-017

Val av klipphöjd



VARNING!

Se till så att ingen befinner sig i närheten av gräsklipparen när du använder knivomkopplaren.

5. Koppla in klippaggregatet genom att dra ut knivomkopplaren.
6. Sätt gasreglaget på full gas (harsymbolen).
7. Maskinens hastighet och riktning kan ändras med hjälp av de två styrspakarna. När båda spakarna är i neutralläge står maskinen stilla.
8. Genom att båda spakarna förs lika långt framåt eller bakåt rör sig maskinen i en rak linje framåt respektive bakåt.

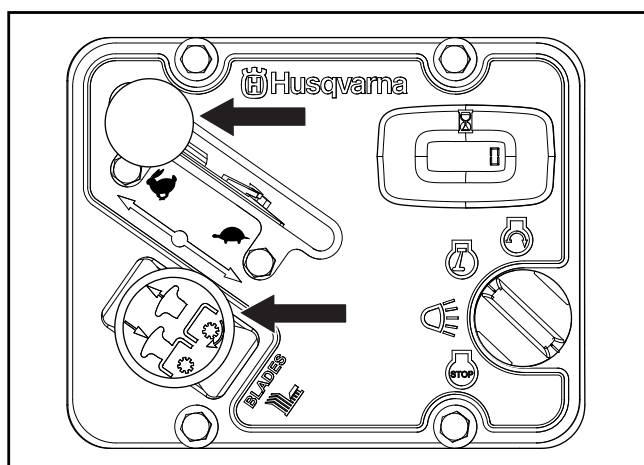

8065-016

Koppla in klippaggregatet och sätt gasreglaget på FULL

DRIFT

Använda maskinen i sluttningar

Läs säkerhetsinstruktionerna *Köra i sluttningar* under **Säkerhetsinstruktioner**.



VARNING!

Kör aldrig uppför eller nedför sluttningar som är brantare än 10 grader. Kör inte tvärs över sluttningar.

- Använd lägsta möjliga hastighet när du börjar köra uppför eller nedför sluttningar.
- Undvik att stanna eller ändra hastighet i sluttningar.
- Om du absolut måste stanna, ställer du manöverspakarna i neutralläge och trycker spakarna utåt samt aktiverar parkeringsbromsen.

- Lossa parkeringsbromsen när du vill börja köra igen.
- Dra manöverspakarna mot maskinens mittpunkt och tryck framåt för att återuppta rörelsen framåt.
- Sväng alltid långsamt.

VIKTIG INFORMATION

Manöverspakarna återgår till neutralläget när du släpper dem. Detta kan leda till att gräsklipparen stannar tvärt.

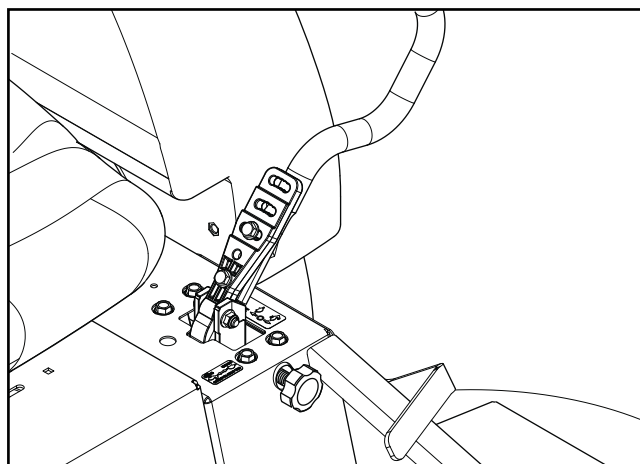

80661-012

Ställ spakarna i neutralläge

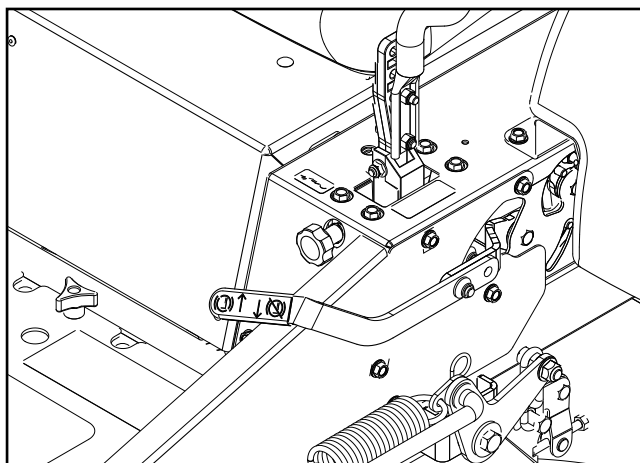

8058-044

Lossa parkeringsbromsen innan börjar köra igen

DRIFT

Stänga av motorn

Ställ gasreglaget på minimivarvtal (sköldpaddssymbolen). Om motorn har arbetat hårt ska du låta den gå på tomgång i åtminstone 60 sekunder för att nå normal drifttemperatur innan du stänger av den. Undvik att låta motorn gå på tomgång under längre perioder så slipper du att tändstiften förorenas.

1. Koppla ur klippaggregatet genom att trycka ned knivomkopplaren.

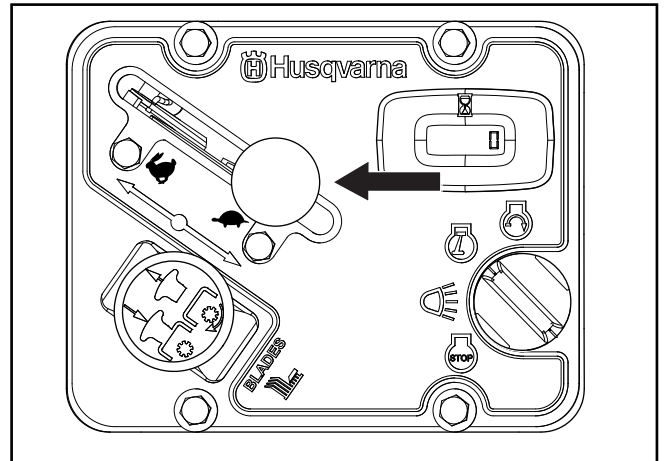

8058-046

Koppla ur klippaggregatet och för gasreglaget till minimivarvtal

2. Lyft klippaggregatet genom att trycka fotpedalen framåt till transportläget.
3. När maskinen står stilla ska du lägga i parkeringsbromsen genom att dra handtaget uppåt.
4. Ställ gasreglaget på minimiläget (sköldpaddssymbolen). Vrid tändningsnyckeln till stoppläget.

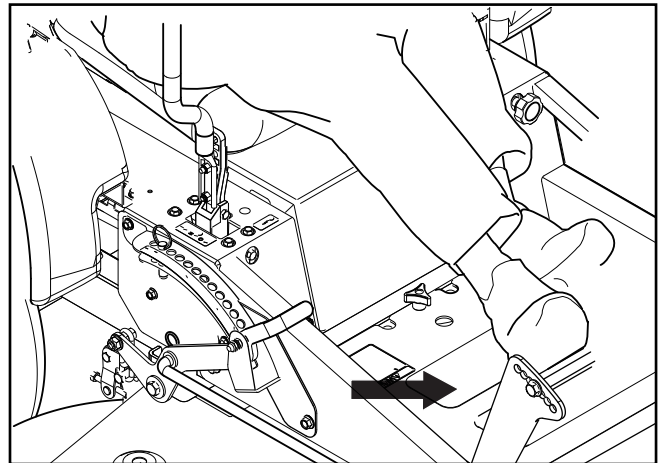

8058-048

Höj aggregatet till transportläge

5. Skjut styrspakarna utåt.
6. Ta ur nyckeln. Ta alltid ur nyckeln när du lämnar maskinen, så undviker du obehörig användning.

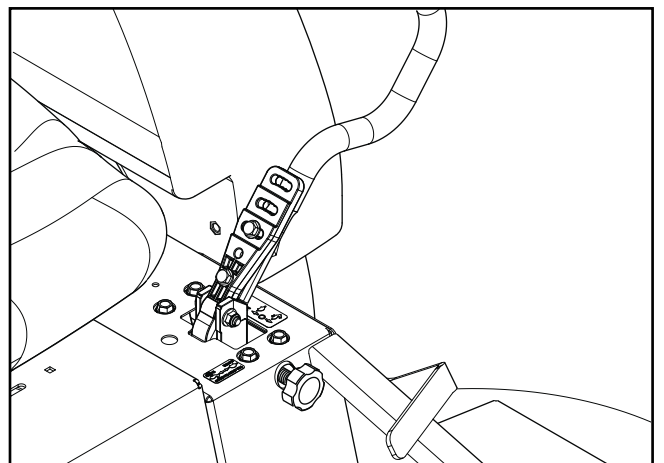

8061-012

Ställ spakarna i neutralläge för att stanna

DRIFT

Klippningstips

- Märk gärna ut stenar och andra fasta föremål för att undvika kollisioner.
- Börja med hög klipp höjd och minska tills önskat klippresultat erhålls. En vanlig gräsmatta bör klippas till höjden 6 cm (2½") vid sval väderlek och inte kortare än 7,5 cm (3") under de varma månaderna. Du får en friskare och finare gräsmatta om du klipper den ofta.
- Om gräset är högre än 15 cm (6") bör du klippa det två gånger för bästa resultat. Klipp först med ganska hög klipp höjd och sedan en andra gång till önskad höjd.
- Klippresultatet blir bäst med högt motorvarvtal (knivarna roterar snabbt) och låg hastighet (åkgräsklipparen rör sig långsamt). Är gräset inte alltför högt och tjockt kan körhastigheten höjas utan att klippresultatet försämras negativt.
- Gräsmattan blir allra vackrast om du klipper den ofta. Gräsmattan blir jämnare och gräsklipppet sprids jämnare över den klippta ytan. Den sammanlagda arbetstiden ökar inte, eftersom du kan hålla högre hastighet utan att klippresultatet försämras.
- Undvik att klippa våta gräsmattor. Klippresultatet blir sämre eftersom hjulen sjunker ned i den mjuka gräsmattan, klipplet klumpar ihop sig och gräs fastnar under klippaggregatets kåpa.
- Spola av klippaggregatet undertill med vatten efter varje användning. Vid rengöringen ska klippaggregatet vara upplyft till transportläget. Se till att maskinen har svalnat och att motorn är avstängd.
- Använd tryckluft för att rengöra klippaggregatets ovansida. Håll inte vatten över aggregatets ovansida, motorn eller elektriska komponenter.
- När du använder mulchningsattsens är det ännu viktigare med täta klippningsintervall och att aggregatet rengörs oftare.



VARNING!

Rensa gräsmattan från stenar och andra föremål som kan slungas iväg av knivarna.

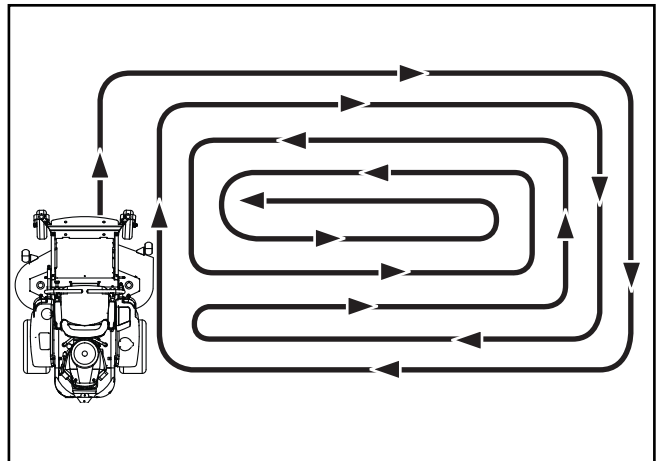

Klippmönster

8011-603b



VARNING!

Kör aldrig åkgräsklipparen i terräng som sluttar mer än 10°. Klipp sluttningar uppåt och nedåt, aldrig från sida till sida. Undvik plötsliga riktningförändringar.

DRIFT

Manuell transport



VARNING!

Du bör inte göra några justeringar eller utföra underhåll om inte:

- motorn stannade
- tändningsnyckeln tagits ur
- parkeringsbromsen är aktiverad

Bypasskopplingar

När du skjuter eller drar gräsklipparen ska du aktivera IZT-bypasskopplingar (axel för vändning på stället) med hydrofrikopplingsreglagen. Reglagen finns på var sida om den bakre delen av enheten under den bakre motorplåten.

Höj alltid aggregatet till det högsta läget (transportläget).

Dra frikopplingsspakarna uppåt och ut ur nyckelhålsspåren. Frigör spaken med huvudet utanför hållaren och i bypassinställning (ÖPPEN).

För att återaktivera (STÄNG) IZT:erna för att köra, följer du proceduren ovan i omvänd ordning.

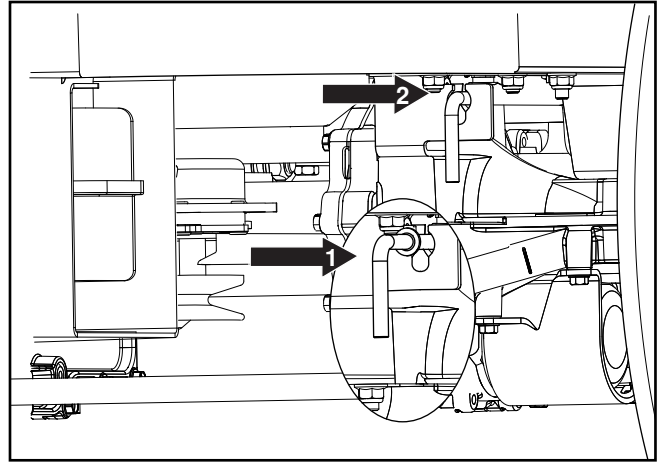

8065-061

1. IZT (axel för vändning på stället) låst i bypassläge

2. Kopplingsspak, aktiverad

Höger sida, IZT-koppling

UNDERHÅLL

Underhållsschema

Här följer en lista över de underhållsprocedurer som måste utföras på maskinen. För de punkter som inte finns beskrivna in denna bruksanvisning ska du uppsöka en auktoriserad serviceverkstad.

Vi rekommenderar att du anlitar en auktoriserad serviceverkstad för årlig service för att hålla maskinen i bästa möjliga skick och för att garantera säker drift. Läs igenom **Underhåll** i avsnittet **Säkerhet**.

UNDERHÅLL	Dagligen		Minst en gång per år	Underhållsintervall i timmar		
	Före	Efter		50	250	500
Kontrollera parkeringsbromsen	●					
Kontrollera motorns oljenivå (vid varje tankning)	■					
Kontrollera säkerhetssystemet	●					
Kontrollera eventuellt bränsle- och oljeläckage	◆					
Kontrollera/rengör motorns kylluftintag		■				
Kontrollera klippaggregatet		●				
Kontrollera fästelement (skruvar, muttrar etc.)		●				
Rengör klippaggregatets undersida		●		●	●	●
Starta motor och knivar, lyssna efter missljud		◆				
Kontrollera om skador uppkommit		◆		◆	◆	◆
Rengör ytorna runt motorn noggrant		◆		◆	◆	◆
Rengör runt remmar, remskivor etc.		◆		◆	◆	◆
Kontrollera däcktryck		●		●	●	●
Kontrollera batterikopplingar			●	●	●	●
Slipa ³⁾ /byt ut gräsklipparens knivar			●	●	●	●
Rengör motorns kylluftintag ²⁾			■	■	■	■
Rengör luftrenarens förrenare ²⁾ (skum)			■		■	
Rengör luftrenarens filterpatron ²⁾ (pappersfilter)			■		■	
Kontrollera/justera parkeringsbromsen			●	●	●	●
Inspektera ljuddämpare/gnisttskydd			◆	◆	◆	◆

¹⁾ Första bytet efter 8–10 timmar. Vid körning med tung belastning eller vid höga omgivningstemperaturer, byt var 50:e timme.

²⁾ Vid dammiga förhållanden måste rengöring och byte utföras oftare. ³⁾ Utförs av en auktoriserad serviceverkstad.

- = Beskrivs i den här bruksanvisningen
- ◆ = Beskrivs inte i den här bruksanvisningen
- = Se motortillverkarens användarhandbok

UNDERHÅLL

UNDERHÅLL	Dagligen		Minst en gång per år	Underhållsintervall i timmar		
	Före	Efter		50	250	500
Kontrollera/justera gasvajer					■	
Kontrollera remmarnas och remskivornas skick etc.			●		●	
Byt motorolja ¹⁾			■	■		
Byt ut motors oljefilter			■		■	
Rengör/byt tändstift			■		■	
Byt bränslefilter			●		●	
Byt luftfilter ²⁾ (pappersfilter)			■		■	
Kontrollera länkhjulen (var 200:e timme)			●		●	
Rengör luftrenarens förrenare ²⁾ (skum)			■			
Kontrollera hydrauloljan i oljetanken		●				
Byt ut hydrauloljan (var 500:e timme)			●			●
Byt ut hydrauloljefilter (var 500:e timme)			●			●
Demontera och inspektera startmotorn ³⁾ (var 500:e timme)						◆
Kontrollera/justera klippaggregatet			●			●
Kontrollera motorventilens spelrum ³⁾			◆			◆
Utför 500-timmarsservice ³⁾			◆			◆

¹⁾ Första bytet efter 5–8 timmar. Vid körning med tung belastning eller vid höga omgivningstemperaturer, byt var 50:e timme.

²⁾ Vid dammiga förhållanden måste rengöring och byte utföras oftare. ³⁾ Utförs av en auktoriserad serviceverkstad.

● = Beskrivs i den här bruksanvisningen

◆ = Beskrivs inte i den här bruksanvisningen

■ = Se motortillverkarens användarhandbok



WARNING!

Checklista innan du utför någon typ av service eller justering:

- Lägg i parkeringsbromsen.
- Sätt knivomkopplaren i urkopplat läge.
- Vrid tändningsnyckeln till läge "OFF" och ta ut nyckeln.
- Se till att knivarna och alla rörliga delar har stannat helt.
- Koppla loss tändkabeln från samtliga tändstift och placera kabeln så att den inte kan komma i kontakt med stiftet.

UNDERHÅLL

Batteri

Gräsklipparen är utrustad med ett underhållsfritt batteri som inte kräver någon service. Om du med jämna mellanrum laddar batteriet med en batteriladdare för bilar ökar emellertid dess livslängd.

- Håll batteriet och dess poler rena.
- Se till att batteribultarna är ordentligt åtdragna.
- Se laddschema för laddtider.



VARNING!

Bär alltid ögonskydd i närheten av batterier.

Rengöring av batteriet och dess poler

Korrosion och smuts på batteriet och polerna kan göra att batteriet "läcker" ström.

1. Öppna luckorna till polerna.
2. Koppla först ur den SVARTA batterikabeln och därefter den RÖDA batterikabeln och ta bort batteriet från maskinen.
3. Skölj av batteriet med vanligt vatten och låt torka.
4. Rengör batteriets poler och kabelskor med stålborste tills de blänker.
5. Stryk polfett eller vaselin på batteripolerna.
6. Montera batteriet igen.

Byta ut batteriet

1. Lyft på sätet och rotera framåt.
2. Öppna luckan till polerna
3. Använd två 1/2-tums skiftnycklar för att koppla ur den SVARTA batterikabeln och därefter den RÖDA batterikabeln.
4. Använd en 7/16-nyckel, ta bort bultarna på var sida om polskyddet och lyft bort det.
5. Ta försiktigt ut batteriet ur gräsklipparen.
6. Installera ett nytt batteri med polerna i samma riktning som det gamla batteriet.
7. Sätt tillbaka polskyddet.
8. Anslut först den RÖDA batterikabeln till den positiva polen (+) med en sexkantskruv och sexkantsmutter.
9. Anslut den SVARTA jordningskabeln till den negativa batteripolen (-) med sexkantskruv och sexkantsmutter.
10. Stäng batteriluckorna.
11. Sänk sätet.

STANDARD-BATTERI	LADD-LÄGE	UPPKATTAD LADDNINGSTID FÖR BATTERIET* TILL FULL EFFEKT VID 27 °C			
		Maximal effekt vid:			
		50 ampere	30 ampere	20 ampere	10 ampere
12,6 V	100 %	- FULL LADDNING -			
12,4 V	75 %	20 min.	35 min.	48 min.	90 min.
12,2 V	50 %	45 min.	75 min.	95 min.	180 min.
12,0 V	25 %	65 min.	115 min.	145 min.	280 min.
11,8 V	0 %	85 min.	150 min.	195 min.	370 min.

*Laddningstider beror på batteriets kapacitet, tillstånd, ålder, temperatur samt laddarens effektivitet.

VIKTIG INFORMATION

Försök inte öppna eller ta bort lock eller kåpor. Du behöver inte fylla på eller kontrollera elektrolytnivån.

Använd alltid två skiftnycklar till polernas skruvar.



VARNING!

Se till att du inte kortsluter batteriet genom att t.ex. låta en skiftnyckel eller liknande komma i kontakt med båda polerna samtidigt. Ta av ev. armband, armbandsur, ringar etc. av metall innan du ansluter batteriet.

Anslut alltid pluspolen först för att undvika gnistor om du råkar jorda av misstag.

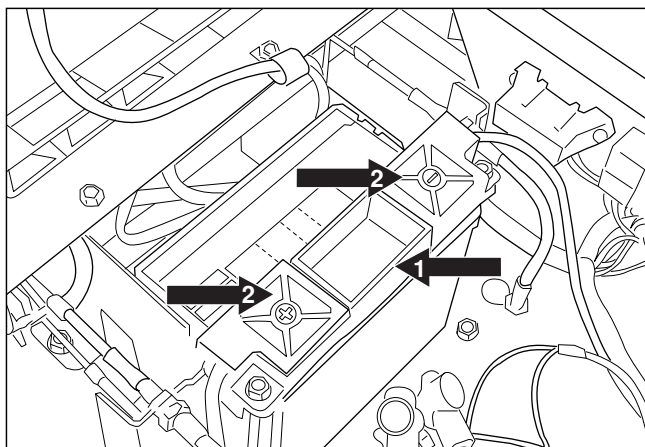

CZ-22

1. Polskydd
2. Batteriluckor

Rengöring och installation av batteri

UNDERHÅLL

Säkerhetssystem

Maskinen är försedd med ett säkerhetssystem som förhindrar start och körning under följande förhållanden.

Motorn kan bara startas när:

1. Klippaggregatet är frikopplat.
2. Styrspakarna står i det yttre, låsta neutralläget.
3. Parkeringsbromsen är aktiverad.

Kontrollera dagligen att säkerhetssystemet fungerar genom att försöka starta motorn när ett av villkoren inte är uppfyllt. Ändra förutsättningarna och försök igen.

Om maskinen startar trots att något av villkoren ovan inte är uppfyllt, ska du stänga av maskinen och reparera säkerhetssystemet innan du använder maskinen igen.

Se till att motorn stannar när parkeringsbromsen inte är aktiverad och användaren lämnar förarsätet.

Kontrollera att motorn stängs av om knivarna är aktiverade och föraren tillfälligt reser sig från förarsätet.

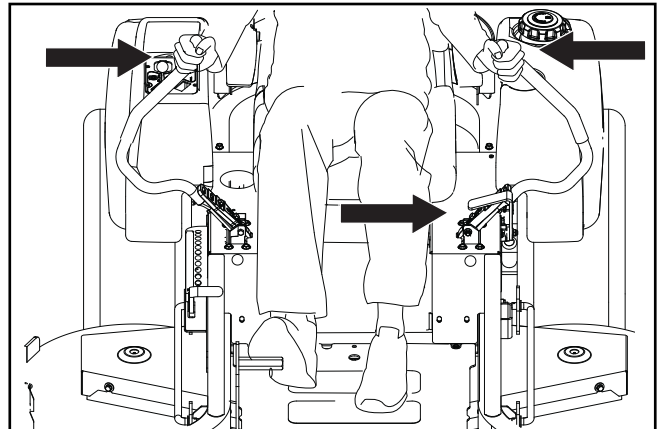

8061-032

Utgångspunkt för start

VIKTIG INFORMATION

För att kunna köra måste föraren sitta på sätet och lossa handbromsen innan han kan flytta styrspakarna till neutralläget; annars stannar motorn.

Däcktryck

Fyll däcken till 15 psi/103 kPa/1 bar.

VIKTIG INFORMATION

ANVÄND INTE någon typ av däckfoder eller skumfyllningsmaterial i drivdäcken. Den extrabelastning som skumfyllda däck orsakar kommer att leda till förtida skador.

Använd alltid O.E.M.-specificerade däck.

Parkeringsbroms

Kontrollera att det inte förekommer några skador på parkeringsbromsens spak, länksystem eller strömbrytare. Gör ett stillastående prov och kontrollera att bromseffekten är tillräcklig.



VARNING!

Felaktig justering kan leda till minskad bromsförmåga och vålla en olycka.

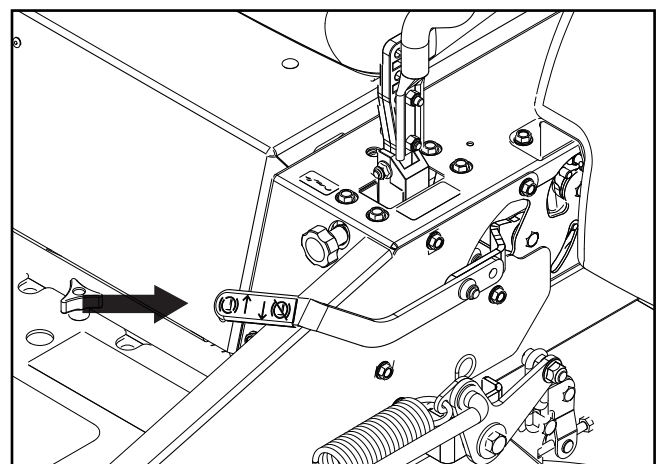

8058-044

Parkeringsbroms

VIKTIG INFORMATION

Maskinen måste stå stilla när parkeringsbromsen läggs i.

UNDERHÅLL

Klippaggregatets drivrem

Ta bort klippaggregatets drivrem

Parkera på en plan yta. Dra åt parkeringsbromsen. Sänk klippaggregatet till den lägsta klipphöjden.

1. Ta bort fotplattan och remskydden.
2. Använd en spärrhake eller ett bräckjärn med en $\frac{9}{16}$ "-hylsa på spärrhjulsbulten för att lätta på remspänningen.
3. Ta bort ev. smuts och gräs som har fastnat runt knivhuset och på aggregatet.
4. Rulla försiktigt av remmen över kanten på knivhusets remskivor.
5. Ta loss remmen från den elektriska kopplingen på motoraxeln och från klippaggregatet.

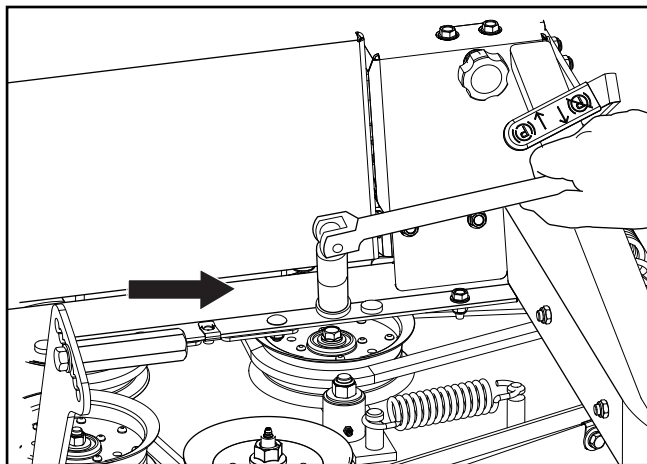

8058-063

Minska spänningen på remspännaren

Installation av klippaggregatets drivrem

OBS! Se skylten på aggregatet för att få information om hur drivremmen ska sitta.

1. Dra remmen runt den elektriska kopplingen som sitter på motoraxeln.
2. Dra remmen framåt mellan de fjäderspända och fasta linhjulen.
3. Placera remmen runt det fjäderbelastade spärrhjulet.
4. Vira remmen runt det fasta spärrhjulet och runt slagstyckenas kåpor.
5. Tryck spärrhjulсарmen inåt och dra försiktigt remmen över det fasta spärrhjulet. När remmen är korrekt dragen ska du långsamt släppa spärrhjulсарmen för att spänna remmen.
6. Kontrollera remdragningen så att den överensstämmer med remdragningsdekalen, och se till att remmen inte har snott sig.
7. Byt ut remskydden på båda slagstyckenas kåpor och fixera med fästdon.

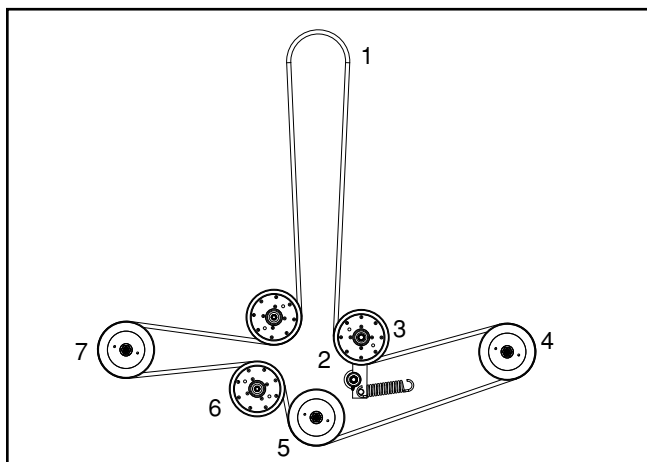

8058-061

Remschema, klippaggregatets drivrem

UNDERHÅLL

Pumprem

Remmarna kan inte justeras. Byt ut remmarna om de börja slira på grund av slitning.

Byte av pumprem

Parkera gräsklipparen på en plan yta. Lägga i parkeringsbromsen.

Borttagning av rem

Aggregatet sett ovanifrån:

1. Ta bort remmen till klippaggregatet (se byte av klippaggregatets drivrem tidigare i detta avsnitt).
2. Fäll sätet framåt för att komma åt flätkåporna. Ta bort de båda flätkåporna.

Från gräsklipparens undersida:

3. Ta bort kopplingsspärren för att komma åt bältet.
4. För in ett 1/2-tums bräckjärn i det fyrkantiga hålet på pumpspännhjulens arm. Vrid armen för att minska remspänningen.
5. Med spännhjulens arm i ospänt läge, sätter du in en skruvmejsel, gaffelbult eller liknande i 3/8"-hålet i plåten som finns mellan de två flätskyddena. På detta sätt hålls spännhjulet i utsträckt läge vilket gör det möjligt att ta bort bräckjärnet.
6. Ta bort remmen från motorn och pumpremskivorna över fläktöverdelarna.

Remmontering

1. Om pumpen inte är låst i det utsträckta läget repeterar du steg 4 och 5 i instruktionerna ovan.
2. För remmen över fläktarna och för den mellan spännhjulens.
3. Placera remmen över det högra och det vänstra spännhjulet.
4. Placera remmen på motorns remskiva.
5. Använd bräckjärnet för att hålla spänningen från remmen medan du tar bort det du använde som stag i plåten.
6. Byt ut och fixera kopplingsspärren.
7. Montera på flätskydden.
8. Sätt tillbaka aggregatremmen (se *Installera aggregatremmen* i detta avsnitt av bruksanvisningen).

V-remmar

Kontrollera var 100:e driftstimme. Kontrollera att det inte finns allvarliga sprickor eller stora hack.

OBS! Remmen har små sprickor vid normal drift.

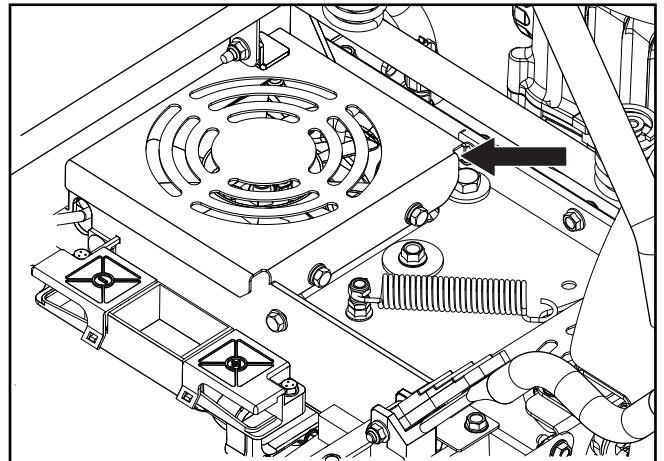

8058-064

Ta bort flätskydden

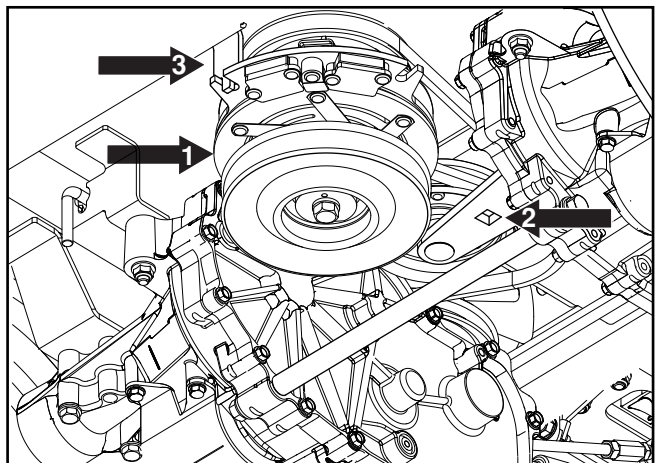

8058-060

1. Elektrisk koppling
2. Placering av spännhjulens arm i frigjort läge
3. Kopplingsspärr

Borttagning av pumprem

UNDERHÅLL

Klippknivar

För att klippeffekten ska bli så bra som möjligt är det viktigt att knivarna är skarpa och oskadade.

Knivar som är böjda eller spruckna och knivar med stora jack bör bytas ut.

Om du kör in i hinder och får stopp, ska skadade knivar bytas ut. Låt serviceverkstaden bedöma om kniven kan repareras eller slipas om eller om den måste bytas ut. Balansera knivarna efter slipning.

Kontrollera knivfästena.

Byte av kniv



VARNING!

Knivarna är vassa. Skydda dina händer med handskar och/eller klä in knivarna i ett tjockt tyg när du hanterar dem.



1. Ta bort knivbulten genom att skruva den moturs.
2. Installera nya eller slipade knivar med märkningen "GRASS SIDE" vänd mot marken/gräset (nedåt) eller "THIS SIDE UP" vänd mot aggregatet och knivhuset.
3. Sätt på den nya kniven och dra åt åt knivbulten ordentligt.
4. Dra åt knivbulten med 60–75 Nm moment.

VIKTIG INFORMATION

Speciell, värmebehandlad knivbult.

Använd endast originalbult från Husqvarna vid byte.

Använd inte fästelement av lägre kvalitet än angiven.

VIKTIG INFORMATION

Slipning av knivarna bör utföras av en auktoriserad serviceverkstad.

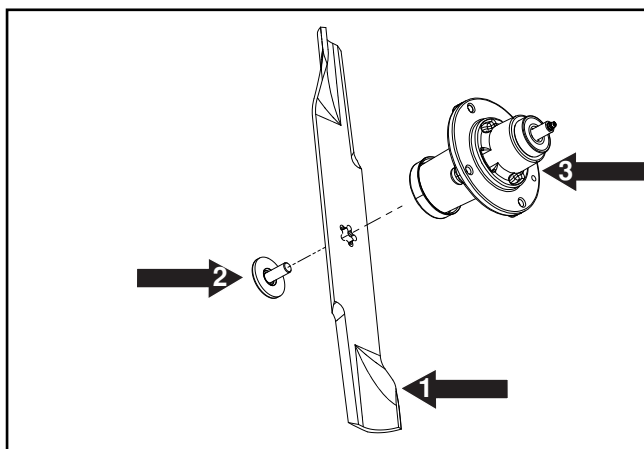

1. Kniv
 2. Knivbult (special)
 3. Knivhus
- Knivfäste*



VARNING!

Checklista innan du utför någon typ av service eller justering:

1. Lägg i parkeringsbromsen.
2. Sätt knivomkopplaren i urkopplat läge.
3. Vrid tändningsnyckeln till läge "OFF" och ta ut nyckeln.
4. Se till att knivarna och alla rörliga delar har stannat helt.
5. Koppla ur tändstiftskabeln från alla tändstift och placera kabeln så att den inte kan komma i kontakt med tändstiftet.

UNDERHÅLL

Justering av klippaggregatet

Kontrollera däcktrycket innan du justerar klippaggregatet. Se *Däcktryck* i avsnittet **Underhåll**. Felaktig inställning av klippaggregatet ger ojämnt klippresultat.

Nivåjustering av klippaggregatet

Justera aggregatet när gräsklipparen står på en jämn yta. Se till så att däcken har korrekt tryck. Se *Tekniska data/Transmission*. Om däcken är för lite eller för mycket fyllda kan aggregatet inte justeras ordentligt. Med hjälp av fyra springor kontrollerar du klippaggregatets höjd och lutning. Aggregatet ska alltid justeras så att den bakre delen är lite högre. OBS! För att säkerställa att nivåjusteringen blir riktig, måste klippaggregatets drivrem installeras innan justeringen utförs.

1. Använd tjocka handskar. Vrid alla yttre knivspetsar så att de är i samma nivå som aggregatet eller från sida till sida.
2. Mät från marken upp till nederdelen av knivspetsen på klippaggregatets utkast sida. Kom ihåg detta mått. Flytta till motsatt sida och kontrollera att måttet är detsamma där. Om justering behövs ska du lossa på låsmuttern och flytta monteringsbulten uppåt eller nedåt i springan tills sidomåttet är likvärdiga. Kom ihåg måttet.
3. Vrid båda knivarna så att de är i linje med aggregatet framifrån och bakåt. Flytta de bakre monteringsbultarna uppåt eller nedåt tills måttet på den bakre delen av klippaggregatet är $\frac{1}{8}$ tum högre än sidomåttet.
4. Kontrollera måtten igen. Knivspetsarna ska vara jämna i sidled. Där bak ska knivspetsarna sitta $\frac{1}{8}$ tum högre än sidomåttet. Där fram ska knivspetsarna sitta $\frac{1}{8}$ tum lägre än sidomåttet.

OBS! Detta är klippaggregatets basmått. Extra justeringar kan komma att bli nödvändiga beroende på typ av gräs eller under vilka förhållanden man klipper.

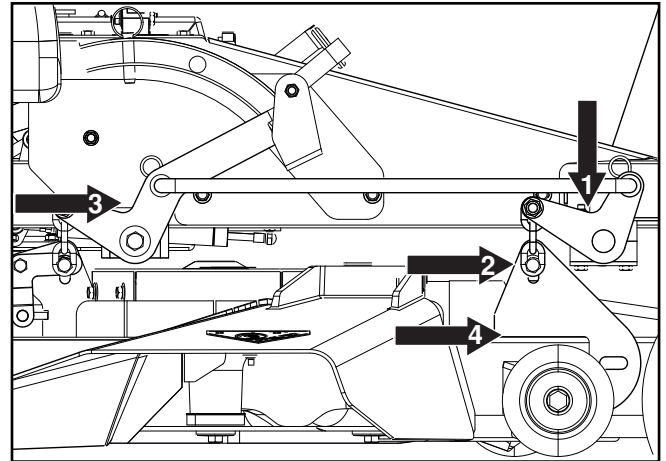

8011-601-3

1. Främre lyftarm
 2. Kedja
 3. Bakre lyftarm
 4. Hängplåtar med springor
- Nivåjustering av klippaggregatet**

UNDERHÅLL

Stödrullar

Stödrullarna är korrekt inställda om de är strax över marknivå när klippaggregatet står i driftläge och har rätt klipphöjd inställd. Stödrullarna ser då till att hålla klippaggregatet på rätt nivå så att du i mesta möjliga mån undviker att skalpera gräset.

VIKTIG INFORMATION

Placera klipparen på en plan yta när du justerar stödrullarna.

Stödrullarna kan ställas in i tre lägen:

- Övre läge, 38 till 76 mm (1½ till 3 tum) gräs.
- Mellanläge, 76 till 114 mm (3 till 4½ tum) gräs.
- Undre läge, 114 till 152 mm (4½ till 6 tum) gräs.

Stödrullarna ska sitta cirka 6,5 mm (¼ tum) ovan mark. Justera inte rullarna för att de ska stödja klippaggregatet.

VIKTIG INFORMATION

Stödrullarna får inte användas som stöd hjul eftersom rullarna och aggregatet då kan skadas.

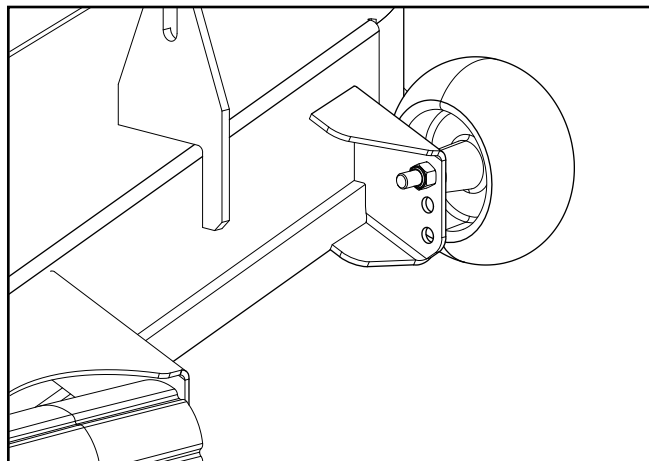

Stödrullar

8058-054

UNDERHÅLL

Länkhjul

Kontrollera var 200 timme. Kontrollera att hjulen löper fritt.

VIKTIG INFORMATION

Du får INTE använda mellanlägg eller fyllnadsmaterial av skum i däcken. Den extrabelastning som fyllnadsmaterialet orsakar kan leda till skador.

Använd alltid O.E.M.-specificerade däck.

Borttagning och installation

Ta bort muttern och länkhjulsbulten. Dra ut hjulet ur gaffeln.

Installera i omvänd ordning. Dra åt länkhjulsskruven.

Om hjulen inte roterar fritt ska du ta dem till en återförsäljare för service.

Fästdon

Kontrollera dagligen. Gå igenom hela maskinen för att hitta ev. lösa eller saknade fästdon.

Rengöring

Regelbunden rengöring och tvätt, framför allt under klippaggregatet, ökar maskinens livslängd. Gör det till en vana att rengöra maskinen direkt efter användning (när den har svalnat), så att inte smutsen fastnar.

Duscha inte klippaggregatets ovansida med vatten.

Använd tryckluft för att rengöra klippaggregatets ovansida. Rengör regelbundet klippaggregatet och dess undersida med vatten under normalt tryck.

Använd inte högtryckstvätt eller ångrengöring.

Undvik att spruta vatten på motorn och de elektriska komponenterna.

Skölj inte av heta ytor med kallt vatten. Låt enheten svalna innan du tvättar den.

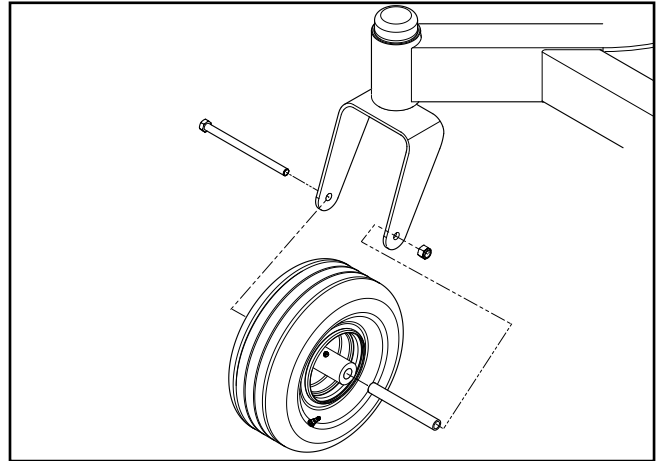

Länkhjul

8058-055



Använd skyddsglasögon när du gör rent och tvättar.

SMÖRJNING

Smörjschema

12/12	1/52	1/365			25h	50h	100h	200h	300h
				1	← (2x)				
				2	← (2x)				
				3	←				
				▲					
(▼)		👁		▲		▼			
				*					

8058-056

12/12 varje år 1/52 varje vecka 1/365 varje dag	Smörj med fettspruta Oljebyte	← ▼	Nivåkontroll Filterbyte	👁
---	----------------------------------	--------	----------------------------	-------

* Byt hydrauldrivningsfilter.

▲ Se motortillverkarens handbok

Allmänt

Ta ur startnyckeln för att förhindra oavsiktliga rörelser under smörjningen.

Vid smörjning med oljekanna ska den vara fylld med motorolja.

Om du smörjer med fett och inget annat angivits, kan du använda molybdendisulfidfett av god kvalitet.

Om maskinen används dagligen ska den smörjas två gånger i veckan.

Torka bort överflödigt smörjmedel efter smörjning.

Det är viktigt att inget smörjmedel kommer i kontakt med remmarna eller remskivornas drivytor. Om så sker kan man försöka att rengöra med sprit. Om remmen fortsätter att slira efter rengöring måste den bytas ut. Bensin och andra petroleumprodukter får inte användas för rengöring av remmar.

SMÖRJNING

Hjul- och aggregatsmörjnipplar

Använd bara lagerfett av god kvalitet.

Fett av välkända märken (petrokemiska företag etc.) håller som regel hög kvalitet.

Framhjulsmontage

Smörj med fettspruta tills fett tränger fram.

Framhjulslager

Smörj med 3–4 tryck med fettspruta på varje sats med hjullager.

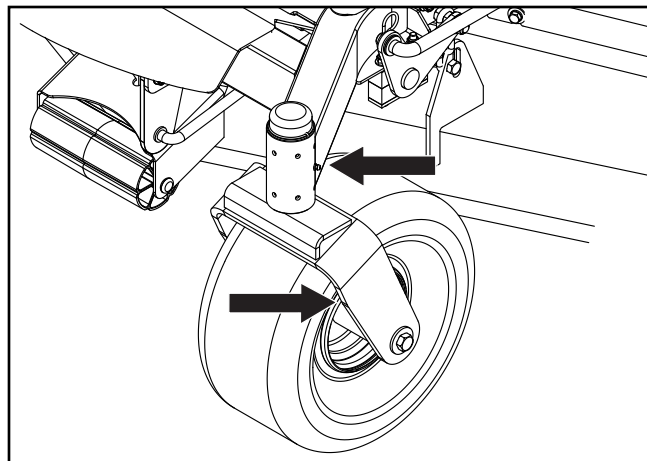

8058-057

Smörjning av framhjul

Klippaggregataxlar

Sänk ner klippaggregatet helt.

Om du använder en fettspruta utan gummimunstycke måste fotplattan tas bort.

Smörj med fettspruta, 2–3 tryck per spindel.

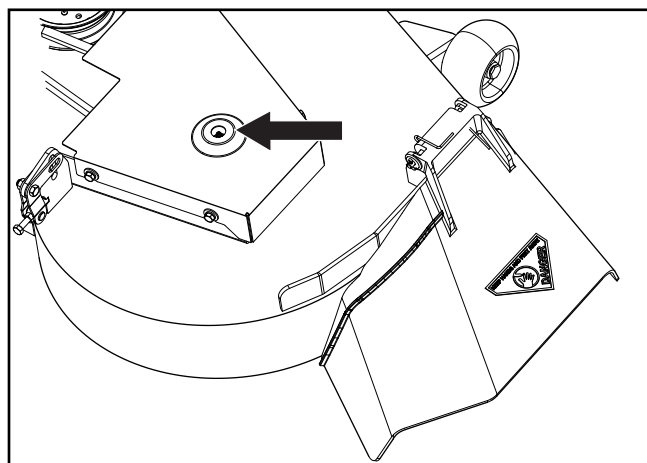

8058-058

Klippaggregataxel

SMÖRJNING

Byte av transaxelvätska (transmission)

Denna transaxel är utrustad med ett externt filter för smidigare underhåll. För att säkerställa att vätskorna håller jämn kvalitet och förlänga deras livstid rekommenderas att oljefiltret byts ut var 200:e timme. Följande procedur kan utföras med transaxlarna installerade i gräsklipparen och gräsklipparen på plan mark. Aktivera pumpfrigörningsventilen för varje transaxel och lägg i parkeringsbromsen.

1. Ta bort de tre ¼-tums filterskyddsskruvarna och filterskyddet. Ta bort löst skräp som sitter runt filtret.
2. Placera ett oljedraineringskär (30 cm eller större diameter och cirka 7,5 liters volym är optimalt) under oljefiltret. Ta bort oljefiltret från transaxeln.

Töm gamla filter på all fritt flödande olja innan du slänger dem. Håll använd olja i lämpliga kärl och avlägsna den i enlighet med lokala bestämmelser i ditt område.

3. Efter att oljan har tömts ut, ska du torka av filterbasytan och hålla ny olja på det nya filtrets packning.
4. Sätt dit det nya filtret för hand. Vrid 3/4 till ett helt varv efter att filterpackningen har fått kontakt med filterbasytan.
5. Sätt tillbaka filterskyddet. Dra åt skruvarna med ett moment om 7,34 Nm (65 tum/lbs) vardera.
6. Upprepa proceduren på den andra sidan.
7. Töm gamla filter på all fritt flödande olja innan du slänger dem. Håll använd olja i lämpliga kärl och avlägsna den i enlighet med lokala bestämmelser i ditt område.
8. Ta bort toppluggarna (se bilden) från transaxelns vänstra och högra sida innan olja fylls på. Detta ventilerar transaxeln under oljepåfyllningen.
9. Ta av locket från transaxelns expansionstank som finns på fordonsramen.

10. Fyll med 20W50-olja tills olja syns vid botten av varje transaxels toppöppning (ungefär 1,9 liter per transaxel, 3,8 liter totalt). Sätt in toppöppningspluggen i varje transaxel när oljenivån når öppningen.
11. Dra åt toppluggarna med ett moment om 20,3 Nm (180 in./lbs.).
12. Fortsätt att fylla transaxlarna genom expansionstanken tills "Full Cold"-linjen nås (detta kräver ytterligare cirka 0,7 liter).
13. Sätt tillbaka expansionstankens lock för hand. Var försiktig så att du inte drar åt för hårt.
14. Gå över till avluftningsproceduren.

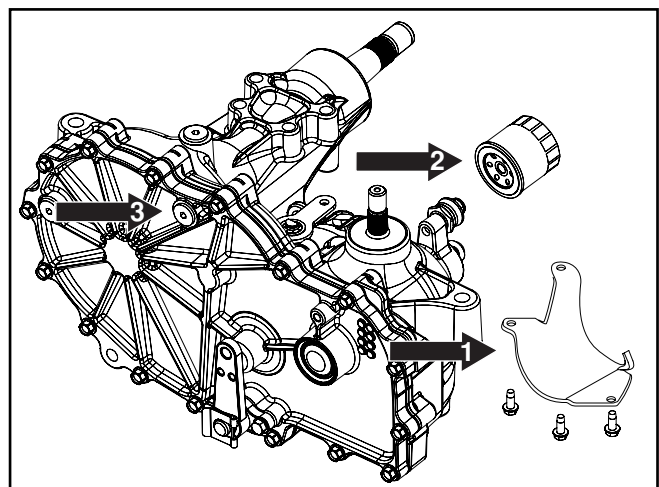

8019-010

1. Filterskydd
 2. Transaxelfilter
 3. Övre plugg
- Byte av ZT-3400-filter*

SMÖRJNING

Avluftningsprocedurer

På grund av den inverkan som luft har på hydrostatiska drivningstillämpningar, är det ytterst viktigt att den avlägsnas ur systemet.

Dessa avluftningsprocedurer bör utföras varje gång ett hydrostatiskt system har öppnats för underhåll eller när ytterligare olja har fyllts på i systemet.

De resulterande symptomen i hydrostatiska system kan vara:

- Bullrig drift.
- Låg effekt eller kraft efter kort tids användning.
- Hög drifttemperatur och för stor oljeutvidgning.
- Förkortad livstid för komponenter.

Innan du startar, se till att oljetanken har rätt oljenivå. I annat fall, fyll på enligt specifikationerna som angetts ovan.

Följande procedurer utförs bäst när fordonets drivhjul har lyfts fria från marken. Upprepa sedan under normala driftsförhållanden.

Se **Manuell transport** i avsnittet **Drift** för information om bypasskopplingsjusteringar.

1. Lossa bromsen om den är aktiverad.
2. Med bypasskopplingen öppen och motorn på snabb tomgång, för du sakta styrspakarna både framåt och bakåt (5–6 gånger). När luften drivs ut ur systemet kommer oljenivån att sjunka.
3. Med bypasskopplingen stängd och motorn på snabb tomgång, för du sakta styrspakarna både framåt och bakåt (5–6 gånger). Kontrollera oljenivån och tillför olja efter att du har stängt av motorn.
4. Det kan bli nödvändigt att upprepa steg 2 och 3 tills all luft har avlägsnats ur systemet. När hydrauldrivningen arbetar med normala bullernivåer och rör sig jämnt framåt och bakåt i normala hastigheter, anses hydrauldrivningen avluftad.
5. Efter att fordonet har använts två gånger, bör oljenivån kontrolleras medan den är kall och justeras i enlighet med avläsningen.

FELSÖKNINGSSCHEMA

Problem

Orsak

Motorn startar inte.

- Knivomkopplaren är aktiverad.
- Styrspakarna är inte låsta i neutralläget.
- Parkeringsbromsen är inte aktiverad.
- Batteriet är dött.
- Föroreningar i förgasaren eller bränsleledningen.
- Bränsletillförseln avstängd.
- Igensatt bränslefilter eller bränsleledning.
- Fel på tändsystemet.

Startmotorn drar inte runt motorn.

- Dött batteri.
- Dålig kontakt mellan batteripolernas kabelanslutningar.
- Trasig säkring.
- Fel på tändsystemet.
- Fel i startmotorns säkerhetskrets. Se **Säkerhetssystem** i avsnittet **Underhåll**.

Motorn går ojämnt.

- Fel på förgasaren.
- Igensatt bränslefilter eller munstycke.
- Igensatt luftningsventil i tanklocket.
- Bränsletanken nästan tom.
- Förorenat tändstift.
- Tändstift sitter löst.
- För fet bränsleblandning eller bränsle/luftblandning.
- Fel typ av bränsle.
- Vatten i bränslet.
- Igensatt luftfilter.

Motorn känns svag.

- Igensatt luftfilter.
- Förorenade tändstift.
- Förgasaren felaktigt justerad.

FELSÖKNINGSSCHEMA

Problem	Orsak
Maskinen vibrerar.	<ul style="list-style-type: none">• Knivarna är lösa.• Knivarna är felaktigt balanserade.• Motorn sitter lös.
Motorn blir överhettad.	<ul style="list-style-type: none">• Igensatt kylluftintag eller kylflänsar.• Motorn överbelastad.• Dålig ventilation runt motorn.• Defekt varvtalsregulator.• För lite eller ingen olja i motorn.• Förorenat tändstift.
Batteriet laddar inte.	<ul style="list-style-type: none">• Dålig kontakt vid batteripolernas kabelanslutningar.• Laddningskabeln är urkopplad.• Fel i motorns laddningssystem.
Maskinen går långsamt, ojämnt, eller inte alls.	<ul style="list-style-type: none">• Parkeringsbromsen åtdragen.• Bypasskopplingar på pumpen är öppna.• Drivremmen till transmissionen slackar eller har lossnat.• Luft i hydraulsystemet.
Klippaggregatet går inte att koppla in.	<ul style="list-style-type: none">• Drivremmen för klippaggregatet har lossnat.• Kontakten till den elektromagnetiska kopplingen har lossnat.• Knivomkopplaren är defekt eller har lossnat från kabelkontakten.• Säkringen är trasig.
Hydrauldrivningen läcker olja.	<ul style="list-style-type: none">• Skadade tätningar, hus eller packningar.• Luft i hydraulsystemet.
Ojämnt klippresultat.	<ul style="list-style-type: none">• Olika lufttryck i däcken på vänster och höger sida.• Böjda knivar.• Upphängningen av klippaggregatet är ojämn.• Knivarna är slöa.• För hög körhastighet.• För långt gräs.• Gräsansamlingar under klippaggregatet.

FÖRVARING

Vinterförvaring

Vid säsongens slut ska maskinen göras i ordning för förvaring (likaså om den ska stå oanvänd under längre tid än 30 dagar).

Bränsle som blir stående under längre tidsperioder (30 dagar eller längre) kan lämna klibbiga rester som kan göra förgasaren igensatt och påverka motorns funktion.

Bränslestabilisatorer är ett bra alternativ vad gäller klibbiga rester under förvaring.

Tillsätt stabilisator till bränslet i tanken eller förvaringsbehållaren. Använd alltid det blandningsförhållande som anges av tillverkaren av stabilisatorn. Kör motorn i minst 10 minuter efter att ha tillsatt stabilisator, så att stabilisatorn når fram till förgasaren. Töm inte bränsletanken och förgasaren om du har tillsatt stabiliseringsmedel.



VARNING!

Förvara aldrig en maskin med bränsle i tanken inomhus eller i dåligt ventilerade lokaler där bränsleångorna kan komma i kontakt med öppen eld, gnistor eller pilotlågor i värmepannor, varmvattenberedare, torkskåp etc. Hantera bränslet varsamt. Det är mycket brandfarligt och kan orsaka allvarliga skador på personer och egendom. Tappa bränslet i en godkänd behållare utomhus och på långt avstånd från öppen eld. Använd aldrig bensin för rengöring. Använd avfettningsmedel och varmvatten.

Följ dessa steg för att göra maskinen klar för förvaring:

1. Rengör maskinen noggrant, framför allt under klippaggregatet. Bättra på vid lackskada och spraya ett tunt lager olja på klippaggregatets undersida för att förhindra rostangrepp.
2. Inspektera maskinen med avseende på slitna eller skadade delar och dra åt eventuellt lösa muttrar och skruvar.
3. Byt olja i motorn, omhänderta spilloljan.
4. Töm bränsletankarna eller tillsätt ett bränslestabiliseringsmedel. Starta motorn och låt den gå tills förgasaren är tömd eller tills stabiliseringsmedlet har nått fram till förgasaren.
5. Ta bort tändstiftet och håll ca en matsked motorolja i cylindern. Dra runt motorn så att oljan fördelas jämnt och sätt sedan tillbaka tändstiftet.
6. Smörj alla fettnipplar, leder och axlar.
7. Ta bort batteriet. Rengör, ladda och förvara batteriet på en sval plats, men skydda mot stark kyla.
8. Förvara maskinen på en ren, torr, plats och täck över den som extra skydd.

Service

Vid beställning av reservdelar ska du ange inköpsår, modell-, typ- och serienummer.

Använd alltid originalreservdelar från Husqvarna.

En årlig kontroll hos en auktoriserad serviceverkstad är ett bra sätt att se till så att din maskin är i bästa möjliga skick inför nästa säsong.

KOPPLINGSSCHEMA

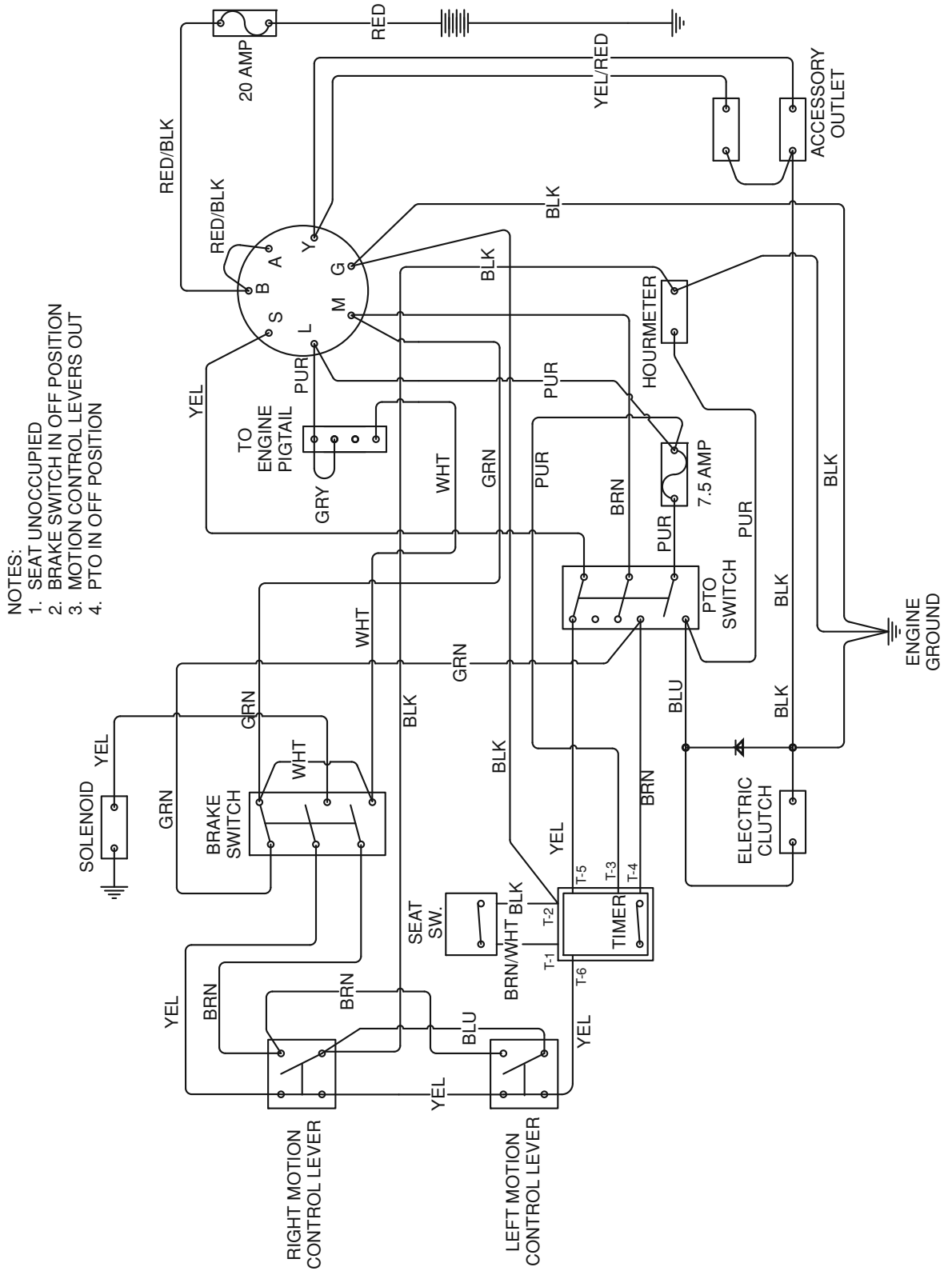

TEKNISKA DATA

	MZ28ZT / 966613201
Motor	
Fabrikat	Briggs & Stratton ¹⁾
Typ	Endurance
Effekt	15,65 kW @ 2950 rpm ²⁾
Smörjning	Tryck med oljefilter
Bränsle	Min 87 oktan blyfri (max etanol 10 %, max MTBE 15 %)
Bränsletankens volym	19 liter/5 gallon
Kylning	Luftkyld
Generator	12 V 15 amp @ 3 600 rpm
Startmotor	Elektrisk
Transmission	
Transmission	ZT-3400 Hydro Gear
Hastighets- och styrreglage	Dubbla spakar, skumgummihandtag
Hastighet framåt	0–14,4 km/h - 0–9 mph
Hastighet bakåt	0–8 km/h - 0–5 mph
Bromsar	Mekanisk parkeringsbroms
Främre länkhjul, skonsam profil	13 x 6,5
Bakhjul, Turf pneumatiska	23 x 9,50 4 ply
Däcktryck	103 kPa/1 bar/15 PSI

¹⁾ Se motortillverkarens bruksanvisning för information om motorspecifikationer.

²⁾ Motorns angivna märkeffekt är medelvärde för nettoeffekten (vid det specificerade varvtalet) hos en typisk produktionsmotor för den motormodell som mätts enligt SAE-standard J1349/ISO1585. Massproducerade motorer kan avvika från detta värde. Den faktiska effekten hos den motor som är installerad i slutprodukten kommer att bero på driftshastigheten, omgivningens egenskaper och andra faktorer.

TEKNISKA DATA

	MZ28ZT / 966613201
Ram	
Klippbredd	132 cm / 52"
Klipphöjd	3.8 - 11.4 cm / 1½ - 4½"
Oklippt cirkel	0
Antal knivar	3
Knivlängd	46 cm / 18"
Nosrulle	Nej
Fjädersäte	Upphängning
Armstöd med gångjärn	Ja
Timräknare	Ja
In-/urkoppling av knivar	200 ft-lb Warner-koppling
Aggregatkonstruktion	11 gauge
Produktivitet	12141 m ² /h
Dimension	
Vikt	349 kg/770 lbs
Längd maskinbas	192 cm/75½"
Höjd, maskinbas	107 cm/42"
Bredd, maskinbas	125 cm/49"
Vibration ¹⁾	
Ratt	3,09 m/s ²
Säte	0,14 m/s ²
Ljudnivå ²⁾	
Ljudtrycksnivå vid användarens öra	94 dB(A)
Garanterat värde	105 dB(A)
Uppmätt värde	104 dB(A)

¹⁾ Vibrationsnivå enligt EN 836. Redovisade data för vibrationsnivå har ett typiskt spridningsmått (standardavvikelse) på 0,2 m/s² (ratt) samt 0,8 m/s² (säte).

²⁾ Ljudtrycksnivå enligt EN 836. Redovisade data för ljudtrycksnivå har ett typiskt spridningsmått (standardavvikelse) på 0,08 dB(A). Kan maskinen utrustas med flera olika klippaggregat, anges ljudtrycksnivå i ordningsföljd med början på det aggregat som har den minsta klippbredden.

TEKNISKA DATA

Momentspecifikationer

Sexkantsskruvar

Momentvärdena som visas bör användas som allmänna riktlinjer när specifika momentvärden inte anges.

USA standard maskinutrustning

	Kvalitet	SAE kvalitet 5		SAE kvalitet 8		Flänslåsskruv m./Flänslåsmutter	
	ft./lbs	ft./lbs	Nm	ft./lbs	Nm	ft./lbs	Nm
Skafstorlek (diameter i tum, fin eller grov gängning)	1/4	9	12	13	18		
	5/16	18	24	28	38	24	33
	3/8	31	42	46	62	40	54
	7/16	50	68	75	108		
	1/2	75	102	115	156		
	9/16	110	150	165	224		
	5/8	150	203	225	305		
	3/4	250	339	370	502		
	7/8	378	513	591	801		
1 1/8	782	1060	1410	1912			

** Kvalitet 5 – lägsta kommersiella kvalitet (lägre kvalitet rekommenderas inte)

Metrisk standard maskinutrustning

	Kvalitet	Grad 8,8		Grad 10,9		Grad 12,9	
	ft./lbs	ft./lbs	Nm	ft./lbs	Nm	ft./lbs	Nm
Skafstorlek (diameter i millimeter, fin eller grov gängning)	M4	1,5	2	2,2	3	2,7	3,6
	M5	3	4	4,5	6	5,2	7
	M6	5,2	7	7,5	10	8,2	11
	M7	8,2	11	12	16	15	20
	M8	13,5	18	18,8	25	21,8	29
	M10	24	32	35,2	47	43,5	58
	M12	43,5	58	62,2	83	75	100
	M14	70,5	94	100	133	119	159
	M16	108	144	147	196	176	235
	M18	142	190	202	269	242	323
	M20	195	260	275	366	330	440
	M22	276	368	390	520	471	628
	M24	353	470	498	664	596	794
M27	530	707	474	996	904	1205	

FÖRSÄKRAN OM ÖVERENSSTÄMMELSE

Certifikat om överensstämmelse för modellerna nedan:

966613201 / MZ28T Zero Turn Rider

Krav för USA

Etiketter som sitter på motorn och/eller i motorutrymmet anger att maskinen uppfyller kraven. Detta gäller även för specialkrav för någon av staterna (t. ex. utsläppsregler specifika för Kalifornien osv.). Avlägsna inte någon av dessa etiketter. Certifikat kan också medfölja maskinen vid leverans eller vara inskrivna i motorns handbok. Ta hand om dem eftersom de är värdefulla dokument.

EU-försäkran om överensstämmelse

Gäller endast Europa

Se certifikatet för försäkran om överensstämmelse för ytterligare information.

Husqvarna AB, Orangeburg, SC, USA, försäkrar härmed att de maskintyper som anges på sidan 1 i denna bruksanvisning, från 2010 års serienummer och framåt (året anges i klartext på typskylten plus ett efterföljande serienummer) motsvarar föreskrifterna i RÅDETS DIREKTIV:

- av den 17 maj 2006 "angående maskiner" 2006/42/EG, bilaga IIA.
- av den 15 december 2004 "angående elektromagnetisk kompatibilitet" 2004/108/EG, och tillämpliga tillägg.
- av den 8 maj 2000 "angående emission av buller till omgivningen" 2000/14/EG.

Följande harmoniserade standarder har tillämpats: EN ISO 12100-2, EN836.

Företagsnamn & adress:

Husqvarna
172 Old Ellore Rd
Orangeburg, SC 29115 USA

Anmält organ:

SNCH, 11 Route de Luxembourg, L-5230 Sandweiler, har utfärdat rapporter om bedömning av överensstämmelse enligt bilaga VI till RÅDETS DIREKTIV av den 8 maj 2000 "angående emission av buller till omgivningen" 2000/14/EG.

SERVICEJOURNAL

Åtgärd	Datum, mtr-avläsning, stämpel, signatur
Leveransservice	
Ladda batteriet	<input type="checkbox"/>
Justera alla däckens tryck till 1 bar.	<input type="checkbox"/>
Montera styrspakarna i normalläge.	<input type="checkbox"/>
Anslut kontaktdonet till kabeln för sätets säkerhetsbrytare.	<input type="checkbox"/>
Kontrollera att oljenivån i motorn är korrekt	<input type="checkbox"/>
Ställ styrspakarna i rätt lägen	<input type="checkbox"/>
Fyll på bränsle och öppna bränslekranen	<input type="checkbox"/>
Starta motorn	<input type="checkbox"/>
Kontrollera att drivningen fungerar på båda hjulen	<input type="checkbox"/>
Kontrollera klippaggregatets inställning	<input type="checkbox"/>
Kontrollera:	
Parkeringsbromsens säkerhetsbrytare	<input type="checkbox"/>
Klippaggregatets säkerhetsbrytare	<input type="checkbox"/>
Sätets säkerhetsbrytare	<input type="checkbox"/>
Styrspakarnas säkerhetsbrytare	<input type="checkbox"/>
Parkeringsbromsens funktion	<input type="checkbox"/>
Körning framåt	<input type="checkbox"/>
Körning bakåt	<input type="checkbox"/>
Inkoppling av knivarna	<input type="checkbox"/>
Kontrollera tomgångsvarvtalet	<input type="checkbox"/>
Informera kunden om:	
Behovet av och fördelarna med att följa serviceschemat	<input type="checkbox"/>
Behovet av och fördelarna med att lämna in maskinen för service	<input type="checkbox"/>
Hur service och underhåll av servicejournal påverkar maskinens andrahandsvärde	<input type="checkbox"/>
Användningsområde för mulching	<input type="checkbox"/>
Fyll i försäljningsbevis osv.	
	Denna leverans- service utförd. Inga ytterligare kommentarer. Intygas:

SERVICEJOURNAL

Åtgärd	Datum, mtr-avläsning, stämpel, signatur
Efter 10 timmar Byt motorolja Kontrollera nivån på hydraulolja Inspektera hydraulslangar Inspektera hydraulremmen Inspektera hydraulfilter Kontrollera neutralläge Kontrollera säkerhetssystemet Kontrollera säkerhetsbältet Kontrollera att det inte finns läckor i bränslesystemet Inspektera säkerhetsskydd och säkerhetsplåtar Kontrollera bromsjusteringen	<input type="checkbox"/> <input type="checkbox"/> <input type="checkbox"/> <input type="checkbox"/> <input type="checkbox"/> <input type="checkbox"/> <input type="checkbox"/> <input type="checkbox"/> <input type="checkbox"/> <input type="checkbox"/> <input type="checkbox"/> <input type="checkbox"/>

SERVICEJOURNAL

Åtgärd	Datum, mtr-avläsning, stämpel, signatur
Daglig service Ta bort skräp från gräsklipparen Kontrollera motorns oljenivå Kontrollera däcktryck Kontrollera klippaggregatets undersida Inspektera remskivor Kontrollera/rengör motorns kylflödesintag Kontrollera säkerhetssystemet Kontrollera säkerhetsbältet Kontrollera att det inte finns läckor i bränslesystemet Inspektera säkerhetsskydd och säkerhetsplåtar Kontrollera bromsjusteringen	<input type="checkbox"/> <input type="checkbox"/> <input type="checkbox"/> <input type="checkbox"/> <input type="checkbox"/> <input type="checkbox"/> <input type="checkbox"/> <input type="checkbox"/> <input type="checkbox"/> <input type="checkbox"/> <input type="checkbox"/> <input type="checkbox"/>

SERVICEJOURNAL

Åtgärd	Datum, mtr-avläsning, stämpel, signatur
<p>25-timmarsservice</p> <p>Kontrollera bränslepumpens luftfilter</p> <p>Slipa/byt klipparens knivar vid behov</p> <p>Kontrollera däcktryck</p> <p>Kontrollera batteri och kablar</p> <p>Smörj enligt smörjschemat</p> <p>Kontrollera/rengör motorns kyluftintag</p> <p>Rengör luftrenarens förfilter (skumplast)</p>	<p><input type="checkbox"/></p> <p><input type="checkbox"/></p> <p><input type="checkbox"/></p> <p><input type="checkbox"/></p> <p><input type="checkbox"/></p> <p><input type="checkbox"/></p> <p><input type="checkbox"/></p>

SERVICEJOURNAL

Åtgärd	Datum, mtr-avläsning, stämpel, signatur
100-timmarsservice	
Smörj beslag (länkhjulspivåer och länkhjul)	<input type="checkbox"/>
Inspektera dämpare	<input type="checkbox"/>
Inspektera ramen	<input type="checkbox"/>
Inspektera gasvajer	<input type="checkbox"/>
Inspektera fästanordningar	<input type="checkbox"/>
Kontrollera däcktryck	<input type="checkbox"/>
Byt motorolja och filter	<input type="checkbox"/>
Byt luftfilter	<input type="checkbox"/>
Inspektera tändstift	<input type="checkbox"/>
Inspektera bränslefilter	<input type="checkbox"/>
Kontrollera motorns varvtal	<input type="checkbox"/>
Rengör aggregatets undersida	<input type="checkbox"/>
Kontrollera knivarnas vinkel	<input type="checkbox"/>
Smörj knivspindlar	<input type="checkbox"/>
Inspektera spindellager	<input type="checkbox"/>
Inspektera aggregatrem och knivar	<input type="checkbox"/>
Inspektera spännhjulsager	<input type="checkbox"/>
Inspektera aggregatets spännhjul	<input type="checkbox"/>
Kontrollera nivån på hydraulolja	<input type="checkbox"/>
Inspektera hydraulfilter	<input type="checkbox"/>
Inspektera hydraulisk drivrem	<input type="checkbox"/>
Inspektera hydraulslangar	<input type="checkbox"/>
Kontrollera neutralläge	<input type="checkbox"/>
Inspektera batterianslutningar	<input type="checkbox"/>
Kontrollera säkerhetssystemet	<input type="checkbox"/>
Kontrollera säkerhetsbältet	<input type="checkbox"/>
Kontrollera att det inte finns läckor i bränslesystemet	<input type="checkbox"/>
Inspektera säkerhetsskydd och säkerhetsplåtar	<input type="checkbox"/>
Kontrollera bromsjusteringen	<input type="checkbox"/>

SERVICEJOURNAL

Åtgärd	Datum, mtr-avläsning, stämpel, signatur
300-timmarsservice	
Smörj beslag (länkhjulspivåer och länkhjul)	<input type="checkbox"/>
Inspektera dämpare	<input type="checkbox"/>
Inspektera ramen	<input type="checkbox"/>
Inspektera gasvajer	<input type="checkbox"/>
Inspektera fästanordningar	<input type="checkbox"/>
Kontrollera däcktryck	<input type="checkbox"/>
Byt motorolja och filter	<input type="checkbox"/>
Byt luftfilter	<input type="checkbox"/>
Inspektera tändstift	<input type="checkbox"/>
Inspektera bränslefilter	<input type="checkbox"/>
Kontrollera motorns varvtal	<input type="checkbox"/>
Rengör aggregatets undersida	<input type="checkbox"/>
Kontrollera knivarnas vinkel	<input type="checkbox"/>
Smörj knivspindlar	<input type="checkbox"/>
Inspektera spindellager	<input type="checkbox"/>
Inspektera aggregatrem och knivar	<input type="checkbox"/>
Inspektera spännhjulsager	<input type="checkbox"/>
Inspektera aggregatets spännhjul	<input type="checkbox"/>
Byt hydraulolja	<input type="checkbox"/>
Byt hydrauloljefilter	<input type="checkbox"/>
Byt hydraulisk drivrem	<input type="checkbox"/>
Inspektera hydraulslangar	<input type="checkbox"/>
Kontrollera neutralläge	<input type="checkbox"/>
Inspektera batterianslutningar	<input type="checkbox"/>
Belastningstesta batteriet	<input type="checkbox"/>
Rengör elektriska anslutningar	<input type="checkbox"/>
Inspektera kopplingen	<input type="checkbox"/>
Kontrollera säkerhetssystemet	<input type="checkbox"/>
Kontrollera säkerhetsbältet	<input type="checkbox"/>
Kontrollera att det inte finns läckor i bränslesystemet	<input type="checkbox"/>
Inspektera säkerhetsskydd och säkerhetsplåtar	<input type="checkbox"/>
Kontrollera bromsjusteringen	<input type="checkbox"/>

SERVICEJOURNAL

Åtgärd	Datum, mtr-avläsning, stämpel, signatur
Minst en gång per år Rengör motorns kylluftintag Byt ut luftrenarens förrenare (skum) Byt ut luftfiltrets pappersinsats Byt motorolja. Byt ut motorns oljefilter Kontrollera/justera klipphöjdsinställningen Kontrollera/justera parkeringsbromsen Rengör/byt tändstift Inspektera tändstift Kontrollera motorventilens spelrum	<input type="checkbox"/> <input type="checkbox"/> <input type="checkbox"/> <input type="checkbox"/> <input type="checkbox"/> <input type="checkbox"/> <input type="checkbox"/> <input type="checkbox"/> <input type="checkbox"/> <input type="checkbox"/> <input type="checkbox"/>

Bruksanvisning i original

115 39 51-01



2011-01-31