

Bruksanvisning
Bruksanvisning

Brugsanvisning
Käyttöohje

LC 48 LC 48V LC 48VE LB 48V LB 48



Läs igenom bruksanvisningen noggrant och förstå innehållet innan du använder maskinen.
Læs bruksanvisningen omhyggeligt igennem og forstå indholdet, inden du bruger maskinen.
Les nøye gjennom bruksanvisningen og forstå innholdet før du bruker maskinen.
Lue käyttöohje huolellisesti ja ymmärrä sen sisältö, ennen kuin alat käyttää konetta.

SE (2-17) DK (18-33)
NO (34-49) FI (50-66)

SYMBOLFÖRKLARING

Symbolförklaring

VARNING! Maskinen kan felaktigt eller slarvigt använd vara ett farligt redskap, som kan orsaka allvarliga skador eller dödsfall för användaren eller andra.



Läs igenom bruksanvisningen noggrant och förstå innehållet innan du använder maskinen.



Använd aldrig maskinen om personer, speciellt barn, eller husdjur uppehåller sig i närheten.



Varning för utslungade föremål och rikoschetter.



Varning för roterande kniv. Akta händer och fötter.



Denna produkt överensstämmer med gällande EG-direktiv.



Varning för roterande delar. Akta händer och fötter.



Använd aldrig maskinen inomhus eller i utrymmen som saknar ventilation. Avgaserna innehåller kolmonoxid, en luktlös, giftig och livsfarlig gas.



Explosionsrisk



Tanka aldrig med motorn igång.



Mycket het yta.



Bulleremissioner till omgivningen enligt Europeiska Gemenskapens direktiv. Maskinens emission anges i kapitel Tekniska data och på dekal.



Övriga på maskinen angivna symboler/dekaler avser specifika krav för certifieringar på vissa marknader.

Använd alltid skyddshandskar.

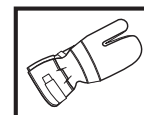

Regelbunden rengöring krävs.

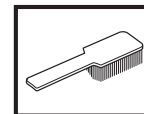

Okulär kontroll.



Tändkabeln skall alltid lossas från tändstiftet före reparation, rengöring eller underhållsarbete.



Kontroll och/eller underhåll skall utföras med motorn fränslagen, släpp motorbromsbygeln.

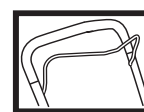

Typskylt

1	Husqvarna		3	4	Husqvarna AB S-561 82 Huskvarna SWEDEN
	Model	PNC	ML	Serial Number	
2					5
	Type	Weight	Prod. year	Net Power	
	6	7	8	9	CE

- 1 Tillverkare
- 2 Modell
- 3 Produktnummer
- 4 Revisionnummer
- 5 Serienummer
- 6 Typ
- 7 Vikt
- 8 Tillverkningsår
- 9 Effekt

SYMBOLFÖRKLARING

Åtgärder före användning av ny gräsklippare

- Läs igenom bruksanvisningen noggrant.
- Kontrollera skärutrustningens montering och justering. Se anvisningar under rubrik Montering.
- Tanka och fyll på olja i motorn. Se anvisningar under rubrik bränslehantering.



VARNING! Under inga förhållanden får maskinens ursprungliga utformning ändras utan tillstånd från tillverkaren. Använd alltid originaltillbehör. Icke auktoriserade ändringar och/eller tillbehör kan medföra allvarliga skador eller dödsfall för föraren eller andra.



VARNING! En gräsklippare kan felaktigt eller slarvigt använd vara ett farligt redskap, som kan orsaka allvarlig, till och med livshotande, skada. Det är mycket viktigt att du läser och förstår innehållet i denna bruksanvisning.



VARNING! Långvarig inandning av motorns avgaser kan utgöra en hälsorisk.

Husqvarna AB arbetar ständigt med att vidareutveckla sina produkter och förbehåller sig därför rätten till ändringar beträffande bl.a. form och utseende utan föregående meddelande.

INNEHÅLL

Innehåll

SYMBOLFÖRKLARING

Symbolförklaring	2
Åtgärder före användning av ny gräsklippare	3

INNEHÅLL

Innehåll	4
----------------	---

VAD ÄR VAD?

Vad är vad på gräsklipparen?	5
Vad är vad på gräsklipparen?	6

SÄKERHETSINSTRUKTIONER

Personligt skydd	7
Maskinens säkerhetsutrustning	7
Allmänna säkerhetsinstruktioner	8
Allmänna arbetsinstruktioner	9

MONTERING

Montering av styre	10
--------------------------	----

BRÄNSLEHANTERING

Drivmedel	11
-----------------	----

START OCH STOPP

Start och stopp	12
-----------------------	----

UNDERHÅLL

Underhåll	13
-----------------	----

TEKNISKA DATA

Tekniska data	16
EG-försäkran om överensstämmelse	17

VAD ÄR VAD?

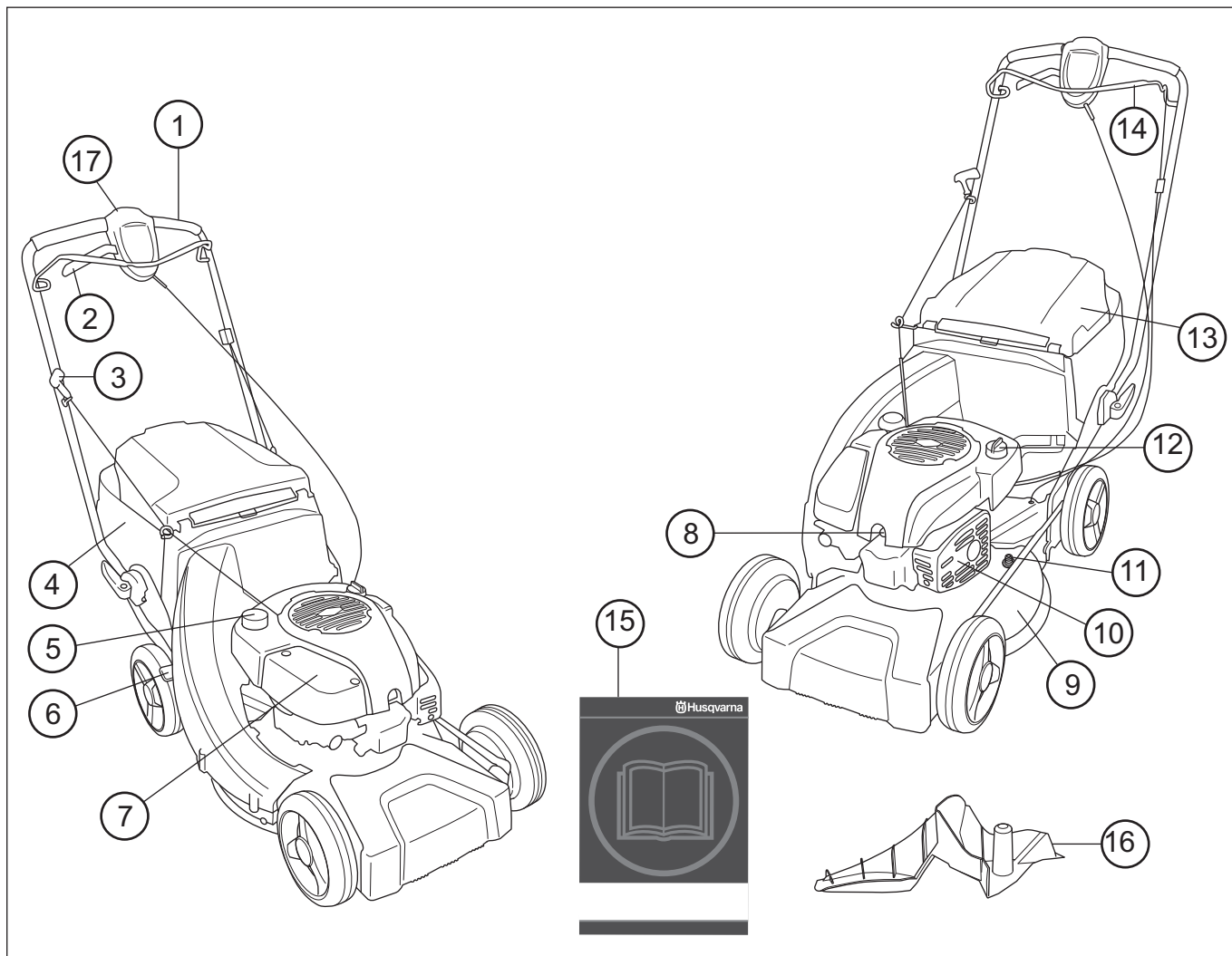

Vad är vad på gräsklipparen? LC 48, LC 48V, LC 48VE

- | | |
|---------------------|---------------------|
| 1 Handtag / styre | 10 Ljuddämpare |
| 2 Drivning | 11 Vattenanslutning |
| 3 Starthandtag | 12 Oljetank |
| 4 Gräsuppsamlare | 13 Bakre sköld |
| 5 Bränsletank | 14 Motorbromsbygel |
| 6 Klipphöjdsreglage | 15 Bruksanvisning |
| 7 Luftfilter | 16 Mulchingplugg |
| 8 Tändstift | |
| 9 Klippkåpa | |

VAD ÄR VAD?

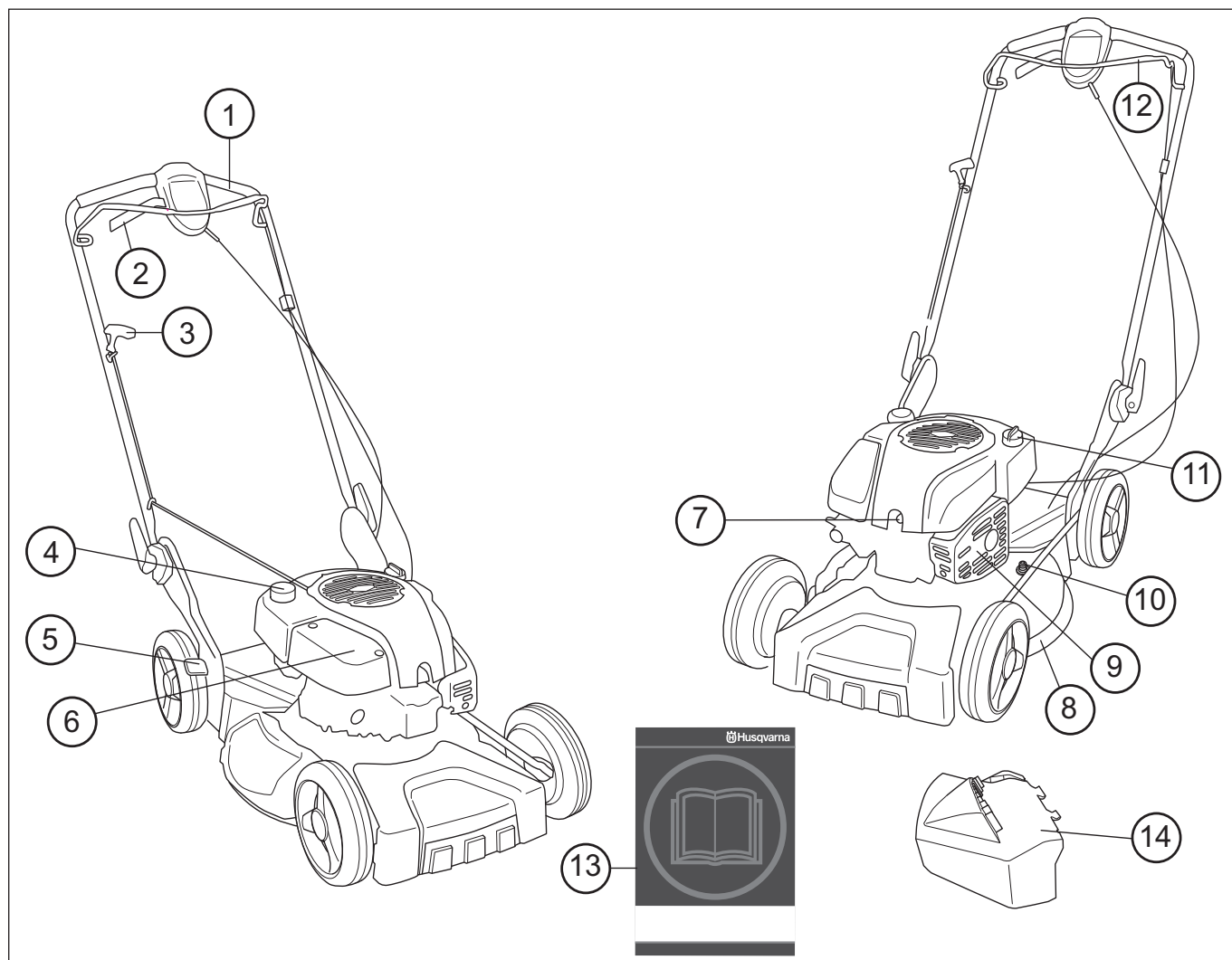

Vad är vad på gräsklipparen? LB 48, LB 48V

- | | |
|---------------------|---------------------|
| 1 Handtag / styre | 8 Klippkåpa |
| 2 Kopplingsspak | 9 Ljuddämpare |
| 3 Starthandtag | 10 Vattenanslutning |
| 4 Bränsletank | 11 Oljetank |
| 5 Klipphöjdsreglage | 12 Motorbromsbygel |
| 6 Luftfilter | 13 Bruksanvisning |
| 7 Tändstift | 14 Sidutkast |

SÄKERHETSINSTRUKTIONER

Personligt skydd



VARNING! Vid all användning av maskinen skall personligt skydd användas.

- Handskar ska användas när det behövs, t ex vid montering, inspektion eller rengöring av skärutrustning.
- Använd alltid kraftiga långbyxor. Bär inte kortbyxor eller sandaler och gå inte barfota.
- Använd halkfria och stadiga stövlar eller skor.

Klädseln i övrigt bör vara åtsittande utan att begränsa dina rörelsemöjligheter.

Maskinens säkerhetsutrustning

I detta avsnitt förklaras vilka maskinens säkerhetsdetaljer är, vilken funktion de har samt hur kontroll och underhåll skall utföras för att säkerställa att de är i funktion. Se kapitel Vad är vad?, för att hitta var dessa detaljer är placerade på din maskin.



VARNING! Använd aldrig en maskin med defekta säkerhetsdetaljer. Följ i detta avsnitt listade kontroll-, underhålls- och serviceinstruktioner.

Klippkåpa

Klippkåpan är konstruerad för att reducera vibrationer och för att minska risken för skärskador. Kontrollera att klippkåpan är hel och utan synbara defekter, t ex materialsprickor.

Motorbromsbygel

Motorbromsen är konstruerad för att stanna motorn. När greppet om motorbromsbygeln släpps ska motorn stanna.

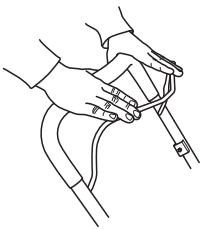

- Kontrollera att motorbromsen fungerar ordentligt och är oskadad.

Placera gräsklipparen på ett stabilt plant underlag och starta den. Se till att kniven ej kan komma i kontakt med marken eller annat föremål.

Ge fullgas och släpp sedan bromsbygeln. Motorbromsen ska alltid vara justerad så att motorn stannar inom 3 sekunder. Om det inte sker så lämna in maskinen till en auktoriserad serviceverkstad för justering.

Ljuddämpare

Ljuddämparen är konstruerad för att ge så låg ljudnivå som möjligt samt för att leda bort motorns avgaser från användaren.

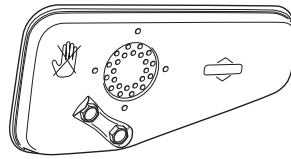

VARNING! Motorns avgaser är heta och kan innehålla gnistor vilka kan orsaka brand. Starta därför aldrig maskinen inomhus eller nära eldfångt material!

I områden med varmt och torrt klimat kan risken för bränder vara påtaglig. Det förekommer att dessa områden regleras med lagstiftning och krav på att ljuddämparen bland annat skall vara utrustad med godkänt gnistfångarnät.

För ljuddämpare är det mycket viktigt att instruktionerna för kontroll, underhåll och service följs.



VARNING! Under samt en stund efter användning är ljuddämparen mycket varm. Rör inte ljuddämparen om den är varm!

- Använd aldrig en maskin som har en defekt ljuddämpare.
- Kontrollera att ljuddämparen sitter fast och är oskadad.

Skärutrustning

Undvik att kniven slår mot främmande föremål som stenar rötter eller liknande. Detta kan leda till att kniven blir slö och att motoraxeln blir krokig. Var noga med att alltid ha en välslipad och korrekt balanserad kniv. Se även anvisningar under rubrik Underhåll.

Kontrollera skärutrustningen. Använd aldrig slö, sprucken eller skadad utrustning.

Kontrollera även att knivbulten är hel och att motoraxeln inte är krokig.

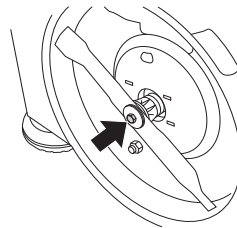

VARNING! Använd aldrig en maskin med defekt säkerhetsutrustning. Maskinens säkerhetsutrustning ska kontrolleras och underhållas som beskrivits i detta avsnitt. Om din maskin inte klarar alla kontrollerna ska serviceverkstad uppsökas för reparation.

SÄKERHETSINSTRUKTIONER

Allmänna säkerhetsinstruktioner

- En gräsklippare är endast konstruerad för klippning av gräsmattor. De enda tillbehör ni får använda motorenheten som drivkälla till är de knivar vi rekommenderar i kapitel Tekniska data.
- Använd aldrig maskinen om du är trött, om du har druckit alkohol eller om du tar mediciner, som kan påverka din syn, ditt omdöme eller din kroppskontroll.
- Tänk på att användaren är ansvarig för olyckor eller faror för andra människor eller deras egendom.



VARNING! Att köra en motor i ett instängt eller dåligt ventilerat utrymme kan orsaka dödsfall genom kvävning eller kolmonoxidförgiftning.

- Vid all användning av maskinen skall personligt skydd användas. Se anvisningar under rubrik Personligt skydd.
- Använd aldrig en maskin som modifierats så att den ej längre överensstämmer med originalutförandet.
- Använd aldrig andra än i denna bruksanvisning rekommenderade tillbehör. Se anvisningar under rubrikerna Skärutrustning och Tekniska data.



VARNING! En felaktig skärutrustning kan öka risken för olyckor.

- Använd aldrig en maskin som är felaktig. Följ underhålls-, kontroll- och serviceinstruktioner i denna bruksanvisning. Vissa underhålls- och serviceåtgärder skall utföras av tränade och kvalificerade specialister. Se anvisningar under rubrik Underhåll.
- **Före varje användning:**
 - 1 Kontrollera att motorbromsen fungerar ordentligt och är oskadd. Se anvisningar under rubrik Kontroll av bromsverkan.
 - 2 Kontrollera att samtliga handtag och reglage är oskadade och fria från olja.
 - 3 Kontrollera att ljuddämparen sitter fast och är oskadad.
 - 4 Kontrollera att gräsklipparens samtliga detaljer är åtdragna och att de inte är skadade eller saknas.
 - 5 Kontrollera att kniven är oskadad och inte har några sprickor. Byt kniven om det behövs.

Start



VARNING! Långvarig inandning av motorns avgaser kan utgöra en hälsorisk.

- Starta aldrig gräsklipparen utan att kniv och samtliga kåpor är korrekt monterade.
- Starta aldrig maskinen inomhus. Var medveten om faran med inandning av motorns avgaser.
- Försäkra dig om att arbetsområdet är tillräckligt upplyst för att skapa en säker arbetsmiljö.

- Iaktta omgivningen och var säker på att det inte finns risk att människor eller djur kan komma i kontakt med skärutrustningen. Användaren är ansvarig för tillbud och risker gentemot människor och egendom.



- Placera gräsklipparen på ett stabilt plant underlag och starta den. Se till att kniven ej kan komma i kontakt med marken eller annat föremål.
 - Vira aldrig startlinan runt handen.
- Se anvisningar under rubrik Start och stopp.

Bränslesäkerhet



VARNING! Bränsle och bränsleångor är mycket brandfarliga. Var försiktig vid hantering av bränsle och motorolja. Tänk på brand-, explosions- och inandningsrisker.

- Tanka aldrig maskinen när motorn är i drift.
- Sörj för god ventilation vid tankning och oljepåfyllning.
- Flytta maskinen minst 3 m från tankningsstället innan du startar.

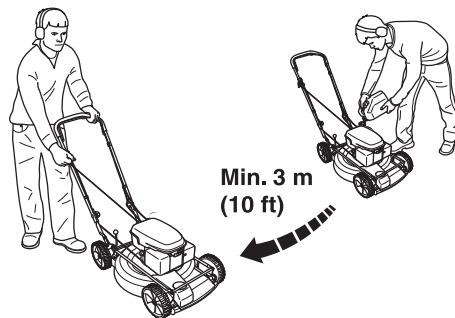

- Starta aldrig maskinen:
 - 1 Om du spillt bränsle eller motorolja på maskinen. Torka av allt spill och låt bensenresterna avdunsta.
 - 2 Om du spillt bränsle eller motorolja på dig själv eller dina kläder. Byt kläder.
 - 3 Om maskinen läcker bränsle. Kontrollera regelbundet efter läckage från tanklock och bränsleledning.

Transport och förvaring

- Vid längre tids förvaring och transport av gräsklippare skall bränsle- och motoroljetankarna tömmas. Hör med närmaste bensinstation var du kan göra dig av med bränsle och motoroljeöverskott.
- Förvara gräsklipparen och bränslet så att eventuell läckage och ångor inte riskerar att komma i kontakt med gnistor eller öppen låga. Exempelvis elmaskiner, elmotorer, elkontakter/strömbrytare, värmepannor eller liknande.
- Vid förvaring av bränsle skall för ändamålet speciellt avsedda och godkända behållare användas.

SÄKERHETSINSTRUKTIONER

Allmänna arbetsinstruktioner



VARNING! Detta avsnitt behandlar grundläggande säkerhetsregler för arbete med gräsklippare. Given information kan aldrig ersätta den kunskap en yrkesman besitter i form av utbildning och praktisk erfarenhet. När du råkar ut för en situation som gör dig osäker angående fortsatt användning skall du rådfråga en expert. Vänd dig till din återförsäljare, din serviceverkstad eller en erfaren gräsklippareanvändare. Undvik all användning du anser dig otillräckligt kvalificerad för!

Grundläggande säkerhetsregler

- Iaktta omgivningen:
 - För att säkerställa att inte människor, djur eller annat kan påverka din kontroll över maskinen.
 - För att förhindra att de förutnämnda inte riskerar att komma i kontakt med skärutrustningen.
- Innan klippning påbörjas ska grenar, kvistar, stenar etc. avlägsnas från gräsmattan. Undvik att kniven slår mot främmande föremål som stenar rötter eller liknande. Detta kan leda till att kniven blir slö och att motoraxeln blir krokig.
- Lyft aldrig upp gräsklipparen eller bär omkring den när motorn är startad. Om du måste lyfta gräsklipparen, stanna först motorn och ta bort tändkabeln från tändstiftet.

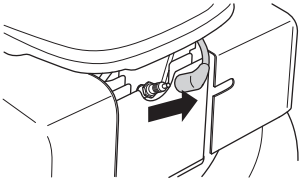

- Undvik användning vid ogynnsamma väderleksförhållanden. Exempelvis tät dimma, kraftigt regn, hård vind, stark kyla, osv. Att arbeta i dåligt väder är tröttsamt och kan skapa farliga omständigheter, exempelvis halt underlag.
- Se till att du kan gå och stå säkert. Titta efter eventuella hinder vid en oväntad förflyttning (rötter, stenar, gropar, diken, osv.). Iaktta stor försiktighet vid arbete i sluttande terräng.
- Motorn ska stängas av vid förflyttning över terräng som inte ska klippas. Exempelvis grusgång, sten, singel, asfalt etc.

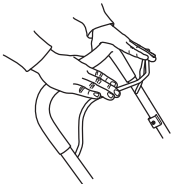

Bromsbygeln får aldrig vara permanent förankrad i handtaget när maskinen är igång.

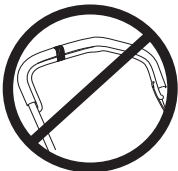

Följ ovannämnda punkter men använd aldrig en gräsklippare utan möjlighet att kunna påkalla hjälp i händelse av olycka.

Grundläggande klipptechnik



VARNING! Se till att händer och fötter inte kommer åt skärutrustningen när motorn är i gång.

Allmänt

- Gräsklippning av slänter kan vara farliga. Använd inte gräsklipparen i mycket branta slänter.
- Gräsklipparen bör inte användas vid större lutning än 30 grader.
- Vid sluttande terräng bör gångstråken läggas vinkelrätt mot lutningen. Det är mycket lättare att gå på tvären i en lutning än upp och ner.
- Innan klippning påbörjas ska grenar, kvistar, stenar etc. avlägsnas från gräsmattan.
- Lyft aldrig upp gräsklipparen eller bär omkring den när motorn är startad. Om du måste lyfta gräsklipparen, stanna först motorn och ta bort tändkabeln från tändstiftet.
- Undvik att kniven slår mot främmande föremål som stenar rötter eller liknande. Detta kan leda till att kniven blir slö och att motoraxeln blir krokig. En krokig axel ger obalans och kraftiga vibrationer, vilket medför stor risk för att kniven lossnar.
- Om något främmande föremål träffas eller om vibrationer uppstår ska du stanna maskinen. Ta bort tändkabeln från tändstiftet. Kontrollera att maskinen inte är skadad. Reparera eventuella skador.
- Klipp aldrig mer än 1/3 av grässets längd. Detta gäller särskilt under torrperioder. Klipp först med stor klipphöjd. Kontrollera sedan resultatet och sänk till lämplig höjd. Om gräset är extra långt, kör sakta och klipp eventuellt två gånger.

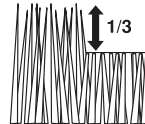

- Spring aldrig med maskinen när den är igång. Man ska alltid gå med gräsklipparen.

Var extra uppmärksam när du drar maskinen mot dig under arbete.

Klipphöjd

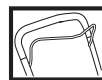

Stäng av motorn innan klipphöjden ändras.

Klipphöjden kan ställas i fem olika lägen, mm

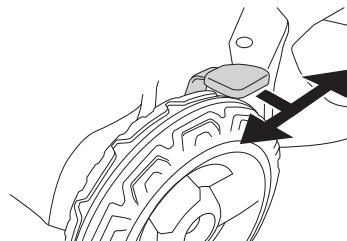

Ställ inte klipphöjden för lågt då det finns risk för att knivarna tar i marken vid ojämnheter.

MONTERING

Montering av styre

När du fäller ihop styret var försiktig så att inte kablar och vajrar skadas.

Lyft upp styret tills styrets övre rörkonstruktion kommer mitt för styrets undre del. Skruva åt vreden ordentligt.

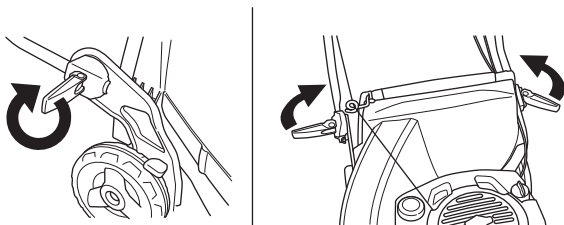

Montering av uppsamlare

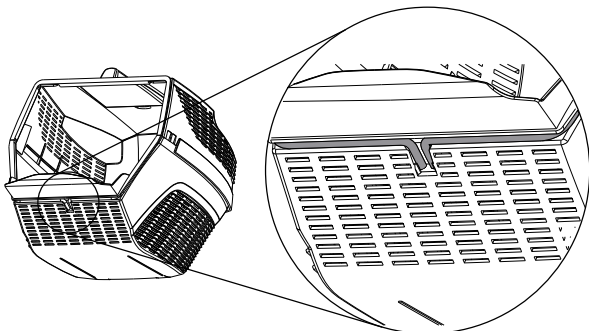
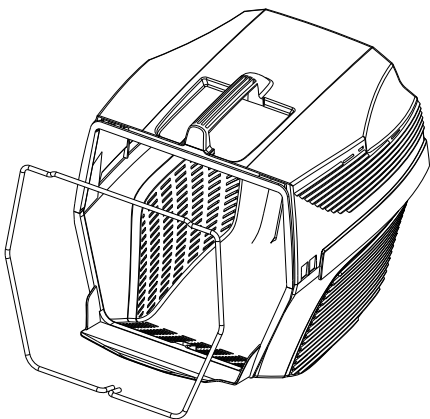
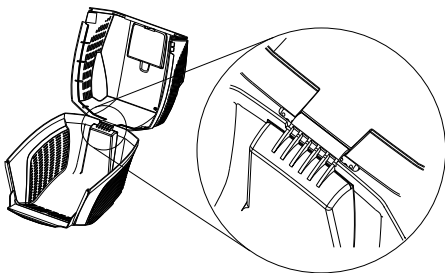
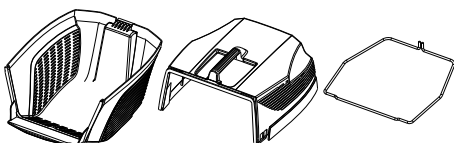

- Lyft bakre skölden och häng upp gräsbehållaren.

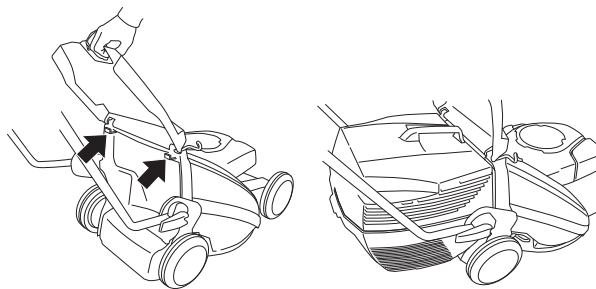

Sidutkast

- LB48, LB48V, kan användas med sidutkast genom att montera sidutkastet på klippkåpan.
- Lyft upp sidokåpan och placera sidutkastet på axeln.

Mulchingfunktion

LB48, LB48V, är en gräsklippare med mulchingfunktion.

Maskiner med uppsamlare kan användas med mulchingfunktion på följande sätt.

- Lyft upp bakre skölden och lyft bort behållaren.

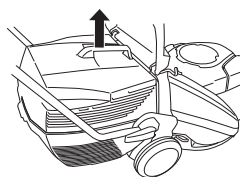

- Sätt dit mulchingpluggen i uppsamlarkanal.

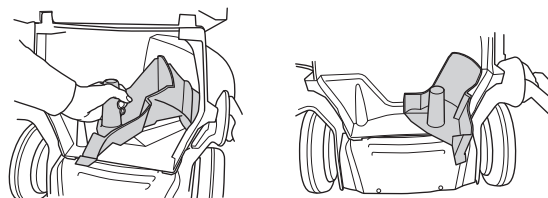

- Stäng skölden och se till att den låses fast med mulchingpluggen.

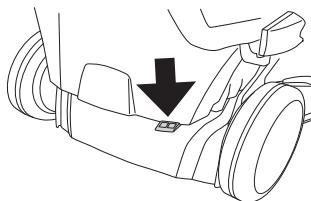

BRÄNSLEHANTERING

Drivmedel



VARNING! Sörj för god luftventilation vid bränslehantering.

Bensin

- Använd blyfri kvalitetsbensin. Blyhaltig bensin kan användas om blyfri bensin inte finns.
- Använd bränsle med minst 77 oktan.
- Om maskinen inte används under en längre tid skall bränsletanken tömmas och rengöras.

Motorolja

Kontrollera oljenivån innan gräsklipparen startas. En för låg oljenivå kan orsaka allvarliga motorskador.

- För bästa resultat och funktion använd HUSQVARNA fyrtaktsolja.
- Om HUSQVARNA fyrtaktsolja ej finns tillgänglig kan annan fyrtaktsolja av hög kvalitet användas. Kontakta din återförsäljare vid val av olja. I allmänhet rekommenderas SAE 30.
- Använd aldrig olja avsedd för tvåtaktsmotorer.

Kontrollera oljenivån innan gräsklipparen startas. En för låg oljenivå kan orsaka allvarliga motorskador.

Oljenivå

Skruva loss oljepåfyllningslocket och kontrollera oljenivån på mätstickan som sitter på locket.

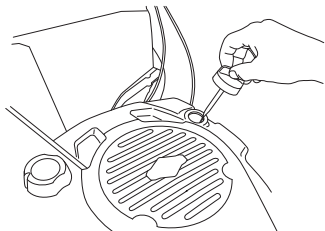

Oljepåfyllningslocket måste vara helt nerskruvat för att ge en korrekt bild av oljenivån.

Är oljenivån låg, fyll på med motorolja upp till den övre nivån på oljestickan.

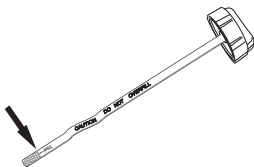

Använd endast rekommenderad motorolja. Se kapitel Tekniska data.

Tankning



VARNING! Följande försiktighetsåtgärder minskar brandrisken:

Rök inte eller placera något varmt föremål i närheten av bränsle.

Tanka aldrig med motorn igång.

Öppna tanklocket sakta vid bränslepåfyllning så att eventuellt övertryck sakta försvinner.

Drag åt tanklocket nogga efter tankning.

Flytta alltid maskinen från tankningsplatsen före start.

Fyll inte på för mycket bensin. Lämna ungefär 35 mm under tanklocket så att bränslet kan expandera.

Torka rent runt tanklocken. Rengör bränsle- och oljetanken regelbundet. Bränslefiltret skall bytas minst en gång per år. Föroreningar i tankarna orsakar driftstörningar.

Flytta alltid maskinen ca 3 m från tankningsplatsen före start.

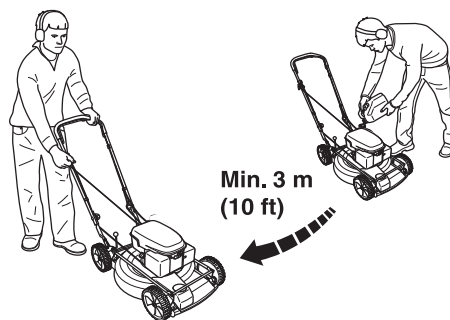

START OCH STOPP

Start och stopp



VARNING! Innan start måste följande observeras:

Starta inte gräsclipparen utan att kniv och samtliga kåpor är monterade. Kniven kan annars lossna och orsaka personskador.

Flytta alltid maskinen från tankningsplatsen före start.

Placera maskinen på ett fast underlag. Se till att skärutrustningen ej kan ta i något föremål.

Se till att inga obehöriga finns inom arbetsområdet.

Start

Se till att tändkabeln sitter ordentligt på tändstiftet.

- Drag motorbromsbygeln helt mot det övre handtaget med vänster hand.

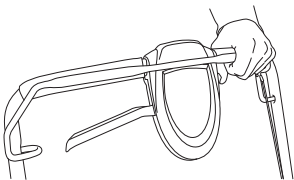

- Grip starthandtaget, drag med höger hand långsamt ut startlinan tills ett motstånd känns (starthakarna griper in) och gör därefter snabba och kraftfulla ryck. **Vira aldrig startlinan runt handen.**



OBS! Drag inte ut startlinan helt och släpp inte heller starthandtaget från helt utdraget läge. Detta kan orsaka skador på maskinen.

LC 48VE är utrustade med elektrisk start som används på följande vis.

- Innan du använder elstarten för första gången måste batteriet laddas. Se anvisningar under rubrik Underhåll.
- Fäll in motorbromsbygeln mot styret.
- Sätt i nyckeln och tryck på nyckeln.



Drivning LC 48VE, LC 48V, LB 48V

Maskinerna är självgående med drivning på bakhjulen.

För att använda drivning på hjulen dra kopplingsspaken mot dig.

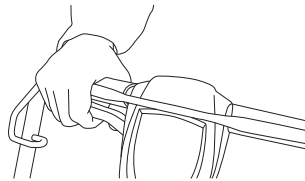

Drivningen har steglös reglering.

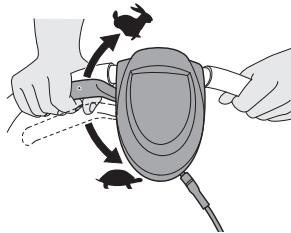

Stopp

Motorn stannas genom att släppa motorbromsbygeln.

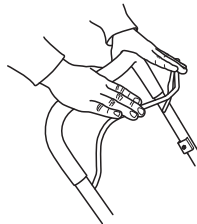

För maskiner med elektrisk start ska nyckeln tas bort.

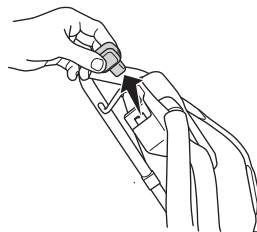

UNDERHÅLL

Underhåll

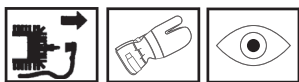

VARNING! Före rengöring, reparation eller inspektion ska du se till att skärutrustningen har stannat. Tag bort tändkabeln från tändstiftet.

Tändkabeln skall alltid lossas från tändstiftet före reparation, rengöring eller underhållsarbete.

Luftfilter

Luftfiltret skall regelbundet rengöras från damm och smuts för att undvika:

- Förgasars störningar
- Startproblem
- Sämre effekt
- Onödigt slitage på motorns delar.
- Onormalt hög bränsleförbrukning.

Ett länge använt luftfilter kan aldrig bli fullständigt rent. Därför måste filtret med jämna mellanrum ersättas med ett nytt. **Ett skadat luftfilter måste alltid bytas ut.**

Rengöring av luftfilter

Tag bort luftfilterkåpan.

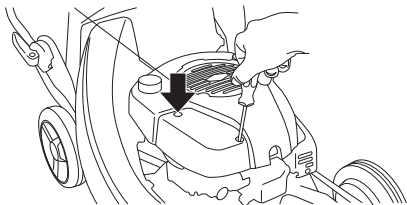

Ta bort luftfiltret och kontrollera att det är helt. Byt till nytt luftfilter om du märker att det är bristfälligt.

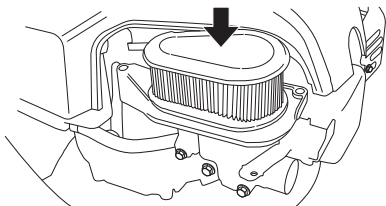

Rengör filtret genom att knacka filtret mot ett plant underlag. Använd aldrig lösningsmedel med petroleum t.ex. fotogen, eller tryckluft för att rengöra filtret.

Se till att luftfiltret sluter helt tätt mot filterhållaren vid montering.

Tändstift



VARNING! Under samt en stund efter användning är ljuddämparen mycket varm. Rör inte ljuddämparen om den är varm!

Om maskinens effekt är låg, om den är svår att starta eller om tomgången är orolig: kontrollera alltid först tändstiftet innan ytterligare åtgärder vidtages. Om tändstiftet är igensatt, rengör det och kontrollera samtidigt att elektroddgapet är 0,5 mm. Tändstiftet bör bytas efter ungefär en månad i drift eller om nödvändigt tidigare.

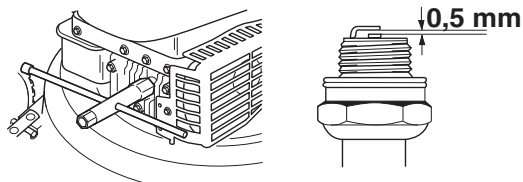

OBS! Använd alltid rekommenderad tändstiftstyp! Felaktigt tändstift kan förstöra kolv/cylinder.

Ljuddämpare

Ljuddämparen är utformad för att dämpa ljudnivån och för att leda avgaserna bort från användaren. Avgaserna är heta och kan innehålla gnistor vilka kan orsaka brand om avgaserna riktas mot ett torrt och brännbart material.

Kontrollera regelbundet att ljuddämparen sitter fast på motorn.

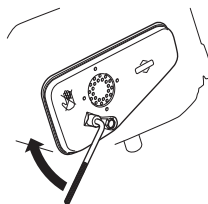

Använd aldrig en maskin som har en defekt ljuddämpare.



Kniv



VARNING! Använd alltid kraftiga handskar vid reparation av skärutrustningen. Knivarna är mycket vassa och skärskador kan mycket lätt uppstå.

Vid påkörning av hinder som förorsakar haveri bör skadade knivar bytas.

Byte eller slipning av knivarna bör utföras av en auktoriserad serviceverkstad.

UNDERHÅLL

Byte av olja

Motoroljan skall bytas varje år och var 25:e arbetstimme.

Vid byte av olja gör på följande sätt:

- Töm bränsletanken genom att köra maskinen tills tanken är tom.
- Ta bort tändkabeln från tändstiftet.
- Skruva bort oljepåfyllningslocket.

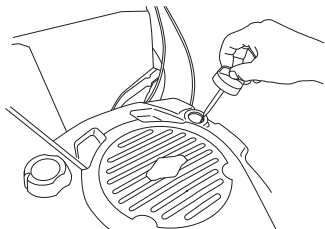

- Använd oljepumpen (tillbehör) till att tömma oljetanken.

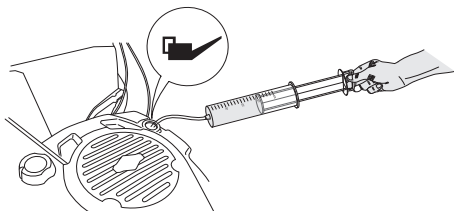

Hör med närmaste bensinstation var du kan göra dig av med motoroljeöverskottet.

- Fyll på med ny motorolja av bra kvalitet. Se kapitel Tekniska data.
- Kontrollera oljenivån med mätstickan på oljepåfyllningslocket.
- Oljepåfyllningslocket måste vara helt nerskruvat för att ge en korrekt bild av oljenivån. Är oljenivån låg, fyll på med motorolja upp till den övre nivån på oljestickan.

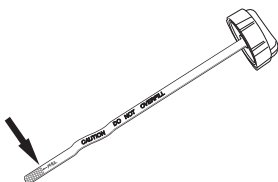

- Skruva på oljepåfyllningslocket.

Ladda batteri LC 48 VE

Batteriet kan laddas på följande sätt:

- Pressa upp låsningen och ta bort batterikåpan.

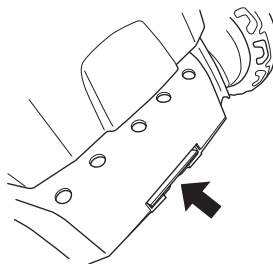

- Lossa batterikabelanslutningarna.

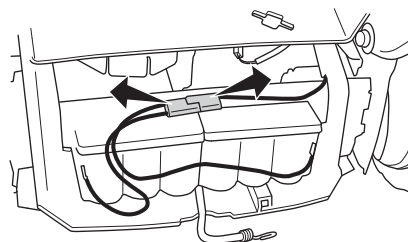

- Anslut batteriladdaren och ladda batteriet max 24 timmar.

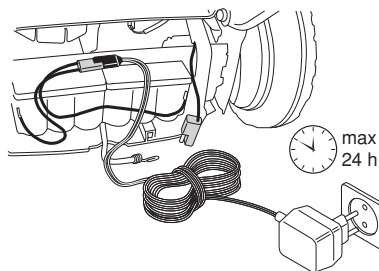

Rengöring klippkåpa

- Anslut en vattenslang till klippkåpans anslutning.

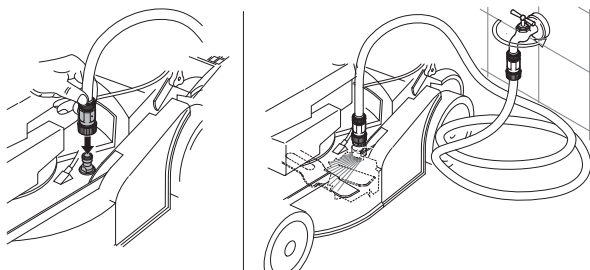

- Starta maskinen och låt kniven rotera en stund. Vattnet kastas då ut och rengör klippkåpan.

Justering av kopplingsvajer

Kopplingsvajern justeras genom att skruva på justerskruven.

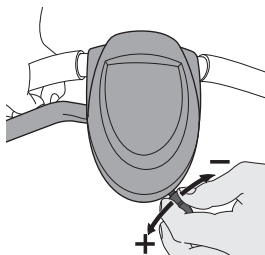

UNDERHÅLL

Nedan följer några allmänna skötselinstruktioner.

Daglig tillsyn

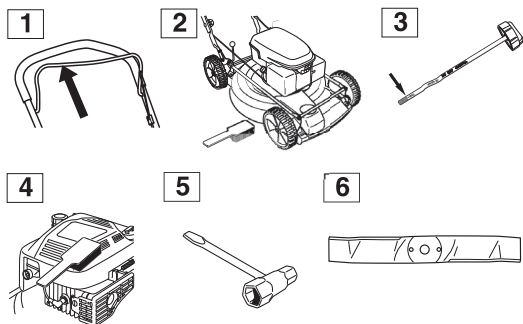

- 1 Kontrollera att motorbromsbygeln fungerar säkerhetsmässigt.
- 2 Borsta rent gräsklipparen från löv, gräs och dylikt.
- 3 Kontrollera oljenivån.
- 4 Rengör startapparatens luftintag. Kontrollera startapparaten och startlinan.
- 5 Kontrollera att skruvar och muttrar är åtdragna.
- 6 Kontrollera skärutrustningen. Använd aldrig slöa, spruckna eller skadade knivar.

Veckotillsyn

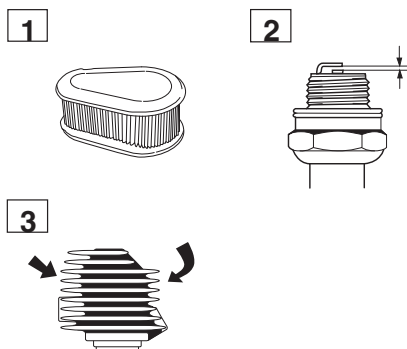

- 1 Rengör luftfiltret. Byt om det behövs.
- 2 Rengör tändstiftet. Kontrollera att elektrodavståndet är 0,51 mm.
- 3 Rengör kylflänsarna på cylindern.

Minst varje år

- 1 Utför årlig service hos auktoriserad serviceverkstad (minst varje år eller var 30:e timme).

TEKNISKA DATA

Tekniska data

	LC 48	LC 48V	LC 48 VE	LB 48	LB 48V
Motor	Briggs & Stratton	Briggs & Stratton	Briggs & Stratton	Briggs & Stratton	Briggs & Stratton
Cylindervolym, cm ³	190	190	190	190	190
Varvtal, rpm	2900	2900	2900	2900	2900
Nominell motoreffekt, kW (se anm. 1)					
Tändsystem					
Tändstift	Champion RJ19LM	Champion RJ19LM	Champion RJ19LM	Champion RJ19LM	Champion RJ19LM
Elektroddgap, mm	0,5	0,5	0,5	0,5	0,5
Bränsle-/smörjsystem					
Volym bensintank, liter	1,2	1,2	1,2	1,2	1,2
Volym oljetank, liter	0,6	0,6	0,6	0,6	0,6
Motorolja	SAE 30	SAE 30	SAE 30	SAE 30	SAE 30
Vikt					
Gräsklippare med tomma tankar, kg	38	38	43	34	34
Ljudnivå					
(se anm. 2)					
Ljudtrycksnivå vid användarens öra, dB(A)	81	81	81	79	79
Bulleremissioner					
(se anm. 3)					
Ljudeffektnivå, uppmätt dB(A)	95	95	95	93	93
Ljudeffektnivå, garanterad L _{WA} dB(A)	96	96	96	95	95
Vibrationsnivåer					
(se anm. 4)					
Handtag, m/s ²	6,0	6,0	6,0	4,7	4,7
Klippning					
Klippsystem	3 in 1	3 in 1	3 in 1	2 in 1	2 in 1
Klipphöjden kan ställas i fem olika lägen, mm	25-70	25-70	25-70	25-70	25-70
Klippbredd, mm	480	480	480	480	480
Kniv	Fast	Fast	Fast	Fast	Fast
Drivning					
Hastighet, km/h	-	5,4	5,4	-	5,4
Start					
Elstart	-	-	Ja	-	-

Anm. 1: Motorns angivna märkeffekt är medelvärde för nettoeffekten (vid det specificerade varvtalet) hos en typisk produktionsmotor för den motormodell som mätts enligt SAE-standard J1349/ISO1585. Massproducerade motorer kan avvika från detta värde. Den faktiska effekten hos den motor som är installerad i slutprodukten kommer att bero på driftshastigheten, omgivningens egenskaper och andra faktorer.

Anm. 2: Redovisade data för ljudtrycksnivå har ett typiskt spridningsmått (standardavvikelse) på 1,2 dB(A).

Anm. 3: Emission av buller till omgivningen uppmätt som ljudeffekt (L_{WA}) enligt EG-direktiv 2000/14/EG.

Anm. 4: Redovisade data för vibrationsnivå har ett typiskt spridningsmått (standardavvikelse) på 0,2 m/s².

TEKNISKA DATA

EG-försäkran om överensstämmelse

(Gäller endast Europa)

Husqvarna AB, SE-561 82 Huskvarna, Sverige, tel: +46-36-146500, försäkrar härmed att motorgräsklipparna **Husqvarna LC 48, LC 48V, LB 48, LB48 V, LC 48VE** från och med serienummer 10xxxxxxx och framåt motsvarar föreskrifterna i RÅDETS DIREKTIV:

- av den 17 maj 2006 "angående maskiner" **2006/42/EG**
- av den 15 december 2004 "angående elektromagnetisk kompatibilitet" **2004/108/EG**.
- av den 8 maj 2000 "angående emission av buller till omgivningen" **2000/14/EG**.

För information angående bulleremissionerna, se kapitel Tekniska data.

0404, SMP Svensk Maskinprovning AB, Fyrisborgsgatan 3, SE-754 50 Uppsala, Sverige, har utfärdat rapporter om bedömning av överensstämmelse enligt bilaga VI till RÅDETS DIREKTIV av den 8 maj 2000 angående emissioner av buller till omgivningen 2000/14/EG.

Certifikaten har nummer:

01/901/071 - Husqvarna LC 48, LC 48V

01/901/072 - Husqvarna LB 48, LB 48V

01/901/084- Husqvarna LC 48 VE

Huskvarna, 29 december 2009



Bengt Ahlund, Utvecklingschef (Bemyndigad representant för Husqvarna AB samt ansvarig för tekniskt underlag.)

SYMBOLFORKLARING

Symbolforklaring

ADVARSEL! Maskinen kan ved forkert eller skødesløs brug være et farligt redskab, som kan medføre alvorlige skader eller dødsfald for brugeren eller andre.



Læs brugsanvisningen omhyggeligt igennem og forstå indholdet, inden du bruger maskinen.



Brug aldrig maskinen, hvis der er personer, især børn, eller husdyr i nærheden.



Pas på udslyngede genstande og rikochettering.



Pas på den roterende kniv. Pas på hænder og fødder.



Dette produkt er i overensstemmelse med gældende CE-direktiv.



Advarsel: Roterende dele. Hold hænder og fødder på sikker afstand.



Brug aldrig maskinen inden-dørs eller i lokaler uden ventilation. Udstødningsgasserne indeholder kulilte, som er en lugtfri, giftig og livsfarlig gas.



Eksplussionsfare



Tank aldrig med motoren i gang.



Meget varm overflade.



Støjemissioner til omgivelserne i henhold til EF-direktiv. Maskinens emission fremgår af kapitlet Tekniske data og af en mærkat.



Andre symboler/etiketter på maskinen gælder specifikke krav for certificering på visse markeder.

Brug altid beskyttelseshandsker.

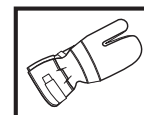

Regelmæssig rengøring kræves.

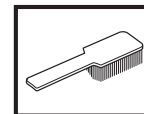

Visuel kontrol.



Tændkablet skal altid tages af tændrøret før reparation, rengøring eller vedligeholdelsesarbejde.



Kontrol og/eller vedligeholdelse skal udføres med slukket motor; slip motorbremsebøjlen.

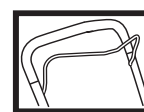

Typeskilt

1 — Husqvarna		3 4 Husqvarna AB S-561 82 Husqvarna SWEDEN	
2 —	Model	PNC	ML Serial Number
	Type	Weight	Prod. year Net Power
	6	7	8 9



- 1 Producent
- 2 Model
- 3 Produktnummer
- 4 Revisionnummer
- 5 Serienummer
- 6 Type
- 7 Vægt
- 8 Produktionsår
- 9 Effekt

SYMBOLFORKLARING

Forberedelser, inden en ny plæneklipper tages i brug

- Læs brugsanvisningen omhyggeligt igennem.
- Kontrollér skæreudstyrets montering og justering. Se instruktionerne i afsnittet Montering.
- Tank brændstof, og fyld olie på motoren. Se instruktionerne i afsnittet Brændstofhåndtering.



ADVARSEL! Maskinens oprindelige udformning må under ingen omstændigheder ændres uden producentens samtykke. Brug altid originaltilbehør. Ikke-autoriserede ændringer og/eller ikke-godkendt tilbehør kan medføre alvorlige skader eller døden for brugeren eller andre.



ADVARSEL! En plæneklipper kan, hvis den bruges forkert eller skødesløst, være et farligt redskab, som kan medføre alvorlige – endog livsfarlige – personskader. Det er meget vigtigt, at du læser og forstår indholdet i denne brugsanvisning.



ADVARSEL! Langvarig indånding af motorens udstødningsgas kan være sundhedsskadelig.

Husqvarna AB forsøger hele tiden at videreudvikle sine produkter og forbeholder sig derfor ret til ændringer af bl.a. form og udseende uden forudgående varsel.

INDHOLD

Indhold

SYMBOLFORKLARING

Symbolforklaring	18
Forberedelser, inden en ny plæneklipper tages i brug .	19

INDHOLD

Indhold	20
---------------	----

HVAD ER HVAD?

Hvad er hvad på plæneklipperen?	21
Hvad er hvad på plæneklipperen?	22

SIKKERHEDSINSTRUKTIONER

Personlig beskyttelse	23
Maskinens sikkerhedsudstyr	23
Generelle sikkerhedsinstruktioner	24
Generelle arbejdsinstruktioner	25

MONTERING

Montering af styr	26
-------------------------	----

BRÆNDSTOFHÅNDBOG

Drivmiddel	27
------------------	----

START OG STOP

Start og stop	28
---------------------	----

VEDLIGEHOLDELSE

Vedligeholdelse	29
-----------------------	----

TEKNISKE DATA

Tekniske data	32
EF-overensstemmelseserklæring	33

HVAD ER HVAD?

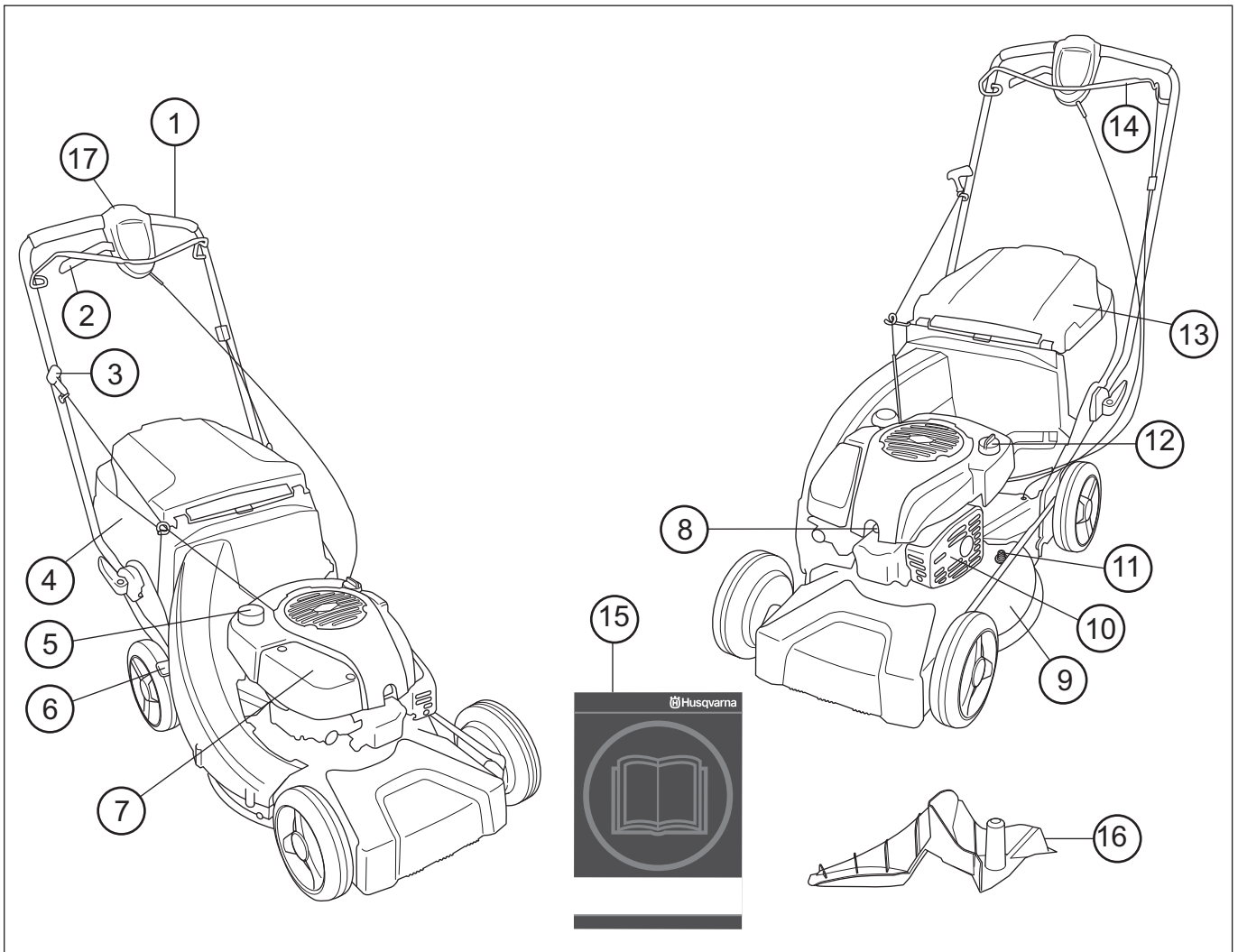

Hvad er hvad på plæneklipperen? LC 48, LC 48V, LC 48VE

- | | |
|--------------------------|---------------------|
| 1 Håndtag / styr | 10 Lyddæmper |
| 2 Drev | 11 Vandtilslutning |
| 3 Starthåndtag | 12 Oletank |
| 4 Græssamler | 13 Bagskjold |
| 5 Brændstoftank | 14 Motorbremsebøjle |
| 6 Klippehøjdeindstilling | 15 Brugsanvisning |
| 7 Luftfilter | 16 Spredningsprop |
| 8 Tændrør | |
| 9 Klippeskjold | 17 Elstart |

HVAD ER HVAD?

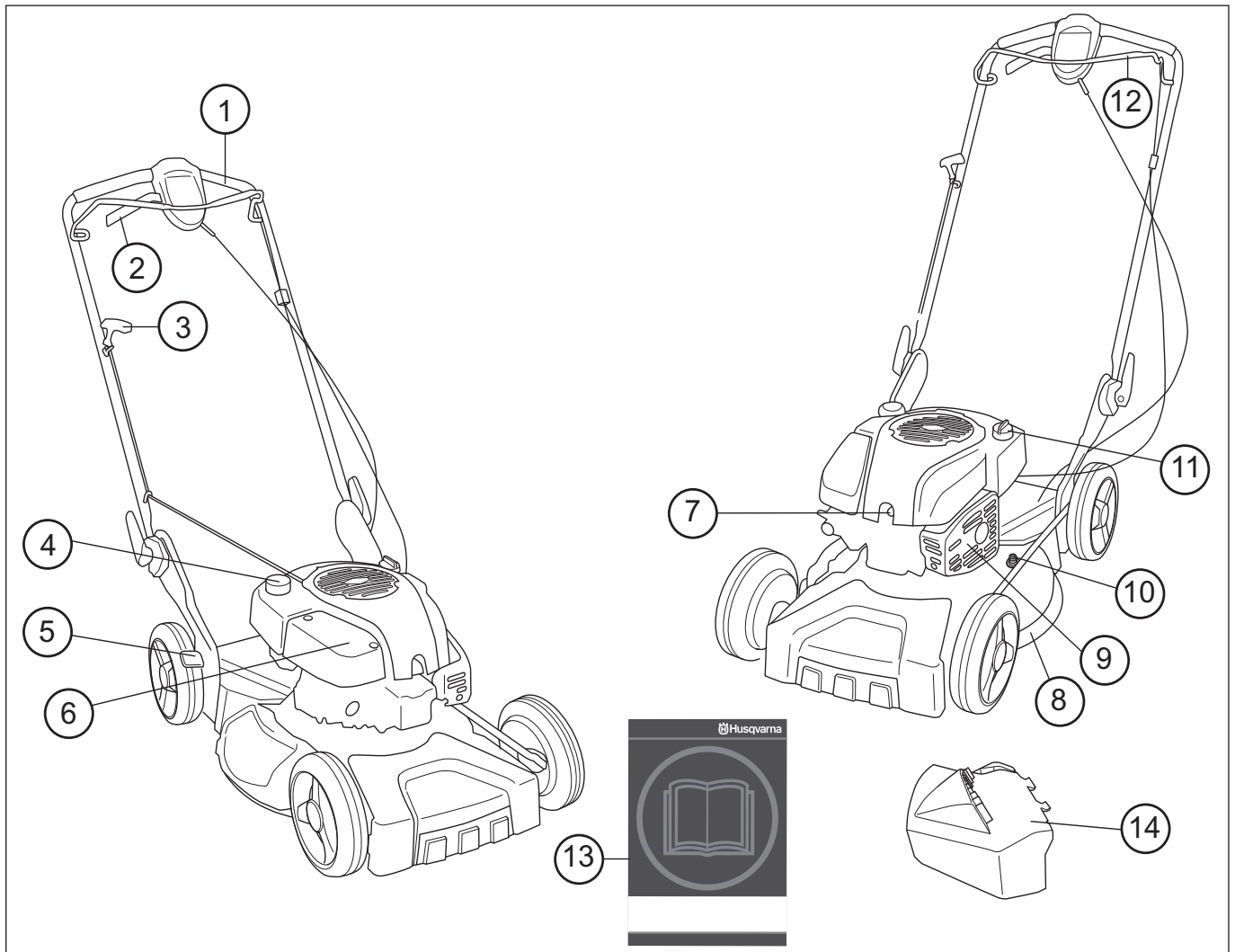

Hvad er hvad på plæneklipperen? LB 48, LB 48V

- | | |
|--------------------------|---------------------|
| 1 Håndtag / styr | 8 Klippeskjold |
| 2 Koblingsgreb | 9 Lyddæmper |
| 3 Starthåndtag | 10 Vandtilslutning |
| 4 Brændstoftank | 11 Oletank |
| 5 Klippehøjdeindstilling | 12 Motorbremsebøjle |
| 6 Luffilter | 13 Brugsanvisning |
| 7 Tændrør | 14 Sideudkast |

SIKKERHEDSINSTRUKTIONER

Personlig beskyttelse



ADVARSEL! Ved enhver anvendelse af maskinen skal der bruges personligt beskyttelsesudstyr.

- Handsker skal anvendes, når det behøves, f.eks. ved montering, inspektion eller rengøring af skæreudstyret.
- Brug altid kraftige lange bukser. Brug ikke shorts eller sandaler, og gå ikke barfodet.
- Brug skridsikre og stabile støvler eller sko.

Beklædningen bør i øvrigt være tætsiddende, dog uden at hæmme din bevægelsesfrihed.

Maskinens sikkerhedsudstyr

I dette afsnit forklares mere om maskinens sikkerhedsdetaljer, hvilken funktion de har, samt hvordan kontrol og vedligeholdelse skal udføres for at sikre, at de fungerer. Se kapitel Hvad er hvad? for at se, hvor disse detaljer er placeret på maskinen.



ADVARSEL! Brug aldrig en maskine med defekte sikkerhedsdetaljer. Følg de instruktioner for kontrol, vedligeholdelse og service, der er nævnt i dette afsnit.

Klippeskjold

Klippeskjoldet er konstrueret til at reducere vibrationerne og til at mindske risikoen for skæreskader. Kontrollér, at klippeskjoldet er helt og uden synlige defekter, f.eks. materialerevner.

Motorbremsebøjle

Motorbremsen er konstrueret til at standse motoren. Når grebet om motorbremsebøjlen slippes, skal motoren standse.

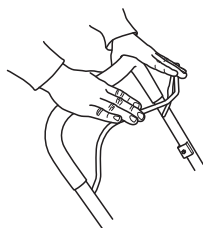

- Kontrollér, at motorbremsen fungerer ordentligt og er intakt.

Anbring plæneklipperen på et stabilt og plant underlag, og start den. Sørg for, at kniven ikke kan komme i kontakt med jorden eller eventuelle genstande.

Giv fuld gas, og slip derefter bremsebøjlen. Motorbremsen skal altid være justeret, så motoren standser inden for 3 sekunder. Hvis dette ikke sker, skal maskinen indleveres til et autoriseret serviceværksted med henblik på justering.

Lyddæmper

Lyddæmperen er konstrueret med henblik på at give et så lavt lydniveau som muligt samt lede motorens udstødningsgasser væk fra brugeren.

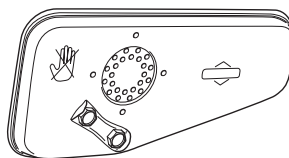

ADVARSEL! Motorens udstødningsgasser er varme og kan indeholde gnister, som kan forårsage brand. Start derfor aldrig maskinen indendørs eller i nærheden af brandfarligt materiale!

I områder med varmt og tørt klima kan risikoen for antændelse af brandbart materiale være overhængende. Disse områder kan være reguleret ved lov med krav om, at lyddæmperen skal være forsynet med godkendt gnistfangernet.

For lyddæmpere er det meget vigtigt, at instruktionerne for kontrol, vedligeholdelse og service overholdes.



ADVARSEL! Lyddæmperen er meget varm både under og et stykke tid efter brugen. Rør ikke lyddæmperen, hvis den er varm!

- Brug aldrig en maskine med en defekt lyddæmper.
- Kontrollér, at lyddæmperen sidder godt fast og er intakt.

Skæreudstyr

Undgå, at kniven slår imod fremmedlegemer som sten, rødder eller lignende. Dette kan medføre, at kniven bliver sløv, og at motorakslen bliver bøjet. Sørg for, at kniven altid er velslebet og korrekt afbalanceret. Se også anvisningerne under overskriften Vedligeholdelse.

Kontrollér skæreudstyret. Anvend aldrig sløvt, revnet eller beskadiget udstyr.

Kontrollér også, at knivbolten er hel, og at motorakslen ikke er bøjet.

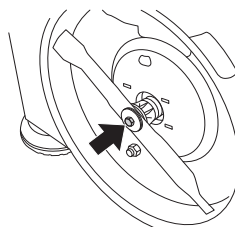

ADVARSEL! Brug aldrig en maskine med defekt sikkerhedsudstyr. Maskinens sikkerhedsudstyr skal kontrolleres og vedligeholdes som beskrevet i dette afsnit. Klarer maskinen ikke alle kontrollerne, skal du kontakte et serviceværksted for at få den repareret.

SIKKERHEDSINSTRUKTIONER

Generelle sikkerhedsinstruktioner

- En plæneklipper er udelukkende konstrueret til græsslåning. Det eneste tilbehør, du må anvende motorenheden som drivkilde til, er de knive, vi anbefaler i kapitlet Tekniske data.
- Brug aldrig maskinen, hvis du er træt, hvis du har drukket alkohol, eller hvis du tager medicin, som kan påvirke dit syn, dit overblik eller din kropskontrol.
- Vær opmærksom på, at føreren er ansvarlig for uheld eller risici, som andre personer eller disses ejendom udsættes for.



ADVARSEL! At køre en motor i et lukket eller dårligt udluftet rum kan medføre døden som følge af kvælning eller kulilteforgiftning.

- Ved enhver anvendelse af maskinen skal der bruges personligt beskyttelsesudstyr. Se instruktionerne i afsnittet Personlige værnemidler.
- Brug aldrig en maskine, der er blevet ændret, så den ikke længere svarer til originalmodellen.
- Brug aldrig andet tilbehør end det, som er anbefalet i denne brugsanvisning. Se instruktionerne i afsnittene Skæreudstyr og Tekniske data.



ADVARSEL! Et forkert skæreudstyr kan øge risikoen for ulykker.

- Brug aldrig en maskine, som er behæftet med fejl. Følg vedligeholdelses-, kontrol- og serviceinstruktionerne i denne brugsanvisning. Visse vedligeholdelses- og serviceforanstaltninger må kun udføres af erfarne og kvalificerede specialister. Se instruktionerne i afsnittet Vedligeholdelse.
- **Før hver anvendelse:**
 - 1 Kontrollér, at motorbremsen fungerer ordentligt og er intakt. Se instruktionerne under overskriften Kontrol af bremsevirkning.
 - 2 Kontrollér, at samtlige håndtag og betjeningsgreb er intakte og fri for olie.
 - 3 Kontrollér, at lyddæmperen sidder godt fast og er intakt.
 - 4 Kontrollér, at alle plæneklipperens komponenter er fastspændte, og at de ikke er beskadigede eller mangler.
 - 5 Kontrollér, at kniven er intakt og fri for revner. Udskift kniven om nødvendigt.

Start



ADVARSEL! Langvarig indånding af motorens udstødningsgas kan være sundhedsskadelig.

- Start aldrig plæneklipperen, medmindre kniv og alle afskærmninger er monteret korrekt.
- Start aldrig maskinen indendørs. Vær bevidst om faren ved indånding af motorens udstødningsgasser.
- Sørg for at arbejdsområdet er tilstrækkeligt oplyst for at skabe et sikkert arbejdsmiljø.

- Hold øje med omgivelserne, og kontrollér, at der ikke er nogen risiko for, at mennesker eller dyr kan komme i kontakt med skæreudstyret. Brugeren er ansvarlig for farer og risici over for mennesker og ejendom.



- Anbring plæneklipperen på et stabilt og plant underlag, og start den. Sørg for, at kniven ikke kan komme i kontakt med jorden eller eventuelle genstande.
 - Vikl aldrig startsnoren rundt om hånden.
- Se anvisningerne under overskriften Start og stop.

Brændstofsikkerhed



ADVARSEL! Brændstof og brændstofdampe er meget brandfarlige. Vær forsigtig ved håndtering af brændstof og motorolie. Tænk på faren for brand og eksplosion samt risikoen ved indånding.

- Fyld aldrig brændstof på maskinen, når motoren kører.
- Sørg for god ventilation ved tankning og oliepåfyldning.
- Flyt maskinen mindst 3 m væk fra tankningsstedet, inden du starter.

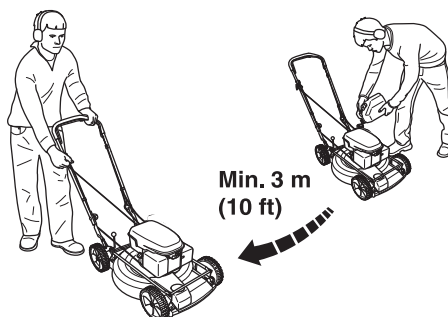

- Start aldrig maskinen:
 - 1 Hvis du har spildt brændstof eller motorolie på maskinen. Aftør al spildt væske, og lad benzinresterne fordampe.
 - 2 Hvis du har spildt brændstof eller motorolie på dig selv eller dit tøj, skal du skifte tøj.
 - 3 Hvis maskinen lækker brændstof. Kontrollér regelmæssigt for lækage fra tankdæksel og brændstofslanger.

Transport og opbevaring

- Ved længere tids opbevaring og transport af plæneklipperen skal brændstof- og motorolietankene tømmes. Forhør dig på den nærmeste benzintank om, hvor du kan komme af med det overskydende brændstof eller motorolie.
- Opbevar plæneklipperen og brændstoffet, så en evt. lækage og evt. dampe ikke kan komme i kontakt med gnister eller åben ild, f.eks. fra elmaskiner, elmotorer, elkontakter/afbrydere, varmeapparater eller lignende.
- Ved opbevaring af brændstof skal særligt egnede og godkendte beholdere bruges.

SIKKERHEDSINSTRUKTIONER

Generelle arbejdsinstruktioner



ADVARSEL! Dette afsnit behandler de grundlæggende sikkerhedsregler for arbejde med en plæneklipper. Informationen kan aldrig erstatte den kundskab, en faguddannet bruger har i form af uddannelse og praktisk erfaring. Når du kommer ud for en situation, som du er usikker på, skal du spørge en ekspert til råds. Henvend dig til en forhandler, til dit serviceværksted eller til en, der har erfaring med plæneklippere. Undgå at udføre opgaver, som du ikke føler dig tilstrækkeligt kvalificeret til!

Grundlæggende sikkerhedsregler

- Hold øje med omgivelserne:
 - For at du kan være sikker på, at hverken mennesker, dyr eller andet kan påvirke din kontrol over maskinen.
 - For at sikre at førnævnte ikke risikerer at komme i berøring med skæreudstyret.
- Inden du begynder at slå græs, skal grene, kviste, sten osv. fjernes fra græsplænen. Undgå, at kniven slår imod fremmedlegemer som sten, rødder eller lignende. Dette kan medføre, at kniven bliver sløv, og at motorakslen bliver bøjet.
- Løft eller bær aldrig rundt med plæneklipperen, når motoren er startet. Hvis du bliver nødt til at løfte plæneklipperen, skal du først standse motoren og fjerne tændkablet fra tændrøret.

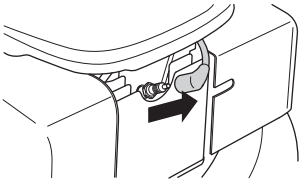

- Undgå anvendelse i dårligt vejr. F.eks. i tæt tåge, kraftig regn, hård vind og kraftig kulde osv. At arbejde i dårligt vejr er trættende og kan skabe farlige situationer, f.eks. ved glat underlag.
- Sørg for, at du kan gå og stå sikkert. Kig efter eventuelle forhindringer ved en uventet retræte (rødder, sten, grene, huller, grøfter osv.). Vær meget forsigtig ved arbejde i skrånende terræn.
- Motoren skal blokeres ved transport over et område, der ikke skal klippes; f.eks. havegang, sten, grus, asfalt o.l.

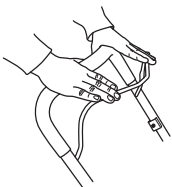

Bremsebøjlen må aldrig være permanent fastgjort til håndtaget, når maskinen er i gang.

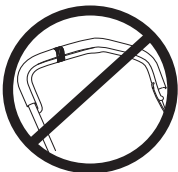

Følg ovennævnte punkter, men brug aldrig en plæneklipper, hvis det ikke er muligt at tilkalde hjælp i tilfælde af en ulykke.

Grundlæggende klippeteknik



ADVARSEL! Sørg for, at hænder og fødder ikke kommer i nærheden af skæreudstyret, når motoren er i gang.

Generelt

- Græssslåning på skrånninger kan være farligt. Anvend ikke plæneklipperen på meget stejle skrånninger.
- Plæneklipperen bør ikke anvendes på hældninger over 30 grader.
- Ved skrånende terræn bør gåstrækningen lægges vinkelret på skrånningen. Det er meget lettere at gå på tværs af en skrånning end op og ned.
- Inden du begynder at slå græs, skal grene, kviste, sten osv. fjernes fra græsplænen.
- Løft eller bær aldrig rundt med plæneklipperen, når motoren er startet. Hvis du bliver nødt til at løfte plæneklipperen, skal du først standse motoren og fjerne tændkablet fra tændrøret.
- Undgå, at kniven slår imod fremmedlegemer som sten, rødder eller lignende. Dette kan medføre, at kniven bliver sløv, og at motorakslen bliver bøjet. En bøjet aksel giver ubalance og kraftige vibrationer, hvilket medfører en stor risiko for, at kniven løsner sig.
- Hvis et fremmedlegeme rammes, eller der opstår vibrationer, skal du standse maskinen. Fjern tændrørskablet fra tændrøret. Kontrollér, at maskinen ikke er beskadiget. Reparér eventuelle skader.
- Klip aldrig mere end 1/3 af græssets længde. Dette gælder især i tørre perioder. Klip først med stor klippehøjde. Kontrollér derefter resultatet, og gå ned til den passende højde. Hvis græsset er meget højt, skal du køre langsomt og eventuelt slå plænen to gange.

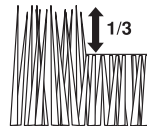

- Løb aldrig med maskinen, når den er i gang. Man skal altid gå med plæneklipperen.

Vær særlig opmærksom, når du trækker maskinen mod dig under arbejdet.

Klippehøjde



Afbryd motoren, inden klippehøjden ændres.

Klippehøjden kan justeres til fem forskellige positioner, mm

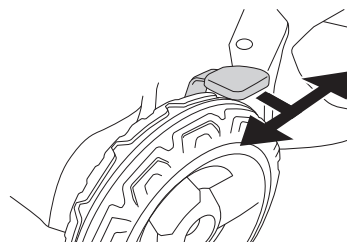

Indstil ikke klippehøjden for lavt, da der så er risiko for, at knivene går i jorden ved ujævnheder.

MONTERING

Montering af styr

Pas på ikke at beskadige wirer og kabler, når du folder styret sammen.

Løft styret op, så styrets øverste rørkonstruktion er midt for styrets nederste del. Spænd grebet fast til.

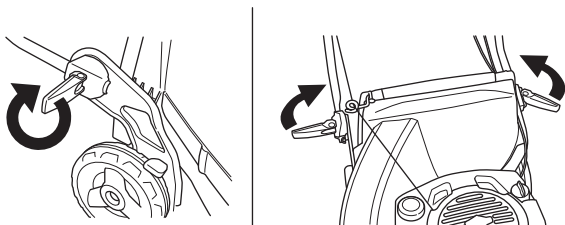

Montering af opsamler

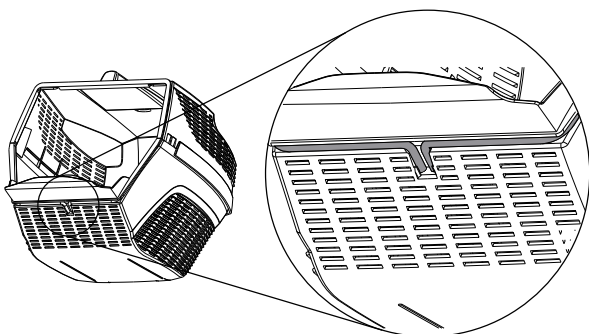
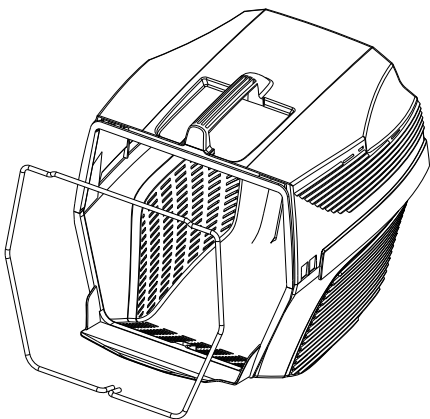
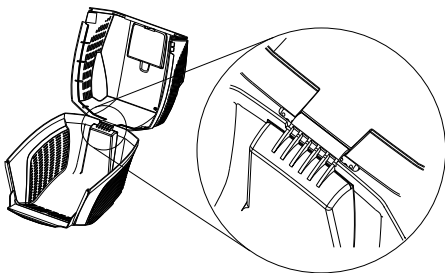
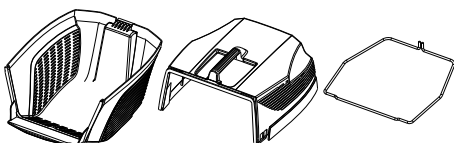

- Løft det bagest skjold og hæng græsbeholderen op.

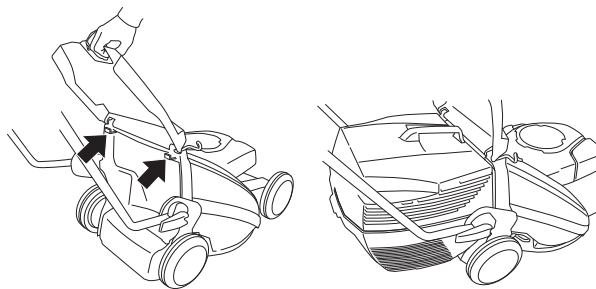

Sideudkast

- LB48, LB48V, kan anvendes med sideudkast ved at montere sideudkastet på klippekappen.
- Løft sidekappen op og anbring sideudkastet på akslen.

Spredningsfunktion

LB48, LB48V, er en græsslåmaskine med spredningsfunktion.

Maskiner med opsamler kan benyttes med findelingsfunktion (bioclip) på følgende måde.

- Løft det bageste skjold og løft beholderen ud.

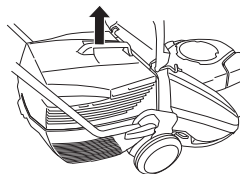

- Sæt spredningsproppen i opsamlingskanalen.

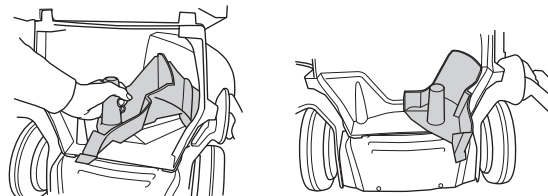

- Luk skjoldet og sørg for, at det låses fast med spredningsproppen.

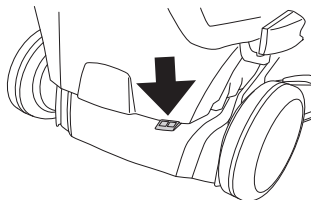

BRÆNDSTOFHÅNDTERING

Drivmiddel



ADVARSEL! Sørg for god luftventilation ved al brændstofhåndtering.

Benzin

- Brug blyfri kvalitetsbenzin. Du kan bruge blyholdig benzin, hvis du ikke kan skaffe blyfri benzin.
- Brug benzin med et oktantal på mindst 77.
- Hvis maskinen ikke bruges i længere tid, skal brændstoftanken tømmes og rengøres.

Motorolie

Kontrollér olieniveauet, før plæneklipperen startes. Et for lavt olieniveau kan forårsage alvorlige motorskader.

- Anvend HUSQVARNA firetaktsolie for at opnå det bedste resultat og den bedste funktion.
- Hvis HUSQVARNA firetaktsolie ikke er tilgængelig, kan du anvende en anden firetaktsolie af høj kvalitet. Kontakt din forhandler ved valg af olie. Generelt anbefales SAE 30.
- Brug aldrig olie, der er beregnet til totaktsmotorer.

Kontrollér olieniveauet, før plæneklipperen startes. Et for lavt olieniveau kan forårsage alvorlige motorskader.

Olieniveau

Skru oliepåfyldningslåget af, og kontrollér olieniveauet på målepinden, der sidder på låget.

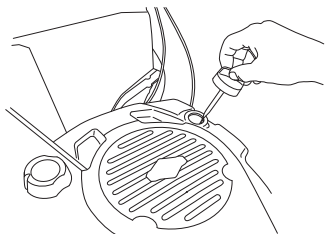

Oliepåfyldningslåget skal være skruet helt til for at give et korrekt indtryk af olieniveauet.

Hvis olieniveauet er lavt, skal du efterfylde med motorolie op til det øverste niveau på oliepinde.

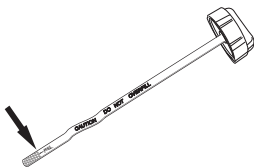

Anvend kun en anbefalet motorolie. Se kapitlet Tekniske data.

Tankning



ADVARSEL! Følgende sikkerhedsforskrifter mindsker risikoen for brand:

Ryg ikke, og anbring aldrig varme genstande i nærheden af brændstoffet.

Tank aldrig med motoren i gang.

Åbn tankdækslet langsomt ved brændstofpåfyldning, så et eventuelt overtryk langsomt forsvinder.

Spænd tankdækslet omhyggeligt efter tankning.

Flyt altid maskinen væk fra tankningsstedet inden start.

Påfyld ikke for meget benzin. Lad der være ca. 35 mm op til tanklåget, så benzinen kan udvide sig.

Tør rent rundt om tankdækslet. Rengør benzin- og olietanken jævnligt. Brændstoffiltret skal udskiftes mindst én gang om året. Urenheder i tankene forårsager driftsforstyrrelser.

Flyt altid maskinen ca. 3 meter fra tankningsstedet inden start.

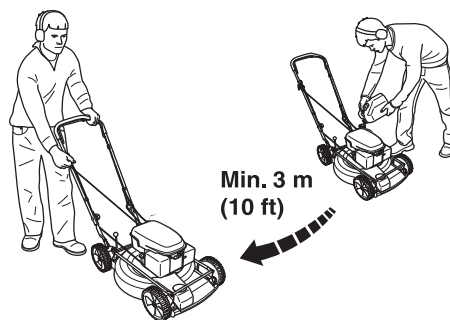

START OG STOP

Start og stop



ADVARSEL! Inden start skal du være opmærksom på følgende:

Start aldrig plæneklipperen, medmindre kniv og alle afskærmninger er monteret. Kniven kan i modsat fald løsne sig og forårsage personskader.

Flyt altid maskinen væk fra tankningsstedet inden start.

Placer maskinen på et fast underlag. Sørg for, at skæreudstyret ikke kan gribe fat i genstande.

Sørg for, at ingen uvedkommende opholder sig inden for arbejdsområdet.

Start

Sørg for, at tændkablet sidder ordentligt på tændrøret.

- Træk motorbremsebøjlen helt imod det øverste håndtag med venstre hånd.

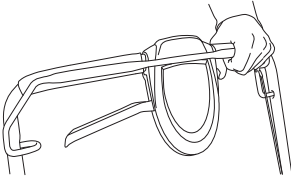

- Tag fat i starthåndtaget, træk langsomt startsnoren ud med højre hånd indtil modstand (starthagerne griber fat), og træk derefter i snoren med nogle hurtige og kraftige ryk. **Vikl aldrig startsnoren rundt om hånden.**



BEMÆRK! Træk ikke startsnoren helt ud, og slip heller ikke starthåndtaget fra udstrakt stilling. Dette kan give skader på maskinen.

LC 48VE er udstyret med elstart, som benyttes på følgende måde.

- Før den elektroniske starter benyttes første gang, skal batteriet oplades. Se anvisningerne i afsnittet Vedligeholdelse.
- Folde motorbremsebøjlen ind mod styret.

- Isæt tændingsnøglen, og tryk på den.

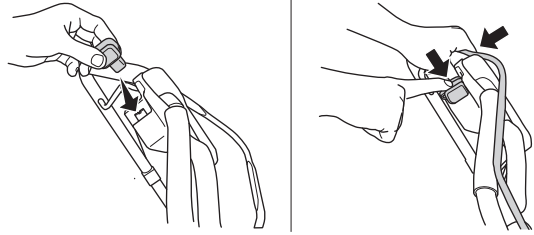

Drev LC 48VE, LC 48V, LB 48V

Maskinerne er selvkørende med drivbaghjul.

Træk koblingsgrebet imod dig for at få træk på hjulene.

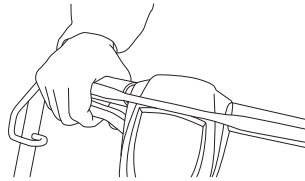

Drevet reguleres trinløst.

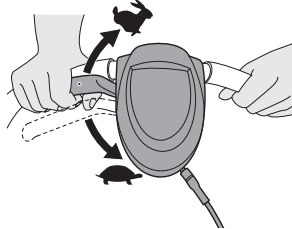

Stop

Motoren standses ved at slippe motorbremsebøjlen.

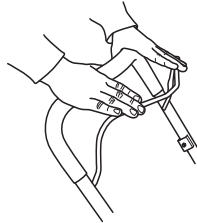

Maskiner med elektrisk start, fjern nøglen.

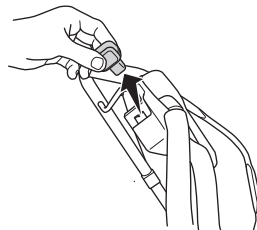

Vedligeholdelse

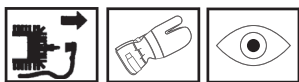

ADVARSEL! Inden rengøring, reparation eller inspektion skal du kontrollere, at skæreudstyret er standset helt. Fjern tændrørskablet fra tændrøret.

Tændkablet skal altid tages af tændrøret før reparation, rengøring eller vedligeholdelsesarbejde.

Luftfilter

Luftfilteret skal rengøres regelmæssigt for støv og snavs for at undgå:

- Karburatorforstyrrelser
- Startproblemer
- Dårlig effekt
- Unødvendig slitage på motorens dele.
- Unormalt højt brændstofforbrug.

Et længe brugt luftfilter kan aldrig blive helt rent. Derfor skal filteret regelmæssigt udskiftes med et nyt. **Et beskadiget luftfilter skal altid udskiftes.**

Rengøring af luftfilter

Fjern luftfilterkappen.

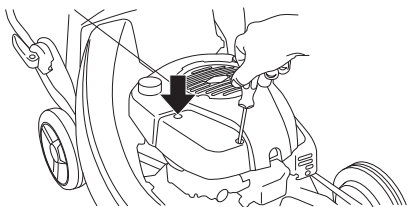

Tag luftfiltret af, og kontrollér, at det er intakt. Isæt et nyt luftfilter, hvis det gamle virker defekt.

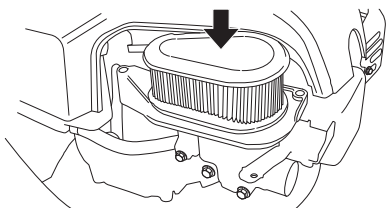

Rengør filtret ved at slå det imod et plant underlag. Brug aldrig opløsningsmidler med petroleum eller trykluft til at rense filtret.

Sørg for, at luftfiltret slutter helt tæt til filterholderen, når du monterer det.

Tændrør



ADVARSEL! Lyddæmperen er meget varm både under og et stykke tid efter brugen. Rør ikke lyddæmperen, hvis den er varm!

Hvis maskinens effekt er for lav, hvis den er svær at starte, eller hvis tomgangen er urolig, skal du altid først kontrollere tændrøret, inden der gøres noget andet. Hvis tændrøret er tilstoppet, skal det renses, og samtidig skal det kontrolleres, at elektrodeafstanden er 0,5 mm. Tændrøret bør udskiftes efter ca. en måneds drift, eller hvis det er nødvendigt, endnu tidligere.

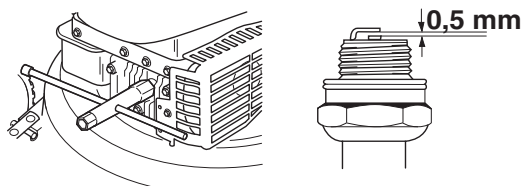

BEMÆRK! Brug altid anbefalet tændrørstype! Forkert tændrør kan ødelægge stempel/cylinder.

Lyddæmper

Lyddæmperen er beregnet til at dæmpe lydniveauet og til at lede udstødningsgasserne væk fra brugeren. Udstødningsgasserne er varme og kan indeholde gnister, som kan forårsage brand, hvis udstødningsgasserne rettes mod et tørt og brændbart materiale.

Kontrollér regelmæssigt, at lyddæmperen sidder fast i maskinen.

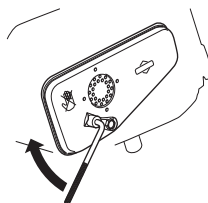

Brug aldrig en maskine med en defekt lyddæmper.



Kniv



ADVARSEL! Benyt altid kraftige arbejdshandsker ved reparation af skæreudstyret. Knivene er ekstremt skarpe og kan nemt give snitsår.

Ved påkørsel af forhindringer, som forårsager havari, bør beskadigede knive udskiftes.

Udskiftning eller slibning af knivene bør udføres på et autoriseret serviceværksted.

VEDLIGEHOELDELSE

Olieskift

Motorolien skal skiftes årligt og for hver 25 arbejdstimer.

Gør følgende ved olieskift:

- Tøm benzintanken ved at køre maskinen tør.
- Fjern tændkablet fra tændrøret.
- Skru oliepåfyldningslåget af.

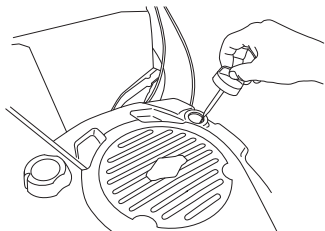

- Benyt oliepumpen (tilbehør) til at tømme olietanken.

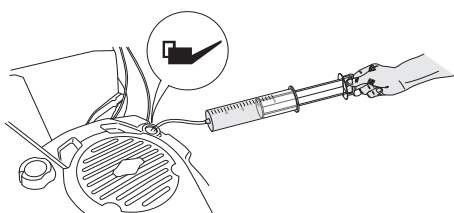

Forhør dig på den nærmeste benzintank om, hvor du kan komme af med den overskydende motorolie.

- Påfyld ny motorolie af god kvalitet. Se kapitlet Tekniske data.
- Kontrollér olieniveauet med målepinden på oliepåfyldningslåget.
- Oliepåfyldningslåget skal være skruet helt til for at give et korrekt indtryk af olieniveauet. Hvis olieniveauet er lavt, skal du efterfylde med motorolie op til det øverste niveau på oliepinden.

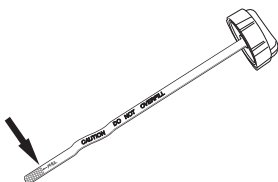

- Skru oliepåfyldningslåget på.

Opladning af batteri LC 48 VE

Batteriet kan oplades på følgende måder:

- Tryk låsen op, og fjern batteridækslet.

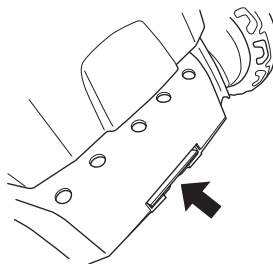

- Løsn batterikablerne.

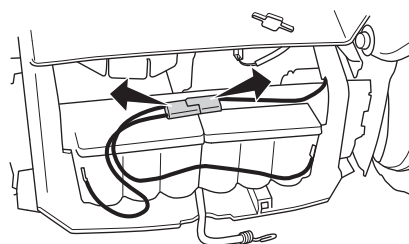

- Tilslut batteriladeren, og oplad batteriet i maks. 24 timer.

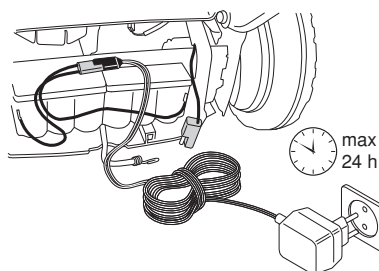

Rengøring af klippekappen

- Sæt en vandslange til klippekappens tilslutning.

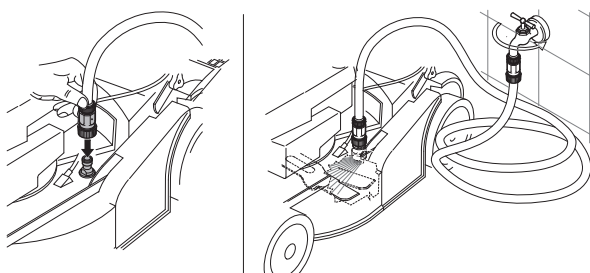

- Start motoren og lad klingene rotere et stykke tid. Vandet kastes af og renser skærebeskytteren.

Indstilling af koblingswire

Koblingswiren indstilles ved at skrue på indstillingskruen.

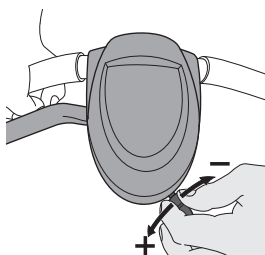

VEDLIGEHOLDELSE

Nedenfor følger nogle generelle vedligeholdelsesinstruktioner.

Dagligt eftersyn

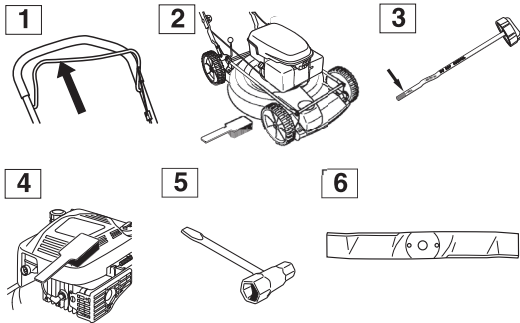

- 1 Kontrollér, at motorbremsebøjlen fungerer sikkert.
- 2 Børst plæneklipperen ren for løv, græs og lignende.
- 3 Kontrollér olieniveauet.
- 4 Rens startaggregaternes luftindtag. Kontrollér startaggregaterne og startsnoren.
- 5 Kontrollér, at skruer og møtrikker er spændte.
- 6 Kontrollér skæreudstyret. Brug aldrig sløve, revnede eller beskadigede knive.

Ugentligt eftersyn

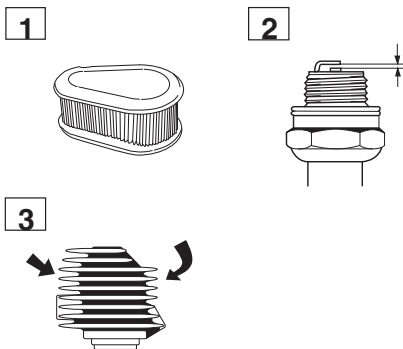

- 1 Rens luftfilteret. Udskift om nødvendigt.
- 2 Rens tændrøret. Kontrollér, at elektrodeafstanden er 0,51 mm.
- 3 Rengør køleribberne på cylinderen.

Mindst hvert år

- 1 Udfør service en gang om året hos autoriseret serviceværksted (mindst hvert år eller for hver 30 timer).

TEKNISKE DATA

Tekniske data

	LC 48	LC 48V	LC 48 VE	LB 48	LB 48V
Motor	Briggs & Stratton	Briggs & Stratton	Briggs & Stratton	Briggs & Stratton	Briggs & Stratton
Cylindervolumen, cm ³	190	190	190	190	190
Omdrejningstal, rpm	2900	2900	2900	2900	2900
Nominel motoreffekt, kW (se anm. 1)					
Tændingssystem					
Tændrør	Champion RJ19LM	Champion RJ19LM	Champion RJ19LM	Champion RJ19LM	Champion RJ19LM
Elektrodeafstand, mm	0,5	0,5	0,5	0,5	0,5
Brændstof-/smøresystem					
Volumen benzintank, liter	1,2	1,2	1,2	1,2	1,2
Volumen olietank, liter	0,6	0,6	0,6	0,6	0,6
Motorolie	SAE 30	SAE 30	SAE 30	SAE 30	SAE 30
Vægt					
Plæneklippere med tomme tanke, kg	38	38	43	34	34
Lydniveau					
(se anm. 2)					
Lydtrykniveau ved brugerens øre, dB(A)	81	81	81	79	79
Støjemissioner					
(se anm. 3)					
Lydeffektniveau, målt dB(A)	95	95	95	93	93
Lydeffektniveau, garanteret L _{WA} dB(A)	96	96	96	95	95
Vibrationsniveauer					
(se anm. 4)					
Håndtag, m/s ²	6,0	6,0	6,0	4,7	4,7
Klipning					
Klippesystem	3 in 1	3 in 1	3 in 1	2 in 1	2 in 1
Klippehøjden kan justeres til fem forskellige positioner, mm	25-70	25-70	25-70	25-70	25-70
Klippebredde, mm	480	480	480	480	480
Kniv	Fast	Fast	Fast	Fast	Fast
Drev					
Hastighed, km/h	-	5,4	5,4	-	5,4
Start					
Elstart	-	-	Ja	-	-

Anm. 1: Motorens effektangivelse er den gennemsnitlige nettoeffekt (ved det anførte omdrejningstal) for en typisk produktionsmodel af motoren målt iht. SAE-standarden J1349/ISO1585. Motorer fra masseproduktionen kan afvige fra denne værdi. Den faktiske effekt på motoren, som monteres i den færdige maskine, vil afhænge af driftshastigheden, miljøhensyn og andre værdier.

Anm. 2: Rapporterede data for lydtrykniveau har en typisk statistisk spredning (standardafvigelse) på 1,2 dB (A).

Anm. 3: Emission af støj til omgivelserne målt som lydeffekt (L_{WA}) i henhold til Rådets direktiv 2000/14/EF.

Anm. 4: Rapporterede data for vibrationsniveau har en typisk statistisk spredning (standardafvigelse) på 0,2 m/s².

TEKNISKE DATA

EF-overensstemmelseserklæring

(Gælder kun Europa)

Husqvarna AB, SE-561 82 Huskvarna, Sverige, tel: +46-36-146500, erklærer hermed, at motorplæneklipperne **Husqvarna LC 48, LC 48V, LB 48, LB48 V, LC 48VE** fra og med serienummer 10xxxxxx og fremad opfylder forskrifterne i RÅDETS DIREKTIV:

- af den 17. maj 2006 "angående maskiner" **2006/42/EF**
- af den 15. december 2004 "angående elektromagnetisk kompatibilitet" **2004/108/EØF**.
- af den 8. maj 2000 "angående emission af støj til omgivelserne" **2000/14/EF**.

Oplysninger om støjmissioner fremgår af kapitlet Tekniske data.

0404, SMP Svensk Maskinprovning AB, Fyrisborgsgatan 3, SE-754 50 Uppsala, Sverige, har udstedt rapporter vedrørende opfyldelse af bestemmelserne i bilag VI til Rådets direktiv af 8. maj 2000 "angående støjmission i miljøet" 2000/14/EF.

Certifikaterne har nummer:

01/901/071 - Husqvarna LC 48, LC 48V

01/901/072 - Husqvarna LB 48, LB 48V

01/901/084- Husqvarna LC 48 VE

Huskvarna 29. december 2009



Bengt Ahlund, udviklingschef (Autoriseret repræsentant for Husqvarna AB og ansvarlig for teknisk dokumentation.)

SYMBOLFORKLARING

Symbolforklaring

ADVARSEL! Hvis maskinen brukes ufor-siktig eller feilaktig, kan den være et farlig redskap som kan forårsake alvorlige skader eller dødsfall for brukeren eller andre.



Les nøye gjennom bruksanvisningen og forstå innholdet før du bruker maskinen.



Bruk aldri maskinen dersom personer, spesielt barn, eller husdyr oppholder seg i nærheten.

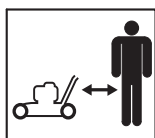

Se opp for gjenstander som slynges ut og rikosjetterer.



Advarsel om roterende kniv. Pass på hender og føtter.



Dette produktet er i overensstemmelse med gjeldende CE-direktiv.



Advarsel: Roterende deler. Hold hender og føtter unna.



Bruk aldri maskinen innendørs eller i rom uten ventilasjon. Avgassene inneholder karbonmonoksid, en giftig og livsfarlig gass uten lukt.



Eksplisjonsfare



Fyll aldri brennstoff med motoren i gang.



Svært varm overflate.



Støyutslipp til omgivelsene ifølge EFs direktiv. Maskinens utslipp angis i kapitlet Tekniske data og på klistremerke.



Øvrige symboler/klistremerker angitt på maskinen gjelder spesifikke krav for sertifiseringer på visse markeder.

Bruk alltid vernehansker.

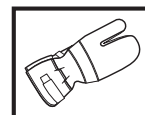

Regelmessig renhold er nødvendig.

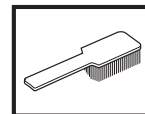

Visuell kontroll.

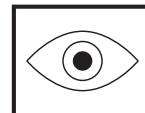

Tenningskabelen skal alltid løsnes fra tennpluggen før reparasjon, rengjøring eller vedlikeholdsarbeid.

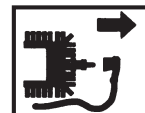

Kontroll og/eller vedlikehold skal utføres med motoren slått av, slipp motorbremsebøylen.

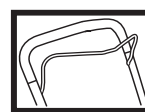

Typeskilt

1 — Husqvarna		3 4 Husqvarna AB S-561 82 Huskvarna SWEDEN	
2 — Model PNC		ML Serial Number	
6 — Type	7 — Weight	8 — Prod. year	9 — Net Power



- 1 Produsent
- 2 Modell
- 3 Produktnummer
- 4 Utgavenummer
- 5 Serienummer
- 6 Type
- 7 Vekt
- 8 Produksjonsår
- 9 Effekt

Tiltak før bruk av en ny gressklippere

- Les nøye gjennom bruksanvisningen.
- Kontroller skjærestyrets montering og justering. Se anvisninger under overskriften Montering
- Fyll brennstoff og olje på motoren. Se anvisninger under overskriften brennstoffhåndtering.



ADVARSEL! Maskinens opprinnelige konstruksjon må ikke under noen omstendighet endres uten produsentens tillatelse. Bruk alltid originalt tilleggsutstyr. Uautoriserte endringer og/eller tilleggsutstyr kan medføre alvorlige skader eller dødsfall for brukeren eller andre.



ADVARSEL! En gressklippere som brukes skjodesløst eller galt kan være et farlig redskap som kan forårsake alvorlige, til og med livstruende skader. Det er meget viktig at du leser og forstår innholdet i denne bruksanvisningen.



ADVARSEL! Langvarig innånding av motorens avgasser kan utgjøre en helsefare.

Husqvarna AB arbeider løpende med å videreutvikle sine produkter, og forbeholder seg derfor retten til endringer vedrørende bl.a. form og utseende uten varsel.

INNHold

Innhold

SYMBOLFORKLARING

Symbolforklaring	34
Tiltak før bruk av en ny gressklippere	35

INNHold

Innhold	36
---------------	----

HVA ER HVA?

Hva er hva på gressklipperen?	37
Hva er hva på gressklipperen?	38

SIKKERHETSINSTRUKSJONER

Personlig beskyttelse	39
Maskinens sikkerhetsutstyr	39
Generelle sikkerhetsinstruksjoner	40
Generelle arbeidsinstruksjoner	41

MONTERING

Montering av styre	42
--------------------------	----

BRENNSTOFFHÅNTERING

Brennstoff	43
------------------	----

START OG STOPP

Start og stopp	44
----------------------	----

VEDLIKEHOLD

Vedlikehold	45
-------------------	----

TEKNISKE DATA

Tekniske data	48
EF-erklæring om samsvar	49

HVA ER HVA?

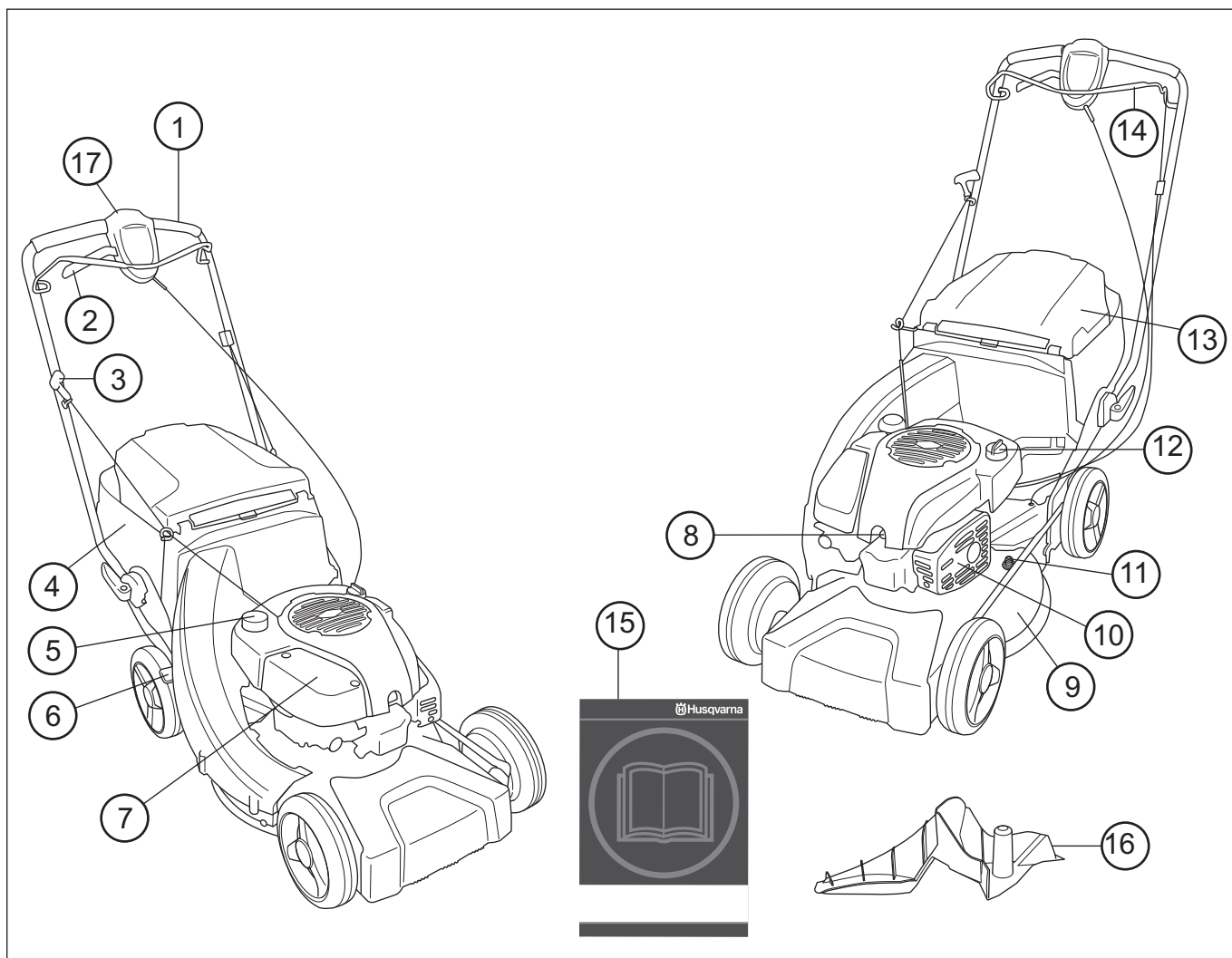

Hva er hva på gressklipperen? LC 48, LC 48V, LC 48VE

- | | |
|---------------------|---------------------|
| 1 Håndtak / styre | 10 Lyddemper |
| 2 Drift | 11 Vanntilkopling |
| 3 Starthåndtak | 12 Oljetank |
| 4 Gressopsamler | 13 Bakre skjerm |
| 5 Brennstofftank | 14 Motorbremsebøyle |
| 6 Klippehøydehendel | 15 Bruksanvisning |
| 7 Luftfilter | 16 Mulchingplugg |
| 8 Tennplugg | |
| 9 Klippedeksel | |

HVA ER HVA?

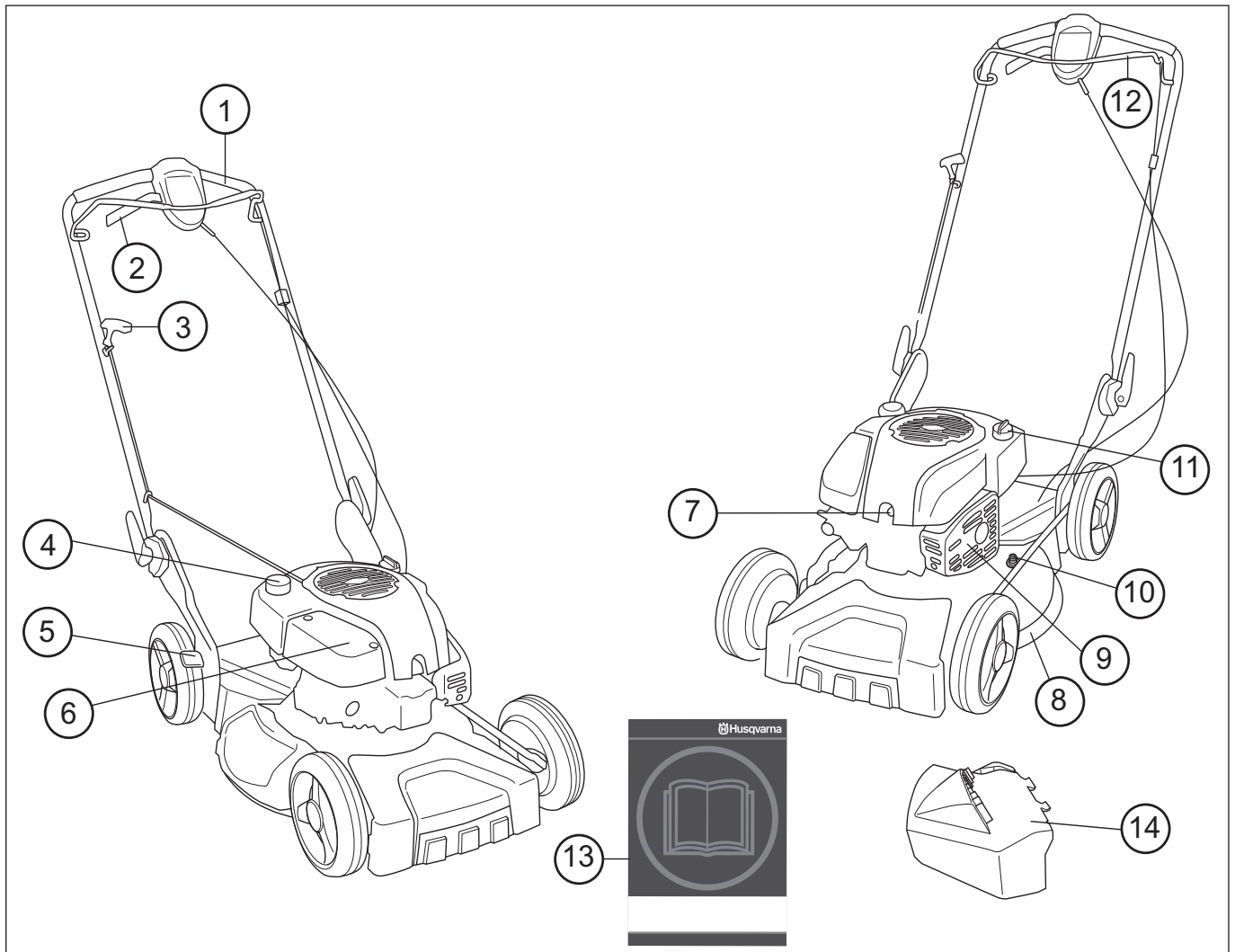

Hva er hva på gressklipperen? LB 48, LB 48V

- | | |
|---------------------|---------------------|
| 1 Håndtak / styre | 8 Klippedeksel |
| 2 Koplingsspak | 9 Lyddemper |
| 3 Starthåndtak | 10 Vanntilkopling |
| 4 Brennstofftank | 11 Oljetank |
| 5 Klippehøydehendel | 12 Motorbremsebøyle |
| 6 Luftfilter | 13 Bruksanvisning |
| 7 Tennplugg | 14 Sideutkast |

SIKKERHETSINSTRUKSJONER

Personlig beskyttelse



ADVARSEL! Ved all bruk av maskinen skal det brukes personlig verneutstyr.

- Hansker skal brukes ved behov, f.eks. ved montering, inspeksjon eller rengjøring av skjæreutstyr.
- Bruk alltid kraftige langbukser. Ikke bruk kortbukser eller sandaler, og gå ikke barbert.
- Bruk skliskre og solide støvler eller skor.

Klærne bør ellers være ettersittende uten å begrense bevegelsesfriheten.

Maskinens sikkerhetsutstyr

I dette avsnittet forklares hvilket sikkerhetsutstyr maskinen er utstyrt med, hvilken funksjon det har og hvordan man utfører kontroll og vedlikehold for å være sikker på at utstyret fungerer. Se kapitlet Hva er hva? for å se hvor disse delene er plassert på din maskin.



ADVARSEL! Bruk aldri en maskin med defekte sikkerhetsdetaljer. Følg de kontroll-, vedlikeholds og serviceinstruksjonene som er gitt i dette avsnittet.

Klippedeksel

Klippedekselet er konstruert for å redusere vibrasjoner og for å redusere risikoen for kuttskader. Kontroller at klippedekselet er helt og uten synlige defekter, f.eks. materialsprekker.

Motorbremsebøyle

Motorbremsen er konstruert for å stanse motoren. Når grepet om motorbremsebøylen slippes, skal motoren stanse.

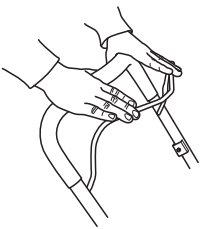

- Kontroller at motorbremsen fungerer ordentlig og er uskadd.

Plasser gressklipperen på et stabilt, plant underlag og start den. Påse at kniven ikke kan komme i kontakt med bakken eller andre gjenstander.

Gi full gass og slipp deretter bremsebøylen. Motorbremsen skal alltid være justert slik at motoren stanser innen 3 sekunder. Hvis dette ikke skjer, må maskinen leveres til et autorisert serviceverksted for justering.

Lyddemper

Lyddemperen er konstruert for å gi et lydnivå som er så lavt som mulig, og for å lede avgassene fra motoren bort fra brukeren.

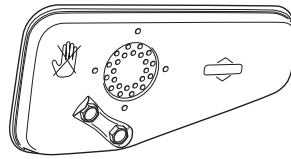

ADVARSEL! Motorens avgasser er varme og kan inneholde gnister som kan forårsake brann. Start derfor aldri maskinen innendørs eller i nærheten av lettantennelig materiale!

I områder med varmt og tørt klima kan faren for brann være stor. Det forekommer at disse områdene er regulert ved lovgivning og forskrifter om at lyddemperen blant annet skal være utstyrt med godkjent gnistfangernett.

For lyddempere er det meget viktig at instruksjonene for kontroll, vedlikehold og service blir fulgt.



ADVARSEL! Under og en stund etter bruk er lyddemperen meget varm. Lyddemperen må ikke røres når den er varm!

- Bruk aldri en maskin som har defekt lyddemper.
- Kontroller at lyddemperen sitter fast og er uskadd.

Skjæreutstyr

Unngå at kniven slår mot fremmedlegemer som steiner, røttre eller liknende. Dette kan føre til at kniven blir sløv og at motorakselen blir bøyd. Vær nøye med alltid å ha en godt slipt og korrekt balansert kniv. Se også anvisninger under overskriften Vedlikehold.

Kontroller skjæreutstyret. Bruk aldri utstyr som er sløvt, sprukket eller skadet.

Kontroller også at knivbolten er hel og at motorakselen ikke er bøyd.

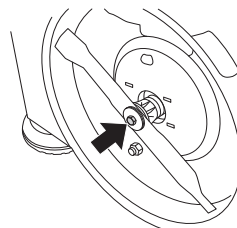

ADVARSEL! Bruk aldri en maskin med defekt sikkerhetsutstyr. Maskinens sikkerhetsutstyr skal kontrolleres og vedlikeholdes som beskrevet i dette avsnittet. Hvis maskinen ikke består alle kontrollene, må serviceverksted oppsøkes for reparasjon.

SIKKERHETSINSTRUKSJONER

Generelle sikkerhetsinstruksjoner

- En gressklipper er bare konstruert for klipping av gressplener. Det eneste tilleggsutstyr du kan bruke motorenheten som drivkilde for, er de knivene vi anbefaler i kapitlet Tekniske data.
- Bruk aldri maskinen hvis du er trett, har drukket alkohol eller bruker medisiner som kan påvirke syn, vurderingsevne eller kroppskontroll.
- Husk at brukeren er ansvarlig for ulykker eller farer som rammer andre mennesker eller deres eiendom.



ADVARSEL! Å kjøre en motor i et innestengt eller dårlig ventilert rom kan forårsake dødsfall ved kveling eller karbonmonoksidforgiftning.

- Ved all bruk av maskinen skal det brukes personlig verneutstyr. Se anvisninger under overskriften Personlig verneutstyr.
- Bruk aldri en maskin som er modifisert slik at den ikke lenger er i samsvar med originalutførelsen.
- Bruk aldri annet tilleggsutstyr enn det som er anbefalt i denne bruksanvisningen. Se avvisninger under overskriftene Skjæreutstyr og Tekniske data.



ADVARSEL! Feilaktig skjæreutstyr kan øke risikoen for ulykker.

- Bruk aldri en maskin som det er noe galt med. Følg vedlikeholds-, kontroll- og serviceinstruksjonene i denne bruksanvisningen. Noen vedlikeholds- og servicetiltak må utføres av erfarne og kvalifiserte spesialister. Se anvisninger under overskriften Vedlikehold.
- **Før hver gangs bruk:**
 - 1 Kontroller at motorbremsen fungerer ordentlig og er uskadd. Se anvisninger under overskriften Kontroll av bremseeffekt.
 - 2 Kontroller at samtlige håndtak og hendler er uskadd og fri for olje.
 - 3 Kontroller at lyddemperen sitter fast og er uskadd.
 - 4 Kontroller at gressklipperens samtlige detaljer er trukket til og at de ikke er skadd eller mangler.
 - 5 Kontroller at kniven er uskadd og uten sprekker. Skift kniven om nødvendig.

Start



ADVARSEL! Langvarig innånding av motorens avgasser kan utgjøre en helsefare.

- Start aldri gressklipperen uten at kniv og samtlige deksler er korrekt montert.
- Start aldri maskinen innendørs. Vær bevisst på faren ved innånding av motorens avgasser.
- Forviss deg om at arbeidsområdet er tilstrekkelig opplyst til å skape et sikkert arbeidsmiljø.

- Pass på omgivelsene og forviss deg om at det ikke er fare for at mennesker eller dyr kan komme i kontakt med skjæreutstyr. Brukeren er ansvarlig for ulykker som kan oppstå og risikoer overfor mennesker og eiendom.



- Plasser gressklipperen på et stabilt, plant underlag og start den. Påse at kniven ikke kan komme i kontakt med bakken eller andre gjenstander.
 - Surr aldri startlinen rundt hånden.
- Se anvisninger under overskriften Start og stopp.

Brennstoffsikkerhet



ADVARSEL! Brennstoff og brennstoffdamp er meget brannfarlig. Vær forsiktig ved håndtering av brennstoff og motorolje. Husk brann-, eksplosjons- og innåndingsfare.

- Fyll aldri brennstoff på maskinen når motoren er i drift.
- Sørg for god ventilasjon ved fylling av bensin og olje.
- Flytt maskinen minst 3 m fra tankingsstedet før du starter den.

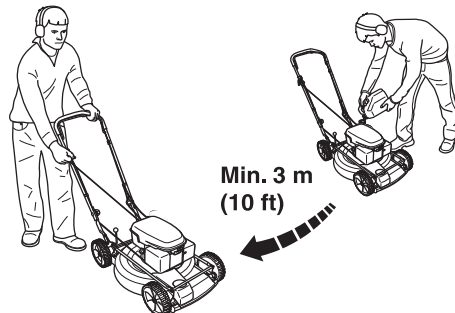

- Start aldri maskinen:
 - 1 Hvis du har sølt brennstoff eller motorolje på maskinen. Tørk opp alt søl og la bensinrestene fordampe.
 - 2 Hvis du har sølt brennstoff eller motorolje på deg selv eller klærne dine. Skift klær.
 - 3 Hvis maskinen lekker brennstoff. Kontroller regelmessig med tanke på lekkasje fra tanklokk og brennstoffledninger.

Transport og oppbevaring

- Ved lengre tids oppbevaring og transport av gressklipper må brennstoff- og motoroljetanken tømmes. Hør med nærmeste bensinstasjon hvor du kan bli kvitt overflødig brennstoff og motorolje.
- Oppbevar gressklipperen og brennstoffet slik at eventuelle lekkasjer og damper ikke står i fare for å komme i kontakt med gnister eller åpen ild. For eksempel el-maskiner, el-motorer, el-kontakter/strømbrytere, varmekjeler eller liknende.
- Brennstoff skal alltid oppbevares i beholdere som er spesielt beregnet og godkjent for dette.

SIKKERHETSINSTRUKSJONER

Generelle arbeidsinstruksjoner



ADVARSEL! Dette avsnittet behandler grunnleggende sikkerhetsregler for arbeid med gressklipper. Denne informasjonen kan aldri erstatte den kunnskap en profesjonell bruker besitter i form av opplæring og praktisk erfaring. Når du kommer ut for en situasjon som gjør deg usikker på fortsatt bruk, skal du rådføre deg med en ekspert. Henvend deg til din forhandler, ditt serviceverksted eller en erfaren gressklipperbruker. Unngå all bruk du ikke føler deg kvalifisert til!

Grunnleggende sikkerhetsregler

- Pass på omgivelsene:
 - For å være sikker på at ikke mennesker, dyr eller annet kan påvirke din kontroll over maskinen.
 - For å forhindre at de forannevnte risikerer å komme i kontakt med skjærestyret.
- Før klipping påbegynnes skal greiner, kvister, steiner osv. fjernes fra gressplenen. Unngå at kniven slår mot fremmedlegemer som steiner, røttre eller liknende. Dette kan føre til at kniven blir sløv og at motorakselen blir bøyd.
- Løft aldri opp gressklipperen eller bør den når motoren er startet. Hvis du må løfte gressklipperen, stans først motoren og fjern tenningskabelen fra tennpluggen.

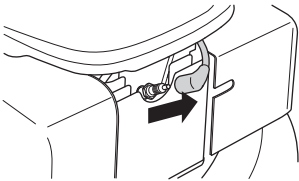

- Unngå bruk i dårlig vær. Slik som tett tåke, kraftig regn, sterk vind, kraftig kulde osv. Å arbeide i dårlig vær er slitsomt og kan skape farlige omstendigheter, for eksempel glatt underlag.
- Sørg for at du kan gå og stå sikkert. Se etter eventuelle hinder ved uventet forflytting (røtter, steiner, greiner, groper, forhøyninger osv). Vær meget forsiktig ved arbeid i skrånende terreng.
- Motoren skal slås av ved forflytting over terreng som ikke skal klippes. For eksempel grusgang, stein, singel, asfalt osv.

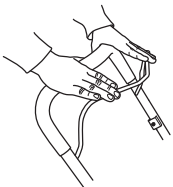

Bremsebøylen må aldri være permanent forankret i håndtaket når maskinen er i gang.



Følg punktene over, men bruk aldri en gressklipper uten mulighet til å kunne tilkalle hjelp i tilfelle en ulykke.

Grunnleggende klippeteknikk



ADVARSEL! Påse at ikke hender og føtter kommer til skjærestyret når motoren er i gang.

Generelt

- Det kan være farlig å klippe gress i skråninger. Ikke bruk gressklipperen i svært bratte skråninger.
- Gressklipperen bør ikke brukes i større helling enn 30 grader.
- I skrånende terreng bør man gå vinkelrett på hellingen. Det er mye lettere å gå på tvers i en skråning enn opp og ned.
- Før klipping påbegynnes skal greiner, kvister, steiner osv. fjernes fra gressplenen.
- Løft aldri opp gressklipperen eller bør den når motoren er startet. Hvis du må løfte gressklipperen, stans først motoren og fjern tenningskabelen fra tennpluggen.
- Unngå at kniven slår mot fremmedlegemer som steiner, røttre eller liknende. Dette kan føre til at kniven blir sløv og at motorakselen blir bøyd. En bøyd aksel gir ubalanse og kraftige vibrasjoner, hvilket medfører stor risiko for at kniven løsner.
- Hvis du treffer en gjenstand eller det oppstår kraftige vibrasjoner, må maskinen stanses øyeblikkelig. Kople tennpluggkabelen fra tennpluggen. Kontroller at maskinen ikke er skadet. Reparer eventuelle skader.
- Klipp aldri mer enn 1/3 av gressets lengde. Dette gjelder spesielt i tørkeperioder. Klipp først med stor klippehøyde. Kontroller deretter resultatet og senk til egnet høyde. Hvis gresset er ekstra langt, kjører man sakte og klipper eventuelt to ganger.

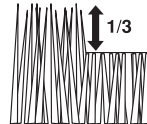

- Løp aldri med maskinen når den er i gang. Man skal alltid gå med gressklipperen.

Vær spesielt oppmerksom når du trekker maskinen mot deg mens du arbeider.

Klippehøyde

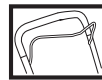

Slå av motoren før klippehøyden endres.

Klippehøyden kan stilles i fem ulike stillinger, mm

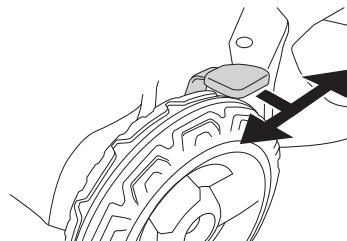

Ikke still klippehøyden for lavt, da det er risiko for at knivene tar i bakken ved ujevnheter.

MONTERING

Montering av styre

Når du feller sammen styret, må du være forsiktig slik at ikke kabler og vaiere skades.

Løft opp styret til styrets øvre rørkonstruksjon er rett overfor styrets nedre del. Skru låserattene ordentlig til.

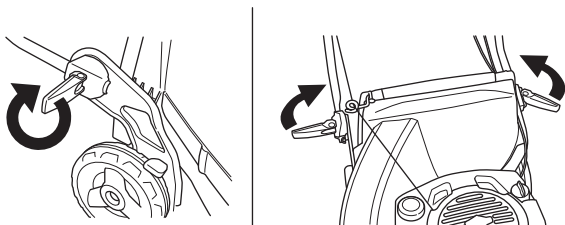

Montering av oppsamler

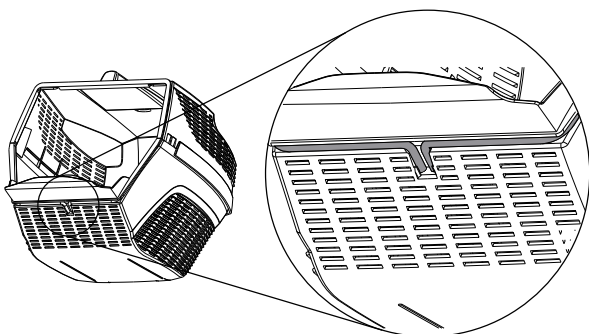
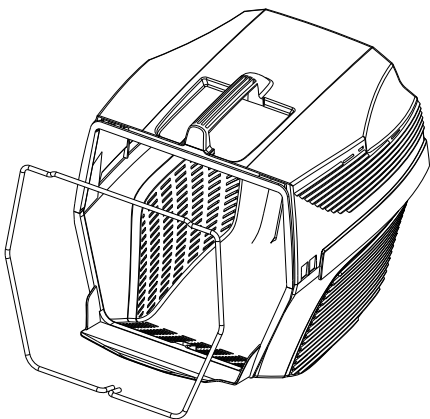
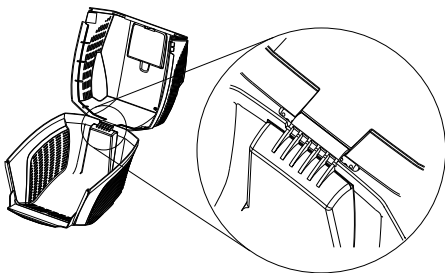
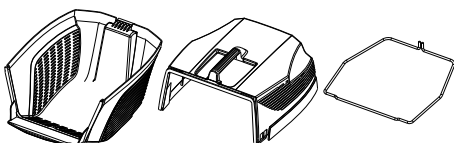

- Løft den bakre skjermen og heng opp gressbeholderen.

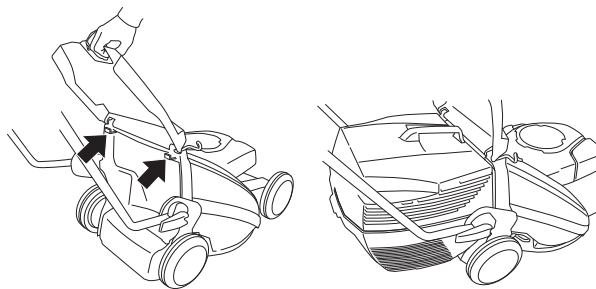

Sideutkast

- LB48, LB48V, kan brukes med sideutkast ved å montere sideutkastet på klippekåpen.
- Løft opp sidekåpen og plasser sideutkastet på akselen.

Mulchingfunksjon

LB48, LB48V, er en gressklipper med mulchingfunksjon.

Maskiner utstyrt med oppsamler kan brukes med finhakkingsfunksjonen på følgende måte.

- Løft opp den bakre skjermen og løft bort beholderen.

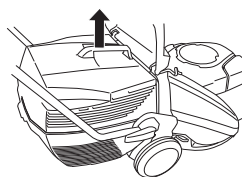

- Sett mulchingpluggen i oppsamlerkanalen.

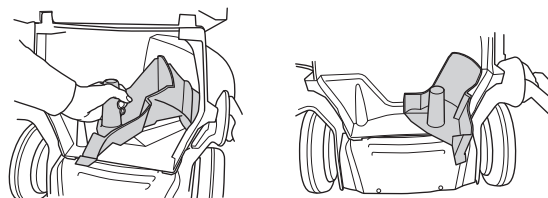

- Steng skjermen og pass på at den låses fast med mulchingpluggen.

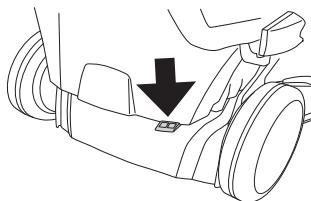

BRENNSTOFFHÅNDBTERING

Brennstoff



ADVARSEL! Sørg for god luftventilasjon ved håndtering av brennstoff.

Bensin

- Bruk blyfri kvalitetsbensin. Blyholdig bensin kan brukes dersom blyfri bensin ikke finnes.
- Bruk bensin med minst 77 oktan.
- Hvis maskinen ikke brukes over en lengre periode, skal brennstofftanken tømmes og rengjøres.

Motorolje

Kontroller oljenivået før gressklipperen startes. For lavt oljenivå kan forårsake akvordige motorskader.

- For beste resultat og funksjon, bruk HUSQVARNA firetaktsolje.
- Hvis HUSQVARNA firetaktsolje ikke er tilgjengelig, kan det brukes annen firetaktsolje av høy kvalitet. Kontakt forhandleren ved valg av olje. Vi anbefaler generelt SAE 30.
- Bruk aldri olje ment for totaktsmotorer.

Kontroller oljenivået før gressklipperen startes. For lavt oljenivå kan forårsake akvordige motorskader.

Oljenivå

Skru av oljepåfyllingslokket og kontroller oljenivået på peilepinnen som sitter på lokket.

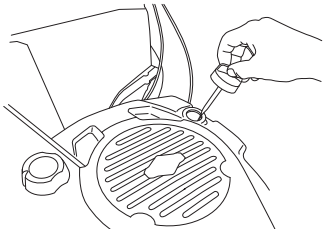

Oljepåfyllingslokket må være skrudd helt ned for å gi et korrekt bilde av oljenivået.

Hvis oljenivået er lavt, må du fylle på motorolje opp til det øvre nivået på peilepinnen.

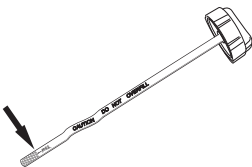

Bruk kun anbefalt motorolje. Se kapitlet Tekniske data.

Fylling av brennstoff



ADVARSEL! Følgende forholdsregler reduserer brannfaren:

Det må ikke røykes eller plasseres varme objekter i nærheten av brennstoffet.

Fyll aldri brennstoff med motoren i gang.

Åpne tanklokket sakte ved påfylling av brennstoff slik at et eventuelt overtrykk forsvinner sakte.

Trekk tanklokket godt til etter bruk.

Flytt alltid maskinen fra tankingsstedet før start.

Ikke fyll på for mye bensin. La det være ca. 35 mm under tanklokket, slik at bensinen kan ekspandere.

Tørk rent rundt tanklokket. Rengjør brennstoff- og oljetanken regelmessig. Brennstofffilteret skal skiftes minst en gang årlig. Forurensninger i tankene fører til driftsforstyrrelser.

Flytt alltid maskinen ca. 3 meter fra påfyllingsstedet før start.

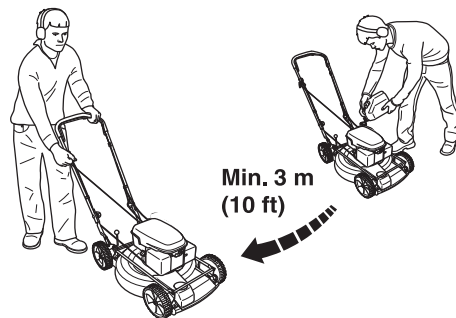

START OG STOPP

Start og stopp



ADVARSEL! Før start må man legge merke til følgende:

Ikke start gressklipperen uten at kniv og samtlige deksler er montert. Ellers kan kniven løsne og forårsake personskade.

Flytt alltid maskinen fra tankingsstedet før start.

Plasser maskinen på et fast underlag. Pass på at skjærestyret ikke kan hekte seg opp i noe.

Sørg for at ikke uvedkommende oppholder seg i arbeidsområdet.

Start

Påse at tenningskabelen sitter ordentlig på tennpluggen.

- Trekk motorbremsebøylen helt mot det øvre håndtaket med venstre hånd.

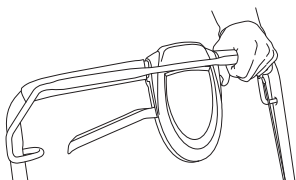

- Ta tak i starthåndtaket med høyre hånd og dra langsomt ut startsnoren til du merker motstand (starthakene griper inn) og trekk deretter raskt og kraftig til. **Surr aldri startlinen rundt hånden.**



OBS! Dra ikke startsnoren helt ut og slipp heller ikke håndtaket fra helt utdratt stilling. Dette kan skade maskinen.

LC 48VE er utstyrt med elektronisk start, som brukes på følgende måte.

- Før den elektroniske starten brukes for første gang, må batteriet lades. Se anvisninger under overskriften Vedlikehold.
- Fell inn motorbremsebøylen mot styret.
- Sett inn tenningsnøkkelen og skyv den inn.

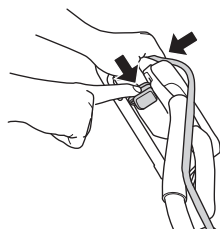
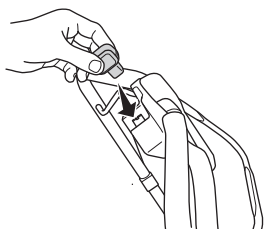

Drift LC 48VE, LC 48V, LB 48V

Maskinene er selvgående med bakhjulsdrift

For å bruke trekk på hjulene, trekker du koplingsspaken mot deg.

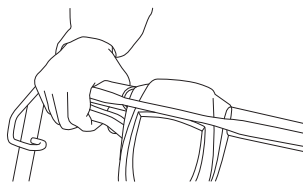

Driften har trinnløs regulering.

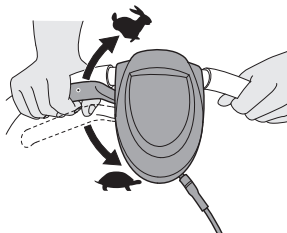

Stopp

Motoren stanses ved å slippe motorbremsebøylen.

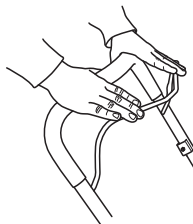

Fjern nøkkelen på maskiner med elektrisk start.

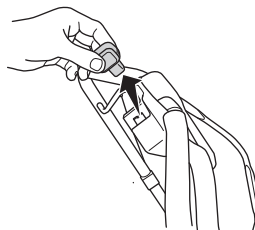

VEDLIKEHOLD

Vedlikehold

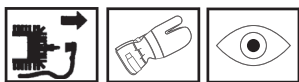

ADVARSEL! Før rengjøring, reparasjon eller inspeksjon skal du kontrollere at skjærestyret har stanset. Kople tennpluggkabelen fra tennpluggen.

Tenningskabelen skal alltid løsnes fra tennpluggen før reparasjon, rengjøring eller vedlikeholdsarbeid.

Luftfilter

Luftfilteret må rengjøres regelmessig for støv og smuss for å unngå:

- Forgasserforstyrrelser
- Startproblemer
- Dårligere effekt
- Unødvendig slitasje på motorens deler.
- Unormalt høyt brennstofforbruk.

Et filter som har vært mye brukt kan aldri bli fullstendig rent. Derfor må det skiftes med jevne mellomrom. **Et skadet luftfilter må alltid skiftes.**

Rengjøring av luftfilteret

Ta av luftfilterdekselet.

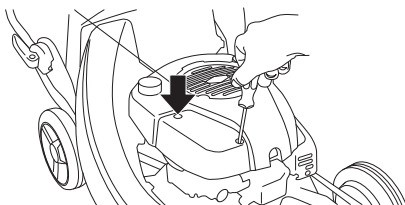

Ta av luftfilteret og kontroller at det er helt. Bytt til nytt luftfilter hvis du merker at det er mangelfullt.

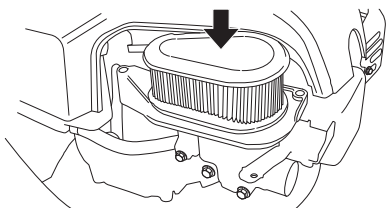

Rengjør filteret ved å banke det mot et plant underlag. Bruk aldri løsemiddel med petroleum, f.eks. parafin, eller trykkluft for å rengjøre filteret.

Påse ved montering at luftfilteret lukker helt tett mot filterholderen.

Tennplugg



ADVARSEL! Under og en stund etter bruk er lyddemperen meget varm. Lyddemperen må ikke røres når den er varm!

Hvis maskinens effekt er for lav, maskinen er vanskelig å starte eller tomgangen er urolig: kontroller alltid tennpluggen først før andre tiltak iverksettes. Hvis tennpluggen har mye belegg, rengjøres den, og kontroller samtidig at elektrodeavstanden er 0,5 mm. Tennpluggen bør skiftes etter omtrent en måned drift eller om nødvendig tidligere.

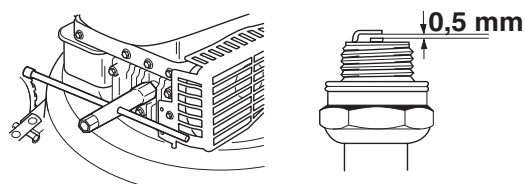

OBS! Bruk alltid anbefalt type tennplugg! Feil tennplugg kan ødelegge stempel/sylinder.

Lyddemper

Lyddemperen er utformet for å dempe lydnivået og for å lede avgassene bort fra brukeren. Avgassene er varme og kan inneholde gnister som kan forårsake brann hvis gassene rettes mot et tørt og brennbart materiale.

Kontroller regelmessig at lyddemperen sitter fast i maskinen.

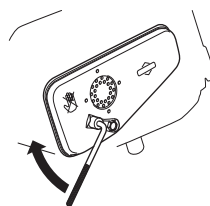

Bruk aldri en maskin som har defekt lyddemper.



Kniv



ADVARSEL! Bruk alltid kraftige hansker ved reparasjon av skjærestyret. Knivene er meget skarpe og kan lett forårsake kuttskader.

Ved påkjørsel mot hindringer som forårsaker havari bør skadde kniver byttes.

Bytte eller sliping av knivene bør utføres av et autorisert serviceverksted.

Oljeskift

Motoroljen skal byttes hvertår og hver 25. arbeidstimerarbeidstimme.

Gjør slik ved bytte av olje:

- Tøm bensintanken ved å kjøre maskinen til tanken er tom.
- Kople tennpluggkabelen fra tennpluggen.
- Skru av oljepåfyllingslokket.

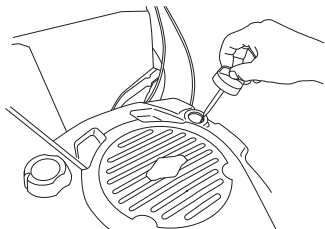

- Bruk oljepumpen (tilbehør) til å tømme oljetanken.

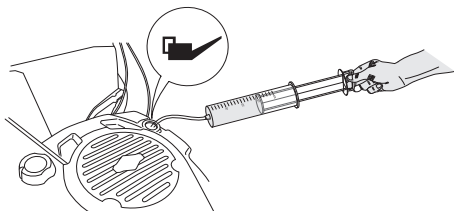

Hør med nærmeste bensinstasjon hvor du kan bli kvitt overflødig motorolje.

- Fyll på ny motorolje av god kvalitet. Se kapitlet Tekniske data.
- Kontroller oljenivået med peilepinnen på oljepåfyllingslokket.
- Oljepåfyllingslokket må være skrudd helt ned for å gi et korrekt bilde av oljenivået. Hvis oljenivået er lavt, må du fylle på motorolje opp til det øvre nivået på peilepinnen.

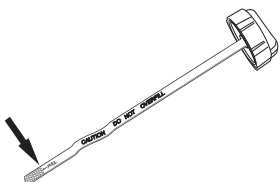

- Skru på oljepåfyllingslokket.

Lade batteri LC 48 VE

Batteriet kan lades på følgende måte:

- Skyv opp låsen og fjern batteridekselet.

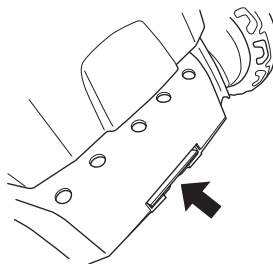

- Løsne batterikablene.

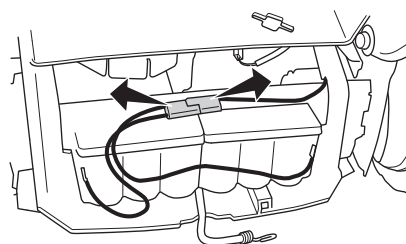

- Koble til batteriladeren og la batteriet lades i maks. 24 timer.

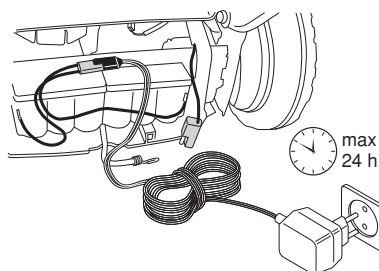

Rengjøring av klippekåpen

- Koble en vannslange til uttaket på klippekåpen.

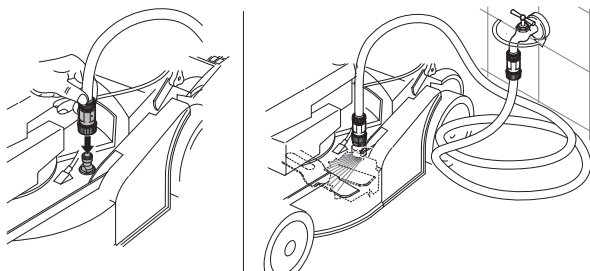

- Start motoren og la knivbladet rotere en stund. Vannet kastes ut og rengjør klippedekselet.

Justering av koplingsvaier.

Koplingsvaieren justeres ved å skru på justeringsskruen.

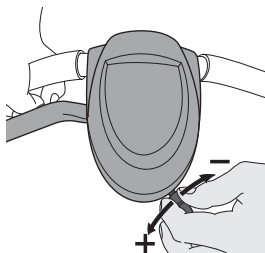

VEDLIKEHOLD

Nedenfor følger noen generelle vedlikeholdsinstruksjoner.

Daglig ettersyn

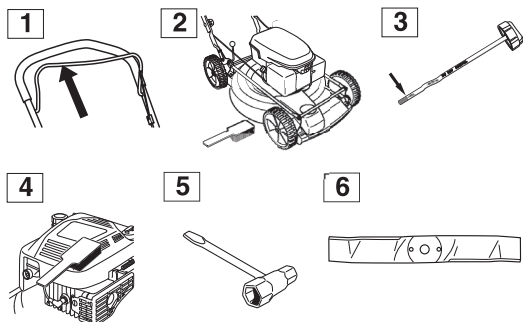

- 1 Kontroller at motorbremsbøylen fungerer sikkerhetsmessig.
- 2 Børst gressklipperen ren for løv, gress og liknende.
- 3 Kontroller oljenivået.
- 4 Rengjør startmotorens luftinntak. Kontroller startmotor og startsnor.
- 5 Kontroller at skruer og mutre er trukket til.
- 6 Kontroller skjæreutstyret. Bruk aldri kniver som er sløve, sprukne eller skadet.

Ukentlig ettersyn

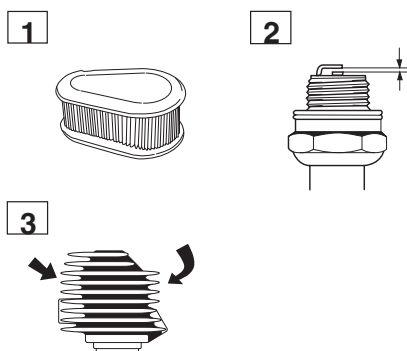

- 1 Rengjør luftfilteret. Skift om nødvendig.
- 2 Rengjør tennpluggen. Kontroller at elektrodeavstanden er 0,51 mm.
- 3 Rengjør kjøleflensene på cylinderen.

Minst hvert år

- 1 Utfør årlig service hos autorisert serviceverksted (minst hvert år eller hver 30. time).

TEKNISKE DATA

Tekniske data

	LC 48	LC 48V	LC 48 VE	LB 48	LB 48V
Motor	Briggs & Stratton	Briggs & Stratton	Briggs & Stratton	Briggs & Stratton	Briggs & Stratton
Sylindervolum, cm ³ :	190	190	190	190	190
Turtall, rpm	2900	2900	2900	2900	2900
Nominell motoreffekt kW (se merknad 1)					
Tenningsystem					
Tennplugg	Champion RJ19LM	Champion RJ19LM	Champion RJ19LM	Champion RJ19LM	Champion RJ19LM
Elektrodeavstand, mm	0,5	0,5	0,5	0,5	0,5
Brennstoff-/smøresystem					
Volum bensintank, liter	1,2	1,2	1,2	1,2	1,2
Volum oljetank, liter	0,6	0,6	0,6	0,6	0,6
Motorolje	SAE 30	SAE 30	SAE 30	SAE 30	SAE 30
Vekt					
Gressklipper med tomme tanker, kg	38	38	43	34	34
Lydnivå					
(se anm. 2)					
Lydtrykknivå ved brukerens øre, dB(A)	81	81	81	79	79
Støyutslipp					
(se anm. 3)					
Lydeffektnivå, mål dB(A)	95	95	95	93	93
Lydeffektnivå, garantert L _{WA} dB(A)	96	96	96	95	95
Vibrasjonsnivåer					
(se anm. 4)					
Håndtak, m/s ²	6,0	6,0	6,0	4,7	4,7
Klipping					
Klippesystem	3 in 1	3 in 1	3 in 1	2 in 1	2 in 1
Klippehøyden kan stilles i fem ulike stillinger, mm	25-70	25-70	25-70	25-70	25-70
Klippebredde, mm	480	480	480	480	480
Kniv	Fast	Fast	Fast	Fast	Fast
Drift					
Hastighet, km/h	-	5,4	5,4	-	5,4
Start					
El-start	-	-	Ja	-	-

Merknad 1: Motorens angitte effekt er gjennomsnittlig nettoeffekt (ved angitt turtall) for en typisk produksjonsmotor for motormodellen, målt ifølge SAE-standarden J1349/ISO1585. Masseproduserte motorer kan avvike fra denne verdien. Faktisk effekt for motor montert på den ferdige maskinen vil avhenge av driftshastighet, miljøbetingelser og andre verdier.

Merknad 2: Rapporterte data for ekvivalent lydtrykknivå for maskinen har en typisk statistisk spredning (standard avvik) på 1,2 dB (A).

Merknad 3: Utslipp av støy til omgivelsene målt som lydeffekt (L_{WA}) ifølge EF-direktiv 2000/14/EC.

Merknad 4: Rapporterte data for ekvivalent vibrasjonsnivå har en typisk statistisk spredning (standard avvik) på 0,2 m/s².

TEKNISKE DATA

EF-erklæring om samsvar (Gjelder kun Europa)

Husqvarna AB, SE-561 82 Huskvarna, Sverige, tel: +46-36-146500, forsikrer hermed at motorgressklipperne **Husqvarna LC 48, LC 48V, LB 48, LB48 V, LC 48VE** fra og med serienummer 10xxxxxxx og fremover tilsvare forskriftene i RÅDETS DIREKTIV:

- fra 17. mai 2006, "angående maskiner" **2006/42/EC**
- av 15. desember 2004 "angående elektromagnetisk kompatibilitet" **2004/108/EC**.
- av 8. mai 2000 "angående utslipp av støy til omgivelsene" **2000/14/EC**.

For informasjon angående støyutslippene, se kapitlet Tekniske data.

0404, SMP Svensk Maskinprovning AB, Fyrisborgsgatan 3, SE-754 50 Uppsala, har utarbeidet rapporter om bedømming av overensstemmelse i henhold til bilag VI til RÅDETS DIREKTIV av 8 mai 2000 angående utslipp av støy til omgivelsene 2000/14/EG.

Sertifikatene har nummer:

01/901/071 - Husqvarna LC 48, LC 48V

01/901/072 - Husqvarna LB 48, LB 48V

01/901/084- Husqvarna LC 48 VE

Huskvarna, 29. desember 2009



Bengt Ahlund, Utviklingssjef (Autorisert representant for Husqvarna AB og ansvarlig for teknisk dokumentasjon.)

MERKKIEN SELITYKSET

Merkkien selitykset

VAROITUS! Kone voi virheellisesti tai huolimattomasti käytettynä olla vaarallinen työväline, joka saattaa aiheuttaa käyttäjälle tai sivullisille vakavia vammoja tai kuoleman.



Lue käyttöohje huolellisesti ja ymmärrä sen sisältö, ennen kuin alat käyttää konetta.



Älä käytä konetta koskaan, jos lähetyvillä on ihmisiä, erityisesti lapsia, tai kotieläimiä.

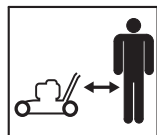

Varo sinkoutuvia esineitä ja kimmokkeita.



Varoitus pyörivistä teristä. Varo käsiä ja jalkoja.



Tämä tuote täyttää voimassa olevan CE-direktiivin vaatimukset.



Varoitus: pyöriviä osia. Pidä kädet ja jalat poissa niiden läheltä.



Älä koskaan käytä konetta sisätiloissa tai tiloissa, joissa ei ole ilmanvaihtoa. Pakokaasut sisältävät hiilimonoksidia, hajutonta, myrkyllistä ja hengenvaarallista kaasua.



Räjähdyksivaara



Älä koskaan tankkaa moottorin käydessä.



Erittäin kuuma ulkopinta.



Melupäästöt ympäristöön Euroopan yhteisön direktiivin mukaisesti. Koneen päästöt ilmoitetaan luvussa Tekniset tiedot ja arvokilvessä.



Muita koneen tunnuksia/tarroja tarvitaan tietyillä markkina-alueilla ilmaisemaan erityisiä sertifiointivaatimuksia.

Käytä aina suojakäsineitä.

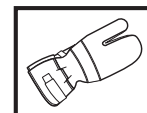

Puhdistettava säännöllisesti.

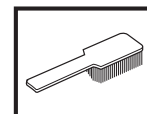

Silmämääräinen tarkastus.



Sytytyskaapeli on aina irrotettava sytytystulpasta ennen korjauksia, puhdistusta tai huoltotoita.

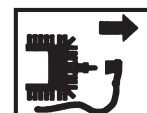

Tarkastus ja/tai huolto on tehtävä moottori sammutettuna, vapauta moottorijarrusanka.

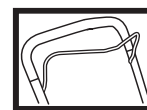

Arvokilpi

1 — Husqvarna		3 4		Husqvarna AB S-561 82 Huskvarna SWEDEN	
Model		PNC	ML	Serial Number	
2 —		5			
Type	Weight	Prod. year	Net Power		
6	7	8	9		

- 1 Valmistaja
- 2 Malli
- 3 Tuotenumero
- 4 Versionumero
- 5 Sarjanumero
- 6 Tyyppi
- 7 Paino
- 8 Valmistusvuosi
- 9 Teho

Toimenpiteet ennen uuden ruohonleikkurin käyttöä.

- Lue käyttöohje huolellisesti.
- Tarkasta terälaitteen asennus ja säätö. Katso otsikon Asennus alla annetut ohjeet.
- Tankkaa ja lisää öljyä moottoriin. Katso ohjeet otsikon Polttoaineenkäsittely alta.



VAROITUS! Koneen alkuperäistä rakennetta ei missään tapauksessa saa muuttaa ilman valmistajan lupaa. Käytä aina alkuperäisiä varaosia. Hyväksymättömien muutosten ja/ tai lisävarusteiden käyttö voi aiheuttaa käyttäjälle tai muille vakavia vahinkoja tai kuoleman.



VAROITUS! Ruohonleikkuri voi virheellisesti tai huolimattomasti käytettynä olla vaarallinen laite, joka voi aiheuttaa vakavan, jopa hengenvaarallisen vamman. On erittäin tärkeää, että luet tämän käyttöohjeen ja ymmärrät sen sisällön.



VAROITUS! Moottorin pakokaasujen pitkäaikainen sisäinhengittäminen voi olla terveydelle vaarallista.

Husqvarna AB kehittää jatkuvasti tuotteitaan ja pidättää siksi itselleen oikeuden mm. muotoa ja ulkonäköä koskeviin muutoksiin ilman ennakoilmoitusta.

SISÄLTÖ

Sisältö

MERKKIEN SELITYKSET

Merkkien selitykset 50

Toimenpiteet ennen uuden ruohonleikkurin käyttöä. 51

SISÄLTÖ

Sisältö 52

KONEEN OSAT

Ruohonleikkurin osat? 53

Ruohonleikkurin osat? 54

TURVAOHJEET

Henkilökohtainen suojaus 55

Koneen turvalaitteet 55

Yleiset turvaohjeet 56

Yleiset työohjeet 57

ASENNUS

Ohjaimen asennus 59

POLTTOAINEEN KÄSITTELY

Polttoaine 60

KÄYNNISTYS JA PYSÄYTYS

Käynnistys ja pysäytys 61

KUNNOSSAPITO

Kunnossapito 62

TEKNISET TIEDOT

Tekniset tiedot 65

EY-vaatimustenmukaisuusvakuutus 66

KONEEN OSAT

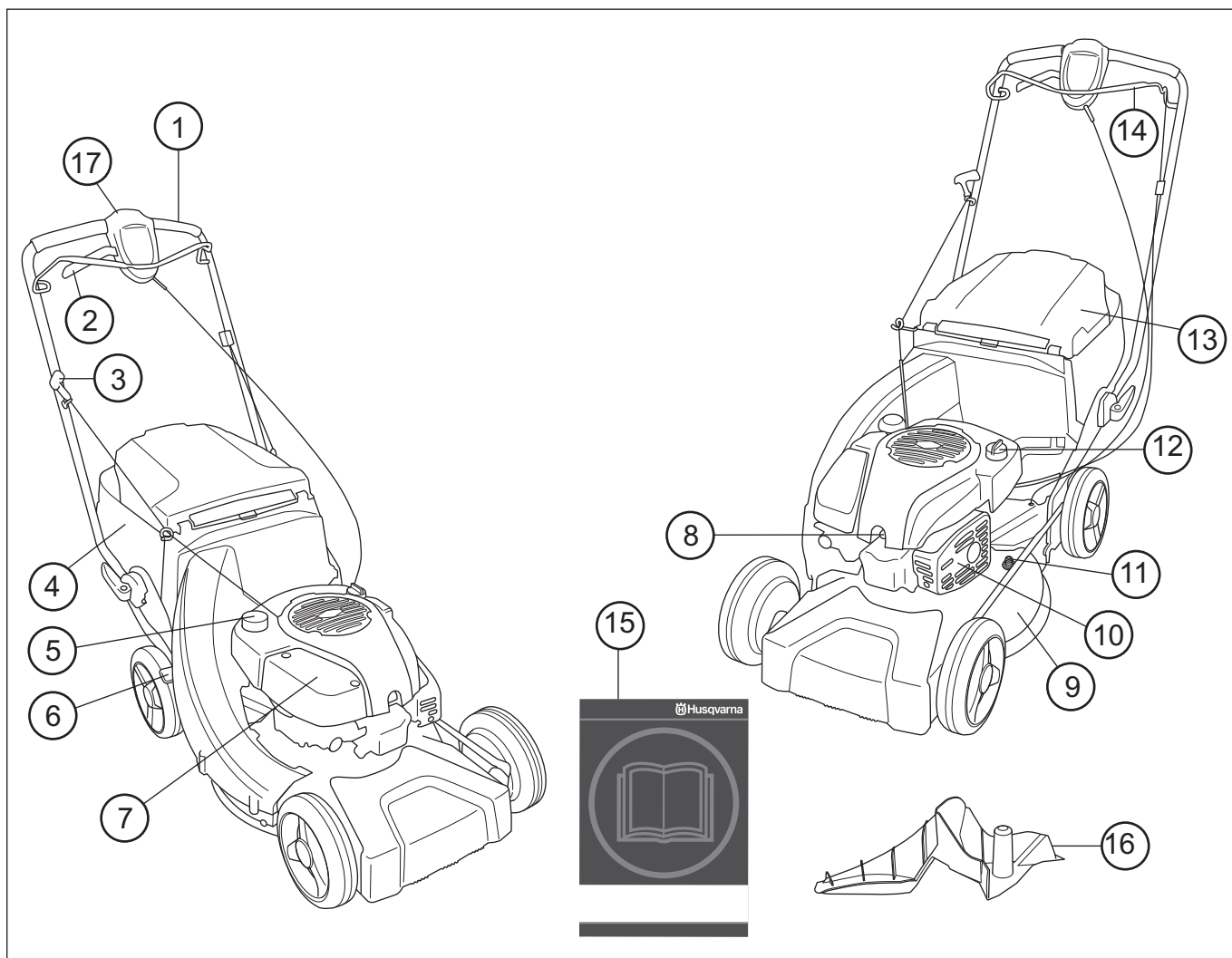

Ruohonleikkurin osat? LC 48, LC 48V, LC 48VE

- | | |
|---------------------------|-----------------------|
| 1 Kahva / ohjaisosa | 10 Äänenvaimennin |
| 2 Veto | 11 Vesiliitäntä |
| 3 Käynnistyskahva | 12 Öljysäiliö |
| 4 Ruohonkerääjä | 13 Takasuojus |
| 5 Polttoainesäiliö | 14 Moottorijarrusanka |
| 6 Leikkuukorkeuden säädin | 15 Käyttöohje |
| 7 Ilmansuodatin | 16 Silppuri |
| 8 Sytytystulppa | 17 Sähkökäynnistys |
| 9 Leikkuukotelo | |

KONEEN OSAT

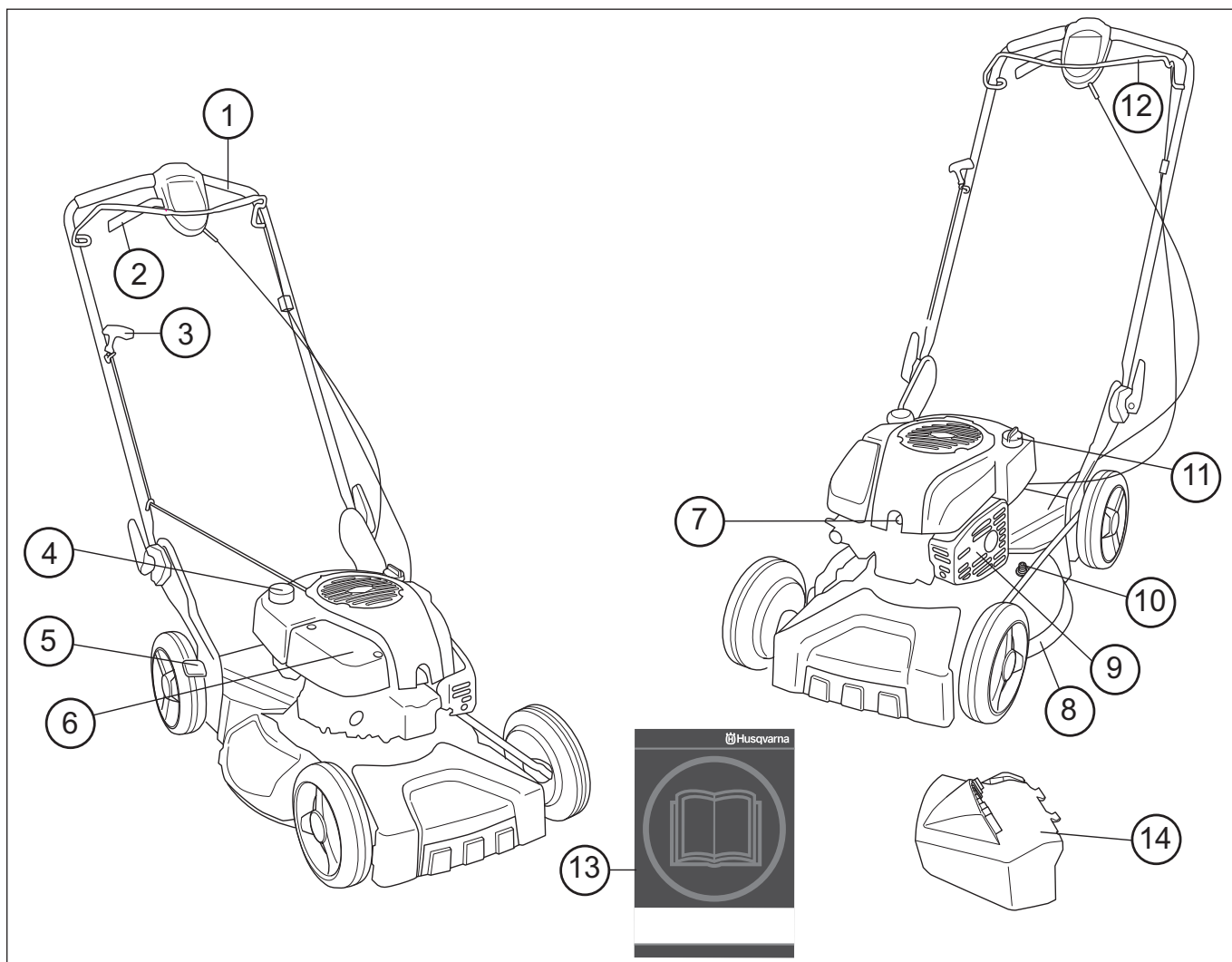

Ruohonleikkurin osat? LB 48, LB 48V

- | | |
|---------------------------|-----------------------|
| 1 Kahva / ohjausaisa | 8 Leikkuukotelo |
| 2 Kytkinvipu | 9 Äänenvaimennin |
| 3 Käynnistyskahva | 10 Vesiliitäntä |
| 4 Polttoainesäiliö | 11 Öljysäiliö |
| 5 Leikkuukorkeuden säädin | 12 Moottorijarrusanka |
| 6 Ilmansuodatin | 13 Käyttöohje |
| 7 Sytytystulppa | 14 Sivupaneeli |

TURVAOHJEET

Henkilökohtainen suojaus



VAROITUS! Koneen kaikenlaisessa käsittelyssä on käytettävä henkilökohtaisia suojaimia.

- Käsineitä on käytettävä tarvittaessa, esim. terälaitteen asennuksen, tarkastuksen tai puhdistuksen yhteydessä.
- Käytä aina lujia pitkiä housuja. Älä käytä lyhyitä housuja tai sandaaleja, äläkä kulje paljasjaloin.
- Käytä luistamattomia ja tukevia saappaita tai kenkiä.

Vaatteiden pitää olla ihonmyötäisiä, mutta ne eivät saa vaikeuttaa liikkumista.

Koneen turvalaitteet

Tässä osassa selostetaan koneen turvalaitteet ja niiden toiminta ja annetaan tarkastus- ja kunnossapito-ohjeet, joilla varmistetaan niiden toimivuus. Katso luvusta Koneen osat, missä nämä koneet sijaitsevat koneessasi.



VAROITUS! Älä koskaan käytä konetta, jonka turvalaitteet ovat vialliset. Noudata tässä osassa lueteltuja tarkastus-, kunnossapito- ja huolto-ohjeita.

Leikkuukotelo

Leikkuukotelo on suunniteltu vähentämään tärinöitä ja pienentämään viiltovammojen riskejä. Tarkasta, että leikkuukotelo on ehjä eikä siinä ole näkyviä vaurioita, esim. halkeamia materiaalissa.

Moottorijarrusanka

Moottorijarrun tehtävänä on pysäyttää moottori. Kun ote moottorijarrusangasta irrotetaan, tulee moottorin pysähtyä.

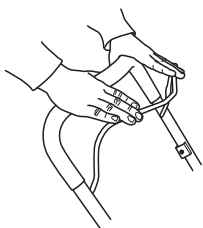

- Tarkasta, että moottorijarru toimii oikein ja on vahingoittumaton.

Sijoita ruohonleikkuri vakaalle, tasaiselle alustalle ja käynnistä se. Varmista, että terät eivät osu maahan tai muihin esineisiin.

Anna täyskaasu ja päästä sitten jarrusanka.

Moottorijarrun tulee olla siten säädetty, että moottori pysähtyy 3 sekunnin kuluessa. Jos näin ei käy, kone tulee toimittaa valtuutettuun huoltoliikkeeseen säädettäväksi.

Äänenvaimennin

Äänenvaimennin pitää äänitason mahdollisimman alhaisena ja ohjaa moottorin pakokaasut käyttäjästä pois päin.

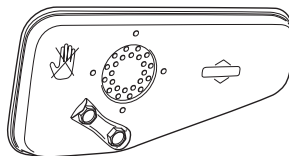

VAROITUS! Moottorin pakokaasut ovat kuumia ja voivat sisältää kipinöitä jotka voivat aiheuttaa tulipalon. Älä koskaan käynnistä konetta sisätiloissa tai lähellä tulenarkaa materiaalia!

Alueilla, joissa on lämmin ja kuiva ilmasto, voi tulipalovaara olla ilmeinen. Näillä alueilla voidaan laeilla ja vaatimuksilla säätää, että äänenvaimentimessa on mm. oltava hyväksytty kipinänsammutusverkko.

Äänenvaimentimen tarkastuksessa, kunnossapidossa ja huollossa on tärkeä noudattaa annettuja ohjeita.



VAROITUS! Äänenvaimennin on erittäin kuuma käytön aikana ja hetken aikaa sen jälkeen. Älä koske kuumaan äänenvaimentimeen!

- Älä koskaan käytä konetta, jonka äänenvaimennin on rikki.
- Tarkasta, että äänenvaimennin on kiinni ja että se on ehjä.

Terälaite

Vältä terien iskeytymistä vieraisiin esineisiin, kuten kiviin, juuriin tai vastaaviin. Se voi johtaa terien tylsymiseen ja moottorin akselin käyristymiseen. Huolehdi, että terä ovat aina hyvin hiottu ja oikein tasapainotettu. Katso myös otsikon Kunnossapito alla olevat ohjeet.

Tarkasta terälaite. Älä koskaan käytä tylsää, lohjennutta tai vaurioitunutta laitetta.

Tarkasta myös, että teräpultti on ehjä ja että moottorin akseli ei ole käyrä.

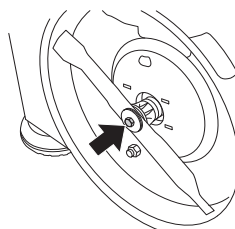

VAROITUS! Älä koskaan käytä konetta, jos sen turvalaitteet ovat rikki. Koneen turvalaitteet on tarkastettava ja pidettävä kunnossa tässä osassa esitetyllä tavalla. Jos koneessasi ilmenee tarkastettaessa puutteita, se on toimitettava huoltoliikkeeseen korjattavaksi.

TURVAOHJEET

Yleiset turvaohjeet

- Ruohonleikkuri on tarkoitettu vain ruohikoiden leikkaukseen. Ainoa laitteet, joiden käyttölähteenä moottoriyksikköä saatte käyttää, ovat luvussa Tekniset tiedot suosittelimamme terät.
- Älä koskaan käytä konetta, jos olet väsynyt, nauttinut alkoholia tai lääkkeitä, jotka voivat vaikuttaa näkökykyysi, harkintakykyysi tai kehosi hallintaan.
- Muista, että käyttäjä on vastuussa muille ihmisille tai heidän omaisuudelleen aiheutuneista vahingoista tai niitä uhkaavista vaaroista



VAROITUS! Moottorin käyttäminen suljetussa tai huonosti ilmastoidussa tilassa voi aiheuttaa tukehtumisesta tai hiilimonoksidimyrkytyksestä johtuvan kuoleman.

- Koneen kaikenlaisessa käsittelyssä on käytettävä henkilökohtaisia suojaimeja. Katso ohjeet otsikon Henkilökohtainen suojaus alta.
- Älä koskaan käytä konetta, jota on muutettu niin, ettei sen rakenne enää ole alkuperäinen.
- Älä koskaan käytä muita kuin tässä käyttöohjeessa suositeltuja lisävarusteita. Katso otsikoiden Terälaite ja Tekniset tiedot alla annetut ohjeet.



VAROITUS! Viallinen terälaite voi lisätä onnettomuuksien vaaraa.

- Älä koskaan käytä viallista konetta. Noudata tässä käyttöohjeessa annettuja kunnossapito-, tarkastus- ja huolto-ohjeita. Tiedot kunnossapito- ja huoltotyöt on annettava koulutettujen ja pätevien asiantuntijoiden tehtäviksi. Katso otsikon Kunnossapito alla annetut ohjeet.
- **Aina ennen käyttöä:**
 - 1 Tarkasta, että moottorijarru toimii oikein ja on vahingoittumaton. Katso ohjeet otsikon Jarrutehon tarkastus alta.
 - 2 Tarkasta, että kaikki kahvat ja säätimet ovat vahingoittumattomia ja puhtaita öljystä.
 - 3 Tarkasta, että äänenvaimennin on kiinni ja että se on ehjä.
 - 4 Tarkasta, että ruohonleikkurin kaikki osat on kiristetty ja ne eivät ole vahingoittuneet tai poissa.
 - 5 Tarkasta, että terä on kunnossa ja ettei siinä ole halkeamia. Vaihda terä tarvittaessa.

Käynnistys



VAROITUS! Moottorin pakokaasujen pitkäaikainen sisäänhengittäminen voi olla terveydelle vaarallista.

- Älä koskaan käynnistä ruohonleikkuria ilman, että terä ja kaikki kotelot ovat oikein asennetut.
- Älä koskaan käynnistä konetta sisätiloissa. Tiedosta moottorin pakokaasujen sisäänhengittämiseen liittyvä vaara.
- Varmista, että työskentelyalue on riittävästi valaistu, jotta työympäristö on turvallinen.
- Tarkkaile ympäristöä ja varmista, ettei terälaite pääse osumaan ihmisiin tai eläimiin. Käyttäjä vastaa vaaratilanteista tai riskeistä, joille ihmiset ja omaisuus saattavat joutua alttiiksi.



- Sijoita ruohonleikkuri vakaalle, tasaiselle alustalle ja käynnistä se. Varmista, että terät eivät osu maahan tai muihin esineisiin.
- Älä koskaan kiedo käynnistysnarua kätesi ympärille.

Katso ohjeet otsikon Käynnistys ja pysäytys alla annetut ohjeet.

Polttoaineturvallisuus



VAROITUS! Polttoaine ja polttoainehöyryt ovat erittäin tulenarkoja. Noudata varovaisuutta polttoainetta ja moottoriöljyä käsitellessäsi. Muista palo-, räjähdys- ja sisäänhengitysvaarat.

- Älä koskaan tankkaa konetta moottorin käydessä.
- Huolehdi hyvästä ilmanvaihdosta tankkauksen ja öljyntäytön yhteydessä.
- Siirrä kone vähintään 3 metrin päähän tankkauspaikalta ennen käynnistämistä.

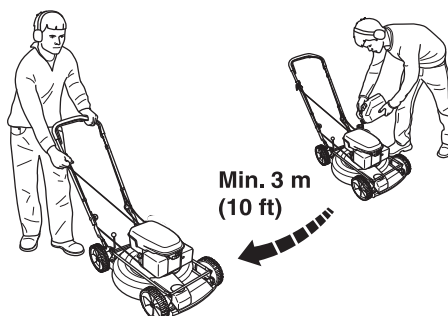

TURVAOHJEET

- Älä koskaan käynnistä konetta:
 - 1 Jos koneelle on roiskunut polttoainetta tai moottoriöljyä. Pyyhi kaikki roiskeet pois ja anna bensiinin jäännösten haihtua.
 - 2 Jos päällesi tai vaatteillesi on roiskunut polttoainetta tai moottoriöljyä. Vaihda vaatteet.
 - 3 Jos koneesta vuotaa polttoainetta. Tarkasta säännöllisesti, etteivät säiliön korkki ja polttoainejohdot vuoda.

Kuljetus ja säilytys

- Pitkäaikaisen säilytyksen ja kuljetuksen ajaksi polttoaine- ja moottoriöljysäiliöt tulee tyhjentää. Tiedustele lähimmältä huoltoasemalta, minne ylimääräisen polttoaineen ja moottoriöljyn voi toimittaa.
- Säilytä ruohonleikkuri ja polttoaine niin, etteivät mahdolliset vuodot ja höyryt pääse kosketuksiin kipinöiden tai avotulen kanssa. Esimerkiksi sähkökoneet, sähkömoottorit, sähkökytkimet/virtakatkaisimet, lämpökattilat tai vastaavat.
- Polttoaine on säilytettävä siihen erityisesti tarkoitetuissa ja hyväksytyissä astioissa.

Yleiset työohjeet



VAROITUS! Tässä luvussa käsitellään ruohonleikkurin käytön perustavanlaatuisia turvallisuusmääräyksiä. Annetut tiedot eivät voi koskaan korvata osaamista, jonka ammattimies on hankkinut koulutuksessa ja käytännön työssä. Kun joudut tilanteeseen, jossa käytön jatkaminen tuntuu epävarmalta, on sinun kysyttävä neuvoa asiantuntijalta. Käänny jälleenmyyjäsi, huoltokorjaamosi tai kokeneen ruohonleikkurinkäyttäjän puoleen. Älä tee mitään sellaista, mihin et katso taitosi riittävän!

Yleiset turvamääräykset

- Tarkkaile ympäristöä:
 - Varmistaaksesi, etteivät ihmiset, eläimet tai muut tekijät pääse vaikuttamaan koneen hallintaan.
 - Estääksesi edellä mainittuja joutumasta leikkuulaitteiston kanssa kosketuksiin.
- Ennen leikkaamisen aloittamista on ruohikolta poistettava oksat, risut, kivet jne. Vältä terien iskeytymistä vieraisiin esineisiin, kuten kiviin, juuriin tai vastaaviin. Se voi johtaa terien tylsymiseen ja moottorin akselin käyristymiseen.
- Älä koskaan nosta ruohonleikkuria tai kannaa sitä, kun moottori on käynnissä. Jos sinun on nostettava ruohonleikkuria, sammuta ensin moottori ja irrota sytytyskaapeli sytytystulpasta.

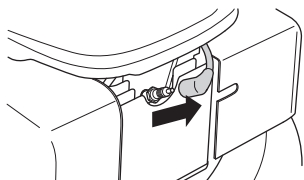

- Vältä käyttöä epäsuotuisissa sääoloissa. Esimerkiksi tiheässä sumussa, rankkasateessa, kovassa tuulessa, pakkasessa jne. Huonossa säässä työskentely on väsyttävää ja voi aiheuttaa vaaratekijöitä, esimerkiksi tehdä alustasta liukkaan.
- Varmista, että voit siirtyä ja seisoa turvallisesti. Katso, onko äkilliselle siirtymiselle esteitä (juuria, kiviä, oksia, kuoppia, oja jne.). Noudata suurta varovaisuutta viettävässä maastossa työskennellessäsi.
- Moottori tulee sammuttaa, kun se siirretään sellaisen alueen yli, jota ei leikata. Esimerkiksi hiekkakäytävät, kivetys, sora, asfaltti jne.

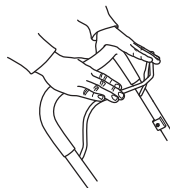

Jarrukahva ei saa koskaan olla pysyvästi kiinnitettynä kahvaan, kun kone on käynnissä.



Noudata yllä mainittuja kohtia, mutta älä koskaan käytä ruohonleikkuria ilman mahdollisuutta avun pyytämiseen onnettomuustapauksessa.

Perusleikkaustekniikka



VAROITUS! Huolehdi, etteivät kädet ja jalat koske terälaitteeseen, kun moottori on käynnissä.

Yleistä

- Ruohonleikkuruu rinteissä voi olla vaarallista. Älä käytä ruohonleikkuria hyvin jyrkissä rinteissä.
- Ruohonleikkuria ei saa käyttää alueella, jonka kaltevuus on suurempi kuin 30 astetta.
- Kaltevassa maastossa on kulku-urat tehtävä kohtisuoraan rinteeseen nähden. Rinnettä on paljon helpompi raivata poikkisuuntaan kuin ylhäältä alas.
- Ennen leikkaamisen aloittamista on ruohikolta poistettava oksat, risut, kivet jne.
- Älä koskaan nosta ruohonleikkuria tai kannaa sitä, kun moottori on käynnissä. Jos sinun on nostettava ruohonleikkuria, sammuta ensin moottori ja irrota sytytyskaapeli sytytystulpasta.
- Vältä terien iskeytymistä vieraisiin esineisiin, kuten kiviin, juuriin tai vastaaviin. Se voi johtaa terien tylsymiseen ja moottorin akselin käyristymiseen. Käyrä akseli aiheuttaa epätasapainoa ja voimakkaita värinöitä, jolloin on puolestaan suuri vaara, että terä irtoaa.
- Jos terälaite osuu johonkin vieraaseen esineeseen, tai jos kone alkaa täristä, pysäytä kone. Irrota sytytysjohto sytytystulpasta. Tarkasta, ettei kone ole vaurioitunut. Korjaa mahdolliset vauriot.

TURVAOHJEET

- Älä koskaan leikkaa enempää kuin 1/3 ruohon pituudesta. Tämä on tärkeää erityisesti kuivien kausien aikana. Leikkaa ensin suurella leikkuukorkeudella. Tarkasta sitten tulos ja laske sopivaan korkeuteen. Jos ruoho on hyvin pitkää, aja hitaasti ja leikkaa tarvittaessa kaksi kertaa.

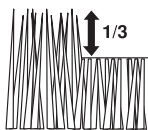

- Älä koskaan juokse koneen kanssa, kun se on käynnissä. Ruohonleikkurin kanssa on aina käveltävä.

Ole erityisen varovainen vetäessäsi konetta itseäsi kohti työn aikana.

Leikkuukorkeus

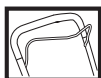

Sammuta moottori, ennen kuin muutat leikkuukorkeutta.

Leikkuukorkeuden säätö, viisi asentoa, mm

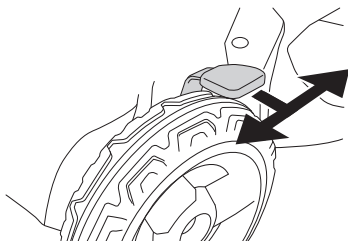

Älä säädä leikkuukorkeutta liian matalaksi, sillä silloin terät voivat osua maahan epätasaisissa kohdissa.

ASENNUS

Ohjaimen asennus

Kun taitat ohjaisaisan kokoon, pidä huolta etteivät kaapelit ja vaijerit vaurioitu.

Nosta ohjaisaisaa kunnes ohjaisaisan ylempi putkirakenne tulee ohjaisaisan alemman osan keskelle. Kiristä vääntimet hyvin.

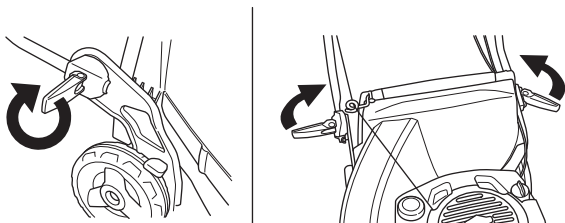

Kerääjän asennus

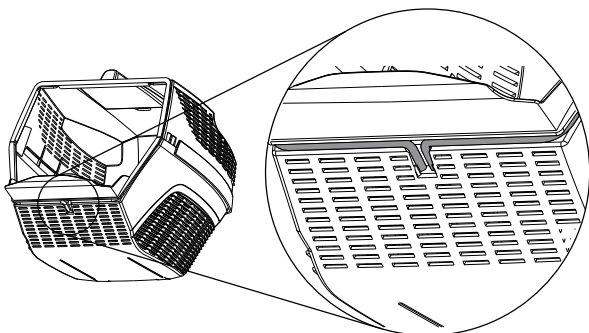
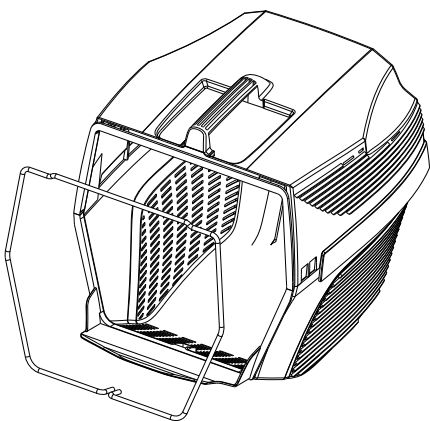
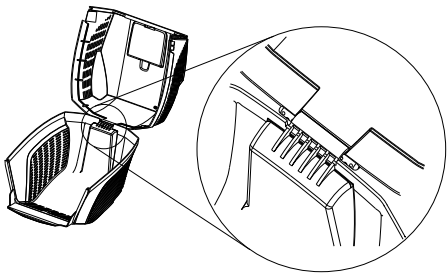
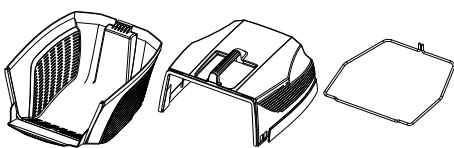

- Nosta takasuojus ja ripusta ruohosäiliö ylös.

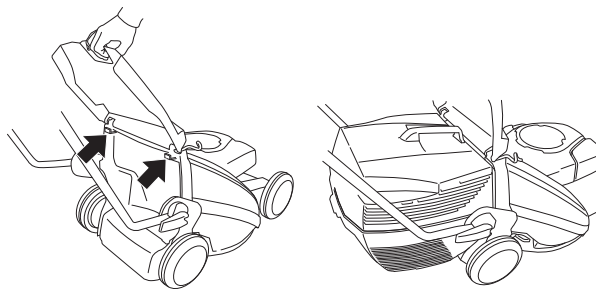

Sivuviskuri

- LB48, LB48V, -laitetta voidaan käyttää sivuviskurin kanssa asentamalla sivuviskuri leikkuukanteen.
- Nosta sivusuojus ja aseta sivuviskuri akselille.

Silppuritoiminto

LB48, LB48V, on ruohonleikkuri, jossa on silppuritoiminto.

Kerääjällä varustettuja koneita voi käyttää silppuamistoiminnolla seuraavasti.

- Nosta takasuojus ja nosta säiliö pois.

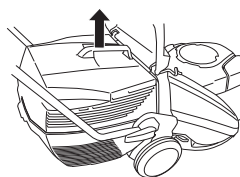

- Aseta silppuri keräyskanavaan.

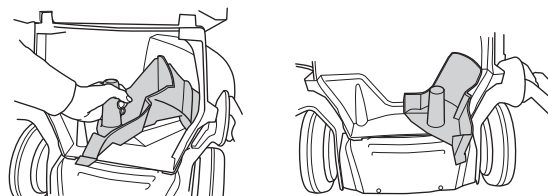

- Sulje suojus ja varmista, että se sulkeutuu lujasti silppurin kanssa.

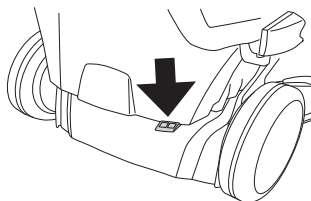

POLTTOAINEEN KÄSITTELY

Polttoaine



VAROITUS! Huolehdi hyvästä ilmanvaihdosta polttoaineita käsiteltäessä.

Bensiini

- Käytä lyijytöntä laatubensiiniä. Lyijyllistä bensiiniä voidaan käyttää, mikäli lyijytöntä bensiiniä ei ole saatavilla.
- Käytä vähintään 77-oktaanista polttoainetta.
- Jos konetta ei käytetä pitkään aikaan, on polttoainesäiliö tyhjennettävä ja puhdistettava.

Moottoriöljy

Tarkasta öljymäärä ennen ruohonleikkurin käynnistämistä. Liian vähäinen öljymäärä voi aiheuttaa vakavia moottorivahinkoja.

- HUSQVARNAn nelitahtiöljyllä saavutat parhaan tuloksen ja toiminnan.
- Jos HUSQVARNAn nelitahtiöljyä ei ole saatavilla, voidaan käyttää muuta hyvälaatuista nelitahtiöljyä. Kysy jälleenmyyjältä neuvoa öljyvalinnan valinnassa. Yleisesti suositellaan öljyä SAE 30.
- Älä koskaan käytä kaksitahtimoottoreille tarkoitettua öljyä.

Tarkasta öljymäärä ennen ruohonleikkurin käynnistämistä. Liian vähäinen öljymäärä voi aiheuttaa vakavia moottorivahinkoja.

Öljymäärä

Kierrä öljyntäyttökorkki auki ja tarkasta öljymäärä korkissa olevasta mittatikusta.

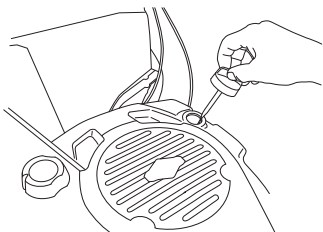

Öljyntäyttökorkin on oltava kierrettynä kokonaan pohjaan asti, jotta öljymäärästä saadaan oikea kuva.

Jos öljymäärä on vähäinen, täytä moottoriöljyä öljytikun ylätasoon asti.

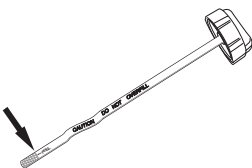

Käytä ainoastaan suositeltua moottoriöljyä. Katso luku Tekniset tiedot.

Tankkaus



VAROITUS! Seuraavat turvatoimet vähentävät tulipalon vaaraa:

Älä tupakoi tankattaessa äläkä aseta kuumia esineitä polttoaineen lähelle.

Älä koskaan tankkaa moottorin käydessä.

Avaa polttoainesäiliön korkki hitaasti tankkauksen yhteydessä, niin että mahdollinen ylipaine häviää hitaasti.

Kiristä polttoainesäiliön korkki huolellisesti tankkauksen jälkeen.

Siirrä aina kone tankkauspaikalta ennen käynnistämistä.

Älä täytä bensiiniä liikaa. Jätä tilaa noin 35 mm tankin korkin alle niin, että polttoaine pääsee laajentumaan.

Pyyhi polttoainesäiliön korkin ympäristö puhtaaksi. Puhdista polttoaine- ja öljysäiliöt säännöllisesti. Polttoainesuodatin on vaihdettava vähintään kerran vuodessa. Säiliöissä olevat epäpuhtaudet aiheuttavat käyntihäiriöitä.

Siirrä kone aina noin 3 metrin päähän tankkauspaikalta ennen käynnistystä.

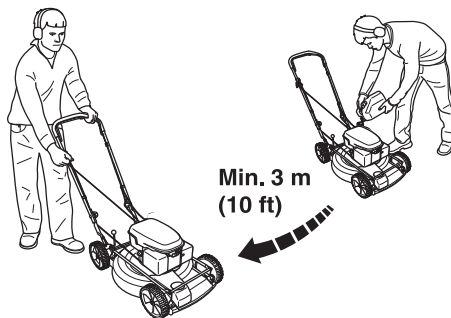

KÄYNNISTYS JA PYSÄYTYS

Käynnistys ja pysäytys



VAROITUS! Ennen käynnistystä on huomioitava seuraavaa:

Älä käynnistä ruohonleikkuria, elleivät terä ja kaikki kotelot ole asennettuina. Terä voi muuten irrota ja aiheuttaa henkilövahinkoja.

Siirrä aina kone tankkauspaikalta ennen käynnistämistä.

Aseta kone tukevalle alustalle. Varmista, ettei terälaite pääse osumaan mihinkään esineeseen.

Varmista, ettei työalueella ole asiaankuulumattomia.

Käynnistys

Varmista, että sytytyskaapeli on hyvin kiinni sytytystulpassa.

- Vedä moottorijarrusanka kokonaan ylempää kahvaa vasten vasemmalla kädellä.

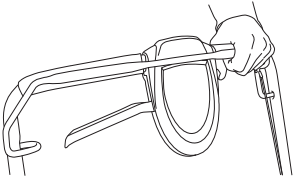

- Tartu käynnistyskahvasta, vedä käynnistysnarusta hitaasti oikealla kädellä, kunnes tunnet vastuksen (kytkentäkynnet tarttuvat) ja vedä sen jälkeen nopein ja voimakkain vedoin. **Älä koskaan kiedo käynnistysnarua kätesi ympärille.**



HUOM! Älä vedä käynnistysnarua täysin ulos äläkä irrota otetta käynnistyskahvasta, kun naru on täysin ulkona. Tämä voi vaurioittaa konetta.

Malleissa LC 48VE on sähkökäynnistys, jota käytetään seuraavasti.

- Ennen sähkökäynnistykseen ensimmäistä käyttöä on ladattava akku. Katso otsikon Kunnossapito alla annetut ohjeet.
- Paina moottorijarrusanka ohjausaisaa vasten.

- Aseta virta-avain lukkoon ja paina näppäintä.

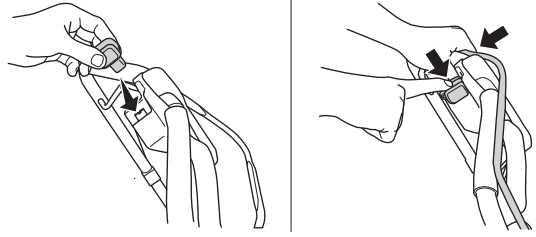

Veto LC 48VE, LC 48V, LB 48V

Koneet ovat itseliikkuvia ja takavetoisia.

Kytke veto pyöriin vetämällä kytkinvipua itseesi päin.

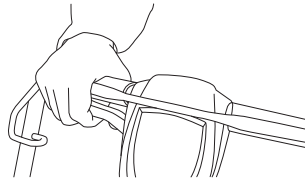

Vetomoottori on portaattomasti säädettävissä

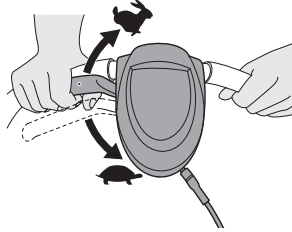

Pysäytys

Moottori pysähtyy, kun moottorijarrusanka vapautetaan.

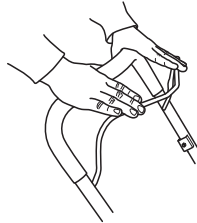

Jos koneessa on sähkökäynnistys, ota avain pois.

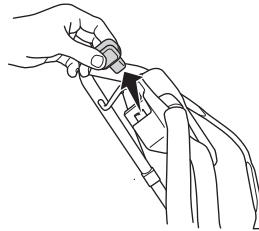

Kunnossapito

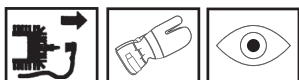

VAROITUS! Varmista ennen koneen puhdistusta, korjausta tai tarkastusta, että terälaitte on pysähtynyt. Irrota sytytysjohto sytytystulpasta.

Sytytyskaapeli on aina irrotettava sytytystulpasta ennen korjauksia, puhdistusta tai huoltotöitä.

Ilmansuodatin

Puhdistamalla ilmansuodatin säännöllisesti pölystä ja liasta vältetään seuraavat ongelmat:

- Kaasutinhäiriöt
- Käynnistysongelmat
- Tehon heikkeneminen
- Moottorin osien turha kuluminen.
- Epätavallisen korkea polttoaineenkulutus.

Pitkään käytössä ollutta ilmansuodatinta ei saa koskaan täysin puhtaaksi. Siksi ilmansuodatin on vaihdettava säännöllisin väliajoin. **Vaurioitunut ilmansuodatin on aina vaihdettava.**

Ilmansuodattimen puhdistus

Ota ilmansuodatinkotelo pois

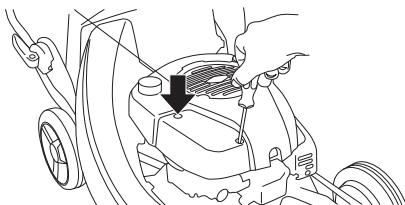

Ota ilmansuodatin pois ja tarkasta, että se on ehjä. Mikäli se on huono, vaihda uusi ilmansuodatin.

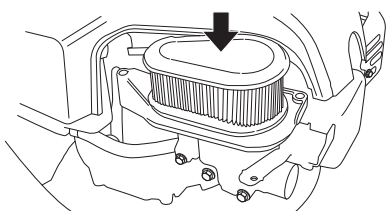

Puhdista suodatin naputtamalla suodatinta tasaista alustaa vasten. Älä koskaan käytä liuotinta, joka sisältää petrolia, esim. fotogeeniä, tai paineilmaa suodattimen puhdistukseen.

Varmista asennuksessa, että ilmansuodatin kiinnittyy tiiviisti suodattimen pitimeen.

Sytytystulppa



VAROITUS! Äänenvaimennin on erittäin kuuma käytön aikana ja hetken aikaa sen jälkeen. Älä koske kuumaan äänenvaimentimeen!

Jos koneen teho on heikko, jos sitä on vaikea käynnistää, tai jos joutokäynti on levotonta: tarkasta aina ennen muita toimenpiteitä sytytystulppa. Jos sytytystulppa on karstoittunut, puhdista se ja tarkasta samalla, että kärkiväli on 0,5 mm. Sytytystulppa on vaihdettava suunnilleen kuukauden käytön jälkeen, tarvittaessa aikaisemmin.

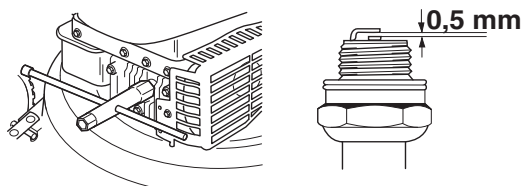

HUOM! Käytä aina suositeltua sytytystulppaa! Väärä sytytystulppa voi tuhota männän/sylinterin.

Äänenvaimennin

Äänenvaimennin vaimentaa äänitasoa ja ohjaa pakokaasut käyttäjästä pois. Pakokaasut ovat kuumia ja voivat sisältää kipinöitä, jotka voivat aiheuttaa tulipalon, jos pakokaasut suunnataan kohti kuivaa ja palavaa materiaalia.

Tarkasta säännöllisesti, että äänenvaimennin on kunnolla kiinni koneessa.

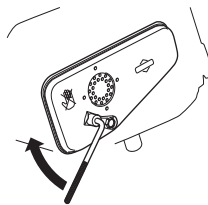

Älä koskaan käytä konetta, jonka äänenvaimennin on rikki.



Terä



VAROITUS! Käytä aina lujatekoisia suojakäsineitä terälaitetta korjattaessasi. Veitsiterät ovat erittäin terävät ja aiheuttavat erittäin helposti viiltohaavoja.

Jos terät vaurioituvat ajettaessa jonkin esineen päälle, terät on vaihdettava.

Terät saa vaihtaa tai teroittaa vain valtuutettu huoltoliike.

Öljynvaihto

Moottoriöljy on vaihdettava joka vuosi ja 25 käyttötunnin välein.

Tee öljynvaihto seuraavasti:

- Tyhjennä polttoainesäiliö käyttämällä konetta kunnes säiliö on tyhjä.
- Jos teriin tarttuu jotakin työskentelyn aikana, sammuta moottori ja odota, että se pysähtyy kokonaan, ennen kuin alat puhdistaa teriä. Irrota sytytystulpan johto sytytystulpasta.
- Kierrä öljyntäyttökorkki irti.

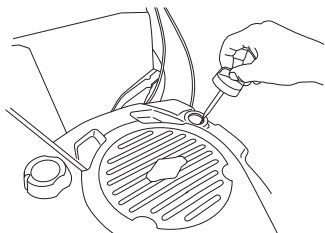

- Tyhjennä öljysäiliö öljypumpulla (lisävaruste).

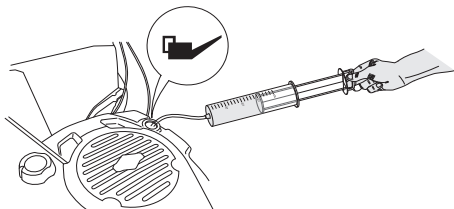

Tiedustele lähimmältä huoltoasemalta, minne ylimääräisen moottoriöljyn voi toimittaa.

- Lisää uutta, hyvälaatuista öljyä. Katso luku Tekniset tiedot.
- Tarkasta öljymäärä öljyntäyttökorkin mittatikulla.
- Öljyntäyttökorkin on oltava kierrettynä kokonaan pohjaan asti, jotta öljymäärästä saadaan oikea kuva. Jos öljymäärä on vähäinen, täytä moottoriöljyä öljytikun ylätasoon asti.

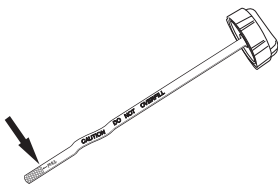

- Kierrä öljyntäyttökorkki kiinni.

Akun lataus LC 48 VE

Akku voidaan ladata seuraavasti:

- Työnnä lukitus auki ja poista akun suojus.

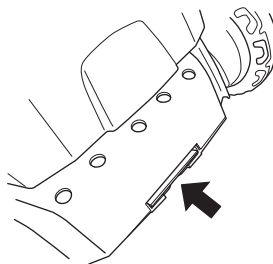

- Avaa akkukaapelin liittännät.

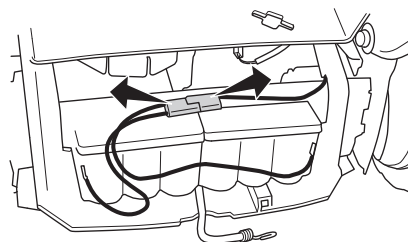

- Kytke akkulaturi ja lataa akkua enintään 24 tunnin ajan.

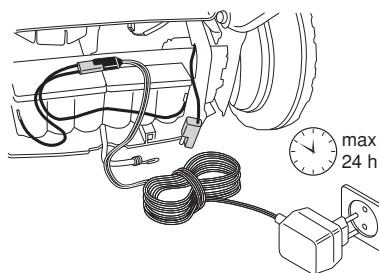

Leikkuukannen puhdistaminen

- Liitä vesiletku leikkuukannen liittimeen.

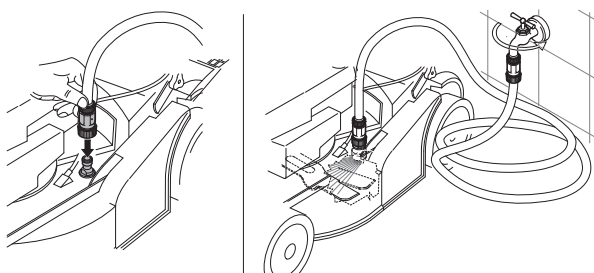

- Käynnistä moottori ja anna terän pyöriä vähän aikaa. Vesi lentää ulos ja puhdistaa leikkuusuojuksen.

KytKentävaijerin säätäminen

KytKentävaijeri säädetään kiertämällä säätöruuvia.

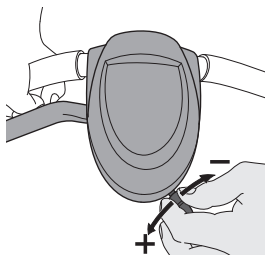

KUNNOSSAPITO

Alla on annettu joitakin yleisiä hoito-ohjeita.

Päivittäiset toimenpiteet

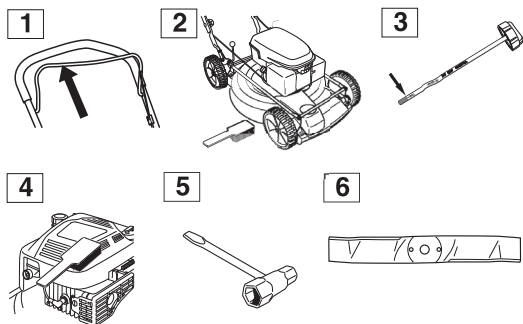

- 1 Tarkasta, että moottorijarrusanka toimii turvallisesti.
- 2 Harjaa ruohonleikkuri puhtaaksi lehdistä, ruohosta ja vastaavista.
- 3 Tarkasta öljymäärä.
- 4 Puhdista käynnistimen ilmanottoaukot. Tarkasta käynnistin ja käynnistysnaru.
- 5 Tarkasta, että ruuvit ja mutterit ovat kireällä.
- 6 Tarkasta terälaite. Älä koskaan käytä tylsiä, lohjenneita tai vaurioituneita veitsiteriä.

Viikoittaiset toimenpiteet

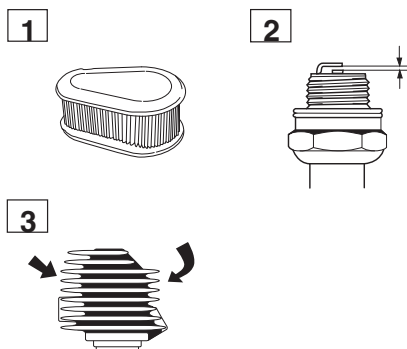

- 1 Puhdista ilmansuodatin. Vaihda tarvittaessa.
- 2 Puhdista sytytystulppa. Tarkasta, että kärkiväli on 0,51 mm.
- 3 Puhdista sylinterin jäähdytysrivat.

Vähintään kerran vuodessa

- 1 Vuosittain huolto valtuutetussa huoltoliikkeessä (vähintään kerran vuodessa tai 30 t välein).

TEKNISET TIEDOT

Tekniset tiedot

	LC 48	LC 48V	LC 48 VE	LB 48	LB 48V
Moottori	Briggs & Stratton	Briggs & Stratton	Briggs & Stratton	Briggs & Stratton	Briggs & Stratton
Sylinteritilavuus, cm ³	190	190	190	190	190
Kierrosluku, rpm	2900	2900	2900	2900	2900
Moottorin nimellisteho, kW (ks. huom. 1)					
Sytytysjärjestelmä					
Sytytystulppa	Champion RJ19LM	Champion RJ19LM	Champion RJ19LM	Champion RJ19LM	Champion RJ19LM
Kärkiväli, mm	0,5	0,5	0,5	0,5	0,5
Polttoaine-/voitelujärjestelmä					
Polttoainesäiliön tilavuus, litraa	1,2	1,2	1,2	1,2	1,2
Öljysäiliön tilavuus, litraa	0,6	0,6	0,6	0,6	0,6
Moottoriöljy	SAE 30	SAE 30	SAE 30	SAE 30	SAE 30
Paino					
Ruohonleikkuri, tyhjät säiliöt, kg	38	38	43	34	34
Melutaso					
(ks. huom. 2)					
Äänenpainetaso käyttäjän korvan tasalla, dB(A)	81	81	81	79	79
Melupäästöt					
(ks. huom. 3)					
Äänentehotaso, mitattu dB(A)	95	95	95	93	93
Äänentehotaso, taattu L _{WA} dB(A)	96	96	96	95	95
Tärinätasot					
(ks. huom. 4)					
Kahva, m/s ²	6,0	6,0	6,0	4,7	4,7
Leikkuu					
Leikkuujärjestelmä	3 in 1	3 in 1	3 in 1	2 in 1	2 in 1
Leikkuukorkeuden säätö, viisi asentoa, mm	25-70	25-70	25-70	25-70	25-70
Leikkuuleveys, mm	480	480	480	480	480
Terä	Kiinteä	Kiinteä	Kiinteä	Kiinteä	Kiinteä
Veto					
Nopeus, km/h	-	5,4	5,4	-	5,4
Käynnistys					
Sähkökäynnistys	-	-	Kyllä	-	-

Huom. 1: Moottorin ilmoitettu nimellisteho on moottorimallia edustavan tyyppillisen tuotantomoottorin keskimääräinen nettoteho (rpm) mitattuna SAE-standardin J1349/ISO1585 mukaisesti. Massatuotantomoottorit voivat poiketa tästä arvosta. Lopulliseen koneeseen asennetun moottorin todellinen lähtöteho riippuu käyttönopeudesta, ympäristön olosuhteista ja muista arvoista.

Huom. 2: Ilmoitetuilla tiedoilla äänenpainetasosta tyyppillinen tilastollinen hajonta (vakiopoikkeama) on 1,2 dB (A).

Huom. 3: Melupäästö ympäristöön äänentehona (L_{WA}) EY-direktiivin 2000/14/EG mukaisesti mitattuna.

Huom. 4: Ilmoitetuilla tiedoilla tärinätasosta tyyppillinen tilastollinen hajonta (vakiopoikkeama) on 0,2 m/s².

TEKNISET TIEDOT

EY-vaatimustenmukaisuusvakuutus (Koskee ainoastaan Eurooppaa)

Husqvarna AB, SE-561 82 Huskvarna, Sverige, tel: +46-36-146500, vakuuttaa täten, että moottoriruohonleikkurit **Husqvarna LC 48, LC 48V, LB 48, LB48 V, LC 48VE** alkaen sarjanumerosta 10xxxxxx vastaavat NEUVOSTON DIREKTIIVIN määräyksiä:

- 17. toukokuuta 2006 "koskien koneita" **2006/42/EY**
- 15. joulukuuta 2004 "sähkömagneettista yhteensopivuutta koskeva" direktiivi **2004/108/EEC**.
- 8. toukokuuta 2000 "koskien melupäästöä ympäristöön" **2000/14/EG**.

Katso melupäästöjä koskevat tiedot luvusta Tekniset tiedot.

0404, SMP Svensk Maskinprovning AB, Fyrisborgsgatan 3, SE-754 50 Uppsala, on julkaissut raporteja koskien vaatimustenmukaisuuden arviointia 8. toukokuuta 2000 annetun ulkona käytettävien laitteiden melupäästöjä ympäristöön koskevan neuvoston direktiivin 2000/14/EY liitteen VI mukaisesti.

Sertifikaattien numerot ovat:

01/901/071 - Husqvarna LC 48, LC 48V

01/901/072 - Husqvarna LB 48, LB 48V

01/901/084- Husqvarna LC 48 VE

Huskvarna 29. joulukuuta 2009



Bengt Ahlund, kehityspäällikkö (Husqvarna AB:n valtuutettu ja teknisestä dokumentaatiosta vastaava edustaja.)

Bruksanvisning i original
Originale instruktioner

Originale instruksjoner
Alkuperäiset ohjeet

1154116-10



2011-05-19