

Bruksanvisning

EZ24T

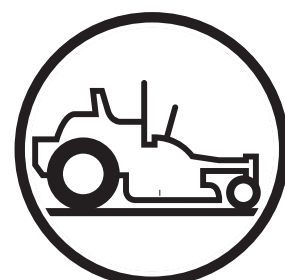

Läs igenom bruksanvisningen noga och se till så att du förstått
alla instruktioner innan du börjar att använda maskinen.

Svenska

När denna produkt är utsliten och inte längre används ska den återlämnas till återförsäljaren eller annan part för återvinning.

Vid införande av förbättringar kan specifikationer och design komma att ändras utan föregående meddelande.

Observera att inga som helst rättsliga krav kan ställas med stöd av informationen i denna bruksanvisning.

Använd endast originalreservdelar vid reparation. Om andra delar används, upphör garantin att gälla.

Undvik att modifiera eller installera utrustning som inte är standard utan tillverkarens medgivande. Modifieringar av enheten kan innebära fara vid användning eller skada på enheten.

INNEHÅLL

INTRODUKTION	5	Klippningstips	31
Färd och transport på allmän väg	5	Stänga av motorn	32
Bogsering	5	Flytta maskinen för hand	33
Användning	5	ZT-2800 Bypasskopplingar	33
God service	6	UNDERHÅLL	34
Tillverkningsnummer	6	Skötselschema	34
SYMBOLER OCH DEKALER	7	Batteri	36
SÄKERHET	9	Säkerhetssystem	37
Säkerhetsinstruktioner	9	Parkeringsbroms	37
Personlig säkerhetsutrustning	11	Däcktryck	37
Användning i sluttningar	11	V-remmar	38
Säker hantering av bensin	13	Pumprem	39
Allmänt underhåll	14	Klippknivar	40
Transport	16	Byta knivar	40
REGLAGE	17	Justering av klippaggregatet	41
Reglagens placering	17	Nivåjustering av klippaggregatet	41
Manöverspakar	18	Stödrullar	42
Parkeringsbroms	19	Rengöring	43
Gasreglage	19	Länkhjul	43
Knivomkopplare	19	Fästdon	43
Stoppkontakt	20	SMÖRJNING	44
Chokereglage	20	Framhjulsupphängning	45
Säkringar	20	Framhjulslager	45
Bränsletank	21	Byte av transaxelvätska (transmission)	46
Bränslekran	22	FELSÖKNING	47
Justering av klipphöjd	22	FÖRVARING	49
Spak för inställning av säte	22	Vinterförvaring	49
Timräknare	23	Service	49
Justeringsratt	23	TEKNISKA DATA	51
Hydrofrikopplingsreglage	23	Tillbehör	51
DRIFT	24	Momentspecifikationer	51
Utbildning	24	CERTIFIKAT OM ÖVERENSSTÄMMELSE	54
Styrning	24	SERVICEJOURNAL	55
Före start	25		
Starta motorn	25		
Svagt batteri	28		
Startkablar	28		
Användning i sluttningar	30		

**VARNING**

Avgaserna från maskinens motor, inklusive vissa ämnen däri, samt vissa maskindelar innehåller eller utsöndrar kemikalier som i Kalifornien anses orsaka cancer, fosterskador eller andra fortplantningsskador.

**VARNING**

Om du inte använder maskinen med stor försiktighet riskerar du att allvarligt skada dig själv eller andra. Ägaren måste förstå dessa instruktioner och får endast låta utbildade personer som förstår dessa instruktioner använda gräsklipparen.

Var och en som använder gräsklipparen ska vara frisk till både kropp och förstånd och får inte vara påverkad av medvetandeförändrande substanser.

**VARNING!**

Batteridelar, plintar och relaterade tillbehör innehåller bly och blyföreningar, kemikalier som i Kalifornien anses orsaka cancer, fosterskador eller andra fortplantningsskador. Tvätta händerna efter hantering.

INTRODUKTION

Bästa kund!

Tack för att du har köpt en åkgräsklippare från Husqvarna. Denna maskin är konstruerad för överlägsen effektivitet vid klippning av främst stora ytor. En reglagepanel, som är lättillgänglig för användaren, och en hydrostatisk transmission, som regleras med manöverspakar, bidrar till maskinens prestanda.

Den här bruksanvisningen är en värdefull handling. Läs igenom innehållet noggrant innan du använder eller utför service på maskinen. Det är viktigt för användarnas och andras säkerhet att instruktionerna (användning, service, underhåll) följs av alla som använder denna maskin. Det kan också öka maskinens livslängd avsevärt och höja dess andrahandsvärde.

Om du säljer maskinen, glöm inte att överlämna även bruksanvisningen till den nya ägaren.

I sista kapitlet i bruksanvisningen finns en servicejournal. Här ska service- och reparationsarbeten dokumenteras. En god journalföring sänker servicekostnaderna för underhållet och påverkar maskinens andrahandsvärde. Om du vill ha mer information, ta gärna kontakt med din återförsäljare. Ta med dig bruksanvisningen när du lämnar in maskinen för service.

Allmänt

I den här bruksanvisningen talar vi om höger och vänster, framåt och bakåt i förhållande till maskinens normal körriktning.

Vi arbetar ständigt på att förbättra våra produkter, vilket innebär att specifikationer och utformning kan komma att förändras utan föregående meddelande.

Färd och transport på allmän väg

Kontrollera gällande vägtrafikbestämmelser före transport på allmänna vägar. Om maskinen transporteras ska du alltid använda godkända spännanordningar och se till att maskinen är väl förankrad. Kör INTE den här maskinen på allmänna vägar.

Bogsering

Om maskinen är utrustad med en dragkrok ska stor försiktighet iakttas under bogsering. Tillåt aldrig barn att använda eller vara i närheten av maskinen. Gör vida svängar för att undvika fällknivsfenomen. Kör sakta och räkna med en längre stoppsträcka.

Bogsera inte på sluttande mark. Utrustningens vikt kan göra att dragkraften och kontrollen över fordonet minskar.

Följ tillverkarens rekommendationer angående viktbegränsningar för bogsering av utrustning. Bogsera inte i närheten av diken, kanaler och andra riskzoner.

Användning

Den här maskinen är konstruerad enbart för att klippa gräs på gräsmattor och plan mark utan hinder som stenar, stubbar, etc. Maskinen kan även användas till andra uppgifter om den utrustas med specialtillbehör som tillhandahålls av tillverkaren. Användarinstruktioner för tillbehören följer med vid leveransen. All annan användning är felaktig. Tillverkarens anvisningar avseende drift, underhåll och reparationer måste följas noggrant.

Gräsklippare och all annan motordriven utrustning kan vara farliga om de används på fel sätt. Säker användning kräver gott omdöme, varsam hantering i enlighet med dessa instruktioner och sunt förnuft.

Maskinen får bara användas, underhållas och repareras av personer som känner till maskinens speciella egenskaper och har kunskap om säkerhetsinstruktionerna. Vid underhåll får endast godkända reservdelar användas.

Föreskrifter för förebyggande av skador, övriga allmänna säkerhetsföreskrifter, regler för yrkesmässig användning och trafikregler måste utan undantag följas.

Otillåtna förändringar av maskinens konstruktion kan befria tillverkaren från ansvar för eventuella skador på personer eller egendom.

INTRODUKTION

God service

Husqvarnas produkter säljs över hela världen och bara via speciella återförsäljare med komplett serviceåtagande. Det garanterar att du som kund får tillgång till bästa tänkbara support och service. Innan produkten levereras har den t.ex. inspekterats och justerats av din återförsäljare. Se certifikatet i servicejournalen i denna bruksanvisning.

När du behöver reservdelar eller support i servicefrågor, garantiärenden, etc. ska du vända dig till följande specialist:

Denna bruksanvisning tillhör maskinen med tillverkningsnummer:	Motor	Transmission

Tillverkningsnummer

Maskinens tillverkningsnummer hittar du på den tryckta skylten som är fastsatt i motorutrymmet.

På skylten anges uppifrån:

- Maskinens typbeteckning (I.D.).
- Tillverkarens typnummer (Model).
- Maskinens serienummer (Serial no.)

Ha alltid typbeteckning och serienummer till hands vid beställning av reservdelar.

Motorns tillverkningsnummer är inpräglad på en av ventilkåporna.

Skylten anger:

- Motormodellen.
- Motortypen.
- Kod.

Ha alltid dessa nummer till hands vid beställning av reservdelar.

Hjulmotorerna och de hydrostatiska pumparna har en dekal med streckkod på baksidan.

SYMBOLER OCH DEKALER

De här symbolerna hittar du på maskinen och i bruksanvisningen.

Studera dem noga så att du vet vad de betyder.

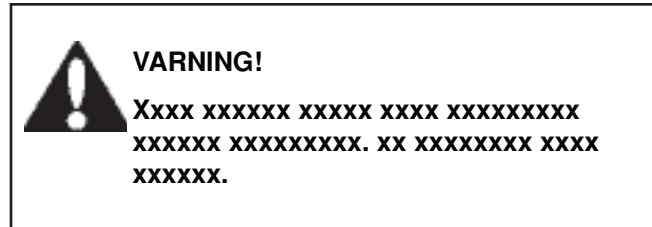

Används i den här skriften för att uppmärksamma läsaren på riskerna för personskador eller dödsfall, i synnerhet om instruktionerna i bruksanvisningen inte följs.

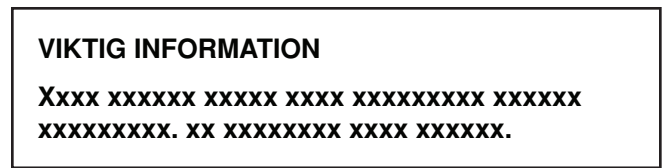

Används i den här skriften för att uppmärksamma läsaren om att det finns risk för egendomsskada, i synnerhet om läsaren inte följer anvisningarna i bruksanvisningen. Används även när det finns risk för felaktig användning eller montering.



Back



Neutral



Snabb

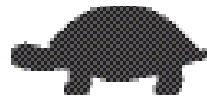

Långsam



Choke



Bränsle



Varning!



Parkeringsbroms



CE konformitetsmärkning. Endast för europeiska marknaden

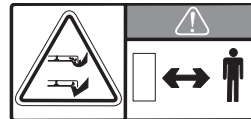

Varning! Roterande knivar, håll avstånd till utkastet



Rör inga delar



Batterisyra är frätande, explosiv och brandfarlig



Stå inte här



Emission av buller till omgivningen följer kraven i EU:s direktiv. Uppgifter om buller från maskinen finns i kapitlet **TEKNISKA DATA** och på dekalerna. Endast maskiner för europeisk marknad.



Använd skyddsglasögon



Använd skyddshandskar

SYMBOLER OCH DEKALER

Läs igenom
bruks-
anvisningen

Stäng av motorn och
ta ur nyckeln innan
innan du utför underhåll
eller reparationsarbete

Håll ett säkert
avstånd från
maskinen

Använd
inte i brantare
lutningar än 10°

Inga
passagerare

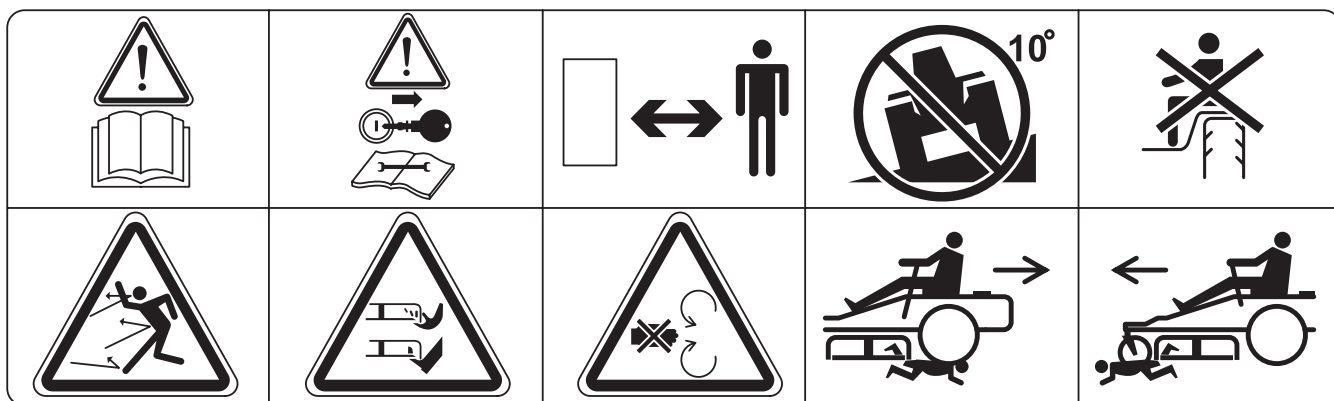

Helkroppsexponering
för kastade objekt

Fingrar och tår
kan huggas av

Öppna inte eller ta bort
säkerhetskydd medan
motorn är igång

Backa försiktigt,
se upp för andra
människor

Försiktig körning
framåt, se upp för
andra människor



Rörliga vassa knivar under kåpan

SÄKERHET

Säkerhetsinstruktioner

Dessa instruktioner är till för din säkerhet. Läs dem noggrant.



VARNING!

DEN HÄR GRÄSKLIPPAREN KAN SKÄRA AV HÄNDER OCH FÖTTER OCH KASTA UT FÖREMÅL. ATT INTE IAKTTA SÄKERHETSFORESKRIFTERNA KAN RESULTERA I ALLVARLIGA PERSONSKADOR ELLER DÖDSFALL.



VARNING!

Den här symbolen betyder att det finns viktiga säkerhetsinstruktioner som du måste följa. Det gäller din säkerhet.

Allmän användning

- Läs, förstå och följ alla instruktioner på maskinen och i bruksanvisningen innan du sätter igång.
- Låt inte händer eller fötter komma i närheten av roterande delar eller maskinens underrede. Stå aldrig i närheten av utkastet.
- Maskinen får endast användas av ansvarsfulla vuxna som känner till föreskrifterna.
- Rensa området från föremål som stenar, leksaker, ståltråd etc. som kan fångas upp av knivarna och slungas iväg.
- Säkerställ att inga kringstående och husdjur finns i närheten av maskinen när du använder den. Stoppa maskinen om någon kommer in i arbetsområdet.
- Ta aldrig med passagerare. Maskinen är enbart avsedd att användas av en person.
- Klipp inte i backläge om det inte är absolut nödvändigt. Titta alltid nedåt och bakåt innan och medan du backar.
- Rikta aldrig utkastet mot någon människa. Undvik att kasta ut material mot en vägg eller annat hinder. Materialet kan studsas tillbaka på användaren. Stäng av knivarna när du kör över grusbelagda ytor.
- Använd inte maskinen om inte gräsuppsamlaren, utkastarskyddet eller annan säkerhetsanordning är på plats.
- Sakta ned innan du svänger.
- Lämna aldrig maskinen utan uppsikt när motorn är igång. Stäng alltid av knivarna, aktivera parkeringsbromsen, stäng av motorn och ta ur nyckeln innan du kliver av gräsklipparen.
- Stäng av knivarna när du inte klipper. Slå av motorn och vänta tills alla delar är helt stilla innan du rengör maskinen, tar av gräsuppsamlaren eller tömmer utkastarskyddet.

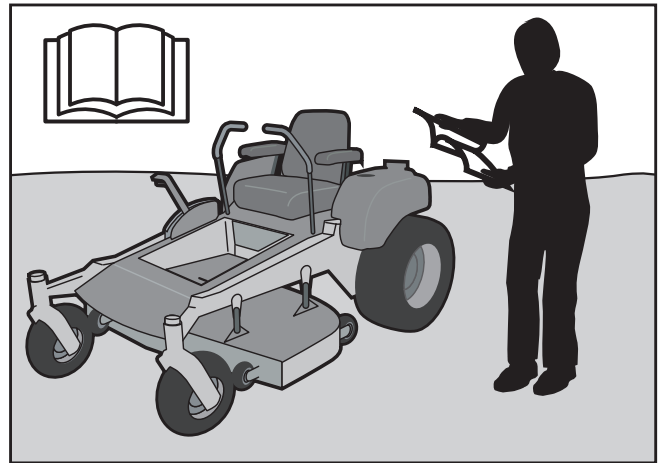

8011-512

Läs bruksanvisningen innan du startar maskinen.

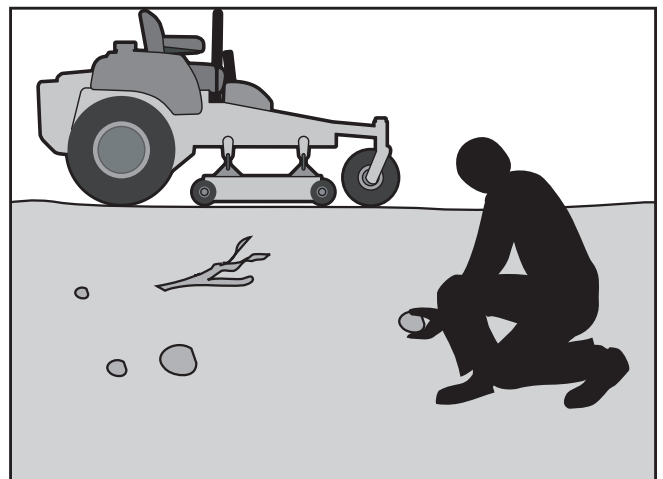

8011-513

Rensa området från föremål före klippningen.

SÄKERHET

- Använd endast maskinen i dagsljus eller under väl upplysta förhållanden.
- Använd inte maskinen om du är alkohol- eller drogpåverkad.
- Se upp för trafik när du arbetar nära en väg eller korsar den.
- Var extra försiktig när maskinen lastas av eller på en lastbil eller ett släpfordon.
- Ha alltid på dig skyddsglasögon när du använder maskinen.
- Data visar att användare som är 60 år eller äldre är de som råkar ut för en stor procentuell andel gräsklipparerelaterade skador. Dessa användare bör bedöma sin förmåga att använda åkgräsklipparen på ett tillräckligt säkert sätt för att skydda sig själva och andra från allvarliga skador.
- Följ tillverkarens rekommendationer när det gäller hjulvikter eller motvikter.
- Alla som använder maskinen måste först ha läst och förstått denna bruksanvisning. Lokala föreskrifter kan reglera användarens ålder.
- Håll maskinen fri från gräs, löv eller annan skräpansamling som kan komma i kontakt med heta avgas- eller motordelar och börja brinna. Se till att klippaggregatet inte "plogar" sig igenom löv och annat skräp, vilket kan orsaka att det ansamlas undertill.
- Tvätta bort olje- eller bränslespill innan du använder eller ställer undan maskinen.
- Låt motorn svalna innan du ställer undan maskinen.

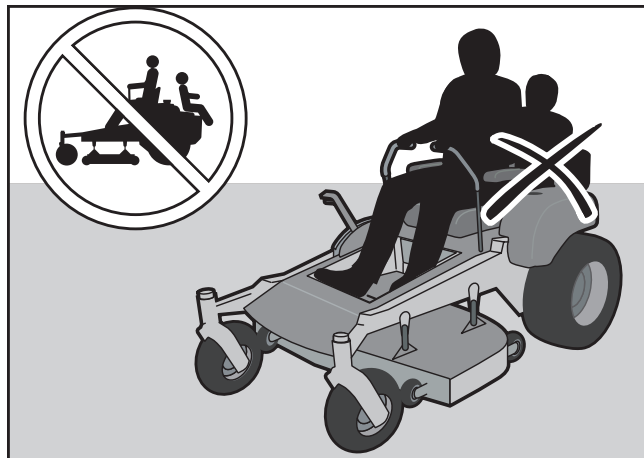

8011-520

Ta aldrig med passagerare



VARNING!

Avgaserna från motorn och vissa av fordonets komponenter innehåller eller släpper ifrån sig kemikalier som anses orsaka cancer, fosterskador eller andra skador på fortplantningssystemet. Motorns avgaser innehåller kolmonoxid som är en luktfri, färglös, giftig gas. Använd inte maskinen i slutna utrymmen.

Personlig säkerhetsutrustning



VARNING!

Använd alltid godkänd personlig skyddsutrustning (se bilden) när du använder maskinen. Personlig skyddsutrustning eliminerar inte skaderisken, men den minskar skadornas omfattning i händelse av olycka. Be din återförsäljare om hjälp med att välja rätt utrustning.

- Se till att ha första förband nära till hands när du använder maskinen.
- Använd aldrig maskinen barfota.
- Bär alltid skyddsskor eller skyddsstövlar, helst med stålhätta.
- Bär godkända skyddsglasögon eller heltäckande visir vid montage och vid körning.
- Använd alltid handskar när du hanterar knivarna.
- Bär aldrig löst sittande kläder som kan fastna i rörliga delar.
- Använd hörselskydd för att undvika hörselskador.

Användning i sluttningar

Körning i sluttning är en huvudorsak till att föraren tappar kontrollen eller att maskinen välter, vilket kan vålla svåra skador eller dödsfall. Allt arbete i sluttningar kräver extra försiktighet. Om du inte kan backa uppför sluttningen eller om du känner dig osäker, låt då bli att klippa den.

- Klipp sluttningar i riktning uppåt/nedåt (max 10 graders lutning), aldrig tvärs över.
- Se upp för hål, hjulspår, knölar, stenar och dolda föremål. Ojämn terräng kan få maskinen att välta. Högt gräs kan dölja hinder.
- Välj en låg färdhastighet, så att du inte behöver stanna mitt i sluttningen.
- Klipp inte vått gräs. Däcken kan tappa greppet.
- Undvik att starta, stanna eller svänga i en sluttning. Om däcken inte fäster, lyfter du upp knivarna och fortsätter långsamt rakt nedför sluttningen.
- Arbeta dig igenom sluttningen långsamt och stegvis. Gör inga plötsliga förändringar i hastighet eller riktning, eftersom maskinen då kan välta.
- Var speciellt försiktig när du använder maskinen med gräsuppsamlaren eller annat tillbehör; det kan påverka maskinens stabilitet.
- Använd inte tillbehören i branta sluttningar.
- Försök inte stabilisera maskinen genom att sätta en fot i marken.
- Klipp inte nära branter, diken eller jordvallar. Maskinen kan plötsligt välta om ett hjul går över kanten eller om kanten ger efter.

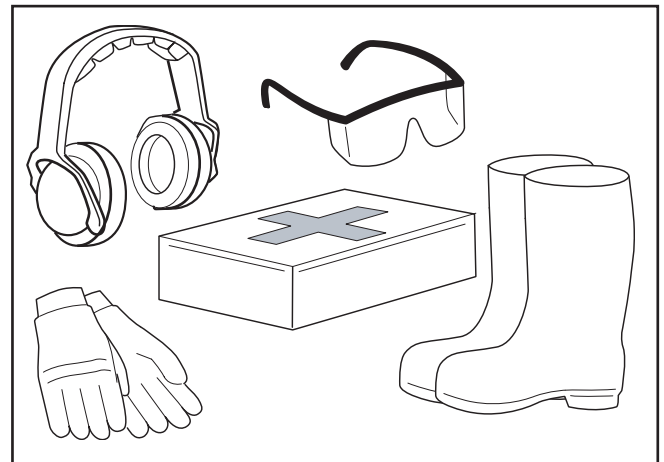

Personlig skyddsutrustning

8011-670a

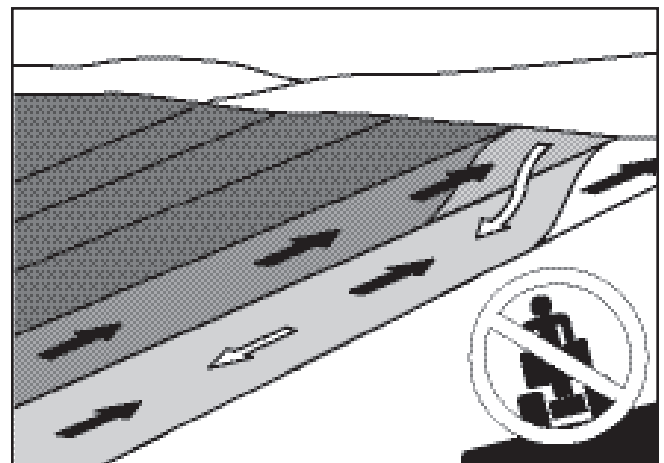

Klipp uppåt och nedåt, inte i sidled

6003-004



VARNING!

Kör aldrig uppför eller nedför sluttningar som är brantare än 10 grader. Kör inte på tvären i sluttningar.

SÄKERHET

Barn

Tragiska olyckor kan bli följderna om användaren inte är uppmärksam på barn i närheten. Barn lockas ofta av maskinen och gräsklippningen. Utgå aldrig ifrån att barn stannar kvar där du senast såg dem.

- Låt inte barnen befinna sig inom arbetsområdet, och se till att det finns någon annan vuxen som kan se efter dem.
- Var vaksam och stäng av maskinen så fort ett barn kommer in i arbetsområdet.
- Innan och medan du backar, ska du titta bakåt och nedåt så att inga barn finns i vägen.
- Låt aldrig barn åka med, inte ens om knivarna är avstängda. De kan falla av och skada sig allvarligt eller hindra säker användning av maskinen. Ett barn som tidigare har fått åka med kan plötsligt vilja åka igen och utan förvarning dyka upp inom arbetsområdet, varvid du riskerar att köra på eller backa över barnet.
- Låt aldrig barn använda maskinen.
- Var särskilt försiktig när du rundar hörn, buskar, träd eller andra föremål som kan hindra dig från att se ett barn.

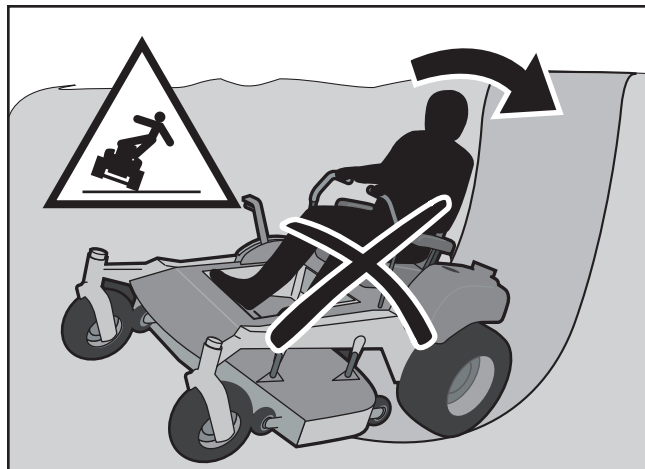

8011-519

Var extra försiktig vid körning i sluttningar

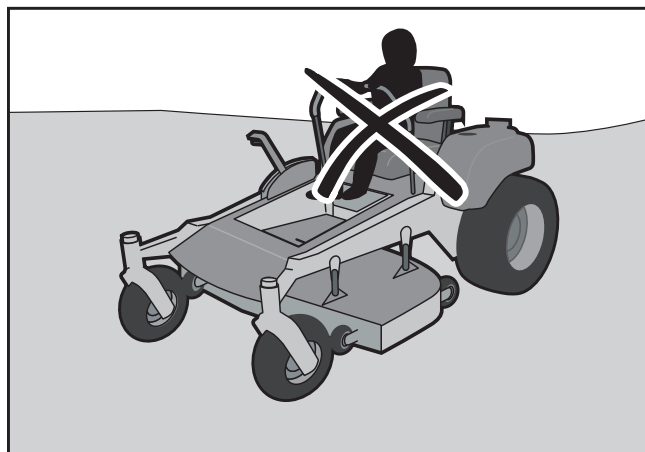

8011-517

Låt aldrig barn manövrera maskinen



8011-518

Håll barn borta från arbetsområdet

SÄKERHET



VARNING!

Motorn får aldrig startas när förarens golvplåt eller någon av skyddsplåtarna för klippaggregatets drivrem är avmonterade.

Säker hantering av bensin

Var extremt försiktig när du hanterar bensin så att inga person- eller egendomsskador inträffar. Bensin är extremt brandfarligt och ångorna är explosiva.

- Släck alla cigaretter, cigarrer, pipor och andra antändningskällor.
- Använd endast godkända bensindunkar.
- Ta aldrig av locket eller fyll på bränsle när motorn är igång. Låt motorn svalna innan du fyller på bensin.
- Tanka aldrig maskinen inomhus.
- Förvara aldrig maskinen eller bränslebehållaren där det finns öppen eld, gnistor eller tändlågor som på varmvattenberedare och andra apparater.
- Innan du börjar fylla på bränsle ska du minimera risken för statisk elektricitet genom att röra vid en metallyta.
- Fyll aldrig bränsle i dunkar inuti ett fordon eller på en lastbil eller släpkärra med plastfoder. Placera alltid dunkar på marken en bit från fordonet när du fyller på bränsle.
- Ta bort bensindriven utrustning från lastbilen eller släpkärran och fyll på bränsle på marken. Om detta inte är möjligt, ska du tanka utrustningen med en bärbar dunk snarare än från ett munstycke på en bensinstation.
- Håll hela tiden munstycket i kontakt med bränsletankens kant eller dunkens öppning tills bränslepåfyllningen är klar. Använd inte munstyckets spärr.
- Om du spillar bränsle på kläderna ska du byta kläderna omedelbart.
- Överfyll aldrig bränsletanken. Sätt tillbaka bensintankslocket och skruva åt ordentligt.
- Starta inte motorn i närheten av utspillt bränsle.
- Använd aldrig bensin för rengöring.
- Vid läckage på bränslesystemet får motorn inte startas förrän problemet har åtgärdats.
- Kontrollera bränslenivån före varje användning och lämna plats för bränslet att expandera. Annars kan motor- eller solvärme leda till att bränslet utvidgas och flödar över.



8011-516

Fyll aldrig på bränsle inomhus



VARNING!

Motorn och avgassystemet blir mycket varma under drift.

Risk för brännskador vid beröring.

Låt motorn och avgassystemet svalna innan du fyller på bränsle.

SÄKERHET

Allmänt underhåll

- Använd aldrig maskinen i ett slutet utrymme.
- Se till att alla muttrar och skruvar är åtdragna för att vara säkra på att utrustningen är i säkert och funktionsdugligt skick.
- Manipulera aldrig några säkerhetsanordningar. Kontrollera regelbundet att de fungerar som de ska.
- Håll maskinen ren från ansamling av gräs, löv och annat skräp. Tvätta av olje- och bränslespill och ta bort bränsleindränkt skräp. Låt maskinen svalna innan du ställer undan den för förvaring.
- Om du råkar köra på ett främmande föremål ska du stanna och kontrollera maskinen. Reparera vid behov innan du startar igen.
- Gör aldrig några justeringar med motorn igång.
- Kontrollera gräsuppsamlarens komponenter och utkastarskyddet regelbundet och byt vid behov till reservdel som rekommenderas av tillverkaren.
- Gräsklipparens knivar är vassa. Vid service av knivarna ska du täcka över dem eller ha på dig handskar och vara mycket försiktig.
- Kontrollera bromsarnas funktion regelbundet. Utför justering och underhåll vid behov.
- Underhåll och byt vid behov säkerhets- och instruktionsskyltarna.
- Ändra aldrig på säkerhetsanordningar. Kontrollera regelbundet att de fungerar. Maskinen får aldrig köras med defekta eller demonterade skyddsplåtar, skyddskåpor, säkerhetsbrytare eller annan skyddsutrustning.
- Ändra inte regulatorinställningen och undvik att köra motorn på för högt varvtal. Om du kör motorn med för högt varvtal föreligger risk för maskinskador.
- Var mycket försiktig vid hantering av batterisyra. Syra på huden kan orsaka allvarliga frätskador. Om du spiller batterisyra på huden ska du genast spola med vatten.
- Syra i ögonen kan orsaka blindhet. Sök omedelbart läkarvård.
- Var mycket försiktig vid arbete med batteriet. I batteriet bildas explosiv gas. Utför aldrig underhåll på batteriet medan du röker eller i närheten av öppen eld eller gnistor.
- Batteriet kan explodera och vålla allvarliga skador och personskador.
- Försäkra dig om att alla skruvar och muttrar, framför allt knivarnas fästsruvar, är åtdragna med korrekt moment och att utrustningen befinner sig i gott skick.

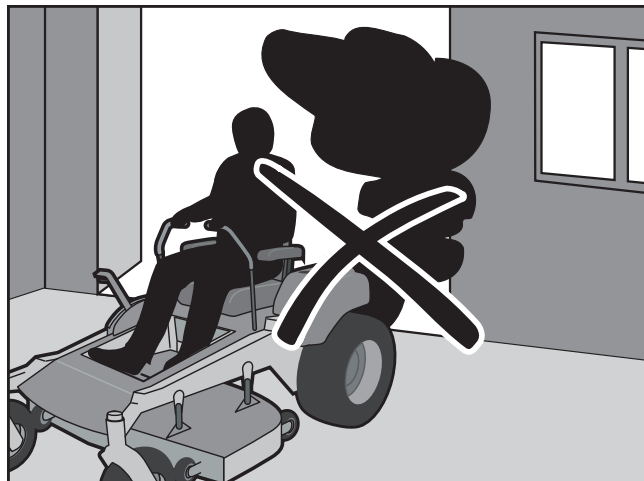

Kör aldrig maskinen i ett slutet utrymme

8011-515



VARNING!

Använd skyddsglasögon vid underhållsarbete.



VARNING!

Batteriet innehåller bly och blyföreningar som är kemikalier som anses orsaka cancer, fosterskador och andra skador på fortplantningssystemet. Tvätta händerna när du har hanterat batteriet.

SÄKERHET

Vid arbete med batteriet och de grova kablarna i startmotorkretsen kan gnistbildning uppstå. Detta kan orsaka batteriexplosion, brand eller ögonskador. Gnistbildning i strömkretsen kan inte inträffa om chassikabeln (vanligtvis den negativa, svarta) har tagits bort från batteriet.



WARNING!

Undvik gnistbildning och dess konsekvenser genom att följa följande rutiner:

- **Använd skyddsglasögon.**
- Kontrollera att bensinlocket är hårt åtdraget och att inga lättantändliga ämnen förvaras i öppna kärl.
- Arbeta aldrig med startmotorkretsen i närheten av utspillt bränsle.
- Koppla bort chassikabeln från batteriet först och återanslut den sist.
- Gör ingen överkoppling över startreläet för att köra startmotorn.

- Använd aldrig maskinen inomhus eller i utrymmen som saknar fullgod ventilation. Avgaserna från motorn innehåller kolmonoxid som är en luktlös, giftig och dödlig gas.
- Stoppa och inspektera utrustningen om du kör på eller över något. Reparera, om nödvändigt, innan du startar.
- Gör aldrig justeringar med motorn igång.

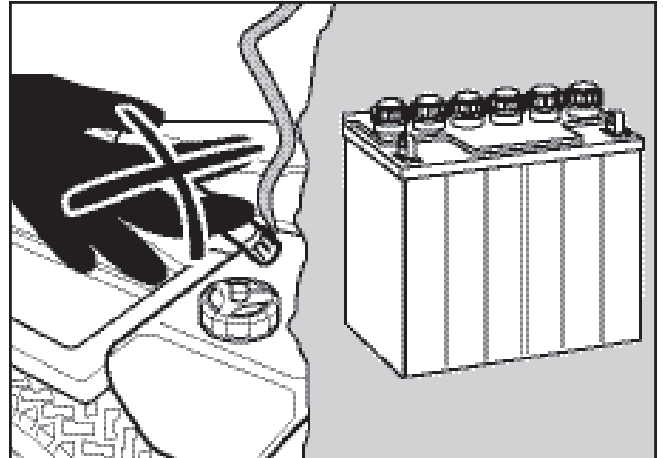

6003-009

Rök inte när du utför underhåll av batteriet. Batteriet kan explodera och orsaka allvarliga skador.

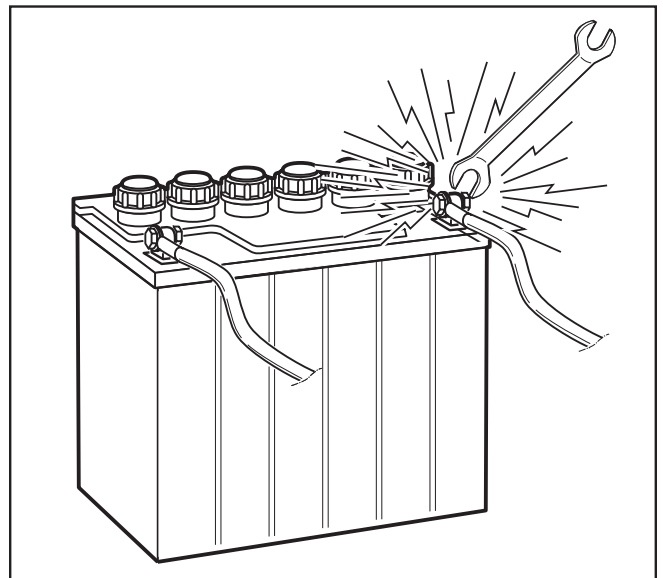

8009-728

Risk för gnistbildning

SÄKERHET

- Maskinen är endast provad och godkänd för att användas med den utrustning som medföljer vid leveransen, respektive sådan utrustning som rekommenderas av tillverkaren. Använd endast godkända reservdelar för maskinen.
- Knivarna är vassa och kan orsaka skärskador. Linda in bladen eller använd skyddshandskar när du hanterar dem.
- Kontrollera parkeringsbromsens funktion regelbundet. Justera och underhåll efter behov.
- Mulchingknivarna bör bara användas på ytor du känner väl till och där du önskar en högre klippkvalitet.
- Minska brandrisken genom att göra maskinen ren från gräs, löv och annat skräp som kan ha ansamlats på den.
- Låt maskinen svalna innan du ställer in den för förvaring.
- Rengör klippaggregatet och dess undersida regelbundet, men undvik att spola vatten på motorn och elektriska komponenter.

VIKTIG INFORMATION

Parkeringsbromsen räcker inte för att hålla maskinen på plats under transport. Se till att maskinen är ordentligt fastspänd på transportfordonet. Backa maskinen upp på transportfordonet så riskerar den inte att välta.

Transport

- Maskinen är tung och kan orsaka allvarliga krosskador. Var särskilt försiktig när den lastas av eller på ett fordon eller en släpkärra.
- Använd en godkänd släpkärra vid transport av maskinen. Dra åt parkeringsbromsen, stäng av bränslekranen och se till att maskinen är fastspänd med godkända anordningar som band, kedjor eller spännband under transporten.
- Kör inte denna maskin på allmän väg.
- Kontrollera och följ lokala vägtrafikbestämmelser innan du transporterar maskinen på någon väg.
- Bogsera inte den här maskinen då det kan orsaka skador på drivsystemet.
- Använd inte den här gräsklipparen för att dra vagnar etc. Det kan skapa en fällknivseffekt eller göra att utrustningen välter, vilket kan leda till allvarliga skador på gräsklipparen och den som kör.
- Lasta maskinen på en lastbil eller släpvagn genom att långsamt köra uppför tillräckligt starka ramper. Lyft inte! Maskinen är inte avsedd att lyftas för hand.

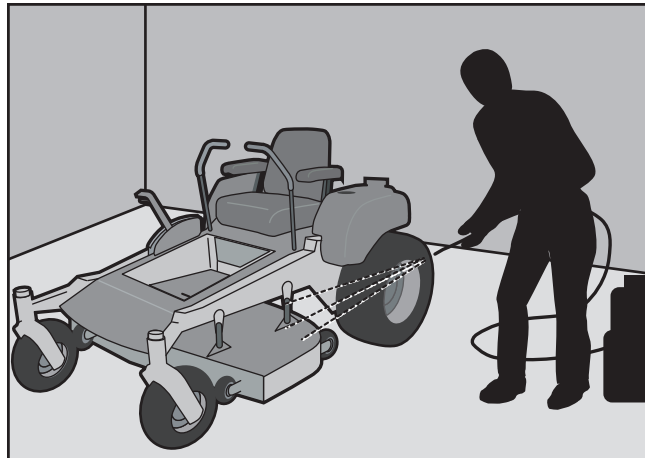

8011-514

Rengör aggregatet regelbundet.



VARNING!

Hydraulolja under tryck kan vara stark nog att tränga in i huden och orsaka allvarlig skada. Om du blir skadad av vätska som läckt ut ska du genast uppsöka läkare. En allvarlig infektion eller reaktion kan bli värre om du inte får rätt vård på en gång.



VARNING!

Den här gräsklipparen är försedd med en förbränningsmotor och får inte användas på eller i närheten av ouppodlad skogsbevuxen, risbevuxen eller gräsbevuxen mark om inte motorns avgassystem är försett med ett gnistskydd som uppfyller gällande bestämmelser (i förekommande fall). Om ett gnistskydd används ska användaren se till att det alltid är i funktionsdugligt skick.



VARNING

Var extremt försiktig när maskinen lastas på en lastbil eller ett släpfordon med hjälp av lastramper. Det kan föreligga risk för allvarliga skador eller dödsolyckor om maskinen faller av rampen.

REGLAGE

Denna bruksanvisning beskriver Husqvarna Zero Turn Rider. Ridern är utrustad med en fyrtakts Briggs & Stratton stötstångsmotor.

Motorkraften överförs via remdrivna hydraulpumpar. Med vänster och höger manöverspak regleras flödet och därmed riktning och hastighet.

Reglagens placering

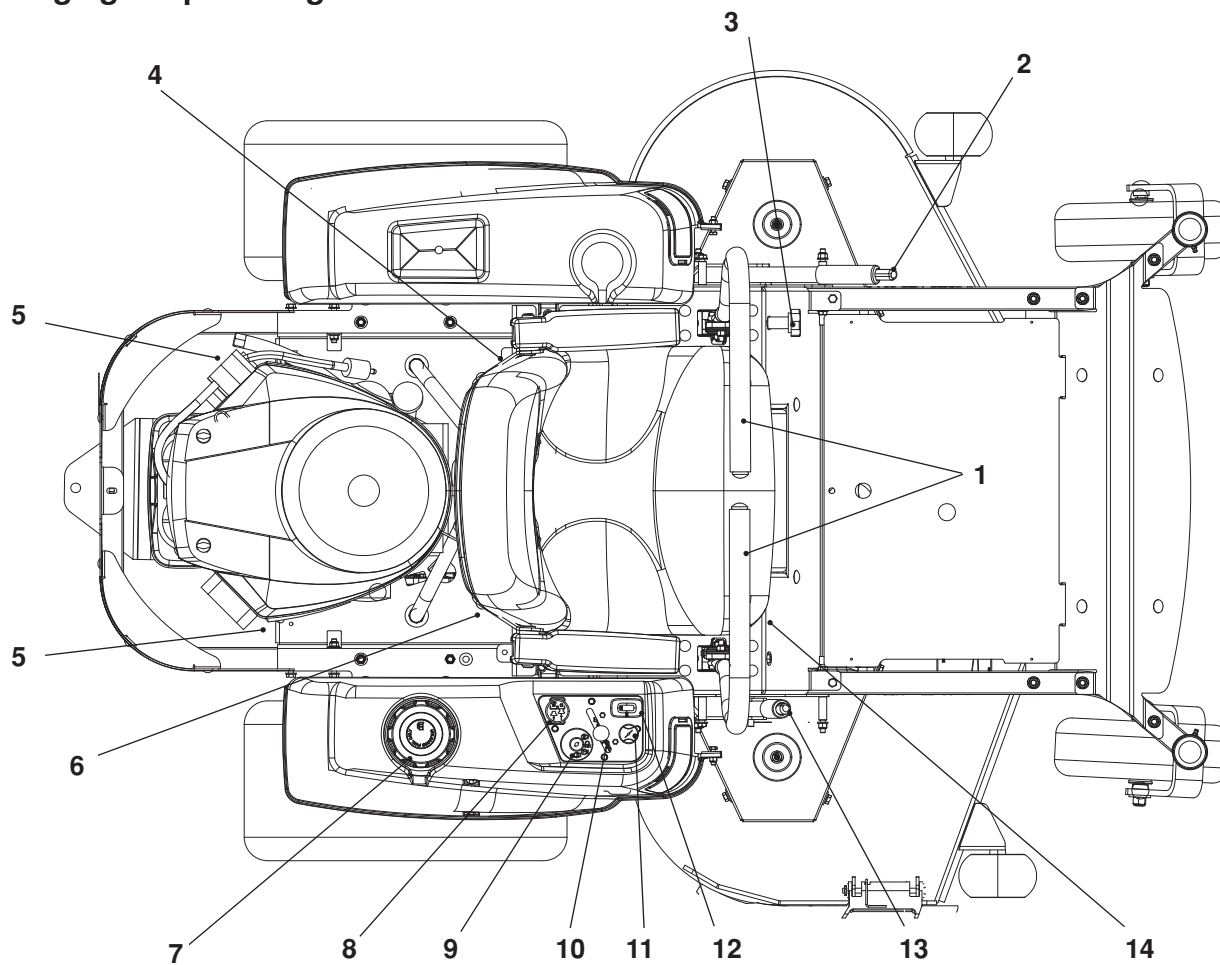

- | | |
|------------------------------------|--------------------------------|
| 1. Manöverspakar | 8. Knivomkopplare |
| 2. Parkeringsbroms | 9. Stoppkontakt |
| 3. För justering av rörelsemönster | 10. Gasreglage |
| 4. Säkringar | 11. Chokereglage |
| 5. Hydrofrikopplingsreglage | 12. Timräknare |
| 6. Bränslekran | 13. Klippaggregatlift |
| 7. Bränsletankslock | 14. Spak för justering av säte |

REGLAGE

Manöverspakar

Maskinens hastighet och riktning kan ändras med hjälp av de två manöverspakarna. Manöverspakarna kan flyttas framåt och bakåt från neutralläget. Dessutom finns det ett neutralläge som är låst om manöverspakarna flyttas utåt.

När båda spakarna är i neutralläge (N), står maskinen stilla.

Genom att båda spakarna förs lika långt framåt eller bakåt rör sig maskinen i en rak linje framåt respektive bakåt.

För att exempelvis svänga höger när maskinen rör sig framåt ska du föra den högra spaken mot neutralläget. Det högra hjulets rotation minskar och maskinen svänger åt höger.

Det går att vända på stället om du för den ena spaken bakåt (bakom neutralläget) och den andra försiktigt framåt från dess neutralläge. Maskinens rotationsriktning när du vänder på stället bestäms av vilken manöverspak som skjuts bakåt från neutralläget. För du vänster manöverspak bakåt, svänger maskinen åt vänster. Var extra försiktig när du utför den här manövern.

Om manöverspakarna har ojämna lägen vid stillastående eller inte passar i kulisserna för utfällning av spakarna kan detta justeras.

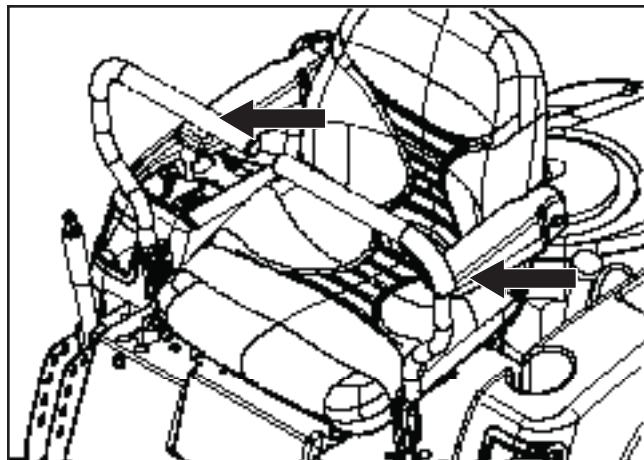

8058-022

Manöverspakar



WARNING!

Maskinen kan svänga mycket fort om den ena manöverspaken skjuts betydligt längre fram än den andra.

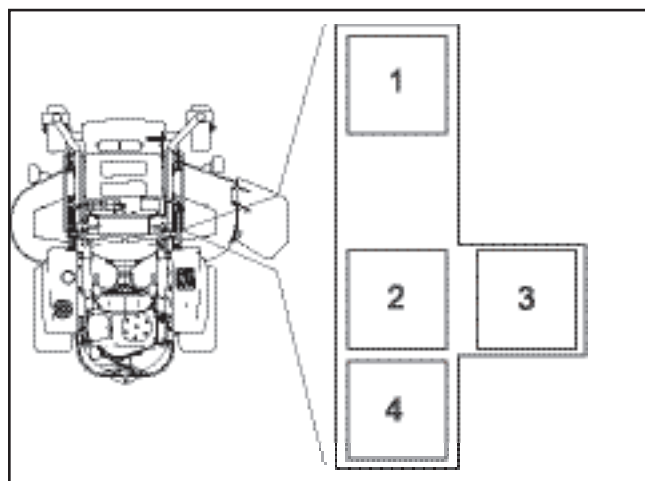

8011-7912a

1. Framåt
2. Neutral
3. Neutralläge, neutrallås
4. Back

Fartreglage, höger sida

REGLAGE

Parkeringsbroms

VIKTIG INFORMATION

Maskinen måste stå absolut stilla när parkeringsbromsen läggs i. Lägga alltid i parkeringsbromsen innan du kliver ned från maskinen. Lossa parkeringsbromsen innan du ska flytta på gräsklipparen.

Parkeringsbromsen sitter på maskinens vänstra sida. Tryck på knappen och dra handtaget bakåt för att aktivera bromsen och tryck framåt för att lossa den.

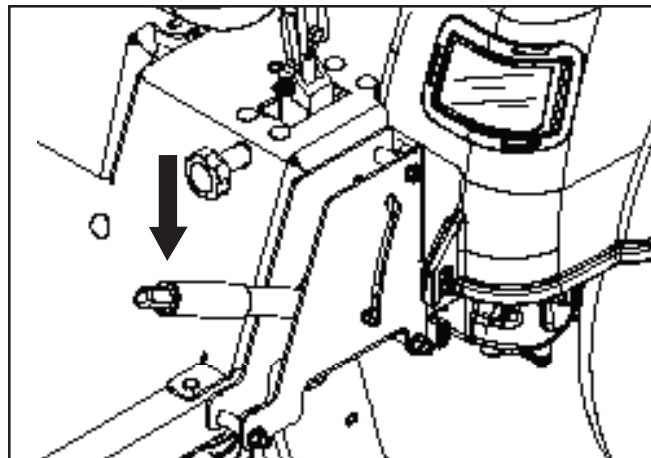

8058-020

Parkeringsbromsen lossad

Gasreglage

Gasreglaget reglerar motorns varvtal och därmed även knivarnas rotationshastighet, förutsatt att knappen för knivomkopplaren är utdragen, se Inkoppling av klippaggregat.

För att öka eller minska motorns varvtal förs reglaget framåt respektive bakåt.

Undvik tomgångskörning under längre tid, risk för beläggning på tändstiften.

ANVÄND FULLGAS VID GRÄSKLIPPNING, för bästa gräsklipparprestanda och batteriladdning.

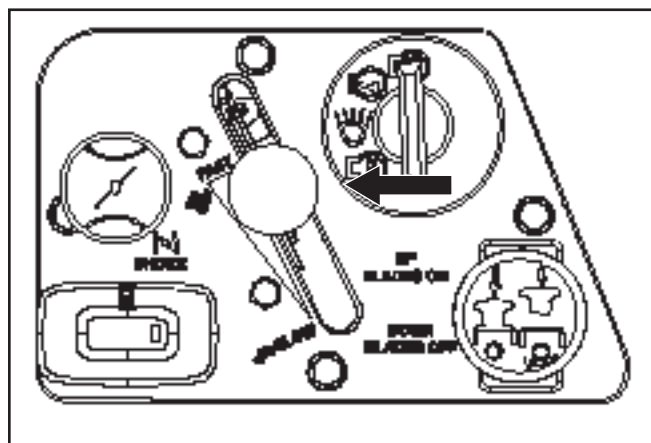

8052-001

Varvtalsreglage

Knivomkopplare

Du kopplar in klippaggregatet genom att dra ut knivomkopplarknappen. Klippknivarna frikopplas när omkopplaren trycks ned helt.

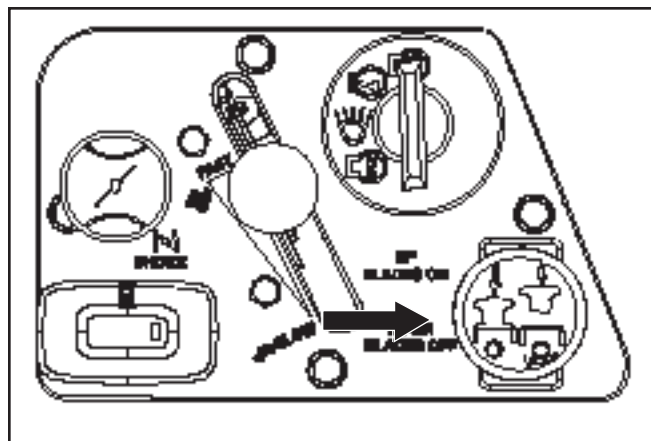

8052-001

Knivomkopplare

REGLAGE

Stoppkontakt

Stoppkontakten är placerad på reglagepanelen och används för att starta och stoppa motorn.

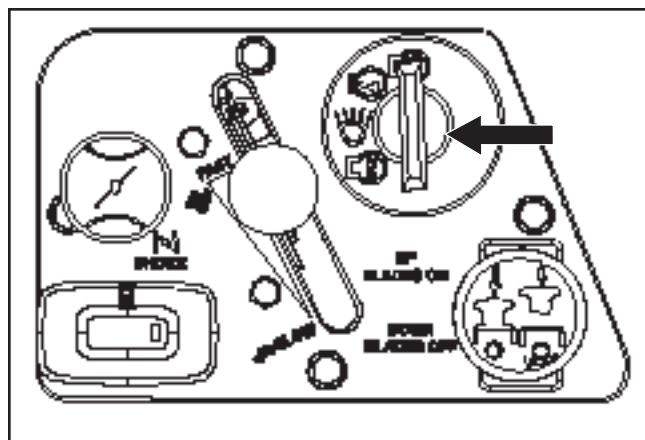

8052-001

Stoppkontakt

Chokereglage

Chokereglaget används vid kallstart för att ge motorn en fetare bränsleblandning.

Vid kallstart ska reglaget dras uppåt.

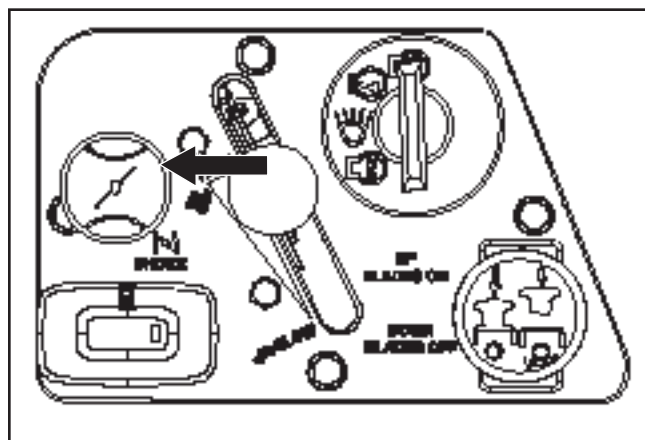

8052-001

Chokereglage

Säkringar

Säkringarna finns under maskinens stol. Fäll fram stolen för att få tillgång till säkringarna. De är platta säkringar av samma typ som dem som används i bilar.

Det finns två säkringar med styrkor och funktioner:

20 ampere huvudsäkring

7,5 ampere Klippaggregatets koppling

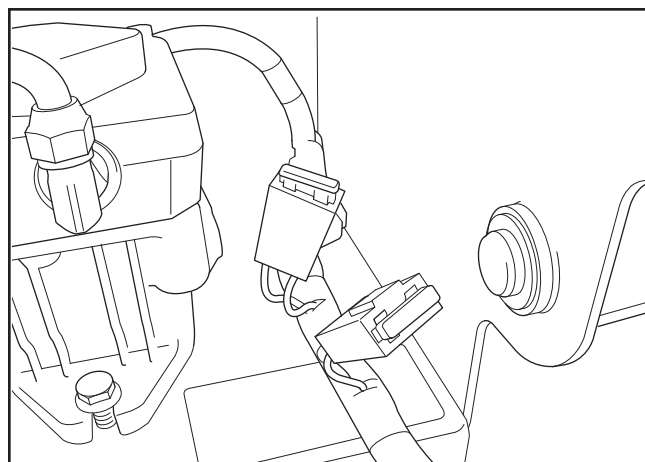

8011-420

Säkringar

REGLAGE

Bränsletank

Läs säkerhetsinstruktionerna innan du fyller på bränsle. Maskinen har en bränsletank, strax bakom sitsen. Tanken rymmer 15,1 liter.

Kontrollera regelbundet att bränslelockspackningen inte är skadad och se till att locket är ordentligt åtdraget.

Motorn kan köras på minst 87-oktanig blyfri bensin (ej oljeblandad). Miljöanpassad alkylatbensin kan användas. Se även Tekniska data beträffande etanolbränsle. Metanolbränsle är inte tillåtet. Använd inte alkoholbaserat E85-bränsle. Motorn och komponenter kan skadas.



WARNING!

Bensin är mycket brandfarligt. Iakttag försiktighet och tanka utomhus (se säkerhetsinstruktionerna).



WARNING!

**Motorn och avgassystemet blir mycket varma under drift.
Risk för brännskador vid beröring.
Låt motorn och avgassystemet svalna innan du fyller på bränsle.**



WARNING!

Fyll på till nederkanten av påfyllningsröret. Överfyll inte. Torka upp utspillt bränsle och utspilld olja. Förvara, spill eller använd inte bensin nära öppen eld.

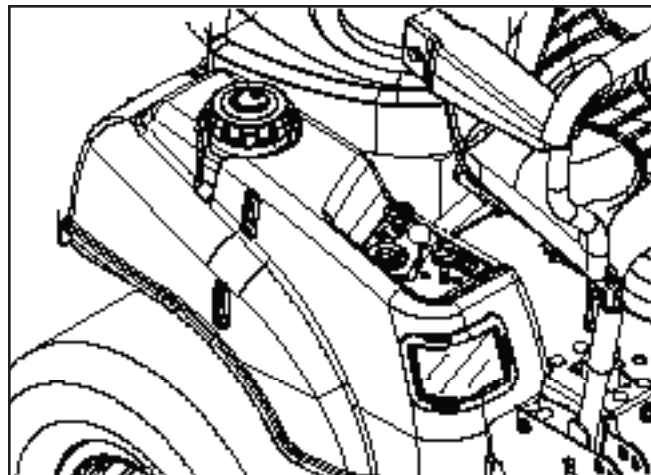

Bränsletank

8058-021

VIKTIG INFORMATION

Erfarenheten visar att alkoholblandade bränslen (kallade gasohol, etanol eller metanol) kan dra till sig fukt vilket leder till separation och syrabildning vid förvaring. Syrahaltig bensin kan skada en motors bränslesystem vid förvaring. För att undvika motorproblem bör därför bränslesystemet tömmas vid all förvaring som är längre än 30 dagar. Töm bränsletanken, starta motorn och låt den gå tills bränsleledningen och förgasaren är tömda. Använd färskt bränsle nästa säsong. Se instruktioner för förvaring för mer information. Använd aldrig motor- eller förgasarrengöringsmedel i bränsletanken, då det kan leda till bestående skador.

När maskinen används vid temperaturer under 0 °C ska färsk och ren vinterklassad bensin användas för säkerställa start vid kall väderlek.

REGLAGE

Bränslekran

Bränslekranen sitter på den bakre delen av stolens vänstra sida. Kranen stängs av när tappen vrids vertikalt i förhållande till bränsleledningen.

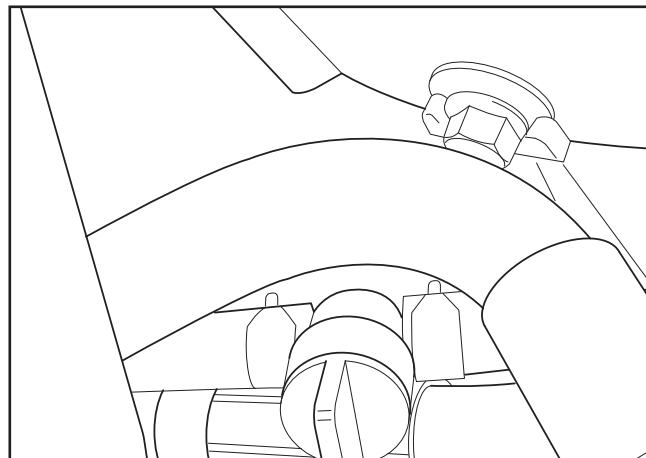

8011-419

Bränslekranen i läget STÄNGD

VIKTIG INFORMATION

Höj alltid aggregatet till det högsta läget vid transport.

Justering av klipphöjd

Du ställer in önskad klipphöjd för aggregatet genom att trycka in knappen och föra spaken framåt till den önskade klipphöjden på klippplattan. Klipphöjden kan ligga mellan 38 mm (1½ tum) och 102 mm (4 tum) intervall om 13 mm (½ tum). Höjden mäts från marken upp till knivspetsen när motorn inte är igång.

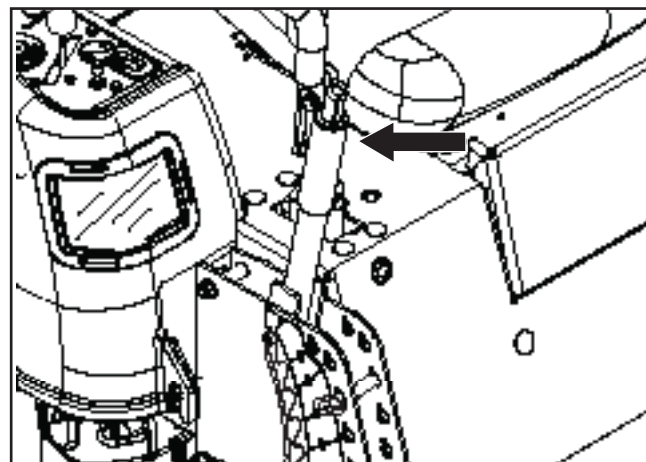

8058-019

Klippaggregatets lyftspak

VIKTIG INFORMATION

För att få en jämn klipphöjd är det viktigt att lufttrycket är lika i alla däcken (1 bar).

Spak för inställning av säte

Sätet kan justeras i längdriktningen. Vid justering förs spaken åt sidan under stolens högra framkant. Därefter kan stolen föras bakåt eller framåt.

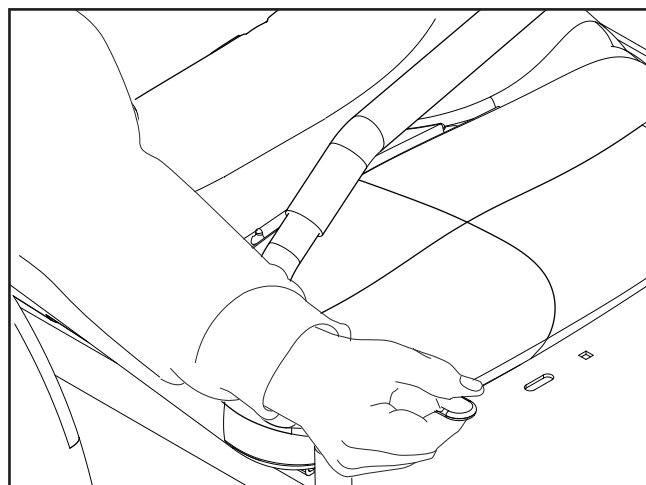

8061-228

Justering i längsled

REGLAGE

Timräknare

Timräknaren visar total driftstid.

Den blinkar CHG OIL (byt olja) med 50 timmars intervall. Meddelandet visas en timme före och en timme efter intervallet. CHG OIL-ikonen visas och stängs av automatiskt. Timräknaren kan inte återställas manuellt.

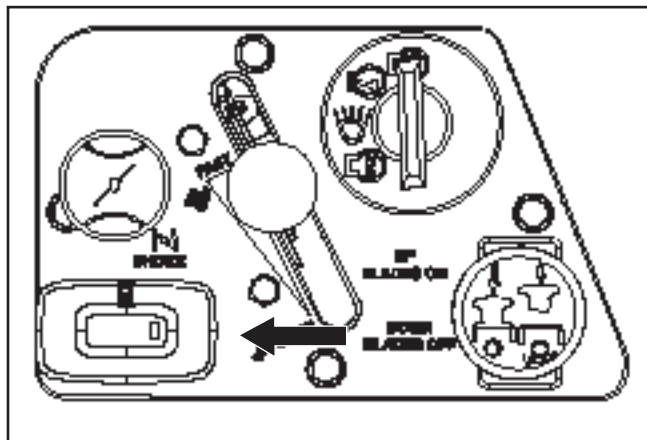

8052-001

Timräknare

Justeringsratt

Om gräsklipparen inte rör sig rakt, ska du kontrollera lufttrycket i däcken. Rekommenderat lufttryck är 15 psi (103 kPa/1 bar) för alla däcken. Rörelsemönstret ska kontrolleras på en plan och jämn yta av betong eller asfalt.

Med hjälp av justeringsratten kan finjusteringar göras, så att maskinen rör sig rakt med manöverspakarna i framåtläget.

Vrid ratten medurs (sett från din arbetsposition) för att öka hastigheten på den vänstra spaken. Vrid moturs för att minska hastigheten.

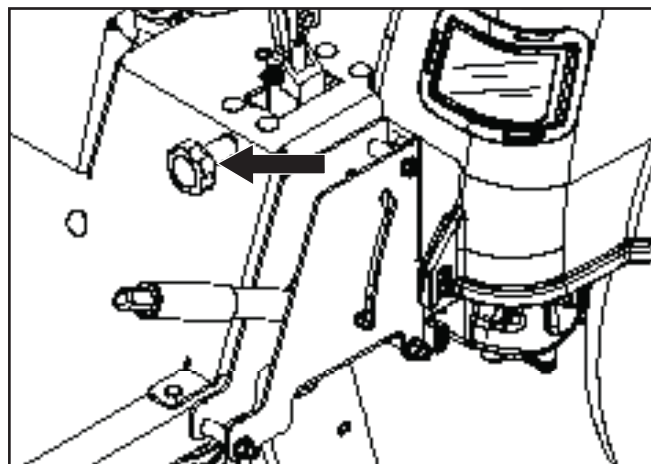

8058-020

Justeringsratt

Hydrofrikopplingsreglage

Transaxelbypasskopplingar måste vara aktiverade när gräsklipparen skjuts eller dras. Frikopplingsspakarna är placerade på var sin sida om den bakre delen av enheten nedanför den bakre motorplåten. Se **Flytta maskinen för hand** i avsnittet **Drift**.

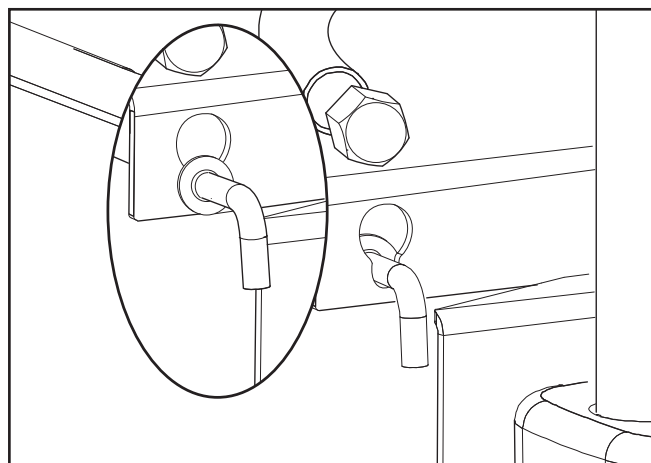

8058-147

Frikopplingsreglage – vänster sida

DRIFT

Läs avsnittet **Säkerhet** och följande sidor om du inte är bekant med maskinen.

Utbildning

Zero turn-klipparen är, tack vare sin unika styrförmåga, betydligt lättare att manövrera än vanliga åkgräsklippare.

Gå igenom hela detta avsnitt innan du försöker köra gräsklipparen. När du kör gräsklipparen för första gången eller tills du känner dig bekväm med styrningen ska du köra på reducerat gasreglage och reducerad hastighet. FÖR INTE manöverspakarna till sina yttersta lägen (framåt eller bakåt) under initial drift.

Som ny användare av gräsklipparen ska du börja med att övningsköra på ett fast underlag som betong eller asfalt INNAN du börjar köra på en gräsmatta. Om du som användare inte är riktigt bekväm med gräsklipparens reglage och vändförmåga, kan du förstöra gräsmattan på grund av alltför aggressiv körning.

VIKTIG INFORMATION

Manöverspakar som är i backläge återgår till neutralläge så snart du släpper dem. Detta kan leda till att gräsklipparen stannar tvärt.

Styrning

Köra framåt och bakåt

Riktningen och hastigheten på gräsklipparens rörelser påverkas av hur du rör de båda manöverspakarna på var sida av gräsklipparen. Vänster manöverspak styr vänster hjul. Höger manöverspak styr höger hjul.

Nybörjare bör skjuta maskinen (se **Manuell transport** i avsnittet **Drift**) till en öppen, plan yta där inga människor eller fordon eller hinder finns i närheten. För att maskinen ska kunna köras måste föraren sitta i sätet, starta motorn (se **Innan du startar** i avsnittet **Drift**). Justera motorvarvtalet till tomgång, lossa parkeringsbromsen men koppla inte in knivarna nu. Roterar manöverspakar inåt. Så länge manöverspakarna inte har förts framåt eller bakåt står maskinen stilla.

Skjut försiktigt båda manöverspakarna lite framåt. Detta gör att maskinen börjar röra sig rakt framåt. Dra manöverspakarna bakåt till neutralläge, så stannar gräsklipparen.

Dra manöverspakarna något bakåt, så att maskinen börjar röra sig bakåt. Skjut manöverspakarna framåt till neutralläge så att gräsklipparen stannar.

Svänga åt höger

Om du vill svänga åt höger när du kör framåt, för du höger spak bakåt mot neutralläget medan du håller kvar vänster spak; detta saktar ned högerhjulets rotation och får maskinen att svänga åt det hållet.

Svänga åt vänster

Om du vill svänga åt vänster när du kör framåt, för du vänster spak bakåt mot neutralläget medan du håller kvar höger spak; detta saktar ned vänsterhjulets rotation och får maskinen att svänga åt det hållet.

Vända på stället

Dra när du rör dig framåt först de båda manöverspakarna bakåt tills maskinen stannar eller saktar ned ordentligt.

För sedan den ena av spakarna lätt framåt och den andra bakåt och slutför ett fullständigt varv.

DRIFT

Före start

- Läs avsnitten **Säkerhet** och **Reglage** innan du startar maskinen.
- Utför daglig skötsel före start (se **Skötselschemat** under avsnitt **Skötsel**).
- Kontrollera att det finns tillräckligt med bränsle i tanken.
- Ställ in sätet i önskat läge.

Följande förutsättningar måste vara uppfyllda för att motorn ska kunna startas:

- Knivomkopplaren som aktiverar knivarna måste vara nedtryckt.
- Parkeringsbromsen måste vara aktiverad.
- Båda manöverspakarna ska vara i det låsta (yttre) neutralläget.

Starta motorn

- Sätt dig i sätet.
- Hög klippaggregatet genom att trycka på spärrknappen på lyftspakens ovansida. Dra lyftspaken bakåt till spärrläget (transportläget).
- Lagg i parkeringsbromsen genom att trycka in spärrknappen och dra handtaget uppåt.

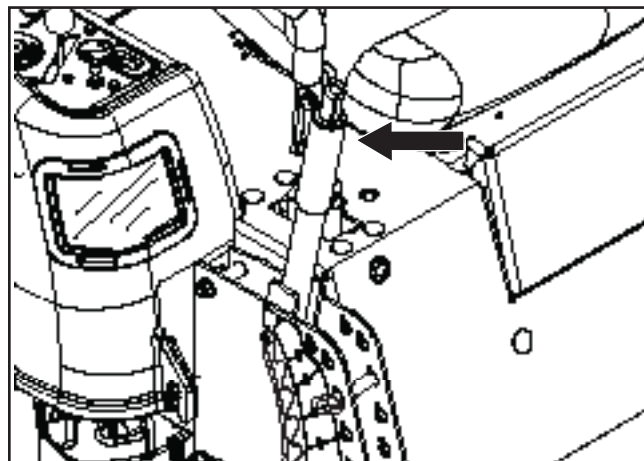

8058-019

Sätt klippaggregatet i transportläge

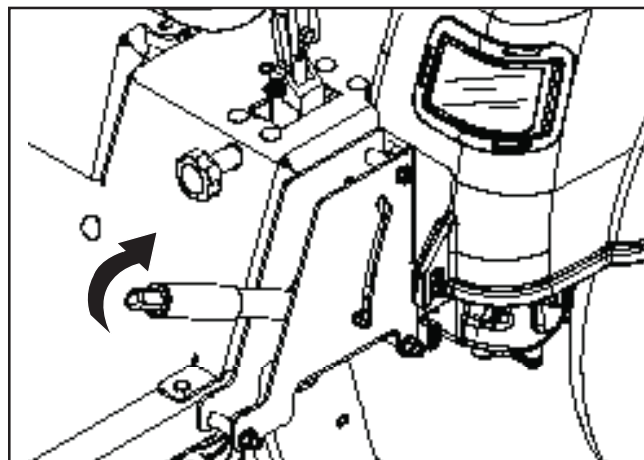

8058-020

Dra parkeringsbromsen uppåt för att lägga i den.

Koppla ur klippaggregatet genom att trycka ned knivomkopplaren.

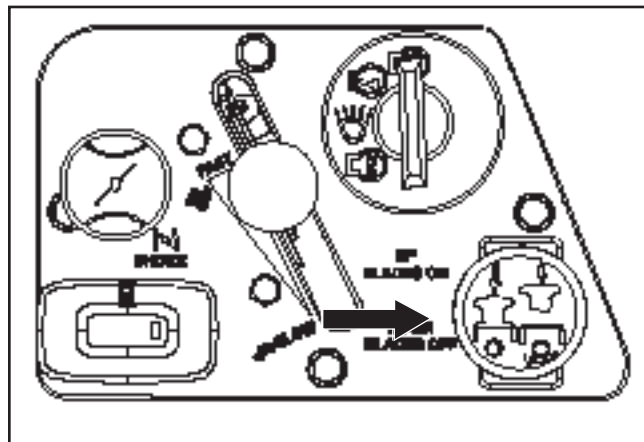

8052-001

Tryck ned knivomkopplaren

DRIFT

Sväng ut båda manöverspakarna till det låsta (yttre) neutralläget.

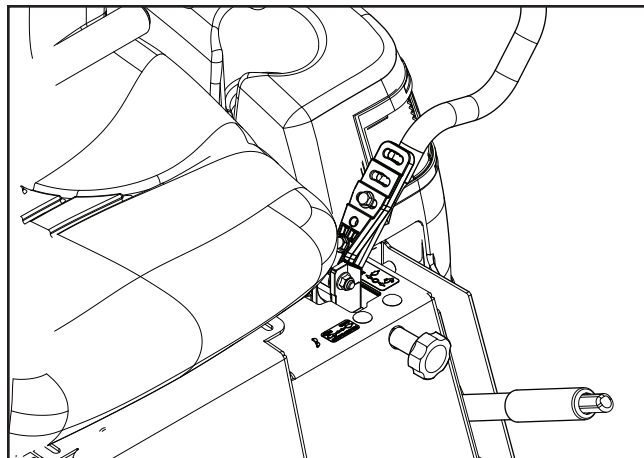

Ställ spakarna i neutralläge

8061-026

För gasreglaget till mittläget.

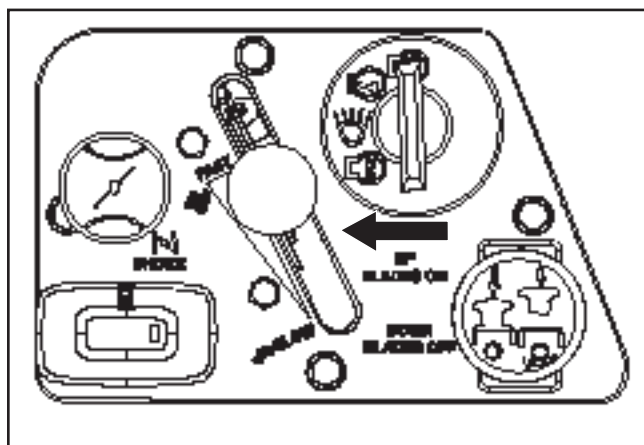

Ställ in gasreglaget

8052-001

Om motorn är kall ska chokereglaget dras upp.

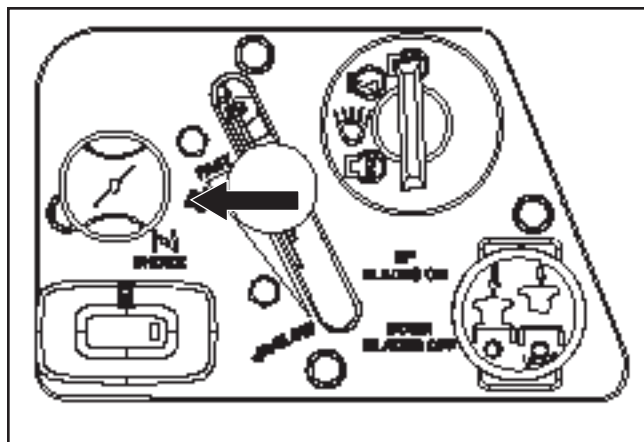

Ställ in chokereglaget

8052-001

DRIFT

Sätt i tändningsnyckeln och vrid den till startläget.

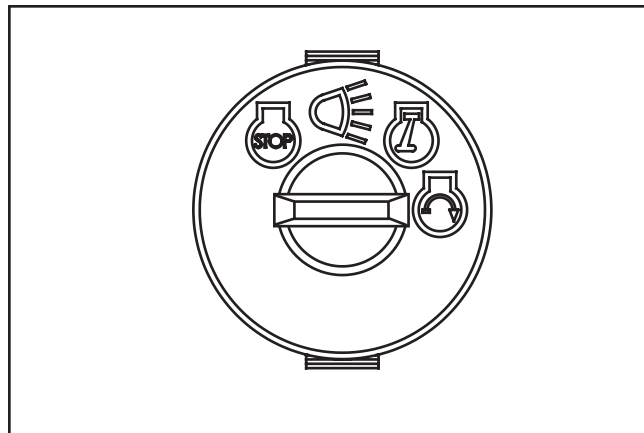

Vrid till startläge

8050-7432

Släpp tillbaka tändningsnyckeln till körläget så snart motorn startar.

VIKTIG INFORMATION

Kör inte startmotorn längre tid än 5 sekunder åt gången. Om motorn inte startar ska du vänta ca 10 sekunder innan nästa startförsök görs.

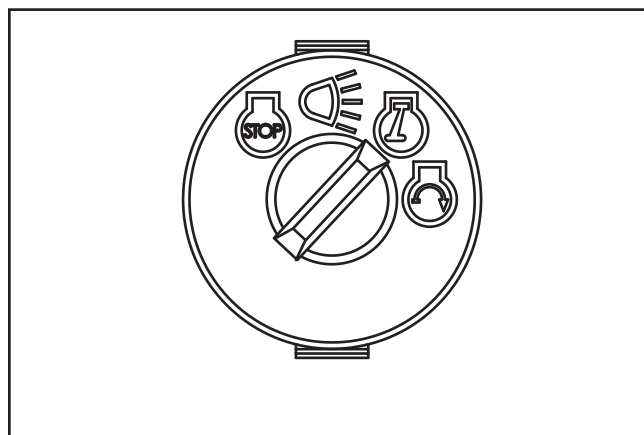

Åter till körläge

8050-7432

Ställ in önskat motorvarvtal med gasreglaget. Låt motorn gå på måttligt varvtal, "halvgas", 3–5 minuter innan den belastas hårt. **ANVÄND FULLGAS NÄR DU KLIPPER** (ingen choke).



VARNING!

Avgaserna från motorn och vissa av fordonets komponenter innehåller eller släpper ifrån sig kemikalier som anses orsaka cancer, fosterskador och andra skador på fortplantningssystemet. Motorns avgaser innehåller kolmonoxid som är en luktfri, färglös, giftig gas. Använd inte maskinen i slutna utrymmen.

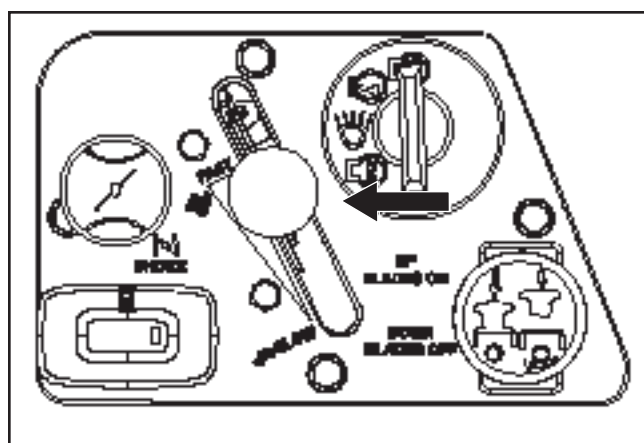

Motorns varvtal ställs in

8052-001

Svagt batteri



VARNING!

Bly-syra-batterier genererar explosiva gaser. Håll material som orsakar gnistbildning, eld och rök borta från batterierna. Bär alltid ögonskydd i närheten av batterier.



VIKTIG INFORMATION

Gräsklipparen är utrustad med ett negativt jordat 12-voltssystem. Det andra fordonet måste också ha ett 12-voltssystem med negativ jord. Använd inte gräsklipparbatteriet för att starta andra fordon.

Om batteriet är för svagt för att starta motorn ska det laddas (Se **Batteri** i avsnittet **Underhåll**).

Om startkablar används för nödstart ska du följa anvisningarna nedan.

Startkablar

- Anslut den RÖDA kabelns ändrar till den POSITIVA polen (+) på på de båda batterierna, och var noga med att inte kortsluta någon ände mot chassit.
- Anslut den ena änden av den SVARTA kabeln till den NEGATIVA polen (-) på det batteri som är fulladdat.
- Anslut den andra änden av den SVARTA kabeln till en JORDPUNKT på chassit på gräsklipparen med urladdat batteri, men inte i närheten av bränsletanken eller batteriet.

Ta bort kablarna i omvänd ordning

- SVART kabel lossas först från chassit och sedan från det fulladdade batteriet.
- Sist tas den RÖDA kabeln bort från båda batterierna.

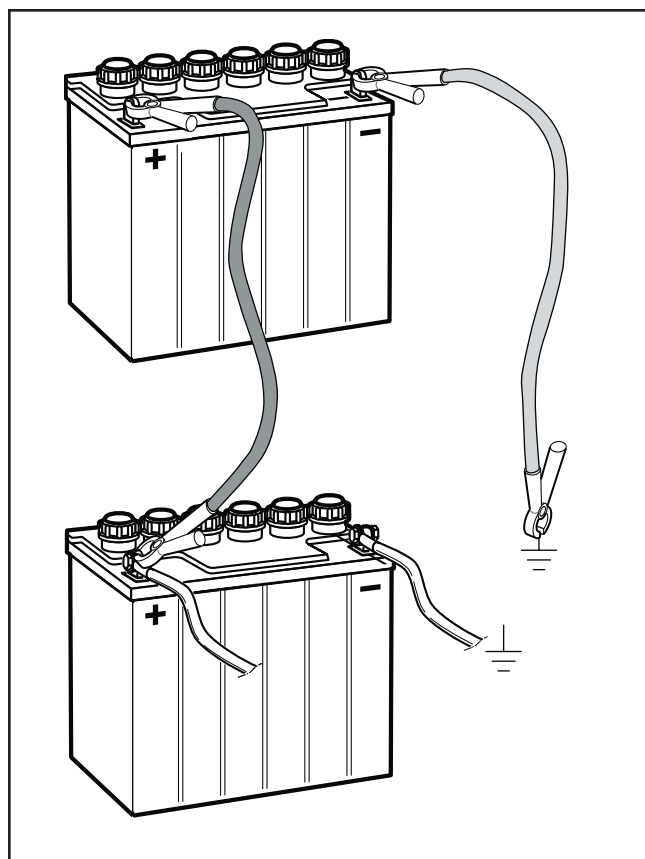

Batterikabelanslutning

8011-642

Körning

1. Lossa parkeringsbromsen genom att trycka på knappen och föra spaken nedåt.
OBS! Din gräsklippare är utrustad med ett förarnärvarosystem. När motorn är igång kommer varje försök från förarens sida att lämna förarplatsen utan att först dra åt parkeringsbromsen att resultera i att motorn stannar.
2. För manöverspakarna till neutralläget (N).

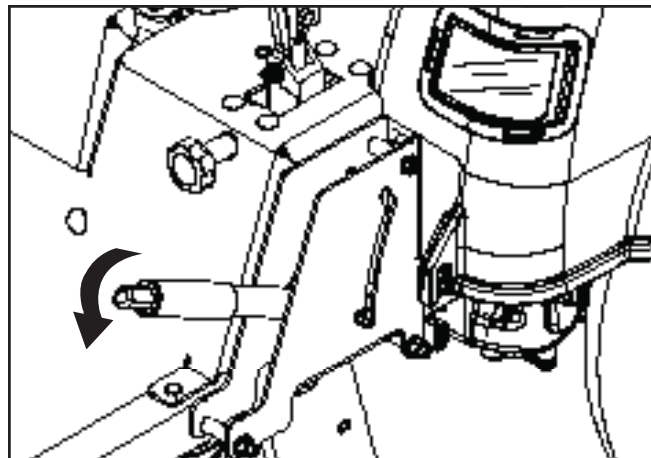

8058-020

Parkeringsbromsen lossad

3. För in låssprinten vid den valda klipphöjden och fäst den på andra sidan med en hårnålssprint.



WARNING!

Se till så att ingen befinner sig i närheten av gräsklipparen när du använder knivomkopplaren.

Se till så att arbetsområdet är fritt från föremål som kan träffas av de roterande knivarna.

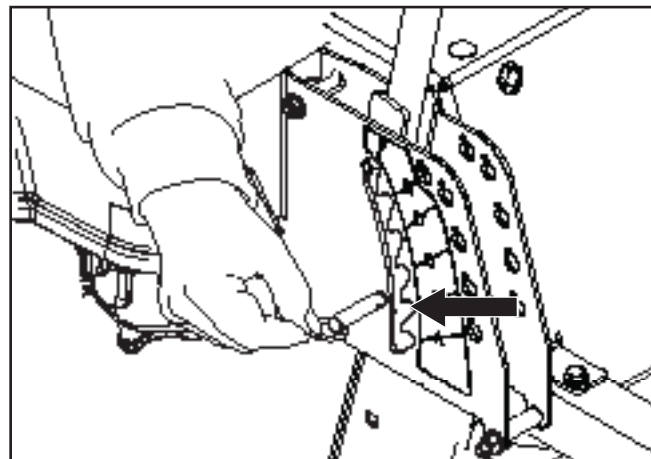

8058-024

Säkra vald klipphöjd

4. Tryck in spärrknappen på klipphöjdsspaken och för spaken till sprinten och släpp upp knappen.
5. Ställ in klipphöjden med hjälp av spaken för inställning av klipphöjd.

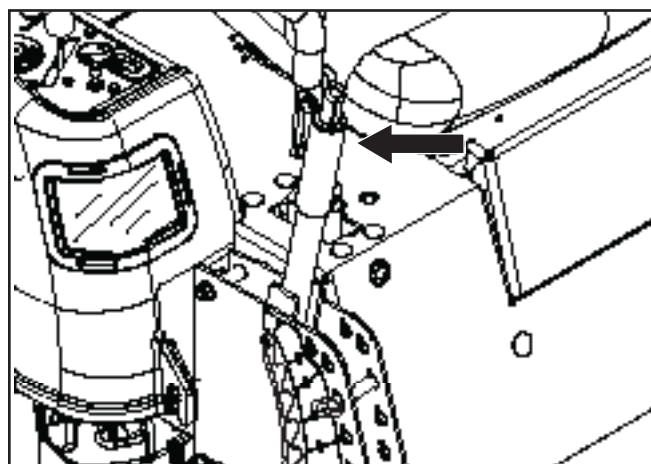

8058-019

Klippaggregatets lyftspak

DRIFT

6. Sätt gasreglaget på full gas.
7. Koppla in klippaggregatet genom att dra ut knivomkopplaren.

Maskinens hastighet och riktning kan ändras med hjälp av de två manöverspakarna. När båda spakarna är i neutralläge står maskinen stilla. Genom att båda spakarna förs lika långt framåt eller bakåt rör sig maskinen i en rak linje framåt respektive bakåt.

För att exempelvis svänga höger när maskinen rör sig framåt ska du föra den högra spaken mot neutralläget. Det högra hjulets rotation minskar och maskinen svänger åt höger.

Du kan vända på stället genom att föra en spak bakåt (bakom neutralläget) och försiktigt föra den andra spaken framåt, bort från neutralläget.

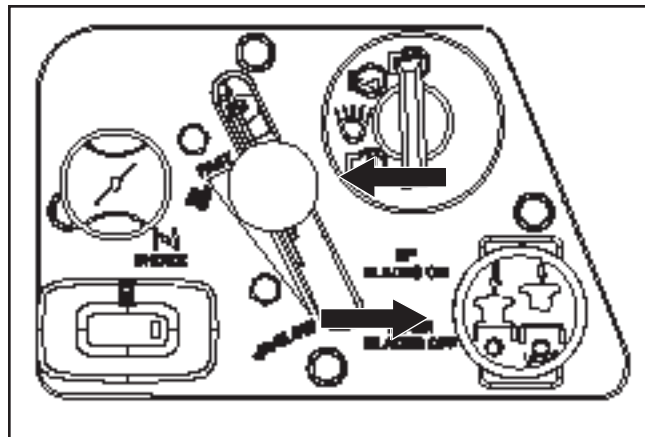

Inställning för knivlängd och gasreglage

8052-001

Användning i sluttningar

Läs **Köra i sluttningar** i avsnittet **Säkerhet**.



VARNING!

Kör aldrig uppför eller nedför sluttningar som är brantare än 10 grader. Kör inte tvärs över sluttningar.

- Använd lägsta möjliga hastighet när du börjar köra uppför eller nedför sluttningar.
- Undvik att stanna eller ändra hastighet i sluttningar.
- Om du absolut måste stanna, ställer du manöverspakarna i neutralläge och trycker spakarna utåt samt aktiverar parkeringsbromsen.

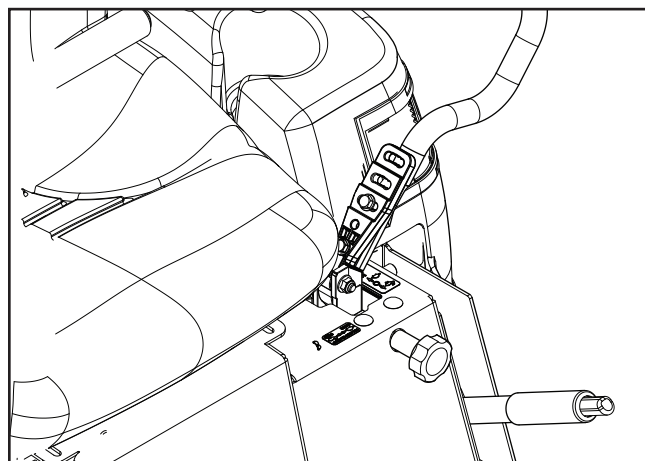

Ställ spakarna i neutralläge

8061-026

VIKTIG INFORMATION

Manöverspakarna återgår till neutralläget när du släpper dem. Detta kan leda till att gräsklipparen stannar tvärt.

- Lossa parkeringsbromsen när du vill börja köra igen.
- Dra manöverspakarna mot maskinens mittpunkt och tryck framåt för att återuppta rörelsen framåt.
- Sväng alltid långsamt.

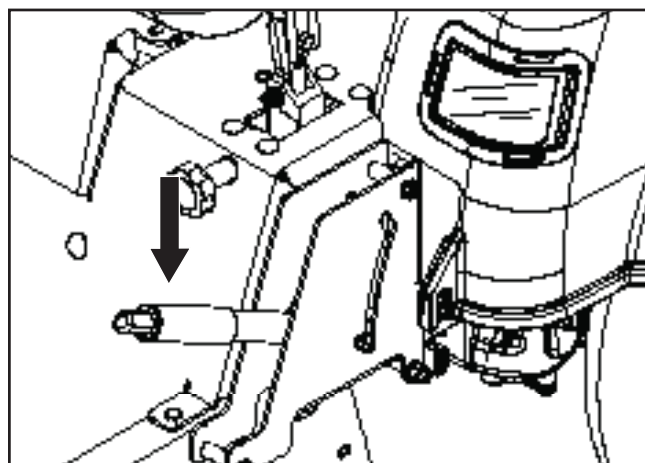

Parkeringsbromsen lossad

8058-020

Klippningstips

- Märk gärna ut stenar och andra fasta föremål för att undvika kollisioner.
- Börja med hög klipphöjd och minska tills önskat klippresultat erhålls.
En vanlig gräsmatta bör klippas till höjden 64 mm (2½") vid sval väderlek och inte kortare än 76 mm (3") under de varma månaderna. Du får en friskare och finare gräsmatta om du klipper den ofta. Om gräset är högre än 15 cm (6") bör du klippa det två gånger för bästa resultat. Klipp först med ganska hög klipphöjd och sedan en andra gång till önskad höjd.
- Klippresultatet blir bäst med högt motorvarvtal (knivarna roterar snabbt) och låg hastighet (åkräsklipparen rör sig långsamt). Är gräset inte alltför högt och tjockt kan körhastigheten höjas utan att klippresultatet försämras negativt.
- Gräsmattan blir allra vackrast om du klipper den ofta. Gräsmattan blir jämnare och gräsklipppet sprids jämnare över den klippta ytan. Den sammanlagda arbetstiden ökar inte, eftersom du kan hålla högre hastighet utan att klippresultatet försämras.
- Undvik att klippa våta gräsmattor. Klippresultatet blir sämre eftersom hjulen sjunker ned i den mjuka gräsmattan, klipppet klumpar ihop sig och gräs fastnar under klippaggregatets kåpa.
- Spola av klippaggregatet undertill med vatten efter varje användning. Vid rengöringen ska klippaggregatet vara upplyft till transportläget. Se till att maskinen har svalnat och att motorn är avstängd.
- Använd tryckluft för att rengöra klippaggregatets ovansida. Håll inte vatten över aggregatets ovansida, motorn eller elektriska komponenter.
- När du använder mulchningsatsen är det viktigt med täta klippningsintervall.



VARNING!

Rensa gräsmattan från stenar och andra föremål som kan slungas iväg av knivarna.

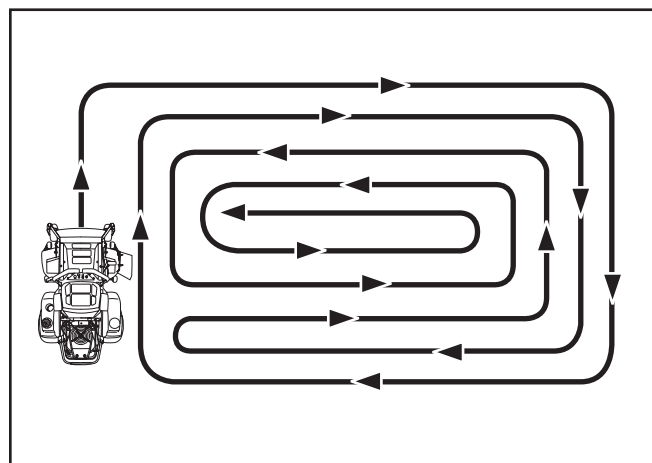

Klippmönster

8011-603



VARNING!

Kör aldrig åkräsklipparen i terräng som sluttar mer än 10°. Klipp sluttningar uppåt och nedåt, aldrig från sida till sida. Undvik plötsliga riktningförändringar.

DRIFT

Stänga av motorn

Om motorn har arbetat hårt ska du låta den gå på tomgång i en minut för att nå normal drifttemperatur innan du stänger av den. Låt inte motorn gå på tomgång under längre perioder eftersom det finns risk att tändstift förorenas.

- Koppla ur klippaggregatet genom att trycka ned knivomkopplaren.

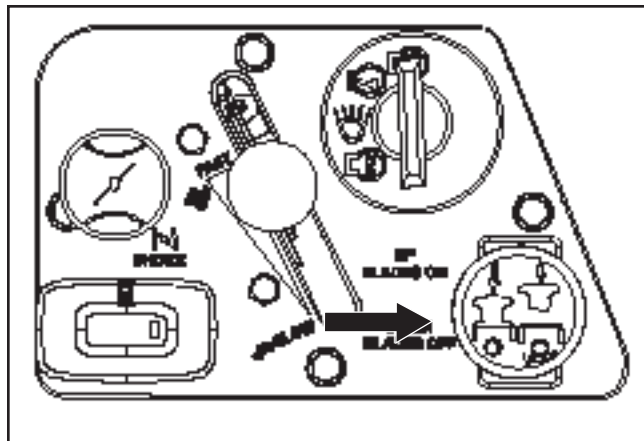

8052-001

Koppla ur klippaggregatet och för gasreglaget till minimivarvtal

- Höj upp klippaggregatet genom att trycka på knappen och dra lyftspaken bakåt till transportläget.
- När maskinen står stilla ska du lägga i parkeringsbromsen genom att trycka in spärknappen och dra handtaget uppåt.

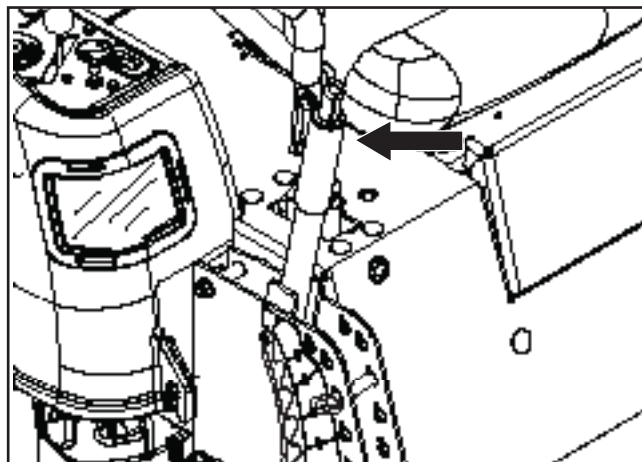

8058-019

Klippaggregatets lyftspak

- Ställ gasreglaget på minimivarvtal (sköldpaddssymbolen). Vrid tändningsnyckeln till stoppläget.
- Skjut manöverspakarna utåt.
- Ta ur nyckeln. Ta alltid ur nyckeln när du lämnar maskinen, så undviker du obehörig användning.

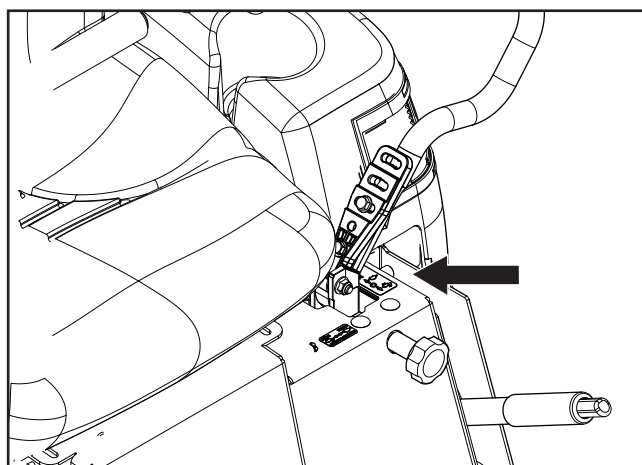

8061-026

Ställ spakarna i neutralläge

VIKTIG INFORMATION

Om du lämnar tändningslåset i ett annat läge än "OFF" kommer batteriet att laddas ur.

Flytta maskinen för hand

ZT-2800 Bypasskopplingar

När du skjuter eller drar gräsklipparen ska du aktivera ZT-2800:s bypasskopplingar. ZT-2800:s frikopplingsspakar är placerade på baksidan av ramen nedanför det bakre motorskyddet.

1. Höj aggregatet till det högsta klippläget.
2. Dra frikopplingsspakarna på ZT-2800 upp och ut ur nyckelhålsspåren. Frigör spaken med huvudet utanför hållaren och i bypassinställning.
3. Följ proceduren ovan i omvänd ordning om du vill återaktivera ZT-2800 för körning.

Lasta maskinen på en lastbil eller släpkärra genom att köra upp den på ramper med lågväxel ilagd. LYFT INTE! Maskinen är inte avsedd att lyftas för hand.



WARNING

Utför inga inställningar utan att:

- **motorn har stannats,**
- **tändningsnyckeln har tagits ur,**
- **parkeringsbromsen är aktiverad**

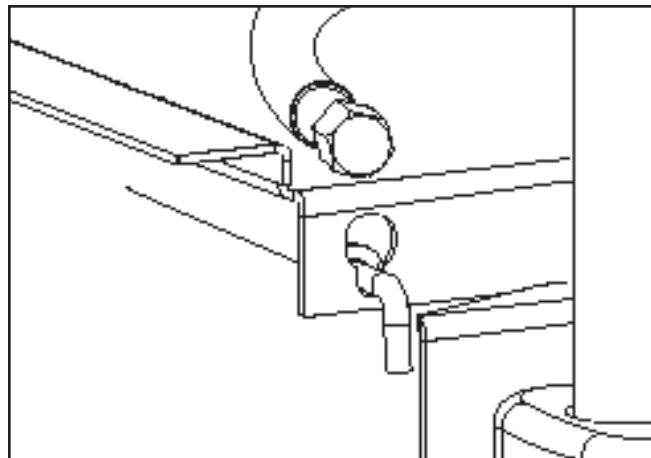

8058-032

ZT-2800 aktiverad - vänster sida

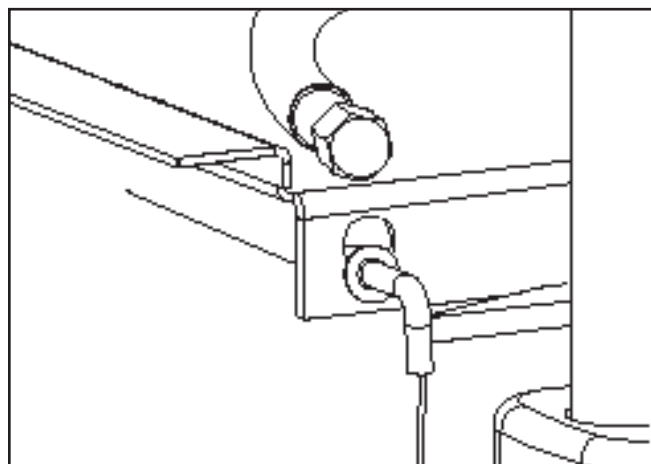

8058-033

Bypasskoppling, vänster sida, låst i bypassläget

UNDERHÅLL

Skötselschema

Här följer en lista över de underhållsprocedurer som måste utföras på maskinen. För de punkter som inte finns beskrivna in denna bruksanvisning ska du uppsöka en auktoriserad serviceverkstad. Vi rekommenderar att du anlitar en auktoriserad serviceverkstad för årlig service för att hålla maskinen i bästa möjliga skick och för att garantera säker drift.

Läs igenom **Underhåll** i avsnittet **Säkerhet**.

- = Beskrivs i den här bruksanvisningen
- ◆ = Beskrivs inte i den här bruksanvisningen
- = Se motortillverkarens användarhandbok

Underhåll	Dagligen		Minst en gång per år	Underhåll intervall i timmar			
	Före	Efter		25	50	100	300
Kontrollera parkeringsbromsen	●						
Kontrollera motorns oljenivå (vid varje tankning)	■						
Kontrollera säkerhetssystemet	●						
Kontrollera eventuellt bränsle- och oljeläckage	◆						
Kontrollera/rengör motorns kyluftintag		■					
Kontrollera klippaggregatet		●					
Kontrollera fästelement (skruvar, muttrar etc.)		●					
Rengör klippaggregatets undersida		●					
Starta motor och knivar, lyssna efter missljud		◆					
Kontrollera om skador uppkommit		◆					
Rengör ytorna runt motorn noggrant		◆					
Rengör runt remmar, remhjul etc.		◆					
Kontrollera däcktryck				●			
Kontrollera batteriet				●			
Slipa/byt ut gräsklipparens knivar				●			
Rengör motorns kylluftintag ²⁾			■	■			
Rengör luftrenarens förfilter (skumplast) ²⁾			■	■			
Rengör luftrenarens filterpatron (pappersfilter) ²⁾			■		■		
Kontrollera/justera parkeringsbromsen			◆		◆		
Inspektera ljuddämpare/gnistskydd			◆		◆		

UNDERHÅLL

Underhåll	Dagligen		Minst en gång per år	Underhåll intervall i timmar			
	Före	Efter		25	50	100	300
Kontrollera/justera gasvajer						■	
Kontrollera remmarnas och remhjulets skick etc.			●		●	●	
Byt motorolja ¹⁾			■				
Byt ut motors oljefilter			■			■	
Rengör/byt tändstift			■			■	
Byt bränslefilter			●			●	
Byt luftfilter (pappersfiltret) ²⁾			■			■	
Kontrollera länkhjulen (var 200:e timme)						●	
Rengör luftrenarens förrenare ²⁾ (skum)			■				
Kontrollera/justera klippaggregatet			●				●
Kontrollera motorventilens spelrum ³⁾			■				■
Utför 300-timmarsservice ³⁾			◆				◆

¹⁾ Första bytet efter 5–8 timmar. Vid körning med tung belastning eller vid höga omgivningstemperaturer, byt var 50:e timme. ²⁾ Vid dammiga förhållanden måste rengöring och byte utföras oftare. ³⁾ Utförs av en auktoriserad serviceverkstad.

- = Beskrivs i den här bruksanvisningen
- ◆ = Beskrivs inte i den här bruksanvisningen
- = Se motortillverkarens användarhandbok



VARNING

Checklista innan du utför någon typ av service eller justering

- **Lägg i parkeringsbromsen.**
- **Sätt knivomkopplaren i urkopplat läge.**
- **Vrid tändningsnyckeln till läge "OFF" och ta ut nyckeln.**
- **Se till att knivarna och alla rörliga delar har stannat helt.**
- **Koppla ur tändstiftskabeln från alla tändstift och placera kabeln så att den inte kan komma i kontakt med tändstiftet.**

UNDERHÅLL

Batteri

Gräsklipparen är utrustad med ett underhållsfritt batteri som inte kräver någon service. Om du med jämna mellanrum laddar batteriet med en batteriladdare för bilar ökar emellertid dess livslängd.

- Håll batteriet och dess poler rena.
- Se till att batteribultarna är ordentligt åtdragna.
- Se laddschema för laddtider

STANDARD BATTERI	LADD- NINGS- STATUS	UPPSKATTAD LADDNINGSTID FÖR BATTERIET* TILL FULL EFFEKT VID 27 °C			
		Maximal effekt vid:			
		50 ampere	30 ampere	20 ampere	10 ampere
12,6 V	100%	- FULL LADDNING -			
12,4 V	75%	20 min.	35 min.	48 min.	90 min.
12,2 V	50%	45 min.	75 min.	95 min.	180 min.
12,0 V	25%	65 min.	115 min.	145 min.	280 min.
11,8 V	0%	85 min.	150 min.	195 min.	370 min.

*Laddningstider beror på batteriets kapacitet, tillstånd, ålder, temperatur samt laddarens effektivitet.



VARNING!

Bär alltid ögonskydd i närheten av batterier.

Rengöring av batteriet och dess poler

Korrosion och smuts på batteriet och polerna kan göra att batteriet "läcker" ström.

1. Ta bort polskydden.
2. Koppla först ur den SVARTA batterikabeln och därefter den RÖDA batterikabeln och ta bort batteriet från maskinen.
3. Skölj av batteriet med vanligt vatten och låt torka.
4. Rengör batteriets poler och kabelskor med stålborste tills de blänker.
5. Stryk polfett eller vaselin på batteripolerna.
6. Montera batteriet igen.

Byta ut batteriet

1. Lyft på sätet och rotera framåt.
2. Använd två 1/2-tums skiftnycklar för att koppla loss den SVARTA batterikabeln och därefter den RÖDA batterikabeln.
3. Sätt aggregatet i det lägsta läget.
4. Ta bort muttrarna som håller fast batterihållaren på aggregatramens undersida.
5. Ta försiktigt ut batteriet ur gräsklipparen.
6. Installera ett nytt batteri med polerna i samma riktning som det gamla batteriet.
7. Sätt tillbaka batterihållaren och skruva fast den med de muttrar du tog loss i steg 4.
8. Anslut den RÖDA batterikabeln till den positiva (+) batteripolen med hjälp av en sexkantskruv och en sexkantmutter.
9. Anslut den SVARTA jordningskabeln till den negativa (-) batteripolen med hjälp av en sexkantskruv och en sexkantmutter.
10. Sätt tillbaka kåpan över polerna.
11. Sänk sätet.

VIKTIG INFORMATION

Försök inte öppna eller ta bort lock eller kåpor. Du behöver inte fylla på eller kontrollera elektrolytnivån.

Använd alltid två skiftnycklar till polernas skruvar.



VARNING!

Se till att du inte kortsluter batteriet genom att t.ex. låta en skiftnyckel eller liknande komma i kontakt med båda polerna samtidigt. Ta av ev. armband, armbandsur, ringar etc. av metall innan du ansluter batteriet.

Anslut alltid pluspolen först för att undvika gnistor om du råkar jorda av misstag.

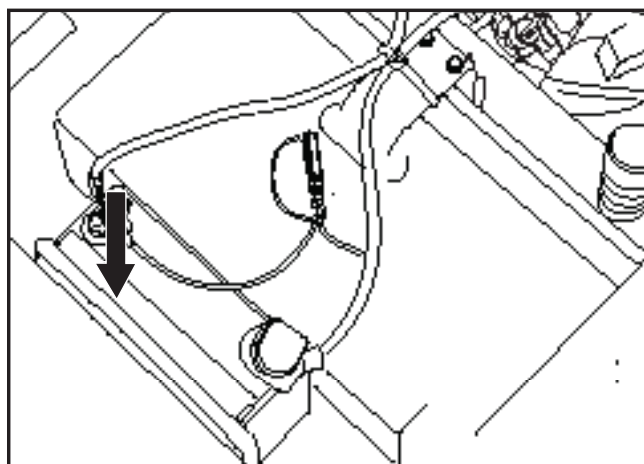

Ta bort batterihållaren för att byta batteri

8050-109

UNDERHÅLL

Säkerhetssystem

Maskinen är utrustad med ett säkerhetssystem som hindrar start eller körning under följande förutsättningar.

Motorn kan bara startas när:

1. Klippaggregatet är frikopplat.
2. Manöverspakarna står i det yttre, låsta neutralläget.
3. Parkeringsbromsen är aktiverad.

Kontrollera dagligen att säkerhetssystemet fungerar genom att försöka starta motorn när ett av villkoren inte är uppfyllt. Ändra förutsättningarna och försök igen.

Om maskinen startar trots att något av villkoren ovan inte är uppfyllt, ska du stänga av maskinen och reparera säkerhetssystemet innan du använder maskinen igen.

Se till att motorn stannar när parkeringsbromsen inte är aktiverad och användaren lämnar förarsätet.

Kontrollera att motorn stängs av om knivarna är aktiverade och föraren tillfälligt reser sig från förarsätet.

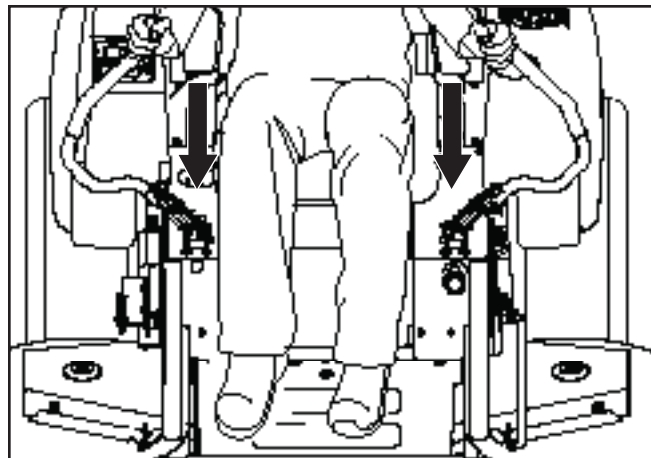

8058-026

Manöverspakarna låsta i neutralläge

VIKTIG INFORMATION

För att kunna köra måste föraren sitta på sitsen och parkeringsbromsen lossad innan manöverspakarna kan fällas in i neutralläge, annars stannar motorn.

Parkeringsbroms

Kontrollera visuellt att inga skador finns på reglage, kablar eller strömbrytare till parkeringsbromsen. Gör ett stillastående prov och kontrollera att bromseffekten är tillräcklig.

Kontakta Husqvarnas serviceverkstad för justering av handbromsen.



VARNING

Felaktig justering kan leda till minskad bromsförmåga och vålla en olycka.

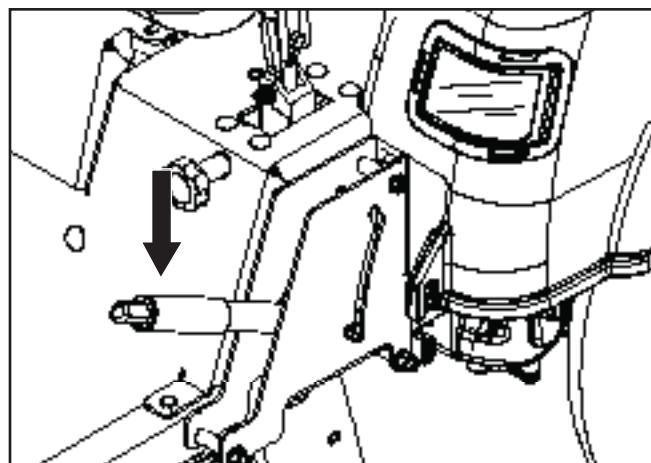

8058-020

Parkeringsbroms

VIKTIG INFORMATION

Maskinen måste stå absolut stilla när parkeringsbromsen läggs i.

Däcktryck

Alla däcken ska hålla ett lufttryck på 1 bar.

UNDERHÅLL

V-remmar

Kontrollera var 100:e driftstimme. Kontrollera att det inte finns allvarliga sprickor eller stora hack.

OBS! Remmen har små sprickor vid normal drift.

Remmarna kan inte justeras. Byt ut remmarna om de börja slira på grund av slitning.

Ta bort klippaggregatets drivrem

1. Parkera på en plan yta. Lägga i parkeringsbromsen.
2. Sänk klippaggregatet till den lägsta klipphöjden.
3. Ta bort skruvar från remskydden och ta bort skydden.
4. Ta bort ev. smuts och gräs som har fastnat runt knivhuset och på aggregatet.
5. Lossa på remmen genom att röra spännhjulsarmen.
6. För försiktigt remmen upp över ovansidan på knivhusets remhjul och ta bort remmen. Om remmen dras mot remhjulen kan det skada remmen.

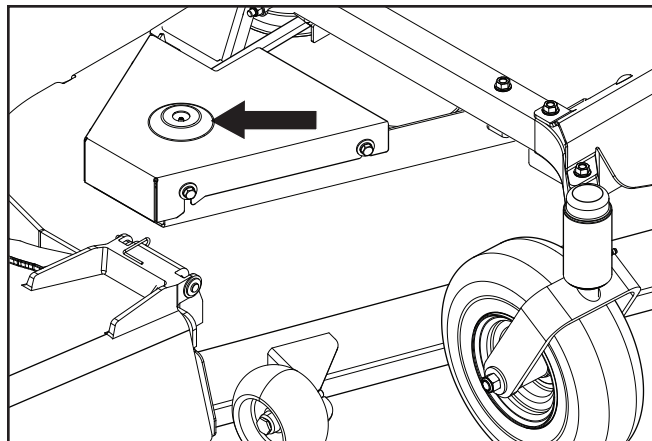

Ta bort remskydden

8058-131

Installation av klippaggregatets drivrem

OBS! Se skylten på aggregatet för information om hur drivremmen ska sitta.

1. Dra remmen runt den elektriska kopplingen som sitter på motoraxeln.
2. Dra remmen framåt och upp på aggregatet.
3. Placera remmen runt det fjäderbelastade spännhjulet.
4. Vira remmen runt det fasta spännhjulet och runt slagstyckenas kåpor.
5. Tryck spännhjulsarmen inåt och dra försiktigt remmen över det fasta spännhjulet. När remmen är korrekt dragen ska du långsamt släppa spännhjulsarmen för att spänna remmen.
6. Dubbelkolla remdragningen så att den överensstämmer med remdragningsdekalen, och se till så att remmen inte har snott sig på något ställe. Justera efter behov.
7. Byt ut remskydden på båda slagstyckenas kåpor och fixera med fästdon.

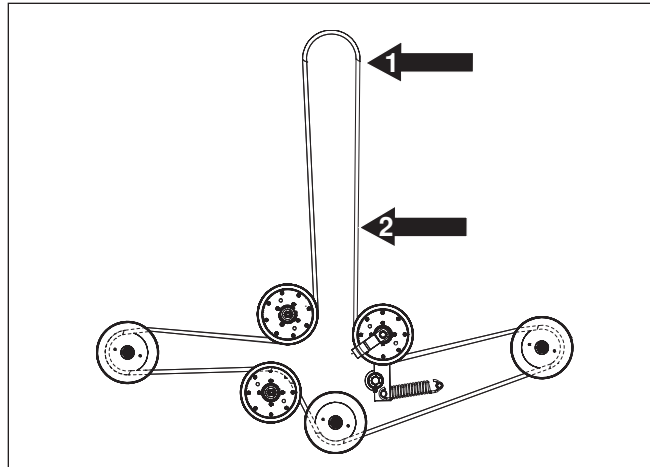

1. Position på kopplingens linhhjul
 2. Klippaggregatets drivrem
- Remschema, klippaggregatets drivrem*

8061-034

UNDERHÅLL

Pumprem

Byte av pumprem

Parkera gräsklipparen på en plan yta. Lägg i parkeringsbromsen.

Borttagning av rem

1. Ta bort remmen till klippaggregatet (se byte av klippaggregatets drivrem tidigare i detta avsnitt).
2. Skapa slack i remmen genom att ta bort fjädern på pumpens spännhjulsarm.
3. Det ska nu gå att ta bort remmen från motorns remskiva och pumpens remskiva.

Remmontering

1. Vira remmen runt linhjulet
2. Dra remmen runt insidan av spännhjulet.
3. Vira remmen runt motorns remskiva.
4. Sätt tillbaka fjädern på pumpens spännhjulsarm.
5. Sätt tillbaka aggregatremmen (se Installera aggregatremmen i detta avsnitt av bruksanvisningen).

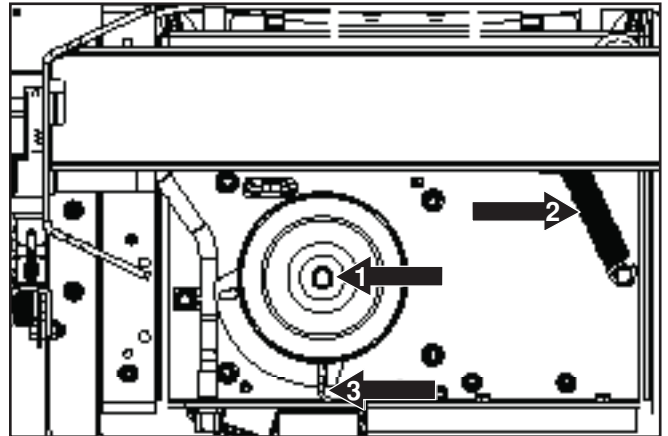

1. Elektrisk koppling
2. Fjäder till aggregatets spännhjul
3. Kopplingsspärr

Borttagning av pumprem

UNDERHÅLL

Klippknivar

För att klippeffekten ska bli så bra som möjligt är det viktigt att knivarna är skarpa och oskadade.

Byt ut blad som har blivit böjda eller skadade när de har slagit emot något.

VIKTIG INFORMATION

Slipning av knivarna bör utföras av en auktoriserad serviceverkstad.

Låt serviceverkstaden bedöma om kniven kan repareras eller slipas om eller om den måste bytas ut. Balansera knivarna efter slipning.

Kontrollera knivfästena.

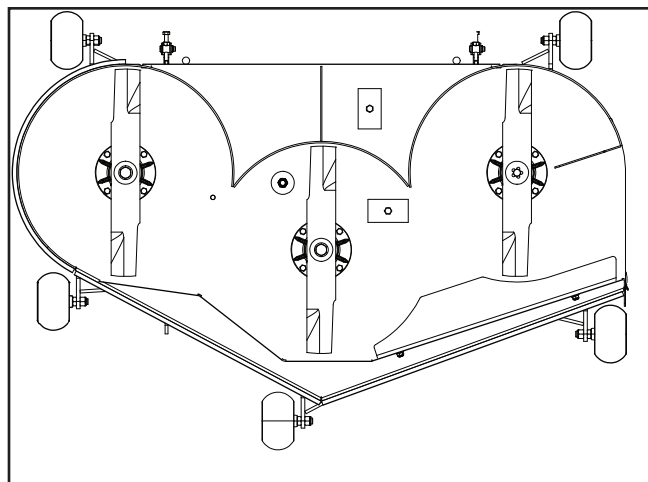

Kontrollera knivar

8011-604-1



VARNING!

Knivarna är vassa. Skydda dina händer med handskar och/eller klä in knivarna i ett tjockt tyg när du hanterar dem.



Byta knivar

1. Ta bort knivbulten genom att skruva den moturs.
2. Installera nya eller slipade knivar med märkningen GRASS SIDE vänd mot marken/gräset (nedåt) eller THIS SIDE UP vänd mot aggregatet och knivhuset.
3. Sätt på den nya kniven och dra åt åt knivbulten ordentligt.
4. Dra åt knivbulten med 61 Nm moment.

VIKTIG INFORMATION

Speciell, värmebehandlad knivbult.

Använd endast originalbult från Husqvarna vid byte.

Använd inte fästelement av lägre kvalitet än angiven.

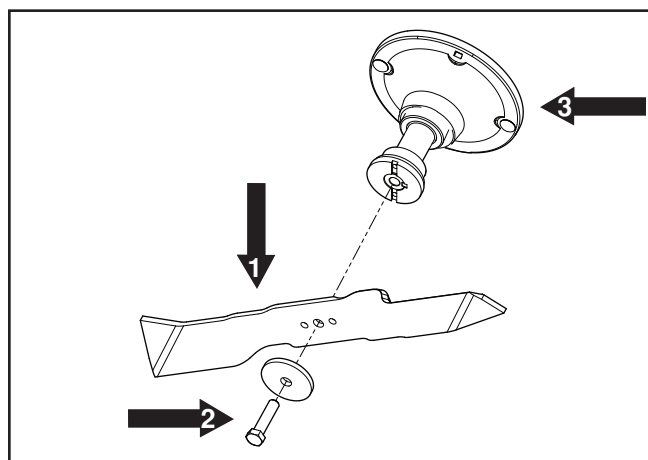

1. Kniv
2. Knivbult (special)
3. Spindelhus

Knivfäste

8061-022

UNDERHÅLL

Justering av klippaggregatet

Nivåjustering av klippaggregatet

Justera aggregatet när gräsklipparen står på en jämn yta. Se till så att däcken har korrekt tryck. Se **Tekniska data** under **Transmission**. Om däcken är för litet eller för mycket fyllda kan aggregatet inte justeras ordentligt.

Aggregatet ska alltid justeras så att den bakre delen är lite högre.

OBS! För att säkerställa att nivåjusteringen blir riktig, måste klippaggregatets drivrem installeras innan justeringen utförs.

1. Använd tjocka handskar. Vrid alla yttre knivspetsar så att de är i samma nivå som aggregatet eller från sida till sida.
2. Mät från marken upp till nederdelen av knivspetsen på klippaggregatets utkastside. Registrera mätningen.
3. Flytta till motsatt sida och kontrollera att måttet är detsamma där. Om justering krävs ska du med hjälp av en $\frac{3}{4}$ tums eller justerbar skiftnyckel vrida justeringsmuttrarna. Justera måtten på sidorna tills de är desamma.

4. Vrid på valfri kniv så att den är i linje med aggregatet från fram- till bakdel. Om spetsen på den främre kniven är $\frac{1}{8}$ tum till $\frac{1}{2}$ " högre bak—vrider du med hjälp av en $\frac{5}{8}$ tumsnyckel eller skiftnyckel muttrarna på den främre upphängningskopplingen. Om du vrider medurs höjer du gräsklipparens främre del, och om du vrider moturs sänker du den. Justera muttrarna tills den bakre delen av klippaggregatet är i ett läge som innebär att den bakre delen är $\frac{1}{8}$ tum högre än måttet på sidorna.

OBS! Detta är klippaggregatets standardmått. Extra justeringar kan komma att bli nödvändiga beroende på typ av gräs eller under vilka förhållanden man klipper.

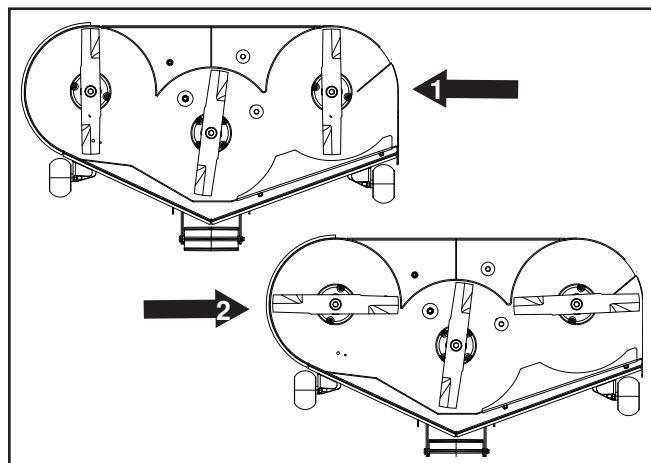

8058-030

Påbörja mätningen med att justera knivarna

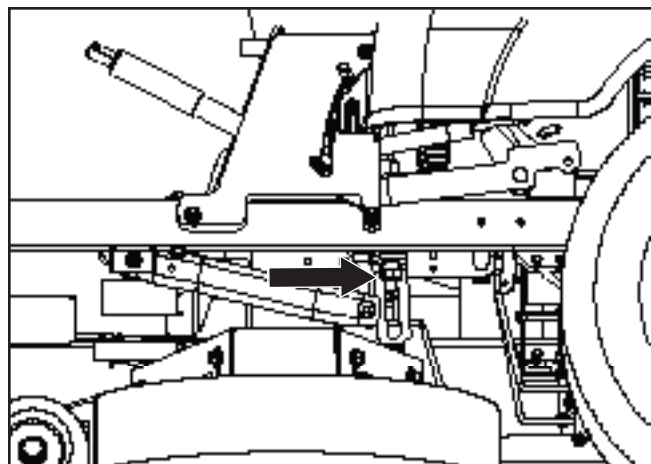

8058-030

Justeringsmutter på lyftlänk

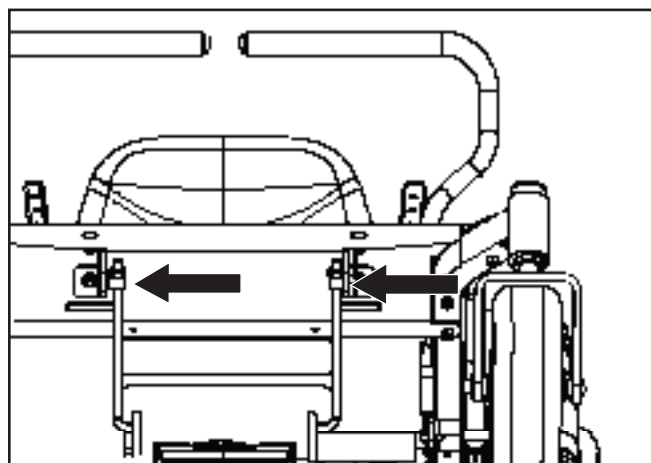

8058-031

Justeringsmuttrar på klippaggregatets främre del

UNDERHÅLL

Stödrullar

Stödrullarna är korrekt inställda om de är strax över marknivå när klippaggregatet står i driftläge och har rätt klipp höjd inställd. Stödrullarna ser då till att hålla klippaggregatet på rätt nivå så att du i mesta möjliga mån undviker att skalpera gräset.

VIKTIG INFORMATION

Placera klipparen på en plan yta när du justerar stödrullarna.

Stödrullarna kan ställas in i tre lägen:

- Övre läge 38 till 64 mm (1½ till 2½ tum) gräs
- Mellanläge 64 till 102 mm (2½ till 4 tum) gräs
- Undre läge 102 till 128 mm (4 till 6 tum) gräs.

Stödrullarna ska sitta cirka 6,5 mm (¼ tum) ovan mark. Justera inte rullarna för att de ska stödja klippaggregatet.

VIKTIG INFORMATION

Klippaggregatets stödhjul ska inte vara inställda för att stödja klippaggregatet. Då kan klippaggregatet skadas.

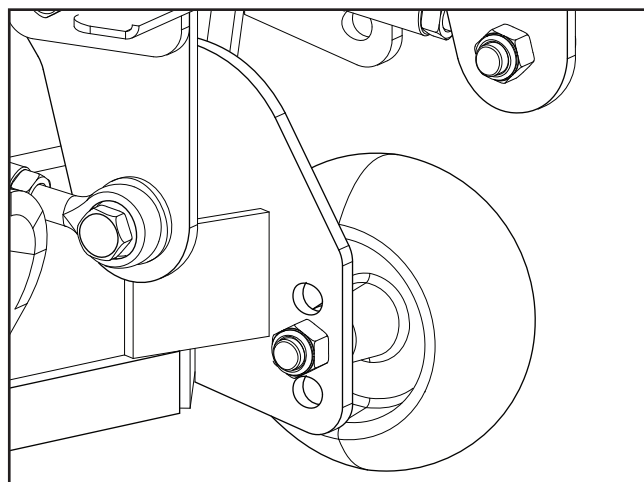

Stödrullar

8050-830

UNDERHÅLL

Rengöring

Regelbunden rengöring och tvätt, framför allt under klippaggregatet, ökar maskinens livslängd. Gör det till en vana att rengöra maskinen direkt efter användning (när den har svalnat), så att inte smutsen fastnar.

Duscha inte klippaggregatets ovansida med vatten. Använd tryckluft för att rengöra klippaggregatets ovansida. Rengör regelbundet klippaggregatet och dess undersida med vatten under normalt tryck. Använd inte högtryckstvätt eller ångrengöring. Undvik att spruta vatten på motorn och de elektriska komponenterna

Skölj inte av heta ytor med kallt vatten. Låt enheten svalna innan du tvättar den.

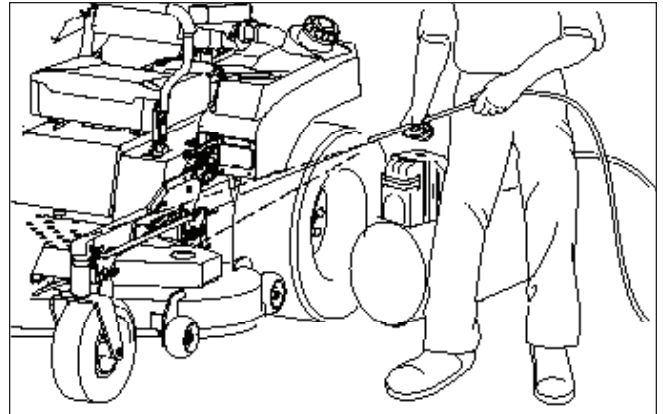

8050-831

Rengör regelbundet



VIKTIG INFORMATION

Använd skyddsglasögon när du gör rent och tvättar.

Länkhjul

Kontrollera var 200 timme. Kontrollera att hjulen löper fritt. Om hjulen inte roterar fritt ska du ta dem till en återförsäljare för service.

Skumfyllda eller solida däck upphäver garantin.

VIKTIG INFORMATION

Du får **INTE** använda mellanlägg eller fyllnadsmaterial av skum i däcken. Den extrabelastning som skumfyllda däck orsakar kommer att leda till förtida skador.

Använd alltid O.E.M.-specifierade däck.

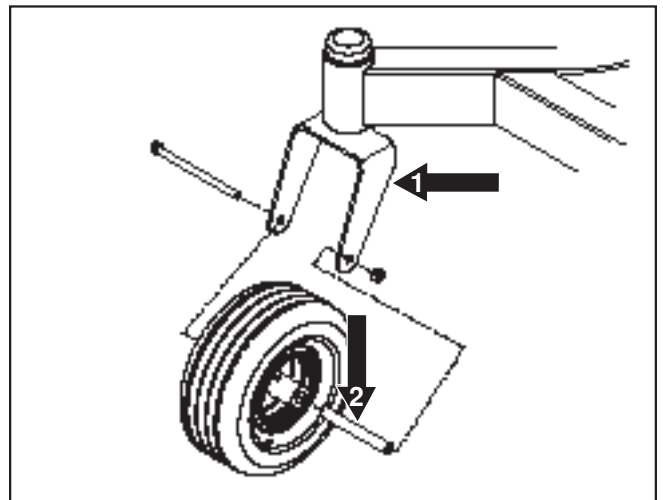

8011-619-4

1. Länkhjulsgaffel
 2. Länkhjul lång distans
- Länkhjul

Borttagning och installation

1. Ta bort muttern och länkhjulsbulten.
2. Dra ut hjulet ur oket och behåll brickan för senare bruk.
3. Montera i omvänd ordningsföljd.
4. Dra åt länkhjulsskruven.

Fästdon

Kontrollera dagligen. Gå igenom hela maskinen för att hitta ev. lösa eller saknade fästdon.

SMÖRJNING

12/12	1/52	1/365		25h	50h	100h	200h	300h
				1 ← (2x)				
				2 ← (2x)				
⚓	👁	3		3				
				*				

8051-051

12/12 varje år	Smörj med fettspruta ←	Filterbyte
1/52 varje vecka	Oljebyte ⚓	Nivåkontroll 👁
1/365 varje dag		

* Byt transmissionsfilter

Allmänt

Ta ur startnyckeln för att förhindra oavsiktliga rörelser under smörjningen.

Om du smörjer med fett och inget annat angivits, kan du använda molybdendisulfidfett av god kvalitet.

Om maskinen används dagligen ska den smörjas två gånger i veckan.

Torka bort överflödigt smörjmedel efter smörjning.

Det är viktigt att inget smörjmedel kommer i kontakt med remmarna eller remskivornas drivvoter. Om så sker kan man försöka att rengöra med sprit. Om remmen fortsätter att slira efter rengöring måste den bytas ut. Bensin och andra petroleumprodukter får inte användas för rengöring av remmar.

SMÖRJNING

Framhjulsupphängning

Smörj med fettspruta, en nippel till vardera hjulinfästningen.

Använd bara lagerfett av god kvalitet.

Lagerfett från kända varumärken (bensinbolag etc) är regelmässigt av god kvalitet.

Framhjulslager

Smörj med fettspruta en nippel på varje sats med hjullager.

Använd bara lagerfett av god kvalitet.

VIKTIG INFORMATION

Var sparsam med och torka bort överflödigt smörjmedel så att det inte kommer i kontakt med kilremmen eller remskivornas drivytor.

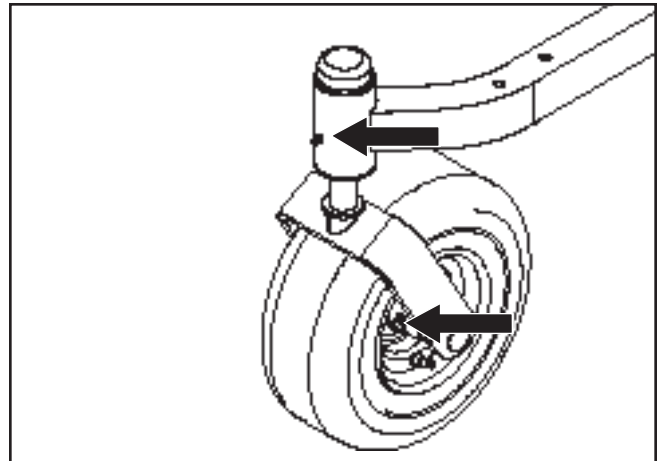

Smörjning av framhjul

8058-068

SMÖRJNING

Byte av transaxelvätska (transmission)

Denna transaxel är utrustad med ett externt filter för smidigare underhåll. För att säkerställa att vätskorna håller jämn kvalitet och förlänga deras livstid rekommenderas att oljefiltret byts ut var 200:e timme.

Följande procedur kan utföras med transaxlarna installerade i gräsklipparen och gräsklipparen på plan mark. Aktivera pumpfrigörningsventilen för varje transaxel och lägg i parkeringsbromsen.

1. Ta bort de tre filterskyddsskruvarna och filterskyddet. Ta bort löst skräp som sitter runt filtret.
2. Placera ett oljedräneringskär (30 cm eller större diameter och cirka 7,5 liters volym är optimalt) under oljefiltret. Ta bort oljefiltret från transaxeln.
3. Efter att oljan har tömts ut, ska du torka av filterbasytan och hälla ny olja på det nya filtrets packning.
4. Sätt dit det nya filtret för hand. Vrid 3/4 till ett helt varv efter att filterpackningen har fått kontakt med filterbasytan.
5. Sätt tillbaka filterskyddet. Dra åt skruvarna med ett moment om 7,34 Nm (65 tum/lbs) vardera.
6. Upprepa proceduren på den andra sidan.
7. Töm gamla filter på all fritt flödande olja innan du slänger dem. Håll använd olja i lämpliga kärl och avlägsna den i enlighet med lokala bestämmelser i ditt område.
8. Ta bort toppluggarna (se bilden) från transaxelns vänstra och högra sida innan olja fylls på. Detta ventilerar transaxeln under oljepåfyllningen.
9. Ta av locket från transaxelns expansionstank som finns på fordonsramen.
10. Fyll med 20W50-olja tills olja syns vid botten av varje transaxels toppöppning (ungefär 1,9 liter per transaxel, 3,8 liter totalt). Sätt in toppöppningspluggen i varje transaxel när oljenivån når öppningen.
11. Dra åt toppluggarna med ett moment om 20,3 Nm (180 in./lbs.).
12. Fortsätt att fylla transaxlarna genom expansionstanken tills FULL COLD-linjen nås (ytterligare cirka 0,7 liter).
13. Sätt tillbaka expansionstankens lock för hand. Drag ej åt för hårt.

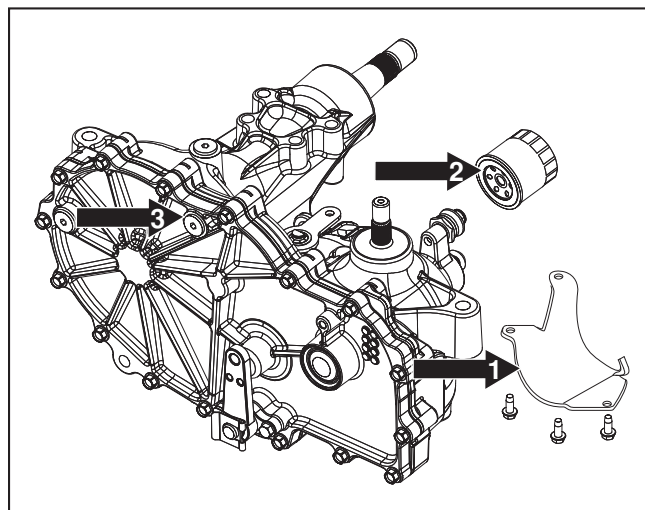

8019-010

1. Filterskydd
2. Transaxelfilter
3. Övre plugg

Byte av transaxelfilter

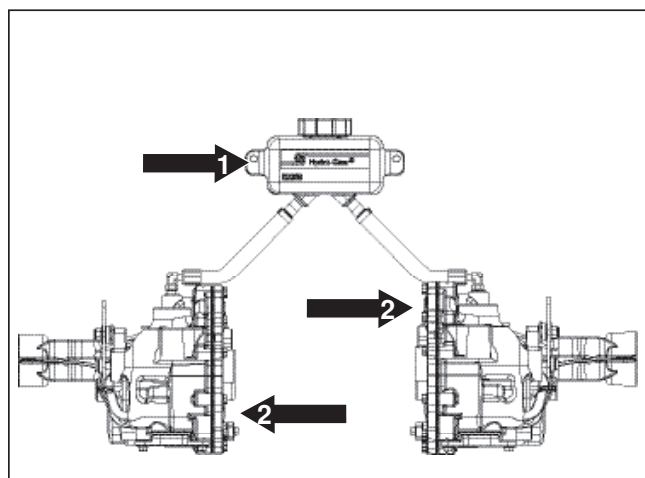

8019-012

1. Expansionskär
2. Transaxel

Byte av EZT-filter

FELSÖKNING

Problem

Orsak

Motorn startar inte

- Knivomkopplaren är aktiverad.
- Manöverspakarna är inte låsta i neutralläget
- Parkeringsbromsen är inte aktiverad
- Batteriet är dött
- Föroreningar i förgasaren eller bränsleledningen.
- Bränsletillförseln är stängd eller så står omkopplaren till bränsletankarna i fel läge
- Igensatt bränslefilter eller bränsleledning
- Fel på tändsystemet

Startmotorn drar inte runt motorn

- Batteriet är dött
- Dålig kontakt vid batteripolernas kabelanslutningar
- Trasig säkring
- Fel i startmotorns säkerhetskrets. Se **Säkerhetssystem** i avsnittet **Underhåll**

Motorn går ojämnt

- Fel på förgasaren
- Chokereglaget utdraget vid varm motor
- Igensatt bränslefilter eller munstycke
- Igensatt luftningsventil i tanklocket
- Bränsletanken nästan tom
- Förorenade tändstift
- För fet bränsleblandning eller bränsle/luft-blandning.
- Fel typ av bränsle
- Vatten i bränslet
- Luftfiltret igensatt

Motorn känns svag

- Luftfiltret igensatt
- Förorenade tändstift
- Förgasaren felaktigt justerad
- Luft i hydraulsystemet

Maskinen vibrerar

- Knivarna sitter lösa
- Knivarna är felaktigt balanserade
- Motorn sitter lös
- Knivarna är böjda

FELSÖKNING

Problem	Orsak
Motorn blir överhettad	<ul style="list-style-type: none">• Igensatt kylflänsar eller kylflänsar• Motorn överbelastad• Dålig ventilation runt motorn• Defekt varvtalsregulator• För lite eller ingen olja i motorn• Föroreningar i förgasaren eller bränsleledningen.• Förorenade tändstift
Batteriet laddar inte	<ul style="list-style-type: none">• Dålig kontakt vid batteripolernas kabelanslutningar• Laddningskabeln är urkopplad
Maskinen går långsamt, ojämnt, eller inte alls	<ul style="list-style-type: none">• Parkeringsbromsen åtdragen• Bypasskopplingar på pumpen är öppna• Drivremmen till transmissionen slackar eller har lossnat• Luft i hydraulsystemet
Klippaggregatet går inte att koppla in	<ul style="list-style-type: none">• Drivremmen för klippaggregatet har lossnat• Kontakten till den elektromagnetiska kopplingen har lossnat• Knivomkopplaren är defekt eller har lossnat från kabelkontakten• Trasig säkring
Transaxeln läcker olja	<ul style="list-style-type: none">• Skadade tätningar, hus eller packningar• Luft i hydraulsystemet
Ojämnt klippresultat	<ul style="list-style-type: none">• Olika lufttryck i däcken på vänster eller höger sida.• Knivarna är böjda• Upphängningen av klippaggregatet är ojämn• Knivarna är slöa• För hög körhastighet• För långt gräs• Gräsansamlingar under klippaggregatet

FÖRVARING

Vinterförvaring

Vid klippsäsongens slut bör maskinen genast göras i ordning för förvaring, likaså om den ska stå oanvänd längre tid än 30 dagar. Bränsle som får stå långa perioder (30 dagar eller mer) kan avsätta klubbiga avlagringar, som kan sätta igen förgasaren och störa motorns funktion.

Bränslestabilisatorer är ett bra alternativ vad gäller klubbiga rester under förvaring.

Tillsätt stabilisator till bränslet i tanken eller förvaringsbehållaren. Använd alltid det blandningsförhållande som anges av tillverkaren av stabilisatorn. Kör motorn i minst 10 minuter efter att ha tillsatt stabilisator, så att stabilisatorn når fram till förgasaren. Töm inte bränsletanken och förgasaren om stabilisator har tillsatts.



VARNING!

Förvara aldrig en maskin med bränsle i tanken inomhus eller i dåligt ventilerade lokaler där bränsleångorna kan komma i kontakt med öppen eld, gnistor eller pilotlågor i värmepannor, varmvattenberedare, torkskåp etc. Hantera bränslet varsamt. Det är mycket brandfarligt och kan orsaka allvarliga skador på personer och egendom. Tappa bränslet i en godkänd behållare utomhus och på långt avstånd från öppen eld. Förvara bränslet på säkert avstånd från öppna lågor eller gnistor.

Använd aldrig bensin för rengöring. Använd avfettningsmedel och varmvatten.

Göra maskinen klar för förvaring:

1. Rengör noggrant maskinen, särskilt under klippaggregatet. Bättra på vid lackskada och spraya ett tunt lager olja på klippaggregatets undersida för att förhindra rostangrepp.
2. Inspektera maskinen med avseende på slitna eller skadade delar och dra åt eventuellt lösa muttrar och skruvar.
3. Byt olja i motorn, omhänderta spilloljan.
4. Töm bränsletankarna eller tillsätt ett bränslestabiliseringsmedel. Starta motorn och låt den gå tills förgasaren är tömd eller tills stabiliseringsmedlet har nått fram till förgasaren.
5. Ta bort tändstiftet och håll ca en matsked motorolja i cylindern. Dra runt motorn så att oljan fördelas jämnt och sätt sedan tillbaka tändstiftet.
6. Smörj alla fettnipplar, leder och axlar.
7. Ta bort batteriet. Rengör, ladda och förvara batteriet på en sval plats, men skydda mot stark kyla.
8. Förvara maskinen på en ren, torr, plats och täck över den som extra skydd.

Service

Vid beställning av reservdelar ska du ange inköpsår, modell-, typ- och serienummer.

Använd alltid originalreservdelar från Husqvarna.

En årlig kontroll hos en auktoriserad serviceverkstad är ett bra sätt att se till så att din maskin är i bästa möjliga skick inför nästa säsong.

KOPPLINGSSCHEMA

- NOTE:
1. SEAT UNOCCUPIED
 2. BRAKE SWITCH IN OFF POSITION
 3. MOTION CONTROL LEVERS OUT
 4. PTO IN OFF POSITION

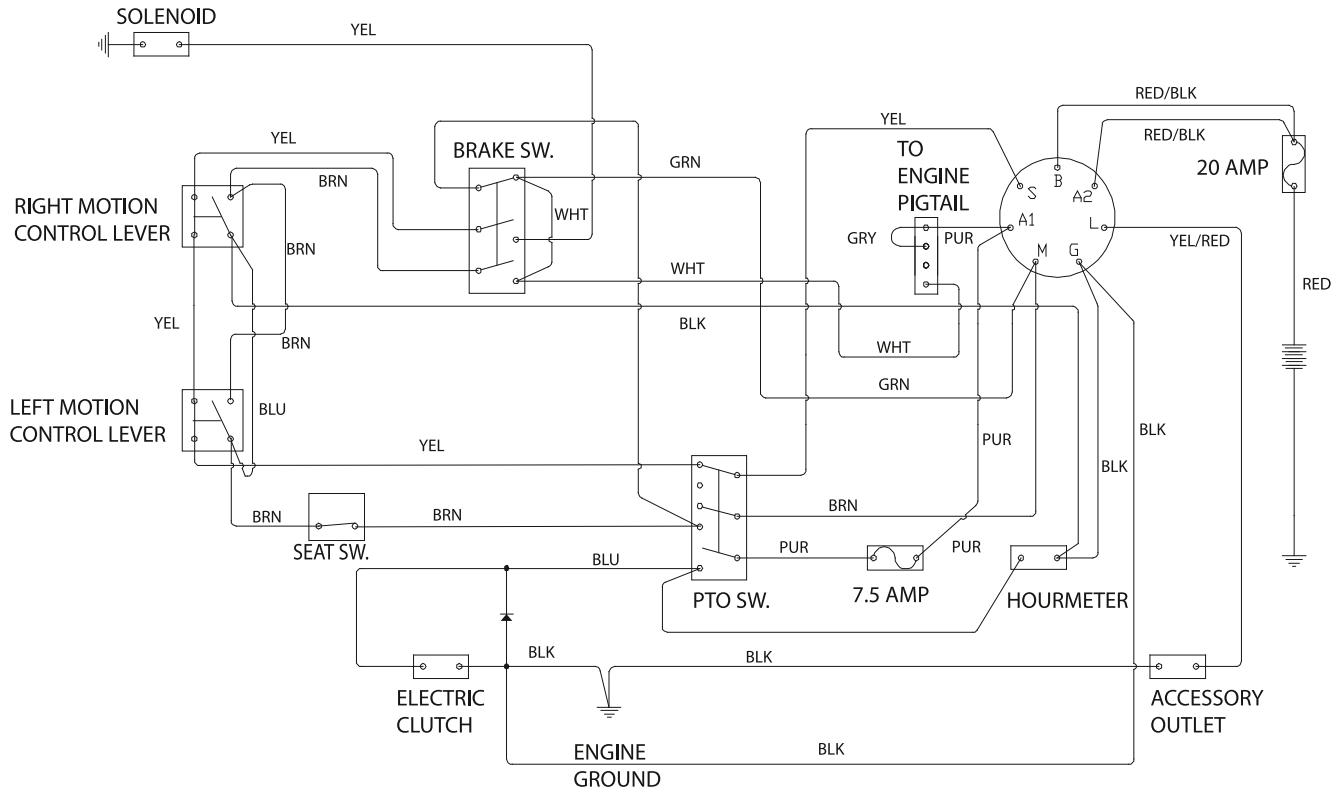

KEY SWITCH POSITIONS

POSITION 1 - OFF

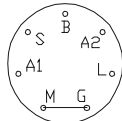

POSITION 2 - RUN1

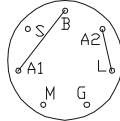

POSITION 3 - RUN2

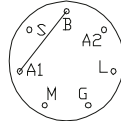

POSITION 4 - START

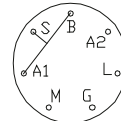

TEKNISKA DATA

Tillbehör

Uppsamlingsystem

Momentspecifikationer

Skruv till motorns vevaxel	67 Nm	Standardfästen $5/16"$	25 Nm
Skruvar till remskiva	203 Nm	Standardfästen $3/8"$	44 Nm
Flänsmuttrar	100 Nm	Standardfästen $7/16"$	70 Nm
Knivbult	122 Nm	Standardfästen $1/2"$	110 Nm
Standard $1/4"$ -fästen	12 Nm		

SKRUVAR MED SEXKANTSHUVUD							
Momentvärdena som visas bör användas som allmänna riktlinjer när specifika momentvärden inte anges.							
U.S. Standard Hardware							
Kvalitet		SAE kvalitet 5		SAE kvalitet 8		Flänslåsskruv m./Flänslåsmutter	
Skafstorlek (diameter i tum, fin eller grov gängning)	Storlek	ft./lbs	Nm	ft./lbs	Nm	ft./lbs	Nm
	$1/4$	9	12	13	18		
	$5/16$	18	24	28	38	24	33
	$3/8$	31	42	46	62	40	54
	$7/16$	50	68	75	108		
	$1/2$	75	102	115	156		
	$9/16$	110	150	165	224		
	$5/8$	150	203	225	305		
	$3/4$	250	339	370	502		
	$7/8$	378	513	591	801		
$1 1/8$	782	1060	1410	1912			

** Kvalitet 5 – lägsta kommersiella kvalitet (lägre kvalitet rekommenderas inte)

Metrisk standard maskinutrustning							
Kvalitet		Grad 8,8		Grad 10,9		Grad 12,9	
Skafstorlek (diameter i millimeter, fin eller grov gängning)	Storlek	ft./lbs	Nm	ft./lbs	Nm	ft./lbs	Nm
	M4	1,5	2	2,2	3	2,7	3,6
	M5	3	4	4,5	6	5,2	7
	M6	5,2	7	7,5	10	8,2	11
	M7	8,2	11	12	16	15	20
	M8	13,5	18	18,8	25	21,8	29
	M10	24	32	35,2	47	43,5	58
	M12	43,5	58	62,2	83	75	100
	M14	70,5	94	100	133	119	159
	M16	108	144	147	196	176	235
	M18	142	190	202	269	242	323
	M20	195	260	275	366	330	440
	M22	276	368	390	520	471	628
	M24	353	470	498	664	596	794
M27	530	707	474	996	904	1205	

TEKNISKA DATA

EZ24T \ 966659701	
Motor	
Fabrikat	Briggs & Stratton ¹⁾
Typ	Uthållighet
Effekt	14,65 kW @ 3150 v/m ²⁾
Smörjning	Tryck med oljefilter
Drivmedel	Min 87 oktan blyfri (max etanol 10 %, max MTBE 15 %)
Bränsletankvolym	15,1 liter
Kylning	Luftkyld
Luftfilter	Standard
Växelströmgenerator	12 V
Startmotor	Elektrisk
Transmission	
Transmission	ZT2800 Hydro Gear
Hastighets- och styrreglage	Dubbla spakar, skumgummihandtag
Hastighet framåt	0-11,3 km/h
Hastighet bakåt	0-5,6 km/h
Bromsar	Mekanisk parkeringsbroms
Främre länkhjul, skonsam profil	11 x 4,5, 4 lager
Bakhjul, Turf pneumatiska	20 x 10-8
Däcktryck	15 PSI / 103 kPa / 1 bar

¹⁾ Se motortillverkarens bruksanvisning för information om motorspecifikationer.

²⁾ Motorns angivna märkeffekt är medelvärdet för nettoeffekten (vid det specificerade varvtalet) hos en typisk produktionsmotor för den motormodell som mätts enligt SAE-standard J1349/ISO1585. Massproducerade motorer kan avvika från detta värde. Den faktiska effekten hos den motor som är installerad i slutprodukten kommer att bero på driftshastigheten, omgivningens egenskaper och andra faktorer.

TEKNISKA DATA

	EZ24T \ 966659701 48" Combi-aggregat
Ram	
Klippbredd	122 cm / 48"
Klipphöjd	3,8 - 11,4 cm / 1½ - 4½"
Oklippt cirkel	0
Antal knivar	3
Knivlängd	41,9 cm / 16 ½"
Nosrullar	Ja
Fjädersäte	Standard
Armstöd med gångjärn	Standard
Timräknare	Standard
In-/urkoppling av knivar	Elektromagnetisk koppling
Aggregatkonstruktion	Stansat 7-gauge
Produktivitet	11650 m ² /h
Dimension	
Vikt	272 kg
Längd maskinbas	189 cm
Höjd, maskinbas	119 cm
Bredd, maskinbas	118 cm
Total bredd, uppfälld utkastare	126,7 cm
Total bredd, uppfälld utkastare	-
Vibrationer¹⁾	
Manöverspak	2,56 m/s ²
Sits	0,19 m/s ²
Användarens öra²⁾	
Ljudnivå vid användarens öra	103 dB(A)
Ljudnivå garanterad	105 dB(A)
Uppmätt ljudeffekt	104 dB(A)

¹⁾ Vibrationsnivå enligt EN 836. Redovisade data för vibrationsnivå har ett typiskt spridningsmått (standardavvikelse) på 0,2 m/s² (manöverspakar) samt 0,8 m/s² (säte).

²⁾ Ljudtrycksnivå enligt EN 836. Redovisade data för ljudtrycksnivå har ett typiskt spridningsmått (standardavvikelse) på 0,08 dB(A). Kan maskinen utrustas med flera olika klippaggregat, anges ljudtrycksnivå i ordningsföljd med början på det aggregat som har den minsta klippbredden.

CERTIFIKAT OM ÖVERENSSTÄMMELSE

Certifikat om överensstämmelse för modellerna nedan:

966659701 / EZ24T Zero Turn Rider

Krav för USA

Etiketter som sitter på motorn och/eller i motorutrymmet anger att maskinen uppfyller kraven. Detta gäller även för specialkrav för någon av staterna (t. ex. utsläppsregler specifika för Kalifornien osv.). Avlägsna inte någon av dessa etiketter. Certifikat kan också medfölja maskinen vid leverans eller vara inskrivna i motorns handbok. Ta hand om dem eftersom de är värdefulla dokument.

EU-försäkran om överensstämmelse

Gäller endast Europa

Se certifikatet för försäkran om överensstämmelse för ytterligare information.

Husqvarna AB, Orangeburg, SC, USA, försäkrar härmed att de maskintyper som anges på sidan 1 i denna bruksanvisning, från 2010 års serienummer och framåt (året anges i klartext på typskylten plus ett efterföljande serienummer) motsvarar föreskrifterna i RÅDETS DIREKTIV:

- av den 17 maj 2006 "angående maskiner" 2006/42/EG, bilaga IIA.
- av den 15 december 2004 "angående elektromagnetisk kompatibilitet" 2004/108/EG, och tillämpliga tillägg.
- av den 8 maj 2000 "angående emission av buller till omgivningen" 2000/14/EG.

Följande harmoniserade standarder har tillämpats: EN ISO 12100-2, EN836.

Företagsnamn & adress:

Husqvarna
172 Old Ellore Rd
Orangeburg, SC 29115 USA

Anmält organ:

SNCH, 11 Route de Luxembourg, L-5230 Sandweiler, har utfärdat rapporter om bedömning av överensstämmelse enligt bilaga VI till RÅDETS DIREKTIV av den 8 maj 2000 "angående emission av buller till omgivningen" 2000/14/EG.

SERVICEJOURNAL

Åtgärd	Datum, mtr-avläsning, stämpel, signatur
<p>Leveransservice</p> <p>Ladda batteriet.</p> <p>Justera däcktrycket i alla hjul till 1 bar.</p> <p>Montera manöverspakarna i normalläge.</p> <p>Anslut kontaktdonet till kabeln för sätets säkerhetsbrytare.</p> <p>Kontrollera att rätt mängd olja finns i motorn.</p> <p>Justera manöverspakarnas lägen.</p> <p>Fyll på bränsle och öppna bränslekranen.</p> <p>Starta motorn.</p> <p>Kontrollera drivning på båda hjulen.</p> <p>Kontrollera klippaggregatets inställning.</p> <p>Kontrollera:</p> <ul style="list-style-type: none"> Säkerhetsbrytare för parkeringsbroms. Säkerhetsbrytare för klippaggregatdrivning. Säkerhetsbrytare i sits. Säkerhetsbrytare i manöverspakar. Parkeringsbromsens funktion. Körning framåt. Körning bakåt. Aktivering av knivar. <p>Kontrollera tomgångsvarvtalet</p> <p>Kontrollera motorns högsta tomgångsvarvtal</p> <p>Informera kunden om:</p> <ul style="list-style-type: none"> Behov av och fördelar med att följa serviceschemat. Behovet av och fördelarna med att lämna in maskinen för service var 300:e timme. Hur service och underhåll av servicejournal påverkar maskinens andrahandsvärde. Användningsområde för mulching. <p>Fyll i försäljningsbevis osv.</p>	<div style="text-align: right;"> <input type="checkbox"/> <input type="checkbox"/> <input type="checkbox"/> <input type="checkbox"/> <input type="checkbox"/> <input type="checkbox"/> <input type="checkbox"/> <input type="checkbox"/> <input type="checkbox"/> <input type="checkbox"/> <input type="checkbox"/> <input type="checkbox"/> <input type="checkbox"/> <input type="checkbox"/> <input type="checkbox"/> <input type="checkbox"/> <input type="checkbox"/> <input type="checkbox"/> <input type="checkbox"/> <input type="checkbox"/> <input type="checkbox"/> <input type="checkbox"/> <input type="checkbox"/> <input type="checkbox"/> <input type="checkbox"/> <input type="checkbox"/> <input type="checkbox"/> </div> <p style="text-align: right;">Leveransservice har utförts. Inga ytterligare kommentarer. Intygas:</p>

SERVICEJOURNAL

Åtgärd	Datum, mtr-avläsning, stämpel, signatur
<p>Efter de första 5–8 timmarna Byt motorolja.</p>	<input type="checkbox"/>
<p>25-timmarsservice Kontrollera motorns luftfilter. Slipa/byt gräsklipparens knivar vid behov. Kontrollera ringtryck. Kontrollera batteri och kablar. Smörj enligt smörjschemat. Kontrollera / Rengör motorns kylflödesintag. Rengör luftrenarens förfilter (skumplast).</p>	<input type="checkbox"/> <input type="checkbox"/> <input type="checkbox"/> <input type="checkbox"/> <input type="checkbox"/> <input type="checkbox"/> <input type="checkbox"/>

SERVICEJOURNAL

Åtgärd	Datum, mtr-avläsning, stämpel, signatur
<p>50-timmarsservice</p> <p>Utför 25-timmarsservice.</p> <p>Rengör/byt luftrenarens filterpatron (pappersfilter) (tätare intervall vid dammiga driftsförhållanden).</p> <p>Byt motorolja.</p> <p>Smörj enligt smörjschemat.</p> <p>Kontrollera / justera parkeringsbroms.</p>	<p><input type="checkbox"/></p> <p><input type="checkbox"/></p> <p><input type="checkbox"/></p> <p><input type="checkbox"/></p> <p><input type="checkbox"/></p>
<p>100-timmarsservice</p> <p>Utför 25-timmarsservice.</p> <p>Utför 50-timmarsservice.</p> <p>Byt motors oljefilter.</p> <p>Rengör / Byt tändstift.</p> <p>Byt bränslefilter.</p> <p>Kontrollera kilremmar.</p> <p>Kontrollera länkhjulens axelbultar (var 200:e timme).</p> <p>Byt ut luftfiltrets pappersinsats.</p> <p>Byte av hydraulpumpens oljefilter (200 timmar).</p>	<p><input type="checkbox"/></p> <p><input type="checkbox"/></p> <p><input type="checkbox"/></p> <p><input type="checkbox"/></p> <p><input type="checkbox"/></p> <p><input type="checkbox"/></p> <p><input type="checkbox"/></p> <p><input type="checkbox"/></p> <p><input type="checkbox"/></p>

SERVICEJOURNAL

Åtgärd	Datum, mtr-avläsning, stämpel, signatur
<p>300-timmarsservice</p> <p>Utför 25-timmarsservice.</p> <p>Utför 50-timmarsservice.</p> <p>Utför 100-timmarsservice.</p> <p>Kontrollera/justera klippaggregatet.</p> <p>Rengör förbränningsrum och slipa ventilsåten.</p> <p>Kontrollera motorventilens spelrum.</p> <p>Byt ut luftrenarens förrenare (skum)</p>	<p><input type="checkbox"/></p> <p><input type="checkbox"/></p> <p><input type="checkbox"/></p> <p><input type="checkbox"/></p> <p><input type="checkbox"/></p> <p><input type="checkbox"/></p> <p><input type="checkbox"/></p>
<p>Minst en gång varje år</p> <p>Rengör motorns kylflödesintag (25 timmar).</p> <p>Byt luftrenarens förfilt (skum) (300 timmar).</p> <p>Byt ut luftfiltrets pappersinsats</p> <p>Byt motorolja (50 timmar).</p> <p>Byt motorns oljefilt (100 timmar).</p> <p>Kontrollera/Justera klipphöjdsinställning.</p> <p>Kontrollera/Justera parkeringsbromsen (50 timmar).</p> <p>Rengör/Byt tändstift (100 timmar).</p> <p>Byt bränslefilter (100 timmar).</p> <p>Kontrollera motorventilens spelrum.</p>	<p><input type="checkbox"/></p> <p><input type="checkbox"/></p> <p><input type="checkbox"/></p> <p><input type="checkbox"/></p> <p><input type="checkbox"/></p> <p><input type="checkbox"/></p> <p><input type="checkbox"/></p> <p><input type="checkbox"/></p> <p><input type="checkbox"/></p> <p><input type="checkbox"/></p>

