

Manuel d'utilisation **Bedienungsanweisung**
Gebbruiksaanwijzing

LC 48 LC 48V LC 48VE LB 48V LB 48

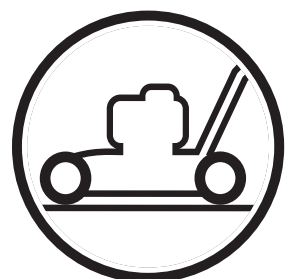

Lesen Sie die Bedienungsanweisung sorgfältig durch und machen Sie sich mit dem Inhalt vertraut, bevor Sie das Gerät benutzen.
Lire attentivement et bien assimiler le manuel d'utilisation avant d'utiliser la machine.
Neem de gebruiksaanwijzing grondig door en gebruik de machine niet voor u alles duidelijk heeft begrepen.

DE (2-18)
FR (19-35)
NL (36-51)

SYMBOLERKLÄRUNG

Symbolerklärung

WARNUNG! Das Gerät kann falsch oder nachlässig angewendet gefährlich sein und zu schweren oder gar lebensgefährlichen Verletzungen des Benutzers oder anderer Personen führen.



Lesen Sie die Bedienungsanweisung sorgfältig durch und machen Sie sich mit dem Inhalt vertraut, bevor Sie das Gerät benutzen.



Maschine niemals verwenden, wenn sich Personen – besonders Kinder – oder Haustiere in der Nähe aufhalten

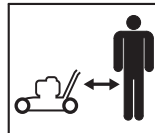

Warnung vor hochgeschleuderten und abfallenden Gegenständen.



Warnung vor rotierenden Messern. Auf Hände und Füße Acht geben.



Dieses Produkt stimmt mit den geltenden CE-Richtlinien überein.



Warnung: sich drehende Teile. Halten Sie Hände und Füße von der Gefahrenzone fern.

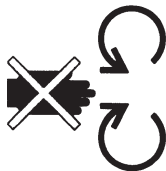

Die Maschine niemals im Haus oder in mangelhaft belüfteten Räumen verwenden. Die Abgase enthalten Kohlenmonoxid, ein geruchloses, giftiges und lebensgefährliches Gas.



Explosionsgefahr



Niemals bei laufendem Motor tanken.



Heiße Oberfläche



Umweltbelastende Geräuschemissionen gemäß der Richtlinie der Europäischen Gemeinschaft. Die Emission des Gerätes ist im Kapitel Technische Daten und auf dem Geräteschild angegeben.



Sonstige Symbole/Aufkleber am Gerät beziehen sich auf spezielle Zertifizierungsanforderungen, die in bestimmten Ländern gelten.

Stets Schutzhandschuhe tragen.

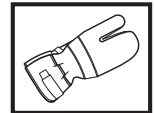

Regelmäßige Reinigung ist notwendig.

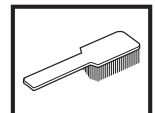

Visuelle Kontrolle.



Vor Reparaturen, Reinigungs- oder Wartungsarbeiten ist das Zündkabel stets von der Zündkerze zu lösen.

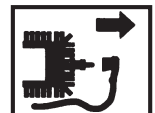

Kontrolle und/oder Wartung müssen mit ausgeschaltetem Motor durchgeführt werden; Motorbremsbügel loslassen.

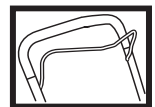

Typenschild

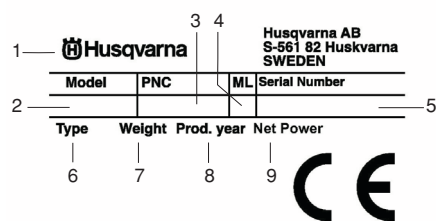

- 1 Hersteller
- 2 Modell
- 3 Produktnummer
- 4 Wartungshebel
- 5 Seriennummer
- 6 Typ
- 7 Gewicht
- 8 Baujahr
- 9 Leistung

Maßnahmen vor Gebrauch eines neuen Rasenmähers

- Die Bedienungsanweisung sorgfältig durchlesen.
- Montage und Einstellung der Schneidausrüstung kontrollieren. Siehe die Anweisungen unter der Überschrift Montage.
- Tanken und Öl im Motor auffüllen. Siehe die Anweisungen unter der Überschrift Umgang mit Kraftstoff.



WARNUNG! Unter keinen Umständen darf die ursprüngliche Konstruktion des Gerätes ohne Genehmigung des Herstellers geändert werden. Es ist immer Originalzubehör zu verwenden. Unzulässige Änderungen und/oder unzulässiges Zubehör können zu schweren oder sogar tödlichen Verletzungen des Anwenders oder anderer Personen führen.



WARNUNG! Ein unsachgemäß oder nachlässig verwendeter Rasenmäher kann zu einem gefährlichen Gerät werden und schwere oder gar lebensgefährliche Verletzungen verursachen. Es ist sehr wichtig, dass Sie den Inhalt dieser Bedienungsanweisung lesen und verstehen.



WARNUNG! Das Einatmen von Motorabgasen über einen längeren Zeitraum kann Gefahren für die Gesundheit mit sich bringen.

Die Husqvarna AB arbeitet ständig an der Weiterentwicklung ihrer Produkte und behält sich daher das Recht auf Änderungen ohne vorherige Ankündigung, z. B. von Form und Aussehen, vor.

INHALT

Inhalt

SYMBOLERKLÄRUNG

Symbolerklärung 2

Maßnahmen vor Gebrauch eines neuen Rasenmähers 3

INHALT

Inhalt 4

WAS IST WAS?

Was ist was am Rasenmäher? 5

Was ist was am Rasenmäher? 6

SICHERHEITSVORSCHRIFTEN

Persönlicher Schutz 7

Sicherheitsausrüstung des Gerätes 7

Allgemeine Sicherheitsvorschriften 8

Allgemeine Arbeitsvorschriften 9

MONTAGE

Montage des Lenkers 11

UMGANG MIT KRAFTSTOFF

Kraftstoff 12

STARTEN UND STOPPEN

Starten und stoppen 13

WARTUNG

Wartung 14

TECHNISCHE DATEN

Technische Daten 17

EG-Konformitätserklärung 18

WAS IST WAS?

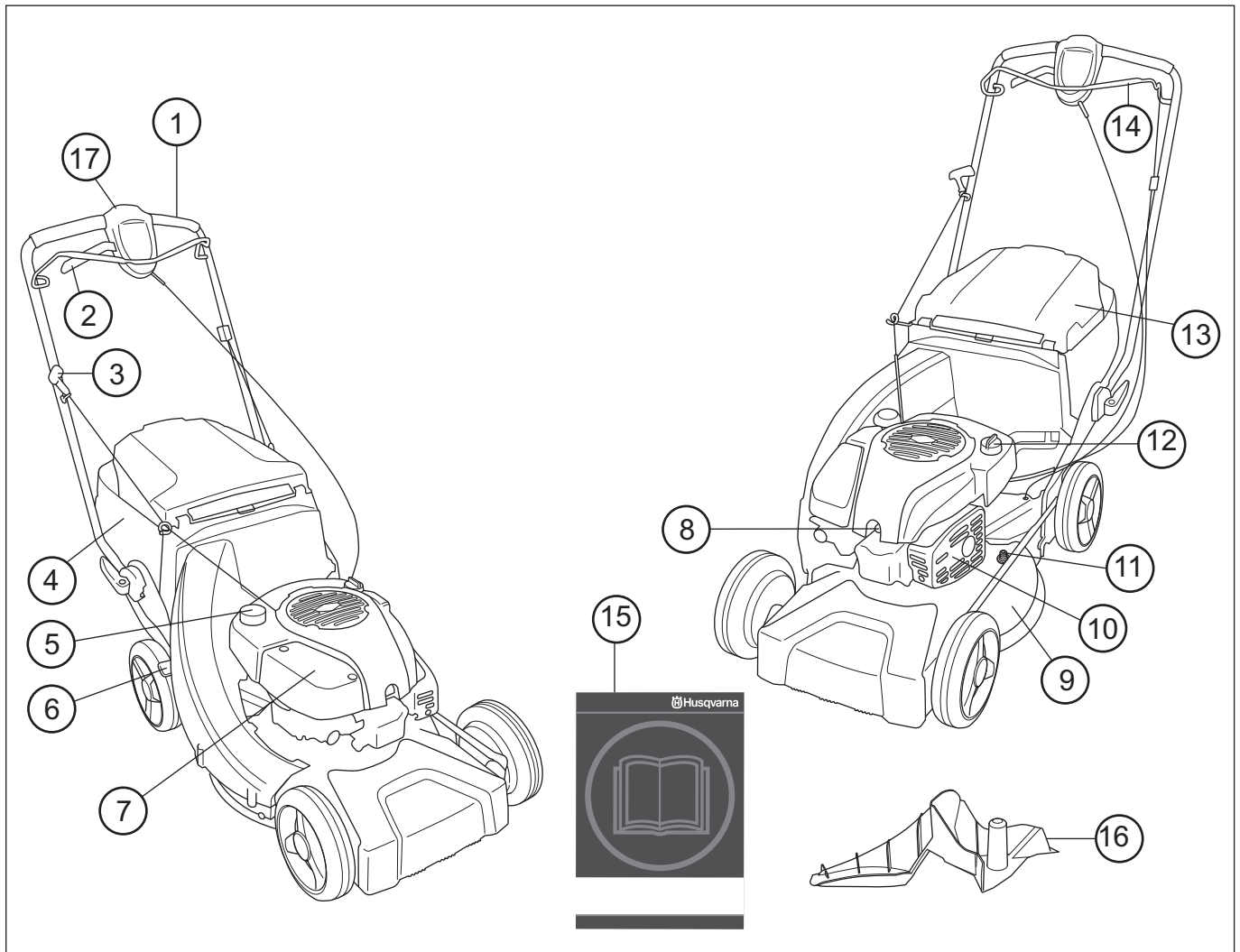

Was ist was am Rasenmäher? LC 48, LC 48V, LC 48VE

- | | |
|----------------------|------------------------|
| 1 Griff/Führungsholm | 10 Schalldämpfer |
| 2 Antrieb | 11 Wasseranschluss |
| 3 Starthandgriff | 12 Öltank |
| 4 Grasfänger | 13 Hinterer Deflektor |
| 5 Kraftstofftank | 14 Motorbremsbügel |
| 6 Schnitthöhenhebel | 15 Bedienungsanweisung |
| 7 Luftfilter | 16 Mulcheinsatz |
| 8 Zündkerze | 17 Elektrostart |
| 9 Mähdeck | |

WAS IST WAS?

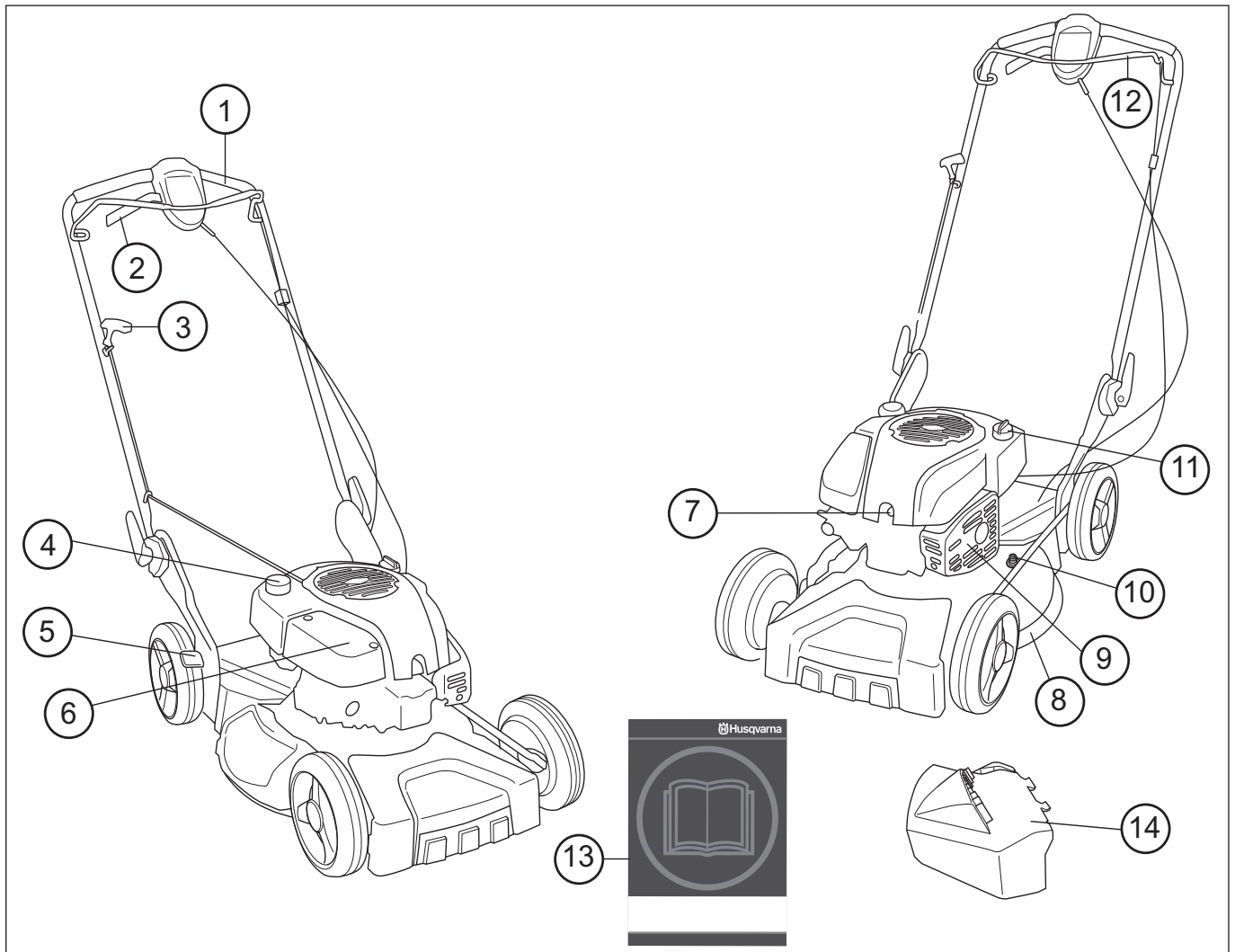

Was ist was am Rasenmäher? LB 48, LB 48V

- | | |
|----------------------|------------------------|
| 1 Griff/Führungsholm | 8 Mähdeck |
| 2 Kupplungshebel | 9 Schalldämpfer |
| 3 Starthandgriff | 10 Wasseranschluss |
| 4 Kraftstofftank | 11 Öltank |
| 5 Schnitthöhenhebel | 12 Motorbremsbügel |
| 6 Luftfilter | 13 Bedienungsanweisung |
| 7 Zündkerze | 14 Seitlicher Auswurf |

SICHERHEITSVORSCHRIFTEN

Persönlicher Schutz



WARNUNG! Beim Gebrauch der Maschine ist stets eine persönliche Schutzausrüstung zu verwenden.

- Handschuhe sind zu tragen, wenn dies notwendig ist, z. B. bei der Montage, Inspektion oder Reinigung der Schneidausrüstung.
- Stets kräftige lange Hosen tragen. Keine kurzen Hosen oder Sandalen tragen und nicht barfuß gehen.
- Rutschfeste und stabile Stiefel oder Schuhe tragen.

Die übrige Arbeitskleidung sollte dicht anliegen, ohne die Bewegungsfreiheit zu begrenzen.

Sicherheitsausrüstung des Gerätes

In diesem Abschnitt werden einzelnen Teile der Sicherheitsausrüstung des Gerätes beschrieben, welche Funktion sie haben und wie ihre Kontrolle und Wartung ausgeführt werden sollen, um sicherzustellen, dass sie funktionsfähig sind. (Siehe Kapitel Was ist was? um herauszufinden, wo die Sicherheitsdetails an Ihrem Gerät zu finden sind).



WARNUNG! Benutzen Sie nie ein Gerät mit defekter Sicherheitsausrüstung. Befolgen Sie die in diesem Abschnitt aufgeführten Kontroll-, Wartungs- und Serviceanweisungen.

Mähdeck

Das Mähdeck soll Vibrationen reduzieren und die Gefahr von Schnittverletzungen mindern. Überprüfen, dass das Mähdeck intakt ist und keine sichtbaren Defekte, z. B. Risse im Material, aufweist.

Motorbremsbügel

Die Motorbremse stoppt den Motor. Wird der Griff um den Motorbremsbügel gelockert, soll der Motor stoppen.

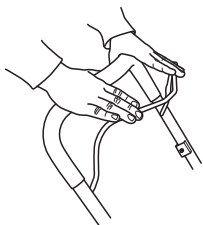

- Prüfen, dass die Motorbremse ordnungsgemäß funktioniert und unbeschädigt ist.

Den Rasenmäher auf stabilem Untergrund abstellen und starten. Sicherstellen, dass das Messer nicht mit dem Boden oder anderen Gegenständen Kontakt hat.

Vollgas geben und Bremsbügel loslassen. Die Motorbremse muss stets so eingestellt sein, dass der Motor innerhalb von 3 Sekunden stoppt. Wenn dies nicht funktioniert, sollte die Maschine zur Einstellung einem autorisierten Servicehändler übergeben werden.

Schalldämpfer

Der Schalldämpfer soll den Geräuschpegel so weit wie möglich senken und die Abgase des Motors vom Anwender fernhalten.

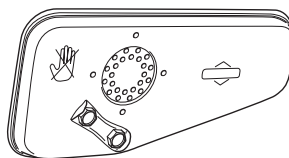

WARNUNG! Die Motorabgase sind heiß und können Funken enthalten, die einen Brand verursachen können. Aus diesem Grunde sollte das Gerät niemals im Innenbereich oder in der Nähe von feuergefährlichen Stoffen gestartet werden!

In Ländern mit warmem und trockenem Klima besteht oft erhöhte Brandgefahr. Mancherorts existieren spezielle Gesetze, die fordern, dass der Schalldämpfer u. a. mit einem zugelassenen Funkenfangnetz ausgestattet sein muss.

Für Schalldämpfer ist es sehr wichtig, dass die Kontroll-, Wartungs- und Serviceanweisungen befolgt werden.



WARNUNG! Während und kurze Zeit nach der Benutzung ist der Schalldämpfer sehr heiß. Den Schalldämpfer nicht berühren, solange er heiß ist!

- Niemals ein Gerät mit defektem Schalldämpfer benutzen.
- Kontrollieren, ob der Schalldämpfer fest sitzt und unbeschädigt ist.

Schneidausrüstung

Es ist zu vermeiden, dass das Messer gegen Gegenstände wie Steine, Wurzeln usw. schlägt. Dies kann dazu führen, dass das Messer stumpf wird und sich die Motorachse verformt. Sicherstellen, dass stets ein gut geschliffenes und korrekt ausgewuchtetes Messer verwendet wird. Siehe auch die Anweisungen unter der Überschrift Wartung.

Die Schneidausrüstung kontrollieren. Niemals eine stumpfe, rissige oder beschädigte Ausrüstung benutzen.

Außerdem prüfen, dass der Messerbolzen intakt und die Motorachse nicht verbogen ist.

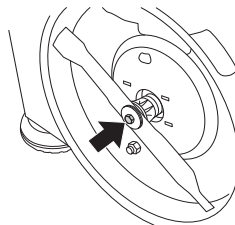

WARNUNG! Benutzen Sie nie ein Gerät mit defekter Sicherheitsausrüstung. Die Sicherheitsausrüstung des Gerätes muss so kontrolliert und gewartet werden, wie dies in diesem Abschnitt beschrieben wird. Wenn Ihr Gerät den Kontrollanforderungen nicht entspricht, muss eine Servicewerkstatt aufgesucht werden.

SICHERHEITSVORSCHRIFTEN

Allgemeine Sicherheitsvorschriften

- Ein Rasenmäher ist nur für das Mähen von Rasen konstruiert. Das einzige Zubehör, für das die Motoreinheit als Antriebsquelle verwendet werden darf, sind die im Kapitel Technische Daten empfohlenen Messer.
- Arbeiten Sie niemals mit dem Gerät, wenn Sie müde sind, Alkohol getrunken oder Medikamente eingenommen haben, da hierdurch Sehkraft, Urteilsvermögen oder Körperkontrolle beeinträchtigt werden können.
- Daran denken, dass der Bediener für Unfälle oder Gefahrensituationen verantwortlich ist, die anderen Personen oder deren Eigentum widerfahren.



WARNUNG! Einen Motor in einem geschlossenen oder schlecht belüfteten Raum laufen zu lassen, kann zum Tod durch Ersticken oder Kohlenmonoxidvergiftung führen.

- Beim Gebrauch der Maschine ist stets eine persönliche Schutzausrüstung zu verwenden. Siehe die Anweisungen unter der Überschrift Persönlicher Schutz.
- Niemals mit einem Gerät arbeiten, das ohne Zustimmung des Herstellers modifiziert wurde und nicht länger mit der Originalausführung übereinstimmt.
- Nur Zubehörteile verwenden, die in dieser Bedienungsanleitung empfohlen werden. Siehe die Anweisungen unter den Überschriften Schneid-ausrüstung und Technische Daten.



WARNUNG! Eine falsche Schneid-ausrüstung kann die Unfallgefahr erhöhen.

- Niemals mit einem defekten Gerät arbeiten. Die Wartungs-, Kontroll- und Serviceanweisungen in dieser Bedienungsanleitung sind sorgfältig zu befolgen. Gewisse Wartungs- und Servicemaßnahmen sind von geschulten, qualifizierten Fachleuten auszuführen. Siehe die Anweisungen unter der Überschrift Wartung.
- **Vor jeder Anwendung:**
 - 1 Prüfen, dass die Motorbremse ordnungsgemäß funktioniert und unbeschädigt ist. Siehe die Anweisungen unter der Überschrift Kontrolle der Bremswirkung.
 - 2 Prüfen, dass sämtliche Griffe und Bedienelemente unbeschädigt und frei von Öl sind.
 - 3 Kontrollieren, ob der Schalldämpfer fest sitzt und unbeschädigt ist.
 - 4 Prüfen, dass sämtliche Komponenten des Rasenmähers angezogen, unbeschädigt und vollzählig sind.
 - 5 Messer auf Risse oder sonstige Schäden prüfen. Messer bei Bedarf austauschen.

Starten



WARNUNG! Das Einatmen von Motorabgasen über einen längeren Zeitraum kann Gefahren für die Gesundheit mit sich bringen.

- Den Rasenmäher niemals ohne korrekt montierte Messer und Abdeckungen starten.
- Das Gerät niemals im Innenbereich starten. Seien Sie sich der Gefahr bewusst, die das Einatmen von Motorabgasen birgt!
- Sorgen Sie dafür, daß der Arbeitsbereich ausreichend beleuchtet ist, damit Sie sicher arbeiten können.
- Bei der Arbeit auf die Umgebung achten und sicherstellen, dass weder Menschen noch Tiere mit der Schneid-ausrüstung in Berührung kommen können. Der Bediener ist dafür verantwortlich, gefährlichen Situationen und Risiken für Menschen und Gegenstände zu vermeiden.



- Den Rasenmäher auf stabilem Untergrund abstellen und starten. Sicherstellen, dass das Messer nicht mit dem Boden oder anderen Gegenständen Kontakt hat.
- Das Startseil niemals um die Hand wickeln.

Siehe die Anweisungen unter der Überschrift Starten und Stoppen.

Sicherer Umgang mit Kraftstoff



WARNUNG! Kraftstoff und Kraftstoffdämpfe sind äußerst feuergefährlich. Beim Umgang mit Kraftstoff und Motoröl vorsichtig sein. An Feuer- und Explosionsgefahr sowie an die Risiken beim Einatmen denken.

- Niemals Kraftstoff nachfüllen, wenn der Motor läuft.
- Beim Tanken und Auffüllen von Kraftstoff und Öl ist für gute Belüftung zu sorgen.
- Das Gerät vor dem Starten mindestens 3 m von der Stelle entfernen, an der getankt wurde.

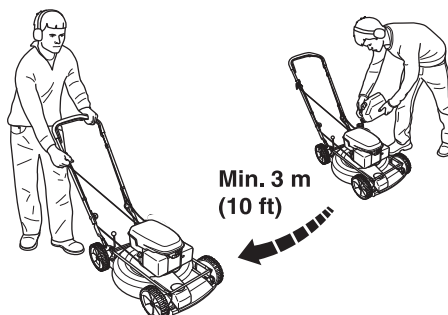

SICHERHEITSVORSCHRIFTEN

- Das Gerät niemals starten, wenn:
 - 1 Wenn Kraftstoff oder Motoröl auf die Maschine verschüttet wurde: Alles abwischen und restliches Benzin verdunsten lassen.
 - 2 Wenn Sie Kraftstoff oder Motoröl über sich selbst oder Ihre Kleidung verschüttet haben: Kleidung wechseln.
 - 3 Wenn es Kraftstoff leckt. Tankdeckel und Tankleitungen regelmäßig auf Undichtigkeiten überprüfen.

Transport und Aufbewahrung

- Bei längerer Aufbewahrung oder beim Transport des Rasenmähers sind Kraftstoff- und Motoröltank zu entleeren. An der nächsten Tankstelle nachfragen, wo Altbestände an Kraftstoff und Motoröl entsorgt werden können.
- Rasenmäher und Kraftstoff so aufbewahren, dass evtl. auslaufender Kraftstoff und Dämpfe nicht mit Funken oder offenen Flammen in Berührung kommen können. Quellen für Funkenbildung sind elektrische Maschinen, Elektromotoren, elektrische Steckdosen und Schalter, Heizkessel usw.
- Zur Aufbewahrung von Kraftstoff sind speziell für diesen Zweck bestimmte und zugelassene Behälter zu verwenden.

Allgemeine Arbeitsvorschriften



WARNUNG! Dieser Abschnitt behandelt die grundlegenden Sicherheitsvorschriften bei der Arbeit mit einem Rasenmäher. Diese Informationen können natürlich in keiner Weise die Ausbildung und langjährige Erfahrung eines Fachmanns ersetzen. Wenn Sie in eine Situation geraten, in der Sie unsicher sind, sollten Sie einen Fachmann um Rat fragen. Wenden Sie sich an Ihren Fachhändler, Ihre Servicewerkstatt oder einen erfahrenen Benutzer von Rasenmähern. Vermeiden Sie die Ausführung von Arbeiten, denen Sie sich nicht gewachsen fühlen.

Grundlegende Sicherheitsvorschriften

- Behalten Sie die Umgebung im Auge:
 - Um sicherzustellen, dass weder Menschen noch Tiere oder anderes Ihre Kontrolle über das Gerät beeinflussen können.
 - Zur Verhinderung des Kontakts mit der Schneidausrüstung.
- Vor dem Mähen sind Äste, Zweige, Steine usw. vom Rasen zu entfernen. Es ist zu vermeiden, dass das Messer gegen Gegenstände wie Steine, Wurzeln usw. schlägt. Dies kann dazu führen, dass das Messer stumpf wird und sich die Motorachse verformt.

- Rasenmäher niemals mit laufendem Motor hochheben oder umhertragen. Soll der Rasenmäher gehoben werden, zuerst den Motor abstellen und das Zündkabel von der Zündkerze abziehen.

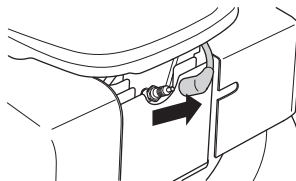

- Vermeiden Sie es, das Gerät bei schlechtem Wetter zu benutzen. Z.B. bei dichtem Nebel, starkem Regen oder Wind, großer Kälte usw. Bei schlechtem Wetter ist das Arbeiten nicht nur ermüdend, es können außerdem gefährliche Arbeitsbedingungen entstehen, z.B. glatter Boden.
- Sicherstellen, dass Sie sicher gehen und stehen können. Achten Sie auf evtl. Hindernisse (Wurzeln, Steine, Äste, Löcher, Gräben usw.), wenn Sie unvermittelt Ihren Standort wechseln. Beim Arbeiten auf abschüssigem Boden immer sehr vorsichtig sein.
- Beim Bewegen über nicht zu mähendes Gelände ist der Motor abzustellen. Beispiele: Kies, Stein, Schotter, Asphalt usw.

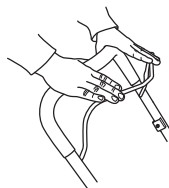

Der Bremsbügel darf niemals dauerhaft im Handgriff verankert sein, wenn die Maschine in Betrieb ist.

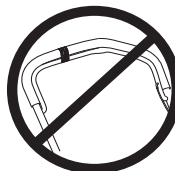

Die o. g. Punkte befolgen, jedoch nie einen Rasenmäher verwenden, ohne die Möglichkeit zu haben, bei einem Unfall Hilfe herbeirufen zu können.

Grundlagen der Mähtechnik



WARNUNG! Dafür sorgen, dass Hände und Füße nicht an die Schneidausrüstung kommen, wenn der Motor läuft.

Allgemeines

- Das Mähen von Hängen kann gefährlich sein. Den Rasenmäher nicht auf steilen Hängen benutzen.
- Der Rasenmäher sollte nicht auf Gelände mit mehr als 30 Grad Neigung verwendet werden.
- In hügeligem Gelände sollten die Arbeitswege im rechten Winkel zur Neigung verlaufen. Es ist viel einfacher, am Hang entlang zu gehen als hinauf und hinunter.
- Vor dem Mähen sind Äste, Zweige, Steine usw. vom Rasen zu entfernen.

SICHERHEITSVORSCHRIFTEN

- Rasenmäher niemals mit laufendem Motor hochheben oder umhertragen. Soll der Rasenmäher gehoben werden, zuerst den Motor abstellen und das Zündkabel von der Zündkerze abziehen.
- Es ist zu vermeiden, dass das Messer gegen Gegenstände wie Steine, Wurzeln usw. schlägt. Dies kann dazu führen, dass das Messer stumpf wird und sich die Motorachse verformt. Eine verbogene Achse erzeugt Unwucht und starke Vibrationen, wodurch sich das Messer sehr leicht lösen kann.
- Wenn ein Fremdkörper getroffen wird oder Vibrationen auftreten, müssen Sie das Gerät abstellen. Das Zündkerzenkabel von der Zündkerze abziehen. Kontrollieren, ob das Gerät beschädigt ist. Eventuelle Schäden reparieren.
- Niemals mehr als $\frac{1}{3}$ der Graslänge mähen. Dies gilt besonders während Trockenperioden. Zuerst mit einer großen Schnitthöhe mähen. Das Ergebnis prüfen und auf eine geeignete Höhe senken. Ist das Gras besonders lang, langsam fahren und eventuell zweimal mähen.

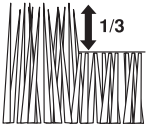

- Niemals mit der laufenden Maschine rennen. Stets mit dem Rasenmäher gehen.

Besondere Vorsicht ist geboten, wenn Sie die Maschine während des Arbeitens zu sich heranziehen.

Schnitthöhe



Den Motor vor der Änderung der Schnitthöhe abstellen.

Einstellung der Schnitthöhe in fünf unterschiedlichen Positionen, mm

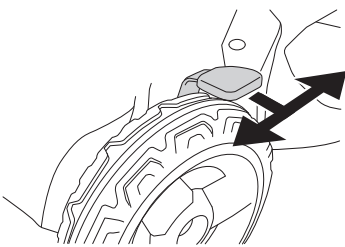

Die Schnitthöhe nicht zu niedrig einstellen, da sonst die Messer bei unebenem Gelände auf den Boden treffen können.

MONTAGE

Montage des Lenkers

Beim Einklappen des Führungsholms vorsichtig vorgehen, um Kabel und Regelzüge nicht zu beschädigen.

Führungsholm heben, bis die obere Rohrkonstruktion des Führungsholms genau vor dem unteren Teil des Führungsholms liegt. Drehknöpfe gut festschrauben.

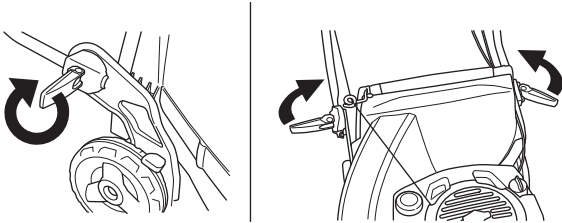

Montage der Grasfangbox

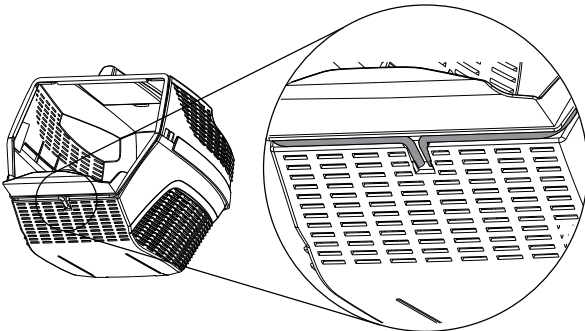
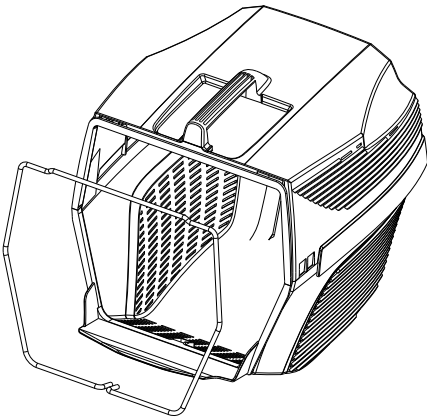
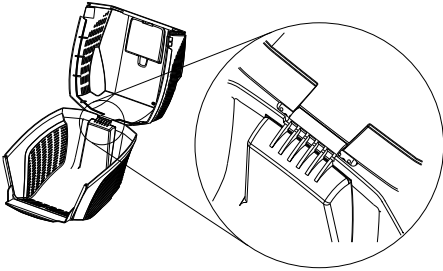
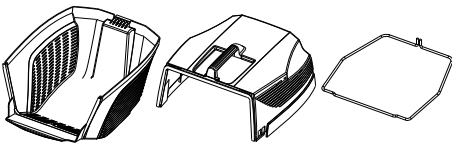

- Heckklappe anheben und Grasfangbox einsetzen.

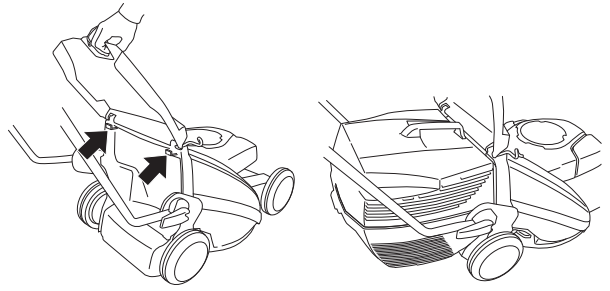

Seitlicher Auswurf

- Der LB48/LB48V kann mit seitlichem Auswurf verwendet werden, indem dieser an der Schneidwerkabdeckung befestigt wird.
- Seitliche Abdeckung anheben und seitlichen Auswurf auf die Welle setzen.

Mulchfunktion

Der LB48/LB48V ist ein Rasenmäher mit Mulchfunktion.

Bei Rasenmähern mit Grasfangbox kann die Mulchfunktion folgendermaßen verwendet werden.

- Heckklappe anheben und Grasfangbox entnehmen.

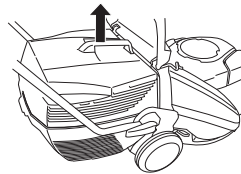

- Mulcheinsatz in den Sammelkanal einsetzen.

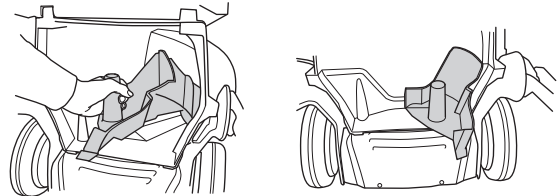

- Klappe schließen und sicherstellen, dass sie durch den Mulcheinsatz verschlossen wird.

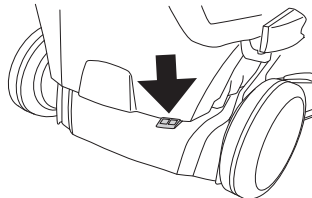

UMGANG MIT KRAFTSTOFF

Kraftstoff



WARNUNG! Beim Umgang mit Kraftstoff für gute Belüftung sorgen.

Benzin

- Bleifreies Qualitätsbenzin verwenden. Falls kein bleifreies Benzin verfügbar ist, kann auch verbleites Benzin verwendet werden.
- Kraftstoff mit mindestens 77 Oktan verwenden.
- Wenn das Gerät über einen längeren Zeitraum nicht benutzt wird, den Kraftstofftank entleeren und reinigen.

Motoröl

Vor dem Starten des Rasenmähers Ölstand prüfen. Ein zu niedriger Ölstand kann zu schweren Motorschäden führen.

- Die optimale Leistung und Funktion wird mit HUSQVARNA-Viertaktöl erzielt.
- Wenn kein HUSQVARNA-Viertaktöl zur Verfügung steht, kann ein anderes, qualitativ hochwertiges Viertaktöl verwendet werden. Sprechen Sie mit Ihrem Fachhändler über die richtige Ölsorte. Im Allgemeinen wird SAE 30 empfohlen.
- Niemals Öl für Zweitaktmotoren verwenden.

Vor dem Starten des Rasenmähers Ölstand prüfen. Ein zu niedriger Ölstand kann zu schweren Motorschäden führen.

Ölstand

Öleinfülldeckel abschrauben und den Ölstand am Messstab prüfen, der im Deckel sitzt.

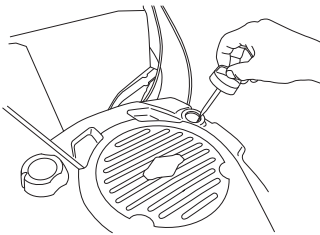

Der Öleinfülldeckel muss komplett heruntergeschraubt sein, um ein korrektes Bild des Ölstands bieten zu können.

Bei niedrigem Ölstand mit Motoröl bis zur oberen Markierung am Ölmesstab einfüllen.

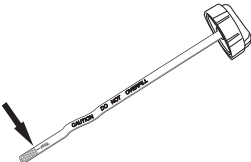

Ausschließlich das empfohlene Motoröl verwenden. Siehe das Kapitel Technische Daten.

Tanken



WARNUNG! Folgende Vorsichtsmaßnahmen verringern die Feuergefahr:

Beim Tanken nicht rauchen und jegliche Wärmequellen vom Kraftstoff fernhalten.

Niemals bei laufendem Motor tanken.

Den Tankdeckel stets vorsichtig öffnen, so dass sich ein evtl. vorhandener Überdruck langsam abbauen kann.

Den Tankdeckel nach dem Tanken wieder sorgfältig zudrehen.

Das Gerät zum Starten immer von der Auftankstelle entfernen.

Nicht zu viel Benzin einfüllen. Bis etwa 35 mm unterhalb des Tankdeckels füllen, sodass sich der Kraftstoff ausdehnen kann.

Um die Tankdeckel herum sauber wischen. Kraftstoff- und Öltank regelmäßig reinigen. Der Kraftstofffilter ist mindestens einmal im Jahr auszutauschen. Verunreinigungen in den Tanks verursachen Betriebsstörungen.

Das Gerät vor dem Starten immer ca. 3 m von der Auftankstelle entfernen.

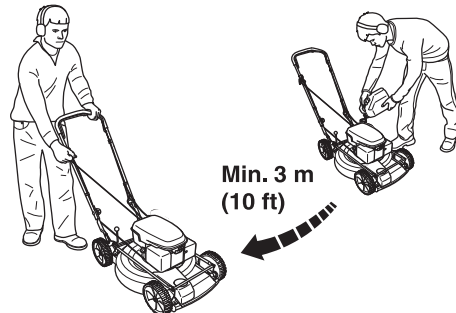

STARTEN UND STOPPEN

Starten und stoppen



WARNUNG! Vor dem Start ist Folgendes zu beachten:

Den Rasenmäher niemals ohne montierte Messer und Abdeckungen starten. Andernfalls kann sich das Messer lösen und Verletzungen verursachen.

Das Gerät zum Starten immer von der Auftankstelle entfernen.

Das Gerät auf festem Untergrund abstellen. Darauf achten, dass die Schneidausrüstung keine Gegenstände berührt.

Sorgen Sie dafür, dass sich im Arbeitsbereich keine Unbefugten aufhalten.

Starten

Beachten, dass das Zündkabel korrekt an der Zündkerze sitzt.

- Den Motorbremsbügel mit der linken Hand ganz zum oberen Handgriff ziehen.

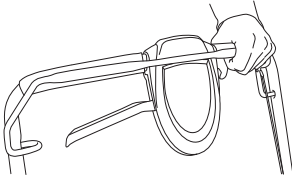

- Mit der rechten Hand den Starthandgriff fassen und das Startseil langsam herausziehen, bis ein Widerstand spürbar wird (die Starthaken greifen), und dann schnell und kräftig ziehen. **Das Startseil niemals um die Hand wickeln.**



ACHTUNG! Das Startseil nicht ganz herausziehen und den Startgriff aus ganz herausgezogener Lage nicht loslassen. Schäden am Gerät könnten die Folge sein.

LC 48VE sind mit einem Elektrostart ausgestattet, der folgendermaßen verwendet wird.

- Vor der Erstbenutzung des Elektrostarts muss zuerst die Batterie aufgeladen werden. Siehe die Anweisungen unter der Überschrift **Wartung**.
- Motorbremsbügel zum Führungsholm einklappen.

- Zündschlüssel einstecken und drücken.

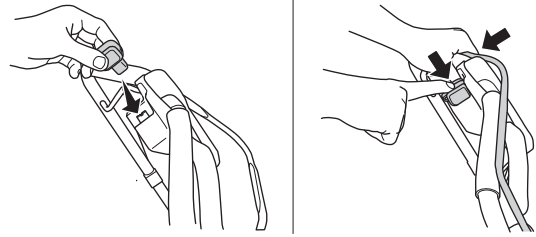

Antrieb LC 48VE, LC 48V, LB 48V

Die Maschinen sind mit Eigenantrieb am Hinterrad ausgerüstet.

Um den Antrieb auf die Räder wirken zu lassen, den Kupplungshebel zu sich ziehen.

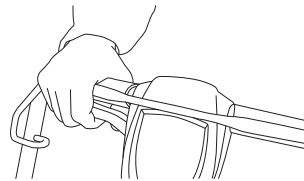

Der Antrieb kann stufenweise reguliert werden.

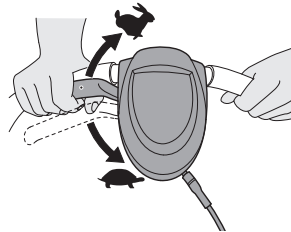

Stoppen

Zum Abstellen des Motors den Motorbremsbügel loslassen.

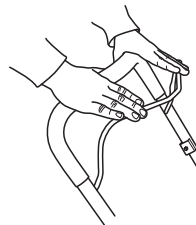

Bei Maschinen mit elektronischem Start entfällt der Schlüssel.

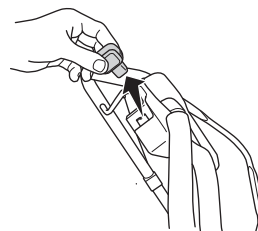

WARTUNG

Wartung

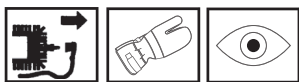

WARNUNG! Vor Reinigung, Reparatur oder Inspektion müssen Sie darauf achten, dass die Schneidausrüstung zum Stillstand gekommen ist. Das Zündkerzenkabel von der Zündkerze abziehen.

Vor Reparaturen, Reinigungs- oder Wartungsarbeiten ist das Zündkabel stets von der Zündkerze zu lösen.

Luftfilter

Luftfilter regelmäßig von Staub und Schmutz reinigen, zur Vermeidung von:

- Vergaserstörungen
- Startschwierigkeiten
- Leistungsminderung
- Unnötigem Verschleiß der Motorteile.
- Unnormal hohem Kraftstoffverbrauch.

Ein Luftfilter, der längere Zeit verwendet wurde, wird nie vollkommen sauber. Der Luftfilter ist daher in regelmäßigen Abständen auszuwechseln. **Beschädigte Filter sind immer auszuwechseln.**

Reinigung des Luftfilters

Luftfilterabdeckung entfernen.

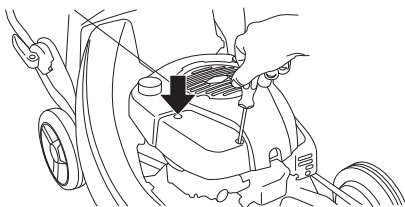

Luftfilter entfernen und prüfen, dass er intakt ist. Bei Defekten einen neuen Luftfilter einsetzen.

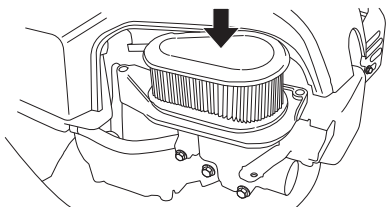

Filter reinigen, ihn dazu auf einer ebenen Fläche ausklopfen. Zur Reinigung des Filters niemals Druckluft oder Lösungsmittel mit Petroleum verwenden, z. B. Kerosin.

Beim Einbau darauf achten, dass der Luftfilter völlig zum Filterhalter hin abdichtet.

Zündkerze



WARNUNG! Während und kurze Zeit nach der Benutzung ist der Schalldämpfer sehr heiß. Den Schalldämpfer nicht berühren, solange er heiß ist!

Bei schwacher Leistung, wenn das Gerät schwer zu starten ist oder im Leerlauf ungleichmäßig läuft, immer zuerst die Zündkerze prüfen, bevor andere Maßnahmen eingeleitet werden. Ist die Zündkerze verschmutzt, so ist sie zu reinigen; gleichzeitig ist zu prüfen, ob der Elektrodenabstand 0,5 mm beträgt. Die Zündkerze ist nach ungefähr einem Monat in Betrieb oder bei Bedarf öfter auszuwechseln.

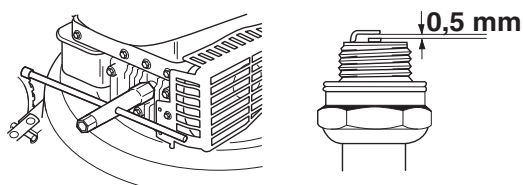

ACHTUNG! Stets den vom Hersteller empfohlenen Zündkerzentyp verwenden! Eine ungeeignete Zündkerze kann Kolben und Zylinder zerstören.

Schalldämpfer

Der Schalldämpfer hat die Aufgabe, den Schallpegel zu dämpfen und die Abgase vom Anwender wegzuleiten. Die Abgase sind heiß und können Funken enthalten, die einen Brand verursachen können, wenn die Abgase auf trockenes und brennbares Material gerichtet werden.

Regelmäßig kontrollieren, ob der Schalldämpfer fest am Gerät montiert ist.

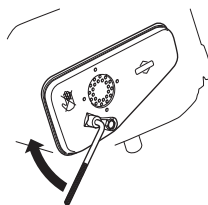

Niemals ein Gerät mit defektem Schalldämpfer benutzen.



Messer



WARNUNG! Bei Reparaturen der Schneidausrüstung immer feste Handschuhe tragen. Die Messer sind sehr scharf und können sehr leicht Schnittwunden verursachen.

Beim Aufprall auf Hindernisse, durch die ein weiteres Arbeiten verhindert wird, sollten die beschädigten Messer ausgetauscht werden.

Der Austausch oder Schliff der Messer ist in einer Vertragswerkstatt auszuführen.

Ölwechsel

Das Motoröl ist jährlich und alle 25 Betriebsstunden zu wechseln.

Beim Ölwechsel wie folgt vorgehen:

- Kraftstofftank leeren, indem die Maschine gefahren wird, bis der Tank leer ist.
- Das Zündkerzenkabel von der Zündkerze abziehen.
- Öleinfülldeckel abschrauben.

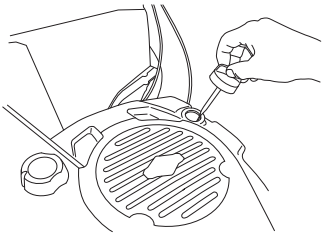

- Öltank mithilfe der Ölpumpe (Zubehör) leeren.

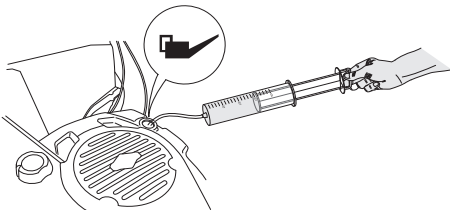

Die nächste Tankstelle informiert über die bestmögliche Entsorgung von überschüssigem Motoröl.

- Neues Motoröl guter Qualität einfüllen. Siehe das Kapitel Technische Daten.
- Ölstand mit dem Messstab am Öleinfülldeckel kontrollieren.
- Der Öleinfülldeckel muss komplett heruntergeschraubt sein, um ein korrektes Bild des Ölstands bieten zu können. Bei niedrigem Ölstand mit Motoröl bis zur oberen Markierung am Ölmesstab einfüllen.

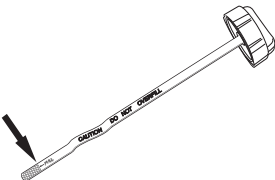

- Öleinfülldeckel aufschrauben.

Batterie laden LC 48 VE

Die Batterie kann wie folgt geladen werden:

- Batterieabdeckung entriegeln und entfernen.

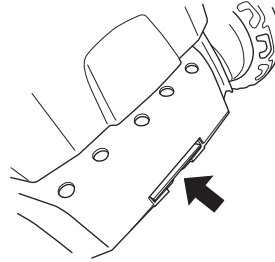

- Batteriekabel lösen.

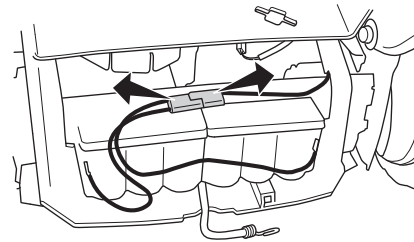

- Ladegerät anschließen und Batterie für max. 24 Stunden aufladen.

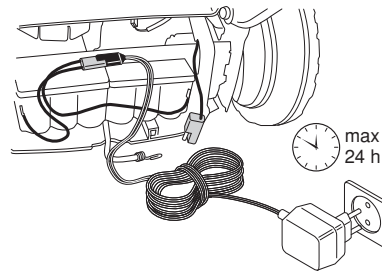

Reinigen der Schneidwerkabdeckung

- Wasserschlauch mit dem Anschluss der Schneidwerkabdeckung verbinden.

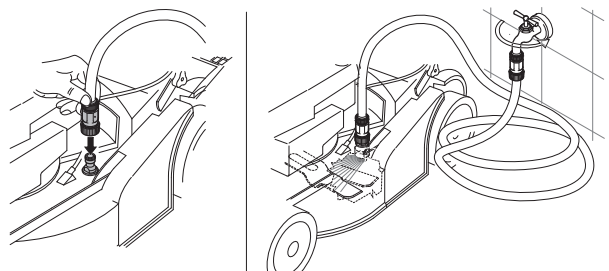

- Motor starten und Klinge für eine Weile rotieren lassen. Das ausgeworfene Wasser sorgt für die Reinigung der Schneidwerkabdeckung.

Justieren des Kupplungsdrahts

Der Kupplungszug wird durch Drehen der Justierschraube befestigt.

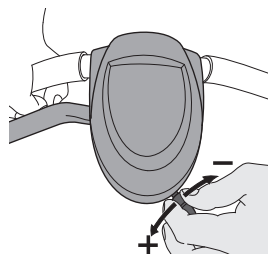

WARTUNG

Nachstehend folgen einige allgemeine Wartungsanweisungen.

Tägliche Wartung

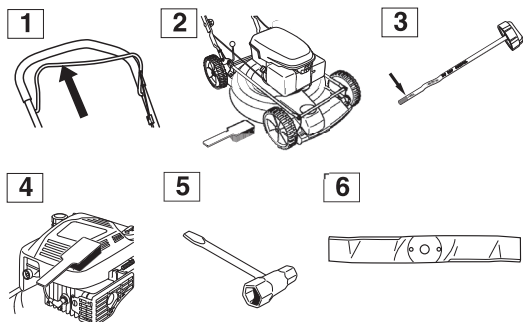

- 1 Prüfen, dass der Motorbremsbügel sicher funktioniert.
- 2 Rasenmäher sauber bürsten und Laub, Gras usw. entfernen.
- 3 Ölstand prüfen.
- 4 Den Lufteinlass der Startvorrichtung reinigen. Startvorrichtung und Startseil kontrollieren.
- 5 Schrauben und Muttern nachziehen.
- 6 Die Schneidausrüstung kontrollieren. Niemals mit stumpfen, gesprungenen oder beschädigten Messern arbeiten.

Wöchentliche Wartung

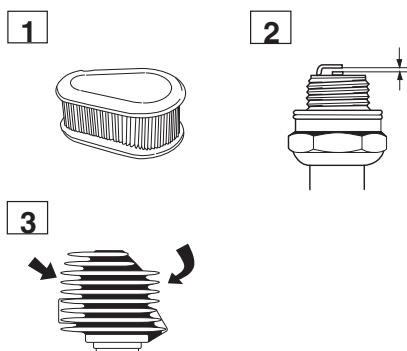

- 1 Luftfilter reinigen. Bei Bedarf austauschen.
- 2 Zündkerze reinigen. Elektrodenabstand prüfen und ggf. auf 0,51 mm einstellen.
- 3 Zylinderkühlrippen reinigen.

Mind. jedes Jahr

- 1 Jährlich Service in einer Vertragswerkstatt ausführen lassen (mind. jedes Jahr oder alle 30 Std.).

TECHNISCHE DATEN

Technische Daten

	LC 48	LC 48V	LC 48 VE	LB 48	LB 48V
Motor	Briggs & Stratton	Briggs & Stratton	Briggs & Stratton	Briggs & Stratton	Briggs & Stratton
Hubraum, cm ³	190	190	190	190	190
Drehzahl, rpm	2900	2900	2900	2900	2900
Nennleistung des Motors, kW (siehe Anmerkung 1)					
Zündanlage					
Zündkerze	Champion RJ19LM	Champion RJ19LM	Champion RJ19LM	Champion RJ19LM	Champion RJ19LM
Elektrodenabstand, mm	0,5	0,5	0,5	0,5	0,5
Kraftstoff- und Schmiersystem					
Kraftstofftank, Volumen, Liter	1,2	1,2	1,2	1,2	1,2
Öltank, Volumen, Liter	0,6	0,6	0,6	0,6	0,6
Motoröl	SAE 30	SAE 30	SAE 30	SAE 30	SAE 30
Gewicht					
Rasenmäher mit leeren Tanks, kg	38	38	43	34	34
Lärmniveau					
(siehe Anmerkung 2)					
Schalldruckpegel am Ohr des Benutzers, dB(A)	81	81	81	79	79
Geräuschemissionen					
(siehe Anmerkung 3)					
Gemessene Schallleistung dB(A)	95	95	95	93	93
Garantierte Schallleistung L _{WA} dB(A)	96	96	96	95	95
Vibrationspegel					
(siehe Anm. 4).					
Handgriff, m/s ²	6,0	6,0	6,0	4,7	4,7
Mähen					
Mähsystem	3 in 1	3 in 1	3 in 1	2 in 1	2 in 1
Einstellung der Schnitthöhe in fünf unterschiedlichen Positionen, mm	25-70	25-70	25-70	25-70	25-70
Schnittbreite, mm	480	480	480	480	480
Messer	Fest	Fest	Fest	Fest	Fest
Antrieb					
Geschwindigkeit, km/h	-	5,4	5,4	-	5,4
Starten					
Elektrostart	-	-	Ja	-	-

Anmerkung 1: Die Nennleistung der Maschine ist die durchschnittlich nach SAE-Standard J1349/ISO1585 gemessene Nettoleistung einer typischen Produktionsmaschine, die (bei einer bestimmten Drehzahl) an das Maschinenmodell abgegeben wird. Maschinen für die Massenproduktion können von diesem Wert abweichen. Die tatsächliche Ausgangsleistung für die an der Endmaschine installierte Maschine hängt von der Betriebsgeschwindigkeit, den Umweltbedingungen und anderen Werten ab.

Anmerkung 2: Berichten zufolge liegt der Schalldruckpegel normalerweise bei einer Ausbreitungsklasse (standardmäßige Ausbreitung) von 1,2 dB (A).

Anmerkung 3: Umweltbelastende Geräuschemission gemessen als Schallleistung (L_{WA}) gemäß EG-Richtlinie 2000/14/EG.

Anmerkung 4: Berichten zufolge liegt der Vibrationspegel normalerweise bei einer Ausbreitungsklasse (Standardabweichung) von 0,2 m/s².

TECHNISCHE DATEN

EG-Konformitätserklärung

(nur für Europa)

Husqvarna AB, SE-561 82 Huskvarna, Sverige, tel: +46-36-146500, erklärt hiermit, dass die Motorrasenmäher **Husqvarna LC 48, LC 48V, LB 48, LB48 V, LC 48VE** ab der Seriennummer 10xxxxxxx den Vorschriften folgender RICHTLINIEN DES RATES entsprechen:

- vom 17. Mai 2006 „Maschinen-Richtlinie“ **2006/42/EG**
- vom 15. Dezember 2004 "über elektromagnetische Verträglichkeit" **2004/108/EWG**.
- vom 8. Mai 2000 "über umweltbelastende Geräuschemissionen von zur Verwendung im Freien vorgesehenen Geräten und Maschinen" **2000/14/EG**.

Für Information betreffend die Geräuschemissionen, siehe das Kapitel Technische Daten.

0404, SMP Svensk Maskinprovning AB, Fyrisborgsgatan 3, SE-754 50 Uppsala, hat Berichte zur Beurteilung der Übereinstimmung gemäß Anlage VI zur Richtlinie des Rates vom 8. Mai 2000 "über umweltbelastende Geräuschemissionen von zur Verwendung im Freien vorgesehenen Geräten und Maschinen" 2000/14/EG veröffentlicht.

Die Prüfzertifikate haben die Nummern:

01/901/071 - Husqvarna LC 48, LC 48V

01/901/072 - Husqvarna LB 48, LB 48V

01/901/084- Husqvarna LC 48 VE

Huskvarna, den 29. Dezember 2009



Bengt Ahlund, Entwicklungsleiter (Bevollmächtigter Vertreter für Husqvarna AB, verantwortlich für die technische Dokumentation.)

EXPLICATION DES SYMBOLES

Explication des symboles

AVERTISSEMENT! La machine utilisée de manière imprudente ou inadéquate peut devenir un outil dangereux, pouvant causer des blessures graves voire mortelles à l'utilisateur et aux autres personnes présentes.



Lire attentivement et bien assimiler le manuel d'utilisation avant d'utiliser la machine.



Ne jamais utiliser la machine si des personnes, et surtout des enfants, ou des animaux se trouvent à proximité.

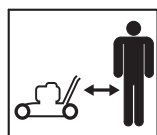

Attention: projections et ricochets.



Attention au couteau en rotation. Attention aux pieds et aux mains.



Ce produit est conforme aux directives CE en vigueur.



Avertissement : pièces en rotation. Gardez les mains et les pieds éloignés.



Ne jamais utiliser la machine à l'intérieur ou dans des locaux sans aération. Les gaz d'échappement contiennent du monoxyde de carbone, un gaz inodore, toxique et mortel.



Risque d'explosion



Ne jamais faire le plein, moteur en marche.



Surface chaude



Émissions sonores dans l'environnement selon la directive de la Communauté européenne. Les émissions de la machine sont indiquées au chapitre Caractéristiques techniques et sur les autocollants.



Les autres symboles/autocollants présents sur la machine concernent des exigences de certification spécifiques à certains marchés.

Toujours utiliser des gants de protection.

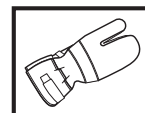

Un nettoyage régulier est indispensable.

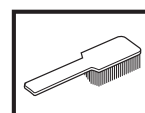

Examen visuel.

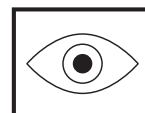

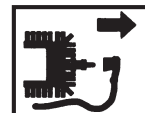

Toujours débrancher le câble d'allumage de la bougie avec toute mesure de réparation, nettoyage ou entretien.

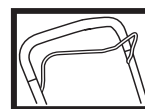

Le contrôle et/ou l'entretien doivent être effectués avec le moteur à l'arrêt et l'étrier du frein moteur relâché.



Plaque signalétique

1 —  Husqvarna		3 4		Husqvarna AB S-561 82 Huskvarna SWEDEN	
2 —		Model	PNC	ML	Serial Number
		Type	Weight	Prod. year	Net Power
		6	7	8	9
					

- 1 Fabricant
- 2 Modèle
- 3 Référence de produit
- 4 Levier d'entretien
- 5 Numéro de série
- 6 Type
- 7 Poids
- 8 Année de production
- 9 Effet

EXPLICATION DES SYMBOLES

Mesures à prendre avant d'utiliser une tondeuse neuve

- Lire attentivement le manuel d'utilisation.
- Vérifier le montage et le réglage de l'outil de coupe. Voir les instructions au chapitre Montage.
- Faire le plein d'essence et d'huile. Voir les instructions au chapitre Manipulation du carburant.



AVERTISSEMENT! Ne jamais modifier sous aucun prétexte la machine sans l'autorisation du fabricant. N'utiliser que des accessoires et des pièces d'origine. Des modifications non-autorisées et l'emploi d'accessoires non-homologués peuvent provoquer des accidents graves et même mortels, à l'utilisateur ou d'autres personnes.



AVERTISSEMENT! Une tondeuse à gazon utilisée de manière erronée ou négligente peut être un outil dangereux pouvant occasionner des blessures personnelles graves, voire mortelles. Il importe donc de lire attentivement et de bien assimiler le contenu de ce manuel d'utilisation.



AVERTISSEMENT! Une inhalation prolongée des gaz d'échappement du moteur peut constituer un danger pour la santé.

Husqvarna AB travaille continuellement au développement de ses produits et se réserve le droit d'en modifier, entre autres, la conception et l'aspect sans préavis.

SOMMAIRE

Sommaire

EXPLICATION DES SYMBOLES

Explication des symboles 19

Mesures à prendre avant d'utiliser une tondeuse neuve 20

SOMMAIRE

Sommaire 21

QUELS SONT LES COMPOSANTS?

Quels sont les composants de la tondeuse ? 22

Quels sont les composants de la tondeuse ? 23

INSTRUCTIONS DE SÉCURITÉ

Protection personnelle 24

Équipement de sécurité de la machine 24

Instructions générales de sécurité 25

Méthodes de travail 26

MONTAGE

Montage du guidon 28

MANIPULATION DU CARBURANT

Carburant 29

DÉMARRAGE ET ARRÊT

Démarrage et arrêt 30

ENTRETIEN

Entretien 31

CARACTÉRISTIQUES TECHNIQUES

Caractéristiques techniques 34

Assurance de conformité UE 35

QUELS SONT LES COMPOSANTS?

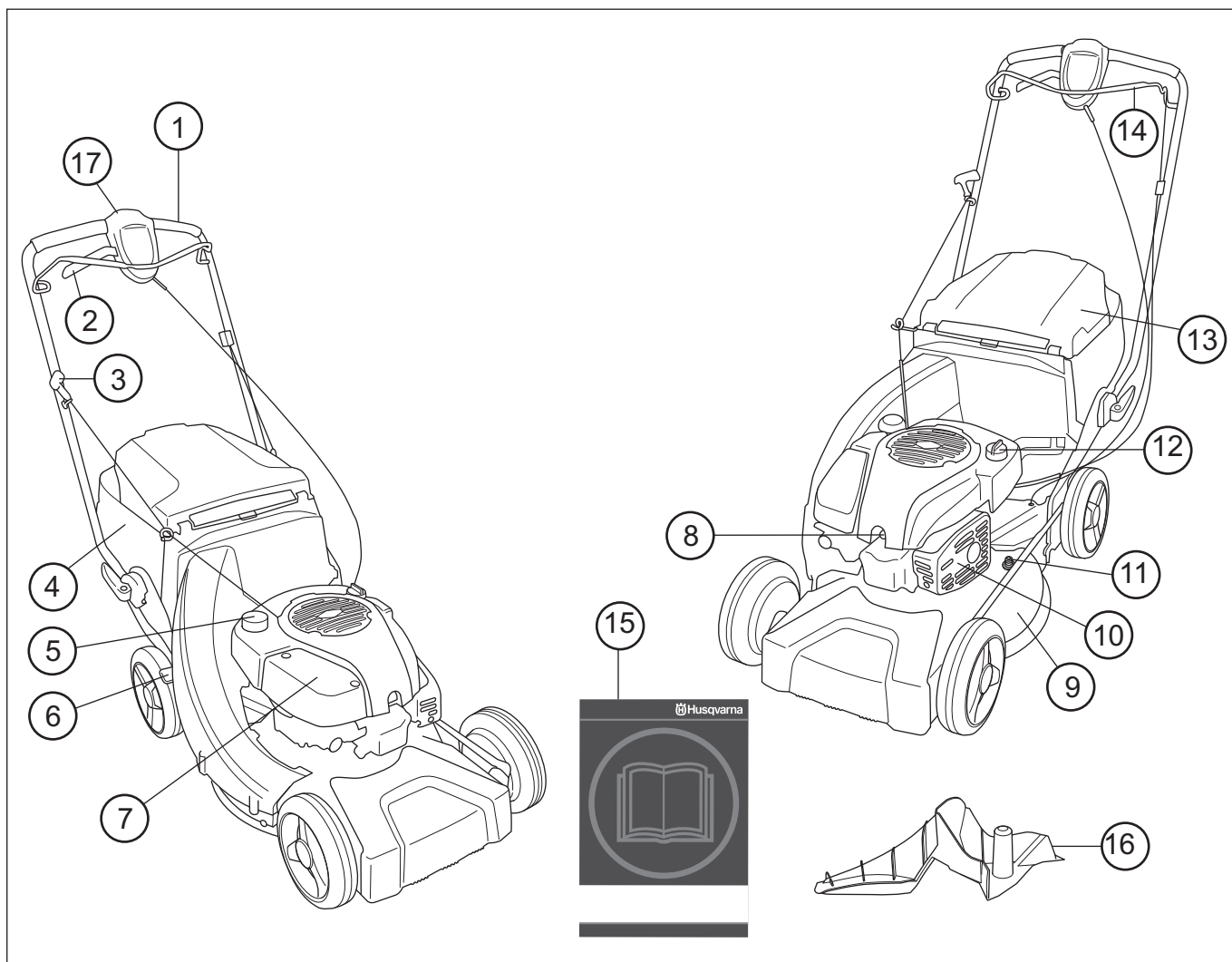

Quels sont les composants de la tondeuse ? LC 48, LC 48V, LC 48VE

- | | | | |
|---|---------------------------------|----|---------------------------|
| 1 | Poignée / guidon | 10 | Silencieux |
| 2 | Entraînement | 11 | Raccord de l'eau |
| 3 | Poignée de lanceur | 12 | Réservoir d'huile |
| 4 | Collecteur d'herbe | 13 | Déфлекteur arrière |
| 5 | Réservoir d'essence | 14 | Étrier du frein moteur |
| 6 | Commande de la hauteur de coupe | 15 | Manuel d'utilisation |
| 7 | Filtre à air | 16 | Obtrateur pour le broyage |
| 8 | Bougie | | |
| 9 | Carter de coupe | | |

QUELS SONT LES COMPOSANTS?

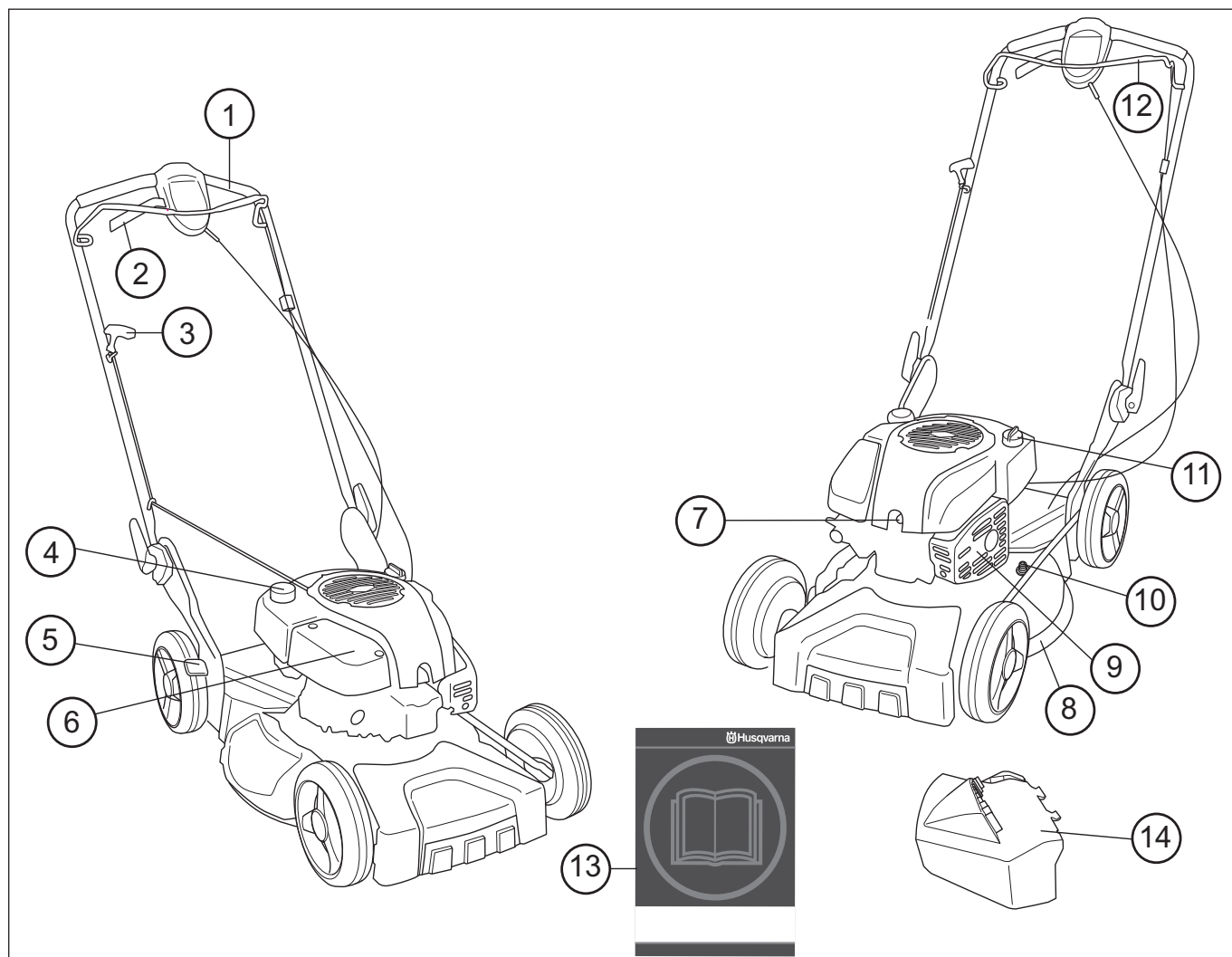

Quels sont les composants de la tondeuse ? LB 48, LB 48V

- | | | | |
|---|---------------------------------|----|------------------------|
| 1 | Poignée / guidon | 8 | Carter de coupe |
| 2 | Levier d'embrayage | 9 | Silencieux |
| 3 | Poignée de lanceur | 10 | Raccord de l'eau |
| 4 | Réservoir d'essence | 11 | Réservoir d'huile |
| 5 | Commande de la hauteur de coupe | 12 | Étrier du frein moteur |
| 6 | Filtre à air | 13 | Manuel d'utilisation |
| 7 | Bougie | 14 | Éjection latérale |

INSTRUCTIONS DE SÉCURITÉ

Protection personnelle



AVERTISSEMENT! Lorsque la machine est utilisée, un équipement de protection personnelle doit être utilisé.

- Au besoin, utiliser des gants, par ex. lors du montage, de l'inspection ou du nettoyage de l'équipement de coupe.
- Toujours utiliser des pantalons longs et robustes. Ne pas porter de shorts ou de sandales et ne pas marcher pieds nus.
- Utiliser des bottes ou chaussures anti-dérapantes et stables.

Porter des vêtements près du corps et ne risquant pas de gêner les mouvements.

Équipement de sécurité de la machine

Ce chapitre présente les équipements de sécurité de la machine, leur fonction, comment les utiliser et les maintenir en bon état. Voir au chapitre Quels sont les composants? pour trouver leur emplacement sur la machine.



AVERTISSEMENT! Ne jamais utiliser une machine dont les équipements de sécurité sont défectueux. Suivre les directives de maintenance, d'entretien et les instructions de réparation indiquées dans ce chapitre.

Carter de coupe

Le carter de coupe est conçu pour réduire les vibrations et minimiser le risque de coupures. Contrôler que le carter de coupe est intact et sans défaut visible (fissure ou autre).

Étrier du frein moteur

L'étrier du frein moteur est conçu pour arrêter le moteur. Lorsque l'étrier du frein moteur est relâché, le moteur doit s'arrêter.

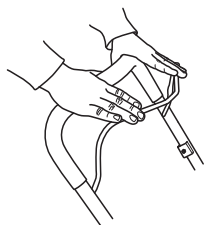

- Contrôler que l'étrier du frein moteur fonctionne correctement et est intact.

Placer la tondeuse sur une surface solide et la démarrer. Vérifier que le couteau ne peut pas entrer en contact avec le sol ou un objet quelconque.

Passer au plein régime puis relâcher l'étrier du frein moteur. Le frein moteur doit toujours être réglé de manière à ce que le moteur s'arrête dans les 3 secondes. Si ceci ne se produit pas, il convient d'apporter la machine à un atelier d'entretien agréé pour procéder au réglage.

Silencieux

Le silencieux est conçu pour réduire au maximum le niveau sonore et détourner les gaz d'échappement loin de l'utilisateur.

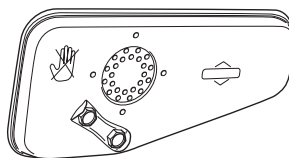

AVERTISSEMENT! Les gaz d'échappement du moteur sont très chauds et peuvent contenir des étincelles pouvant provoquer un incendie. Par conséquent, ne jamais démarrer la machine dans un local clos ou à proximité de matériaux inflammables!

Dans les climats chauds et secs, les risques d'incendie de forêt sont élevés. Ces régions sont souvent soumises à des lois et réglementations exigeant notamment que le silencieux soit équipé d'une grille antiflamme homologuée.

En ce qui concerne le silencieux, il importe de bien suivre les instructions de contrôle, de maintenance et d'entretien.



AVERTISSEMENT! Durant l'utilisation et un certain temps après, le silencieux est très chaud. Ne pas toucher le silencieux s'il est chaud!

- Ne jamais utiliser une machine dont le silencieux est défectueux.
- Contrôler que le silencieux est bien attaché et qu'il n'est pas endommagé.

Équipement de coupe

Éviter de cogner le couteau contre des objets étrangers (cailloux, racines, etc.). Ceci risque d'émauser le couteau et de tordre l'arbre du moteur. Veiller à ce que le couteau soit toujours bien affûté et correctement équilibré. Voir également les indications au chapitre Entretien.

Vérifier l'équipement de coupe. Ne jamais utiliser un équipement émoussé, fissuré ou endommagé.

Contrôler également que le boulon de couteau est intact et que l'arbre du moteur n'est pas tordu.

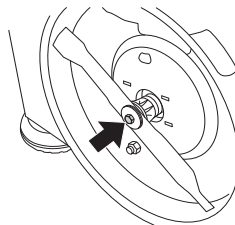

AVERTISSEMENT! Ne jamais utiliser une machine dont les équipements de sécurité sont défectueux. Contrôler et entretenir les équipements de sécurité de la machine conformément aux instructions données dans ce chapitre. Si les contrôles ne donnent pas de résultat positif, confier la machine à un atelier spécialisé.

INSTRUCTIONS DE SÉCURITÉ

Instructions générales de sécurité

- Une tondeuse est uniquement destinée à la coupe du gazon. Les seuls accessoires pour lesquels on peut utiliser l'unité moteur comme source motrice sont les couteaux que nous recommandons au chapitre Caractéristiques techniques.
- Éviter d'utiliser la machine en cas de fatigue, d'absorption d'alcool ou de prise de médicaments susceptibles d'affecter l'acuité visuelle, le jugement ou la maîtrise du corps.
- N'oubliez pas que l'opérateur est responsable des accidents ou dangers aux tiers et à leurs biens.



AVERTISSEMENT! Faire tourner un moteur dans un local fermé ou mal aéré peut causer la mort par asphyxie ou empoisonnement au monoxyde de carbone.

- Lorsque la machine est utilisée, un équipement de protection personnelle doit être utilisé. Voir les instructions au chapitre Protection personnelle.
- Ne jamais utiliser une machine qui a été modifiée au point de ne plus être conforme au modèle original.
- N'utiliser que les accessoires recommandés dans ce manuel. Voir les chapitres Équipement de coupe et Caractéristiques techniques.



AVERTISSEMENT! Un équipement de coupe inadéquat peut augmenter les risques d'accidents.

- Ne jamais utiliser une machine qui n'est pas en parfait état de marche. Suivre dans ce manuel d'utilisation les instructions de maintenance, de contrôle et d'entretien. Certaines mesures de maintenance et d'entretien doivent être confiées à un spécialiste dûment formé et qualifié. Voir au chapitre Entretien.
- **Avant chaque utilisation:**
 - 1 Contrôler que l'étrier du frein moteur fonctionne correctement et est intact. Voir les instructions au chapitre Contrôle de l'effet de freinage.
 - 2 Contrôler que toutes les poignées et commandes sont intactes et sans taches d'huile.
 - 3 Contrôler que le silencieux est bien attaché et qu'il n'est pas endommagé.
 - 4 Contrôler que tous les éléments de la tondeuse sont bien serrés et intacts et qu'aucun ne manque.
 - 5 S'assurer que le couteau n'est ni abîmé ni fissuré. Si nécessaire, remplacer le couteau.

Démarrage



AVERTISSEMENT! Une inhalation prolongée des gaz d'échappement du moteur peut constituer un danger pour la santé.

- Ne jamais démarrer la tondeuse si le couteau et tous les capots ne sont pas correctement montés.
- Ne jamais mettre la machine en marche à l'intérieur. Les gaz d'échappement du moteur sont nocifs.

- S'assurer que l'éclairage de la zone de travail est suffisant pour que l'environnement de travail soit de toute sécurité.
- S'assurer que la zone de travail est bien dégagée et qu'aucune personne et aucun animal ne risquent d'entrer en contact avec l'équipement de coupe. L'utilisateur est responsable du danger auquel il s'expose et expose les autres personnes et les biens.



- Placer la tondeuse sur une surface solide et la démarrer. Vérifier que le couteau ne peut pas entrer en contact avec le sol ou un objet quelconque.
- Ne jamais enrouler la corde du lanceur autour de la main.

Voir les instructions au chapitre Démarrage et arrêt.

Sécurité carburant



AVERTISSEMENT! Le carburant et les vapeurs de carburant sont extrêmement inflammables. Observer la plus grande prudence lors de la manipulation du carburant et de l'huile moteur. Penser au risque d'explosion, d'incendie ou d'empoisonnement.

- Ne jamais effectuer le remplissage de la machine lorsque le moteur tourne.
- Veiller à une bonne aération lors du remplissage de carburant et d'huile.
- Avant de mettre la machine en marche, la déplacer à au moins 3 mètres de l'endroit où a été fait le plein.

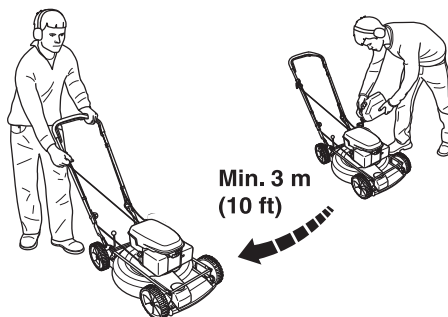

- Ne jamais démarrer la machine:
 - 1 Si du carburant ou de l'huile moteur ont été répandus sur la machine. Essuyer soigneusement toutes les éclaboussures et laisser les restes d'essence s'évaporer.
 - 2 Si l'on a renversé sur ses vêtements ou sur soi du carburant ou de l'huile moteur. Changer de vêtements.
 - 3 S'il y a fuite de carburant. Vérifier régulièrement que le bouchon du réservoir et la conduite de carburant ne fuient pas.

INSTRUCTIONS DE SÉCURITÉ

Transport et rangement

- En cas de longues périodes de remisage ou de transport de la tondeuse, les réservoirs de carburant et d'huile devront être vidés. Contacter la station service la plus proche pour se débarrasser des surplus de carburant et d'huile moteur.
- Remiser la tondeuse et le carburant de sorte que ni fuites ni émanations ne puissent entrer en contact avec une étincelle ou flamme. Par exemple, les machines électriques, les moteurs électriques, les contacts électriques/interrupteurs, les chaudières, etc.
- Lors du remisage du carburant, n'utiliser que des récipients spécialement destinés à contenir du carburant.

Méthodes de travail



AVERTISSEMENT! Cette section concerne les mesures élémentaires de sécurité à respecter en travaillant avec la tondeuse. Aucune information ne peut néanmoins remplacer l'expérience et le savoir-faire d'un professionnel. En cas de doute ou de difficulté quant à l'utilisation de la machine, consulter un spécialiste. S'adresser au revendeur, à l'atelier de réparation ou à l'utilisateur de tondeuse expérimenté. L'utilisateur se doit d'éviter toute utilisation qu'il ne maîtrise par suffisamment!

Règles élémentaires de sécurité

- Bien observer la zone de travail:
 - S'assurer qu'aucune personne, aucun animal ou aucun autre facteur ne risque de gêner l'utilisateur de la machine.
 - S'assurer que les susnommés ne risquent pas d'entrer en contact avec l'équipement de coupe.
- Avant de commencer le travail, éliminer du gazon les branches, cailloux, etc.. Éviter de cogner le couteau contre des objets étrangers (cailloux, racines, etc.). Ceci risque d'émousser le couteau et de tordre l'arbre du moteur.
- Ne jamais soulever la tondeuse ou la porter lorsque le moteur est en marche. Avant de soulever la tondeuse, arrêter le moteur et débrancher le câble d'allumage de la bougie.

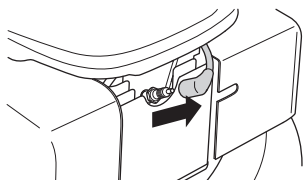

- Ne pas travailler par mauvais temps: brouillard épais, pluie diluvienne, vent violent, grand froid, etc. Travailler par mauvais temps est cause de fatigue et peut même être dangereux: sol glissant.
- S'assurer de pouvoir se tenir et se déplacer en toute sécurité. Repérer les éventuels obstacles en cas de déplacement imprévu: souches, pierres, branchages, fondrières, etc. Observer la plus grande prudence lors de travail sur des terrains en pente.

- Arrêter le moteur lors du déplacement sur du terrain ne devant pas être tondu. Par exemple gravier, cailloux, galets, asphalte, etc.

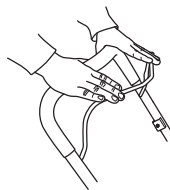

L'étrier de frein ne doit jamais être fixé de façon permanente dans la poignée lorsque la machine est en marche.



Suivre les mesures ci-dessus mais ne jamais utiliser une tondeuse sans avoir la possibilité d'appeler à l'aide en cas d'accident.

Technique de base pour la tonte



AVERTISSEMENT! Veiller à ce que ni les mains ni les pieds ne soient en contact avec l'équipement de coupe quand le moteur tourne.

Généralités

- La tonte de pentes peut être dangereuse. Ne pas utiliser la tondeuse dans des pentes très accentuées.
- Ne pas utiliser la tondeuse dans une pente supérieure à 30 degrés.
- Si le terrain est en pente, déterminer le parcours de manière qu'il soit perpendiculaire à la pente. Il est beaucoup moins fatiguant de marcher en travers d'une pente, plutôt que de la descendre et de la remonter constamment.
- Avant de commencer le travail, éliminer du gazon les branches, cailloux, etc..
- Ne jamais soulever la tondeuse ou la porter lorsque le moteur est en marche. Avant de soulever la tondeuse, arrêter le moteur et débrancher le câble d'allumage de la bougie.
- Éviter de cogner le couteau contre des objets étrangers (cailloux, racines, etc.). Ceci risque d'émousser le couteau et de tordre l'arbre du moteur. Un arbre tordu entraîne un déséquilibre et de fortes vibrations, ce qui à son tour risque d'entraîner le détachement du couteau.
- Arrêter immédiatement la machine si elle bute sur un objet ou si des vibrations se produisent. Débrancher le câble de la bougie. Vérifier que la machine n'a subi aucun dommage. Réparer tout éventuel dommage.
- Ne jamais couper plus d'1/3 de la longueur de l'herbe. Cela vaut tout particulièrement pendant les périodes sèches. Commencer par tondre avec une hauteur de coupe élevée. Contrôler ensuite le résultat et abaisser à

INSTRUCTIONS DE SÉCURITÉ

une hauteur appropriée. Si l'herbe est particulièrement haute, conduire lentement et, si nécessaire, tondre deux fois.

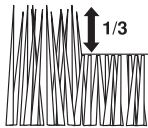

- Ne jamais courir avec la machine lorsqu'elle est en marche. Toujours accompagner la tondeuse.

Il convient d'être particulièrement attentif lorsque l'on tire la machine vers soi au cours de la tonte.

Hauteur de coupe

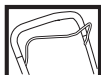

Arrêter le moteur avant de modifier la hauteur de coupe.

La hauteur de coupe peut être réglée sur cinq positions différents, mm

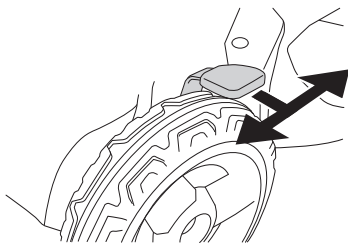

Ne pas régler la hauteur de coupe trop bas afin que la machine ne se cogne contre le sol en cas d'irrégularités de terrain.

MONTAGE

Montage du guidon

Observer la plus grande prudence en repliant le guidon afin de ne pas endommager les câbles et fils.

Lever le guidon jusqu'à ce que le tube du guidon soit en face de la partie inférieure du guidon. Visser correctement les manettes.

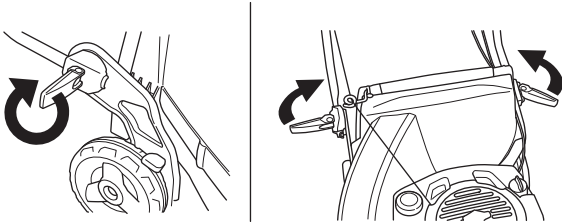

Montage du collecteur

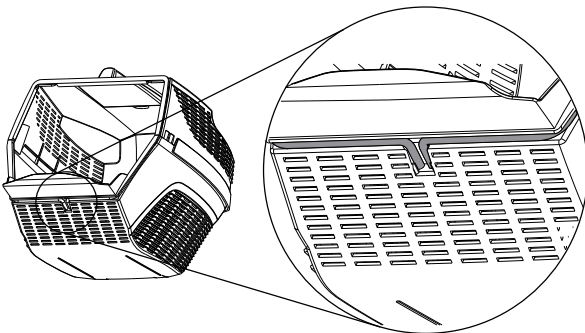
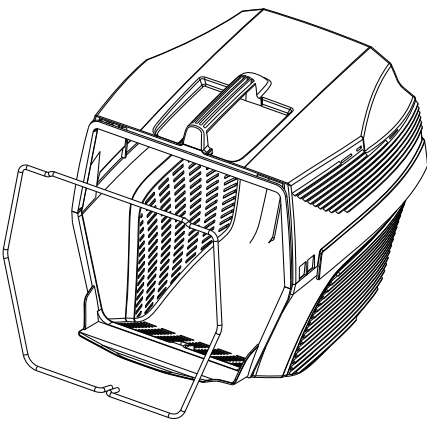
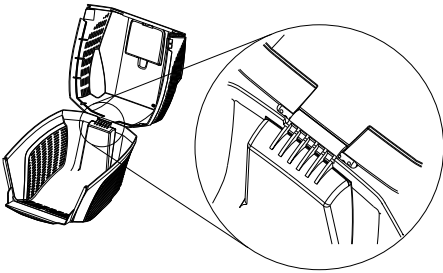
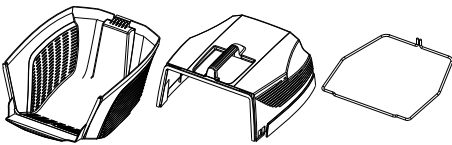

- Soulever la protection arrière et suspendre le collecteur d'herbe.

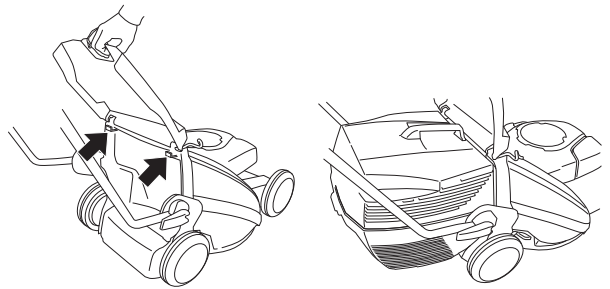

Éjection latérale

- LB48 et LB48V peuvent être utilisés avec l'éjecteur latéral placé sur le carter de coupe.
- Relever le carter latéral et placer l'éjecteur latéral sur l'arbre.

Fonction de broyage

Les tondeuses LB48 et LB48V sont pourvues d'une fonction de broyage.

Les machines équipées d'un collecteur peuvent être utilisées en mode broyage comme suit.

- Relever la protection arrière et retirer le conteneur.

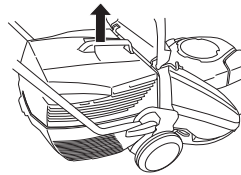

- Placer l'obturateur pour le broyage dans le canal du collecteur.

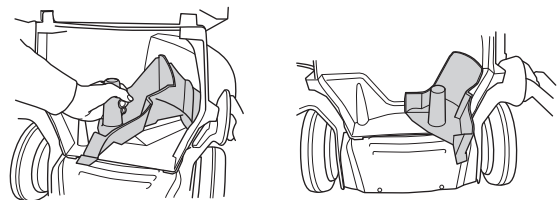

- Fermer la protection et s'assurer qu'elle est bloquée à l'aide de l'obturateur pour le broyage.

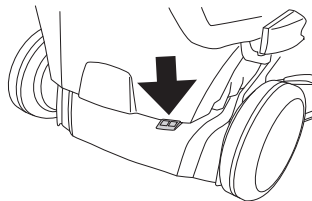

MANIPULATION DU CARBURANT

Carburant



AVERTISSEMENT! Veiller à une bonne aération pendant toute manipulation de carburant.

Esence

- Utiliser une essence de qualité sans plomb. De l'essence avec plomb peut être utilisée si de l'essence sans plomb n'est pas disponible.
- Utiliser du carburant avec au moins 77 octanes.
- Si la machine n'est pas utilisée pendant une longue période, vidanger et nettoyer le réservoir.

Huile moteur

Contrôler le niveau d'huile avec de démarrer la tondeuse. Un niveau d'huile trop bas risque de causer de graves avaries du moteur.

- Pour un résultat et un fonctionnement optimaux, utiliser l'huile quatre temps HUSQVARNA.
- Si l'huile quatre temps HUSQVARNA n'est pas disponible, utiliser une autre huile quatre temps de haute qualité. Contacter le concessionnaire pour le choix de l'huile. En général on recommande SAE 30.
- Ne jamais utiliser d'huile pour moteurs à deux temps.

Contrôler le niveau d'huile avec de démarrer la tondeuse. Un niveau d'huile trop bas risque de causer de graves avaries du moteur.

Niveau d'huile

Dévisser le couvercle de remplissage d'huile et contrôler le niveau d'huile sur la jauge d'huile située sur le couvercle.

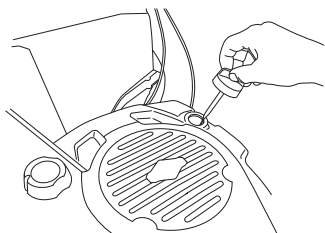

Le couvercle de remplissage d'huile doit être vissé à fond pour obtenir une mesure correcte du niveau d'huile.

Si le niveau d'huile est bas, remplir d'huile moteur jusqu'au niveau supérieur de la jauge d'huile.

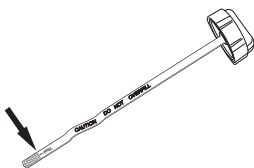

Utiliser uniquement l'huile moteur recommandée. Voir le chapitre Caractéristiques techniques.

Remplissage de carburant



AVERTISSEMENT! Les mesures de sécurité ci-dessous réduisent le risque d'incendie:

Ne jamais fumer ni placer d'objet chaud à proximité du carburant.

Ne jamais faire le plein, moteur en marche.

Ouvrir le bouchon du réservoir lentement pour laisser baisser la surpression pouvant régner dans le réservoir.

Serrer soigneusement le bouchon du réservoir après le remplissage.

Toujours éloigner la machine de l'endroit où le plein a été fait avant de la mettre en marche.

Ne pas verser trop d'essence. Laisser environ 35 mm sous le couvercle du réservoir afin que le carburant puisse se dilater.

Essuyer le pourtour du bouchon du réservoir. Nettoyer régulièrement le réservoir d'huile et de carburant. Remplacer le filtre à carburant au moins une fois par an. Des impuretés dans les réservoirs sont à l'origine de mauvais fonctionnement.

Toujours éloigner la machine d'une distance d'environ 3 mètres de l'endroit où le remplissage en carburant a été effectué avant de démarrer la machine.

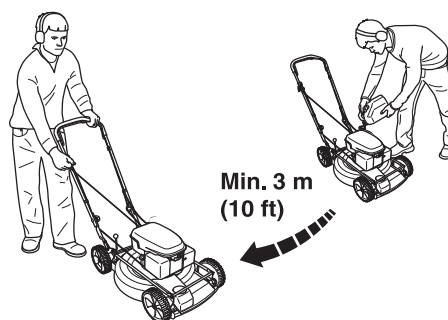

DÉMARRAGE ET ARRÊT

Démarrage et arrêt



AVERTISSEMENT! Contrôler les points suivants avant la mise en marche:

Ne pas démarrer la tondeuse si le couteau et tous les carters ne sont pas montés. Sinon, le couteau risque de se détacher et de provoquer des blessures personnelles.

Toujours éloigner la machine de l'endroit où le plein a été fait avant de la mettre en marche.

Placer la machine sur une surface plane. S'assurer que l'équipement de coupe ne risque pas de rencontrer un obstacle.

Veiller à ce qu'aucune personne non autorisée ne se trouve dans la zone la travail.

Démarrage

S'assurer que le câble d'allumage est correctement branché à la bougie.

- Tirer de la main gauche l'étrier du frein moteur tout contre la poignée supérieure.

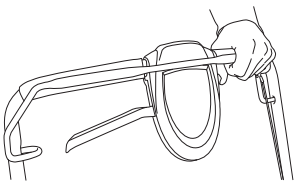

- Saisir ensuite la poignée de démarrage de la main droite et tirer lentement sur le lanceur jusqu'à ce qu'une résistance se fasse sentir (les cliquets d'entraînement grippent), puis tirer énergiquement et rapidement sur le lanceur. **Ne jamais enrouler la corde du lanceur autour de la main.**



REMARQUE! Ne pas sortir complètement la corde du lanceur et ne pas lâcher la poignée avec la corde du lanceur complètement sortie. Cela pourrait endommager la machine.

Les tondeuses LC 48VE sont équipées d'un démarrage électronique qui s'utilise comme suit.

- Avant d'utiliser le démarreur électronique pour la première fois, vous devez charger la batterie. Voir au chapitre Entretien.
- Replier l'étrier du frein moteur contre le guidon.

- Insérez et enfoncez la clé de contact.

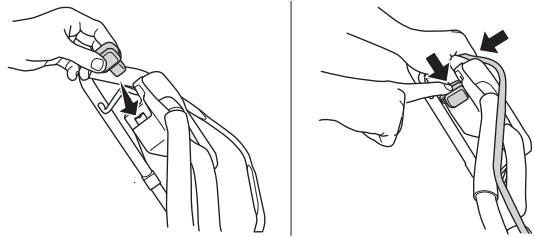

Entraînement LC 48VE, LC 48V, LB 48V

Les machines sont équipées d'une autotraction arrière.

Pour utiliser l'entraînement des roues, tirer le levier d'embrayage vers soi.

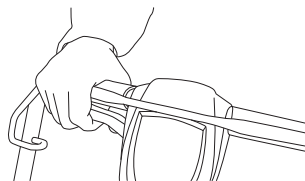

L'entraînement peut être contrôlé graduellement.

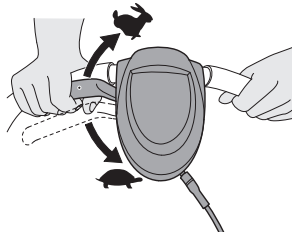

Arrêt

Relâcher l'étrier du frein moteur pour arrêter le moteur.

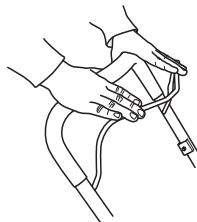

Machines avec démarreur électrique : ôtez la clé.

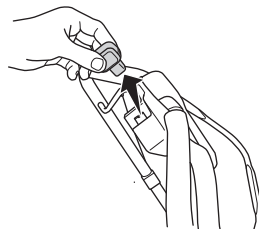

Entretien

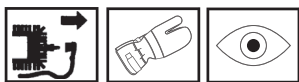

AVERTISSEMENT! Avant de commencer les travaux de nettoyage, de réparation ou d'inspection, s'assurer que l'équipement de coupe est arrêté. Débrancher le câble d'allumage de la bougie.

Toujours débrancher le câble d'allumage de la bougie avec toute mesure de réparation, nettoyage ou entretien.

Filtre à air

Le filtre à air doit être maintenu propre pour éviter:

- Un mauvais fonctionnement du carburateur
- Des problèmes de démarrage
- Une perte de puissance
- Une usure prématurée des éléments du moteur.
- Une consommation anormalement élevée de carburant

Un filtre ayant servi longtemps ne peut plus être complètement nettoyé. Le filtre à air doit donc être remplacé à intervalles réguliers. **Tout filtre endommagé doit être remplacé immédiatement.**

Nettoyage du filtre à air

Retirer le couvercle du filtre à air.

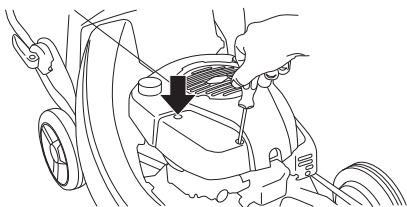

Retirer le filtre à air et contrôler qu'il est intact. S'il présente des défauts, remplacer par un filtre à air neuf.

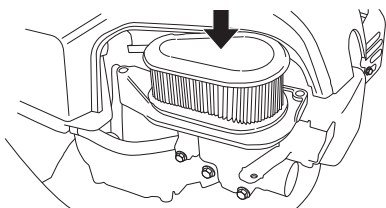

Nettoyer le filtre en le frappant contre une surface plane. Ne jamais utiliser d'agent solvant contenant du pétrole, par exemple du kérosène, ou de l'air comprimé pour nettoyer le filtre.

Lors du montage, veiller à ce que le filtre à air assure une bonne étanchéité au niveau du support de filtre.

Bougie



AVERTISSEMENT! Durant l'utilisation et un certain temps après, le silencieux est très chaud. Ne pas toucher le silencieux s'il est chaud!

Si la puissance de la machine est trop faible, si la machine est difficile à mettre en marche ou si le ralenti est irrégulier, toujours commencer par contrôler l'état de la bougie avant de prendre d'autres mesures. Si la bougie est encrassée, la nettoyer et vérifier que l'écartement des électrodes est de 0,5 mm. Remplacer la bougie une fois par mois ou plus souvent si nécessaire.

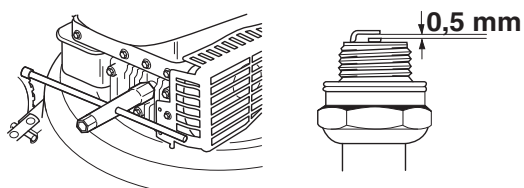

REMARQUE! Toujours utiliser le type de bougie recommandé! Une bougie incorrecte peut endommager le piston/le cylindre.

Silencieux

Le silencieux est conçu pour atténuer le bruit et dévier le flux des gaz d'échappement loin de l'utilisateur. Ces gaz sont chauds et peuvent transporter des étincelles risquant de causer un incendie si elles entrent en contact avec un matériau sec et inflammable.

Vérifier régulièrement la fixation du silencieux dans la machine.

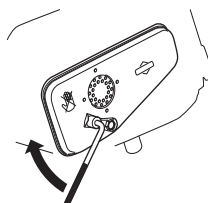

Ne jamais utiliser une machine dont le silencieux est défectueux.



Couteau



AVERTISSEMENT! Toujours utiliser des gants de protection pour réparer l'équipement de coupe. Les couteaux sont très tranchants et peuvent facilement provoquer des coupures.

Si vous passez sur un obstacle, changez les couteaux en cas d'avarie.

Le remplacement ou l'aiguisage des couteaux devra être effectué par un atelier d'entretien agréé.

Vidange de l'huile

L'huile moteur doit être vidangée tous les ans et toutes les 25 heures de travail.

Procéder comme suit pour vidanger l'huile:

- Vider le réservoir de carburant en faisant fonctionner la machine jusqu'à ce que le réservoir soit vide.
- Débrancher le câble d'allumage de la bougie.
- Dévisser le couvercle de remplissage d'huile.

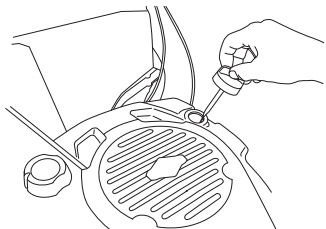

- Utilisez la pompe à huile (accessoire) pour vider le réservoir d'huile.

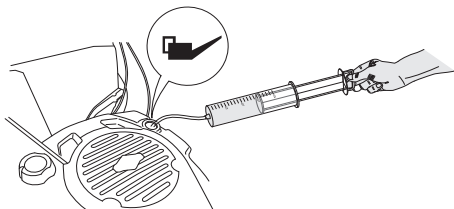

S'informer auprès d'une station-service comment se débarrasser de l'huile moteur résiduelle.

- Remplir d'huile moteur neuve de bonne qualité. Voir le chapitre Caractéristiques techniques.
- Contrôler le niveau d'huile à l'aide de la jauge située sur le couvercle de remplissage d'huile.
- Le couvercle de remplissage d'huile doit être vissé à fond pour obtenir une mesure correcte du niveau d'huile. Si le niveau d'huile est bas, remplir d'huile moteur jusqu'au niveau supérieur de la jauge d'huile.

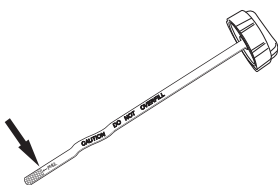

- Visser le couvercle de remplissage d'huile.

Charge de la batterie LC 48 VE

La batterie peut être chargée des manières suivantes :

- Ouvrez le dispositif de blocage par une pression, puis retirez le couvercle de la batterie.

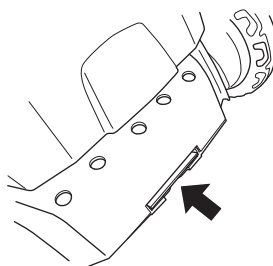

- Desserrez les branchements du câble de la batterie.

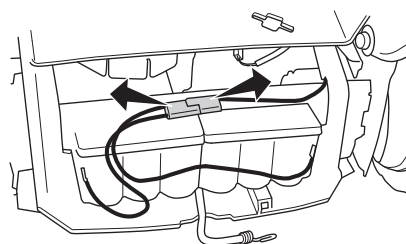

- Branchez le chargeur de la batterie et laissez charger pendant 24 heures max.

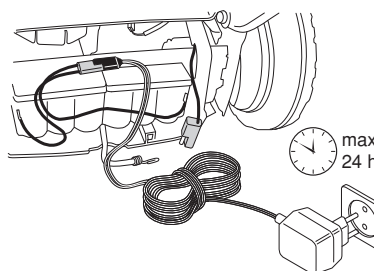

Nettoyage du carter de coupe

- Raccorder un tuyau d'arrosage à la connexion du carter de coupe.

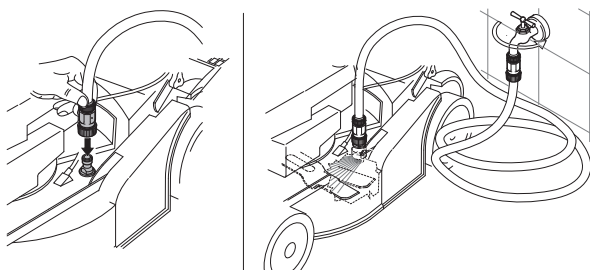

- Démarrez le moteur et laissez la lame tourner un moment. L'eau est éjectée et nettoie le carter de coupe.

Réglage du câble d'embrayage

Le câble d'embrayage se règle en tournant la vis prévue à cet effet.

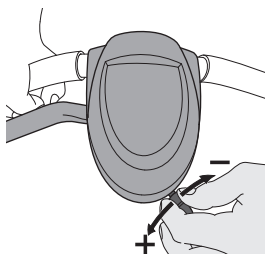

ENTRETIEN

Nous donnons ici quelques conseils d'entretien à caractère général.

Entretien quotidien

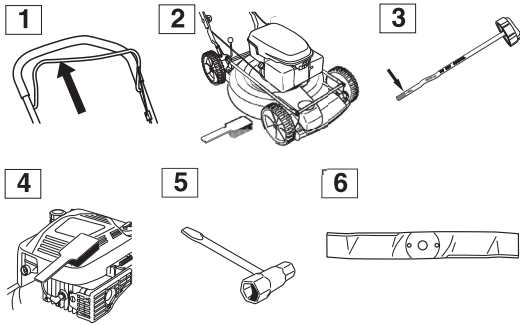

- 1 Contrôler que l'étrier du frein moteur fonctionne en toute sécurité.
- 2 Brosser la tondeuse pour retirer feuilles, herbe, etc.
- 3 Contrôler le niveau d'huile.
- 4 Nettoyer la prise d'air du lanceur. Contrôler le lanceur et sa corde.
- 5 S'assurer que toutes les vis et tous les écrous sont bien serrés.
- 6 Vérifier l'équipement de coupe. Ne jamais utiliser des couteaux émoussés, craquelés ou abîmés.

Entretien hebdomadaire

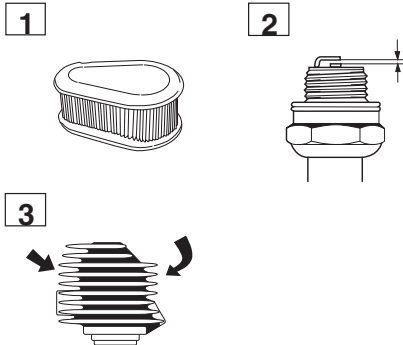

- 1 Nettoyer le filtre à air. Le remplacer si nécessaire.
- 2 Nettoyer la bougie. Vérifier l'écartement des électrodes (0,51 mm).
- 3 Nettoyer les ailettes de refroidissement du cylindre.

Au minimum chaque année

- 1 Une fois par an, confier l'entretien de la machine à un atelier de service agréé (au minimum chaque année ou toutes les 30 heures).

CARACTÉRISTIQUES TECHNIQUES

Caractéristiques techniques

	LC 48	LC 48V	LC 48 VE	LB 48	LB 48V
Moteur	Briggs & Stratton	Briggs & Stratton	Briggs & Stratton	Briggs & Stratton	Briggs & Stratton
Cylindrée, cm ³	190	190	190	190	190
Régime, rpm	2900	2900	2900	2900	2900
Puissance nominale moteur, en kW (voir remarque 1)					
Système d'allumage					
Bougie	Champion RJ19LM	Champion RJ19LM	Champion RJ19LM	Champion RJ19LM	Champion RJ19LM
Écartement des électrodes, mm	0,5	0,5	0,5	0,5	0,5
Système de graissage/de carburant					
Contenance du réservoir de carburant, litres	1,2	1,2	1,2	1,2	1,2
Contenance du réservoir d'huile, litres	0,6	0,6	0,6	0,6	0,6
Huile moteur	SAE 30	SAE 30	SAE 30	SAE 30	SAE 30
Poids					
Tondeuse avec réservoirs vides, kg	38	38	43	34	34
Niveau sonore					
(voir remarque 2)					
Niveau de pression acoustique au niveau des oreilles de l'utilisateur, dB(A)	81	81	81	79	79
Émissions sonores					
(voir remarque 3)					
Niveau de puissance sonore mesuré dB(A)	95	95	95	93	93
Niveau de puissance sonore garanti L _{WA} dB(A)	96	96	96	95	95
Niveaux de vibrations					
(voir remarque 4)					
Poignée, m/s ²	6,0	6,0	6,0	4,7	4,7
Coupe					
Système de coupe	3 in 1	3 in 1	3 in 1	2 in 1	2 in 1
La hauteur de coupe peut être réglée sur cinq positions différents, mm	25-70	25-70	25-70	25-70	25-70
Largeur de coupe, mm	480	480	480	480	480
Couteau	Fixe	Fixe	Fixe	Fixe	Fixe
Entraînement					
Vitesse, km/h	-	5,4	5,4	-	5,4
Démarrage					
Démarrage électrique	-	-	Oui	-	-

Remarque 1: La puissance nominale du moteur indiquée est la puissance nette moyenne (à un régime en tr/min spécifié) d'un moteur de production typique pour le modèle de moteur mesuré selon la norme SAE J1349/ISO1585. Cette valeur peut différer pour les moteurs de production de masse. La puissance effective du moteur installé sur la machine finale dépendra de la vitesse de fonctionnement, des conditions environnementales et d'autres valeurs.

Remarque 2: Les données reportées pour le niveau de pression sonore montrent une dispersion statistique typique (déviations standard) de 1,2 dB (A).

Remarque 3: Émission sonore dans l'environnement mesurée comme puissance acoustique (L_{WA}) selon la directive UE 2000/14/CE.

Remarque 4: Les données reportées pour le niveau de vibrations montrent une dispersion statistique typique (déviations standard) de 0,2 m/s².

CARACTÉRISTIQUES TECHNIQUES

Assurance de conformité UE (Concerne seulement l'Europe)

Husqvarna AB, SE-561 82 Huskvarna, Sverige, tel: +46-36-146500, déclarons que les tondeuses à gazon à moteur **Husqvarna LC 48, LC 48V, LB 48, LB48 V, LC 48VE** à partir des numéros de série 10xxxxxxx et ultérieurement sont conformes aux dispositions des DIRECTIVES DU CONSEIL:

- du 17 mai 2006 "directive machines" **2006/42/CE**
- du 15 décembre 2004 "compatibilité électromagnétique" **2004/108/CEE**.
- du 8 mai 2000 "émissions sonores dans l'environnement" **2000/14/CE**.

Pour des informations sur les émissions sonores, voir le chapitre Caractéristiques techniques.

0404, SMP Svensk Maskinprovning AB, Fyrisborgsgatan 3, SE-754 50 Uppsala, a établi un rapport d'évaluation de conformité, selon l'annexe VI de la DIRECTIVE 2000/14/CE DU CONSEIL du 8 mai 2000 concernant les émissions sonores dans l'environnement.

Les certificats ont les numéros:

01/901/071 - Husqvarna LC 48, LC 48V

01/901/072 - Husqvarna LB 48, LB 48V

01/901/084- Husqvarna LC 48 VE

Huskvarna, le 29 décembre 2009



Bengt Ahlund, directeur du développement (Représentant autorisé d'Husqvarna AB et responsable de la documentation technique.)

VERKLARING VAN DE SYMBOLEN

Verklaring van de symbolen

WAARSCHUWING! Wanneer de machine onjuist of slordig wordt gebruikt, kan het een gevaarlijk gereedschap zijn, dat ernstig letsel of overlijden van de gebruiker of anderen kan veroorzaken.



Neem de gebruiksaanwijzing grondig door en gebruik de machine niet voor u alles duidelijk heeft begrepen.



Gebruik de machine nooit indien personen, en dan vooral kinderen, of dieren in de buurt aanwezig zijn.

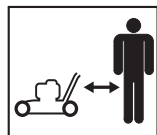

Waarschuwing voor weggeslingerde en afgeketste voorwerpen.



Waarschuwing voor draaiende messen. Let op uw handen en voeten.



Dit product voldoet aan de geldende CE-richtlijnen.



Waarschuwing: draaiende delen. Houd de handen en voeten vrij.



Gebruik de machine nooit binnenshuis of in ruimtes die ventilatie missen. De uitlaatgassen bevatten koolmonoxide, een geurloos, giftig en levensgevaarlijk gas.



Explosiegevaar



Tank nooit terwijl de motor draait.



Warm oppervlak



Geluidsemisatie naar de omgeving volgens de richtlijnen van de Europese Gemeenschap. De emissie van de machine wordt aangegeven in het hoofdstuk Technische gegevens en op plaatjes.



Overige op de machine aangegeven symbolen/plaatjes verwijzen naar specifieke eisen aan certificering op bepaalde markten.

Gebruik altijd beschermhandschoenen.

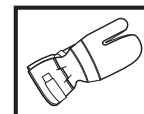

Moet regelmatig schoongemaakt worden.

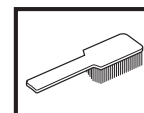

Controleer met het blote oog.



De ontstekingskabel moet altijd worden losgemaakt van de bougie voor reparatie, schoonmaken of onderhoudswerkzaamheden.

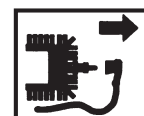

Controle en/of onderhoud moet worden uitgevoerd als de motor uit staat, laat de motorrembeugel los.

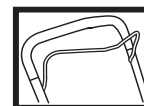

Typeplaatje

1 —		Husqvarna		3	4	Husqvarna AB S-561 82 Huskvarna SWEDEN	
2 —		Model	PNC	ML	Serial Number		5
		Type	Weight	Prod. year	Net Power		
		6	7	8	9	CE	

- 1 Fabrikant
- 2 Model
- 3 Productnummer
- 4 Onderhoudshendel
- 5 Serienummer
- 6 Type
- 7 Gewicht
- 8 Bouwjaar
- 9 Vermogen

VERKLARING VAN DE SYMBOLEN

Maatregelen voor het gebruik van een nieuwe grasmaaier

- Lees de gebruiksaanwijzing aandachtig.
- Controleer de montage en de afstelling van de snijuitrusting. Zie de instructies in het hoofdstuk Monteren.
- Tank en vul olie bij in de motor. Zie de instructies onder de kop brandstofhantering.



WAARSCHUWING! De oorspronkelijke vormgeving van de machine mag in geen enkel geval gewijzigd worden zonder toestemming van de fabrikant. Men moet altijd originele onderdelen gebruiken. Niet goedgekeurde wijzigingen en/of niet-originele onderdelen kunnen tot ernstige verwondingen of de dood van zowel gebruiker als omstanders leiden.



WAARSCHUWING! Een grasmaaier kan bij verkeerd of slordig gebruik een gevaarlijk gereedschap zijn, dat ernstige, zelfs levensbedreigende, verwondingen kan veroorzaken. Het is zeer belangrijk dat u de inhoud van deze gebruiksaanwijzing doorleest en begrijpt.



WAARSCHUWING! Langdurige inademing van de uitlaatgassen van de motor kan een gezondheidsrisico vormen.

Husqvarna AB werkt voortdurend aan het verder ontwikkelen van haar producten en houdt zich dan ook het recht voor om zonder aankondiging vooraf wijzigingen in o.a. vorm en uiterlijk door te voeren.

INHOUD

Inhoud

VERKLARING VAN DE SYMBOLEN

Verklaring van de symbolen 36

Maatregelen voor het gebruik van een nieuwe
grasmaaier 37

INHOUD

Inhoud 38

WAT IS WAT?

Wat is wat op de grasmaaier? 39

Wat is wat op de grasmaaier? 40

VEILIGHEIDSINSTRUCTIES

Persoonlijke bescherming 41

Veiligheidsuitrusting van de machine 41

Algemene veiligheidsinstructies 42

Algemene werkinstructies 43

MONTEREN

Stuur monteren 44

BRANDSTOFHANTERING

Brandstof 45

STARTEN EN STOPPEN

Starten en stoppen 46

ONDERHOUD

Onderhoud 47

TECHNISCHE GEGEVENS

Technische gegevens 50

EG-verklaring van overeenstemming 51

WAT IS WAT?

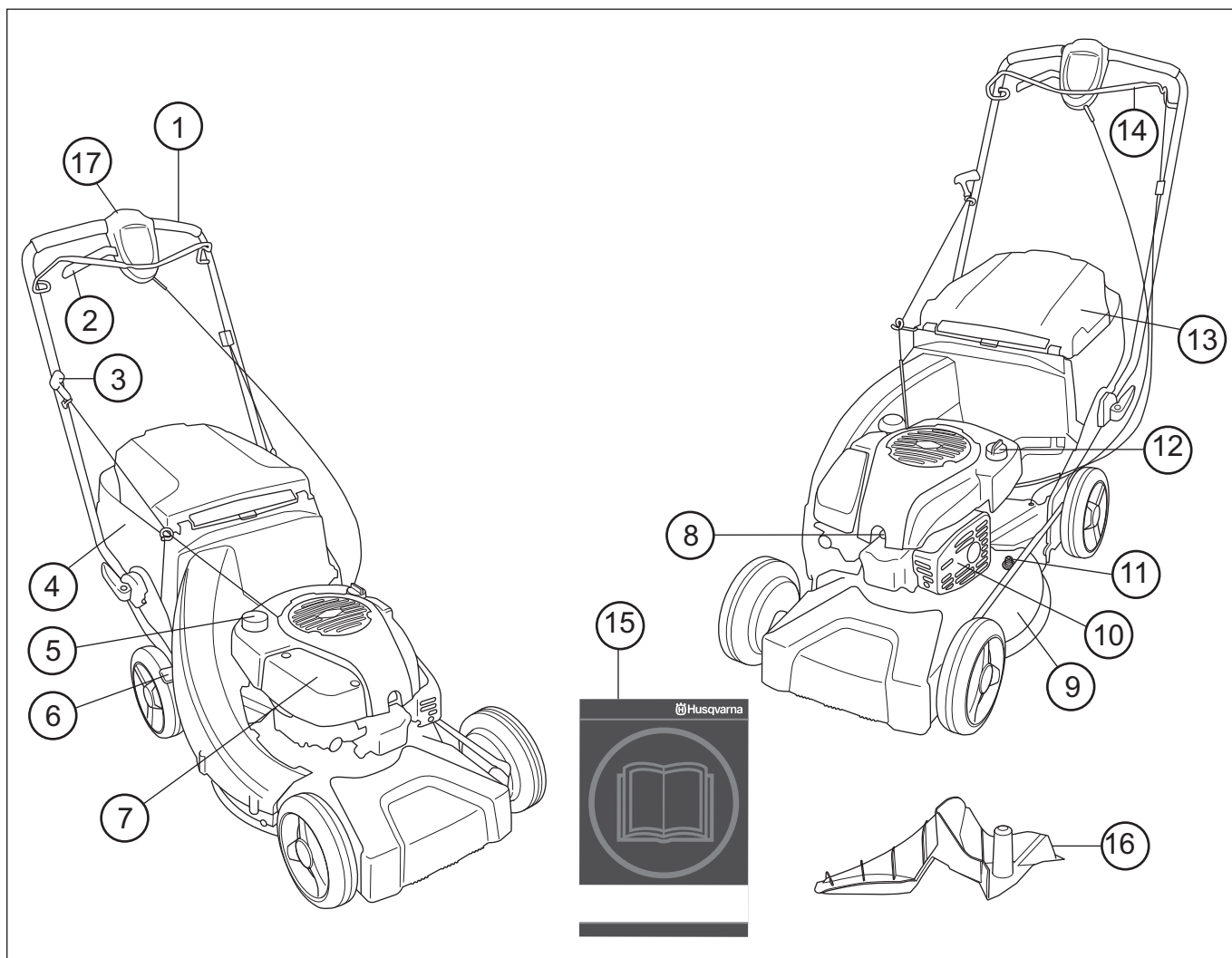

Wat is wat op de grasmaaier? LC 48, LC 48V, LC 48VE

- | | |
|--------------------|-----------------------|
| 1 Handgreep/stuur | 10 Geluiddemper |
| 2 Aandrijving | 11 Wateraansluiting |
| 3 Starthendel | 12 Olietank |
| 4 Grasopvangbak | 13 Achteruitworp |
| 5 Brandstoftank | 14 Motorrembeugel |
| 6 Maaihoogtehendel | 15 Gebruiksaanwijzing |
| 7 Luchtfiler | 16 Mulchplug |
| 8 Bougie | 17 Elektrisch |
| 9 Maaikap | |

WAT IS WAT?

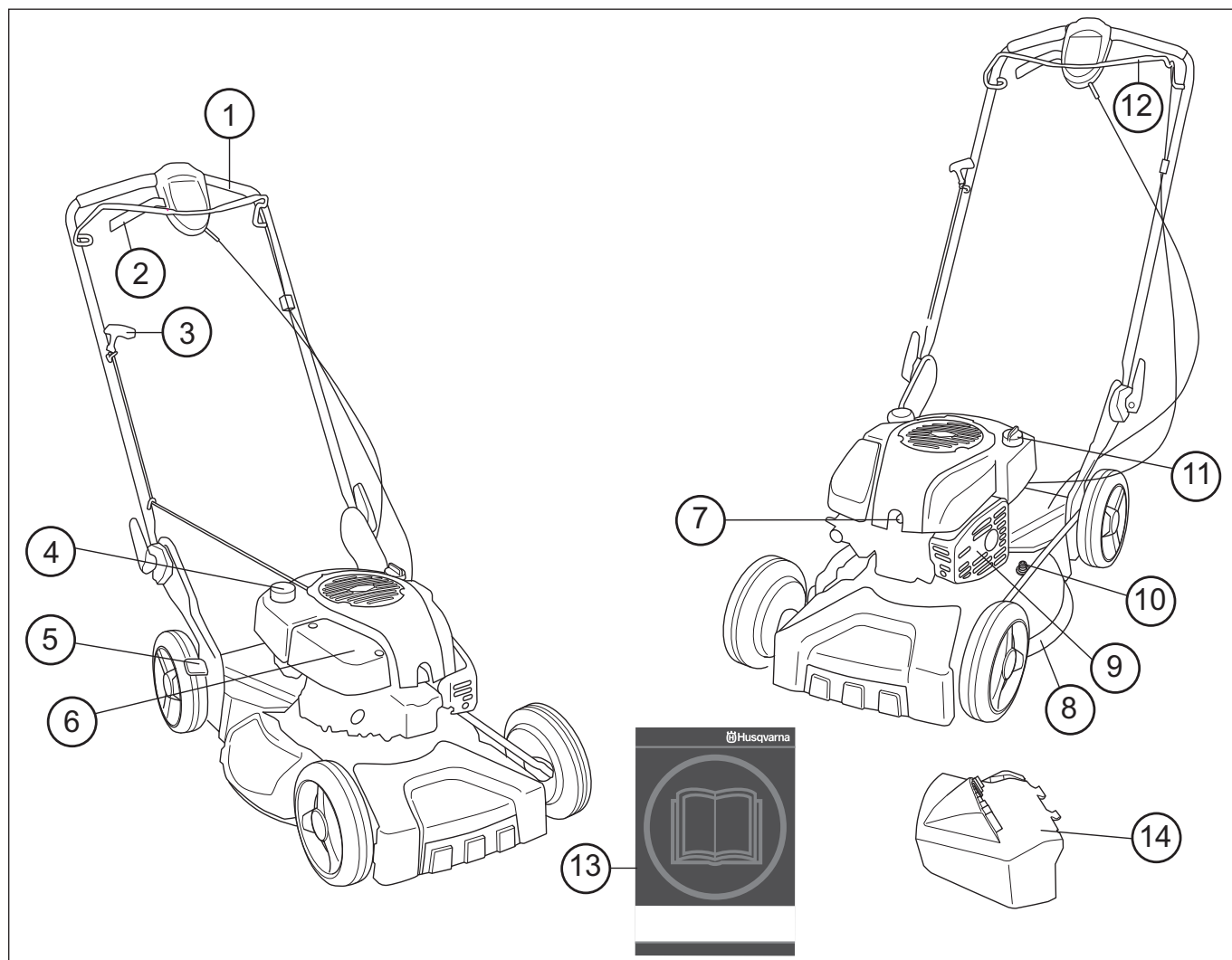

Wat is wat op de grasmaaier? LB 48, LB 48V

- | | |
|--------------------|-----------------------|
| 1 Handgreep/stuur | 8 Maaikap |
| 2 Koppelingshendel | 9 Geluiddemper |
| 3 Starthendel | 10 Wateraansluiting |
| 4 Brandstoftank | 11 Olietank |
| 5 Maaihoogtehendel | 12 Motorrembeugel |
| 6 Luchtfilter | 13 Gebruiksaanwijzing |
| 7 Bougie | 14 Zijuitworp |

VEILIGHEIDSINSTRUCTIES

Persoonlijke bescherming



WAARSCHUWING! Bij al het gebruik van de machine moet persoonlijke bescherming worden gebruikt.

- Draag handschoenen indien nodig, b.v. wanneer u de snijuitrusting monteert, inspecteert of schoonmaakt.
- Gebruik altijd een stevige lange broek. Draag geen korte broek of sandalen en loop niet op blote voeten.
- Gebruik slipvaste en stevige laarzen of schoenen.

Verder moet de kleding goed aansluiten zonder u in uw bewegingen te belemmeren.

Veiligheidsuitrusting van de machine

In dit hoofdstuk wordt verklaard wat de veiligheidsonderdelen van de machine zijn, welke functie ze hebben en hoe de controle en het onderhoud moeten uitgevoerd worden om hun goede werking veilig te stellen. Bekijk het hoofdstuk Wat is wat? om te zien waar deze onderdelen zich bevinden op uw machine.



WAARSCHUWING! Gebruik nooit een machine als de veiligheidsonderdelen kapot zijn. Volg de controle-, onderhouds- en service-instructies die in dit hoofdstuk beschreven worden.

Maaikap

De maaikap is geconstrueerd om trillingen te reduceren en het risico van snijwonden te verminderen. Controleer of de maaikap heel en zonder zichtbare defecten, bijv. scheuren in het materiaal, is.

Motorrembeugel

De motorrem is ontworpen om de motor te stoppen. Wanneer u de handgreep van de motorrembeugel loslaat, moet de motor stoppen.

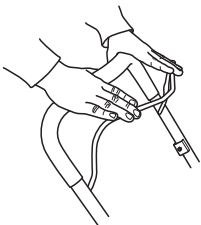

- Controleer of de motorrem goed werkt en onbeschadigd is.

Plaats de grasmaaier op een stabiele ondergrond en start hem. Zorg ervoor dat het mes niet in contact kan komen met de grond of een ander voorwerp.

Geef volgas en laat vervolgens de rembeugel los. De motorrem moet altijd zo afgesteld zijn dat de motor binnen 3 seconden start. Als dit niet gebeurt, moet de machine naar een erkende servicedealer worden gebracht om te worden afgesteld.

Geluidemper

De geluidemper werd ontworpen om het geluidsniveau zo laag mogelijk te houden, en om de uitlaatgassen weg te richten van de gebruiker.

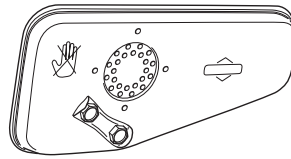

WAARSCHUWING! De uitlaatgassen van de motor zijn heet en kunnen vonken bevatten die brand kunnen veroorzaken. Start de machine daarom nooit binnenshuis of in de buurt van licht ontvlambaar materiaal!

In gebieden met een warm en droog klimaat kan het risico van branden erg groot zijn. Het komt voor dat deze gebieden gereguleerd worden met wetgeving, die vereist dat de geluidemper onder andere uitgerust moet zijn met een goedgekeurd vonkenopvangnet.

Voor geluidempers is het erg belangrijk dat de controle-, onderhouds- en service-instructies gevolgd worden.



WAARSCHUWING! Tijdens het gebruik en een tijdje daarna is de geluidemper erg warm. Raak de geluidemper niet aan wanneer hij warm is!

- Gebruik de machine nooit wanneer de geluidemper defect is.
- Controleer of de geluidemper goed vast zit en niet beschadigd is.

Snijuitrusting

Voorkom dat het mes tegen vreemde voorwerpen slaat zoals stenen, wortels of iets dergelijks. Dit kan ertoe leiden dat het mes bot wordt en dat de motoras krom wordt. Let goed op dat u altijd een goed geslepen en correct gebalanceerd mes hebt. Zie ook de instructies bij het hoofdstuk Onderhoud.

Controleer de snijuitrusting. Gebruik nooit botte, gebarsten of beschadigde uitrusting.

Controleer ook of de mesbout heel en de motoras niet krom is.

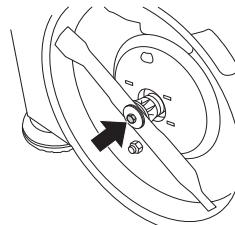

WAARSCHUWING! Gebruik de machine nooit wanneer de veiligheidsuitrusting defect is. De veiligheidsuitrusting van de machine moet gecontroleerd en onderhouden worden zoals beschreven in dit hoofdstuk. Als uw machine niet door alle controles komt, moet u ermee naar uw servicewerkplaats voor reparatie.

VEILIGHEIDSinSTRUCTIES

Algemene veiligheidsinstructies

- Een grasmaaier is alleen geconstrueerd voor het maaien van gazons. De enige accessoires waarvoor u de motoreenheid als aandrijving mag gebruiken, zijn de messen die wij aanbevelen in het hoofdstuk Technische gegevens.
- Gebruik de machine nooit als u moe bent, alcohol heeft gedronken of medicijnen heeft ingenomen die uw gezichtsvermogen, beoordelingsvermogen of coördinatievermogen negatief beïnvloeden.
- Denk erom dat de operator verantwoordelijk is voor ongelukken of beschadigingen van andere mensen of hun eigendommen.



WAARSCHUWING! Een motor laten lopen in een afgesloten of slecht geventileerde ruimte kan dodelijke ongelukken veroorzaken door verstikking of koolmonoxidevergiftiging.

- Bij al het gebruik van de machine moet persoonlijke bescherming worden gebruikt. Zie de instructies onder de kop Persoonlijke bescherming.
- Gebruik nooit een machine die zo gewijzigd is dat ze niet langer overeenkomt met de originele uitvoering.
- Gebruik uitsluitend de in deze gebruiksaanwijzing aanbevolen accessoires. Zie instructies in de hoofdstukken Snijuitrusting en Technische gegevens.



WAARSCHUWING! Het gebruik van defecte snijuitrusting kan het risico op ongevallen vergroten.

- Gebruik nooit een machine die defect is. Volg de onderhouds-, controle- en service-instructies van deze gebruiksaanwijzing. Bepaalde onderhouds- en servicemaatregelen moeten uitgevoerd worden door opgeleide en gekwalificeerde specialisten. Zie instructies in het hoofdstuk Onderhoud.
- **Voor ieder gebruik:**
 - 1 Controleer of de motorrem goed werkt en onbeschadigd is. Zie de instructies onder de kop Controle van de remwerking.
 - 2 Controleer of alle handgrepen en hendels onbeschadigd en vrij van olie zijn.
 - 3 Controleer of de geluiddemper goed vast zit en niet beschadigd is.
 - 4 Controleer of alle onderdelen van de grasmaaier zijn aangedraaid en of ze niet beschadigd zijn of ontbreken.
 - 5 Controleer of het mes niet beschadigd is en geen barsten heeft. Vervang het mes als dat nodig is.

Starten



WAARSCHUWING! Langdurige inademing van de uitlaatgassen van de motor kan een gezondheidsrisico vormen.

- Start de grasmaaier nooit zonder dat mes en alle kappen correct zijn gemonteerd.
- Start de machine nooit binnenshuis. Vergeet niet dat het gevaarlijk is om de uitlaatgassen van de motor in te ademen.
- Verzekert u ervan dat het werkterrein voldoende verlicht is om een veilige werkomgeving te creëren.

- Controleer de omgeving en vergewis u ervan dat er geen risico bestaat dat mensen of dieren in contact komen met de snijuitrusting. De gebruiker is verantwoordelijk voor eventuele onveilige situaties of risico's waaraan personen en eigendommen worden blootgesteld.



- Plaats de grasmaaier op een stabiele ondergrond en start hem. Zorg ervoor dat het mes niet in contact kan komen met de grond of een ander voorwerp.
- Wikkel het startkoord nooit rond uw hand. Zie instructies onder de kop Starten en stoppen.

Brandstofveiligheid



WAARSCHUWING! Brandstof en brandstofdampen zijn zeer brandgevaarlijk. Wees voorzichtig met de hantering van brandstof en motorolie. Denk aan de gevaren van brand, explosie en inademing.

- Tank nooit wanneer de motor van de machine loopt.
- Zorg voor goede ventilatie bij het tanken en bijvullen van olie.
- Verplaats de machine ten minste 3 m van de tankplaats voor u de motor start.

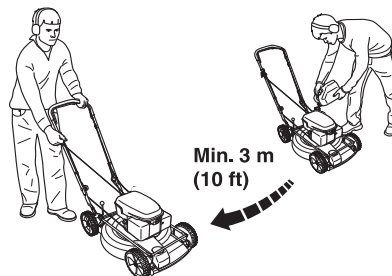

- Start de machine nooit:
 - 1 Indien u brandstof of motorolie op de machine hebt gemorst. Droog alles af en laat de benzineresten verdampen.
 - 2 Indien u brandstof of motorolie op uzelf of uw kleding hebt gemorst. Vervang uw kleding.
 - 3 Als de machine brandstof lekt. Controleer de tankdop en de brandstofleidingen regelmatig op lekkage.

Transport en opbergen

- Bij stalling voor langere tijd of transport van de grasmaaier moeten de brandstof- en motorolietanks worden geleegd. Vraag het dichtstbijzijnde benzinestation waar u uw teveel aan brandstof en motorolie kunt laten.
- Bewaar de grasmaaier en de brandstof zo dat eventuele lekkage en dampen niet in contact kunnen komen met vonken of open vuur. Bijvoorbeeld elektrische machines, elektrische motoren, stopcontacten/schakelaars, verwarmingsketels of iets dergelijks.
- De brandstof moet in daarvoor bedoelde en goedgekeurde tanks worden bewaard.

VEILIGHEIDSINSTRUCTIES

Algemene werkinstructies



WAARSCHUWING! Dit hoofdstuk behandelt de basis-veiligheidsregels voor het werken met een grasmaaier. De gegeven informatie kan nooit de kennis vervangen die een vakman bezit in de vorm van opleiding en praktische ervaring. Wanneer u te maken krijgt met een situatie die u onzeker maakt over verdergaan met het gebruik, moet u een expert om advies vragen. Vraag uw dealer, servicewerkplaats of een ervaren gebruiker van grasmaaiers. **Voorkom al het gebruik waarvan u vindt dat u niet voldoende gekwalificeerd bent!**

Basisveiligheidsregels

- Controleer de omgeving:
 - Om ervoor te zorgen dat u de controle over uw machine niet kunt verliezen vanwege omstanders, dieren of een andere reden.
 - Om te voorkomen dat de eerder genoemden niet het risico lopen in contact te komen met de snijuitrusting.
- Voordat u begint met maaien moeten takken, stenen enz. van het gazon worden verwijderd. Voorkom dat het mes tegen vreemde voorwerpen slaat zoals stenen, wortels of iets dergelijks. Dit kan ertoe leiden dat het mes bot wordt en dat de motoras krom wordt.
- Til de grasmaaier nooit op en draag deze niet wanneer de motor is gestart. Indien u de grasmaaier moet optillen, moet u eerst de motor stoppen en de ontstekingskabel van de bougie halen.

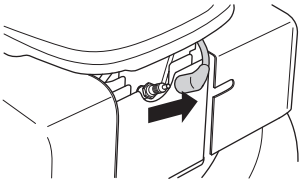

- Gebruik de motorkettingzaag niet in ongunstige weersomstandigheden. B.v. bij dichte mist, hevige regen, harde wind, hevige koude enz. Werken in slechte weersomstandigheden is vermoeiend en kan tot gevaarlijke situaties leiden, zo kan de grond glad zijn.
- Zorg ervoor dat u veilig kunt gaan en staan. Controleer of er eventuele hindernissen zijn als u onverwacht snel moet kunnen weggomen (wortels, stenen, takken, kuilen, greppels enz.). Wees extra voorzichtig wanneer u op hellend terrein werkt.
- De motor moet worden uitgezet bij verplaatsing over terrein dat niet moet worden gemaaid. Bijvoorbeeld paden, steen, grind, asfalt enz.

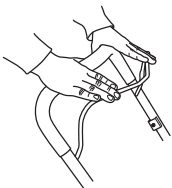

De rembeugel mag nooit permanent in de handgreep verankerd zijn, wanneer de machine loopt.



Volg de bovengenoemde punten maar gebruik nooit een grasmaaier zonder de mogelijkheid om in geval van een ongeluk hulp in te kunnen roepen.

De principes van de maatechniek



WAARSCHUWING! Zorg ervoor dat uw handen en voeten niet bij de snijuitrusting komen als de motor draait.

Algemeen

- Het maaien van hellingen kan gevaarlijk zijn. Gebruik de grasmaaier niet op zeer steile hellingen.
- De grasmaaier mag niet worden gebruikt op een helling van meer dan 30 graden.
- Op hellend terrein moet u de paden loodrecht ten opzichte van de helling laten lopen. Het is veel makkelijker om dwars over een helling te lopen dan op en neer.
- Voordat u begint met maaien moeten takken, stenen enz. van het gazon worden verwijderd.
- Til de grasmaaier nooit op en draag deze niet wanneer de motor is gestart. Indien u de grasmaaier moet optillen, moet u eerst de motor stoppen en de ontstekingskabel van de bougie halen.
- Voorkom dat het mes tegen vreemde voorwerpen slaat zoals stenen, wortels of iets dergelijks. Dit kan ertoe leiden dat het mes bot wordt en dat de motoras krom wordt. Een kromme as zorgt voor onbalans en sterke trillingen, hetgeen leidt tot een groot risico van het losraken van het mes.
- Als er een voorwerp geraakt wordt of er trillingen ontstaan, moet u de machine stoppen. Haal de bougiekabel van de bougie. Controleer of de machine niet beschadigd is. Repareer eventuele beschadigingen.
- Maai nooit meer dan 1/3 van de lengte van het gras. Dit geldt vooral in periodes van droogte. Maai eerst op een grote maaihoogte. Controleer daarna het resultaat en ga naar een geschikte hoogte. Indien het gras extra lang is, moet u langzaam rijden en eventueel twee keer maaien.

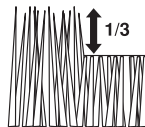

- Ren niet met de machine wanneer deze werkt. U moet altijd met de grasmaaier lopen.

Let vooral ook op wanneer u de machine tijdens de werkzaamheden naar u toe trekt.

Maaihoogte



Zet de motor uit voordat u de maaihoogte wijzigt.

De maaihoogte kan in vijf verschillende standen worden ingesteld, mm

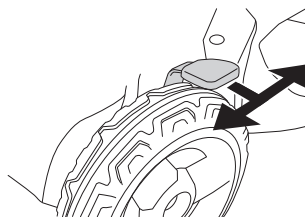

Stel de maaihoogte niet te laag af, omdat dan het risico bestaat dat de messen bij onregelmatigheden in de aarde lopen.

MONTEREN

Stuur monteren

Wanneer u het stuur inklapt, moet u voorzichtig zijn om geen leidingen en kabels te beschadigen.

Til het stuur op tot de bovenste buizenconstructie van het stuur midden voor het onderste deel van het stuur komt. Schroef de knop goed vast.

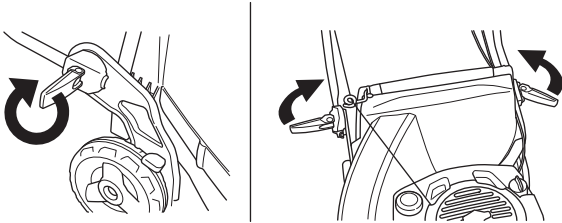

Monteren van opvangbak

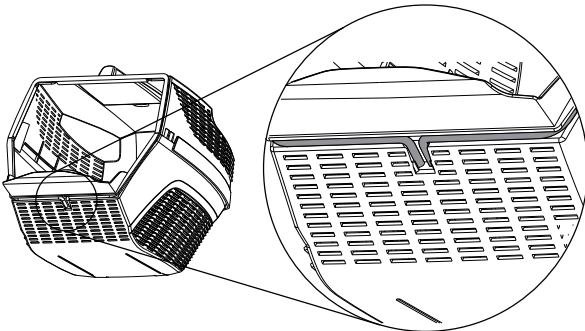
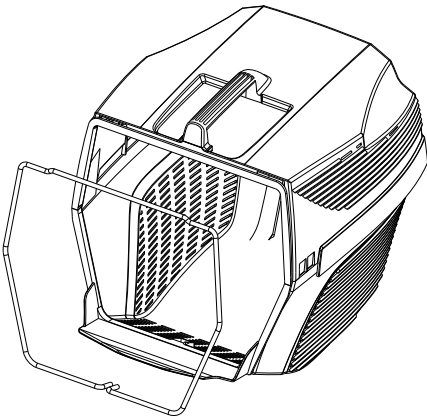
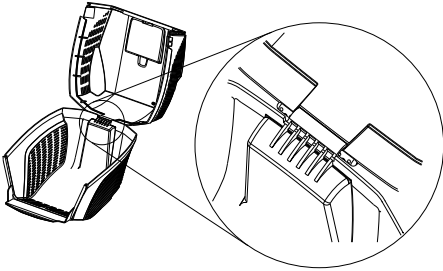
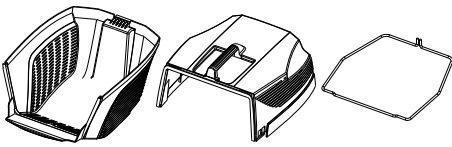

- Zet het achterscherf omhoog en hang de grasopvangbak op.

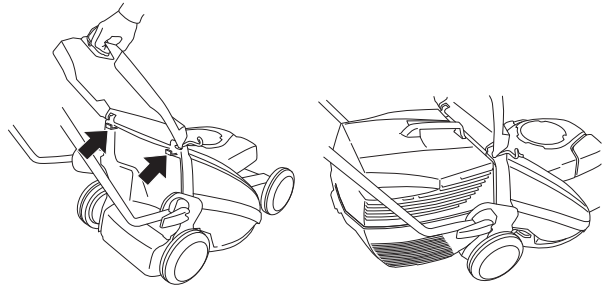

Zijuitworp

- LB48, LB48V kan worden gebruikt voor zijwaarts lossen door een zijuitwerper op het maaideksel te plaatsen.
- Til de zijafdekking op en plaats de zijuitwerper op de as.

Mulchfunctie

LB48, LB48V is een gazonmaaier met mulchfunctie.

Machines die zijn uitgerust met een opvangbak, kunnen op de volgende manier worden gebruikt met de mulchfunctie:

- Zet het achterscherf omhoog en verwijder de opvangbak.

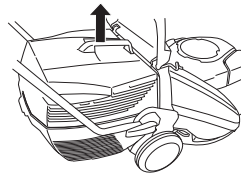

- Plaats de mulchplug in het opvangkanaal.

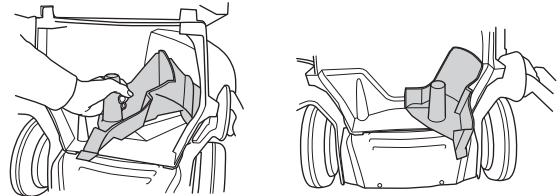

- Sluit het scherm en zorg ervoor dat deze is vergrendeld met behulp van de mulchplug.

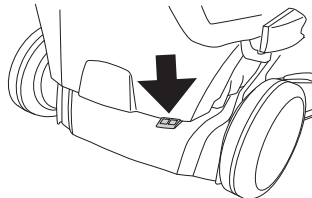

BRANDSTOFHANTERING

Brandstof



WAARSCHUWING! Zorg steeds voor een goede ventilatie bij het vullen en hanteren van brandstof.

Benzine

- Gebruik loodvrije kwaliteitsbenzine. Loodhoudende benzine kan worden gebruikt wanneer loodvrije benzine niet verkrijgbaar is.
- Gebruik brandstof met ten minste 77 oktaan.
- Als u de machine gedurende een langere tijd niet gebruikt, moet u de brandstoftank leeg maken en hem schoonmaken.

Motorolie

Controleer het oliepeil voordat de grasmaaier wordt gestart. Een te laag oliepeil kan ernstige beschadigingen aan de motor veroorzaken.

- Gebruik HUSQVARNA viertaktolie voor het beste resultaat en werking.
- Indien geen HUSQVARNA viertaktolie verkrijgbaar is, kunt u een andere viertaktolie van hoge kwaliteit gebruiken. Neem contact op met uw dealer voor de keuze van olie. Over het algemeen wordt SAE 30 aanbevolen.
- Gebruik nooit olie bedoeld voor tweetaktmotoren.

Controleer het oliepeil voordat de grasmaaier wordt gestart. Een te laag oliepeil kan ernstige beschadigingen aan de motor veroorzaken.

Oliepeil

Schroef het olievludeksel los en controleer het oliepeil op de peilstok die op het deksel zit.

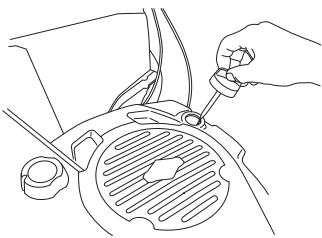

Het olievludeksel moet helemaal ingeschroefd zijn om een correct beeld te geven van het oliepeil.

Is het oliepeil laag, vult u bij met motorolie tot het bovenste niveau op de peilstok.

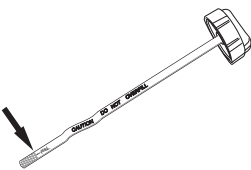

Gebruik alleen aanbevolen motorolie. Zie hoofdstuk Technische gegevens.

Tanken



WAARSCHUWING! Om het risico op brand te verminderen, moet u de volgende voorzorgsmaatregelen nemen:

Rook niet of plaats geen warme voorwerpen in de buurt van de brandstof.

Tank nooit terwijl de motor draait.

Open de dop van de tank voorzichtig wanneer u wilt tanken zodat eventuele overdruk langzaam verdwijnt.

Draai de dop van de tank goed vast na het tanken.

Verwijder de machine steeds van de tankplaats, voor u de motorzaak start.

Vul niet te veel benzine bij. Laat ongeveer 35 mm onder het tankdeksel over zodat de brandstof kan uitzetten.

Maak schoon rond het tankdeksel. Maak de brandstof- en olietank regelmatig schoon. Het brandstoffilter moet ten minste een keer per jaar worden vervangen. Verontreinigingen in de tanks veroorzaken storingen in de werking.

Verplaats de heggenschaar altijd ca. 3 m van de plaats waar u de tank bijgevuld heeft, voordat u de motor start.

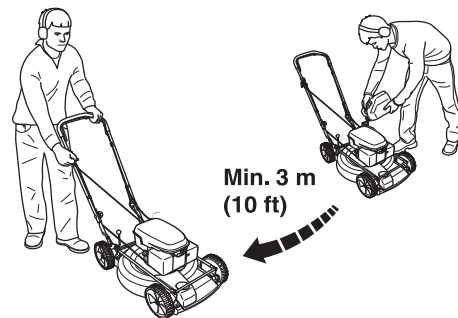

STARTEN EN STOPPEN

Starten en stoppen



WAARSCHUWING! Voor het starten moet u rekening houden met de volgende punten:

Start de grasmaaier niet zonder dat mes en alle kappen zijn gemonteerd. Het mes kan anders losraken en persoonlijk letsel veroorzaken.

Verwijder de machine steeds van de tankplaats, voor u de motorzaag start.

Plaats de machine op een vaste ondergrond. Let erop dat de snijuitrusting geen voorwerp kan raken.

Hou onbevoegden uit het werkgebied.

Starten

Zorg ervoor dat de ontstekingskabel goed op de bougie zit.

- Trek de motorrembeugel met uw linkerhand helemaal naar de bovenste handgreep.

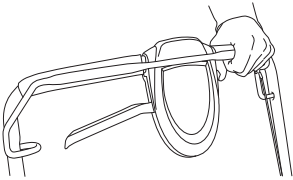

- Pak de starthendel beet, trek met uw rechterhand het starterkoord langzaam uit tot u weerstand voelt (de starthaken grijpen in) en maak vervolgens snelle en krachtige trekbewegingen. **Wikkel het startkoord nooit rond uw hand.**



N.B.! Trek het starterkoord niet volledig uit en laat de starthendel niet zomaar los wanneer het volledig uitgetrokken is. Dit kan tot beschadigingen van de machine leiden.

LC 48VE zijn uitgerust met een elektronische starter, die als volgt te gebruiken is.

- Voordat u de elektronische starter voor de eerste keer gebruikt, moet u de accu laden. Zie de instructies in het hoofdstuk Onderhoud.
- De motorrembeugel tegen het stuur te klappen.
- Steek de sleutel in het contact en druk hem in.



Aandrijving LC 48VE, LC 48V, LB 48V

De machines zijn zelfrijdend met achterwielaandrijving.

Om de aandrijving voor de wielen te gebruiken, moet u de koppelingshendel naar u toe trekken..

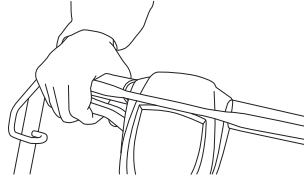

De aandrijving kan stapsgewijs worden geregeld.

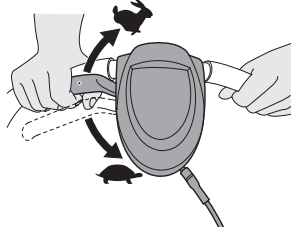

Stoppen

De motor wordt gestopt door de motorrembeugel los te laten.

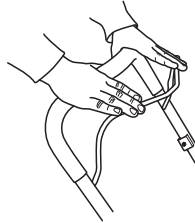

Bij machines met elektrische start de sleutel verwijderen.

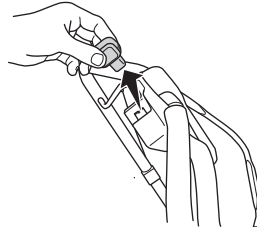

ONDERHOUD

Onderhoud

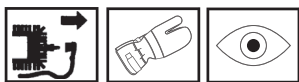

WAARSCHUWING! Vóór reinigen, repareren of inspecteren moet u erop letten dat de snijuitrusting gestopt is. Haal de startkabel van de bougie.

De ontstekingskabel moet altijd worden losgemaakt van de bougie voor reparatie, schoonmaken of onderhoudswerkzaamheden.

Luchtfilter

Het luchtfilter dient regelmatig te worden schoongemaakt (stof en vuil verwijderen) om de volgende problemen te vermijden:

- Storingen van de carburateur
- Moeilijkheden bij het starten
- Vermogensverlies
- Onnodige slijtage van de motoronderdelen.
- Abnormaal hoog brandstofverbruik

Na een lange gebruikperiode kan het luchtfilter niet meer worden gereinigd. Daarom moet het filter regelmatig vervangen worden. **Een beschadigd luchtfilter moet altijd vervangen worden.**

Luchtfilter schoonmaken

Verwijder het luchtfilterdeksel.

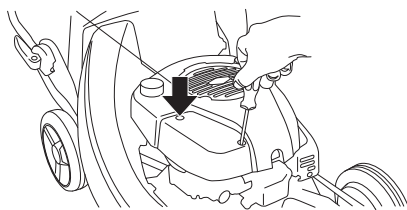

Verwijder het luchtfilter en controleer of het heel is. Vervang door een nieuw luchtfilter wanneer u merkt dat het gebreken vertoont.

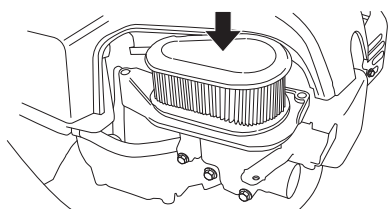

Maak het filter schoon door het tegen een vlakke ondergrond te kloppen. Gebruik nooit oplosmiddelen met petroleum, zoals bijv. fotogeen, of perslucht om het filter schoon te maken.

Bij montage moet u ervoor zorgen dat het luchtfilter helemaal aansluit op de filterhouder.

Bougie



WAARSCHUWING! Tijdens het gebruik en een tijdje daarna is de geluiddemper erg warm. Raak de geluiddemper niet aan wanneer hij warm is!

Wanneer de machine te weinig vermogen heeft, moeilijk start of onregelmatig onbelast draait, dient u altijd eerst de bougie te controleren voor u andere maatregelen neemt. Maak de bougie schoon als ze verstopt is en controleer of de afstand tussen de elektroden 0,5 mm bedraagt. De bougie moet na een maand gebruik, of eerder indien nodig, vervangen worden.

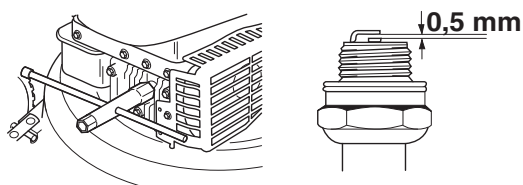

N.B.! Gebruik steeds het correcte bougietype! Andere types kunnen de zuiger/cilinder beschadigen.

Geluiddemper

De geluiddemper is ontworpen om het geluid van de machine te reduceren, en om de uitlaatgassen van de gebruiker weg te richten. De uitlaatgassen zijn zeer heet en bevatten vonken die droge en ontvlambare materialen in brand kunnen steken.

Controleer regelmatig of de geluiddemper vastzit in de machine.

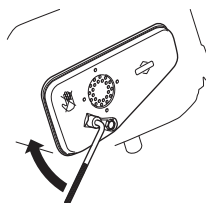

Gebruik de machine nooit wanneer de geluiddemper defect is.



Mes



WAARSCHUWING! Draag altijd stevige handschoenen bij het repareren van de snijuitrusting. De messen zijn uiterst scherp en kunnen al snel snijwonden veroorzaken.

Bij een aanrijding met een hindernis waarbij schade is ontstaan, moeten beschadigde messen vervangen worden.

Vervangen of slijpen van de messen moet door een erkende servicewerkplaats gedaan worden.

Olie verversen

De motorolie moet ieder jaar en om de 25 bedrijfsuren worden verversd.

Ga als volgt te werk om olie te verversen:

- Leeg de brandstoftank door de machine te laten lopen tot de tank leeg is.
- Haal de bougiekabel van de bougie.
- Schroef het olievludeksel eraf.

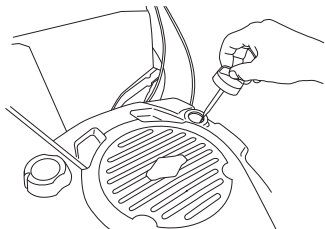

- Gebruik de oliepomp (accessoire) om de olietank te legen.

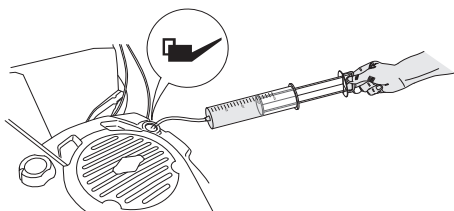

Vraag het dichtstbijzijnde benzinstation waar u het meest aan motorolie kunt laten.

- Vul bij met nieuwe motorolie van goede kwaliteit. Zie hoofdstuk Technische gegevens.
- Controleer het oliepeil met de peilstok op het olievludeksel.
- Het olievludeksel moet helemaal ingeschroefd zijn om een correct beeld te geven van het oliepeil. Is het oliepeil laag, vult u bij met motorolie tot het bovenste niveau op de peilstok.

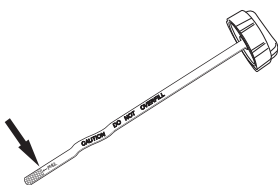

- Schroef het olievludeksel vast.

Batterij opladen LC 48 VE

De batterij kan op de volgende manieren worden opgeladen:

- Druk de vergrendeling open en verwijder het accudeksel.

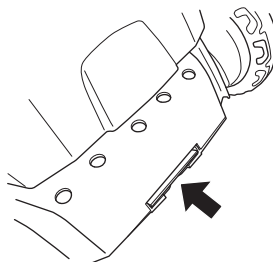

- Maak de aansluitingen van de accukabels los.

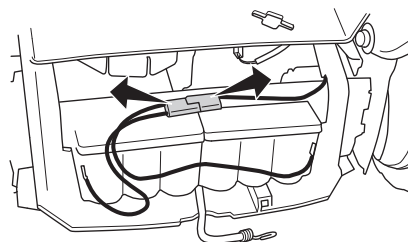

- Sluit de acculader aan en laad de accu maximaal 24 uur.

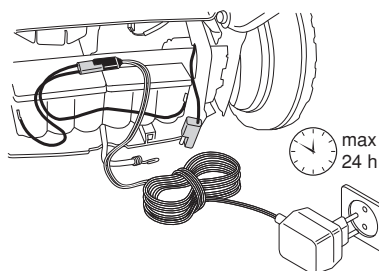

Het maaideksel reinigen

- Sluit een waterslang aan op de aansluiting van het maaideksel.

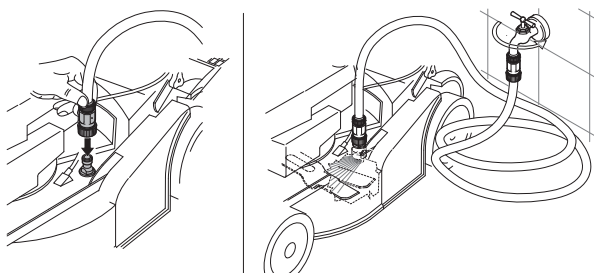

- Start de motor en laat het mes enige tijd draaien. Het water wordt uitgestoten en reinigt het maaideksel.

De koppelingskabel afstellen

De koppelingskabel kan worden afgesteld door aan de afstelschroef te draaien.

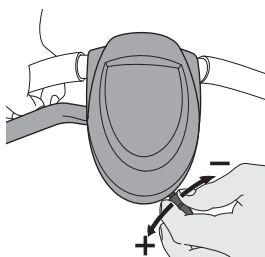

ONDERHOUD

Hieronder worden algemene onderhoudsvorschriften opgesomd.

Dagelijks onderhoud

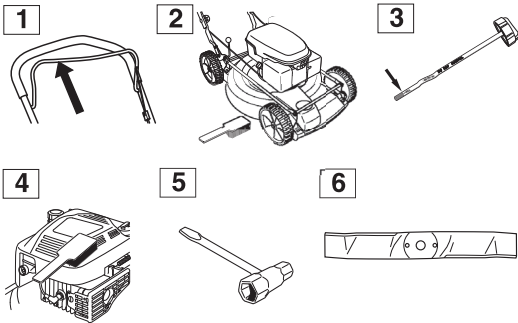

- 1 Controleer of de motormesbeugel werkt uit veiligheidsoogpunt.
- 2 Borstel de grasmaaier schoon en verwijder bald, gras en dergelijke.
- 3 Controleer het oliepeil.
- 4 Maak de luchtinlaat van de starter schoon. Controleer de starter en het starterkoord.
- 5 Controleer of de bouten en moeren en vastgedraaid zijn.
- 6 Controleer de snijuitrusting. Gebruik nooit botte, gebarsten of beschadigde messen.

Wekelijks onderhoud

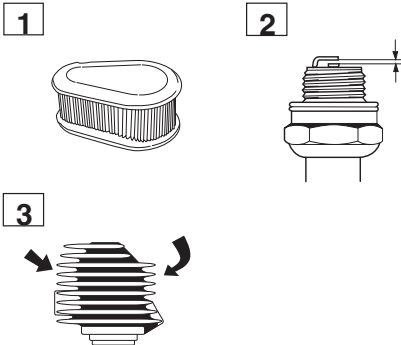

- 1 Maak het luchtfilter schoon. Vervang het indien nodig.
- 2 Maak de bougie schoon. Controleer of de afstand tussen de elektroden 0,51 mm bedraagt.
- 3 Maak de koelflenzen op de cilinder schoon.

Minstens jaarlijks

- 1 Laat het onderhoud jaarlijks uitvoeren door een erkende servicewerkplaats (minstens jaarlijks of om de 30 uur).

TECHNISCHE GEGEVENS

Technische gegevens

	LC 48	LC 48V	LC 48 VE	LB 48	LB 48V
Motor	Briggs & Stratton	Briggs & Stratton	Briggs & Stratton	Briggs & Stratton	Briggs & Stratton
Cilinderinhoud, cm ³	190	190	190	190	190
Toerental, rpm	2900	2900	2900	2900	2900
Nominaal uitgangsvermogen motor, kW (zie opmerking 1)					
Ontstekingsstelsel					
Bougie	Champion RJ19LM	Champion RJ19LM	Champion RJ19LM	Champion RJ19LM	Champion RJ19LM
Elektrodenafstand, mm	0,5	0,5	0,5	0,5	0,5
Brandstof-/smeersysteem					
Inhoud benzinetank, liter	1,2	1,2	1,2	1,2	1,2
Inhoud olietank, liter	0,6	0,6	0,6	0,6	0,6
Motorolie	SAE 30	SAE 30	SAE 30	SAE 30	SAE 30
Gewicht					
Grasmaaier met lege tanks, kg	38	38	43	34	34
Geluidsvermogen					
(zie opm. 2)					
Niveau geluidsdruk bij het oor van de gebruiker, dB(A)	81	81	81	79	79
Lawaai-emissie					
(zie opm. 3)					
Geluidsvermogen, gemeten dB(A)	95	95	95	93	93
Geluidsvermogen, gegarandeerd L _{WA} dB(A)	96	96	96	95	95
Trillingsniveau					
(zie opm. 4)					
Handvat, m/s ²	6,0	6,0	6,0	4,7	4,7
Maaien					
Maaisysteem	3 in 1	3 in 1	3 in 1	2 in 1	2 in 1
De maaihoogte kan in vijf verschillende standen worden ingesteld, mm	25-70	25-70	25-70	25-70	25-70
Maaibreedte, mm	480	480	480	480	480
Mes	Vast	Vast	Vast	Vast	Vast
Aandrijving					
Snelheid, km/h	-	5,4	5,4	-	5,4
Starten					
Elektrisch	-	-	Ja	-	-

Opm. 1: Het aangegeven nominale vermogen van de motor heeft betrekking op het gemiddelde nettovermogen (bij het opgegeven toerental) van een typische productiemotor voor het betreffende motormodel, gemeten volgens de SAE-norm J1349/ISO 1585. In massa geproduceerde motoren kunnen een afwijkende waarde geven. Het werkelijk geleverde vermogen van de geïnstalleerde motor op de uiteindelijke machine hangt af van de bedrijfssnelheid, de omgevingscondities en andere waarden.

Opm. 2: De gerapporteerde gegevens voor het geluidsdrukniveau vertonen een typische statistische spreiding (standaardafwijking) van 1,2 dB (A).

Opm. 3: Emissie van geluid naar de omgeving gemeten als geluidsvermogen (L_{WA}) volgens EG-richtlijn 2000/14/EG.

Opm. 4: De gerapporteerde gegevens voor het trillingsniveau vertonen een typische statistische spreiding (standaardafwijking) van 0,2 m/s².

TECHNISCHE GEGEVENS

EG-verklaring van overeenstemming

(Alleen geldig voor Europa)

Husqvarna AB, SE-561 82 Huskvarna, Sverige, tel: +46-36-146500, verklaart hiermee dat de motormaaiers **Husqvarna LC 48, LC 48V, LB 48, LB48 V, LC 48VE** vanaf serienummer 10xxxxxxx en verder overeenkomen met de voorschriften in de RICHTLIJNEN VAN DE RAAD:

- van 17 mei 2006 "betreffende machines" **2006/42/EG**
- van 15 december 2004 "betreffende elektromagnetische compatibiliteit" **2004/108/EEC**.
- van 8 mei 2000 "betreffende geluidsemisatie door materieel voor gebruik buitenshuis" **2000/14/EG**.

Voor informatie betreffende lawaaiemissies, zie hoofdstuk Technische gegevens.

0404, SMP Svensk Maskinprovning AB, Fyrisborgsgatan 3, SE-754 50 Uppsala, heeft rapporten opgesteld inzake een beoordeling van de overeenstemming met bijlage VI van Richtlijn 2000/14/EG van de Raad van 8 mei 2000 betreffende "de geluidsemisatie door materieel voor gebruik buitenshuis".

De certificaten hebben nummer:

01/901/071 - Husqvarna LC 48, LC 48V

01/901/072 - Husqvarna LB 48, LB 48V

01/901/084- Husqvarna LC 48 VE

Huskvarna, 29 december 2009



Bengt Ahlund, Hoofd Ontwikkeling (erkende vertegenwoordiger voor Husqvarna AB en verantwoordelijk voor technische documentatie.)

Originalanweisungen

**Instructions d'origine
1154116-20**

Originele instructies



2011-05-19