

# **Bruksanvisning Rider Battery**



Läs igenom bruksanvisningen noggrant och förstå innehållet innan du använder maskinen.

**Svenska**

# INNEHÅLL

## Innehåll

<b>INNEHÅLL</b>	
Innehåll .....	2
<b>INLEDNING</b>	
Bäste kund! .....	3
Färd och transport på allmän väg .....	3
Användning .....	3
God service .....	3
<b>SERVICEJOURNAL</b>	
Leveransservice .....	4
<b>SYMBOLFÖRKLARING</b>	
Symboler .....	5
<b>SÄKERHETSINSTRUKTIONER</b>	
Säkerhetsinstruktioner .....	6
Körning i sluttningar .....	7
Barn .....	7
Skötsel .....	8
Transport .....	8
Batteri .....	8
<b>VAD ÄR VAD?</b>	
Reglagens placering .....	9
<b>PRESENTATION</b>	
Presentation .....	10
Klippaggregat .....	10
Sits .....	11
Batteri .....	11
Varningslampa .....	12
<b>KÖRNING</b>	
Före start .....	13
Aktivera maskinen. ....	13
Körning av åkgräsklipparen .....	13
Klippningstips .....	14
Stopp .....	14
<b>Skötsel</b>	
Skötselschema .....	15
Rengöring .....	16
Demontering av åkgräsklipparens kåpor .....	16
Kontroll och justering av styrvajrar .....	17
Kontroll av broms .....	17
Kontroll av batteriets syranivå .....	17
Laddning av batterier .....	17
Kontroll av däckens lufttryck .....	18
Säkringar .....	18
Kontroll av säkerhetssystem .....	19
Demontering av klippaggregat .....	19
Kontroll av klippaggregatets parallellitet .....	20
Kontroll av knivar .....	20
Borttagning av BioClip-plugg .....	21
Smörjning av drivkedja .....	21
Allmän smörjning .....	21
<b>Felsökningsschema</b>	
<b>Förvaring</b>	
Vinterförvaring .....	23
Skydd .....	23
Service .....	23
<b>TEKNISKA DATA</b>	

EG-försäkran om överensstämmelse .....	26
--	----

---

# INLEDNING

---

## Bäste kund!

Tack för att Du valde en Husqvarna Rider. Husqvarna Riders är byggda enligt ett unikt koncept med frontmonterat klippaggregat och en patenterad midjestyrning. Ridern är byggd för högsta effektivitet även på små och trånga ytor. Samlade reglage och transmission reglerad med pedaler bidrar också till maskinens prestanda.

Denna bruksanvisning är en värdehandling. Genom att följa dess innehåll (användning, service underhåll etc) kan Du väsentligt höja maskinens livslängd och även dess andrahandsvärde.

När Du säljer Din Rider, se till att överlåta bruksanvisningen till den nya ägaren. Se till att service- och reparationsåtgärder dokumenteras. En god journalföring sänker servicekostnaderna för det säsongsbundna underhållet och påverkar maskinens andrahandsvärde. Ta med bruksanvisningen när Ridern lämnas till verkstad för serviceåtgärder.

## Färd och transport på allmän väg

Kontrollera gällande vägtrafikbestämmelser före färd och transport på allmän väg. Vid eventuell transport ska Du alltid använda godkända spännanordningar och se till att maskinen är väl förankrad.

## Användning

Denna åkräsklippare är konstruerad för att klippa gräs på fria och jämna markytor. Därutöver finns ett antal av tillverkaren rekommenderade tillbehör som vidgar användningsområdena. Kontakta din återförsäljare för att erhålla information om vilka dessa är. Maskinen får endast användas med av tillverkaren rekommenderad utrustning varför all annan användning är felaktig. Tillverkarens anvisningar avseende drift, underhåll och reparation måste följas noggrant.

Maskinen får enbart handhas, underhållas och repareras av personer som känner till maskinens särskilda egenskaper och kan säkerhetsföreskrifterna.

Olycksförebyggande bestämmelser, andra allmänna säkerhetsbestämmelser och yrkesmedicinska regler samt trafikregler måste alltid följas.

Egenhändigt utförda modifieringar av maskinens konstruktion kan fria tillverkaren från ansvar vid eventuell materiell eller personlig skada som kan uppkomma som resultat av dessa.

## God service

Husqvarnas produkter säljs världen över och ser till att du som kund får bästa support och service. Innan produkten levererades har maskinen exempelvis kontrollerats och injusterats av Din återförsäljare, se intyg i Servicejournalen i denna bruksanvisning.

När Du behöver reservdelar eller support i servicefrågor, garantiärenden etc vänder Du dig till:

Denna bruksanvisning tillhör maskinen med tillverkningsnummer:	Motor	Transmission

På maskinens typskylt anges:

- Maskinens typbeteckning.
- Tillverkarens produktnummer.
- Maskinens tillverkningsnummer.

Ange typbeteckning och tillverkningsnummer vid reservdelsbeställning.

---

# SERVICEJOURNAL

---

## Leveransservice

- 1 Montera ratt, säte samt i förekommande fall övriga detaljer.
- 2 Kontrollera och justera däckens lufttryck. (60 kPa, 0,6 bar, 9 PSI).
- 3 Montera klippaggregatet på maskinen, se Montering av klippaggregat.
- 4 Justera klippaggregat:  
Justera aggregatet så att dess bakkant är ca 5-7 mm / (1/5-1/4") högre än dess framkant.
- 5 Kontrollera syranivån i batterierna och fyll vid behov på med destillerat vatten.
- 6 Anslut batteriet.
- 7 Ladda batteriet med den medskickade batteriladdaren. Se under rubrik Laddning av batterier
- 8 Aktivera maskinen och kontrollera att den inte rör sig i neutralläge.
- 9 Kontrollera: 
  - Körning framåt.
  - Körning bakåt.
  - Aktivering av knivar.
  - Säkerhetsbrytare för sits.
  - Säkerhetsbrytare för lyftspak.
  - Säkerhetsbrytare för parkeringsbroms.
  - Säkerhetsbrytare för klippaggregat
- 10 Informera kunden om: 
  - Behov och fördelar med att följa serviceschemat.
  - Service och servicejournalens inverkan på maskinens andrahandsvärde.
  - Användningsområde för BioClip.
  - Fyll i försäljningsbevis etc.

Denna leveransservice utförd. Inga kvarstående anmärkningar. Intygas:

---

Datum, mätarställning, stämpel, signatur

# SYMBOLFÖRKLARING

## Symboler

Dessa symboler finns på åkgräsklipparen och i bruksanvisningen.

VARNING! Starvtigt eller felaktigt användande kan resultera i allvarliga skador eller dödsfall för användaren eller andra.



Läs igenom bruksanvisningen noggrant och förstå innehållet innan du använder maskinen.



Använd hörselskydd



Denna produkt överensstämmer med gällande EG-direktiv.



Back



Neutral



Snabb



Sakta



Indikerar batteristatus



Klipphöjd



Bakåt



Framåt



Varning för roterande delar. Akta händer och fötter.



Koppling in



Koppling ur



Parkeringsbroms



Bulleremissioner till omgivningen enligt Europeiska Gemenskapens direktiv. Maskinens emission anges i kapitel Tekniska data och på dekal.



Roterande knivar För ej hand eller fot under kåpan när motorn är igång



Kör aldrig tvärs över en sluttning



Använd aldrig åkgräsklipparen om personer, speciellt barn eller husdjur, uppehåller sig i närheten



Ta aldrig med passagerare på åkgräsklipparen eller på redskap



Kör mycket sakta utan klippaggregat



Vid full hastighet ska klippaggregatet vara monterat.



Ta bort startnyckeln före reparation eller underhåll.

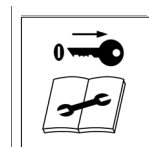

Batterisparfunktion

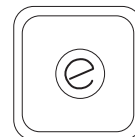

# SÄKERHETSINSTRUKTIONER

## Säkerhetsinstruktioner

Dessa instruktioner är till för din säkerhet. Läs dem noggrant.

### Försäkra Din åkgräsklippare

- Kontrollera försäkringen för Din nya åkgräsklippare.
- Kontakta ditt försäkringsbolag.
- Du bör ha heltäckande försäkring för trafik, brand, skada, stöld och ansvar

### Allmän användning

- Läs alla instruktioner i denna bruksanvisning och på maskinen innan du startar den. Förvissa dig om att du förstår dem och följ dem sedan.



**VARNING! Avaktivera alltid maskinen och ta ut startnyckeln när:**

När klippområdet rensas från främmande föremål.

Kontroll, service, underhåll eller reparationer sker på maskinen

Maskinen börjar vibrera kraftigt.

Du kör på främmande föremål.



**VARNING! Denna maskin alstrar under drift ett elektromagnetiskt fält. Detta fält kan under vissa omständigheter ge påverkan på aktiva eller passiva medicinska implantat. För att reducera risken för allvarliga eller livshotande skador rekommenderar vi därför personer med implantat att rådgöra med läkare samt tillverkaren av det medicinska implantatet innan denna maskin används.**

- Lär dig hur du på ett säkert sätt skall använda maskinen och reglagen och lär dig hur man stannar snabbt. Lär dig också att känna igen säkerhetsdekalerna.
- Låt maskinen endast användas av vuxna som är förtrogna med den.
- Se till att ingen befinner sig nära maskinen när du startar motorn, kopplar in drivningen eller kör.
- Rensa området från föremål som stenar, leksaker, trådar etc som kan fångas upp av knivarna och slungas iväg.



- Avaktivera maskinen innan du rengör klippaggregatet.
- Tänk på att föraren är ansvarig för faror eller olyckor.

- Medtag aldrig passagerare. Maskinen är endast avsedd att användas av en person.



- Titta alltid nedåt och bakåt före och under bakåtkörning. Håll uppsikt på både små och stora hinder.
- Sakta in innan du svänger.
- Stäng av knivarna när du inte klipper.
- Var försiktig när du rundar ett fast föremål, så att knivarna inte slår emot det. Kör aldrig över några främmande föremål.



**VARNING! Denna maskin kan klippa av händer, fötter och slunga iväg föremål. Underlåtenhet att följa säkerhetsföreskrifterna kan leda till svåra skador.**

- Använd maskinen endast i dagsljus eller under andra väl upplysta förhållanden. Håll maskinen på ett säkert avstånd från hål och andra ojämnheter i marken. Var uppmärksam på andra tänkbara risker.
- Använd aldrig maskinen om du är trött, om du har druckit alkohol eller intagit andra droger eller om du använder vissa mediciner som kan påverka din syn, omdömesförmåga eller koordinering.
- Se upp för trafik när du arbetar nära en väg eller korsar den.
- Lämna aldrig maskinen utan uppsikt när den är aktiverad. Stäng alltid av knivarna, aktivera parkeringsbromsen och ta ur nyckeln innan du lämnar maskinen.
- Låt aldrig barn eller andra personer som inte utbildats i handhavande av maskinen, använda eller underhålla den. Lokala föreskrifter kan reglera användarens ålder.



**VARNING! Vid all användning av maskinen skall godkänd personlig skyddsutrustning användas. Personlig skyddsutrustning eliminerar inte skaderisken, men den reducerar effekten av en skada vid ett olyckstillbud. Be din återförsäljare om hjälp vid val av utrustning. Använd aldrig löst sittande kläder eller smycken.**

# SÄKERHETSINSTRUKTIONER

- Använd hörselskydd för att minimera risken för hörselskador.



- Bär aldrig löst sittande kläder, smycken eller dylikt som kan fastna i rörliga delar.
- Använd aldrig maskinen barfota. Bär alltid skyddsskor eller skyddstövlar, helst med stålhätta.



- Se till att ha första förband nära till hands när du använder maskinen.



## Körning i sluttningar

Körning i sluttningar är en av de operationer där risken är störst att föraren tappar kontrollen eller maskinen välter, vilket kan vålla svåra skador eller dödsfall. Alla sluttningar kräver extra försiktighet. Om du inte kan backa uppför sluttningen eller om du känner dig osäker, låt då bli att klippa den.

### VIKTIG INFORMATION

Kör inte i nedförslutning med upplyft aggregat.

### Gör så här

- Avlägsna hinder som stenar, trädgrenar etc.
- Klipp uppåt och nedåt, inte i sidled.

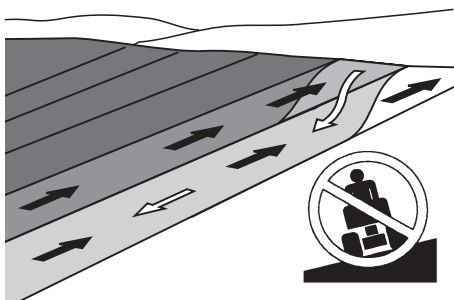

- Kör aldrig maskinen i terräng som lutar mer än 10°.
- Var extra försiktig med eventuell tillbehörsutrustning, som kan förändra maskinens stabilitet.
- Undvik att starta eller stanna i en sluttning. Om däcken börjar slira, stäng av knivarna och kör sakta nerför sluttningen.

- Kör alltid jämnt och långsamt i sluttningar.
- Gör inga plötsliga förändringar av hastighet eller riktning.
- Undvik onödiga svängar i sluttningar, och om det är nödvändigt, sväng då sakta och gradvis nedåt, om möjligt. Kör sakta. Använd små rattutslag.
- Se upp för och undvik att köra över fåror, gropar och upphöjningar. I ojämn terräng kan maskinen lätt välta. Högt gräs kan dölja hinder.

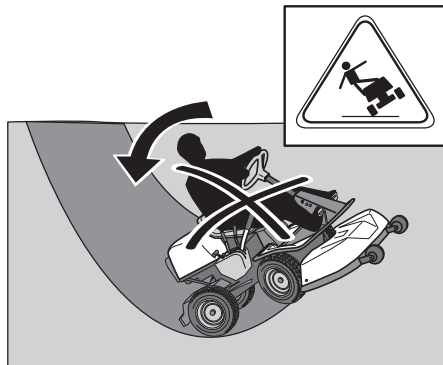

- Klipp inte nära kanter, diken eller bankar. Maskinen kan plötsligt slå runt om ett hjul kommer över kanten av ett stup eller ett dike, eller om en kant ger vika.
- Klipp inte vått gräs. Det är halt, och däcken kan tappa greppet, så att maskinen glider.
- Försök inte stabilisera maskinen genom att sätta foten i marken.
- Vid rengöring av underredet får maskinen aldrig köras nära kant eller dike.
- Håll vid klippning avstånd till buskar och annat material för att undvika värmepåverkan.

## Barn

- Allvarliga olyckor kan inträffa om man inte är uppmärksam på barn i närheten av maskinen. Barn lockas ofta till maskinen och klipparbetet. Utgå aldrig ifrån att barn stannar kvar där du senast såg dem.
- Håll barn borta från klippområdet och under noggrann uppsikt av någon annan vuxen.
- Var på din vakt och stäng av maskinen om barn kommer in i arbetsområdet.
- Före och under en backningsmanöver, se bakåt och nedåt efter små barn.
- Låt aldrig barn åka med. De kan falla av och göra sig mycket illa eller vara i vägen för en riskfri manövrering av maskinen.
- Låt aldrig barn manövrera maskinen.

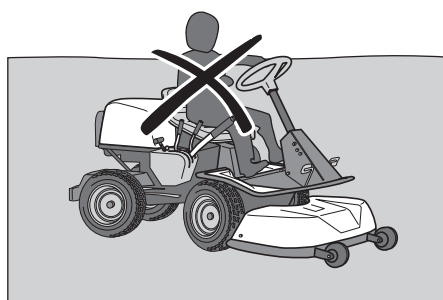

# SÄKERHETSINSTRUKTIONER

- Var extra försiktig i närheten av hörn, buskar, träd eller andra föremål som skymmer sikten.

## Skötsel

- Före reparation, rengöring eller kontroll ska maskinen vara stillastående och avaktiveras. Ta bort startnyckeln.
- Elektriska stötar kan orsaka skador. Rör inte några kablar eller kontakter när maskinen är aktiverad.
- Bär aldrig smycken, klocka eller dylikt vid rengöring, reparation eller kontroll av maskinen.
- Se till att bultar och muttrar är ordentligt åtdragna och att utrustningen är i gott skick.
- Ändra aldrig på säkerhetsanordningar. Kontrollera regelbundet att de fungerar. Maskinen får inte köras med defekta eller ej monterade skyddsplåtar, skyddshuvar, säkerhetsströmbrytare eller andra skyddsanordningar.
- Beakta risken för att skadas av rörliga eller varma delar om motorn startas med öppen motorhuv eller borttagna skyddskåpor.
- Stoppa och inspektera utrustningen om du kör på något föremål. Reparera, om nödvändigt, innan du startar.
- Gör aldrig justeringar med maskinen aktiverad. Vrid startnyckeln till läge "0" och ta bort elkabeln från batteripolen.
- Maskinen är testad och godkänd endast med av tillverkaren levererad eller rekommenderad utrustning.
- Knivbladen är vassa och kan ge skärskador. Linda in bladen eller använd skyddshandskar när du hanterar dem.
- Kontrollera parkeringsbromsens funktion regelbundet. Justera och underhåll efter behov.
- Minska brandrisken genom att göra maskinen ren från gräs, löv och annat skräp som fastnar i den. Låt maskinen svalna innan den ställs in i förvaringsutrymmet.

## Transport

### VIKTIG INFORMATION

Parkeringsbromsen räcker inte för att låsa fast maskinen vid transport. Se till att späanna fast maskinen väl på transportfordonet.

- Maskinen är tung och kan vålla svåra krosskador. Var extra försiktig när den lastas av eller på en bil eller ett släpfordon.
- Använd ett godkänt släpfordon för att transportera maskinen.

För säkring av maskinen på släpfordonet används två godkända spännband och fyra kilformade hjulklotsar.

Aktivera parkeringsbromsen och surra spännbanden runt stabila delar på maskinen, exempelvis ram eller bakvagn. Säkra maskinen genom att späanna banden bakåt respektive framåt på släpfordonet.

Placera hjulklotsarna framför och bakom bakhjulen.

- Kontrollera och följ lokala vägtrafikbestämmelser innan du transporterar eller kör maskinen på någon väg.

## Batteri



**WARNING! Var mycket försiktig vid hantering av batterisyra. Syra på huden kan vålla svåra frätskador. Vid spill på huden, skölj omedelbart med vatten.**

**Batteriet avger explosiv gas. Gnistor, lågor och cigaretter får absolut inte finnas i närheten av batteriet.**



**WARNING! Batteriet innehåller bly och blyföreningar, kemikalier som anses orsaka cancer, fosterskador eller andra fortplantningsskador. Tvätta händerna efter beröring av batteriet.**



**WARNING! Förbind aldrig batteriets kontaktstycke med nycklar, mynt, skruvar eller andra metallföremål, batteriet kan kortslutas. Oanvända batterier ska hållas avskilt från metallföremål, exempelvis spikar, mynt, smycken.**

- Syra i ögonen kan orsaka blindhet, skölj rikligt med vatten i minst 20 minuter och kontakta genast läkare.
- Var mycket försiktig vid hantering av batterisyra. Syra på huden kan vålla svåra frätskador. Vid spill på huden, skölj omedelbart med vatten.
- Ångor från batterisyror som andas in ger skador på slemhinnor och andra organ. Kontakta läkare om syraångor har andats in.
- Ett skadat batteri ska alltid bytas ut. Byte av batteri skall endast utföras av en auktoriserad serviceverkstad.
- Defekta eller gamla batterier ska inte kastas i soporna. Kontakta lokala myndigheter för rätt avfallshantering.
- Var försiktig vid underhåll av batteriet. I batteriet bildas explosiv gas. Utför aldrig underhåll på batteriet medan du röker eller i närheten av öppen eld eller gnistor. Batteriet kan då explodera och vålla svåra skador.

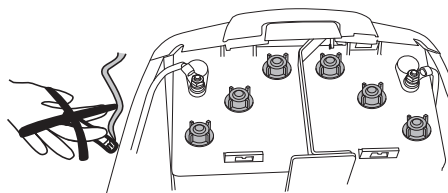



# VAD ÄR VAD?

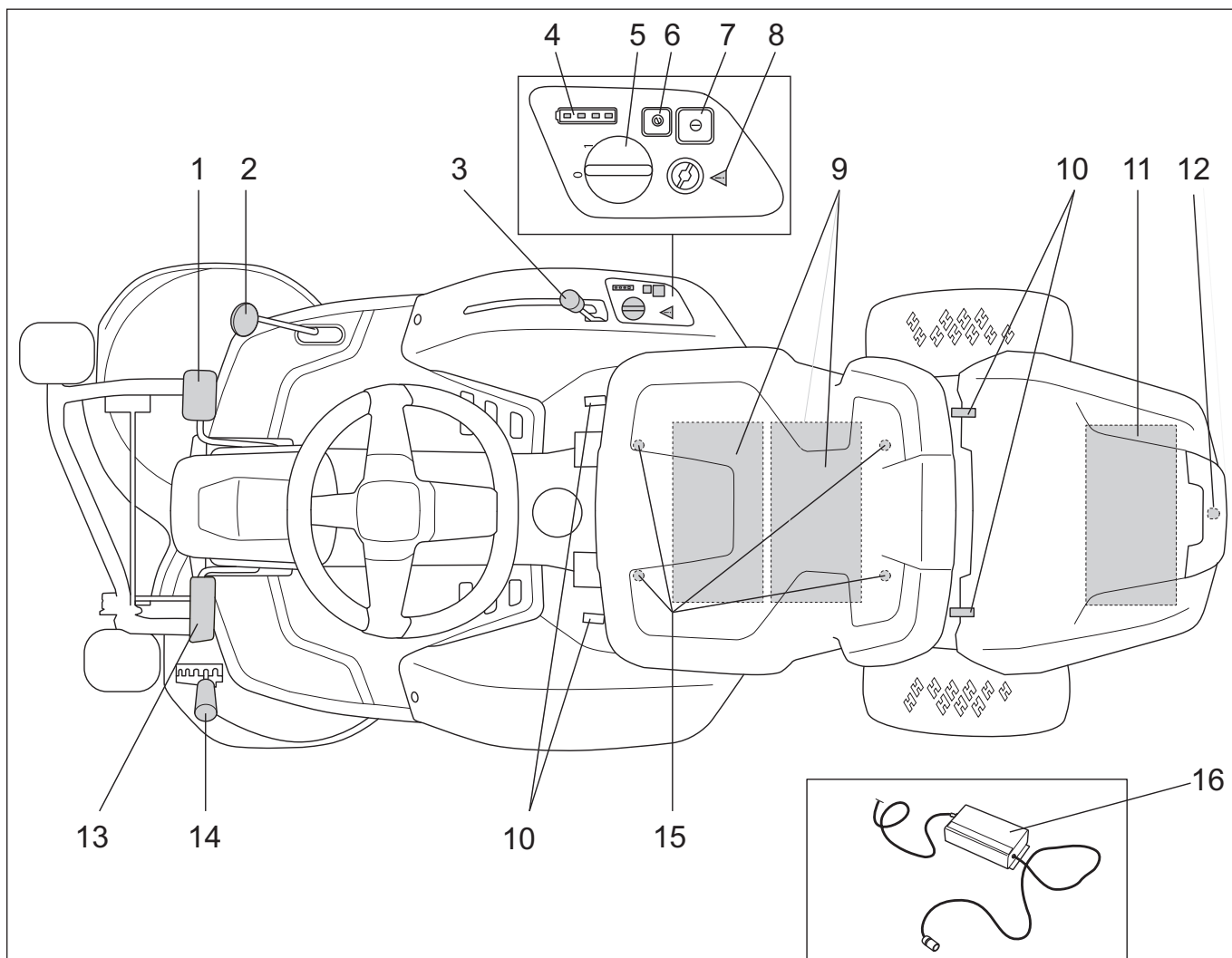

## Reglagens placering

- |   |                                      |    |  |
|---|--------------------------------------|----|--|
| 1 | Hastighetsreglage för körning framåt | 9  | Främre batterier                         |
| 2 | Hastighetsreglage för körning bakåt  | 10 | Huvlås                                   |
| 3 | Lyftspak för klippaggregatet         | 11 | Bakre batteri                            |
| 4 | Batteristatus                        | 12 | Kontakt för inkoppling av batteriladdare |
| 5 | Startnyckel                          | 13 | Parkeringsbroms                          |
| 6 | Batterisparfunktion (SavE)           | 14 | Spak för inställning av klipphöjd        |
| 7 | Startknapp                           | 15 | Inställning av sitsen                    |
| 8 | Varningslampa                        | 16 | Batteriladdare                           |

# PRESENTATION

## Presentation

Grattis till ditt val av en utmärkt kvalitetsprodukt som du kommer att ha glädje av länge.

Rider Battery är en batteridrivna åkräsklippare. Motorerna drivs av 3 seriekopplade batterier.

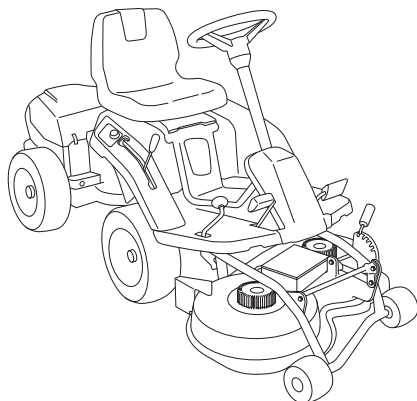

## Bromspedal / Parkeringsbroms

Bromspedalen aktiverar en skivbroms som är placerad på drivmotorn och bromsar drivhjulen.

### Parkeringsbroms

Parkeringsbromsen aktiveras på följande sätt:

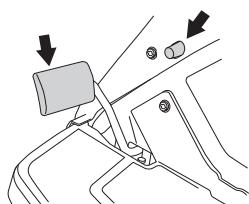

- 1 Tryck ner parkeringsbromspedalen.
- 2 Tryck in spärrknappen på rattstolpen.
- 3 Släpp upp parkeringsbromspedalen medan knappen hålls intryckt.

Parkeringsbromsens spärr kopplas automatiskt ur då bromspedalen trycks ner.

## Hastighetsreglage

Maskinens hastighet regleras steglöst med två pedaler. Vid färd framåt används pedal (1) och vid färd bakåt pedal (2).

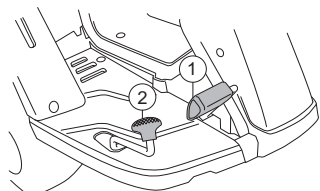

Trycks bägge pedalerna ner stannar maskinen. Släpp då upp bägge pedalerna och tryck sedan ner önskad pedal.



**WARNING! Se till att inte grenar kan påverka pedalerna vid klippning under buskar. Risk för oönskad manöver.**

## Klippaggregat

Maskinerna har ett 2-knivs BioClip-aggregat. Med monterad BioClip-plugg, finfördelas klippt till gödning. Utan BioClip-plugg fungerar aggregatet på samma sätt som ett bakutkastaggregat.

Knivarna drivs av två elmotorer som sitter på klippaggregatet.

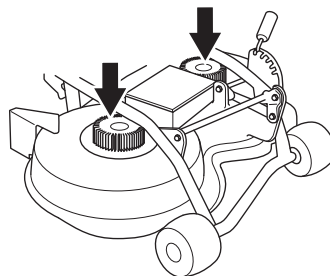

**WARNING! Roterande knivar Vidrör aldrig knivarna innan maskinen är avaktiverad, startnyckeln är borttagen och knivarna slutat rotera.**

## Lyftspak för klippaggregatet

Lyftspaken används för att ställa klippaggregatet i transport- eller klippläge.

Om spaken dras bakåt kommer aggregatet att höjas upp och knivarna slutar automatiskt att rotera (transportläge).

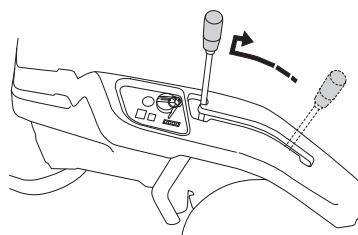

Om spaken förs framåt kommer aggregatet att sänkas ner och knivarna börjar automatiskt att rotera (klippläge).

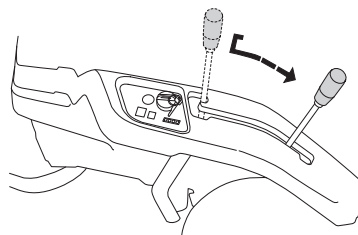

Spaken kan också användas för att tillfälligt reglera klipphöjden vid t.ex. en mindre upphöjning i gräsmattan.

## Spak för inställning av klipphöjd

Med spaken kan klipphöjden regleras i 5 olika lägen.

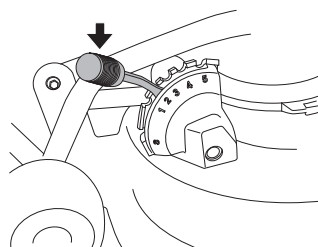

# PRESENTATION

Lyft upp klippaggregatet innan höjden regleras.

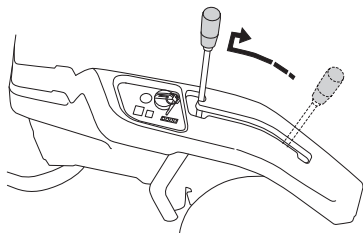

## Sits

Sitsen har en ledad infästning i framkant och kan fällas framåt.

Sitsen kan även justeras i längsled.

Lossa bultarna under sitsen och justera den framåt eller bakåt till önskat läge.

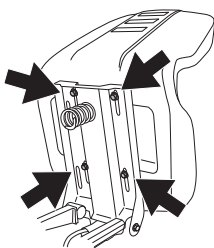

Dra åt bultarna efter justering.

## Batteri

Batterierna ska laddas med den medskickade batteriladdaren.

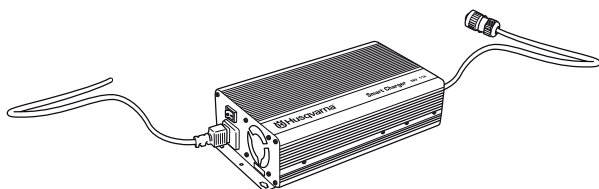

Ett tomt batteri laddas i ca 16 timmar innan det är fulladdat.

Ladda alltid batterierna när Ridern inte används. Batterierna är då alltid fulladdade när maskinen ska användas.

Laddaren kopplas in i laddningsuttaget som sitter längst bak på maskinen under laddningsluckan.

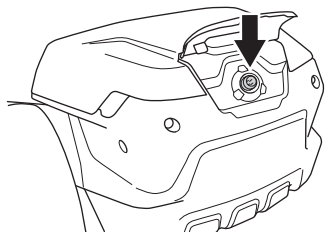

När batteriet är fulladdat går laddaren över till underhållsladdning.

Maskinen går inte att använda när den är ansluten till laddaren.

Förvara laddaren i torrt utrymme då den inte används. Vid laddning ska laddaren placeras i väl ventilerat utrymme och under tak skyddad från fukt.

På instrumentpanelen finns en batteriindikator som visar vilken status batteriet har.

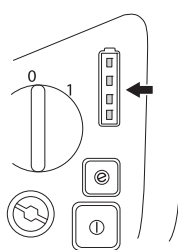

När alla LED dioder är tända är batteriet fulladdat.

LED lampor	Batteristatus
Alla LED lampor lyser	Batteriet laddat till 75%-100%
3 LED-lampor lyser	Batteriet laddat till 50%-75%.
2 LED-lampor lyser	Batteriet laddat till 25%-50%.
1 LED-lampa lyser	Batteriet laddat till 0%-25%.

När batterinivån är låg, röd lampa tänds, så slutar knivarna att rotera för att spara ström. När röd lampa tänds på batteriindikatorn måste maskinen köras till laddstationen.

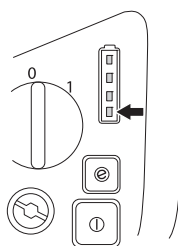

Om maskinen stannar och den måste skjutas till laddstationen måste frirullningssäkring i bakvagnen tas bort. Glöm inte att sätta tillbaka säkringen innan batteriet laddas.

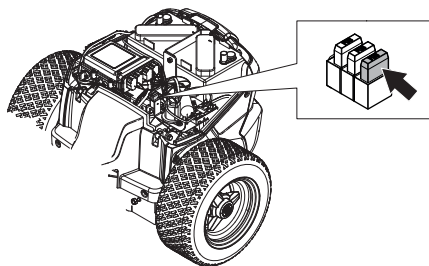

## Batterisparfunktion (Save)

Maskinen är utrustad med en batterisparfunktion som reducerar hastigheten på framdrivning.

Aktivera sparfunktionen genom att trycka på savE knappen. När funktionen är aktiverad lyser savE knappen med ett fast grönt sken.

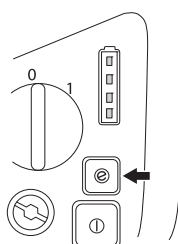

## Varningslampa

På manöverpanelen sitter en varningslampa.

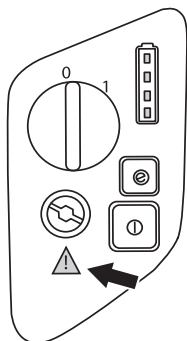

Vid fel på maskinen lyser lampan antingen med rött fast sken eller med rött blinkande sken.

Blinkar varningssymbolen är antingen knivarna blockerade eller motorn överhettad.

### Åtgärd

- Inspektera knivarna underifrån. Se under rubrik Kontroll av knivar

- Låt maskinen stå avaktiverad och svalna.

Om det inte hjälper, kontakta en auktoriserad serviceverkstad.

Lyser varningssymbolen med fast rött sken är det ett allvarligt fel på motorstyrning.

### Åtgärd

- Kontakta en auktoriserad serviceverkstad.

# KÖRNING

## Före start

- Läs säkerhetsinstruktionerna och informationen om reglagens placering och funktioner före start.
- Utför daglig skötsel före start enligt Skötselschema.
- Justera sitsen till önskat läge.
- Välj önskad klipphöjd (1-5) med klipphöjdsspaken.

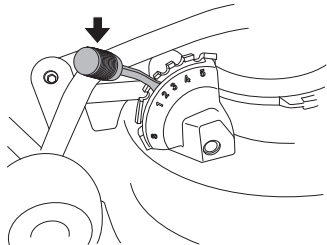

För att få en jämn klipphöjd är det viktigt att luftrycket är lika i båda framhjulen 60 kPa/0,6 bar/8,5 PSI.

## Aktivera maskinen.

- 1 Koppla bort laddningskabeln.

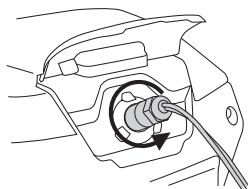

- 2 Sitt på sitsen.
- 3 Lyft upp klippaggregatet genom att dra spaken bakåt till spärrläge.

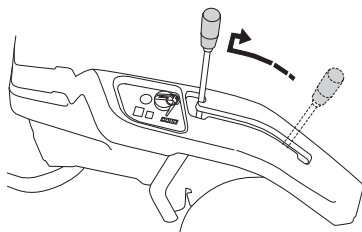

- 4 Aktivera parkeringsbromsen. Det görs på följande sätt:

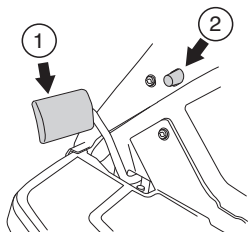

- Tryck ner parkeringsbromspedalen (1).
- Tryck in spärrknappen (2) på rattstolpen.
- Släpp upp bromspedalen medan knappen hålls intryckt.

Parkeringsbromsens spärr kopplas automatiskt ur då bromspedalen trycks ner.

Maskinen kan ej aktiveras om inte parkeringsbromsen trycks ner.

- 5 Vrid startnyckeln till läge 1. Startknappen börjar då blinka med grönt ljus.

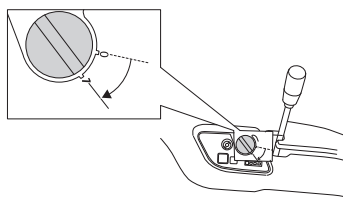

- 6 Tryck på startknappen. Startknappen lyser med ett fast grönt sken när maskinen är aktiverad.

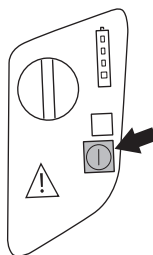

## Körning av åkgräsklipparen

- 1 Frigör parkeringsbromsen genom att först trycka ner parkeringsbromspedalen och släpp sedan upp den.

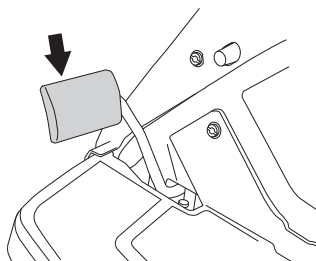

- 2 Sänk ner klippaggregat.

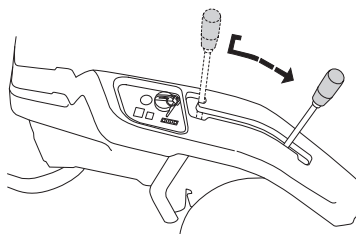

- 3 Tryck försiktigt ner en av pedalerna tills önskad hastighet erhållits. Vid färd framåt används pedal (1) och vid färd bakåt pedal (2).

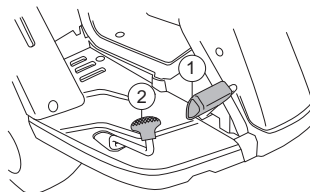

# KÖRNING

## Klippningstips

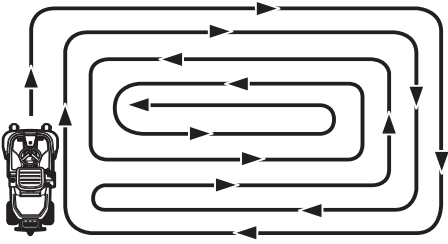

**VARNING! Rensa gräsmattan från stenar och andra föremål som kan slungas iväg av knivarna.**

- Lokalisera och markera stenar och andra fasta föremål för att undvika påkörning.
- Börja med hög klipphöjd och minska tills önskat klippresultat erhålls. Är gräset inte alltför långt och tätväxande kan körhastigheten höjas utan att klippresultatet märkbart försämras.
- Finaste gräsmattan erhålls om den klipps ofta. Klippningen blir jämnare och det avklippta gräset blir jämnare fördelat över ytan. Den totala tidsåtgången blir inte större eftersom högre körhastighet kan väljas utan att klippresultatet blir sämre.
- Undvik att klippa en våt gräsmatta.
- Spola rent klippaggregatet med vatten undertill efter varje användning, använd ej högtryckspruta.
- När BioClip-funktion används är det extra noga att klippintervallet inte är för långt.



**VARNING! Kör aldrig maskinen i terräng som lutar mer än 10°. Klipp sluttningar uppåt och nedåt, aldrig på tvären. Undvik plötsliga riktningförändringar.**

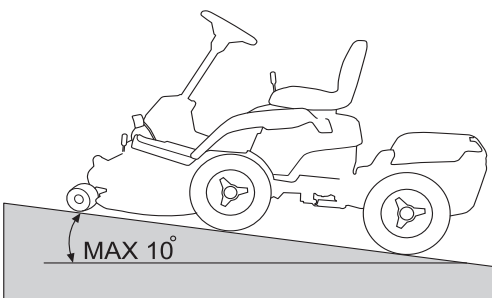

## Stopp

- 1 Lyft upp klippaggregatet genom att dra spaken bakåt till spärrläge.

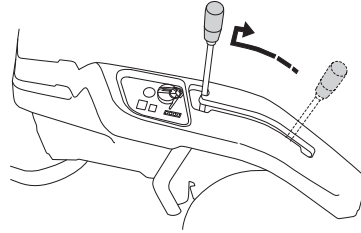

- 2 När åkgräsklipparen står stilla, håll ner parkeringsbromsen tryck in spärrknappen och släpp upp pedalen.

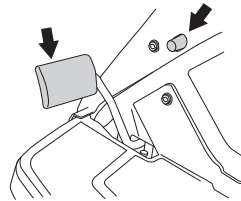

- 3 Avaktivera maskinen genom att vrida startnyckeln till läge "0"

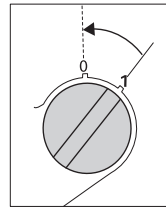

# Skötsel

## Skötselschema

Här följer en lista över den skötsel som skall utföras på åkgräsklipparen. För de punkter som inte finns beskrivna i denna bruksanvisning, uppsök en auktoriserad serviceverkstad.

Skötsel	Daglig skötsel före start	Minst varje år	Skötselintervall i timmar			
			25	50	100	200
Rengöring	X					
Kontrollera styrvajrarna	X					
Kontrollera bromsarna	X					
Kontrollera batteriets syranivå och kondition.	X					
Kontrollera säkerhetssystemet	X					
Kontrollera skruvar och muttrar	O					
Kontrollera elkablar och anslutningar.			O			
Kontrollera klippaggregatet			X			
Kontrollera däckens lufttryck.			X			
Smörj leder, axlar och kedja			X			
Kontrollera/justera parkeringsbroms				X		

X = Finns beskrivet i denna bruksanvisning

O = Finns inte beskrivet i denna bruksanvisning



**VARNING! Inga serviceåtgärder får göras på motor eller klippaggregat om inte:**

**Maskinen är avaktiverad**

**Startnyckeln har tagits ur startlåset och elkabeln kopplats bort från batteripol.**

**Parkeringsbromsen är ilagd.**



**VARNING! Bär aldrig smycken, klocka eller dylikt vid rengörning, reparation eller kontroll av maskinen.**

## Rengöring

Rengör maskinen direkt efter användning. Det är mycket lättare att spola bort klipprester innan de torkat fast.

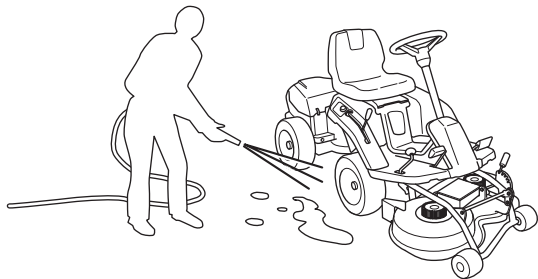

Oljesmuts kan lösas upp med kallavfettningsmedel. Duscha på ett tunt lager.

Spola med normalt vattenledningstryck. Använd inte högtryckstvätt vid rengöring av maskinen.

Rikta inte strålen mot elkomponenter eller lagringar.

Spola rent klippaggregatet med vatten undertill efter varje användning, använd ej högtryckspruta. Efter rengöring rekommenderas att man startar maskinen och kör klippaggregatet en stund, så att kvarvarande vatten blåses bort.

Smörj maskinen vid behov efter rengöring. Utför gärna en extrasmörjning när lagringar utsatts för avfettningsmedel eller vattenstrålen.

**VIKTIGT!** Använd inte högtryckstvätt vid rengöring av maskinen. Risken är stor att vatten tränger in i lagringar och elanslutningar. Korrosionsangrepp kan förorsakas, som leder till driftstörningar. Tillsats av rengöringsmedel förvärrar som regel skadorna.

## Demontering av åkgräsklipparens kåpor

### Batterikåpor

Batterierna blir åtkomliga för service när batterikåporna tas bort.

Under sätet sitter de två främre batterierna.

Lossa de två snäpplåsen, vik sitsen framåt och ta bort kåpan.

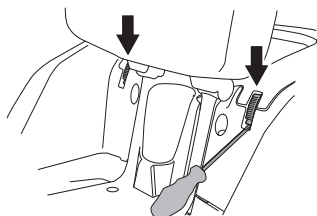

Vid montering ska kåpans hakar monteras i bakre spåren.

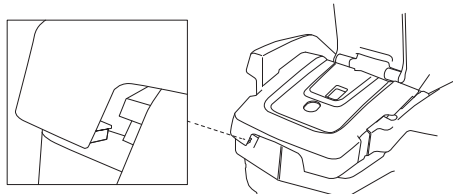

Ett batteri sitter i bakvagnen.

Lossa på snäpplåsen (en på varje sida) och ta bort kåpan helt.

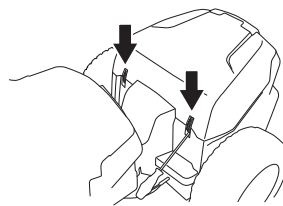

Vid montering ska kåpans hakar monteras i bakre spåren.

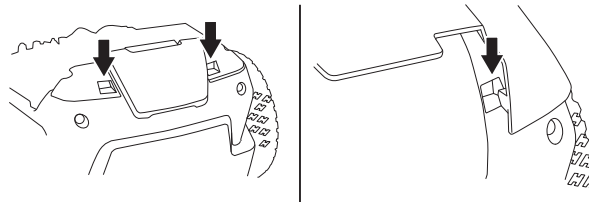

Se till att kåpans styrtappar passar i urtagen och spänn sedan snäpplåsen.

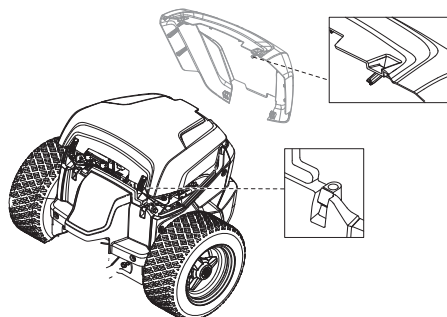

### Höger flygelkåpa

Lossa skruvarna, knoppen till backpedalen och lyft bort kåpan.

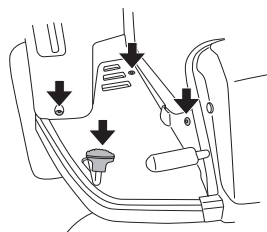

### Vänster flygelkåpa

Lossa skruvarna i flygelkåpan och lyft bort kåpan.

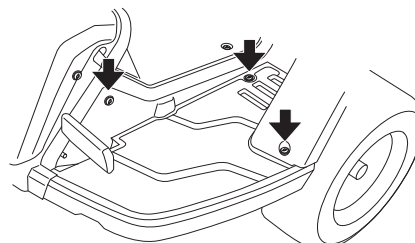



## Kontroll och justering av styrvajrar

Styrningen regleras med hjälp av vajrar. Dessa kan efter en tids körning töjas, vilket innebär att styrningens inställning kan förändras.

Styrningen kontrolleras och justeras på följande sätt:

- 1 Tag bort ramplåten genom att lossa skruvarna.

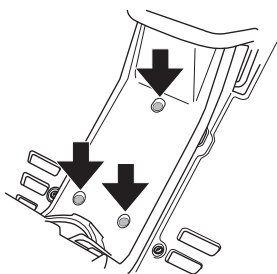

- 2 Kontrollera hur spända styrvajrarna är genom att klämma ihop dem vid pilarna enligt bild.

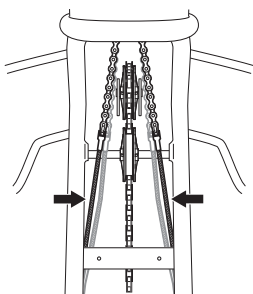

- 3 Vid behov kan vajrarna sträckas genom att dra åt justermuttrarna på varje sida av styrkransen. Sträck inte vajrarna för hårt, de skall bara stramas åt mot styrkransen.

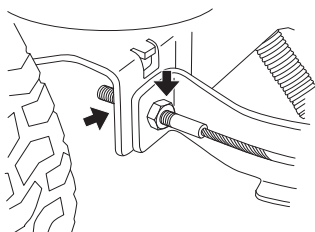

Håll emot vajern med till exempel en skiftnyckel så att den inte tvinnas.

Om man bara spänner ena sidan kan rattens mittläge komma att ändras.

Kontrollera vajerspänningen efter utförd justering enligt punkt 2.

## Kontroll av broms

Bromsen är av typen skivbroms och sitter monterad på drivmotorn.

Kontrollera att bromsen är rätt justerad genom att ställa maskinen i ett nerförslut och aktivera bromsen.

Om maskinen inte står stilla ska bromsen justeras av auktoriserad serviceverkstad.

## Kontroll av batteriets syranivå



**VARNING!** Var mycket försiktig vid hantering av batterisyra. Syra på huden kan vålla svåra frätskador. Vid spill på huden, skölj omedelbart med vatten.

**Batteriet avger explosiv gas. Gnistor, lågor och cigaretter får absolut inte finnas i närheten av batteriet.**

Maskinen har tre seriekopplade batterier. Ett batteri sitter i bakvagnen och två batterier sitter under sitsen.

Lossa snäpplåsen och lyft bort batterikåporna.

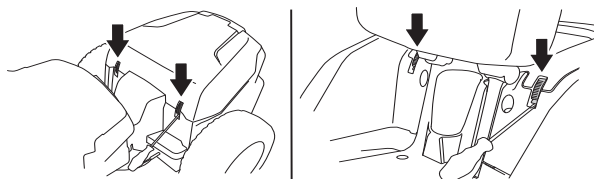

Skruva bort batterilocken.

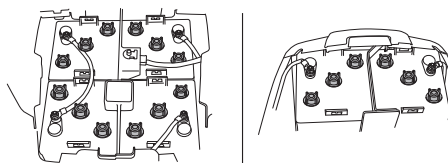

Kontrollera att batteriets syranivå når upp till nivåtapen.

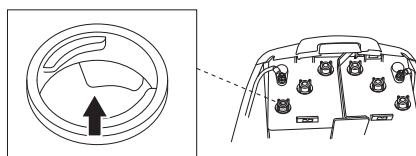

Vid påfyllning får enbart destillerat vatten fyllas i cellerna.

## Laddning av batterier

Ta för vana att alltid ladda batteriet när du inte använder maskinen. Maskinen är då alltid redo att användas. När batteriet är fulladdat går laddaren över till underhållsladdning.

Felaktigt använd, trasig eller felaktig laddare kan orsaka elektriska stötar, överhettning eller läckage av batterisyra.

Batterierna ska laddas med den medskickade batteriladdaren.

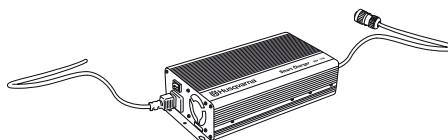

- Laddning bör ske vid den idealiska omgivningstemperaturen 0 - 40°C
- Ladda inte vid temperaturer under 0°C.
- Ladda inte i direkt solljus.
- Placera laddaren utom räckhåll för barn.

# Skötsel

- 1 Se till att strömbrytaren står i läge 0.

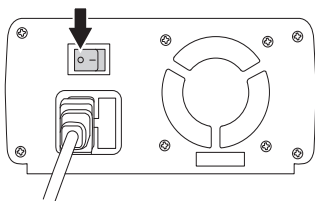

- 2 Anslut batteriladdaren till den spänning och frekvens som anges på laddarens typplåt. När batteriladdaren är ansluten till elnätet så tänds en grön lampa på batteriladdaren.

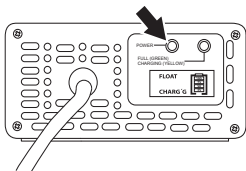

- 3 Öppna laddningsluckan.

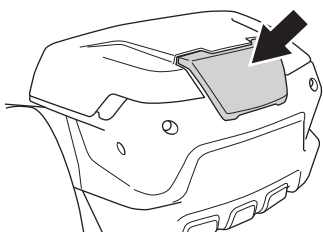

- 4 Anslut laddaren till batteriuttaget. Kontakterna passar bara på ett håll. Tryck in kontakten och vrid om låsningen.

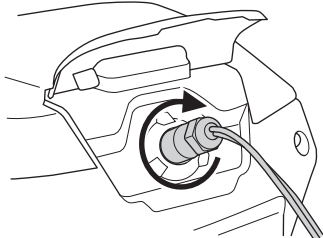

Sätt på laddaren genom att trycka på strömbrytaren.

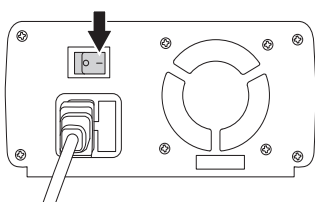

Displayen på batteriladdaren visar hur mycket batteriet är laddat.

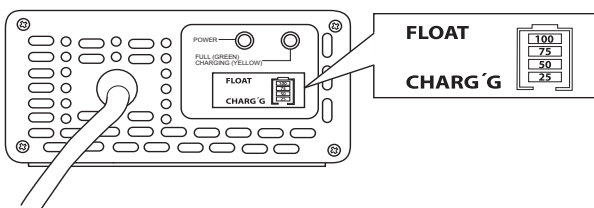

Efter laddning ska batteriets syranivå kontrolleras och vid behov fyllas på med destillerat vatten. Se under rubrik Kontroll av batteriets syranivå.

## Kontroll av däckens lufttryck

Däckens lufttryck skall vara 60 kPa/0,6 bar/9 PSI för alla hjulen. För att förbättra drivförmågan kan bakdäckens lufttryck minskas till 40 kPa/0,4 bar/6 PSI.

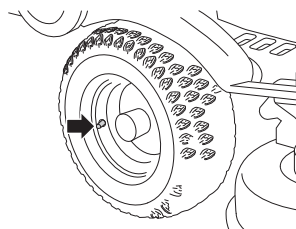

**VIKTIG INFORMATION** Olika lufttryck i framdäcken medför att knivarna klipper gräset olika högt.

## Säkringar

Huvudsäkring är placerad under bakre batterikåpan.

Säkring är en 150 A smältsäkring.

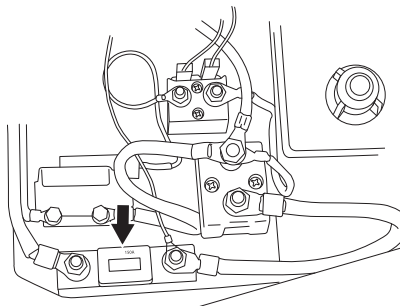

I en säkringshållare sitter ytterligare 3 säkringar.

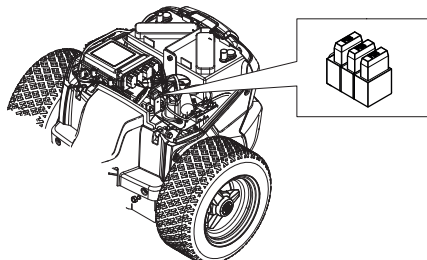

- En går till laddningskretsen.
- En går till frirullningskretsen.
- En går till klippdäcket.

Använd samma typ av säkring vid byte.

Utlöst säkring indikeras av att bygeln är avbränd. Dra säkringen ur hållaren vid byte.

Säkringen är till för att skydda elsystemet. Om den löser ut igen kort tid efter bytet beror detta på en kortslutning, som måste åtgärdas innan maskinen åter tas i drift.

## Säkring på batteriladdaren.

På batteriladdaren sitter en säkring av typen glassäkring.

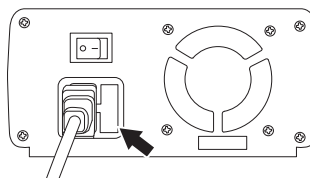

## Kontroll av säkerhetssystem

Åkgräsklipparen är utrustad med ett säkerhetssystem som hindrar start eller körning under följande förutsättningar.

Maskinen ska endast kunna aktiveras när:

- Parkeringsbromsen är nertryckt och föraren sitter på sitsen.

Maskinen ska stanna när:

- Klippaggregatet är nedfällt och föraren reser sig upp från sätet.
- Klippaggregatet är i upplyft läge, parkeringsbromsen inte är aktiverad och föraren reser sig upp från sätet.

Kontrollera dagligen att säkerhetssystemet fungerar genom att försöka starta motorn när en av ovanstående förutsättningar inte är uppfylld. Byt förutsättning och försök igen.

## Demontering av klippaggregat

För att underlätta att rengöra och göra service på klippaggregatet kan man ta bort aggregatet.

För att ta bort klippaggregatet gör på följande vis.

- 1 Ställ maskinen i plant läge.
- 2 Avaktivera maskinen och ta bort startnyckeln.
- 3 Aktivera och spärra parkeringsbromsen.

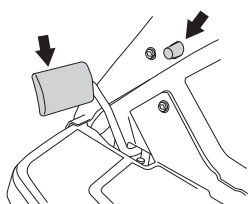

- 4 Kontrollera att spaken för inställning av klipphöjd står i S-läge.

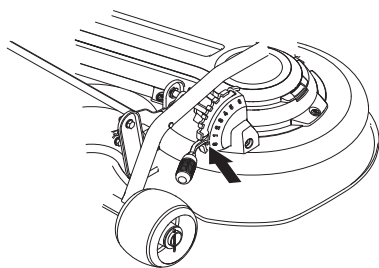

- 5 Sänk ner klippaggregatet.

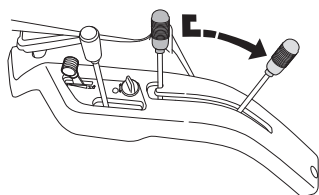

- 6 Lossa snäppena till kåpan på klippaggregatet och lossa på kablarna. 2 stycken till varje motor.

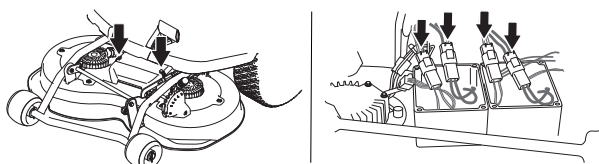

- 7 Ta tag i aggregatets övre rörkonstruktion samtidigt som aggregatlåset hålls inne och dra ut aggregatet.

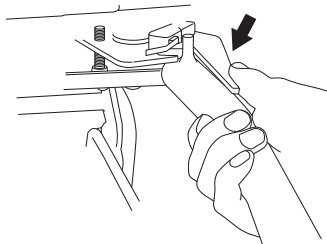

- 8 Lyft aggregatet och luta det mot maskinen eller mot en vägg.

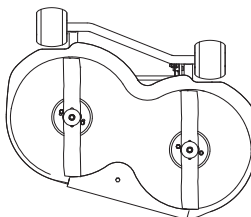

## Montering av klippaggregat

- 1 Skjut in klippaggregatet och se till att styrbultarna passar in i spåren på aggregatramen, en på varje sida.

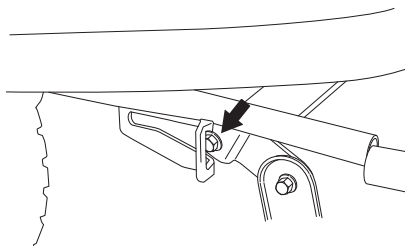

- 2 Passa in klippaggregatets rör med aggregatramens rör.

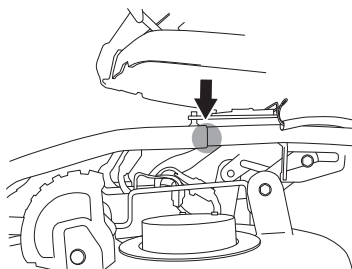

- 3 Tryck in låsningen, ta tag i rören och skjut in aggregatet.

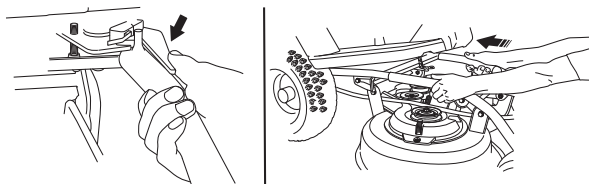

- 4 Skjut in aggregatet tills det tar stopp och rören bottnar.

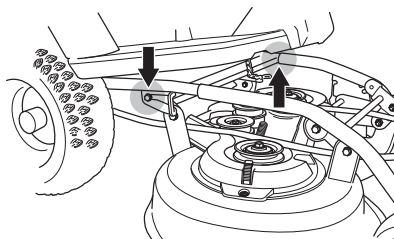

- 5 Koppla ihop kablarna och montera på kåpan.

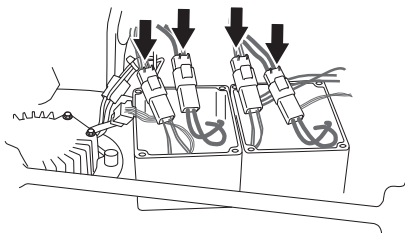

- 6 Ställ klipphöjdsreglaget i något av lägena 1-5

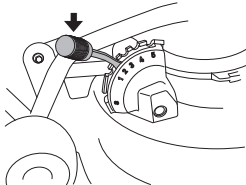

## Kontroll av klippaggregatets parallellitet

Kontrollera aggregatets parallellitet på följande sätt:

- 1 Kontrollera däckens lufttryck 60 kPa/0,6 bar/9 PSI.
- 2 Ställ åkgräsklipparen på ett jämnt underlag.
- 3 Mät avståndet mellan marken och aggregatets kant, framtill och baktill på kåpan.

Aggregatet skall ha en svag lutning, bakkanten 5-7 mm (1/5-1/4") högre än framkanten.

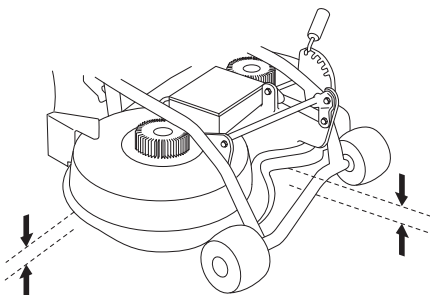

## Justering av klippaggregatets parallellitet

- 1 Kontrollera däckens lufttryck 60 kPa/0,6 bar/9 PSI.
- 2 Lossa parallellitetsstagets muttrar, den inre muttern är vänstergängad.

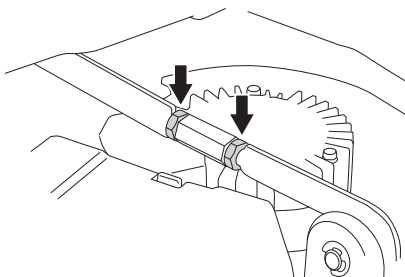

- 3 Skruva ut (förläng) staget för att sänka kåpens bakkant.

Skruva in (korta) staget för att höja kåpens bakkant.

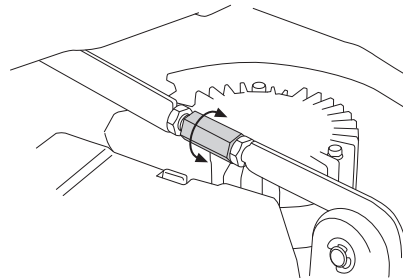

- 4 Dra fast muttrarna efter justering.
- 5 Efter utförd justering skall aggregatets parallellitet åter kontrolleras.

## Kontroll av knivar

För att uppnå bästa klippresultat är det viktigt att knivarna är oskadade och välslipade.

Kraftiga vibrationer i maskinen kan bero på att knivarna är skadade eller att de sitter löst.

- Ta bort klippaggregatet, se under rubrik Demontering klippaggregat
- Kontrollera att knivarnas fästsruvar är dragna.
- Kontrollera att knivarna är hela och inte skadade.

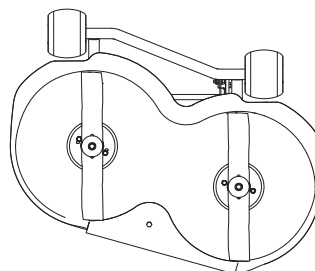

Vid påkörning av hinder som förorsakar haveri bör skadade knivar bytas. Låt serviceverkstaden bedöma om kniven kan slipas eller måste ersättas.

Efter slipning av knivar bör dessa balanseras.

### VIKTIG INFORMATION

Byte eller slipning av knivarna bör utföras av en auktoriserad serviceverkstad.



**WARNING!** Om kniven har sprickbildning, förorsakad av olämplig reparation eller annan skada, kan knivbrott inträffa under drift. Risken ökar om inte kniven är rätt balanserad.

## Borttagning av BioClip-plugg

För att ändra ett BioClip-aggregat från BioClip-funktion till bakutkast tar man bort BioClip-pluggen, som sitter under aggregatet med en skruv.

- 1 Ta bort klippaggregatet, se under rubrik Demontering klippaggregat
- 2 Lossa skruven som håller pluggen och ta bort den.

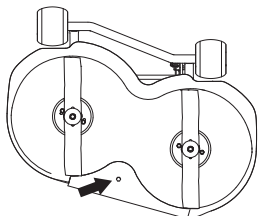

- 3 Montera klippaggregat.
- 4 Montering av BioClip-pluggen sker i omvänd ordningsföljd.

## Smörjning av drivkedja

Ta bort täckkåpan. Den sitter med fyra skruvar. Två på varje sida.

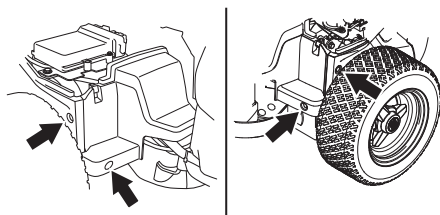

Smörj kedjan med motorolja eller annan olja av god kvalitet.

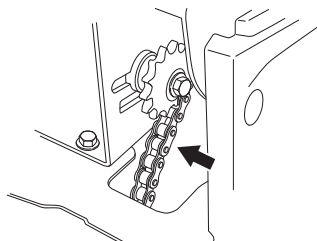

## Allmän smörjning

Alla leder och lager är vid tillverkningen smorda med molybdendisulfidfett. Eftersmörj med samma typ av fett\*. Smörj styr- och reglagevajrarna med motorolja.

Utför denna smörjning regelbundet.

\*Fett med kända varumärken (bensinbolag etc) är regelmässigt av god kvalitet.

# Felsökningsschema

Problem	Orsak
Varningslampa på manöverpanelen lyser med fast rött sken.	Kontakta en auktoriserad serviceverkstad.
Varningslampan på manöverpanelen blinkar med rött sken.	Knivarna blockerade: Demontera klippaggregatet och kontrollera att knivarna går fritt. Motorn är överhettad: Avaktivera maskinen och vänta tills motorn svalnat.
Maskinen går inte att aktivera	Batterierna är inte tillräckligt laddade. Brytare är ej aktiverade (P-broms och sätesbrytare). Framåt/bakåt pedal nedtryckt. Laddningskontakten sitter i maskinen. Huvudsäkringen trasig (150 A). Operatörspanelen trasig (lämna till verkstad) Brytaren i nyckellåset är trasig (lämna till verkstad) CCU eller kontaktorer är trasiga (lämna till verkstad)
Operatörspanelen tänds inte när man vrider på nyckeln	Batterierna är inte tillräckligt laddade. 5 A säkring trasig Huvudsäkringen trasig (150 A). CCU eller kontaktorer är trasiga (lämna till verkstad) Brytaren i nyckellåset är trasig (lämna till verkstad) Operatörspanelen trasig (lämna till verkstad)
Klippaggregatet går inte att aktivera	Kontrollera att klippaggregatet är rent undertill (ej fullt med gräs). Kontrollera att knivarna kan rotera fritt(gör maskinen spänningsfri-lyft batteripol) Batterierna är inte tillräckligt laddade. Klippaggregatssäkringen trasig (80 A). Kontrollera kablarna mellan maskin och klippaggregat. Kontrollera att säkerhetsbrytare vid redskapsramen är aktiverad (intryckt) Kontrollera säkerhetsbrytare vid lyftspak. Klippaggregatsmotor trasig. Klippaggregatsmotorstyrning trasig.
Maskinen tar inte laddning	Laddare felaktigt ansluten. Laddare trasig Trasig säkring (15 A) Låg batterisyrnivå En eller flera celler i batteriet är trasiga Dålig kontakt vid batteripolernas kabelanslutningar.
Avstängd maskin med oaktiverad P-broms rullar väldigt lätt	Trasig säkring (30A)
Åkgräsklipparen vibrerar	Knivarna sitter lösa Någon av klippaggregatsmotorerna sitter lösa. Obalans hos en eller flera knivar, orsakad av skada eller dålig balansering efter slipning
Ojämnt klippresultat	Knivarna slöa Långt eller vått gräs Klippaggregatet fel inställt, kontrollera parallelliteten. Gräsanhopning under kåpan Olika lufttryck i däcken på höger och vänster sida För hög körhastighet - aktivera SavE För låg klipphöjd

## Vinterförvaring

Vid klippsäsongens slut bör åkgräsklipparen genast göras i ordning för förvaring, likaså om den skall stå oanvänd längre tid än 30 dagar.

För att göra åkgräsklipparen klar för förvaring, följ dessa steg:

- 1 Rengör åkgräsklipparen noggrant, särskilt under klippaggregatet. Bättra eventuella lackskador för att undvika rostangrepp.
- 2 Inspektera åkgräsklipparen med avseende på slitna eller skadade delar och dra åt eventuella lösa skruvar och muttrar.
- 3 Smörj alla leder och axlar.
- 4 Rengör och underhållsladda batteriet.
- 5 Förvara åkgräsklipparen frostfritt, rent och torrt och täck över den som ett extra skydd.

## Skydd

För att skydda din maskin vid förvaring eller transport finns ett kapell. Kontakta din återförsäljare för en demonstration

## Service

Lågsäsongen är den lämpligaste tiden att utföra service eller översyn av maskinen för att säkerställa en hög funktionssäkerhet under högsäsongen.

Vid beställning av reservdelar skall åkgräsklipparen inköpsår samt modell-, typ- och serienummer anges.

Originalreservdelar skall alltid användas.

En årlig kontroll av en auktoriserad serviceverkstad är ett bra sätt att få din åkgräsklippare att ge maximalt utbyte nästa säsong.

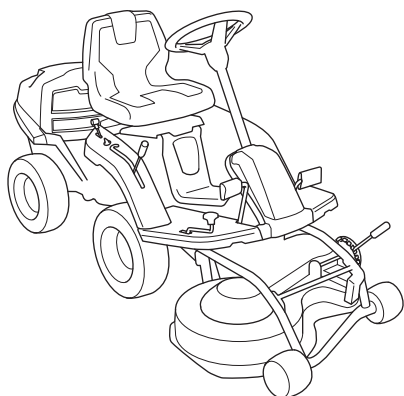

# TEKNISKA DATA

	Rider Battery
<b>Dimensioner</b>	
Längd utan klippaggregat, cm/in	174/5.7
Längd med klippaggregat, cm/ft	208/6.8
Bredd utan klippaggregat, cm/in	79/2.6
Bredd med klippaggregat, cm/ft	89 / 2,92
Höjd, cm/ft	106/3.5
Tjänstevikt med klippaggregat, kg/lb	270/595
Axelavstånd, cm/ft	80/2.62
Däckdimension	155/50-8
Luftryck bak - fram, kPa / bar / PSI	60 (0,6/8,5)
<b>Drivmotor</b>	
Typ av motor	Borstlös DC-motor
Spänning, V	36
Nominell motoreffekt, kW	1.5
Max. motorvarvtal, r/min	3000
<b>Klippmotorer</b>	
Typ av motor	Borstlös DC-motor
Spänning, V	36
Nominell motoreffekt, kW	0,8
Max. motorvarvtal, r/min	3600
<b>Elsystem</b>	
Typ	36 V, minusjordat
Huvudsäkring, A	150
Klippdäckssäkring, A	80
Laddningssäkring, A	15
Nyckelbrytarsäkring, A	5
Frirullningssäkring, A	25
<b>Batteri</b>	
Batteri typ	Öppna bly syra
Spänning, V/Ah	3x (12 V / 135 Ah)
Vikt, kg/st	40
<b>Bulleremissioner och klippbredd</b>	
(se anm. 1)	
Ljudeffektnivå, uppmätt dB(A)	93
Ljudeffektnivå, garanterad dB(A)	95
Klippbredd, cm/inch	85/33,5
<b>Ljudnivåer</b>	
(se anm. 2)	
Ljudtrycksnivå vid användarens öra, dB(A)	82
<b>Vibrationsnivåer</b>	
(se anm. 3)	
Vibrationsnivå i ratt $m/s^2$ .	0,4
Vibrationsnivå i säte, $m/s^2$	0,1
<b>Transmission</b>	
Fabrikat	Topec T7100
Smörjmedel	SAE 80W-90
Hastighet framåt, km/h	0-8
Hastighet bakåt, km/h	0-5
<b>Klippaggregat</b>	
Typ	BioClip-aggregat
Klipphöjder, 5 lägen, mm/inch	25-70 / 1-2 3/4
Knivdiameter, mm/inch	430/17

Anm. 1: Emission av buller till omgivningen uppmätt som ljudeffekt ( $L_{WA}$ ) enligt EG-direktiv 2000/14/EG.

Anm. 2: Ljudtrycksnivå enligt EN 836. Redovisade data för ljudtrycksnivå har ett typiskt spridningsmått (standardavvikelse) på 1,2 dB(A).

Anm. 3: Vibrationsnivå enligt EN 836. Redovisade data för vibrationsnivå har ett typiskt spridningsmått (standardavvikelse) på 0,2  $m/s^2$  (Ratt) samt 0,8  $m/s^2$  (säte).



---

## TEKNISKA DATA

---

**VIKTIG INFORMATION** Då denna produkt är utsliten och inte längre används skall den återlämnas till återförsäljningen eller annan instans för återvinning.

**VIKTIG INFORMATION** För att kunna genomföra förbättringar kan specifikationer och utformning komma att ändras utan särskilt meddelande. Observera att inga som helst rättsliga krav kan ställas med stöd av informationen i denna bruksanvisning. Använd endast originaldelar vid reparationer. Om andra delar används, upphör garantin att gälla.

---

# TEKNISKA DATA

---

## EG-försäkran om överensstämmelse (Gäller endast Europa)

Husqvarna AB, SE-561 82 Huskvarna, Sverige, tel: +46-36-146500, försäkrar härmed att åkgräsklipparen Husqvarna Rider Battery från 2012 års serienummer och framåt (året anges i klartext på typskylten plus ett efterföljande serienummer) motsvarar föreskrifterna i RÅDETS DIREKTIV:

av den 17 maj 2006 "angående maskiner" **2006/42/EG**

av den 15 december 2004 "angående elektromagnetisk kompatibilitet" **2004/108/EG**.

av den 8 maj 2000 "angående emission av buller till omgivningen" **2000/14/EG**.

Information angående bulleremissioner och klippbredd, se Tekniska Data

Följande harmoniserade standards har tillämpats: **EN ISO 12100-2, EN-836, EN ISO 14982 6.1, 6.2.**

**0404, SMP Svensk Maskinprovning AB**, Fyrisborgsgatan 3, SE-754 50 Uppsala, Sverige, har utfärdat rapporter om bedömning av överensstämmelse enligt bilaga VI till RÅDETS DIREKTIV av den 8 maj 2000 angående emissioner av buller till omgivningen 2000/14/EG.

Certifikaten har nummer: 01/901/158

Huskvarna 18 januari 2012



Claes Losdahl, Utvecklingschef/Trädgårdsprodukter (Bemyndigad representant för Husqvarna AB samt ansvarig för tekniskt underlag.)



**Bruksanvisning i original  
1154892-01**



**2012-03-30**