

Bruksanvisning **R 422Ts AWD**



Läs igenom bruksanvisningen noggrant och förstå innehållet innan du använder maskinen.

Svenska

INNEHÅLL

Innehåll

INNEHÅLL

Innehåll	2
SERVICEJOURNAL	
Leveransservice	3
Efter de första 8 timmarna	3
INLEDNING	
Bäste kund!	4
Färd och transport på allmän väg	4
Bogsering	4
Användning	4
God service	4
SYMBOLFÖRKLARING	
Symboler	5
Förklaring av varningsnivåer	6
VAD ÄR VAD?	
Reglagens placering	7
SÄKERHETSINSTRUKTIONER	
Säkerhetsinstruktioner	8
Körning i sluttningar	9
Barn	10
Skötsel	10
Transport	11
PRESENTATION	
Presentation	12
Gasreglage	12
Chokereglage	12
Hastighetsreglage	12
Timräknare	12
Parkeringsbroms	12
Klippaggregat	12
Spak för hydraullyft av aggregat	13
Mekanisk lyftspak för klippaggregat	13
Spak för inställning av klipphöjd	13
Sits	14
Tankning	14
Belysning och eluttag	14
Frikopplingsreglage	14
KÖRNING	
Före start	15
Starta motorn	15
Start av motor med svagt batteri	16
Körning av åkgräsklipparen	16
Inbromsning	17
Stoppa motorn	17
SKÖTSEL	
Skötselschema	18
Rengöring	20
Demontering av åkgräsklipparens kåpor	20
Kontroll och justering av styrvajrar	21
Justering av parkeringsbroms	21
Kontroll och justering av gasvajer	22
Kontroll och justering av chokevajer	22
Byte av bränslefilter	22
Kontroll av bränslepumpens luftfilter	22
Kontroll av transmissionens luftintag	22

Byte av luftfilter	23
Tändsystem	23
Rengöring av motor och ljuddämpare	23
Kontroll av säkerhetssystem	24
Byte av lampor	24
Huvudsäkring	24
Kontroll av däckens lufttryck	24
Kontroll av motorns kylflöde	25
Byte av hydraulpumpens drivrem R 422 Ts AWD	25
Byte av mellanrem	26
Byte av främre rem	26
Montering av klippaggregat	27
Demontering av klippaggregat	28
Kontroll och justering av klippaggregatets marktryck	28
Kontroll av klippaggregatets parallellitet	28
Justering av klippaggregatets parallellitet	29
Byte av klippaggregatets remmar	29
Serviceväg för klippaggregat	30
Kontroll av knivar	31
Byte av knivar	31
Borttagning av BioClip-plugg	31
SMÖRJNING	
Allmänt	32
Tillbehör	32
Smörjning av vajrar	32
Kedjor i ramtunnel	32
Klippjusteringens länkar och leder	33
Förarsits	33
Gas- och chokevajrar, spaklagringar	33
Smörjning av remsträckare	33
Kontroll av motorns oljenivå	34
Smörj hydrostatvajer med länkage	34
Byte av oljefilter	35
Hydrauloljafilter, byte	35
Smörj parkeringsbromsvajer	35
Kontroll av transmissionens oljenivå	35
Felsökningsschema	
EL- OCH HYDRAULSYSTEM	
Elsystem	37
Hydraulsystem	38
Förvaring	
Vinterförvaring	39
Skydd	39
Service	39
Tekniska data	
EG-försäkran om överensstämmelse	42

SERVICEJOURNAL

Leveransservice

- 1 Ladda batteriet med max 5 Amp. i minst 4 timmar
- 2 Montera ratt, säte samt i förekommande fall övriga detaljer.
- 3 Kontrollera och justera däckens lufttryck. (60 kPa, 0,6 bar, 9 PSI).
- 4 Justera klippaggregat:

Justera lyftfjädrar (klippaggregatets "vikt" ska bli 12-15kg / 26.5-33 lb).

Justera aggregatet så att dess bakkant är ca 2-4 mm / 1/8" högre än dess framkant.

Justera aggregatets klipphöjdsinställning så att kopplingsstängen ligger i spänn vid lägsta klipp höjd.
- 5 Kontrollera att rätt mängd olja finns i motorn.
- 6 Kontrollera att olja finns i transmissionens oljetank.
- 7 Anslut batteriet.
- 8 Fyll bränsle och starta motorn.
- 9 Kontrollera att maskinen inte rör sig i neutralläge.
- 10 Kontrollera:

Körning framåt.

Körning bakåt.

Aktivering av knivar.

Säkerhetsbrytare för sits.

Säkerhetsbrytare för lyftspak.

Säkerhetsbrytare för hydrostatpedaler.
- 11 Informera kunden om:

Behov och fördelar med att följa serviceschemat.

Service och servicejournalens inverkan på maskinens andrahandsvärde.

Garantin för transmissionen gäller bara om man kontrollerat fram- och bakhjulens rotationshastighet enligt serviceschemat. Vid behov justera enligt angivna tabellvärden i verkstadshandboken. Görs av auktoriserad serviceverkstad. Om justeringen inte utförs kommer systemet att skadas. (Endast AWD-maskiner)

Användningsområde för BioClip-funktion.

Fyll i försäljningsbevis etc.

Denna leveransservice utförd. Inga kvarstående anmärkningar. Intygas:

Datum, mätarställning, stämpel, signatur

Efter de första 8 timmarna

- 1 Byt motorolja
- 2 Byte av växellådsolja (Endast AWD-maskiner)

INLEDNING

Bäste kund!

Tack för att Du valde en Husqvarna Rider. Husqvarna Riders är byggda enligt ett unikt koncept med frontmonterat klippaggregat och en patenterad midjestyrning. Ridern är byggd för högsta effektivitet även på små och trånga ytor. Samlade reglage och hydrostatisk transmission reglerad med pedaler bidrar också till maskinens prestanda.

Denna bruksanvisning är en värdehandling. Genom att följa dess innehåll (användning, service underhåll etc) kan Du väsentligt höja maskinens livslängd och även dess andrahandsvärde.

När Du säljer Din Rider, se till att överlåta bruksanvisningen till den nya ägaren.

Sista kapitlet i bruksanvisningen utgörs av en Servicejournal. Se till att service- och reparationsåtgärder dokumenteras. En god journalföring sänker servicekostnaderna för det säsongsbundna underhållet och påverkar maskinens andrahandsvärde. Ta med bruksanvisningen när Ridern lämnas till verkstad för serviceåtgärder.

Färd och transport på allmän väg

Kontrollera gällande vägtrafikbestämmelser före färd och transport på allmän väg. Vid eventuell transport ska Du alltid använda godkända spännanordningar och se till att maskinen är väl förankrad.

Bogsering

När din maskin är utrustad med hydrostat bör du endast bogsera maskinen ytterst korta sträckor och i låg hastighet annars finns risk för att hydrostaten skadas.

Transmissionen måste frikopplas vid bogsering, se anvisningar under rubrik Bypass ventiler.

Användning

Denna åkräsklippare är konstruerad för att klippa gräs på fria och jämna markytor. Därutöver finns ett antal av tillverkaren rekommenderade tillbehör som vidgar användningsområdena. Kontakta din återförsäljare för att erhålla information om vilka dessa är. Maskinen får endast användas med av tillverkaren rekommenderad utrustning varför all annan användning är felaktig. Tillverkarens anvisningar avseende drift, underhåll och reparation måste följas noggrant.

VIKTIGT! Garantin för transmissionen gäller bara om man kontrollerat fram- och bakhjulens rotationshastighet enligt serviceschemat. Vid behov justera enligt angivna tabellvärden i verkstadshandboken. Görs av auktoriserad serviceverkstad. Om justeringen inte utförs kommer systemet att skadas. (Endast AWD-maskiner)

Maskinen får enbart handhas, underhållas och repareras av personer som känner till maskinens särskilda egenskaper och kan säkerhetsföreskrifterna.

Olycksförebyggande bestämmelser, andra allmänna säkerhetsbestämmelser och yrkesmedicinska regler samt trafikregler måste alltid följas.

Egenhändigt utförda modifieringar av maskinens konstruktion kan fria tillverkaren från ansvar vid eventuell materiell eller personlig skada som kan uppkomma som resultat av dessa.

God service

Husqvarnas produkter säljs världen över och ser till att du som kund får bästa support och service. Innan produkten levererades har maskinen exempelvis kontrollerats och injusterats av Din återförsäljare, se intyg i Servicejournalen i denna bruksanvisning.

Använd endast originalreservdelar vid reparation. Om andra delar används, upphör garantin att gälla.

När Du behöver reservdelar eller support i servicefrågor, garantiärenden etc vänder Du dig till:

Denna bruksanvisning tillhör maskinen med tillverkningsnummer:	Motor	Transmission

På maskinens typskylt anges:

- Maskinens typbeteckning.
- Tillverkarens produktnummer.
- Maskinens tillverkningsnummer.

Ange typbeteckning och tillverkningsnummer vid reservdelsbeställning.

SYMBOLFÖRKLARING

Symboler

Dessa symboler finns på åkgräsklipparen och i bruksanvisningen.

WARNING! Slarvigt eller felaktigt användande kan resultera i allvarliga skador eller dödsfall för användaren eller andra.

Läs igenom bruksanvisningen noggrant och förstå innehållet innan du använder maskinen.

Använd alltid:

- Godkända hörselskydd

Denna produkt överensstämmer med gällande EG-direktiv.

Snabb

Sakta

Stoppa motorn.

Choke.

Bränsle

Oljenivå

Klipphöjd

Bakåt

Framåt

Tändning

Hydrostatiskt frihjul

Parkeringsbroms

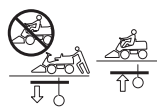
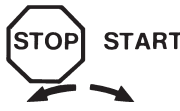

Bulleremissioner till omgivningen enligt Europeiska Gemenskapens direktiv. Maskinens emission anges i kapitel Tekniska data och på dekal.



Koppling in



Koppling ur



Mycket het yta.



Huvlås



Varning för roterande delar. Akta händer och fötter.



Roterande knivar För ej hand eller fot under kåpan när motorn är igång



Risk för att åkgräsklipparen välter



Kör aldrig tvärs över en sluttning



Använd aldrig åkgräsklipparen om personer, speciellt barn eller husdjur, uppehåller sig i närheten



Ta aldrig med passagerare på åkgräsklipparen eller på redskap



Kör mycket sakta utan klippaggregat



Före och under en backningsmanöver, se bakåt.



SYMBOLFÖRKLARING

Stäng av motorn och ta av tändkabeln före reparation eller underhåll



Broms



Startinstruktion

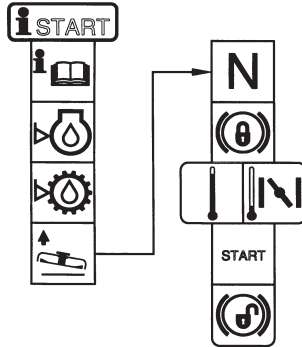

Kontrollera motorns oljenivå



Kontrollera transmissionens oljenivå

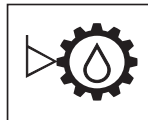

Lyft upp klippaggregatet



Lägg i parkeringsbroms.



Om motorn är kall, använd choke

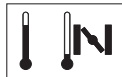

Lossa parkeringsbromsen före körning



Förklaring av varningsnivåer

Varningarna är graderade i tre nivåer.

VARNING!



VARNING! Används om risk för allvarlig personskada eller dödsfall föreligger för operatör eller omgivning om man inte följer givna instruktioner.

VIKTIGT!

VIKTIGT! Används om risk för personskada föreligger för operatör eller omgivning om man inte följer givna instruktioner.

OBS!

OBS! Används om risk för material- eller maskinskada föreligger om man inte följer givna instruktioner.

VAD ÄR VAD?

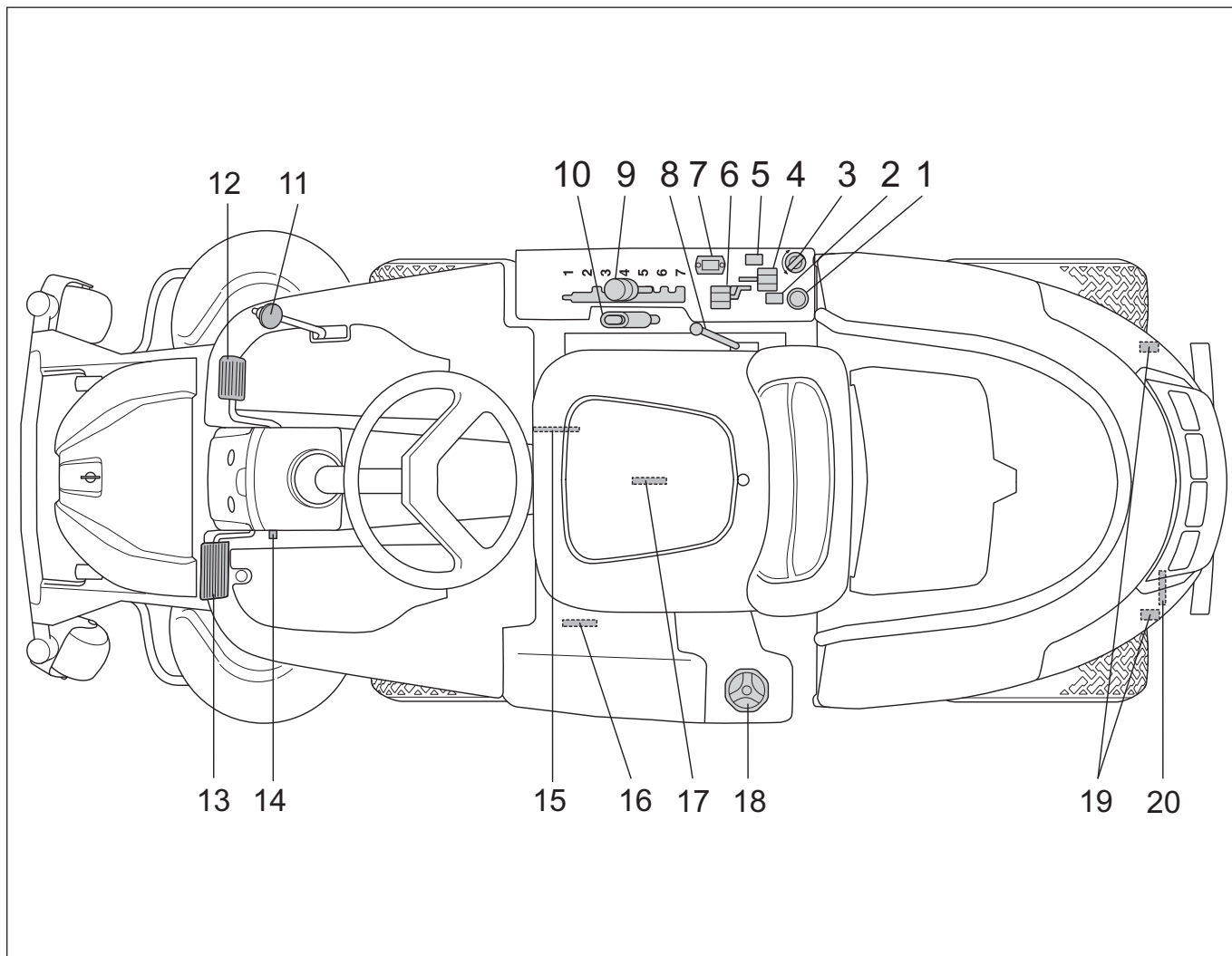

Reglagens placering

- | | |
|--|---|
| 1 Eluttag | 11 Hastighetsreglage för körning bakåt |
| 2 Strömbrytare till eluttag | 12 Hastighetsreglage för körning framåt |
| 3 Tändningslås | 13 Parkeringsbroms |
| 4 Gasreglage | 14 Spärrknapp för parkeringsbroms |
| 5 Strömbrytare till belysning | 15 Inställning av säte. |
| 6 Chokereglage | 16 Spak för urkoppling av drivning framaxel (Endast AWD-maskiner) |
| 7 Timräknare | 17 Produkt- och serienummerskylt |
| 8 Spak för hydraullyft av aggregat | 18 Bränsletanklock |
| 9 Spak för inställning av klipphöjd | 19 Huvlås |
| 10 Mekanisk lyftspak för klippaggregat | 20 Spak för urkoppling av drivning bakaxel |

SÄKERHETSINSTRUKTIONER

Säkerhetsinstruktioner

Dessa instruktioner är till för din säkerhet. Läs dem noggrant.

Försäkra Din åkgräsklippare

- Kontrollera försäkringen för Din nya åkgräsklippare.
- Kontakta ditt försäkringsbolag.
- Du bör ha heltäckande försäkring för trafik, brand, skada, stöld och ansvar

Allmän användning

- Läs alla instruktioner i denna bruksanvisning och på maskinen innan du startar den. Förvissa dig om att du förstår dem och följ dem sedan.

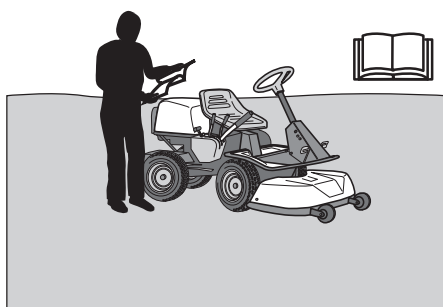

WARNING! Denna maskin alstrar under drift ett elektromagnetiskt fält. Detta fält kan under vissa omständigheter ge påverkan på aktiva eller passiva medicinska implantat. För att reducera risken för allvarliga eller livshotande skador rekommenderar vi därför personer med implantat att rådgöra med läkare samt tillverkaren av det medicinska implantatet innan denna maskin används.

- Lär dig hur du på ett säkert sätt skall använda maskinen och reglagen och lär dig hur man stannar snabbt. Lär dig också att känna igen säkerhetsdekalerna.
- Låt maskinen endast användas av vuxna som är förtrogna med den.
- Se till att ingen befinner sig nära maskinen när du startar motorn, kopplar in drivningen eller kör.
- Rensa området från föremål som stenar, leksaker, trådar etc som kan fångas upp av knivarna och slungas iväg.



- Se upp för utkastet och rikta det inte mot någon.
- Stoppa motorn och förhindra motorstart innan du rengör klippaggregatet.

- Tänk på att föraren är ansvarig för faror eller olyckor.
- Medtag aldrig passagerare. Maskinen är endast avsedd att användas av en person.



- Titta alltid nedåt och bakåt före och under bakåtkörning. Håll uppsikt på både små och stora hinder.
- Sakta in innan du svänger.
- Stäng av knivarna när du inte klipper.
- Var försiktig när du rundar ett fast föremål, så att knivarna inte slår emot det. Kör aldrig över några främmande föremål.



WARNING! Denna maskin kan klippa av händer, fötter och slunga iväg föremål. Underlåtenhet att följa säkerhetsföreskrifterna kan leda till svåra skador.



WARNING! Ljuddämparen innehåller kemikalier som kan vara cancerframkallande. Undvik kontakt med dessa kemikalier ifall ljuddämparen skulle gå sönder.



WARNING! Motorn avger kolmonoxid som är en färglös, giftig gas. Använd inte maskinen i slutna utrymmen.

- Använd maskinen endast i dagsljus eller under andra väl upplysta förhållanden. Håll maskinen på ett säkert avstånd från hål och andra ojämnheter i marken. Var uppmärksam på andra tänkbara risker.
- Använd aldrig maskinen om du är trött, om du har druckit alkohol, intagit andra droger eller om du använder vissa mediciner som kan påverka din syn, omdömesförmåga eller koordinering.
- Använd aldrig maskinen vid ogynnsamma väderleksförhållanden. Exempelvis tät dimma, i regn, fuktiga eller våta platser, hård vind, stark kyla, risk för åska, osv.
- Se upp för trafik när du arbetar nära en väg eller korsar den.
- Lämna aldrig maskinen utan uppsikt med motorn igång. Stäng alltid av knivarna, dra till parkeringsbromsen, stoppa motor och ta ur nyckeln innan du lämnar maskinen.

SÄKERHETSINSTRUKTIONER

- Låt aldrig barn eller andra personer som inte utbildats i handhavande av maskinen, använda eller underhålla den. Lokala föreskrifter kan reglera användarens ålder.



VARNING! Vid all användning av maskinen skall godkänd personlig skyddsutrustning användas. Personlig skyddsutrustning eliminerar inte skaderisken, men den reducerar effekten av en skada vid ett olyckstillbud. Be din återförsäljare om hjälp vid val av utrustning.

- Använd hörselskydd för att minimera risken för hörselskador.



- Bär aldrig löst sittande kläder, smycken eller dylikt som kan fastna i rörliga delar.
- Använd aldrig maskinen barfota. Bär alltid skyddsskor eller skyddsstövlar, helst med stålhätta.



- Se till att ha första förband nära till hands när du använder maskinen.



Körning i sluttningar

Körning i sluttningar är en av de operationer där risken är störst att föraren tappar kontrollen eller maskinen välter, vilket kan vålla svåra skador eller dödsfall. Alla sluttningar kräver extra försiktighet. Om du inte kan backa uppför sluttningen eller om du känner dig osäker, låt då bli att klippa den.

VIKTIGT!

Kör inte i nedförslutning med upplyft aggregat.

Gör så här

- Avlägsna hinder som stenar, trädgrenar etc.
- Klipp uppåt och nedåt, inte i sidled.

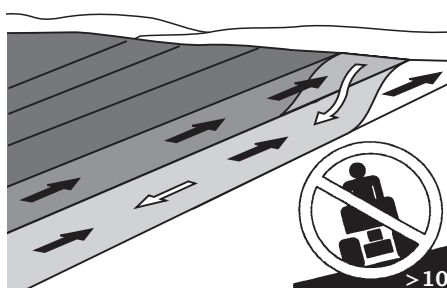

- Kör aldrig maskinen i terräng som lutar mer än 10°.
- Var extra försiktig med eventuell tillbehörsutrustning, som kan förändra maskinens stabilitet.
- Undvik att starta eller stanna i en sluttning. Om däcken börjar slira, stäng av knivarna och kör sakta nerför sluttningen.
- Kör alltid jämnt och långsamt i sluttningar.
- Gör inga plötsliga förändringar av hastighet eller riktning.
- Undvik onödiga svängar i sluttningar, och om det är nödvändigt, sväng då sakta och gradvis nedåt, om möjligt. Kör sakta. Använd små rattutslag.
- Se upp för och undvik att köra över fåror, gropar och upphöjningar. I ojämn terräng kan maskinen lätt välta. Högt gräs kan dölja hinder.

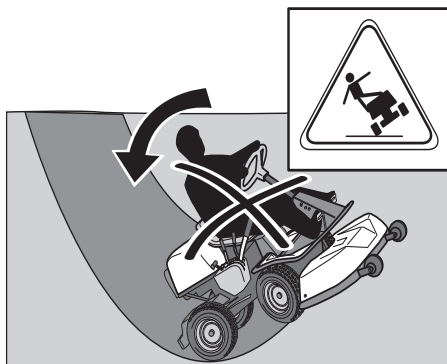

- Klipp inte nära kanter, diken eller bankar. Maskinen kan plötsligt slå runt om ett hjul kommer över kanten av ett stup eller ett dike, eller om en kant ger vika.
- Klipp inte vått gräs. Det är halt, och däcken kan tappa greppet, så att maskinen glider.

SÄKERHETSINSTRUKTIONER

- Försök inte stabilisera maskinen genom att sätta foten i marken.
- Vid rengöring av underredet får maskinen aldrig köras nära kant eller dike.
- Håll vid klippning avstånd till buskar och andra föremål.
- Följ tillverkarens rekommendationer om hjulvikter eller motvikter för att öka stabiliteten av maskinen.

VIKTIGT!

Hjulvikter monterade på bakhjulen eller motvikt rekommenderas vid körning i sluttningar för säkrare styrning och förbättrad drivförmåga. Rådgor med din återförsäljare om bruk av hjulvikter om du är osäker. Hjulvikter kan inte användas på AWD-maskiner, använd motvikt.

Barn

- Allvarliga olyckor kan inträffa om man inte är uppmärksam på barn i närheten av maskinen. Barn lockas ofta till maskinen och klipparbetet. Utgå aldrig ifrån att barn stannar kvar där du senast såg dem.
- Håll barn borta från klippområdet och under noggrann uppsikt av någon annan vuxen.
- Var på din vakt och stäng av maskinen om barn kommer in i arbetsområdet.
- Före och under en backningsmanöver, se bakåt och nedåt efter små barn.
- Låt aldrig barn åka med. De kan falla av och göra sig mycket illa eller vara i vägen för en riskfri manövrering av maskinen.
- Låt aldrig barn manövrera maskinen.

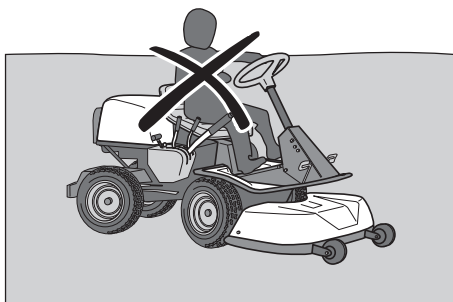

- Var extra försiktig i närheten av hörn, buskar, träd eller andra föremål som skymmer sikten.

Skötsel

- Stoppa motorn. Förhindra start genom att ta ur tändningsnyckeln innan du gör några justeringar eller utför underhåll.
- Fyll aldrig på bränsle inomhus.



- Bränsle och bränsleångor är giftiga och mycket brandfarliga. Var extra försiktig vid hantering av bränsle och motorolja, då ovarsam hantering kan resultera i personskador eller brand.
- Förvara bränslet endast i behållare som är godkända för detta ändamål.
- Ta aldrig av bränsletanklocket och fyll aldrig på bränsle medan motorn är igång.
- Låt motorn svalna, innan du fyller på bränsle. Rök inte. Fyll inte på bränsle i närheten av gnistor eller öppen eld.
- Hantera olja, oljefilter, bränsle och batteri varsamt, av miljöhänsyn. Följ de lokala återvinningsbestämmelserna.
- Elektriska stötar kan orsaka skador. Vidrör ej några kablar när motorn är igång. Prova ej tändningssystemet med fingrarna.



WARNING! Motorn och avgassystemet blir mycket varma under drift. Risk för brännskador vid beröring. Håll vid klippning avstånd till buskar och annat material för att undvika värmepåverkan.

- Har läckage uppstått i bränslesystemet får motorn ej startas förrän detta åtgärdats.
- Förvara maskinen och bränslet på ett sådant sätt att det inte finns någon risk att läckande bränsle eller bränsleångor kan åstadkomma skada.
- Kontrollera bränslenivån före varje användning och lämna plats för bränslet att utvidgas, eftersom värmen från motorn och solen i annat fall kan få bränslet att utvidgas så att det rinner över.
- Undvik överfyllning. Har bensen spillts på maskinen, torka upp denna och vänta tills den vädrats bort innan motorn startas. Om du spillt på kläderna skall dessa bytas.
- Låt maskinen svalna innan Du gör några åtgärder i motorrummet.

SÄKERHETSINSTRUKTIONER

- Var försiktig vid underhåll av batteriet. I batteriet bildas explosiv gas. Utför aldrig underhåll på batteriet medan du röker eller i närheten av öppen eld eller gnistor. Batteriet kan då explodera och vålla svåra skador.

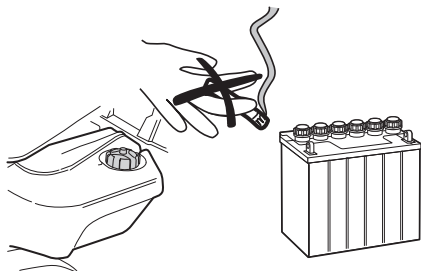

- Se till att bultar och muttrar är ordentligt åtdragna och att utrustningen är i gott skick.
- Ändra aldrig på säkerhetsanordningar. Kontrollera regelbundet att de fungerar. Maskinen får inte köras med defekta eller ej monterade skyddsplåtar, skyddshuvar, säkerhetsströmbrytare eller andra skyddsanordningar.
- Beakta risken för att skadas av rörliga eller varma delar om motorn startas med öppen motorhuv eller borttagna skyddskåpor.
- Ändra inte regulatorinställningen. Om du kör med för högt varvtal föreligger risk för maskinskador. Se kapitel tekniska data för högsta tillåtna motorvarvtal
- Använd aldrig maskinen inomhus eller i utrymmen som saknar ventilation. Avgaserna innehåller kolmonoxid, en luktlös, giftig och livsfarlig gas.

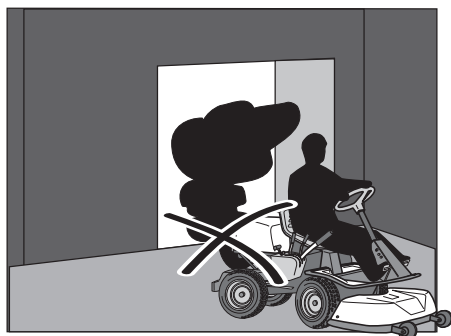

- Stoppa och inspektera utrustningen om du kör på något föremål. Reparera, om nödvändigt, innan du startar.
- Gör aldrig justeringar med motorn igång.
- Maskinen är testad och godkänd endast med av tillverkaren levererad eller rekommenderad utrustning.
- Knivbladen är vassa och kan ge skärskador. Linda in bladen eller använd skyddshandskar när du hanterar dem.
- Kontrollera parkeringsbromsens funktion regelbundet. Justera och underhåll efter behov.

- Minska brandrisken genom att göra maskinen ren från gräs, löv och annat skräp som fastnar i den. Låt maskinen svalna innan den ställs in i förvaringsutrymmet.

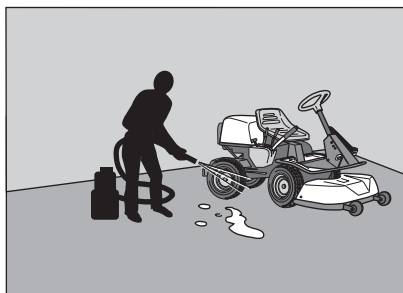

Transport

OBS!

Parkeringsbromsen räcker inte för att låsa fast maskinen vid transport. Se till att späanna fast maskinen väl på transportfordonet.

- Maskinen är tung och kan vålla svåra krosskador. Var extra försiktig när den lastas av eller på en bil eller ett släpfordon.
- Använd ett godkänt släpfordon för att transportera maskinen.
- För säkring av maskinen på släpfordonet används två godkända spännband och fyra kilformade hjulklotsar.

Aktivera parkeringsbromsen och surra spännbanden runt stabila delar på maskinen, exempelvis ram eller bakvagn. Säkra maskinen genom att späanna banden bakåt respektive framåt på släpfordonet.

Placera hjulklotsarna framför och bakom bakhjulen.

- Kontrollera och följ lokala vägtrafikbestämmelser innan du transporterar eller kör maskinen på någon väg.

PRESENTATION

Presentation

Grattis till ditt val av en utmärkt kvalitetsprodukt som du kommer att ha glädje av länge. Denna bruksanvisning beskriver R 422 Ts AWD. Maskinen är utrustade med en fyrtakts V-Twin motor från Briggs & Stratton.

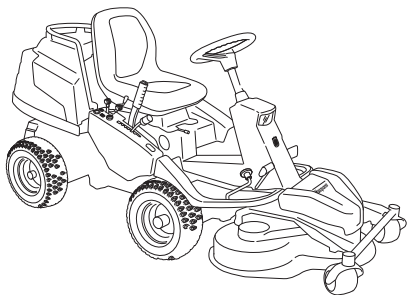

Maskinen är försedd med servostyrning och hydraulisk redskapslyft. R 422 Ts AWD har även fyrhjulsdraft.

Kraftöverföringen från motorn sköts av en hydrostatisk transmission som möjliggör steglös variation av hastigheten med pedalerna. En pedal för körning framåt och en för körning bakåt.

Gasreglage

Gasreglaget reglerar motorns varvtal och därmed även knivarnas rotationshastighet.

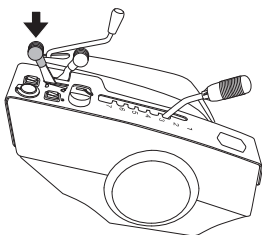

För att öka eller minska motorns varvtal förs reglaget framåt respektive bakåt.

Undvik tomgångskörning under längre tid, risk för beläggning på tändstiften.

Chokereglage

Chokereglaget används vid kallstart för att ge motorn en fetare bränsleblandning.

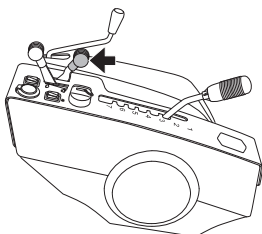

Vid kallstart skall reglaget föras bakåt till sitt ändläge.

Hastighetsreglage

Maskinens hastighet regleras steglöst med två pedaler. Vid färd framåt används pedal (1) och vid färd bakåt pedal (2).

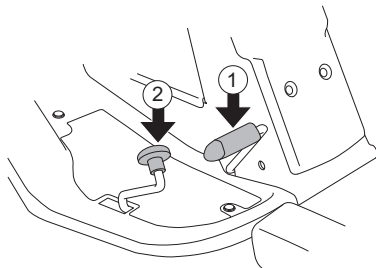

WARNING! Se till att inte grenar kan påverka pedalerna vid klippning under buskar. Risk för oönskad manöver.

Timräknare

Timmätaren visar motorgångtid.

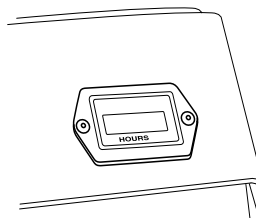

Den tid som eventuellt löper om motorn står stilla med tillslagen tändning registreras inte. Sista siffran visar tiondels timme (6 minuter).

Parkeringsbroms

Parkeringsbromsen aktiveras på följande sätt:

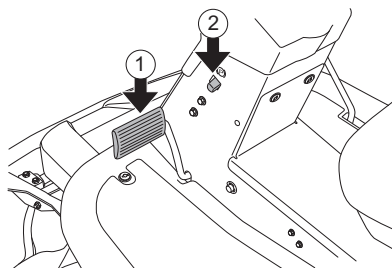

- 1 Tryck ner parkeringsbromspedalen (1).
- 2 Tryck in spärknappen (2) på rattstolpen.
- 3 Släpp upp parkeringsbromspedalen medan knappen hålls intryckt.

Parkeringsbromsens spärr kopplas automatiskt ur då bromspedalen trycks ner.

Klippaggregat

R 422Ts AWD kan utrustas med tre olika klippaggregat. Combi 103, Combi 112 och Combi 122.

Combi-aggregatet, med monterad BioClip-plugg, finfördelar det klippta gräset till gödning. Utan BioClip-plugg fungerar aggregatet på samma sätt som ett bakutkastaggregat. Bakutkast innebär att gräsklippen kastas ut bakom aggregatet utan att finfördelas.

PRESENTATION

Spak för hydraullyft av aggregat

Spaken används för att ställa klippaggregatet i transport- eller klippläge när hydraultryck finns.

När spaken förs till transportläge aktiveras knivbromsen automatiskt för att knivarna ska stoppas inom ca 5 sekunder.

Höjning av aggregat (transportläge)

Dra spaken bakåt för att inta transportläge. Aggregatet höjs då upp och knivarna slutar att rotera.

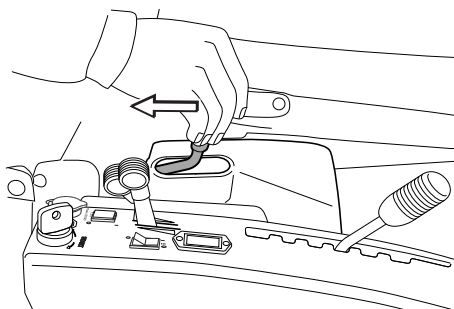

Säkra klippaggregatet vid behov med den mekaniska lyftspaken.

Sänkning av aggregat (klippläge)

Om klippaggregatet är säkrat i transportläge med den mekaniska lyftspaken, ställ då mekaniska lyftspaken i klippläge.

För hydrauliska lyftspaken framåt för att inta klippläge. Aggregatet sänks då ner och knivarna börjar rotera.

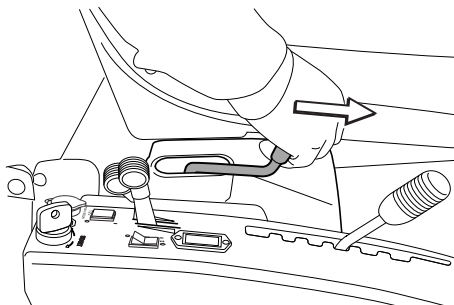

För att säkerställa att hydraulcylindern är i ytterläge, håll kvar spaken 0,5-1 sekund i främre läget.

Mekanisk lyftspak för klippaggregat

Spaken används som nödlyftspak för att ställa klippaggregatet i transport- eller klippläge när hydraultryck saknas. Den kan också användas för att mekaniskt säkra klippaggregatet i transportläge.

Spaken måste användas vid motorstart, om motorn stannat med aggregatet i klippläge, för att lyfta aggregatet så att startspärkkretsen kopplas bort.

När spaken förs till transportläge aktiveras knivbromsen automatiskt för att knivarna ska stoppas inom ca 5 sekunder.

Transportläge

Om spaken dras bakåt kommer aggregatet att höjas upp och knivarna slutar automatiskt att rotera (transportläge).

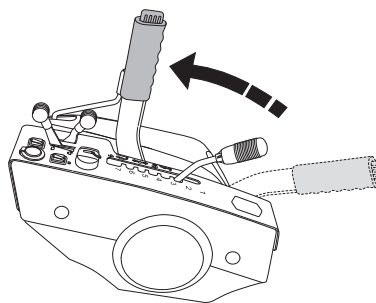

Klippläge

Om spärknappen trycks in och spaken förs framåt kommer aggregatet att sänkas ner och knivarna börjar automatiskt att rotera (klippläge).

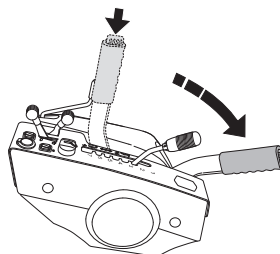

Om så inte sker beror det troligen på att aggregatet är lyft med hydrauliska lyftspaken. Sänk aggregatet till klippläge med spaken för hydraullyft.

Spak för inställning av klipphöjd

Med spaken kan klipphöjden regleras i 7 olika lägen.

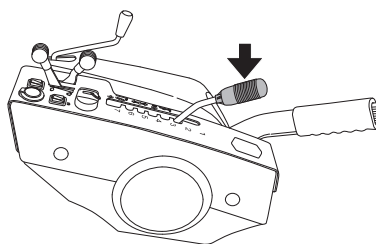

För att få en jämn klipphöjd är det viktigt att lufttrycket är lika i båda framhjulen 60 kPa/8,5 PSI.

PRESENTATION

Sits

Sitsen har en ledad infästning i framkant och kan fällas framåt.

Sitsen kan även justeras i längsled.

Vid justering förs spaken under sitsens framkant åt vänster, därefter kan sitsen föras framåt eller bakåt till önskat läge.

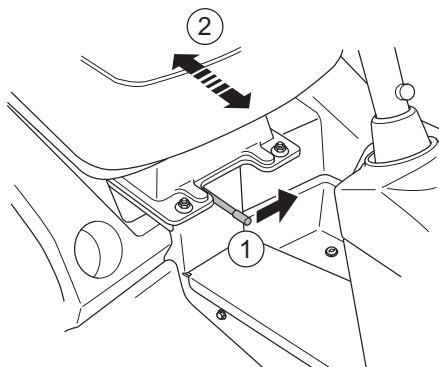

Sitsens fjädring kan anpassas genom att flytta gummikutsarna i sina fästen på sitsens undersida. Ställ båda kutsarna i främre, mittre eller bakre läget.

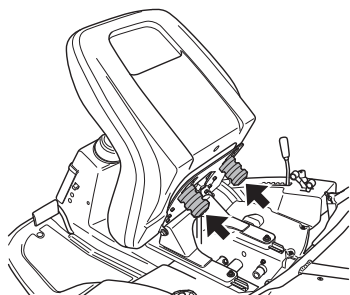

Tankning

Motorn skall köras på lägst 87-oktanig blyfri bensin (ej oljeblandad). Miljöanpassad alkylatbensin kan med fördel användas. (Max metanol 5%, max etanol 10%, max MTBE 15%)

Fyll inte tanken helt, lämna minst 2,5 cm (1") expansionsutrymme.

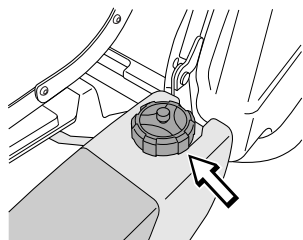

VARNING! Bensin är mycket brandfarligt. Iakttag försiktighet och tanka utomhus (se säkerhetsinstruktionerna).

VIKTIGT!

Använd inte bränsletanken som avlastningsyta.

Belysning och eluttag

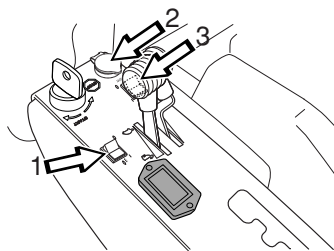

Belysningen sätts av och på med strömbrytaren (1) på reglagepanelen.

Till eluttaget (2) kan till exempel en värmesits eller en mobiltelefonladdare anslutas.

Eluttaget sätts av och på med strömbrytaren (3) på reglagepanelen.

Spänningen är 12 volt

Eluttaget är avsäkrat med en egen säkring, som är placerad under tändningslåset.

Frikopplingsreglage

För att åkgräsklipparen ska kunna flyttas med avstängd motor måste frikopplingsreglaget dras ut.

Om man försöker köra maskinen med utdragna frikopplingsreglage kommer den inte att förflytta sig. Är det ena reglaget utdraget förlorar man drivningen på den axeln.

Dra reglagen till sina ändlägen, använd inga mellanlägen.

R 422 Ts AWD har två reglage, ett reglage för framaxeln och ett för bakaxeln.

VIKTIGT! Kör alltid maskinen med båda frikopplingsreglagen intryckta.

- Frikopplingsreglage bakaxel

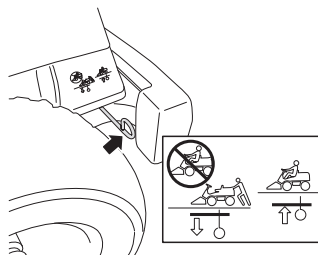

- Utdraget reglage, drivsystemet frikopplat.
- Intryckt reglage, drivsystemet inkopplat.

- Frikopplingsreglage framaxel

Reglaget är placerat på insidan av vänster framhjul.

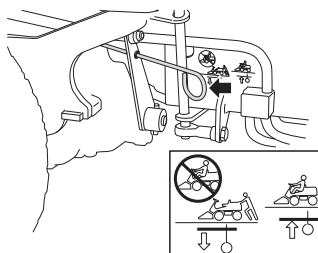

- Reglaget bakåt (utdraget), drivsystemet frikopplat.
- Reglaget framåt (intryckt), drivsystemet inkopplat.

KÖRNING

Före start

- Läs säkerhetsinstruktionerna och informationen om regelagens placering och funktioner före start.
- Utför daglig skötsel före start enligt Skötselschema.



VARNING! Kör aldrig maskinen i terräng som lutar mer än 10°. Klipp sluttningar uppåt och nedåt, aldrig på tvären. Undvik plötsliga riktningförändringar.

OBS! Luftintagsgallret i motorkåpan bakom förarsitsen får inte blockeras av t. ex. klädesplagg, löv, gräs eller smuts. Motorns kylning försämras. Risk för svåra motorskador.

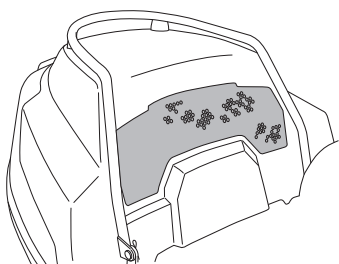

Rensa gräsmattan från stenar och andra föremål som kan slungas iväg av knivarna.

- Lokalisera och markera stenar och andra fasta föremål för att undvika påkörning.
- Börja med hög klipphöjd och minska tills önskat klippresultat erhålls.
- Klippresultatet blir bäst med högsta tillåtna motorvarvtal, se tekniska data, (knivarna roterar snabbt) och låg hastighet (åkräsklipparen rör sig långsamt). Är gräset inte alltför långt och tätväxande kan körhastigheten höjas utan att klippresultatet märkbart försämras.
- Finaste gräsmattan erhålls om den klipps ofta. Klippningen blir jämnare och det avklippta gräset blir jämnare fördelat över ytan. Den totala tidsåtgången blir inte större eftersom högre körhastighet kan väljas utan att klippresultatet blir sämre.
- Undvik att klippa en våt gräsmatta. Klippresultatet blir då sämre eftersom hjulen sjunker ner i den mjuka gräsmattan.
- Spola rent klippaggregatet med vatten undertill efter varje användning, använd ej högtryckstvätt. Klippaggregatet skall då ställas i serviceläge.
- När BioClip-funktion används är det extra noga att klippintervallet inte är för långt.

Starta motorn

- 1 Se till att frikopplingsreglaget är intryckt. R 422 Ts AWD har två reglage, ett reglage för framaxeln och ett för bakaxeln.

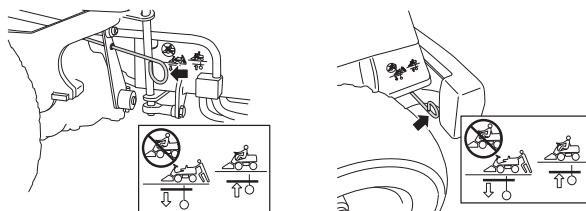

- 2 Lyft upp klippaggregatet genom att dra spaken bakåt till spärrläge (transportläge) och aktivera parkeringsbromsen.

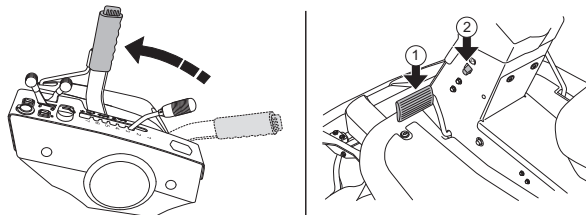

Motorn kan ej startas om inte parkeringsbromsen trycks ner.

- 3 För gasreglaget till mittläge.

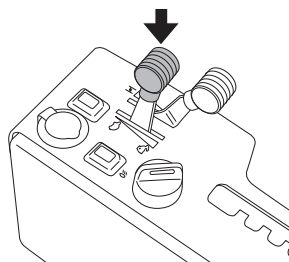

- 4 Om motorn är kall skall chokereglaget föras bakåt till sitt ändläge.

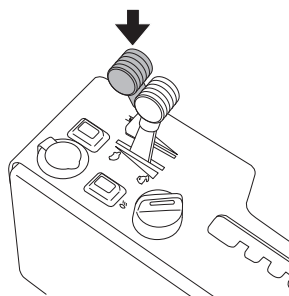

- 5 Vrid tändningsnyckeln till startläge.

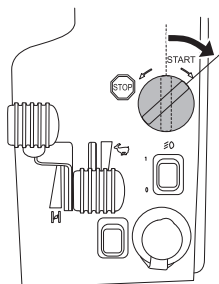

KÖRNING

- 6 När motorn startar, släpp då genast tillbaka tändningsnyckeln till neutralläge.

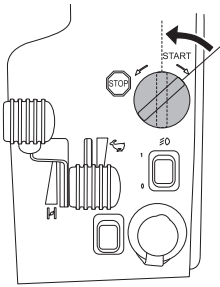

OBS!

Kör inte startmotorn längre tid än ca 5 sekunder åt gången. Om motorn inte startar så vänta ca 15 sekunder innan nästa startförsök görs.

- 7 Skjut fram chokereglaget gradvis när motorn startat.

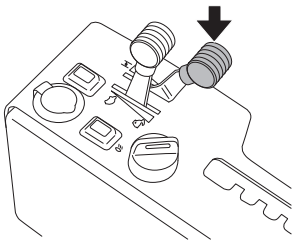

- 8 Låt motorn gå på måttligt varvtal "halvgas" 3-5 minuter innan den belastas hårt.

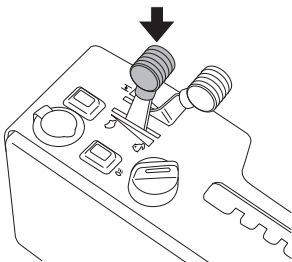

- 9 Ställ in önskat motorvarvtal med gasreglaget.



VARNING! Kör aldrig motorn inomhus, i slutna eller dåligt ventilerade utrymmen. Motoravgaser innehåller giftig kolmonoxid.

Start av motor med svagt batteri



VARNING! Bly-syra-batterier alstrar explosiva gaser. Undvik gnistor, öppen eld och rökning nära batterier. Bär alltid skyddsglasögon i närheten av batterier.

Om batteriet är för svagt för att starta motorn, bör det laddas.

Om startkablar används för nödfallsstart, följ nedanstående procedur:

VIKTIGT! Din gräsklippare är utrustad med ett 12-volts system med negativ jord. Det andra fordonet måste också ha ett 12-volts system med negativ jord. Använd inte ditt Rider batteri att starta andra fordon med.

Anslutning av startkablar

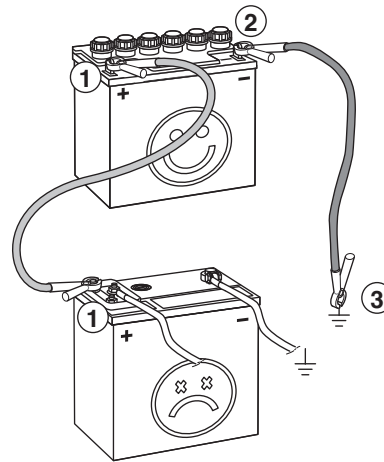

VARNING! Anslut aldrig den negativa polen från de fulladdade batteriet till, eller i närheten av, den negativa polen på det tomma batteriet. Vätgas kan förekomma, vilket medför explosionsrisk.

- 1 Anslut vardera änden av den röda kabeln till den POSITIVA polen (+) på vardera batteriet, och var noga med att inte kortsluta någon ände mot chassit.
- 2 Anslut ena änden av den svarta kabeln till den NEGATIVA polen (-) på det batteri som är fulladdat.
- 3 Anslut den andra änden av den svarta kabeln till en god CHASSIJORD, på avstånd från bränsletanken och batteriet.

Ta bort kablarna i omvänd ordning

- SVART kabel lossas först från chassit och sedan från det fulladdade batteriet.
- RÖD kabel sist från båda batterierna.

VIKTIGT! Använd aldrig Boost laddare / Start Booster.

Använd endast konventionella batteriladdare. Koppla alltid ur laddaren innan du startar motorn. Så kallade Boost laddare / Start Boosters ska aldrig användas. Dessa enheter ökar ofta spänningen (istället för strömstyrkan) för att framkalla den kraft som behövs för att starta motorn. Den ökade spänningen kan skada elsystemet.

Körning av åkgräsklipparen

- 1 Frigör parkeringsbromsen genom att först trycka ner parkeringsbromspedalen och släpp sedan upp den.

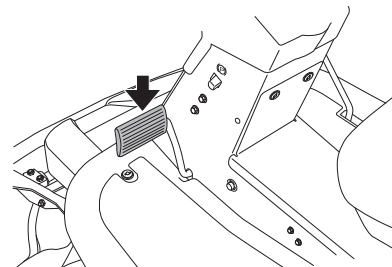

KÖRNING

- 2 Tryck försiktigt ner en av pedalerna tills önskad hastighet erhållits. Vid färd framåt används pedal (1) och vid färd bakåt pedal (2).

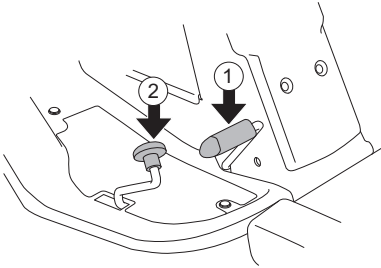

- 3 Tryck in spärknappen på mekaniska lyftspaken och sänk ner klippaggregatet.

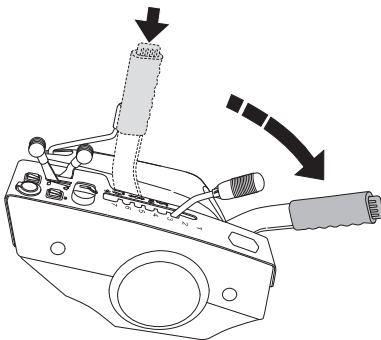

Om klippaggregatet inte sänks helt eller om inte knivarna börjar rotera, sänk klippaggregatet helt med hydrauliska lyftspaken. För att säkerställa att hydraulcylindern är i ytterläge, håll kvar spaken 0,5-1 sekund i främre läget.

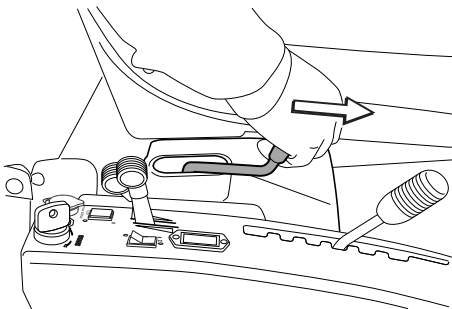

- 4 Välj önskad klipphöjd (1-10) med klipphöjdsspaken.

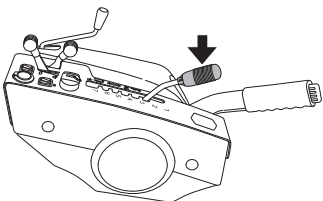

För att få en jämn klipphöjd är det viktigt att lufttrycket är lika i båda framhjulen 60 kPa/0,6 bar/8,7 PSI.

OBS! Drivremmarnas livslängd ökas avsevärt om motorn går med lågt varvtal när knivarna kopplas in. Ge därför full gas först när klippaggregatet fällts ner i klippläge.

Inbromsning

Släpp upp körpedalerna. Maskinen bromsas och stannas då med drivsystemet. Använd inte parkeringsbromsen som färdbröms.

Snabbare inbromsning kan erhållas om man trycker på körpedalen för motsatt körriktning.

Stoppa motorn

Parkera alltid maskinen på ett jämnt underlag med motorn avstängd. Undvik tomgångskörning under längre tid, risk för beläggning på tändstiften.

- 1 Lyft upp klippaggregatet med hydrauliska lyftspaken.

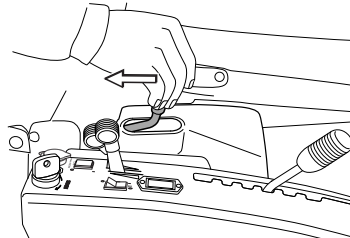

Aggregatet kan sedan säkras i upplyft läge vid behov genom att dra mekaniska lyftspaken bakåt till spärrläget.

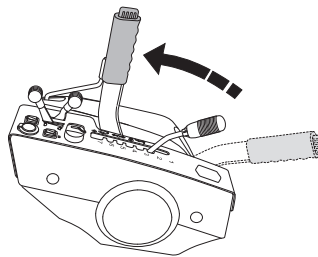

Om klippaggregatet lämnas i nedre läget kommer startspärrkretsen att förhindra motorstart.

- 2 För gasreglaget till läge MIN. Vrid tändningsnyckeln till "STOP".

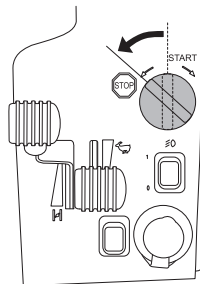

- 3 När åkgräsklipparen står stilla, tryck ner parkeringsbromsen, tryck in spärknappen och släpp upp pedalerna.

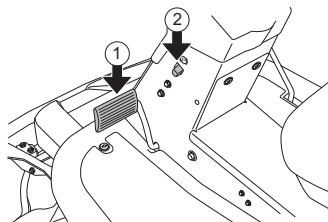

SKÖTSEL

Skötselschema



WARNING! Inga serviceåtgärder får göras på motor eller klippaggregat om inte:
Motorn stoppats.
Parkeringsbromsen är ilagd.
Tändningsnyckeln tagits ur.
Klippaggregatet är frikopplat
Tändkablarna tagits bort från tändstiften.

Här följer en lista över den skötsel som skall utföras på åkgräsklipparen. För de punkter som inte finns beskrivna i denna bruksanvisning, uppsök en auktoriserad serviceverkstad.

Skötsel	Daglig skötsel	Veckoskötsel	Minst varje år	Skötselintervall i timmar			
				25	50	100	200
Rengöring	X						
Rengör klippaggregatet, under remkåporna samt under klippaggregatet.	O						
Rengör kylflänsar till transmission	O						
Rengör noggrant kring transmission		O					
Rengör noggrant kring motorn		O					
Rengör runt ljuddämparen	O						
Rengör luftfiltret.					X	X	X
Rengör motorns och transmissionens kylflänsar ^{2,6)}					O	O	O
Rengör i ramtunnel		X					
Kontrollera/justera klipphöjdsinställning		X			X	X	X
Kontrollera/justera fram- och bakhjulens rotationshastighet ^{6,8)}			O	O		O	O
Kontroll av motorns kylflänsar	X						
Kontrollera hydrostatens kylflänsar			O			O	O
Kontroll och justering av chokevajer					X	X	X
Kontrollera motorns oljenivå	X						
Kontrollera bränslepumpens luftfilter	X						
Kontrollera att vajerhållare i midjan är oskadad		O					
Kontrollera styrvajrarna	X						
Kontrollera batteriet	X						
Kontrollera säkerhetssystemet	X						
Kontrollera skruvar och muttrar	O						
Kontrollera eventuellt bränsle- och oljeläckage.	O						
Kontrollera klippaggregatets knivar	X			X			
Kontroll av däckens lufttryck				X	X	X	X
Kontrollera/justera parkeringsbroms	X				X	X	X
Kontrollera kilremmarna				O	O	O	O
Kontrollera oljenivån i transmissionen, efterfyll vid behov.	O						
Kontroll och justering av gasvajer					X	X	X
Kontrollera bränsleslangen. Byt om det behövs. ⁶⁾			O				
Byt olja i växellådan ⁷⁾			O		O		O
Byt motorolja ^{3, 4)}						X	X

SKÖTSEL

Skötsel	Daglig skötsel	Veckoskötsel	Minst varje år	Skötselintervall i timmar			
				25	50	100	200
Byt luftfiltrets förfilter och pappersfilter ^{2, 5)}			X				X
Byt bränslefilter.						X	X
Byt oljefilter ⁴⁾						X	X
Byt filter i transmissionen ⁷⁾					O		O
Byt sugfilter i hidraultanken ⁶⁾			O				
Byt tändstift.						X	X
Smörj remsträckaren ¹⁾		X			X	X	X
Smörj leder och axlar ¹⁾		X			X	X	X
Smörj förarsits		X					
Smörj alla vajrar		X					
Smörj pedalsystemet i ramtunnel		X					
Smörj hydrostatvajer med länkage		X					
Smörj parkeringsbromsvajer		X					
Smörj gasreglage		O					
Smörj chokereglage		O					

¹⁾Vid daglig användning av åkgräsklipparen skall smörjning utföras två gånger per vecka. ²⁾ Vid dammiga förhållanden ska rengöring och byte ske oftare. ³⁾Första bytet efter 8 timmar. Vid körning med tung belastning eller vid höga omgivningstemperaturer, byt var 50:e timme. ⁴⁾ Byt oljefiltret var 200:e timme. ⁵⁾ Byt pappersfilter årligen eller var 200:e timme. ⁶⁾Utförs av auktoriserad serviceverkstad. ⁷⁾ Efter de första 50 timmarna och sedan var 200:e timma, eller minst en gång varje år. ⁸⁾Endast AWD-maskiner

X = Finns beskrivet i denna bruksanvisning

O = Finns inte beskrivet i denna bruksanvisning

VIKTIGT! När maskinen är i drift står slangarna under högt tryck. Försök inte att koppla eller lossa slangar när hydraulsystemet är i drift. Detta kan medföra allvarliga personskador.

Rengöring

Rengör maskinen direkt efter användning. Det är mycket lättare att spola bort klipprester innan de torkat fast.



VIKTIGT! Parkera alltid maskinen på ett jämnt underlag med motorn avstängd innan du utför något underhållsarbete.

Oljesmuts kan lösas upp med kallavfettningsmedel. Duscha på ett tunt lager.

Spola med normalt vattenledningstryck.

Rikta inte strålen mot elkomponenter eller lagringar.

Spola inte mot heta ytor som motor och avgassystem.

Efter rengöring rekommenderas att man startar motorn och kör klippaggregatet en stund, så att kvarvarande vatten blåses bort.

Smörj maskinen vid behov efter rengöring. Utför gärna en extrasmörjning när lagringar utsatts för avfettningsmedel eller vattenstrålen.

OBS! Undvik spolning med högtrycksvätt eller ångvätt. Risken är stor att vatten tränger in i lagringar och elanslutningar.

Korrosionsangrepp kan förorsakas, som leder till driftstörningar. Tillsats av rengöringsmedel förvärrar som regel skadorna.

Demontering av åkgräsklipparens kåpor

Motorkåpan

Dra fram sätet till dess främsta läge. Fäll upp sätet.

Dra motorkåpans snäpplås bakåt. Låsen sitter på insidan av motorbågen.

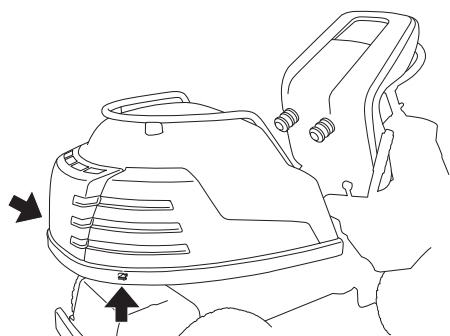

Fäll motorkåpan framåt

Frontkåpa

Lossa snäpplåset och lyft bort frontkåpan.

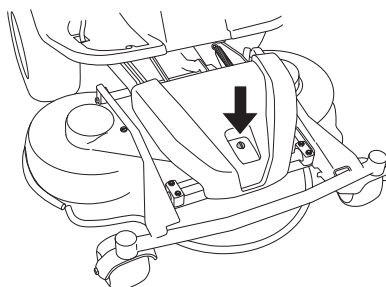

Frontkåpan sitter med två hakar i aggregatsramen.

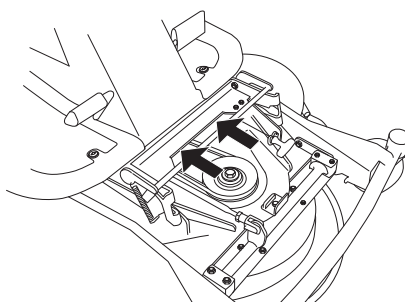

Höger flygelkåpa

Tag bort knoppen på hastighetsreglaget (1), skruvarna (2 och 3) och lyft bort kåpan.

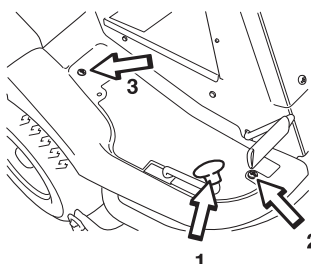

Vänster flygelkåpa

Lossa skruvarna (2 st) i flygelkåpan och lyft bort kåpan.

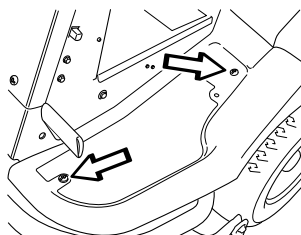

Transmissionskåpa

Lossa de båda skruvarna (en på varje sida) och lyft därefter bort transmissionskåpan.

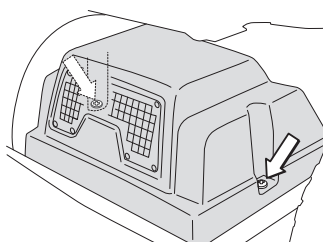

Kontroll och justering av styrvajrar

Styrningen regleras med hjälp av vajrar.

Dessa kan efter en tids körning töjas, vilket innebär att styrningens inställning kan förändras.

Styrningen kontrolleras och justeras på följande sätt:

- 1 Ta bort ramplåten genom att lossa skruvarna (2st) och lyft ramplåten i bakkant.

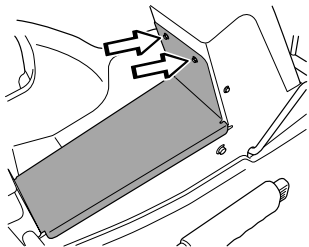

- 2 Kontrollera hur spända styrvajrarna är genom att klämma ihop dem vid pilarna enligt bild. Vajrarna skall kunna klämmas ihop så att avståndet mellan vajrarna blir hälften så stort, utan att använda alltför mycket kraft.

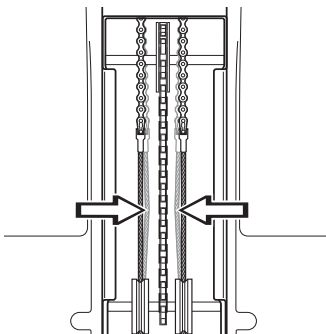

- 3 Vid behov kan vajrarna sträckas genom att dra åt justermuttrarna på varje sida av styrkransen. Sträck inte vajrarna för hårt, de skall bara stramas åt mot styrkransen.

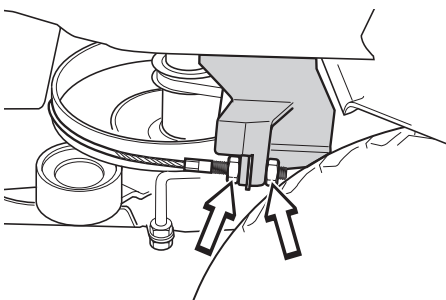

- 4 Skruva bort remskydden och sidoskydden. Skydden finns på båda sidor av maskinen.

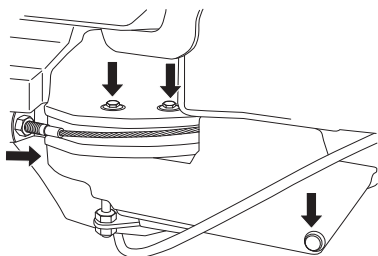

Håll emot vajern med till exempel en skiftnyckel så att den inte tvinnas.

Om justeringen utförs på den ena sidan kommer rattens mittläge att påverkas.

Kontrollera vajerstrycket efter utförd justering enligt punkt 2.

- 5 Skruva fast remskydden och sidoskydden. Tänk på att använda rätt skruv i rätt fäste.

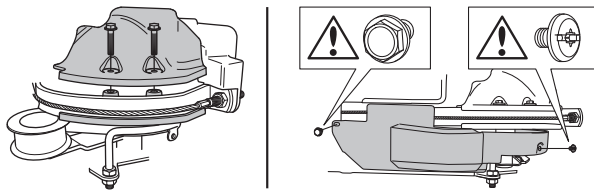

Justering av parkeringsbroms

Kontrollera att parkeringsbromsen är rätt justerad genom att ställa maskinen i ett nerförslut med frikopplade fram- och bakaxlar.

Aktivera och spärra parkeringsbromsen. Om maskinen inte står stilla skall parkeringsbromsen justeras enligt följande.

- 1 Ställ maskinen i plant läge.
- 2 Kontrollera att parkeringsbromsen inte är aktiverad.
- 3 Tag bort vänster flygelkåpa.

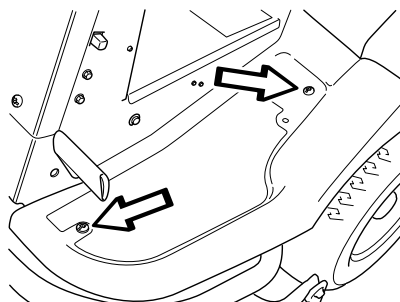

- 4 Lossa låsmuttrarna.
- 5 Ställ in spel 1 mm (0,040") mellan hölje och justerskruv när man drar i höljet. Detta ger ett spel i pedalen på c:a 40 mm

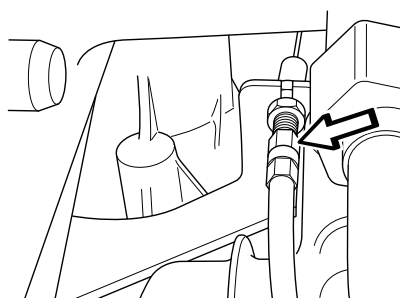

- 6 Dra åt muttrarna måttligt, så att inte justerskruven skadas.
- 7 Efter utförd justering ska bromsen åter kontrolleras.
- 8 Sätt dit vänster flygelkåpa.

! VARNING! Dåligt justerad parkeringsbroms kan medföra nedsatt bromsförmåga.

Kontroll och justering av gasvajer

Kontrollera att motorn svarar på gaspådrag och att bra motorvarvtal uppnås vid fullgas.

Vid tveksamhet uppsök serviceverkstad.

Vid behov av justering kan denna göras enligt följande på nedre vajern:

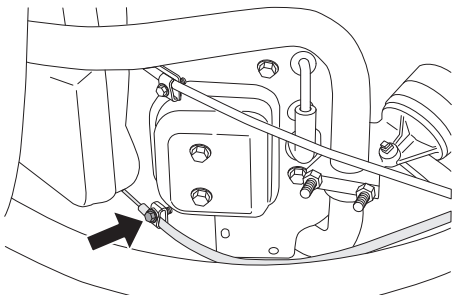

- 1 Lossa klämskruven för vajerns ytterhölje och skjut gasreglaget till fullgasläget.
- 2 Kontrollera att gasvajern är monterad i rätt fästhål i nedre hävarmen, se bild.
- 3 Tryck gasvajerns ytterhölje maximalt åt vänster och drag fast klämskruven.

Kontroll och justering av chokevajer

Om motorn ryker svart eller är svårstartad kan det bero på feljusterad chokevajer (övre vajern).

Vid tveksamhet uppsök serviceverkstad.

Vid behov av justering kan denna göras enligt följande:

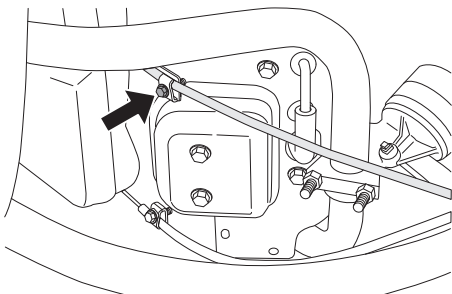

- 1 Lossa klämskruven för vajerns ytterhölje och drag chokereglaget till fullchokeläget.
- 2 Kontrollera att chokevajern är monterad i övre hävarmen, se bild.
- 3 Drag chokevajerns ytterhölje maximalt åt höger och drag fast klämskruven.

Byte av bränslefilter

Byt ut det ledningsmonterade bränslefiltret var 100:e timme (en gång per säsong) eller oftare om det är igensatt.

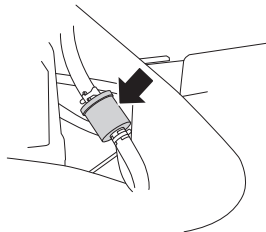

Byt filtret på följande sätt:

- 1 Fäll upp motorkåpan.
- 2 Flytta slangklämmorna bort från filtret. Använd en plattång.
- 3 Dra loss filtret från slangändarna.
- 4 Tryck in det nya filtret i slangändarna. Vid behov kan såplösning anbringas på filterändarna för att underlätta monteringen.
- 5 Flytta tillbaka slangklämmorna mot filtret.

Kontroll av bränslepumpens luftfilter

Kontrollera regelbundet att bränslepumpens luftfilter är fritt från smuts.

Filtret kan vid behov rengöras med en pensel.

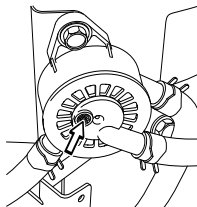

Kontroll av transmissionens luftintag

Kontrollera att transmissionens luftintag i transmissionskåpan inte är igensatt.

Ta bort transmissionskåpan och rengör transmissionens kylflänsar från klipprester vid behov.

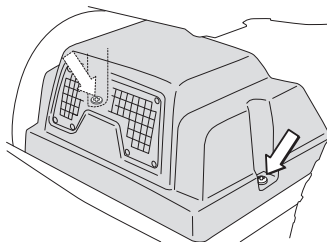

Vid igensatt luftintag eller smutsigt transmissionshus försämrar kylningen, vilket kan leda till skada på transmissionen.

Byte av luftfilter



VARNING! Avgassystemet är varmt. Låt det svalna innan byte av luftfilter påbörjas.

Om motorn känns svag eller går ojämnt kan orsaken vara att luftfiltret är igensatt. Det är därför viktigt att med jämna mellanrum byta luftfiltret (se Skötsel/Skötselschema för rätt serviceintervall).

Byte av luftfilter utförs på följande sätt:

- 1 Fäll upp motorkåpan.
- 2 Lossa vreden som håller filterkåpan och ta bort den.

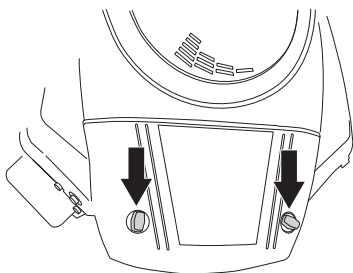

OBS!

Kör aldrig motorn med luftfiltret borttaget.

Filtren skall inte inoljas. De skall monteras torra.

- 3 Dra upp filtret i ena kanten och lyft ur filtret

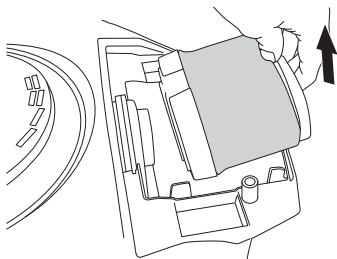

- 4 Tag bort förfiltret, som sitter runt filterpatronen, av skumplast och tvätta det rent i mildt rengöringsmedel. Krama det torrt i en ren trasa.

Gör rent filtret genom att knacka det försiktigt mot en hård yta. Använd inte tryckluft för att rengöra filtret. Byt filtret om det fortfarande är smutsigt. Är pappersfiltret fortfarande smutsigt ska det bytas mot ett nytt.

Sätt dit förfiltret på pappersfiltret.

- 5 Sätt tillbaka filterpatronen. Se till att filterpatronen trycks in ordentligt i filterhuset.

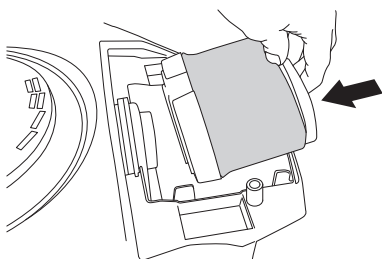

- 6 Sätt tillbaka luftfilterkåpan.

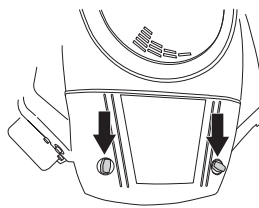

Tändsystem

Motorn är försedd med elektroniskt tändsystem. Endast tändstiften kräver skötsel.

Rekommenderade tändstift, se Tekniska Data.

OBS!

Fel typ av tändstift kan skada motorn.

Byte av tändstift

- 1 Dra loss tändkabelskon och rengör kring tändstiftet.
- 2 Ta bort tändstiftet med en 3/4" (19 mm) tändstiftshylsa.
- 3 Kontrollera tändstiftet. Byt tändstift om elektroderna är rundbrända eller om isolatorn är sprucken eller skadad. Rengör tändstiftet med en stålborste om det ska användas.
- 4 Mät elektrodavståndet med ett bladmått. Avståndet ska vara 0,75 mm/0,030". Justera avståndet vid behov genom att böja sideelektroden.
- 5 Skruva tillbaka tändstiftet för hand för att undvika att gängorna skadas.
- 6 Dra fast tändstiftet, efter att det ligger an mot sätet, med tändstiftsnyckel. Dra fast tändstiftet så att bricken sammanpressas. Ett begagnat tändstift ska dras 1/8 varv från sätesanliggaren. Ett nytt tändstift ska dras 1/4 varv från sätesanliggaren.
- 7 Sätt tillbaka tändkabelskon.

VIKTIGT!

För löst åtdraget tändstift kan förorsaka överhettning och skada motorn. Ett för hårt åtdraget tändstift kan skada gängorna i cylinderhuvudet.

Rengöring av motor och ljuddämpare

Håll motorn och ljuddämparen rena från klipprester och smuts. Klipprester indränkta i bensen eller olja på motorn innebär ökad brandrisk och försämrar kylningen.

Låt motorn kallna före rengöring. Är smutsen blandad med olja, lös upp den med avfettningsmedel annars bara vatten och borste.

Klipprester kring ljuddämparen torkar snabbt och utgör en brandrisk. Borsta eller spola bort dem när ljuddämparen är kall.

Kontroll av säkerhetssystem

Åkgräsklipparen är utrustad med ett säkerhetssystem som hindrar start eller körning under följande förutsättningar.

Motorn ska endast kunna startas när följande förutsättningar är uppfyllda:

- Klippaggregatet är i upplyft läge.
- Parkeringsbromsen är aktiverad.

Motorn ska stanna vid någon av följande förutsättningar.

- Klippaggregatet är nedfällt och föraren reser sig upp från sätet.
- Klippaggregatet är i upplyft läge, parkeringsbromsen inte är aktiverad och föraren reser sig upp från sätet.

Kontrollera dagligen att säkerhetssystemet fungerar genom att försöka starta motorn när en av ovanstående förutsättningar inte är uppfylld. Byt förutsättning och försök igen.

Byte av lampor

För information av lamptyp, se Tekniska Data.

- 1 Skruva ur de två skruvarna som håller kåpan till styrservohuset.

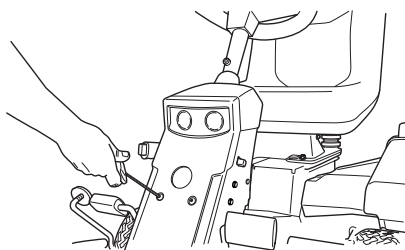

- 2 Lyft upp kåpan och vrid den runt rattstängens.
- 3 Skruva ur de två skruvarna som håller lampinsatsen.

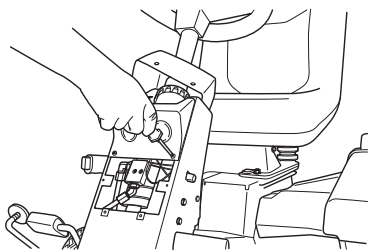

- 4 Lyft ur lampinsatsen.
- 5 Dra loss kablarna från lamporna.

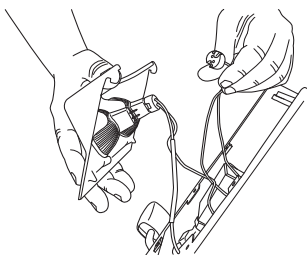

- 6 Lyft ur lamporna ur insatsen.

- 7 Sätt i de nya lamporna. Var noga med att hålla emot på framsidan med tummen.

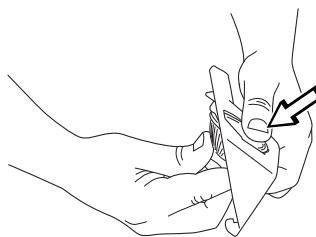

- 8 Montera tillbaka kablar, lampinsats och kåpan till styrservohuset.

Huvudsäkring

Huvudsäkringen är placerad i en lös hållare under batterilådans lock, framför batteriet. Typ: Flatstiftsbygel, 15 A.

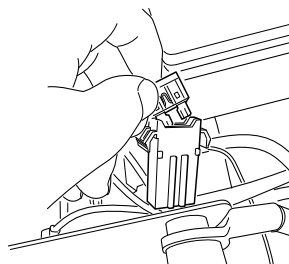

Säkringen till eluttaget är placerad under tändningslåset, bakom sidoplåten på reglagepanelen. Typ: Flatstiftsbygel, 7,5 A.

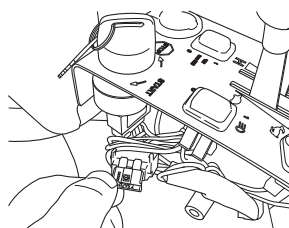

Använd samma typ av säkring vid byte.

Utlöst säkring indikeras av att bygeln är avbränd. Dra säkringen ur hållaren vid byte.

Säkringen är till för att skydda elsystemet. Om den löser ut igen kort tid efter bytet beror detta på en kortslutning, som måste åtgärdas innan maskinen åter tas i drift.

Kontroll av däckens lufttryck

Däckens lufttryck skall vara 60 kPa (0,6 bar / 9 PSI) för alla hjulen. För att förbättra drivförmågan kan bakdäckens lufttryck minskas till 40 kPa (0,4 bar / 5,6 PSI). Högsta tillåtna tryck är 100 kPa (1,0 bar/14 PSI).

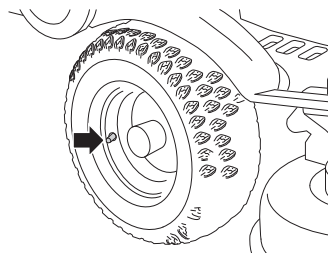

VIKTIGT! Olika lufttryck i framdäcken medför att knivarna klipper gräset olika högt.

Kontroll av motorns kylluftintag

Rengör luftintagsgallret i motorkåpan bakom förarsitsen.

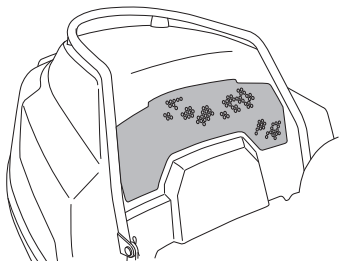

Fäll upp motorkåpan.

Kontrollera att motorns kylluftintag är fritt från löv, gräs och smuts.

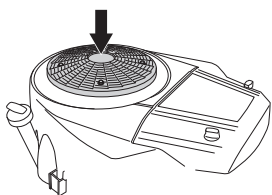

Kontrollera luftledaren, som sitter på motorkåpan undersida, att den är ren och inte skaver mot kylluftintaget.

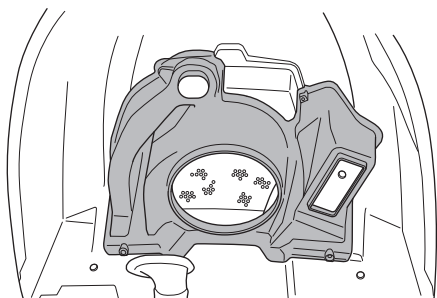

Vid igensatt luftintagsgaller, luftledare eller kylluftintag försämras kylningen av motorn, vilket kan leda till motorskada.



VARNING! Kylluftintaget snurrar när motorn går. Akta fingrarna.

Byte av hydraulpumpens drivrem R 422 Ts AWD

- 1 Ta bort transmissionskåpan.
- 2 Kroka av fjädern till remspännaren

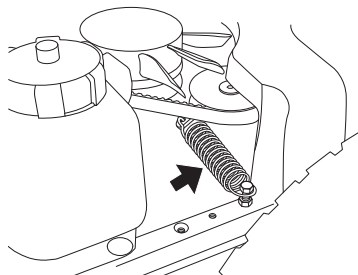

- 3 Ta bort remstyraren för mellanremmen.

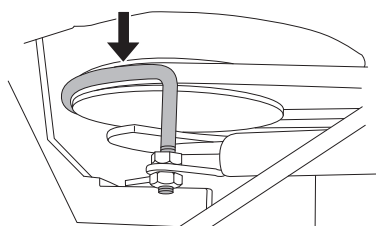

- 4 Kräng av mellanremmen från motorns remskiva och dra ut den bakre delen.

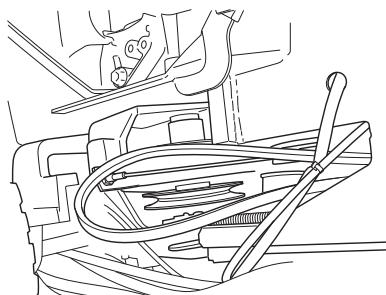

- 5 Tag bort kylfläkten, den hålls av en mutter.

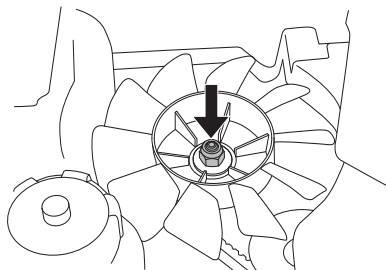

- 6 Ta bort remmen från pumpens remskiva.
- 7 Ta bort remmen från motorns remskiva och för den under motorremskivorna.

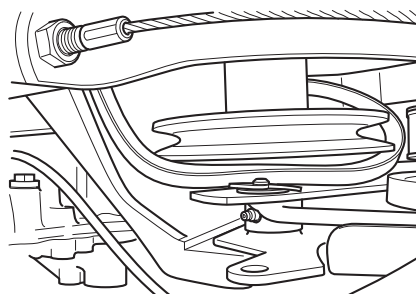

- 8 Dra ut remmen genom öppningen under pivålagringen och förbi remspännarens skiva.

Montering

- 1 Dra remmen genom öppningen under pivålagringen och på utsidan förbi remspännarens skiva.
- 2 För remmen under motorremskivorna och sätt dit den på motorns remskiva.

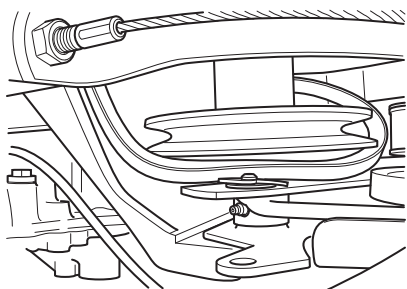

- 3 Sätt dit remmen på pumpens remskiva.
- 4 Sätt dit kylfläkten.

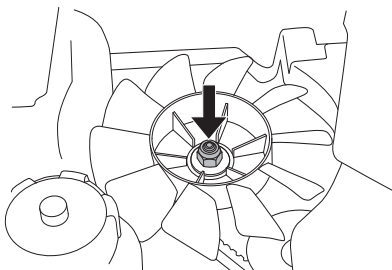

- 5 Kontrollera att mellanremmen ligger rätt på sin främre remskiva och sätt dit mellanremmen på motorns remskiva.
- 6 Sätt dit remstyraren för mellanremmen.

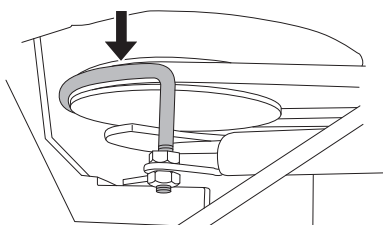

- 7 Sätt dit fjädern till remspännaren.

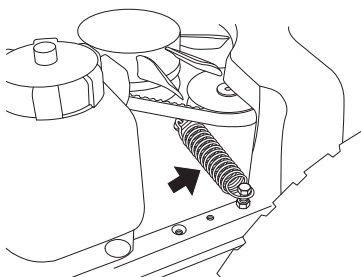

Byte av mellanrem

Ta bort bakre remstyraren för mellanremmen.

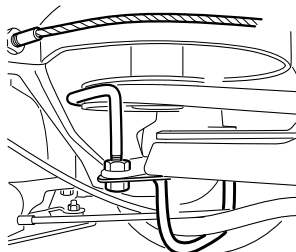

Ta bort mellanremmen och sätt dit en ny.

Sätt dit och justera in remstyraren mot nedre remmen i motorremskivan.

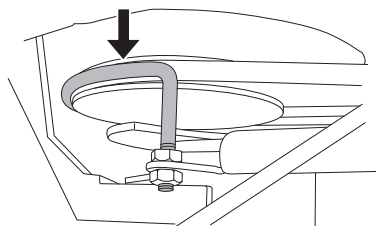

Sätt dit slanghållaren.

Kontrollera och justera in remsträckaren. Detta är speciellt viktigt vid montering av en ny rem.

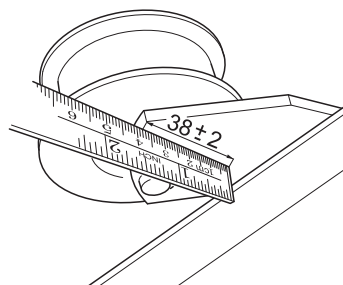

Byte av främre rem

Hela remmen demonteras enligt nedanstående då snöblad skall monteras på maskinen.

- 1 Ställ aggregatet i serviceläge, se Serviceläge för klippaggregat.

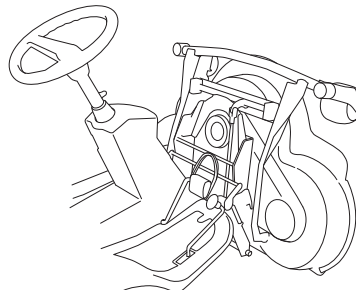

- 2 Ta bort mellanremmen från mellanhjulet. Remmen är slak när klippaggregatet är lyft.
- 3 Lägg av främre remmen från mellanhjulet och ta bort remmen.

Montering

- 1 Sätt främre remmen på mellanhjulet. Dra den på utsidan av löphjulet och på insidan av spännhjulet.

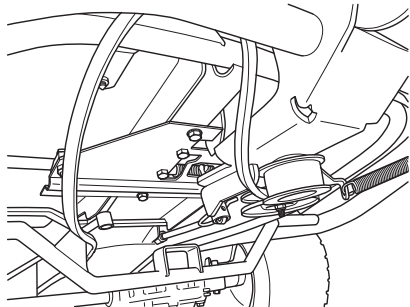

- 2 Sätt dit mellanremmen på mellanhjulet.

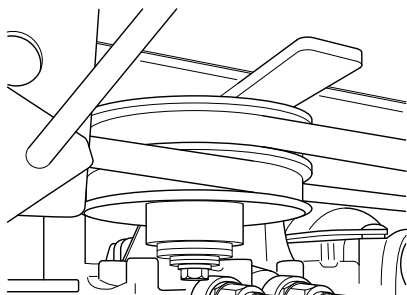

- 3 Återställ klippaggregatet från serviceläge till klippläge.

Montering av klippaggregat



VARNING! Använd skyddsglasögon vid montering av klippaggregatet. Fjäders som spänner upp remmen kan gå av och orsaka personsador.

- 1 Placera maskinen på ett plant underlag och aktivera parkeringsbromsen. Kontrollera att spaken för inställning av klipphöjd står i lägsta läge.
- 2 Tryck ner redskapsramen och sätt spärren mot bågen.

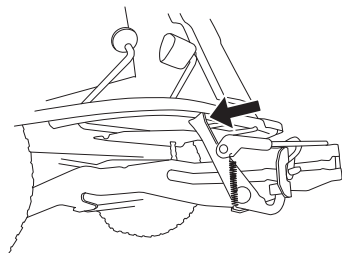

- 3 Lyft av drivremmen och placera den i remhållaren.

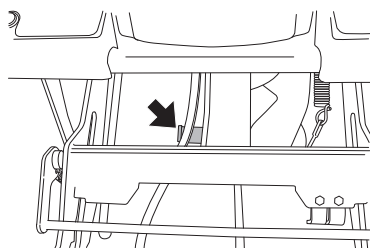

- 4 Skjut in aggregatet och placera de främre styrtapparna i spåren på redskapsramen, en på varje sida.

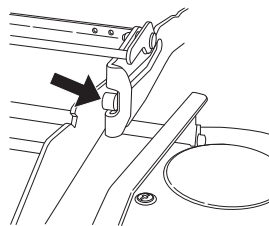

VARNING! lakttag försiktighet så att handen ej kläms.

- 5 Skjut in aggregatet så att de inre tapparna bottnar i redskapsramens spår.
- 6 Lyft upp klippaggregatet

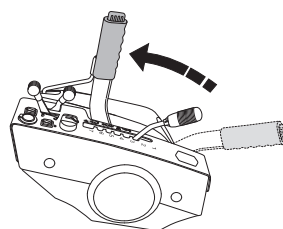

- 7 Placera drivremmen runt aggregatets drivhjul. Haka i höjdställningsstaget.

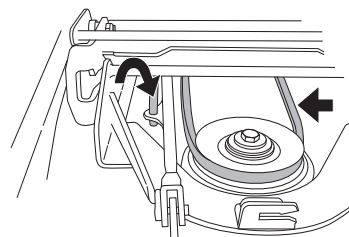

- 8 Sätt fast spännhjulets fjäder.

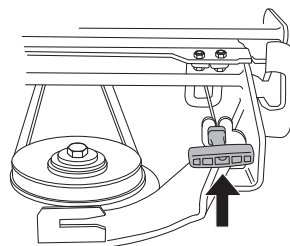

Sätt dit frontkåpan.

Demontering av klippaggregat



VARNING! Använd skyddsglasögon vid demontering av klippaggregatet. Fjädern som spänner upp remmen kan gå av och orsaka personskador.

- 1 Följ Serviceläge för klippaggregat, punkt 1-6 för att ställa klippaggregatet i serviceläge.
- 2 Sänk ner klippaggregatet.

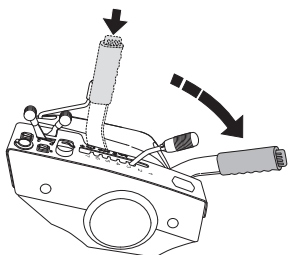

- 3 Fäll upp aggregatsspärren.

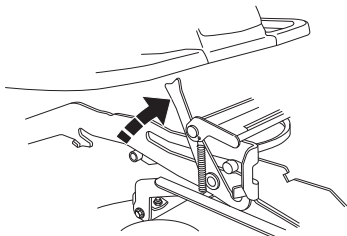

- 4 Dra ut klippaggregatet.

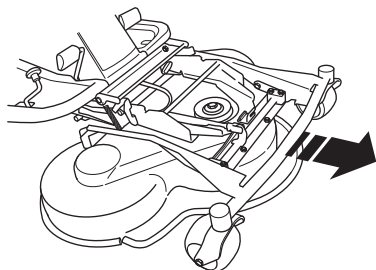

VARNING! Iakttag försiktighet så att handen ej kläms.

Kontroll och justering av klippaggregatets marktryck

För att uppnå bästa klippresultat skall klippaggregatet följa underlaget utan att ligga an för hårt mot detta.

Trycket justeras med en skruv och fjäder på vardera sidan av åkgräsklipparen.

- 1 Kontrollera däckens lufttryck 60 kPa/0,6 bar/9 PSI.
- 2 Ställ åkgräsklipparen på ett jämnt underlag.
- 3 Ställ lyftspaken i klippläge.
- 4 Placera en badrumsvåg under klippaggregatets ram (i framkant) så att aggregatet vilar på vågen. Vid behov kan en kloss läggas mellan ramen och vågen så att stödhjulen inte uppbär någon vikt.

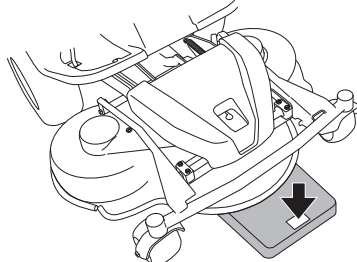

- 5 Justera aggregatets marktryck genom att skruva in eller ut justerskruvarna som är placerade bakom framhjulen på båda sidor. Marktrycket skall vara mellan 12 och 15 kg (26,5-33 lb).

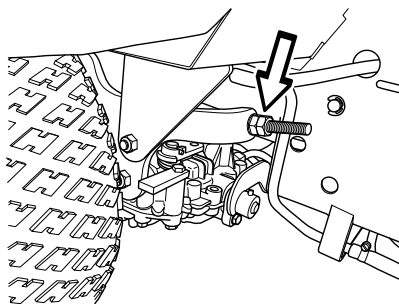

Kontroll av klippaggregatets parallellitet

Kontrollera aggregatets parallellitet på följande sätt:

- 1 Kontrollera däckens lufttryck 60 kPa/0,6 bar/9 PSI.
- 2 Ställ åkgräsklipparen på ett jämnt underlag.
- 3 Ställ lyftspaken i klippläge.
- 4 Mät avståndet mellan marken och aggregatets kant, framtill och baktill på kåpan. Aggregatet skall ha en svag lutning, bakkanten 2-4 mm (1/8") högre än framkanten.

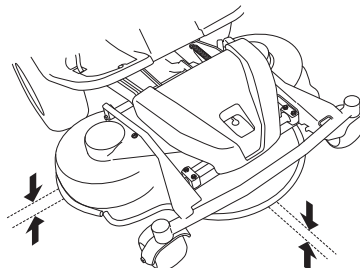

Justering av klippaggregatets parallellitet

- 1 Demontera frontkåpan samt höger flygelkåpa.
- 2 Skruva bort remskyddet.

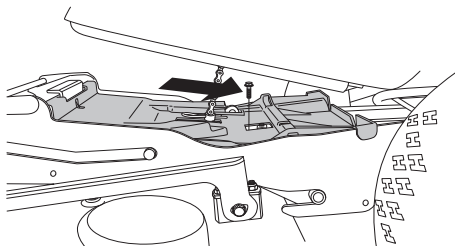

- 3 Lossa parallellstagens muttrar.

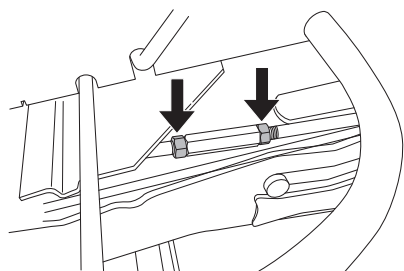

- 4 Skruva ut (förläng) staget för att höja kåpans bakkant.
Skruva in (korta) staget för att sänka kåpans bakkant.

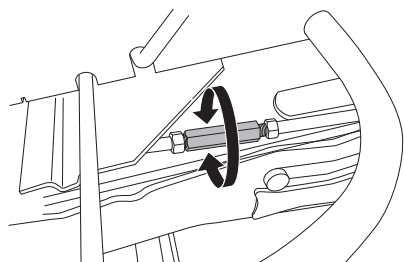

- 5 Skruva åt muttrarna efter justering.
- 6 Efter utförd justering skall aggregatets parallellitet åter kontrolleras.
- 7 Skruva fast remskyddet.

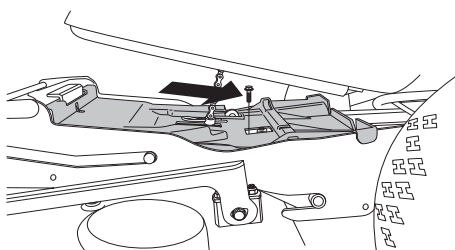

- 8 Montera höger flygelkåpa samt frontkåpan.

Byte av klippaggregatets remmar



VARNING! Skydda händerna med handskar vid arbete med knivarna.

Klämrisk vid arbete med remmen.

På dessa klippaggregat med krocksäkra knivar drivs knivarna av en kilrem. Gör på följande sätt för att byta kilremmen:

- 1 Demontera klippaggregatet.
- 2 Fäll upp låsningen till parallellstagens bult.

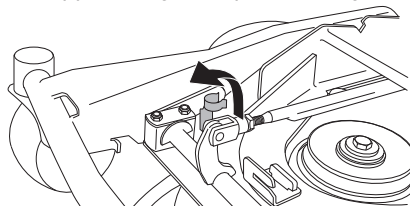

Ta bort bulten så att parallellstaget blir fritt i ena änden.

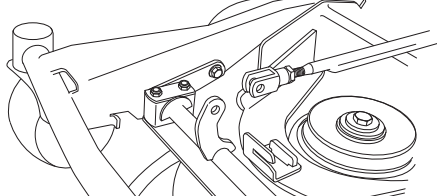

- 3 Skruva bort bulten till aggregatramens fäste.

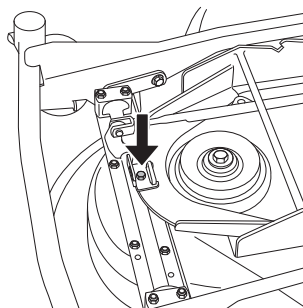

- 4 Ta bort låsningen och trä ut aggregatramen.
- 5 Skruva bort aggregatramens två bultar.

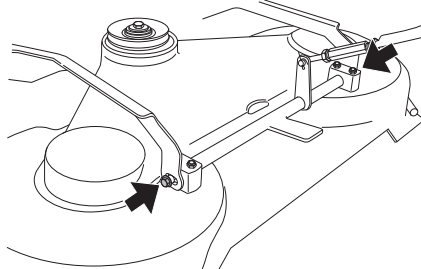

- 6 Lossa skruvarna på klippkåpan. Lyft upp aggregatramen och trä ut klippaggregatets kåpa.

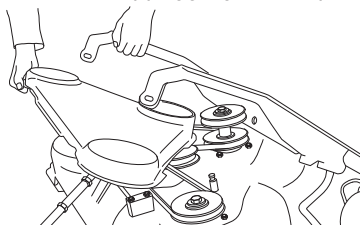

- 7 Lossa fjädern som spänner upp kilremmen och kräng av remmen.

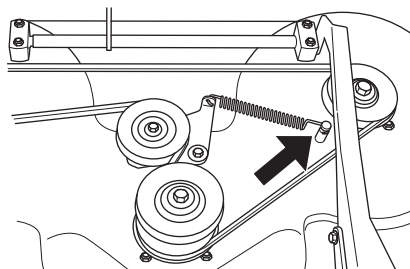

Montering av den nya remmen görs i omvänd ordningsföljd.

Serviceäge för klippaggregat

För att ge god åtkomst vid rengöring, reparation och service av aggregatet kan detta ställas i serviceäge. Serviceäge innebär att aggregatet är uppfällt och spärrat i vertikalt läge.

Placering i serviceäge

- 1 Ställ maskinen i plant läge. Aktivera parkeringsbromsen.
- 2 Ställ klipphöjdsreglaget i lägsta läget och lyft upp klippaggregatet.

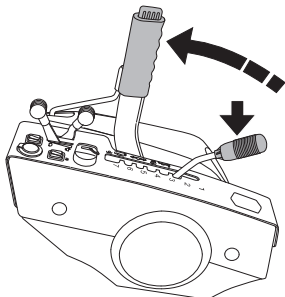

- 3 Tag bort frontkåpan genom att lossa sprinten. (På insidan av frontkåpan finns komplett anvisning för serviceäge).

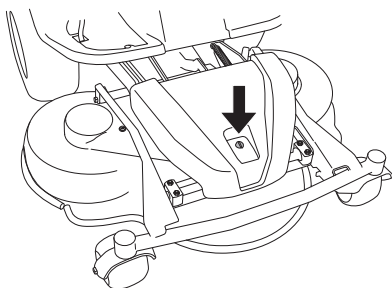

WARNING! Bär skyddsglasögon vid demontering av klippaggregatet. Fjädersom spänner upp remmen kan gå av och orsaka personskador.

- 4 Lossa fjädern till drivremmens spännrulle.

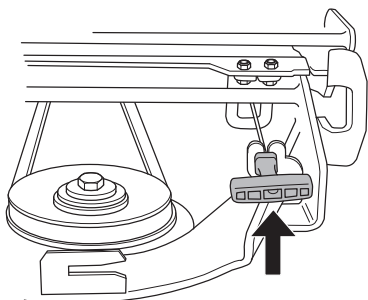

Lossa på klipphöjdsstaget och placera det i hållaren.

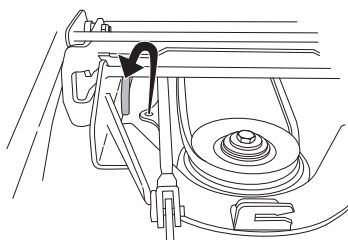

WARNING! Iakttag försiktighet så att handen ej kläms.

- 5 Lyft av drivremmen och placera den i remhållaren.

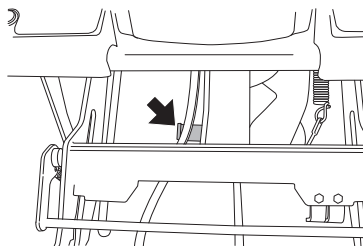

- 6 Ta tag i aggregatets framkant och drag fram det tills det tar stopp.

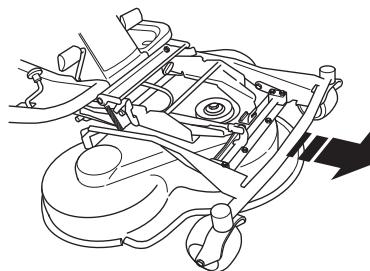

- 7 Lyft aggregatet tills det tar stopp och ett klickljud hörs. Aggregatet spärras automatiskt i vertikalt läge.

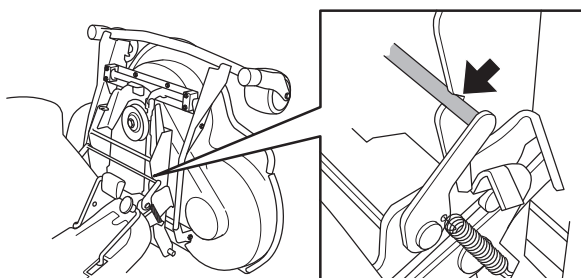

Återgång från serviceäge

- 1 Ta tag i aggregatets framkant och lossa på spärren, fäll ner och skjut in aggregatet.
- 2 Sätt tillbaka klipphöjdsstaget och remmen.

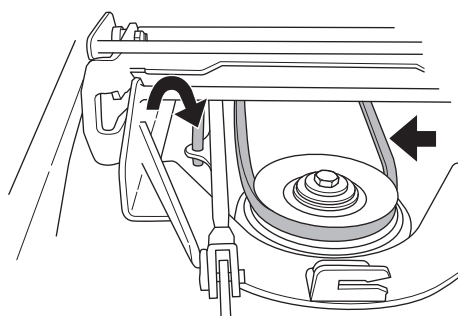

- 3 Spänn remmen med remspännaren.
- 4 Sätt dit frontkåpan.

Kontroll av knivar

För att uppnå bästa klippresultat är det viktigt att knivarna är oskadade och välslipade.

Kontrollera att knivarnas fästskruvar är dragna.

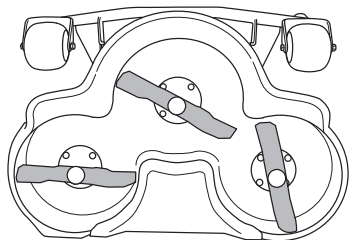

Om knivarna slår i ett främmande föremål som exempelvis en sten bör knivarna kontrolleras innan knivarna används igen.

VIKTIGT!

Obalans hos en eller flera knivar, orsakad av skada eller dålig balansering efter slipning kan ge upphov till vibrationer i maskinen.

Byte av knivar

- Ställ aggregatet i serviceläge, se Serviceläge för klippaggregat.
- Lås kniven med en tråklöss. Lossa knivbulten och ta bort knivbult, bricker och kniv.

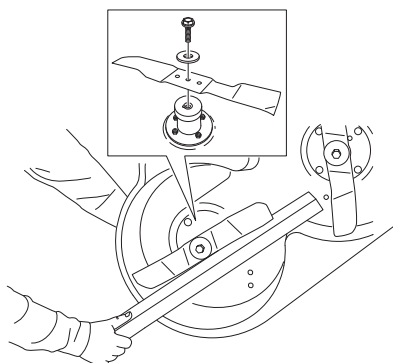

Montering sker i omvänd ordning.

- Kniven ska monteras med de vinklade knivändarna riktade upp mot kåpan.

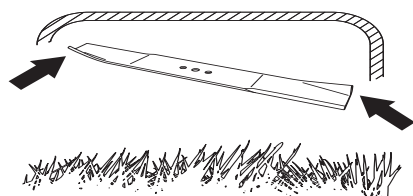

- Åtdragningsmoment 45-50 Nm (4,5-5 kpm/32-36 lbf).



VARNING! Skydda händerna med handskar vid arbete med knivarna.

VIKTIGT! Var alltid försiktig och använd sunt förnuft. Undvik situationer som du anser dig otillräckligt kvalificerad för. Om du efter att ha läst dessa instruktioner fortfarande känner dig osäker angående tillvägagångsätt, skall du rådfråga en expert innan du fortsätter. Kontakta en auktoriserad serviceverkstad.

Originalreservdelar skall alltid användas. För mer information, se avsnitt "Tekniska data".

Borttagning av BioClip-plugg

För att ändra ett Combi-aggregat från BioClip-funktion till klippaggregat med bakutkast tar man bort BioClip-pluggen, som sitter under aggregatet med tre skruvar.

- 1 Ställ aggregatet i serviceläge, se Placering i serviceläge.
- 2 Ta bort de tre skruvarna som håller BioClip-pluggen och ta bort pluggen.

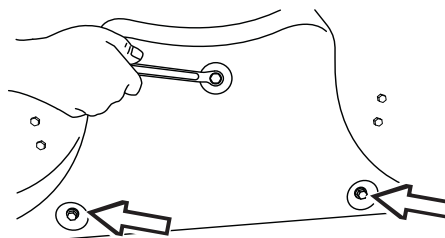

- 3 Tips: Montera tre st helgängade skruvar M8x15 mm i skruvhålen för att skydda gångorna.
- 4 Ställ tillbaka aggregatet i normaläge.

Montering av BioClip-pluggen sker i omvänd ordningsföljd.

SMÖRJNING

Allmänt

Ta ur tändningsnyckeln för att förhindra oavsiktliga rörelser under smörjningen.

Vid smörjning med oljekanna bör oljekannan vara fylld med motorolja.

Vid smörjning med fett kan, där ej annat anges, fett 503 98 96-01 eller annat chassi- eller kullagerfett med bra korrosionsskydd användas.

Vid daglig användning av åkgräsklipparen skall smörjning utföras två gånger per vecka.

Torka bort överflödigt smörjmedel efter smörjning.

Det är viktigt att inget smörjmedel kommer i kontakt med kilremmarna eller remskivornas drivytor. Om så sker kan man försöka att rengöra med sprit. Försätter remmen att slira efter spritrensning måste remmen bytas ut.

Bensin eller andra petroleumprodukter får inte användas för rengöring av kilremmar.

Tillbehör

Smörjning eller annan skötsel av tillvalsutrustning eller tillbehör, beskrivs inte i denna beskrivning. Givetvis behöver även denna utrustning vårdas. Se bruksanvisningarna för respektive tillbehör för instruktioner.

Smörjning av vajrar

Smörj vajrarnas båda ändar och för reglagen till fulla ändlagen vid smörjning.

Sätt tillbaka gummiskydden på vajrarna efter smörjningen.

Vajrar med hölje kommer att kärva om de inte smörjs regelbundet. När en vajer kärvar kan driftstörningar uppstå, t ex tjuvbromsning. Om en vajer kärvar, ta bort vajern och häng den lodrätt. Smörj med tunn motorolja upptill, tills det att oljan tränger ut nertill.

Ett tips: Fyll olja i en liten plastpåse och tejpa den så att den tätar mot höljet och låt vajern hänga lodrätt i påsen över natten. Misslyckas man att smörja upp vajern måste den bytas ut.

Klippaggregat

Tag bort frontkåpan.

Smörj med olja.

- Leder och lagringar

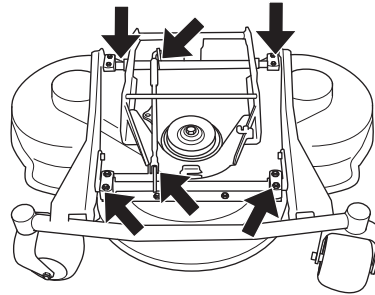

Pedalsystem i ramtunnel

Smörj pedalsystemet i ramtunneln.

- Ta bort locket över ramtunneln genom att lossa skruvarna, två skruvar mot styrservohuset.

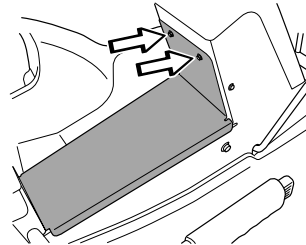

- Lirka med pedalerna och smörj rörliga delar med olja. Smörj vajrarna för broms- och körpedalerna med olja.

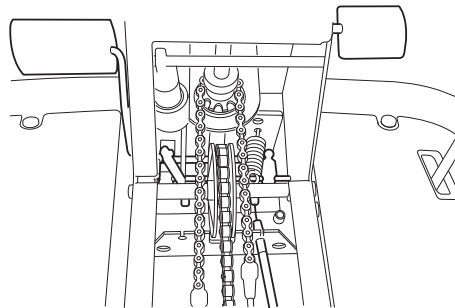

Kedjor i ramtunnel

Tag bort ramplåten genom att lossa de två skruvarna.

Smörj kedjorna i ramtunneln med olja eller kedjespray. Smörj axeln för styrvajerrullarna med fett.

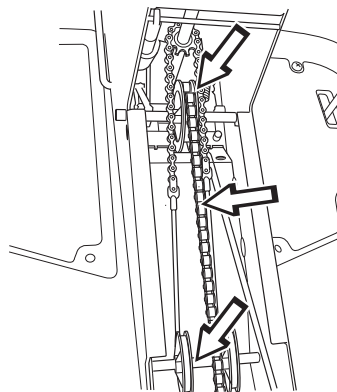

SMÖRJNING

Klippjusteringens länkar och leder

Smörj länkar och leder för klipphöjdinställningens stag bakom höger framhjul. Smörj med olja.

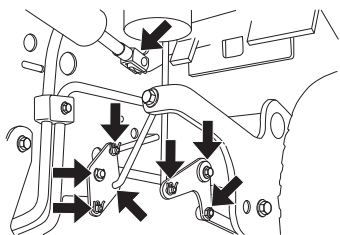

Förarsits

Fäll upp sätet.

Smörj glidskenorna till längsjusteringen med oljekanna.

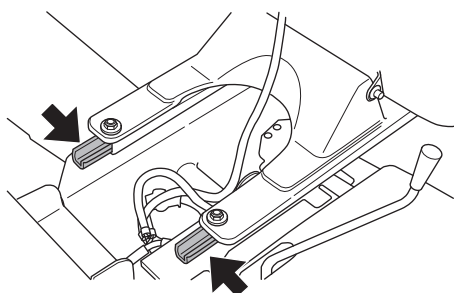

Gas- och chokevagnar, spaklagringar

- Ta bort höger sidokåpa till spakstället (3 skruvar) och öppna motorkåpan.
- Smörj vajararnas fria ändar med oljekanna, även vid motorn.
- För reglagen till sina ändlägen och smörj igen.

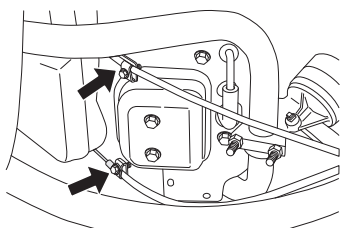

- Smörj leder, spärr och lagringar till klippaggregatets manöverspakar med olja.

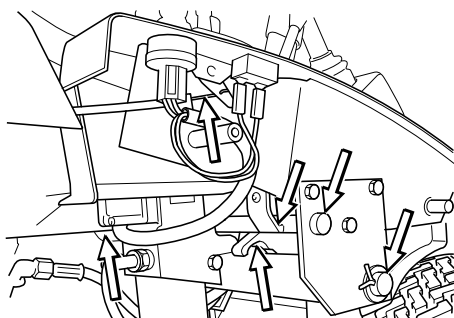

Sätt tillbaka spakställets sidokåpa.

Smörjning av remsträckare

Remsträckaren skall smörjas regelbundet med molybdendisulfidfett av god kvalitet*.

- 1 Skruva bort remskyddet.

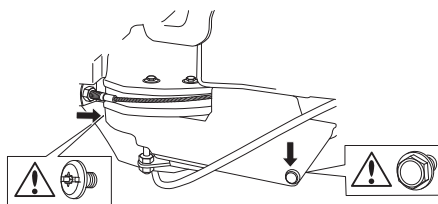

- 2 Smörj med fettspruta, 1 st nippel från höger sida under motorns nedre remskiva, tills fett tränger fram.

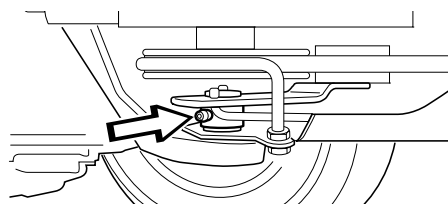

- 3 Använd molybdendisulfidfett av god kvalitet.
- 4 Skruva fast remskyddet.

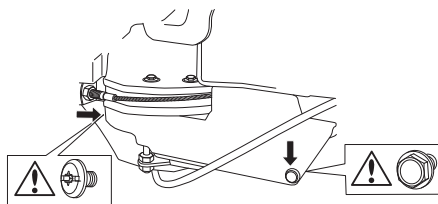

* Fett med kända varumärken (bensinbolag etc) är regelmässigt av god kvalitet.

SMÖRJNING

Kontroll av motorns oljenivå

Kontrollera oljenivån i motorn när åkgräsklipparen står i horisontellt läge. Kontrollera inte oljenivån med motorn igång. Stäng av motorn.

Fäll upp motorkåpan.

Lossa mätstickan, dra upp den och torka av den.

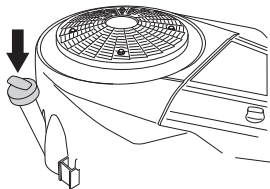

För sedan ner mätstickan igen, **utan att skruva i den**.

Dra upp mätstickan och läs av oljenivån.

Oljenivån skall ligga mellan markeringarna på mätstickan. Om nivån närmar sig ADD-märket, fyll då olja upp till FULL-märket på mätstickan.

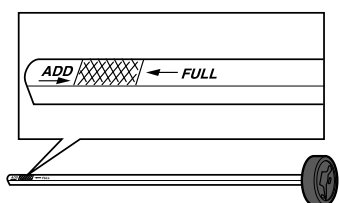

Oljan fylls på i samma hål som mätstickan sitter i. Fyll på olja långsamt.

Dra åt mätstickan ordentligt innan motorn startas. Starta och kör motorn på tomgång i ca 30 sekunder. Stäng av motorn. Vänta 30 sekunder och kontrollera oljenivån. Fyll vid behov så att oljan kommer upp till märket FULL på mätstickan.

Följande oljeklasser rekommenderas:

- API Service Klass: SF, SG, SH och SJ

Välj en olja med viskositet enligt temperaturområdena i bilden:

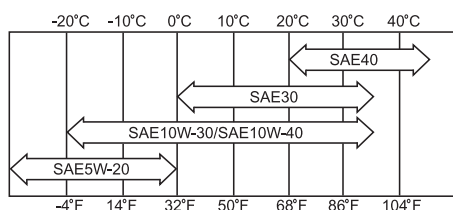

Blanda inte olika oljetyper.

Observera att användning av oljor som 5W-20, 10W-30 och 10W-40 ökar motorns oljeförbrukning. Om dessa oljor används måste oljenivån kontrolleras oftare.

Byte av motorolja

Fäll upp motorkåpan.

Motoroljan skall bytas första gången efter 8 timmars körtid. Därefter skall byte ske var 100:e körtimme.

Vid körning med tung belastning eller vid höga omgivningstemperaturer, byt var 50:e timme.



WARNING! Motoroljan kan vara mycket varm om den tappas av direkt efter stopp. Låt därför motorn svalna något först.

- 1 Placera ett kärl under motorns vänstra avtappningsplugg.

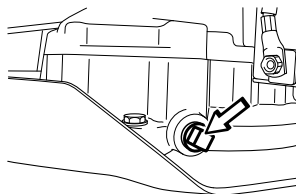

- 2 Ta bort mätstickan. Ta bort avtappningspluggen på motorns vänstra sida.
- 3 Låt oljan rinna ut i kärlet.
- 4 Montera avtappningspluggen och dra åt den.
- 5 Fyll vid behov så att oljan kommer upp till märket FULL på mätstickan. Oljan fylls på i samma hål som mätstickan sitter i.
- 6 Kör motorn varm, kontrollera därefter att det inte förekommer något läckage vid oljepluggen.

Kontrollera oljenivån i motorn, efterfyll vid behov.

VIKTIGT!

Använd motorolja är hälsoskadlig och får inte hällas ut på marken eller i naturen utan skall lämnas till verkstaden eller anvisad plats för omhändertagning.

Undvik hudkontakt, tvätta med tvål och vatten vid eventuellt spill.

Smörj hydrostatvajer med länkage

Ta bort transmissionskåpan.

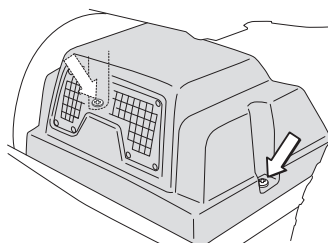

Smörj leder och lagringar på vänster sida med olja.

För undan gummiskyddet och smörj hydrostatvajern med olja.

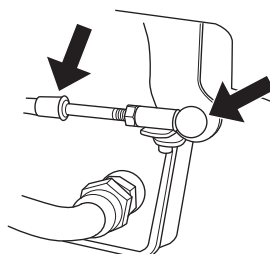

Trampa några gånger på pedalen, smörj igen och sätt tillbaka gummiskyddet.

Sätt tillbaka transmissionskåpan.

Byte av oljefilter



VARNING! Motoroljan kan vara mycket varm om den tappas av direkt efter stopp. Låt därför motorn svalna något först.

Fäll upp motorkåpan.

- Vrid det gamla oljefiltret moturs för att ta bort det. Vid behov använd en filteravdragare.

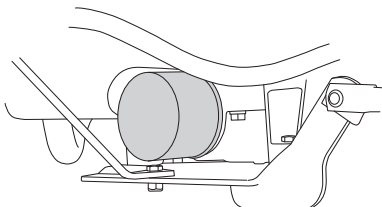

- Smörj lätt på det nya oljefiltrets gummipackning med ny olja.
- Montera oljefiltret genom att vrida det medurs. Vrid med handkraft tills gummipackningen ligger an. Dra då åt ytterligare ett halvt varv.
- Starta motorn och låt den gå i ungefär 3 minuter. Stoppa den sedan och titta efter eventuellt läckage.
- Kontrollera oljenivån i motorn, efterfyll vid behov.

VIKTIGT!

Använd motor- och transmissionsolja är hälsoskadlig och får ej hällas ut på marken eller i naturen.

Utbyta filter ska lämnas till verkstad eller annan anvisad plats för omhändertagning.

Undvik hudkontakt, tvätta med tvål och vatten vid eventuellt spill.

Hydrauloljefilter, byte

- Vrid det gamla oljefiltret moturs för att ta bort det. Vid behov använd en filteravdragare.

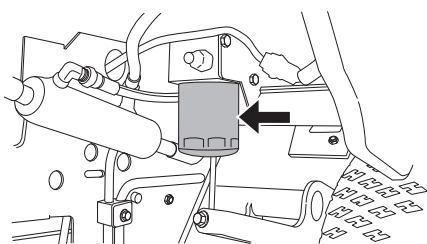

- Smörj lätt på det nya oljefiltrets gummipackning med ny olja.
- Montera filtret med handkraft till anliggning + 3/4 varv. Tag bort transmissionskåpan och fyll på transmissionens oljetank ca 0,3 l olja. Var observant vid motorkörningen nedan och efterfyll så att inte tanken töms.

Kör motorn manövrera servostyrningen, kontrollera därefter att det inte läcker runt oljefiltrets tätning.

- Kontrollera oljenivån i transmissionen, efterfyll vid behov. Oljefiltret rymmer 0,3 liter olja.
- Sätt tillbaka transmissionskåpan.

Smörj parkeringsbromsvajer

- Tag bort ramplåten genom att lossa de två skruvarna.

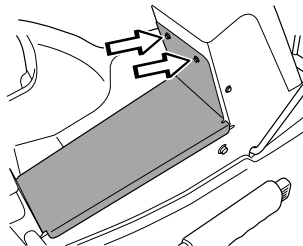

- Tag bort vänster flygelkåpa.
- Smörj vajerns båda ändar.

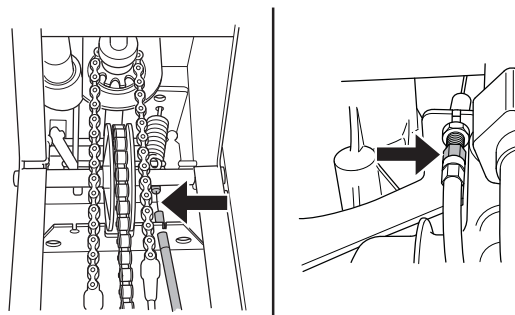

- För undan vajerns gummiskydd under smörjningen.
- Smörj vajern med olja, trampa på parkeringsbromspedalen några gånger och smörj igen.
- Sätt tillbaka ramplåten och flygelkåpan.

Kontroll av transmissionens oljenivå

- Ta bort transmissionskåpan. Lossa de båda skruvarna (en på varje sida) och lyft därefter bort transmissionskåpan.

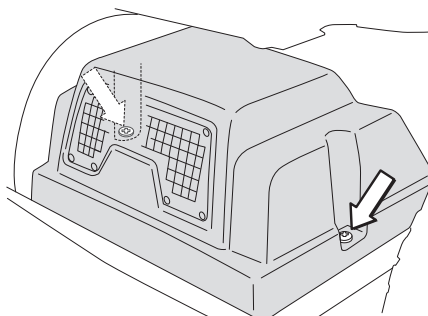

- Kontrollera att olja finns i transmissionens oljetank.

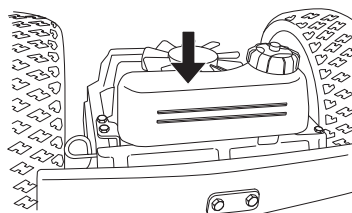

- Fyll vid behov på med olja helsyntet 10W/50
- Sätt tillbaka transmissionskåpan.

Oljebyte och filterbyte utförs av auktoriserad serviceverkstad, beskrivs i verkstadshandboken. Ingrepp i systemet ställer särskilda krav på renlighet och systemet måste avluftas innan maskinen tas i bruk.

Felsökningsschema

Problem	Orsak
Motorn startar inte	Bränsle saknas i bränsletanken
	Tändstiftet felaktigt.
	Tändkabeln felaktig.
	Smuts i förgasare eller bränsleledning
	Startmotorn drar ej runt motorn
	Defekt säkerhetsbrytare
Startmotorn drar ej runt motorn	Batteriet urladdat
	Dålig kontakt mellan kabel och batteripol
	Lyftspaken till klippaggregatet i fel läge
	Huvudsäkringens trasig.
	Tändningslåset trasigt
	Bromsen ej aktiverad.
	Defekt startmotor
Motorn går ojämnt	Tändstiftet felaktigt.
	Förgasaren fel inställd
	Lufffiltret igensatt
	Bränsletankens ventilation igensatt
	Tändningsinställningen felaktig
	Smuts i förgasare eller bränsleledning
	Chokning eller feljusterad chokevajer
Motorn känns svag	Lufffiltret igensatt
	Tändstiftet felaktigt.
	Smuts i förgasare eller bränsleledning
	Förgasaren fel inställd
	Chokning eller feljusterad chokevajer
Motorn blir överhettad	Motorn överbelastad
	Tändstiftet felaktigt.
	Luftintag eller kylflänsar igensatta
	Fläkten skadad
	För lite eller ingen olja i motorn
	Förtändningen felaktig
Batteriet laddas inte	En eller flera celler i batteriet är trasiga
	Dålig kontakt vid batteripolernas kabelanslutningar
Åkgräsklipparen vibrerar	Knivarna sitter lösa
	Motorn sitter lös
	Obalans hos en eller flera knivar, orsakad av skada eller dålig balansering efter slipning
Ojämnt klippresultat	Knivarna slöa
	Långt eller vått gräs
	Klippaggregatet snett inställt
	Gräsanhopning under kåpan
	Olika luftryck i däckerna på höger och vänster sida
	För hög körhastighet
	För lågt motorvarvtal
	Drivremmen slirar

EL- OCH HYDRAULSYSTEM

Elsystem

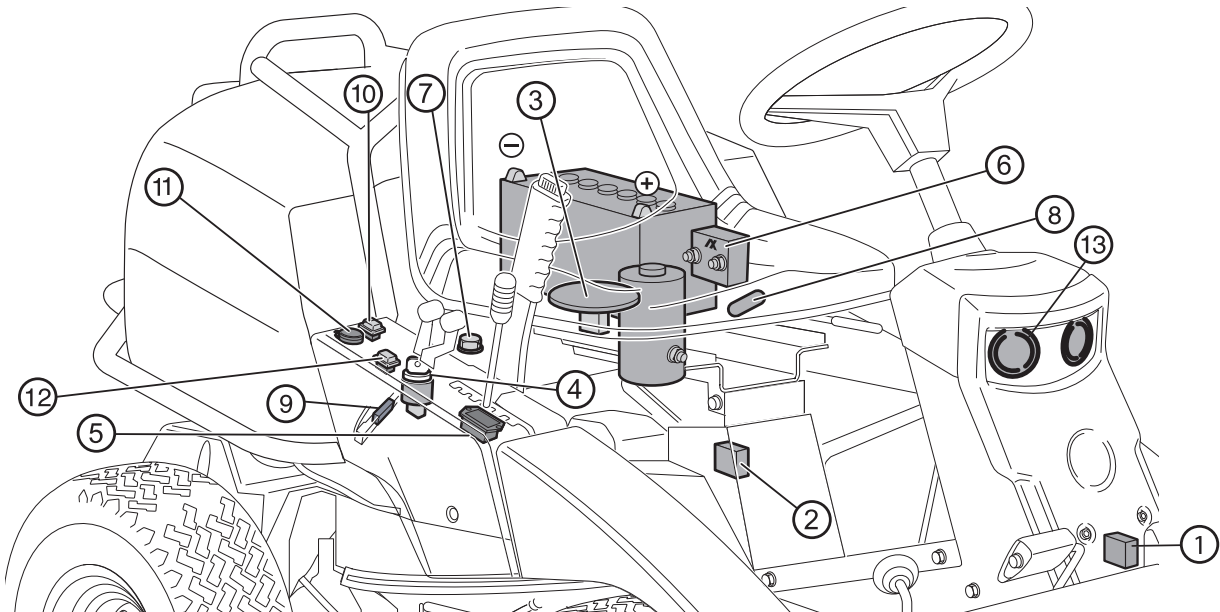

Siffrorna motsvaras av:

- 1 Mikrobrytare, hydrostat
- 2 Mikrobrytare, klippaggregat
- 3 Mikrobrytare, säte
- 4 Tändningslås
- 5 Timräknare
- 6 Startrelä
- 7 Motoranslutningar
- 8 Huvudsäkring 15 A
- 9 Säkring 7,5 A
- 10 Strömbrytare till eluttag
- 11 Eluttag
- 12 Strömbrytare till belysning
- 13 Belysning

Hydraulsystem

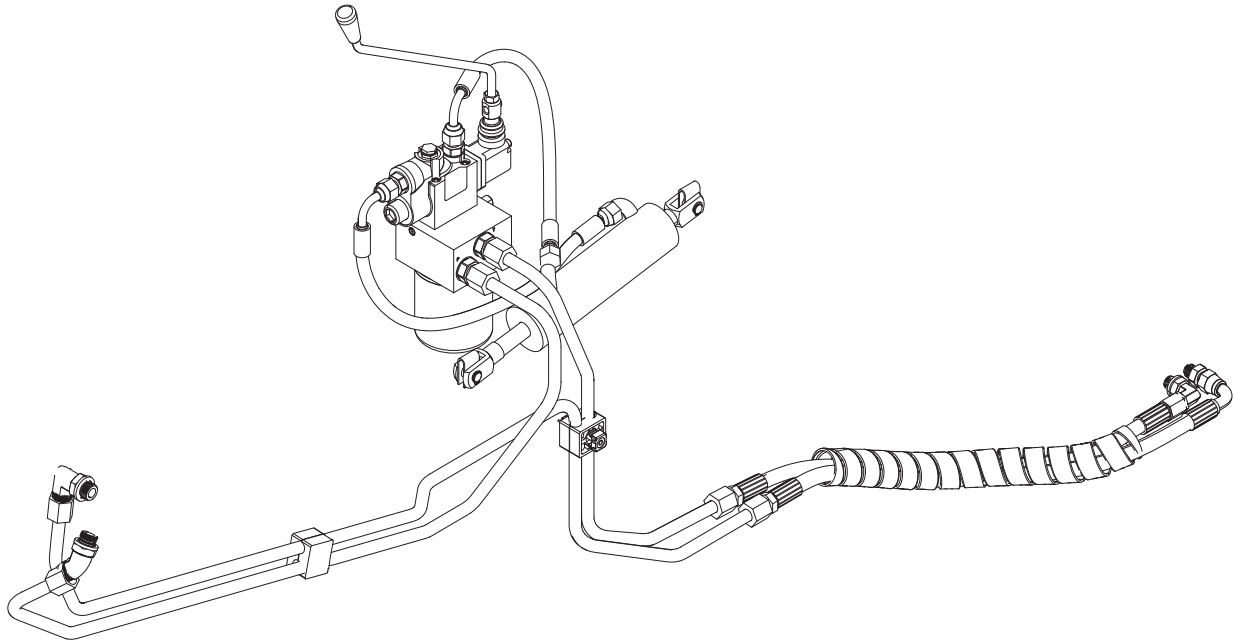

Håll hydraulsystemet rent. Tänk på att:

- Gör rent noggrant innan påfyllningslocket öppnas eller någon anslutning lossas.
- Använda rena kärl vid påfyllning av olja.
- Endast fylla på ren olja som förvarats i slutna behållare.
- Inte fylla tillbaka avtappad olja.
- Byt olja och filter enligt de intervaller som anges i Skötselschema.

För att ett hydraulsystem skall fungera utan driftstörningar krävs att systemet är fritt från föroreningar. Under drift av systemet alstras partiklar, som kan vålla såväl slitageskador som felfunktioner. För att avskilja dessa partiklar finns filter i systemet. Filter är dimensionerade för att fånga upp de alstrade partiklarna, men om smuts tillförs systemet utifrån kommer filtren snabbt att sättas igen, så att de ej fungerar på avsett sätt. Finns det smuts i systemet kommer ytterligare föroreningar att alstras och en ond cirkel uppstår. Resultatet blir driftstörningar och stora arbetsinsatser för att göra rent systemet.

Vinterförvaring

Vid klippssäsongens slut bör åkgräsklipparen genast göras i ordning för förvaring, likaså om den skall stå oanvänd längre tid än 30 dagar. Bränsle som får stå i långa perioder (30 dagar eller mer) kan avsätta klibbiga avlagringar, som kan sätta igen förgasaren och störa motorns funktion.

Bränslestabilisator är ett acceptabelt alternativ när det gäller att undvika klibbiga avlagringar under förvaring. Om alkylatbensin använts behöver man ej tillsätta någon stabilisator då detta bränsle är stabilt. Däremot bör man undvika att växla mellan standard- och alkylatbensin då känsliga gummidetaljer kan hårdna. Tillsätt stabilisator till bränslet i tanken eller förvaringsbehållaren. Använd alltid det blandningsförhållande som anges av tillverkaren av stabilisatorn. Kör motorn i minst 10 minuter efter att ha tillsatt stabilisatorn så att stabilisatorn når fram till förgasaren. Töm inte bränsletanken och förgasaren om stabilisator har tillsatts.



VARNING! Ställ aldrig en maskin med bränsle i tanken inomhus eller i dåligt ventilerade utrymmen, där bränsleångor kan komma i kontakt med öppen eld, gnistor eller pilotlåga som i en värmepanna, varmvattenberedare, klädtork etc. Hantera bränslet med försiktighet. Det är mycket lättantändligt, och vårdslös användning kan vålla svåra person- och egendomsskador. Tappa av bränslet i en godkänd behållare utomhus och på avstånd från öppen eld. Använd aldrig bensin vid rengöring. Använd istället avfettningsmedel och varmvatten.

För att göra åkgräsklipparen klar för förvaring, följ dessa steg:

- 1 Rengör åkgräsklipparen noggrant, särskilt under klippaggregatet. Bättra eventuella lackskador för att undvika rostangrepp.
- 2 Inspektera åkgräsklipparen med avseende på slitna eller skadade delar och dra åt eventuella lösa skruvar och muttrar.
- 3 Byt olja i motorn, omhändertag spilloljan.
- 4 Töm bensintanken. Starta motorn och låt den gå tills även förgasaren är tömd på bensin.
- 5 Tag bort tändstiften och håll cirka en matsked motorolja i varje cylinder. Dra runt motorn så att oljan fördelas och skruva åter fast tändstiften.
- 6 Smörj alla smörjnipllar, leder och axlar.
- 7 Tag bort batteriet. Gör rent, ladda och förvara det på en sval plats.
- 8 Förvara åkgräsklipparen rent och torrt och täck över den som ett extra skydd.

Skydd

För att skydda din maskin vid förvaring eller transport finns ett kapell. Kontakta din återförsäljare för en demonstration

Service

Lågsäsongen är den lämpligaste tiden att utföra service eller översyn av maskinen för att säkerställa en hög funktionssäkerhet under högsäsongen.

Vid beställning av reservdelar skall åkgräsklipparen inköpsår samt modell-, typ- och serienummer anges.

Originalreservdelar skall alltid användas.

En årlig kontroll av en auktoriserad serviceverkstad är ett bra sätt att få din åkgräsklippare att ge maximalt utbyte nästa säsong.

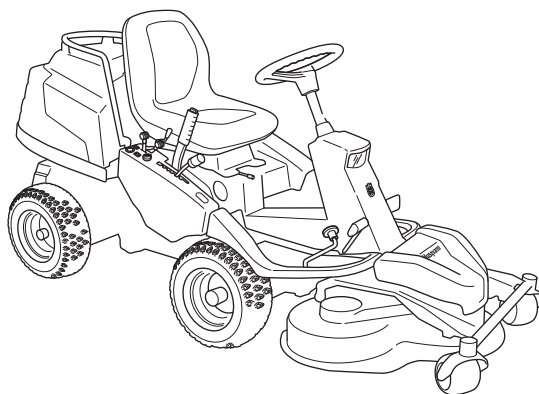

Tekniska data

R 422 Ts AWD	
Dimensioner	
Längd utan klippaggregat, mm/ft	2070/6.79
Bredd utan klippaggregat, mm/ft	900/2,89
Höjd, mm/ft	1160/3,80
Tjänstevikt utan klippaggregat, kg/lb	327/721
Axelavstånd, mm/ft	1000/3,29
Spårvidd fram, mm/ft	713 / 2,3
Spårvidd bak, mm/ft	710 / 2,3
Däckdimension	18 x 7.5 x 8
Luftryck bak - fram, kPa / bar / PSI	60 (0,6/8,5)
Max tillåten lutning	10
Motor	
Fabrikat / Modell	Briggs & Stratton / 7220
Nominell motoreffekt, kW (se anm. 1)	12,5
Slagvolym, cm ³ /cu.in	656
Bränsle, minsta oktantal blyfri	87 (Max metanol 5%, max etanol 10%, max MTBE 15%)
Tankvolym, liter/USqt	17/18
Olja, klass SC-SH	SAE 30 eller SAE 10W/30, SAE 10W/40
Oljevolym inkl filter, liter/USqt	1,9/2.0
Oljevolym exkl filter, liter/USqt	1,7/1,8
Start	Elstart
Max. motorvarvtal, r/min	3000 ± 100
Elsystem	
Typ	12 V, minusjordat
Batteri	12 V, 24 Ah
Tändstift	EMS PLATINUM
Elektrodavstånd, mm/inch	0,75/0,030
Huvudsäkring	Flatstiftsbygel, 15 A.
Lampor, halogen	2x12V 20W
Transmission	
Fabrikat framaxel	KTM 10 SA
Fabrikat bakaxel	Tuff Torq K 664
Olja, klass SF-CC	SAE 10W/50 Helsingt
Oljevolym totalt, liter	3,2
Klippaggregat	
Typ	Combi 103
	Combi 112
	Combi 122

Anm. 1: Motorns angivna märkeffekt är medelvärde för nettoeffekten (vid det specificerade varvtalet) hos en typisk produktionsmotor för den motormodell som mätts enligt SAE-standard J1349/ISO1585. Massproducerade motorer kan avvika från detta värde. Den faktiska effekten hos den motor som är installerad i slutprodukten kommer att bero på driftshastigheten, omgivningens egenskaper och andra faktorer.

Tekniska data

Tekniska data avseende klippaggregat			
Klippaggregat	Combi 103	Combi 112	Combi 122
Klippbredd, mm/inch	1030 / 41	1120 / 44.1	1220 / 48
Klipphöjder, 7 lägen, mm/inch	25-75/0.98-2.95	25-80/0.98-3.15	25-80/0.98-3.15
Knivdiameter, mm/inch	388/15.28	420 / 16,5	454 / 17.9
Bredd, mm	1120 / 44.1	1220 / 48	1330 / 52,4
Vikt, kg/lb	49 / 108	56 / 123.5	64 / 141
Kniv			
Artikelnummer	5041904-10	5041878-10	5354294-10

Tekniska data avseende ljud- och vibrationsnivåer			
	Combi 103	Combi 112	Combi 122
Bulleremissioner (se anm. 2)			
Ljudeffektnivå, uppmätt dB(A)	97	98	102
Ljudeffektnivå, garanterad dB(A)	98	99	103
Ljudnivåer (se anm. 3)			
Ljudtrycksnivå vid användarens öra, dB(A)	83	83	88
Vibrationsnivåer (se anm. 4)			
Vibrationsnivå i ratt m/s^2 .	3,5	3,5	3,5
Vibrationsnivå i säte, m/s^2	0,7	0,7	0,7

Anm. 2: Emission av buller till omgivningen uppmätt som ljudeffekt (L_{WA}) enligt EG-direktiv 2000/14/EG.

Anm. 3: Ljudtrycksnivå enligt ISO 5395. Redovisade data för ljudtrycksnivå har ett typiskt spridningsmått (standardavvikelse) på 1,2 dB(A).

Anm. 4: Vibrationsnivå enligt ISO 5395. Redovisade data för vibrationsnivå har ett typiskt spridningsmått (standardavvikelse) på $0,2 m/s^2$ (Ratt) samt $0,8 m/s^2$ (säte).

VIKTIGT! Då denna produkt är utsliten och inte längre används skall den återlämnas till återförsäljningen eller annan instans för återvinning.

VIKTIGT! För att kunna genomföra förbättringar kan specifikationer och utformning komma att ändras utan särskilt meddelande. Observera att inga som helst rättsliga krav kan ställas med stöd av informationen i denna bruksanvisning. Använd endast originaldelar vid reparationer. Om andra delar används, upphör garantin att gälla.

Tekniska data

EG-försäkran om överensstämmelse (Gäller endast Europa)

Husqvarna AB, SE-561 82 Huskvarna, Sverige, tel: +46-36-146500, försäkrar härmed att åkgräsklipparna Husqvarna R 422 Ts AWD från 2014 års serienummer och framåt (året anges i klartext på typskylten plus ett efterföljande serienummer) motsvarar föreskrifterna i RÅDETS DIREKTIV:

av den 17 maj 2006 "angående maskiner" **2006/42/EG**.

av den 26 februari 2014 "angående elektromagnetisk kompatibilitet" **2014/30/EU**.

av den 8 maj 2000 "angående emission av buller till omgivningen" **2000/14/EG**.

Följande harmoniserade standards har tillämpats: **EN ISO 12100-2, ISO 5395**

Anmält organ: **0404, SMP Svensk Maskinprovning AB**, Box 7035, SE-750 07 Uppsala, Sverige, har utfärdat rapporter om bedömning av överensstämmelse enligt bilaga VI till RÅDETS DIREKTIV av den 8 maj 2000 angående emissioner av buller till omgivningen 2000/14/EG.

Certifikaten har nummer: **01/901/137, 01/901/138**

Huskvarna 19 maj 2014



Claes Losdal, Utvecklingschef/Trädgårdsprodukter

(Bemyndigad representant för Husqvarna AB samt ansvarig för tekniskt underlag.)

Bruksanvisning i orginal



1156988-10

2016-04-21