

Manuel d'utilisation Rider Battery

Lire attentivement et bien assimiler le manuel d'utilisation avant
d'utiliser la machine.



French

EXPLICATION DES SYMBOLES

Symboles

Ces symboles se retrouvent sur la tondeuse autoportée et dans le mode d'emploi.

AVERTISSEMENT! Une utilisation erronée ou négligente peut occasionner des blessures graves, voire mortelles pour l'utilisateur ou d'autres personnes.

Lire attentivement et bien assimiler le manuel d'utilisation avant d'utiliser la machine.

Utiliser des protecteurs d'oreilles

Ce produit est conforme aux directives CE en vigueur.

Arrière

Point mort

Rapide

Lent

Hauteur de coupe

Marche arrière

Marche avant

Avertissement : pièces en rotation.
Gardez les mains et les pieds éloignés.

Embrayage

Débrayage

Frein de stationnement

Émissions sonores dans l'environnement selon la directive de la Communauté européenne. Les émissions de la machine sont indiquées au chapitre Caractéristiques techniques et sur les autocollants.



Couteaux rotatifs Evitez d'introduire les pieds ou les mains sous le carter pendant que le moteur tourne



Ne conduisez jamais transversalement sur un terrain en pente



N'utilisez jamais la tondeuse autoportée en présence de personnes, surtout s'il s'agit d'enfants ou d'animaux domestiques



Ne prenez jamais des passagers sur la tondeuse autoportée ou sur les équipements



Conduisez très lentement sans le groupe de coupe



Avant et pendant les marches arrière, regardez derrière vous.



Retirez la clé de contact avant d'effectuer des travaux de réparation ou d'entretien.

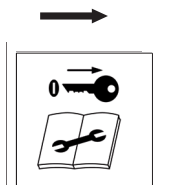

Explication des niveaux d'avertissement

Il existe trois niveaux d'avertissement.

AVERTISSEMENT!



AVERTISSEMENT! Symbole utilisé en cas de risque de blessures très graves ou de mort pour l'utilisateur ou de dommages pour les environs si les instructions du manuel ne sont pas suivies.

IMPORTANT!

IMPORTANT! Symbole utilisé en cas de risque de blessures pour l'utilisateur ou de dommages pour les environs si les instructions du manuel ne sont pas suivies.

REMARQUE!

REMARQUE! Symbole utilisé en cas de risque de dommages pour les matériaux ou la machine si les instructions du manuel ne sont pas suivies.

SOMMAIRE

Sommaire

EXPLICATION DES SYMBOLES

Symboles	2
Explication des niveaux d'avertissement	2

SOMMAIRE

Sommaire	3
----------------	---

INTRODUCTION

Cher client,	4
Conduite et transport sur la voie publique	4
Utilisation	4
Assurer la tondeuse autoportée	4
Service professionnel	4

Journal d'entretien

Service de livraison	5
----------------------------	---

QUELS SONT LES COMPOSANTS?

Emplacement des commandes	6
---------------------------------	---

ÉQUIPEMENT DE SÉCURITÉ DE LA MACHINE

Généralités	7
-------------------	---

MONTAGE ET RÉGLAGES

Sécurité lors du montage et réglages	8
Unité de coupe	8
Montage de l'unité de coupe	8
Démontage de l'unité de coupe	9
Siège	9

MANIPULATION DE LA BATTERIE

Généralités	10
Chargeur de batterie	10
Transport et rangement	12

COMMANDE

Instructions générales de sécurité	13
Fonction d'économie de la batterie (SavE)	14
Conduite de la tondeuse autoportée	14
Transport et rangement	16

DÉMARRAGE ET ARRÊT

Avant le démarrage	17
Allumez la machine.	17
Désactivez la machine.	18

ENTRETIEN ET RÉPARATION

Schéma d'entretien	19
Généralités	20
Nettoyage	20
Lumière d'avertissement	20
Démontage des carters et des ailes de la tondeuse autoportée	21
Contrôle et réglage des câbles de direction	22
Vérification du niveau d'électrolyte de la batterie	22
Vérification de la pression des pneus	22
Fusibles	23
Contrôle du parallélisme de l'unité de coupe	23
Contrôle des couteaux	23
Remplacement des lames	24
Retrait du bouchon BioClip	24
Graissage général	24
Lubrification de la chaîne de transmission	24

RECHERCHE DE PANNES

Plan de recherche de pannes	25
-----------------------------------	----

CARACTÉRISTIQUES TECHNIQUES

Déclaration CE de conformité	28
------------------------------------	----

INTRODUCTION

Cher client,

Nous vous remercions d'avoir choisi une tondeuse Rider Husqvarna. Fabriquées selon un concept exclusif, les tondeuses Rider de Husqvarna sont dotées d'une unité de coupe frontale et d'une direction articulée brevetée. La Rider fait preuve de la plus haute efficacité, même dans des endroits restreints et difficiles d'accès. Les commandes regroupées et la transmission commandée par pédales contribuent également aux performances de la machine.

Ce mode d'emploi est précieux. En assimilant et en respectant son contenu (utilisation, entretien, etc.), vous contribuez à prolonger la durée de vie de la machine et aussi à augmenter son prix d'occasion.

Si vous vendez votre Rider, n'oubliez pas de remettre son mode d'emploi à son nouveau propriétaire. Assurez-vous de le garder à jour et d'y inscrire tous les travaux d'entretien et de réparation. Vous contribuerez ainsi à réduire les coûts liés à l'entretien saisonnier de la machine et à augmenter son prix d'occasion. Munissez-vous de ce mode d'emploi lorsque vous déposez la Rider à l'atelier pour des travaux d'entretien.

Conduite et transport sur la voie publique

Contrôler les règles de circulation en vigueur avant toute conduite ou transport sur la voie publique. En cas de transport, toujours utiliser les dispositifs de tension agréés et vérifier que la machine est bien attachée.

Utilisation

La tondeuse autoportée est conçue pour tondre l'herbe sur des surfaces extérieures et horizontales. Le fabricant recommande également de nombreux accessoires pour élargir le domaine d'application. Pour davantage d'informations sur les accessoires disponibles, contactez votre revendeur. La machine ne doit être utilisée qu'avec les équipements recommandés par le fabricant. Toute autre utilisation est incorrecte. On respectera fidèlement les conditions d'exploitation, d'entretien et de réparation indiquées par le fabricant.

Cette machine ne doit être utilisée, entretenue et réparée que par des personnes averties de ses caractéristiques et connaissant les mesures de sécurité appropriées.

On respectera en permanence les mesures de prévention d'accidents et toutes les autres réglementations en matière de sécurité et de médecine du travail, ainsi que toutes les règles relatives à la circulation routière.

Toute modification arbitraire apportée à cette machine annule la responsabilité du fabricant vis-à-vis des dommages ou blessures pouvant en résulter.

Assurer la tondeuse autoportée

Contrôler l'assurance de la nouvelle tondeuse autoportée.

- Contacter la compagnie d'assurance
- L'assurance doit être complète et couvrir circulation, incendie, dommages, vol et responsabilité civile

Service professionnel

Les produits Husqvarna sont vendus partout dans le monde et vous assurent à vous, le client, de recevoir une aide et un service de qualité optimale. Ainsi, avant sa livraison, votre machine aura été contrôlée et mise au point par votre revendeur. Reportez-vous au certificat apparaissant dans le journal d'entretien de ce mode d'emploi.

Pour tout besoin de pièces de rechange ou de conseils concernant l'entretien, la garantie, etc., adressez-vous à:

Ce Manuel d'utilisation appartient à la machine dont le numéro de série est:	Moteur	Transmission

Les informations suivantes figurent sur la plaque signalétique de la machine :

- La désignation du type de machine.
- Le numéro du fabricant.
- Le numéro de série de la machine.

Indiquez toujours la désignation de type et le numéro de série lors d'une commande de pièces de rechange.

Journal d'entretien

Service de livraison

- 1 Monter le volant, le siège et, selon les cas, le reste des pièces.
- 2 Contrôlez et réglez la pression des pneus (60 Kpa, 0,6 bar, 9 PSI).
- 3 Régler le groupe de coupe:
Régler le groupe pour que la hauteur du bord arrière soit de 5-7 mm / (1/5-1/4") supérieure à celle du bord avant.
- 4 Contrôlez le niveau d'acide dans les batteries et faites l'appoint avec de l'eau distillée si nécessaire.
- 5 Brancher la batterie.
- 6 Chargez la batterie à l'aide du chargeur fourni. Voir le chapitre "Chargement des batteries".
- 7 Mettez la machine en marche et assurez-vous qu'elle est immobile en position neutre.
- 8 Vérifier:
- La marche avant.
- La marche arrière.
- La mise en marche des couteaux.
- L'interrupteur de sécurité du siège.
- L'interrupteur de sécurité du levier de levage.
- Interrupteur de sécurité pour frein de stationnement.
- L'interrupteur de sécurité de l'unité de coupe
- 9 Aviser le client concernant les points suivants:
- Nécessité et avantages de suivre le schéma d'entretien.
- L'impact de l'entretien et de la tenue d'un journal d'entretien sur le prix d'occasion de la machine.
- Domaine d'utilisation du groupe de coupe BioClip.
- Remplir le certificat de vente, etc.
- Service de livraison effectué. Aucune annotation restante. Certifié:

Date:
Kilométrage :
Signature:
Label:

QUELS SONT LES COMPOSANTS?

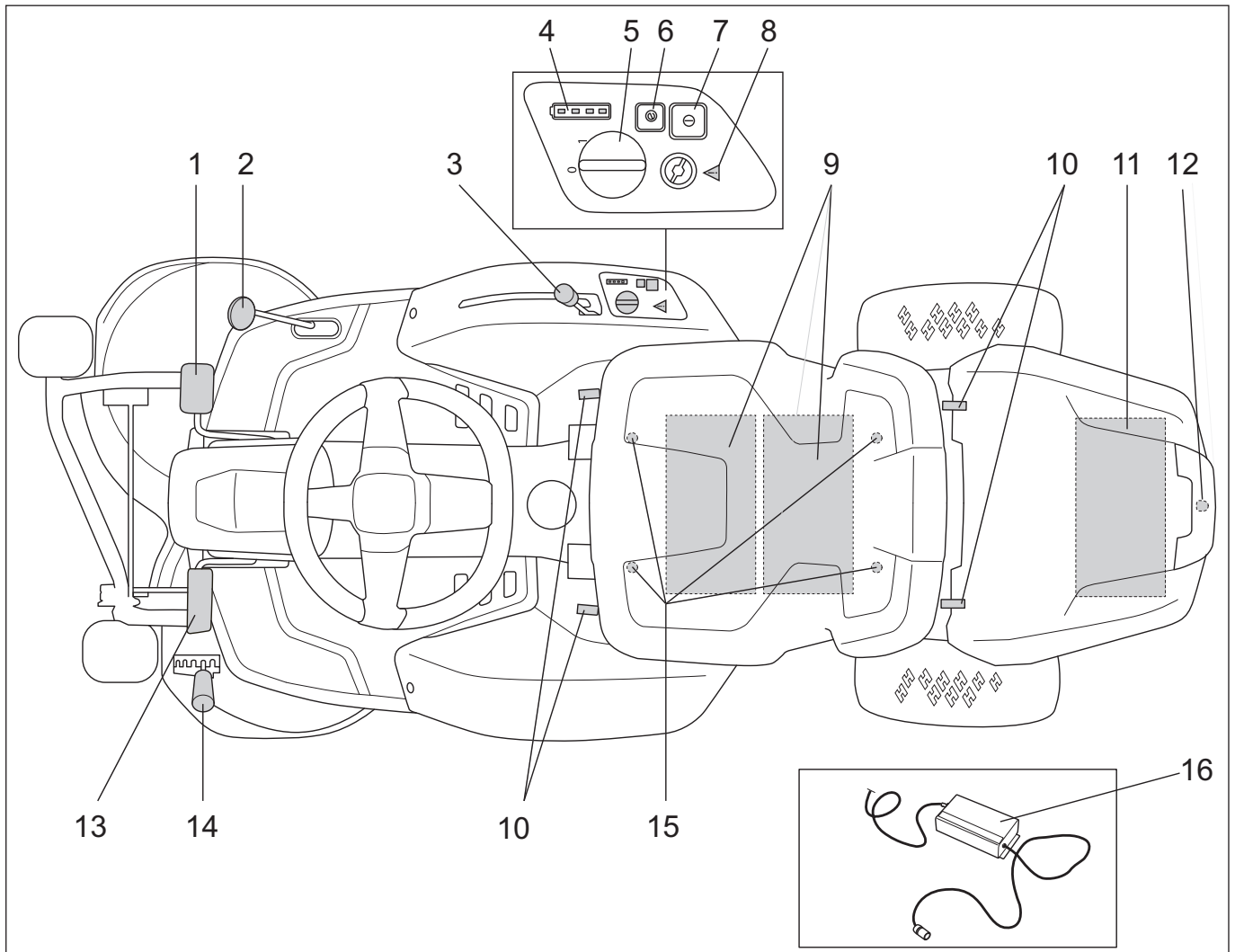

Emplacement des commandes

- | | |
|--|---|
| 1 Pédale d'accélérateur pour la marche avant | 9 Batteries avant |
| 2 Pédale d'accélérateur pour la marche arrière | 10 Verrouillage du carter |
| 3 Levier de levage de l'unité de coupe | 11 Batterie arrière |
| 4 État de la batterie | 12 Prise de branchement du chargeur de batterie |
| 5 Interrupteur | 13 Frein de stationnement |
| 6 Fonction d'économie de la batterie (SavE) | 14 Levier de réglage de la hauteur de coupe |
| 7 Bouton de démarrage | 15 Réglage du siège |
| 8 Lumière d'avertissement | 16 Chargeur de batterie |

ÉQUIPEMENT DE SÉCURITÉ DE LA MACHINE

Généralités



AVERTISSEMENT! Ne jamais utiliser une machine dont les équipements de sécurité sont défectueux.

Si les contrôles ne donnent pas de résultat positif, confier la machine à un atelier spécialisé.

Circuit de sécurité

La machine est équipée d'un circuit de sécurité qui se déclenche et désactive la machine à chaque fois que le conducteur quitte le siège. Le circuit de sécurité se déclenche que le frein de stationnement soit serré ou non.

La machine se désactive lorsque le circuit de sécurité se déclenche. Un bref délai est prévu pour empêcher l'arrêt lorsque le conducteur rebondit sur son siège.

La machine ne peut être démarrée que lorsque:

- le frein de stationnement est enfoncé et l'utilisateur assis sur le siège.

Le moteur doit être arrêté lorsque:

- Arrête si vous quittez temporairement le siège.

Vérification du circuit de sécurité

Contrôlez quotidiennement le fonctionnement du système de sécurité en tentant de démarrer le moteur lorsque l'une des conditions ci-dessus n'est pas remplie. Modifiez les conditions et essayez à nouveau.

Pédale de frein / Frein de stationnement

La pédale de frein engage un frein à disque situé sur le moteur d'entraînement et arrête les roues d'entraînement.

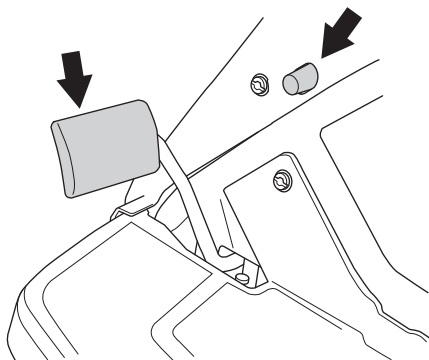

Le blocage du frein de stationnement disparaît automatiquement lorsque l'on appuie sur la pédale de frein.

Vérification du frein de stationnement

Assurez-vous que le frein de stationnement est correctement réglé en plaçant la machine sur une pente.

- Serrer le frein de stationnement.
- Si la machine ne reste pas immobile, faites ajuster le frein dans un atelier d'entretien agréé.

Pédales d'accélérateur

La vitesse de la machine se règle progressivement avec deux pédales: la pédale (1) pour la marche avant et la (2) pour la marche arrière. Pour la marche avant, utilisez la pédale (1) et pour la marche arrière la pédale (2).

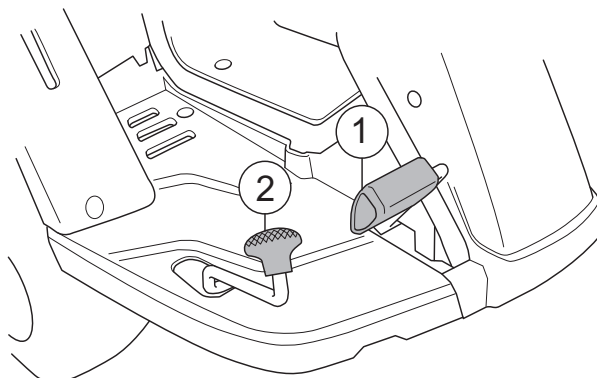

Appuyez sur les deux pédales pour arrêter la machine. Relâchez les deux pédales, puis enfoncez la pédale requise.

Vérification de l'accélérateur

- Assurez-vous que les pédales de marche avant et arrière peuvent être actionnées sans encombre.
- Assurez-vous que la machine freine lorsque la pédale de marche avant est relâchée.

Interrupteur

L'interrupteur est utilisé pour mettre en marche ou couper l'alimentation électrique de la machine.

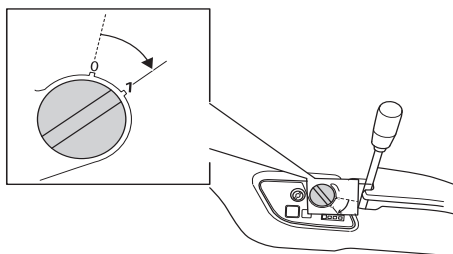

1 - Position de démarrage

0 - Position d'arrêt

Contrôle de l'interrupteur

- Débranchez le câble de charge. Placez l'interrupteur en position « 1 », assurez-vous que le panneau de commande s'allume.
- Serrer le frein de stationnement. Placez l'interrupteur en position « 0 » pour couper l'alimentation. Vérifiez que la machine s'arrête et que les voyants du panneau de commande s'éteignent.

MONTAGE ET RÉGLAGES

Sécurité lors du montage et réglages



AVERTISSEMENT! N'effectuez jamais de réglages avec la machine en marche. Tournez la clé de contact en position "0" et retirez le câble d'allumage de la borne de la batterie.

- La machine ne peut être démarrée que si tous ses éléments sont montés. Risque de blessures personnelles si la machine est mise en marche quand tous les capots ne sont pas montés.
- Ne jamais permettre à des enfants ou à des personnes ne possédant pas la formation nécessaire d'utiliser ou d'entretenir la machine. L'âge minimum pour l'utilisation de la machine peut varier en fonction des directives locales.
- Les chocs électriques peuvent provoquer des blessures. Ne touchez pas les câbles ou les contacts lorsque la machine est en marche.
- La machine est testée et agréée uniquement avec l'équipement livré ou recommandé par le fabricant. Utiliser toujours des pièces de rechange d'origine.

Unité de coupe

La machine est équipée d'un carter de coupe Combi à 2 lames. L'unité Combi, avec bouchon BioClip monté, coupe plusieurs fois l'herbe pour la broyer avant de la rejeter sur la pelouse où elle se transforme en engrais. Sans le bouchon BioClip, l'unité fonctionne de la même manière que l'unité à éjection arrière.

Les lames fonctionnent grâce à deux moteurs électriques reliés à l'unité de coupe.

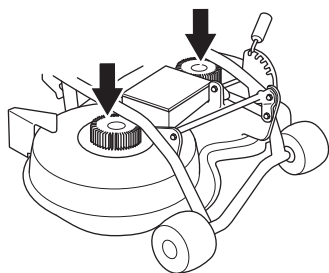

Montage de l'unité de coupe



AVERTISSEMENT! Faire très attention à ne pas se coincer la main.

- 1 Enfoncez l'unité de coupe et assurez-vous que les boulons de guidage rentrent dans les rainures sur le cadre, un de chaque côté.

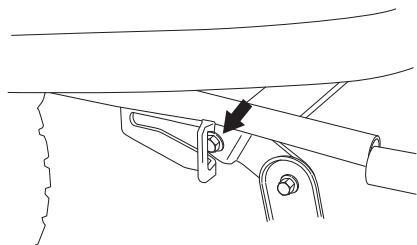

- 2 Raccordez le tuyau de l'unité de coupe avec celui du cadre.

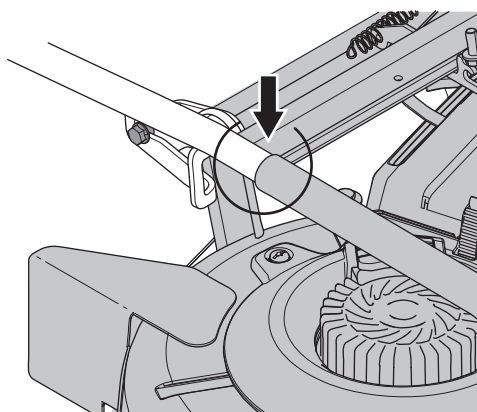

- 3 Appuyez sur le verrou, saisissez les tuyaux et faites glisser l'unité de coupe.

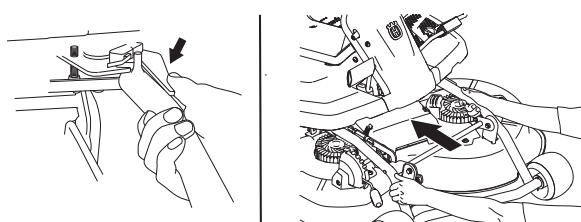

- 4 Appuyez sur l'unité jusqu'à ce que vous sentiez que les tuyaux touchent le fond.

- 5 Branchez les câbles et placez le capot.

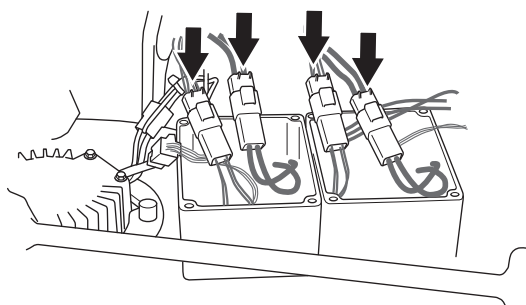

- 6 Réglez la commande de hauteur de l'unité de coupe dans une position entre 1 et 5.

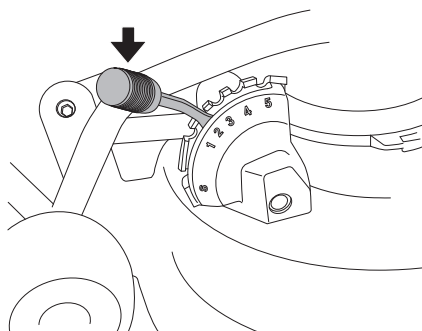

MONTAGE ET RÉGLAGES

Démontage de l'unité de coupe

Procédez comme suit pour retirer l'unité de coupe :

- 1 Placer la machine en position horizontale.
- 2 Éteignez la machine et retirez la clé de contact.
- 3 Appliquez et verrouillez le frein de stationnement.

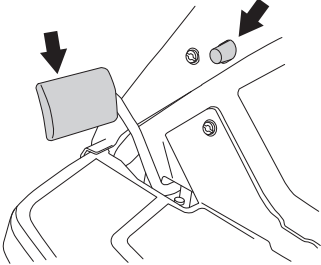

- 4 Vérifiez que le levier servant au réglage de la hauteur de coupe est en position S.

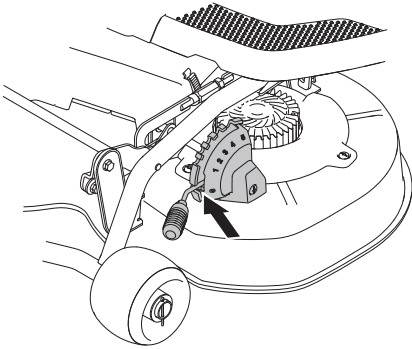

- 5 Abaissez l'unité de coupe.

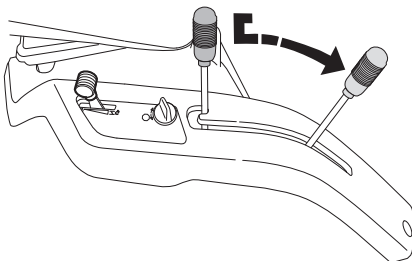

- 6 Desserrez le verrou d'accrochage des capots sur l'unité de coupe et desserrez les câbles. Chaque moteur en possède deux.

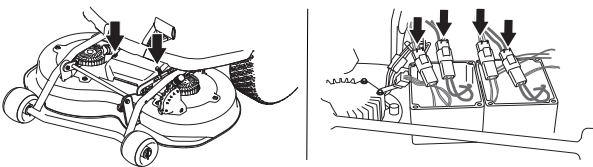

- 7 Saisissez le châssis du tuyau supérieur dans l'unité de coupe en même temps que le verrou de l'unité de coupe, et sortez l'unité de coupe.

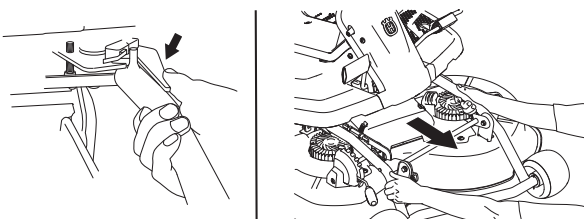

- 8 Soulevez l'unité et appuyez-la contre la machine ou contre un mur.

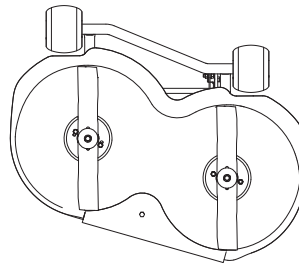

Siège

Le siège est monté sur une fixation articulée à l'avant et peut se rabattre en avant.

Le siège peut également être ajusté longitudinalement.

- Desserrez les boulons sous le siège et réglez ce dernier vers l'avant ou vers l'arrière selon la position désirée.

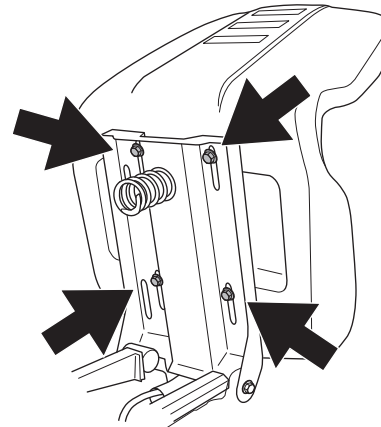

- Serrez les boulons après avoir effectué le réglage.

MANIPULATION DE LA BATTERIE

Généralités



AVERTISSEMENT! Portez des gants et des lunettes de protection lorsque vous manipulez la batterie. Observer la plus grande prudence lors de la manipulation de l'acide de la batterie. L'acide sur la peau peut causer des brûlures. En cas de contact avec la peau, rincer immédiatement avec de l'eau.

La batterie dégage un gaz explosif. Etincelles, flammes ou cigarettes sont formellement interdites à proximité de la batterie.



AVERTISSEMENT! La batterie contient du plomb et des composés de plomb, des produits chimiques pouvant causer des cancers, des malformations du fœtus ou d'autres problèmes liés à la reproduction. Se laver les mains après avoir touché la batterie.

REMARQUE! Ne branchez jamais les bornes de la batterie à des clés, des pièces de monnaie, des vis ou tout autre élément métallique ; cela pourrait causer un court-circuit de la batterie.

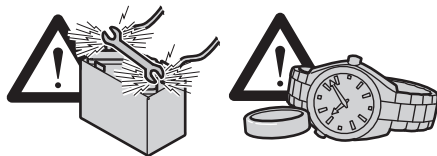

- De l'acide dans les yeux peut causer la cécité. Rincez immédiatement et abondamment à l'eau pendant au moins 20 minutes et consultez immédiatement un médecin.
- Inhalées, les fumées d'acide de batterie causent des lésions aux membranes muqueuses et à d'autres organes. Consultez un médecin en cas d'inhalation.
- Toute batterie endommagée doit être remplacée. Seul un atelier d'entretien agréé est autorisé à remplacer la batterie.
- Les batteries défectueuses ou usées ne doivent pas être mises au rebut avec les déchets ordinaires. Contactez les autorités locales pour savoir comment vous débarrasser correctement de vos déchets.
- Observer la plus grande prudence lors de l'entretien de la batterie. Du gaz explosif se forme dans la batterie. En conséquence, ne jamais effectuer l'entretien de la batterie en fumant ou à proximité d'un feu ouvert ou d'étincelles.

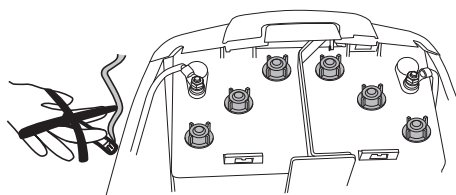

Chargeur de batterie

Le Rider Battery est une tondeuse autoportée fonctionnant sur batterie. La machine possède trois batteries connectées en série.



AVERTISSEMENT! Un chargeur de batteries mal utilisé, cassé ou défectueux peut entraîner un choc électrique, une surchauffe ou une fuite d'acide.

Les batteries doivent être rechargées uniquement à l'aide du chargeur de batteries fourni.

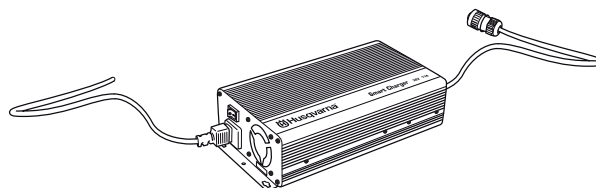

Chargez les batteries lorsque vous n'utilisez pas le Rider. Ainsi, les batteries seront complètement chargées lorsque vous devrez utiliser la machine.

Si la batterie est entièrement déchargée, son chargement complet prend environ 16 heures. Une fois la batterie entièrement chargée, le chargeur passe en mode charge d'entretien.

N'oubliez pas que:

- Le chargeur doit être branché sur une prise de terre.
- Chargez la batterie pendant 48 heures au maximum.
- Procédez à la charge à une température ambiante idéale comprise entre 0 et 40°C.
- Ne chargez pas la batterie en plein soleil.
- La machine ne peut pas être utilisée lorsqu'elle est raccordée au chargeur.
- Conservez le chargeur hors de portée des enfants.
- La machine doit être chargée dans un endroit sec et bien aéré, protégé de l'eau, de l'humidité, de l'huile et de la graisse.
- Ne chargez jamais la machine à proximité de substances ou de gaz inflammables.
- Ne recouvrez pas la prise d'air du chargeur.
- Augmentez la durée de vie de la batterie en effectuant la charge d'entretien tous les trois mois.

REMARQUE! Le chargeur de batterie ne doit pas être branché sur la batterie pendant plus de 48 heures d'affilée, car cela peut réduire la durée de vie de la batterie.

MANIPULATION DE LA BATTERIE

Charger la batterie

Pendant le chargement, placez le chargeur dans une zone bien aérée et sous abri afin d'éviter l'humidité.

- 1 Vérifiez que l'interrupteur est en position 0.

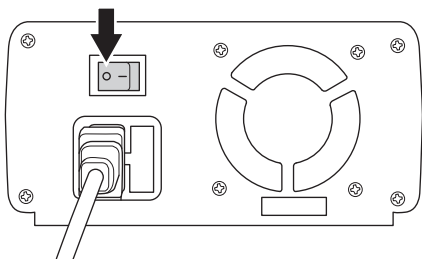

- 2 Branchez le chargeur de batterie sur une prise électrique dont les caractéristiques de tension et de fréquence correspondent aux spécifications mentionnées sur la plaque d'identification du chargeur. Le chargeur doit être branché sur une prise de terre.

- 3 Le chargeur se branche sur la prise prévue à cet effet à l'arrière de la machine, sous le capot de charge. Ouvrez le capot de charge.

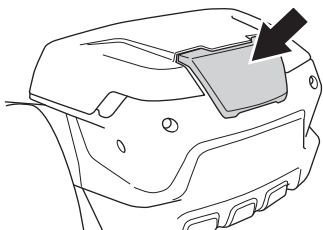

- 4 Branchez le chargeur à la prise de la batterie. La fiche et la prise ne se branchent que d'une façon. Appuyez sur la fiche et bloquez-la en position.

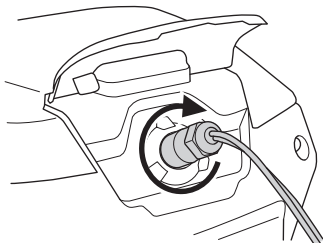

- 5 Allumez le chargeur en appuyant sur l'interrupteur.

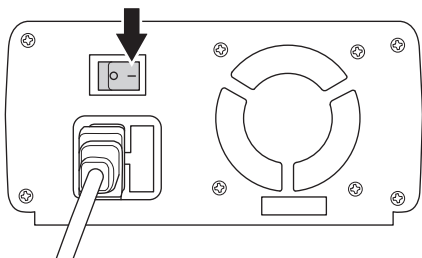

- 6 Lorsque le chargeur de batterie est branché sur le réseau électrique, un voyant rouge s'allume sur le chargeur.

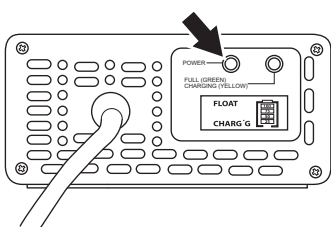

- Un voyant jaune s'allume lorsque la batterie est en charge.

- Lorsque la batterie est pleine, le voyant devient vert.

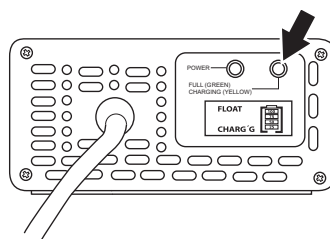

REMARQUE! Si le voyant jaune ne devient pas vert au bout de 48 heures maximum, veuillez contacter votre atelier d'entretien agréé.

- 7 L'écran du chargeur indique l'état de charge de la batterie.

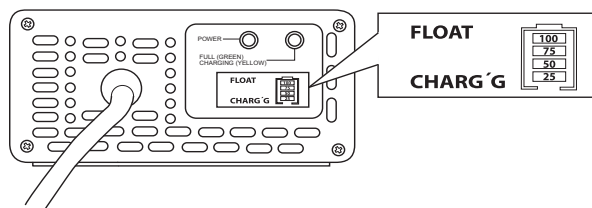

- 8 Remettez l'interrupteur du chargeur sur la position « 0 » une fois la batterie complètement chargée. Débranchez la fiche. Ne tirez jamais sur le câble d'alimentation pour le débrancher de la prise de courant.

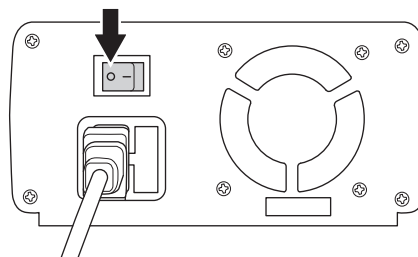

- 9 Vérifiez le niveau d'acide de la batterie après le chargement et faites l'appoint avec de l'eau distillée si nécessaire. Voir le chapitre Vérification du niveau d'acide de batterie.

MANIPULATION DE LA BATTERIE

État de la batterie

Le tableau de bord comprend un indicateur de batterie renseignant sur l'état de la batterie. Le voyant s'allume lorsque la machine est allumée. Le voyant s'éteint lorsque la charge est en cours.

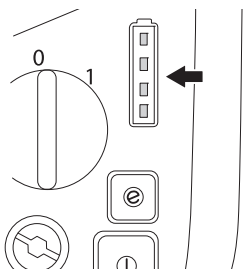

La batterie est totalement rechargée quand toutes les LED sont allumées.

Voyants DEL	État de la batterie
Toutes les DEL sont allumées.	La batterie est chargée à 75-100 %.
3 DEL sont allumées	La batterie est chargée à 50-75 %.
2 DEL sont allumées	La batterie est chargée à 25-50 %.
1 DEL est allumée	La batterie est chargée à 0-25 %.

Lorsque la batterie est presque vide, un voyant rouge s'allume et les lames s'arrêtent de tourner pour préserver la charge. Lorsque le voyant rouge s'allume sur l'indicateur de batterie, conduisez la machine à sa station de charge.

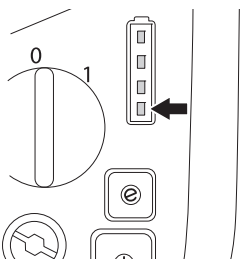

Si la machine s'arrête et doit être poussée jusqu'à la station de charge, retirez le fusible de débrayage du chariot arrière. N'oubliez pas de remettre le fusible en place avant de charger la batterie.

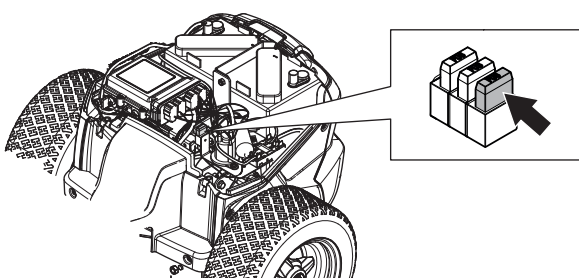

Débranchement des batteries

La machine possède trois batteries connectées en série. Une batterie est située dans le chariot arrière et les deux autres sous le siège.

- Desserrez le verrou d'accrochage et soulevez les capots de batterie.

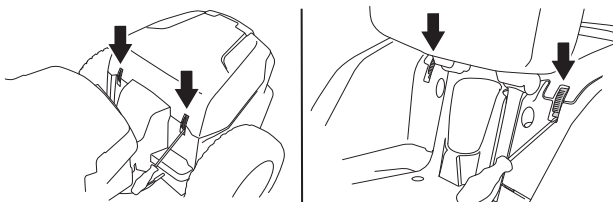

- Pour plus d'informations, voir « Dépose des capots de la tondeuse autoportée ».



AVERTISSEMENT! Ne reliez jamais la borne négative de la batterie complètement chargée à, ou à proximité de, la borne négative de la batterie déchargée. De l'hydrogène potentiellement explosif peut être présent.

Débranchez les câbles des bornes positives, comme illustré, afin de mettre la machine hors tension.

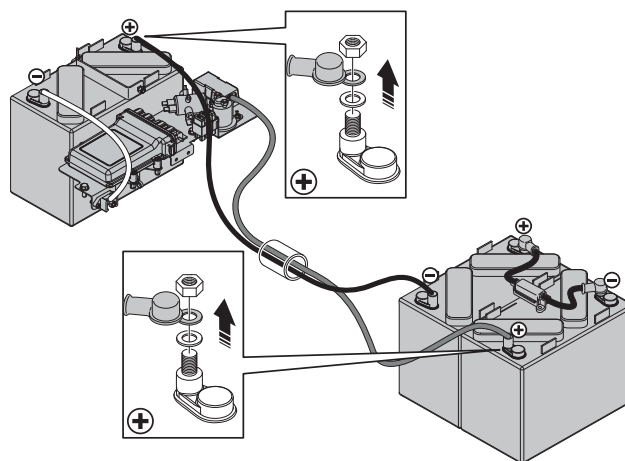

Brancher la batterie.

- Le montage s'effectue dans l'ordre inverse.
- Branchez toujours la borne positive en premier.

Transport et rangement

- La batterie fournie est emballée conformément à la législation en matière de marchandises dangereuses.
- Lors du transport commercial (par exemple par un transporteur tiers), des exigences spéciales doivent être respectées sur les emballages et étiquettes.
- Il est nécessaire de consulter un expert en matière dangereuse pour préparer l'élément à expédier. Veuillez également respecter les autres réglementations nationales éventuellement applicables.
- Ne remisez pas la batterie dans des endroits présentant un risque d'électricité statique.
- Avant un remisage prolongé, chargez la batterie. Augmentez la durée de vie de la batterie en effectuant la charge d'entretien tous les trois mois.
- Bouchez ou masquez les contacts ouverts à l'aide de ruban adhésif et emballez la batterie de façon à ce qu'elle ne puisse pas bouger dans l'emballage.
- Stockez l'équipement dans un endroit verrouillé afin de le maintenir hors de portée des enfants et de toute personne incompétente.
- Rangez la batterie et le chargeur de batterie à un endroit où la température reste comprise entre 5 °C et 45 °C et ne les exposez jamais en plein soleil.
- Stockez le chargeur dans un endroit sec, protégé de l'eau, de l'humidité, de l'huile et de la graisse.
- Le chargeur ne doit jamais être stocké à proximité de substances ou de gaz inflammables.

COMMANDE

Instructions générales de sécurité

Ces instructions ont pour but de garantir votre sécurité. Lire toutes les instructions de ce manuel d'utilisation et celles situées sur la machine avant de démarrer la machine. S'assurer que les instructions ont été comprises et les suivre fidèlement.



AVERTISSEMENT! Éteignez toujours la machine et retirez toujours la clé de contact lorsque :

vous dégagez la zone de tonte de tout corps étranger ;

vous inspectez, réparez la machine ou en effectuez l'entretien ;

la machine commence à vibrer fortement ;

vous passez sur des corps étrangers.



AVERTISSEMENT! Cette machine génère un champ électromagnétique en fonctionnement. Ce champ peut dans certaines circonstances perturber le fonctionnement d'implants médicaux actifs ou passifs. Pour réduire le risque de blessures graves ou mortelles, les personnes portant des implants médicaux doivent consulter leur médecin et le fabricant de leur implant avant d'utiliser cette machine.

- Apprendre à utiliser la machine et ses commandes de manière sûre et apprendre à arrêter rapidement la machine. Apprendre également à reconnaître les autocollants de sécurité.
- La machine ne doit être utilisée que par des adultes en possédant une bonne connaissance.
- Ne pas oublier que le conducteur est responsable des dangers et accidents.



AVERTISSEMENT! Cette machine peut sectionner les mains, les pieds et projeter des objets. Le non-respect des consignes de sécurité peut entraîner des blessures graves.

- N'utilisez jamais la machine par mauvais temps, par exemple en cas de brouillard, de pluie, d'humidité, de vent violent, de froid intense, de risque d'éclair, etc.
- Ne jamais permettre à des enfants ou à des personnes ne possédant pas la formation nécessaire d'utiliser ou d'entretenir la machine. L'âge minimum pour l'utilisation de la machine peut varier en fonction des directives locales.



Équipement de protection personnelle



AVERTISSEMENT! Un équipement de protection personnelle homologué doit impérativement être utilisé lors de tout travail avec la machine. L'équipement de protection personnelle n'élimine pas les risques mais réduit la gravité des blessures en cas d'accident. Demander conseil au concessionnaire afin de choisir un équipement adéquat.

- Utiliser des protecteurs d'oreilles pour réduire le risque de lésions auditives.



- Ne portez jamais de vêtements lâches risquant de s'accrocher dans les pièces mobiles.
- Ne jamais utiliser la machine pieds nus. Toujours porter des chaussures ou des bottes de sécurité, de préférence avec une coquille en acier.



Autre équipement de protection

- Veiller à toujours disposer d'une trousse de premiers secours à portée de la main lorsque vous utilisez la machine.



- Matériel de protection contre le feu

Sécurité du travail

- Assurez-vous que personne ne se trouve à proximité de la machine lorsque vous la démarrez, embrayez l'unité d'entraînement ou avancez avec la machine.
- Débarrasser la zone de tout objet tel que pierres, jouets, fils, etc. pouvant être happés et projetés par les couteaux.



COMMANDE

- Ne jamais prendre de passagers. La machine est destinée à une utilisation purement individuelle.

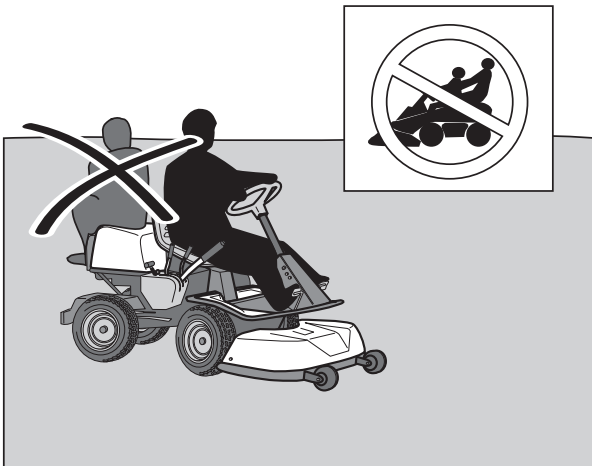

- Toujours regarder vers le bas et vers l'arrière avant et pendant une marche arrière. Garder un œil sur les obstacles, petits et grands.
- Ralentir avant de tourner.
- Arrêtez l'unité de coupe lorsque vous ne tondez pas.
- Observer la plus grande prudence en cas de contournement d'un objet fixe afin d'éviter que les couteaux ne heurtent l'objet en question. Ne jamais passer sur des corps étrangers avec la machine.
- Prêtez la plus grande attention aux enfants situés à proximité de la machine. Sinon, des accidents graves peuvent se produire. Les enfants sont souvent attirés par la machine et l'unité de coupe. Ne jamais penser que les enfants sont capables de rester en place très longtemps.
- Regarder devant et derrière pour repérer les petits enfants avant et durant une marche arrière.
- N'utiliser la machine qu'à la lumière du jour ou dans de bonnes conditions en matière de luminosité. Maintenir la machine à une distance de sécurité suffisante des trous et des autres irrégularités du terrain. Penser aux autres risques possibles.
- Ne jamais utiliser la machine en cas de fatigue, d'ingestion d'alcool, de drogues ou de certains médicaments pouvant agir sur la vision, la capacité de jugement ou la coordination.
- Prendre garde à la circulation en cas de travail près d'une route ou de traversée d'une route.
- La conduite dans les pentes est une des opérations comportant le plus grand risque de perte de contrôle ou de retournement de la machine, ce qui peut entraîner des blessures graves voire la mort. Toutes les pentes exigent la plus grande prudence. Si le conducteur ne peut pas monter la pente en marche arrière ou s'il ne se sent pas en sécurité, il doit renoncer à tondre.

Fonction d'économie de la batterie (SavE)

La machine est équipée d'une fonction d'économie de la batterie (SavE). Lorsque l'herbe est épaisse, la vitesse est réduite.

Activez la fonction d'économie en appuyant sur le bouton SavE. Le bouton SavE s'allume en vert fixe lorsque la fonction est activée. Le bouton savE clignote lorsque la machine règle la vitesse de tonte.

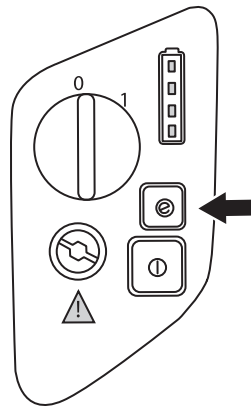

Conduite de la tondeuse autoportée



AVERTISSEMENT! Veillez à empêcher les branches d'influer sur les pédales lors de la tonte sous des buissons.

Repérez et marquez les pierres et les autres objets fixes pour éviter de passer dessus.

- 1 Démarrer la machine. Consultez les instructions de la section « Démarrage et arrêt ».
- 2 Libérer le frein de stationnement en appuyant d'abord sur la pédale du frein de stationnement puis en la relâchant.

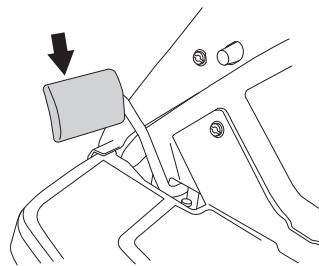

- 3 Appuyez doucement sur une des pédales pour obtenir la vitesse désirée. Pour la marche avant, utilisez la pédale (1) et pour la marche arrière la pédale (2).

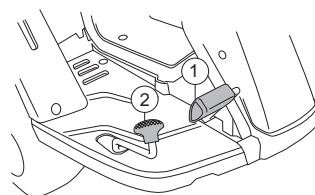

Freinage

- Relâchez les pédales de conduite. La machine freine et s'arrête alors à l'aide du moteur. N'utilisez pas le frein de stationnement comme frein moteur.

COMMANDE

Conduite dans les pentes



AVERTISSEMENT! La conduite dans les pentes est une des opérations comportant le plus grand risque de perte de contrôle ou de retournement de la machine, ce qui peut entraîner des blessures graves voire la mort. Toutes les pentes exigent la plus grande prudence.

Si le conducteur ne peut pas monter la pente en marche arrière ou s'il ne se sent pas en sécurité, il doit renoncer à tondre.

IMPORTANT! Ne descendez pas de pentes avec l'unité de coupe relevée.

Procéder de la manière suivante

- Retirer les obstacles tels que les pierres, les branches d'arbres, etc.
- Tondre vers le haut et le bas, pas en travers de la pente.

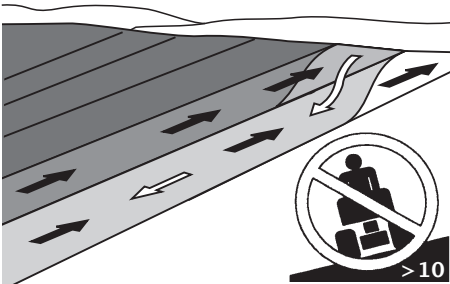

- Ne jamais utiliser la machine sur des terrains dont l'inclinaison est supérieure à 10°.
- Observer la plus grande prudence lors de l'utilisation d'accessoires pouvant modifier la stabilité de la machine.
- Éviter de démarrer ou d'arrêter la machine dans une pente. Si les pneus commencent à glisser, arrêter les couteaux et descendre prudemment la pente.
- Toujours conduire lentement et de manière régulière dans les pentes.
- Éviter les virages inutiles dans les pentes et, s'il est nécessaire de tourner, tourner prudemment et petit à petit, si possible en descendant la pente. Conduire prudemment. Faire de petits mouvements de volant.
- Faire attention et éviter de passer sur des sillons, des fondrières et des surélévations. La machine peut basculer facilement sur des terrains irréguliers. L'herbe haute peut dissimuler des obstacles.



- Ne pas tondre près des bords, des fossés ou des remblais. La machine peut se retourner brusquement si une roue monte sur le bord d'une ornière ou d'un fossé ou si un bord s'effondre.
- Ne pas essayer de stabiliser la machine en posant un pied sur le sol.
- Lors de la tonte, garder à distance des buissons et autres éléments afin d'éviter un effet thermique.

Levier de levage de l'unité de coupe

Le levier est utilisé pour mettre le groupe de coupe en position de transport ou de coupe.

Le levier peut également être utilisé pour régler provisoirement la hauteur de la coupe, par exemple dans le cas d'un léger renflement de la pelouse.

Position de coupe

- Abaissez l'unité de coupe en poussant son levier vers l'avant.

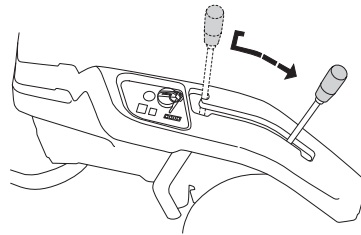

Déplacer le levier vers l'avant baissera l'unité de coupe et fera automatiquement tourner les lames (position de tonte).

Position de transport

- Soulevez l'unité de coupe en tirant son levier. L'unité peut ensuite être bloquée en position relevée, si nécessaire, en déplaçant le levier de levage mécanique sur le côté en position de verrouillage.

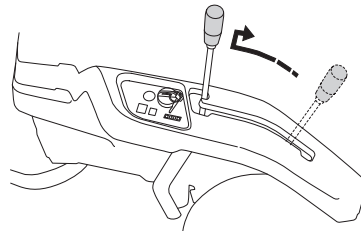

Si le levier est tiré vers l'arrière, l'unité est alors relevée et les couteaux s'arrêtent automatiquement de tourner (position de transport).

Réglage de la hauteur de coupe

La hauteur de coupe est réglée à l'aide du levier situé sur l'unité de coupe.

La hauteur de coupe peut être réglée dans 5 positions différentes (1-5) à l'aide du levier de hauteur de coupe.

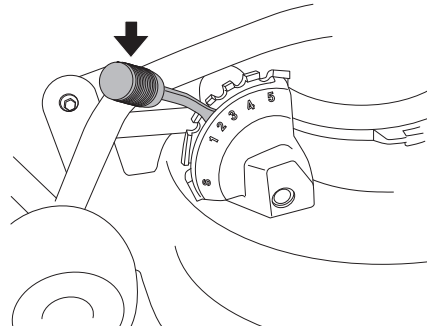

REMARQUE! Soulevez l'unité de coupe avant de régler la hauteur.

Transport et rangement

Transport

IMPORTANT! Le frein de stationnement ne suffit pas pour bloquer la machine durant le transport. Veiller à attacher la machine solidement sur le véhicule de transport.

La machine est lourde et peut causer des blessures graves par écrasement. Observer la plus grande prudence lors du chargement ou du déchargement à partir d'une voiture ou d'une remorque.

- Utiliser une remorque agréée pour transporter la machine.
- Vérifier et suivre les règles du code de la route avant de transporter ou de conduire la machine sur une voie publique.
- Pour sécuriser la machine sur la remorque, utilisez deux courroies de tension agréées et quatre sabots d'arrêt en forme de coin.
- Enclenchez le frein de stationnement et tendez les courroies de tension autour des parties fixes de la machine, comme le cadre ou le wagon arrière. Sécurisez la machine en tendant les courroies vers l'arrière et l'avant de la machine respectivement.
- Placez les sabots d'arrêt devant et derrière les roues arrière.

Remisage hivernal

À la fin de la saison, il faut immédiatement prévoir le remisage de la tondeuse autoportée, même si celui-ci ne doit durer qu'une trentaine de jours.

Pour préparer la tondeuse autoportée à le remisage, respecter les étapes suivantes:

- 1 Nettoyer minutieusement la tondeuse auto-portée, surtout sous le groupe de coupe. Réparer les dégâts de peinture pour éviter la corrosion.
- 2 Vérifier la tondeuse autoportée en matière d'usure ou de défaut de pièces et reserrer les vis et les écrous si nécessaire.
- 3 Lubrifiez tous les joints et arbres.
- 4 Nettoyez la batterie et passez en mode charge d'entretien.
- 5 Remisez la tondeuse autoportée dans un endroit propre, sec et à l'abri du gel, et couvrez-la pour la protéger davantage.

Augmentez la durée de vie de la batterie en effectuant la charge d'entretien tous les trois mois.

Protection

Une bâche est disponible pour protéger la machine lors du remisage ou du transport. Contacter le revendeur pour une démonstration

DÉMARRAGE ET ARRÊT

Avant le démarrage

- Lire les consignes de sécurité et les informations sur l'emplacement et les fonctions des commandes avant le démarrage.
- Effectuer l'entretien journalier avant la mise en marche selon le Schéma d'entretien.
- Choisissez la hauteur de coupe requise (de 1 à 5) à l'aide du levier de hauteur de coupe. Référez-vous aux instructions de la section « Réglage de la hauteur de coupe ».

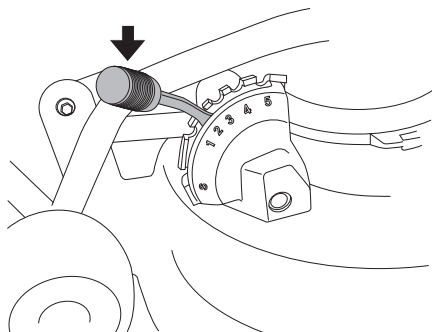

- Réglez le siège à la position désirée. Consultez les instructions données à la section Montage et réglages.
- Pour obtenir une hauteur de coupe uniforme, il est important que la pression d'air soit la même dans les deux roues avant. Voir le chapitre « Caractéristiques techniques ».
- Commencez par une hauteur de coupe importante puis diminuez-la jusqu'à obtenir le résultat désiré. Si l'herbe n'est ni trop haute ni trop drue, la vitesse peut être augmentée sans altération notable du résultat de coupe.
- Repérez et marquez les pierres et les autres objets fixes pour éviter de passer dessus.
- Évitez de tondre une pelouse mouillée.
- La plus belle pelouse est celle que l'on tond souvent. La coupe devient plus uniforme et l'herbe coupée est répartie de manière plus régulière sur la surface.
- Quand une unité BioClip est utilisée, il est particulièrement important que les intervalles de tonte ne soient pas trop longs.



AVERTISSEMENT! Ne jamais utiliser la machine sur des terrains dont l'inclinaison est supérieure à 10°. Tondez les pentes en montant et en descendant, jamais transversalement. Évitez les changements de direction brusques.

Allumez la machine.

- 1 Débranchez le câble de charge. La machine ne peut pas être utilisée lorsqu'elle est raccordée au chargeur.

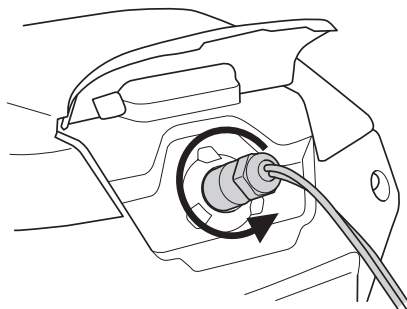

- 2 Asseyez-vous sur le siège.

- 3 Lever l'unité de coupe en tirant le levier vers l'arrière jusqu'à la position de verrouillage.

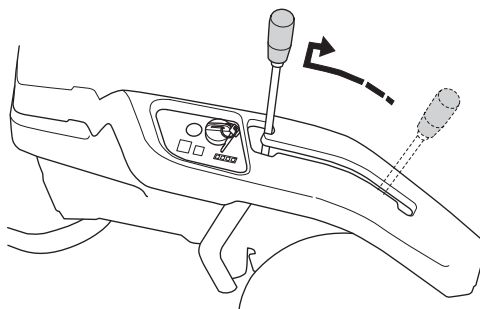

- 4 Serrer le frein de stationnement. Procéder de la manière suivante:

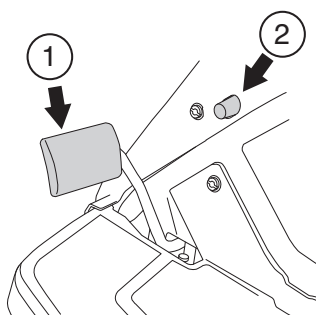

- Appuyer sur la pédale de frein (1).
- Enfoncer le bouton de verrouillage (2) sur la colonne de direction.
- Relâchez la pédale de frein tout en maintenant le bouton de verrouillage enfoncé.

Le blocage du frein de stationnement disparaît automatiquement lorsque l'on appuie sur la pédale de frein.

Le moteur ne démarre pas si le frein de stationnement n'est pas enfoncé.

- 5 Tournez la clé de contact en position « 1 ». Le bouton de démarrage commence alors à clignoter en vert.

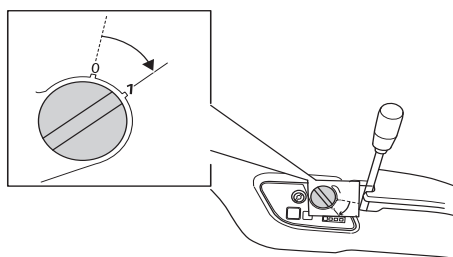

- 6 Appuyez sur le bouton de démarrage. Le voyant du bouton de démarrage cesse de clignoter lorsque la machine est en marche.

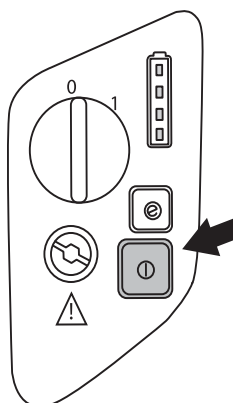

DÉMARRAGE ET ARRÊT

Désactivez la machine.

Garez toujours la machine sur une surface plane, en prenant soin de désactiver la machine.

- 1 Lever l'unité de coupe en tirant le levier vers l'arrière jusqu'à la position de verrouillage.

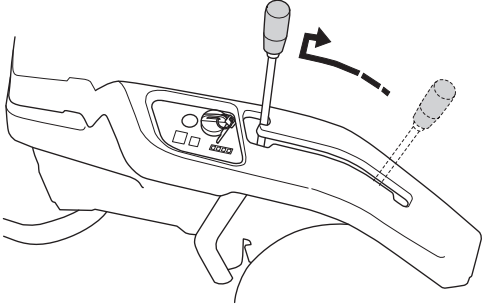

- 2 Quand la tondeuse est immobile, maintenir enfoncé le frein de stationnement et appuyer sur le bouton de verrouillage du frein.

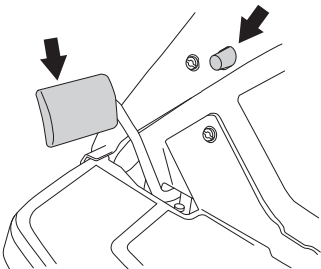

- 3 Éteignez la machine en tournant la clé de contact en position « 0 ».

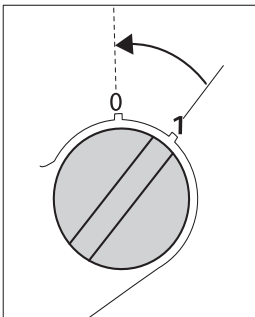

ENTRETIEN ET RÉPARATION

Schéma d'entretien

Voici une liste des travaux d'entretiens qui doivent être effectués sur la tondeuse autoportée. Pour les points qui ne sont pas décrits dans ce manuel d'utilisation, consulter un atelier de réparation autorisé.

Entretien	Entretien journalier avant le démarrage	Au minimum chaque année	Périodicité d'entretien en heures			
			25	50	100	200
Nettoyage	X					
Contrôler les câbles de direction	X					
Contrôler les freins	X					
Vérifiez le niveau d'acide et l'état de la batterie.	X					
Contrôler le système de sécurité	X					
Contrôler les vis et les écrous	O					
Inspectez les branchements et les câbles électriques.			O			
Contrôler l'unité de coupe			X			
Contrôler la pression des pneus.			X			
Lubrifiez les joints, les arbres et la chaîne.			X			
Vérifier/régler le frein de stationnement				X		

X = Ce mode d'emploi contient la description en question

O = Ce mode d'emploi ne contient pas la description en question



AVERTISSEMENT! Aucune intervention ne doit être effectuée sur le moteur ou sur le groupe de coupe si:

La machine est éteinte.

La clé de contact a été retirée de l'allumage et le câble électrique débranché de la borne de la batterie.

Le frein de stationnement n'est pas serré.



AVERTISSEMENT! Ne portez jamais de bijoux, de montre ou d'accessoire similaire lorsque vous nettoyez, réparez ou inspectez la machine.

ENTRETIEN ET RÉPARATION

Généralités



AVERTISSEMENT! Avant d'effectuer des travaux de réparation, de nettoyage ou de contrôle, immobilisez et éteignez la machine.

N'effectuez jamais de réglages avec la machine en marche. Placez l'interrupteur en position « 0 » et retirez le câble électrique de la borne de la batterie.

La basse saison est le meilleur moment pour effectuer la révision et l'entretien de la machine afin d'assurer un très bon fonctionnement pendant la haute saison.

Indiquer l'année d'achat, le modèle, le type et le numéro de série pour toute commande de pièces de rechange.

Utiliser toujours des pièces de rechange d'origine.

Un contrôle annuel dans un atelier d'entretien agréé permet de garantir les performances optimales de votre tondeuse autoportée à la saison prochaine.

- Ne portez jamais de bijoux, de montre ou d'accessoire similaire lorsque vous nettoyez, réparez ou inspectez la machine.

Ne jamais modifier les dispositifs de sécurité. Contrôler régulièrement qu'ils fonctionnent. La machine ne doit pas être utilisée en cas d'absence ou d'avarie des plaques de protection, des capots de protection, des interrupteurs de sécurité ou de tout autre dispositif de sécurité.

- Tenir compte du risque de blessures par les éléments mobiles ou chauds en cas de mise en marche du moteur quand son capot est ouvert ou lorsque les carters de protection ont été retirés.
- Les lames des couteaux sont très tranchantes et peuvent provoquer des coupures. Envelopper les couteaux ou utiliser des gants de protection pour les manipuler.

Nettoyage

Nettoyer la machine immédiatement après l'avoir utilisée. Il est beaucoup plus facile de rincer les restes d'herbe avant qu'ils ne sèchent.



INFORMATION IMPORTANTE Garez toujours la machine sur une surface plane, en prenant soin de désactiver la machine, avant d'effectuer toute intervention d'entretien.

Les dépôts d'huile peuvent être éliminés avec un produit de dégraissage froid. En passer une fine couche.

Rincer à une pression d'eau normale. Ne pas utiliser de nettoyeur haute pression pour le nettoyage de la machine.

Ne pas diriger le jet vers les composants électriques ou les paliers.

Nettoyez le dessous du groupe de coupe au jet d'eau après chaque utilisation. Ne pas utiliser de jet haute pression. Nous vous recommandons de démarrer la machine et de faire fonctionner l'unité de coupe pendant une courte période après son nettoyage, afin d'éliminer les restes d'eau.

Si nécessaire, graisser la machine après le nettoyage. Un graissage supplémentaire est recommandé quand les paliers ont été exposés à un produit de dégraissage ou au jet d'eau.

IMPORTANT! Ne pas utiliser de nettoyeur haute pression pour le nettoyage de la machine. L'eau risque de pénétrer dans les paliers et dans les raccords électriques. Une corrosion peut attaquer ces composants et donner lieu à des perturbations du fonctionnement. L'ajout d'un produit de nettoyage aggrave les dommages.

Lumière d'avertissement



AVERTISSEMENT! Laissez la machine refroidir un peu avant de procéder aux opérations de contrôle et de maintenance sur celle-ci.

L'avertisseur lumineux est placé sur le panneau de commande.

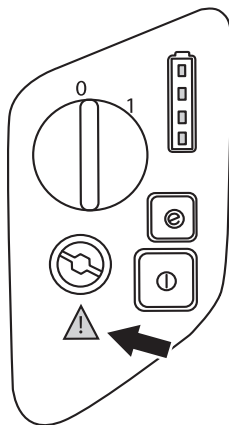

Si un problème survient sur la machine, le voyant s'allume en rouge.

Lumière d'avertissement	Origine	Solution
Voyant rouge constant	L'unité de coupe a cessé de fonctionner en raison d'une charge élevée.	Éteignez la machine et attendez que le moteur refroidisse un peu avant de redémarrer.
	L'unité de coupe est abaissée lors de la tentative d'allumage.	Soulevez l'unité de coupe en tirant sur le levier pour le placer en position de verrouillage. Essayez de redémarrer, consultez la section « Allumage de la machine ».
	Tension de batterie faible.	Vérifiez le niveau d'acide et la charge de la batterie.
	Moteurs de l'unité de coupe défectueux.	Contactez un atelier d'entretien agréé.
	Moteur d'entraînement défectueux.	Contactez un atelier d'entretien agréé.

ENTRETIEN ET RÉPARATION

Démontage des carters et des ailes de la tondeuse autoportée

Capots de batterie

Il vous faut retirer les capots de batterie pour pouvoir accéder aux batteries et effectuer leur maintenance. Une batterie est située dans le chariot arrière et les deux autres sous le siège.

Les deux batteries avant sont situées sous le siège.

- Desserrez les deux verrous d'accrochage, repliez le siège et retirez le capot.

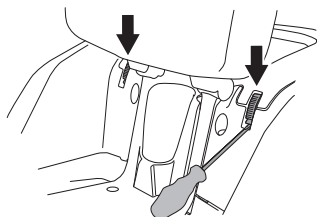

- Lorsque vous fixez le capot, insérez ses crochets dans les fentes arrière.

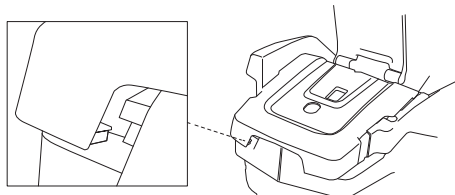

Une batterie se range dans le chariot arrière.

- Desserrez les verrous d'accrochage (un de chaque côté) et retirez complètement le capot.

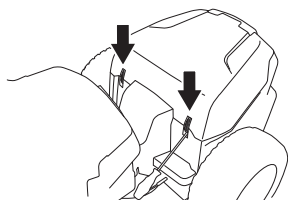

- Lorsque vous fixez le capot, insérez ses crochets dans les fentes arrière.

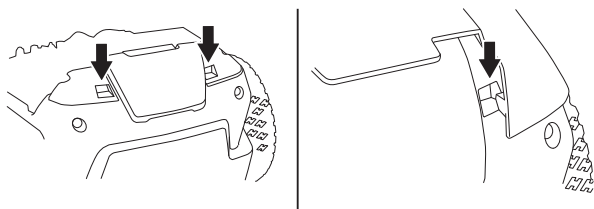

- Assurez-vous que les tenons-guides du capot sont alignés avec les fentes, puis fermez les verrous d'accrochage.

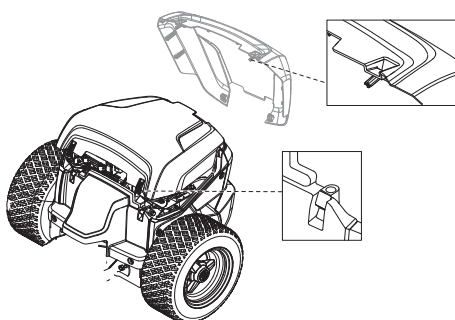

Aile droite

- Retirez les vis et le bouton de pédale arrière, et retirez le capot.

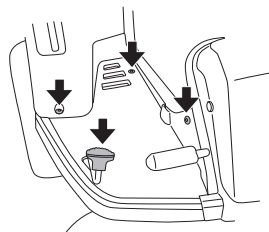

Aile gauche

- Desserrez les vis qui maintiennent la couverture de protection des ailes et soulevez la couverture.

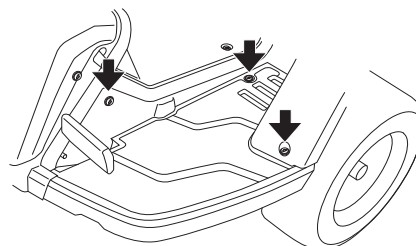

Carter de protection

- Retirer le carter de protection en desserrant les vis.

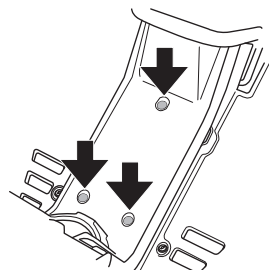

ENTRETIEN ET RÉPARATION

Contrôle et réglage des câbles de direction

La direction est commandée par des câbles. Après un certain temps de conduite, ces câbles peuvent se détendre et donc modifier le réglage de la direction.

Pour contrôler et régler la direction, procédez ainsi:

- 1 Retirez le capot de protection. Pour plus d'informations, voir « Dépose des capots de la tondeuse autoportée ».
- 2 Contrôler la tension des câbles de commande en les serrant l'un contre l'autre au niveau des flèches comme montré sur l'illustration.

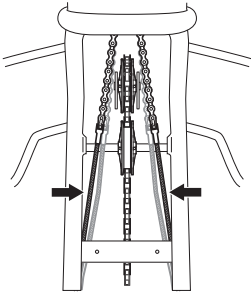

- 3 Si nécessaire, les câbles peuvent être tendus en serrant les écrous de réglage de chaque côté de la couronne de commande. Ne pas trop serrer les câbles, ils doivent juste serrer contre la couronne de direction.

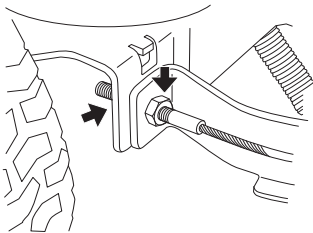

Tenir le câble, avec une clé à molette par exemple, pour éviter qu'il se torde.

La position centrale du volant sera modifiée si le câble n'est tendu que d'un seul côté.

Une fois le réglage effectué, contrôlez la tension des câbles conformément au point 2.

Vérification du niveau d'électrolyte de la batterie



AVERTISSEMENT! Portez des gants et des lunettes de protection lorsque vous manipulez la batterie. Observer la plus grande prudence lors de la manipulation de l'acide de la batterie. L'acide sur la peau peut causer des brûlures. En cas de contact avec la peau, rincer immédiatement avec de l'eau.

La batterie dégage un gaz explosif. Etincelles, flammes ou cigarettes sont formellement interdites à proximité de la batterie.

La machine possède trois batteries connectées en série. Une batterie est située dans le chariot arrière et les deux autres sous le siège.

- Desserrez le verrou d'accrochage et soulevez les capots de batterie.

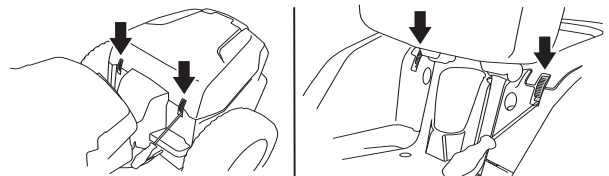

- Dévissez les couvercles de batterie et vérifiez que l'acide recouvre juste les cellules de batterie.

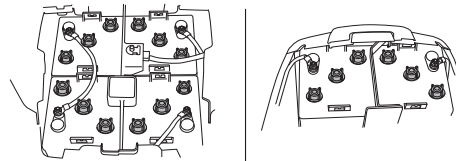

- Vérifiez que le niveau d'acide de la batterie atteint l'axe de niveau dans chaque cellule.

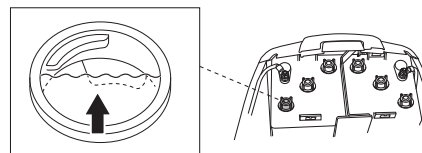

- Pour le remplissage des cellules, n'utiliser que de l'eau distillée.

Vérification de la pression des pneus

La pression des pneus doit être de 60 kPa / 0,6 bar / 9 PSI pour toutes les roues. Pour améliorer la traction, la pression des pneus arrière peut être réduite à 40 kPa / 0,4 bar / 6 PSI.

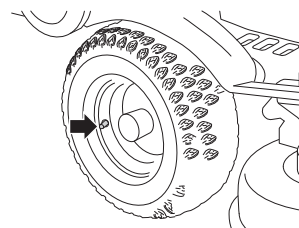

INFORMATION IMPORTANTE Si les pneus avant n'ont pas la même pression, les couteaux couperont l'herbe à des hauteurs inégales.

ENTRETIEN ET RÉPARATION

Fusibles

Les fusibles se trouvent dans un porte-fusible, sous le capot de batterie arrière.

Le porte-fusible contient trois fusibles.

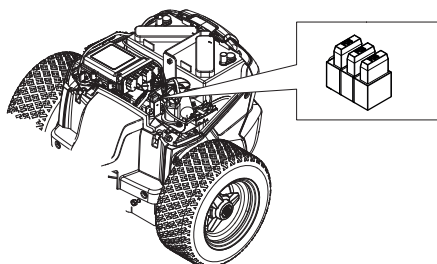

- Jaune - 5 A, fusible d'interrupteur à clé
- Bleu - 15 A, fusible de charge
- Vert - 30 A, fusible de débrayage

N'utilisez aucun autre type de fusible en cas de remplacement.

Un étrier brûlé indique que le fusible a sauté. Sortir le fusible du porte-fusible pour le remplacer.

Le fusible a pour fonction de protéger le système électrique. S'il se déclenche à nouveau peu de temps après avoir été remplacé, il s'agit d'un court-circuit qui doit être corrigé avant de remettre en marche la machine.

Fusible sur le chargeur de batterie.

Un fusible en verre est placé sur le chargeur de batterie.

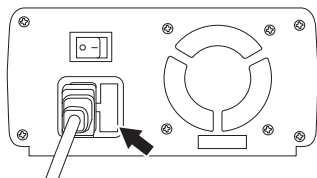

Le remplacement doit être effectué par un atelier d'entretien agréé.

Contrôle du parallélisme de l'unité de coupe

Contrôler le parallélisme de l'unité de coupe de la manière suivante:

- 1 Contrôler la pression des pneus qui doit être de 60 kPa/ 0,6 bar /9 PSI.
- 2 Placer la tondeuse autoportée sur une surface plane.
- 3 Mesurer la distance entre le sol et le bord de l'unité, à l'avant et à l'arrière du capot.

L'unité de coupe doit être légèrement inclinée, le bord arrière étant placé entre 5 et 7 cm plus haut que le bord avant.

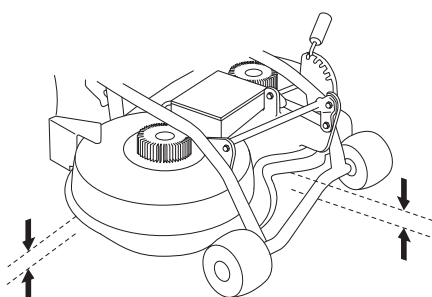

Réglage du parallélisme de l'unité de coupe

- 1 Contrôler la pression des pneus qui doit être de 60 kPa/ 0,6 bar /9 PSI.
- 2 Desserrer les écrous de la barre de parallélisme. L'écrou intérieur est à filetage gauche.

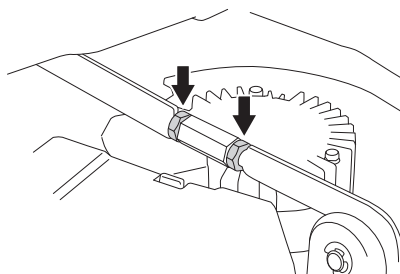

- 3 Dévissez (étirez) le montant pour baisser le bord arrière du capot. Vissez (raccourcissez) le montant pour élever le bord arrière du capot.

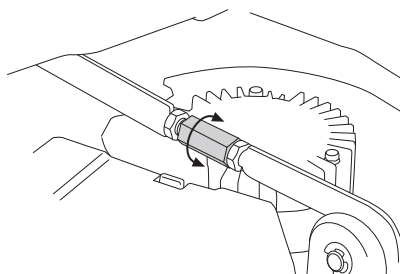

- 4 Serrer les vis une fois le réglage terminé.
- 5 Une fois le réglage terminé, contrôler à nouveau le parallélisme de l'unité de coupe.

Contrôle des couteaux



AVERTISSEMENT! Porter des gants lors de tout travail sur les couteaux.

Pour un résultat de coupe optimum, il est important de veiller à ce que les couteaux soient en bon état et bien aiguisés. Des lames endommagées ou mal fixées peuvent causer des vibrations importantes de la machine.

- Retirez l'unité de coupe. Voir le chapitre « Démontage de l'unité de coupe ».
- Vérifier que les vis de fixation des couteaux sont bien serrées.
- Vérifiez que les lames sont intactes et en parfait état.

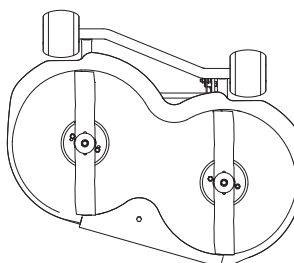

Si vous passez sur un obstacle, changez les couteaux en cas d'avarie.

Après tout aiguisage, il faudra vérifier l'équilibrage des couteaux.



AVERTISSEMENT! Si une fissure se forme sur un couteau suite à une réparation inadaptée ou d'un autre dommage, le couteau risque de se briser en cours d'utilisation. Le risque augmente si le couteau n'est pas bien équilibré.

ENTRETIEN ET RÉPARATION

Remplacement des lames

- Retirez l'unité de coupe. Voir le chapitre « Démontage de l'unité de coupe ».
- Bloquez la lame avec un bloc en bois. Desserrez le boulon de lame et retirez le boulon de lame, la rondelle et la lame.

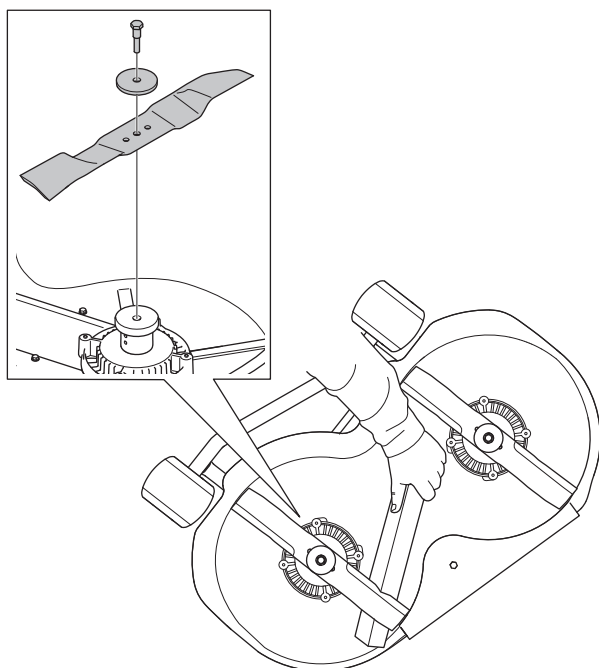

- Le montage s'effectue dans l'ordre inverse.
- La lame doit être montée en orientant les extrémités en biseau vers le capot.

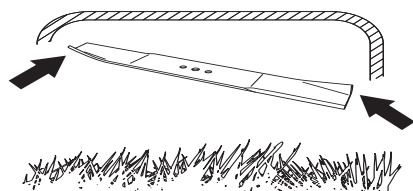

- Couple de serrage: **45-50 Nm** (4,5-5 kpm/32-36 lbf).



15mm



AVERTISSEMENT! Porter des gants lors de tout travail sur les couteaux.

INFORMATION IMPORTANTE

Soyez toujours vigilant et utilisez l'appareil avec bon sens. Évitez toutes les situations pour lesquelles vous ne vous estimez pas suffisamment qualifié. Si, après avoir lu ces instructions, vous ne vous sentez toujours pas à l'aise quant à la manière de procéder, il convient de consulter un expert avant de poursuivre. Contactez un atelier d'entretien agréé.

Utiliser toujours des pièces de rechange d'origine. Pour de plus amples informations, consultez la rubrique « Caractéristiques techniques ».

Retrait du bouchon BioClip

Pour faire passer l'unité de coupe Combi d'un fonctionnement BioClip à une éjection arrière, retirez le bouchon BioClip situé sous l'unité et attaché avec une vis.

- 1 Retirez l'unité de coupe. Voir le chapitre « Démontage de l'unité de coupe ».
- 2 Desserrez la vis qui maintient le bouchon et retirez-la.

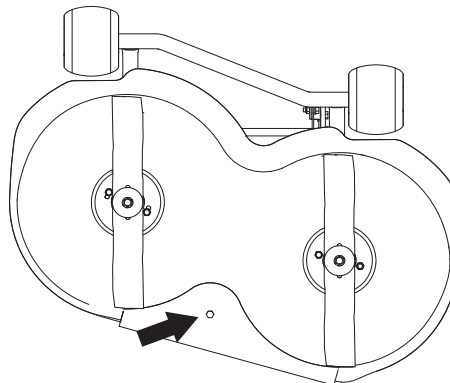

- 3 Monter le groupe de coupe.
- 4 Positionnez le bouchon BioClip dans l'ordre inverse.

Graissage général

Toutes les articulations et tous les paliers sont, lors de la fabrication, graissés à la graisse au disulfure de molybdène. Graisser de nouveau avec le même type de graisse*.

Graisser les câbles de commande et les câbles des commandes avec de l'huile moteur.

Effectuer ce graissage régulièrement.

*Les graisses de marques connues (station d'essence, etc.) sont généralement de bonne qualité.

Lubrification de la chaîne de transmission

Retirez le capot. Il est sécurisé à l'aide de quatre vis, deux de chaque côté.

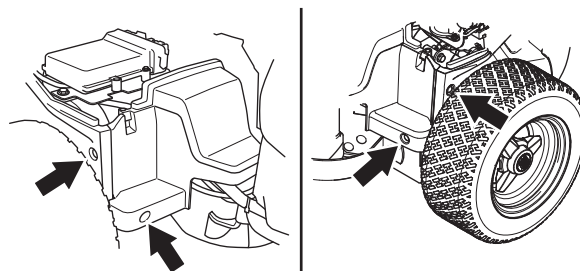

Lubrifiez la chaîne avec de l'huile moteur ou une autre huile de bonne qualité.

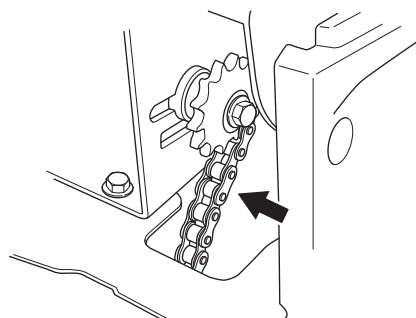

AVERTISSEMENT! Soyez particulièrement prudent lors de la lubrification à proximité du disque du frein de stationnement. La présence d'huile sur le disque de frein peut entraîner une réduction des performances de freinage.

RECHERCHE DE PANNES

Plan de recherche de pannes

Problème	Origine	Mesure
L'avertisseur lumineux du panneau de commande s'allume en rouge sans clignoter.	Panne de moteur	Contactez un atelier d'entretien agréé.
	Procédure de démarrage incorrecte.	Pour en savoir plus, référez-vous à la section « Allumage de la machine ».
	Tension de batterie faible.	Vérifiez le niveau d'acide et la charge de la batterie.
	Surchauffe du moteur	Arrêtez la machine et laissez-la refroidir.
La machine ne peut pas être démarrée	Les interrupteurs ne sont pas enfoncés (interrupteurs de frein de stationnement et de siège).	Serrer le frein de stationnement.
	La pédale de marche avant/arrière est enfoncée.	Relâchez les deux pédales.
	La prise de charge est dans la machine.	Débranchez toujours le chargeur avant de démarrer le moteur.
	Le panneau de commande est cassé	Contactez un atelier d'entretien agréé.
	L'interrupteur d'allumage est défectueux	
	CCU ou contacts défectueux	
Le panneau de commande ne s'allume pas lorsque vous tournez la clé	Les batteries ne sont pas assez chargées.	Charge de la batterie.
	Fusible 5 A grillé	Remplacez le fusible.
	CCU ou contacts défectueux	Contactez un atelier d'entretien agréé.
	L'interrupteur d'allumage est défectueux	
	Le panneau de commande est cassé	
L'unité de coupe ne fonctionne pas	Vérifiez que la partie inférieure de l'unité de coupe est propre, c'est-à-dire qu'elle n'est pas pleine d'herbe.	Débranchez la machine de son alimentation électrique, retirez les bornes de la batterie. Vérifiez que les lames tournent librement. Nettoyer le dessous du groupe de coupe
	Les batteries ne sont pas assez chargées.	Charge de la batterie.
	Vérifiez que l'interrupteur de sécurité au niveau du cadre de l'équipement est enclenché (enfoncé).	Contrôlez les câbles reliant la machine et l'unité de coupe.
	Vérifiez l'interrupteur de sécurité au niveau du levier de levage.	
	Le moteur de l'unité de coupe est défectueux.	Contactez un atelier d'entretien agréé.
	La commande du moteur de l'unité de coupe est défectueuse.	
La machine ne se charge pas	Le chargeur n'est pas branché correctement.	Référez-vous à la section « Chargement de la batterie » pour en savoir plus.
	Le chargeur est défectueux.	Remplacez le chargeur.
	Fusible 15 A grillé	Remplacez le fusible.
	Niveau bas d'acide de batterie	Voir le chapitre Vérification du niveau d'acide de batterie.
	Une ou plusieurs cellules défectueuses dans la batterie	Remplacez la batterie.
	Mauvais contact au niveau des connecteurs de câbles sur les bornes de la batterie.	Pour en savoir plus, consultez la section « Manipulation de la batterie ».
Machine éteinte dont le frein de stationnement n'est pas enclenché et bougeant facilement	Fusible grillé (30 A)	Remplacez le fusible.
La tondeuse vibre	Couteaux desserrés	Voir le chapitre « Contrôle des lames.
	Un moteur de l'unité de coupe est mal fixé.	Serrer les vis.
	Un ou plusieurs couteaux mal équilibrés suite à un endommagement ou à un aiguisage	L'équilibrage ou l'affûtage des lames doit être effectué dans un atelier d'entretien.
Tonte irrégulière	Couteaux au repos	Pour en savoir plus, consultez la section « Avant la mise en marche ».
	Herbe longue ou mouillée	
	L'unité de coupe n'est pas réglée correctement, vérifiez le parallélisme.	Pour en savoir plus, consultez la section « Réglage du parallélisme de l'unité de coupe »
	Accumulation d'herbe sous le carter	Nettoyer le dessous du groupe de coupe
	Pression d'air dans les pneus différente à gauche et à droite	Contrôlez et réglez la pression des pneus.
	Vitesse de conduite trop élevée	Activez SavE
Hauteur de coupe trop basse	Vérifier/régler le réglage de la hauteur de coupe	

CARACTÉRISTIQUES TECHNIQUES

	Rider Battery
Dimensions	
Longueur hors groupe de coupe, cm/in	174/5.7
Longueur avec unité de coupe, cm/ft	208/6.8
Largeur hors groupe de coupe, cm/in	79/2.6
Largeur avec unité de coupe, cm/ft	89 / 2,92
Hauteur, cm/in	106/3.5
Machine sans unité de coupe, avec réservoirs vides, kg/lb	241/531,3
Distance entre les axes, cm/in	80/2.62
Dimension des pneus	155/50-8
Pression des pneus arrière - avant, kPa / bar / PSI	60 / 0,6 / 9
Moteur de commande	
Type de moteur	Moteur CC sans balais
Tension, V	36
Puissance nominale moteur, en kW	1,5
Régime max. du moteur, tr/min	3000
Moteurs de coupe	
Type de moteur	Moteur CC sans balais
Tension, V	36
Puissance nominale moteur, en kW	0,8
Régime max. du moteur, tr/min	3600
Système électrique	
Type	36 V.DC
Fusible principal, A	150
Fusible d'unité de coupe, A	80
Fusible de charge, A	15
Fusible d'interrupteur à clé, A	5
Fusible de débrayage, A	25
Émissions sonores et largeur de coupe (voir rem. 1)	
Niveau de puissance sonore mesuré dB(A)	93
Niveau de puissance sonore garanti dB(A)	95
Largeur de coupe, cm/inch	85/33,5
Niveaux sonores (voir remarque 2)	
Niveau de pression acoustique au niveau des oreilles de l'utilisateur, dB(A)	82
Niveaux de vibrations (voir remarque 3)	
Niveau de vibrations du volant mesuré, m/s ²	0,4
Niveau de vibrations du siège, m/s ²	0,1
Transmission	
Marque	Topec T7100
Lubrifiant	SAE 80W-90
Vitesse marche avant, km/h	0-7
Vitesse marche arrière, km/h	0-3

Remarque 1: Émission sonore dans l'environnement mesurée comme puissance acoustique (L_{WA}) selon la directive UE 2000/14/CE.

Remarque 2: Niveau de pression sonore conformément à ISO 5395. Les données reportées pour le niveau de pression sonore montrent une dispersion statistique typique (déviation standard) de 1,2 dB (A).

Remarque 3: Niveau de vibrations conformément à ISO 5395. Les données reportées pour le niveau de vibrations montrent une dispersion statistique typique (déviation standard) de 0,2 m/s² (volant) et de 0,8 m/s² (siège).

CARACTÉRISTIQUES TECHNIQUES

Batterie	
Type de batterie	Plomb-acide ouverte
Tension, V/Ah	3x (12 V/135 Ah)
Poids, kg	40
Chargeur de batterie	
Type	Smart Charger, WHC-36V11A
Input	200-240VAC, 3.5A, 50/60Hz
Output	36VDC, 11A
Poids, kg	2,4

Unité de coupe	Combi 85
Poids, kg/lb	29/64
Hauteurs de coupe, 5 positions, mm/inch	25-70 / 1-2 3/4
Couteau	
Numéro d'article	5810835-01
Diamètre de couteau, mm/inch	430/17

IMPORTANT! Une fois le produit utilisé et inutilisable, il doit être rapporté au revendeur ou à un autre organisme pour recyclage.

IMPORTANT! Dans un souci d'amélioration constante, les caractéristiques techniques et la présentation peuvent être modifiées sans préavis. Veuillez noter que les informations fournies dans ce mode d'emploi ne sauraient donner lieu à aucune réclamation légale. N'utilisez que des pièces d'origine pour les réparations. La garantie perd toute validité dans le cas contraire.

CARACTÉRISTIQUES TECHNIQUES

Déclaration CE de conformité (Concerne seulement l'Europe)

Nous, Husqvarna AB, SE-561 82 Huskvarna, Suède, tél : +46 (0) 36 14 65 00, déclarons, sous notre responsabilité exclusive, que le Rider Husqvarna Battery à partir des numéros de série de l'année de fabrication 2012 et ultérieurement (l'année est clairement indiquée sur la plaque signalétique et suivie d'un numéro de série) est conforme aux dispositions de la DIRECTIVE EUROPÉENNE :

du 17 mai 2006 "directive machines" **2006/42/CE**.

du 26 février 2014 "compatibilité électromagnétique" **2014/30/UE**.

du 8 mai 2000 "émissions sonores dans l'environnement" **2000/14/CE**.

Informations sur les émissions sonores et la largeur de coupe, se reporter au chapitre "Caractéristiques techniques"

Les normes harmonisées suivantes ont été appliquées: **EN ISO 12100-2, EN ISO 5395-3:2013, EN ISO 14982 6.1, 6.2**

0404, SMP Svensk Maskinprovning AB, Box 7035, SE-750 07 Uppsala, a établi un rapport d'évaluation de conformité, selon l'annexe VI de la DIRECTIVE 2000/14/CE DU CONSEIL du 8 mai 2000 concernant les émissions sonores dans l'environnement.

Les certificats ont les numéros: 01/901/158

Huskvarna, 19 mai 2014



Claes Losdal, Directeur du développement/Produits pour le jardin
(Représentant autorisé d'Husqvarna AB et responsable de la documentation technique.)

1156980-31

Instructions d'origine



2016-01-13

Rev.2