

Bruksanvisning Rider Battery



Läs igenom bruksanvisningen noggrant och förstå innehållet
innan du använder maskinen.

Svenska

SYMBOLFÖRKLARING

Symboler

Dessa symboler finns på åkgräsklipparen och i bruksanvisningen.

WARNING! Starvtigt eller felaktigt användande kan resultera i allvarliga skador eller dödsfall för användaren eller andra.

Läs igenom bruksanvisningen noggrant och förstå innehållet innan du använder maskinen.

Använd hörselskydd

Denna produkt överensstämmer med gällande EG-direktiv.

Back

Neutral

Snabb

Sakta

Klipphöjd

Bakåt

Framåt

Varning för roterande delar. Akta händer och fötter.

Koppling in

Koppling ur

Parkeringsbroms



Bulleremissioner till omgivningen enligt Europeiska Gemenskapens direktiv. Maskinens emission anges i kapitel Tekniska data och på dekal.



Roterande knivar För ej hand eller fot under kåpan när motorn är igång



Kör aldrig tvärs över en sluttning



Använd aldrig åkgräsklipparen om personer, speciellt barn eller husdjur, uppehåller sig i närheten



Ta aldrig med passagerare på åkgräsklipparen eller på redskap



Kör mycket sakta utan klippaggregat



Före och under en backningsmanöver, se bakåt.



Ta bort startnyckeln före reparation eller underhåll.

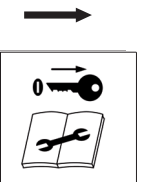

Förklaring av varningsnivåer

Varningarna är graderade i tre nivåer.

WARNING!



WARNING! Används om risk för allvarlig personskada eller dödsfall föreligger för operatör eller omgivning om man inte följer givna instruktioner.

VIKTIGT!

VIKTIGT! Används om risk för personskada föreligger för operatör eller omgivning om man inte följer givna instruktioner.

OBS!

OBS! Används om risk för material- eller maskinskada föreligger om man inte följer givna instruktioner.

INNEHÅLL

Innehåll

SYMBOLFÖRKLARING

Symboler	2
Förklaring av varningsnivåer	2

INNEHÅLL

Innehåll	3
----------------	---

INLEDNING

Bäste kund!	4
Färd och transport på allmän väg	4
Användning	4
Försäkra Din åkgräsklippare	4
God service	4

SERVICEJOURNAL

Leveransservice	5
-----------------------	---

VAD ÄR VAD?

Reglagens placering	6
---------------------------	---

MASKINENS SÄKERHETSUTRUSTNING

Allmänt	7
---------------	---

MONTERING OCH INSTÄLLNINGAR

Säkerhet vid montering och inställningar	8
Klippaggregat	8
Montering av klippaggregat	8
Demontering av klippaggregat	9
Sits	9

BATTERIHANTERING

Allmänt	10
Batteriladdare	10
Transport och förvaring	12

HANDHAVANDE

Allmänna säkerhetsinstruktioner	13
Batterisparfunktion (SavE)	14
Körning av åkgräsklipparen	15
Transport och förvaring	16

START OCH STOPP

Före start	17
Aktivera maskinen.	17
Avaktivera maskinen.	18

UNDERHÅLL OCH SERVICE

Skötselschema	19
Allmänt	20
Rengöring	20
Varningslampa	20
Demontering av åkgräsklipparens kåpor	21
Kontroll och justering av styrvajrar	22
Kontroll av batteriets syranivå	22
Kontroll av däckens lufttryck	23
Säkringar	23
Kontroll av klippaggregatets parallellitet	23
Kontroll av knivar	24
Byte av knivar	24
Borttagning av BioClip-plugg	25
Allmän smörjning	25
Smörjning av drivkedja	25

FELSÖKNING

Felsökningsschema	26
-------------------------	----

TEKNISKA DATA

EG-försäkran om överensstämmelse	29
--	----

INLEDNING

Bäste kund!

Tack för att Du valde en Husqvarna Rider. Husqvarna Riders är byggda enligt ett unikt koncept med frontmonterat klippaggregat och en patenterad midjestyrning. Ridern är byggd för högsta effektivitet även på små och trånga ytor. Samlade reglage och transmission reglerad med pedaler bidrar också till maskinens prestanda.

Denna bruksanvisning är en värdehandling. Genom att följa dess innehåll (användning, service underhåll etc) kan Du väsentligt höja maskinens livslängd och även dess andrahandsvärde.

När Du säljer Din Rider, se till att överlåta bruksanvisningen till den nya ägaren. Se till att service- och reparationsåtgärder dokumenteras. En god journalföring sänker servicekostnaderna för det säsongsbundna underhållet och påverkar maskinens andrahandsvärde. Ta med bruksanvisningen när Ridern lämnas till verkstad för serviceåtgärder.

Färd och transport på allmän väg

Kontrollera gällande vägtrafikbestämmelser före färd och transport på allmän väg. Vid eventuell transport ska Du alltid använda godkända spännanordningar och se till att maskinen är väl förankrad.

Användning

Denna åkgräsklippare är konstruerad för att klippa gräs på fria och jämna markytor. Därutöver finns ett antal av tillverkaren rekommenderade tillbehör som vidgar användningsområdena. Kontakta din återförsäljare för att erhålla information om vilka dessa är. Maskinen får endast användas med av tillverkaren rekommenderad utrustning varför all annan användning är felaktig. Tillverkarens anvisningar avseende drift, underhåll och reparation måste följas noggrant.

Maskinen får enbart handhas, underhållas och repareras av personer som känner till maskinens särskilda egenskaper och kan säkerhetsföreskrifterna.

Olycksförebyggande bestämmelser, andra allmänna säkerhetsbestämmelser och yrkesmedicinska regler samt trafikregler måste alltid följas.

Egenhändigt utförda modifieringar av maskinens konstruktion kan fria tillverkaren från ansvar vid eventuell materiell eller personlig skada som kan uppkomma som resultat av dessa.

Försäkra Din åkgräsklippare

Kontrollera försäkringen för Din nya åkgräsklippare.

- Kontakta ditt försäkringsbolag.
- Du bör ha heltäckande försäkring för trafik, brand, skada, stöld och ansvar

God service

Husqvarnas produkter säljs världen över och ser till att du som kund får bästa support och service. Innan produkten levererades har maskinen exempelvis kontrollerats och injusterats av Din återförsäljare, se intyg i Servicejournalen i denna bruksanvisning.

När Du behöver reservdelar eller support i servicefrågor, garantiärenden etc vänder Du dig till:

Denna bruksanvisning tillhör maskinen med tillverkningsnummer:	Motor	Transmission

På maskinens typskylt anges:

- Maskinens typbeteckning.
- Tillverkarens produktnummer.
- Maskinens tillverkningsnummer.

Ange typbeteckning och tillverkningsnummer vid reservdelsbeställning.

SERVICEJOURNAL

Leveransservice

- 1 Montera ratt, säte samt i förekommande fall övriga detaljer.
- 2 Kontrollera och justera däckens lufttryck. (60 kPa, 0,6 bar, 9 PSI).
- 3 Justera klippaggregat:
Justera aggregatet så att dess bakkant är ca 5-7 mm / (1/5-1/4") högre än dess framkant.
- 4 Kontrollera syranivån i batterierna och fyll vid behov på med destillerat vatten.
- 5 Anslut batteriet.
- 6 Ladda batteriet med den medskickade batteriladdaren. Se under rubrik Laddning av batterier
- 7 Aktivera maskinen och kontrollera att den inte rör sig i neutralläge.
- 8 Kontrollera:
Körning framåt.
Körning bakåt.
Aktivering av knivar.
Säkerhetsbrytare för sits.
Säkerhetsbrytare för lyftspak.
Säkerhetsbrytare för parkeringsbroms.
Säkerhetsbrytare för klippaggregat
- 9 Informera kunden om:
Behov och fördelar med att följa serviceschemat.
Service och servicejournalens inverkan på maskinens andrahandsvärde.
Användningsområde för BioClip-funktion.
Fyll i försäljningsbevis etc.

Denna leveransservice utförd. Inga kvarstående anmärkningar. Intygas:

Datum:
Mätarställning:
Signatur:
Stämpel:

VAD ÄR VAD?

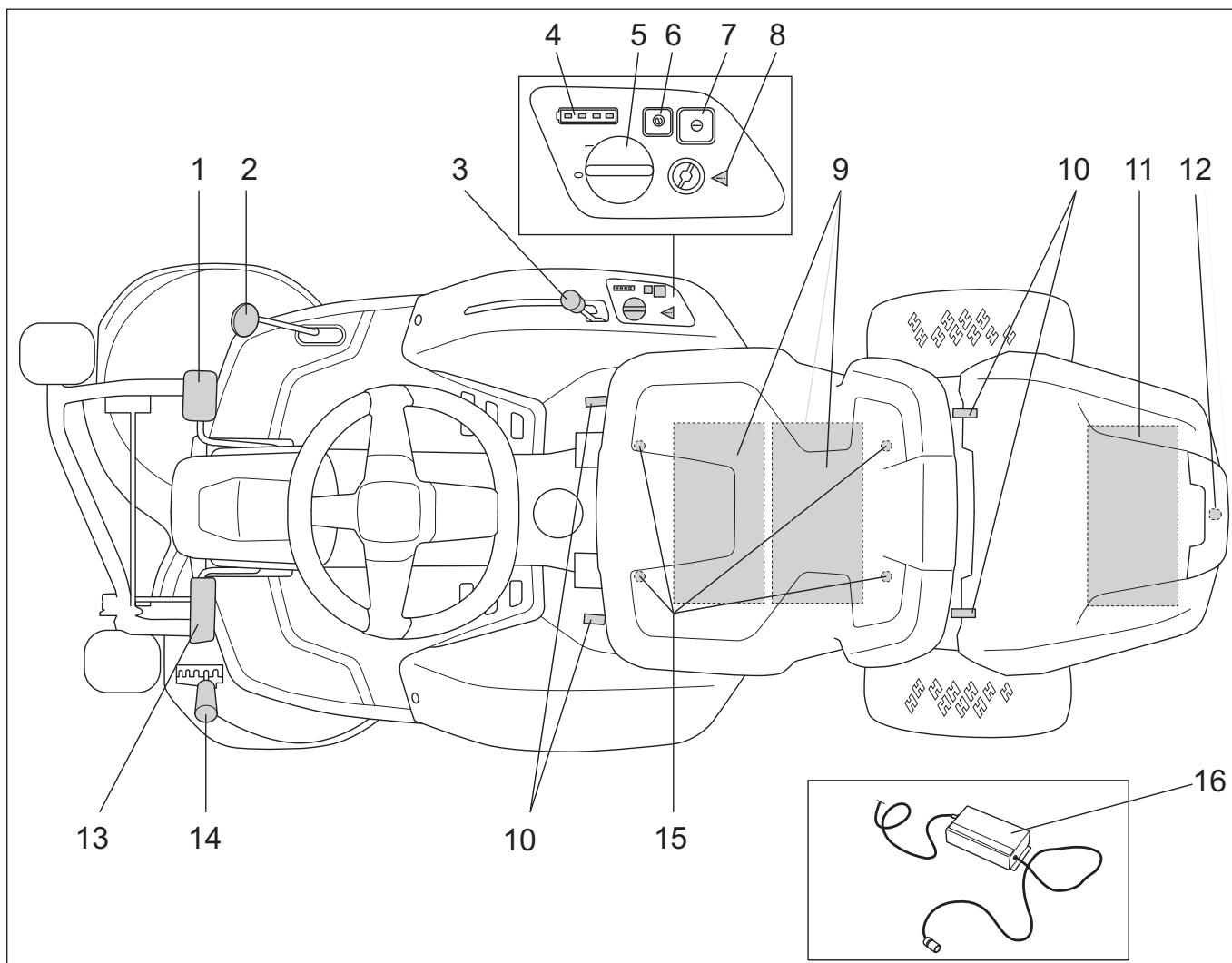

Reglagens placering

- | | | | |
|---|--------------------------------------|----|--|
| 1 | Hastighetsreglage för körning framåt | 9 | Främre batterier |
| 2 | Hastighetsreglage för körning bakåt | 10 | Huvlås |
| 3 | Lyftspak för klippaggregatet | 11 | Bakre batteri |
| 4 | Batteristatus | 12 | Kontakt för inkoppling av batteriladdare |
| 5 | Strömbrytare | 13 | Parkeringsbroms |
| 6 | Batterisparfunktion (SavE) | 14 | Spak för inställning av klipp höjd |
| 7 | Startknapp | 15 | Inställning av sitsen |
| 8 | Varningslampa | 16 | Batteriladdare |

MASKINENS SÄKERHETSUTRUSTNING

Allmänt



VARNING! Använd aldrig en maskin med defekta säkerhetsdetaljer.

Om din maskin inte klarar alla kontrollerna ska serviceverkstad uppsökas för reparation.

Säkerhetskrets

Maskinen är utrustad med en säkerhetskrets som löser ut och avaktiverar maskinen när föraren lämnar sitsen. Säkerhetskretsen löses ut oavsett om parkeringsbromsen är aktiverad eller inte.

När säkerhetskretsen löser ut avaktiveras maskinen. En kort fördröjning finns för att undvika stopp om föraren studsar i stolen.

Maskinen ska endast kunna aktiveras när:

- Parkeringsbromsen är nertryckt och föraren sitter på sitsen.

Maskinen ska stanna när:

- Om man tillfälligt reser sig från förarsitsen

Kontroll av säkerhetskretsen

Kontrollera dagligen att säkerhetskretsen fungerar genom att försöka starta motorn när en av ovanstående förutsättningar inte är uppfylld. Byt förutsättning och försök igen.

Bromspedal / Parkeringsbroms

Bromspedalen aktiverar en skivbroms som är placerad på drivmotorn och bromsar drivhjulen.

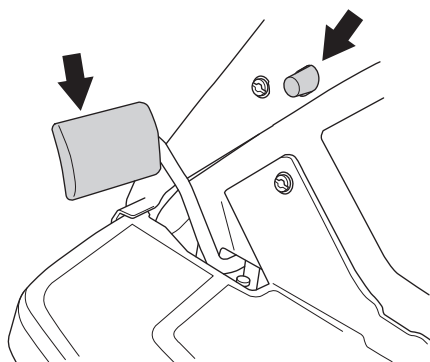

Parkeringsbromsens spärr kopplas automatiskt ur då bromspedalen trycks ner.

Kontroll av parkeringsbroms

Kontrollera att parkeringsbromsen är rätt justerad genom att ställa maskinen i ett nerförslut.

- Aktivera parkeringsbromsen.
- Om maskinen inte står stilla ska bromsen justeras av auktoriserad serviceverkstad.

Hastighetsreglage

Maskinens hastighet regleras steglöst med två pedaler. Vid färd framåt används pedal (1) och vid färd bakåt pedal (2).

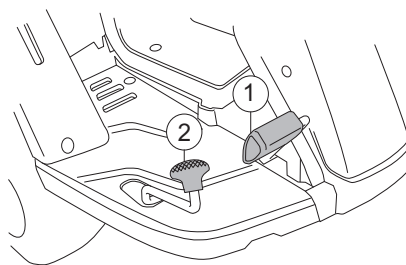

Trycks bägge pedalerna ner stannar maskinen. Släpp då upp bägge pedalerna och tryck sedan ner önskad pedal.

Kontroll av hastighetsreglage

- Kontrollera att fram- och bakåtpedalen kan manövreras fritt.
- Kontrollera att maskinen bromsar in när framåtpedalen släpps.

Strömbrytare

Strömbrytaren används för att slå på och bryta strömförsörjningen till maskinen.

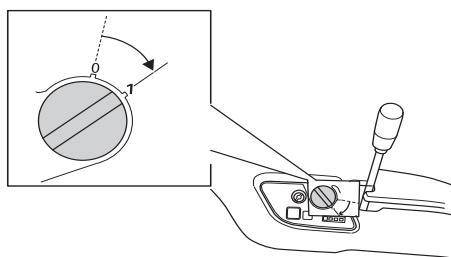

1 - Startläge

0 - Stoppläge

Kontroll av strömbrytare

- Koppla bort laddningskabeln. Vrid strömbrytaren till läge "1", kontrollera att kontrollpanelen tänds.
- Aktivera parkeringsbromsen. Vrid strömbrytaren till läge "0" för att bryta strömmen, kontrollera att maskinen stannar och kontrollpanelen slocknar.

MONTERING OCH INSTÄLLNINGAR

Säkerhet vid montering och inställningar



VARNING! Gör aldrig justeringar med maskinen aktiverad. Vrid startnyckeln till läge "0" och ta bort elkabeln från batteripolen.

- Maskinen får endast startas i komplett utförande. Om maskinen startas utan att alla kåpor är monterade finns risk för personskador.
- Låt aldrig barn eller andra personer som inte utbildats i handhavande av maskinen, använda eller underhålla den. Lokala föreskrifter kan reglera användarens ålder.
- Elektriska stötar kan orsaka skador. Rör inte några kablar eller kontakter när maskinen är aktiverad.
- Maskinen är testad och godkänd endast med av tillverkaren levererad eller rekommenderad utrustning. Originalreservdelar skall alltid användas.

Klippaggregat

Maskinen har ett 2-knivs Combi-aggregat. Combi-aggregatet, med monterad BioClip-plugg, finfördelar det klippta gräset till gödning. Utan BioClip-plugg fungerar aggregatet på samma sätt som ett bakutkastaggregat.

Knivarna drivs av två elmotorer som sitter monterade på klippaggregatet.

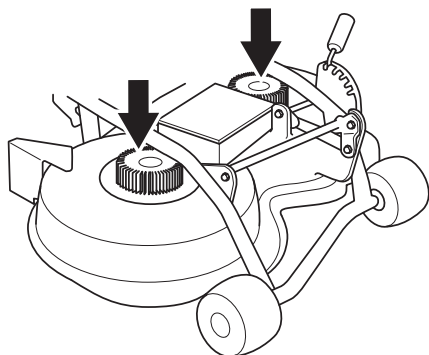

Montering av klippaggregat



VARNING! Iakttag försiktighet så att handen ej kläms.

- 1 Skjut in klippaggregatet och se till att styrbultarna passar in i spåren på aggregatramen, en på varje sida.

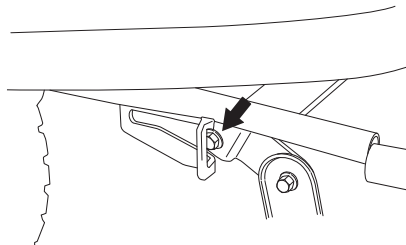

- 2 Passa in klippaggregatets rör med aggregatramens rör.

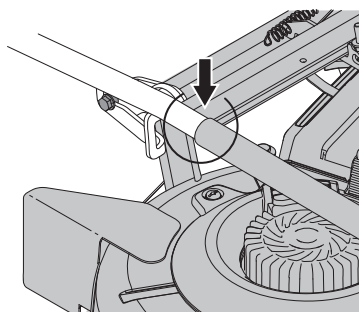

- 3 Tryck in låsningen, ta tag i rören och skjut in aggregatet.

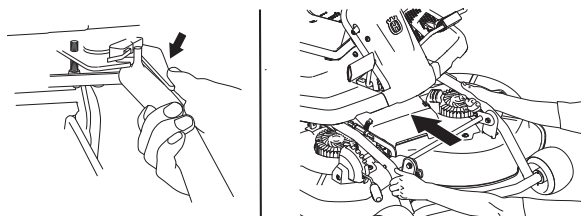

- 4 Skjut in aggregatet tills det tar stopp och rören bottnar.
- 5 Koppla ihop kablarna och montera på kåpan.

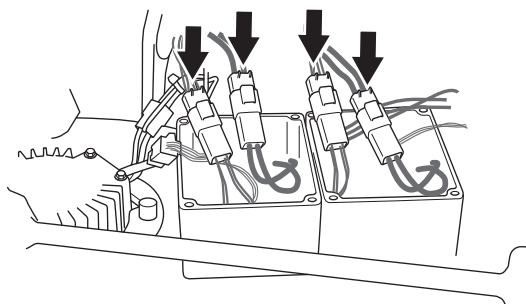

- 6 Ställ klipphöjdsreglaget i något av lägena 1-5

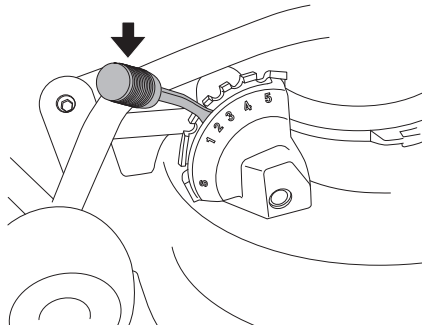

MONTERING OCH INSTÄLLNINGAR

Demontering av klippaggregat

För att ta bort klippaggregatet gör på följande vis.

- 1 Ställ maskinen i plant läge.
- 2 Avaktivera maskinen och ta bort tändningsnyckeln.
- 3 Aktivera och spärra parkeringsbromsen.

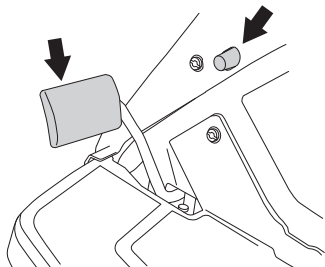

- 4 Kontrollera att spaken för inställning av klipphöjd står i S-läge.

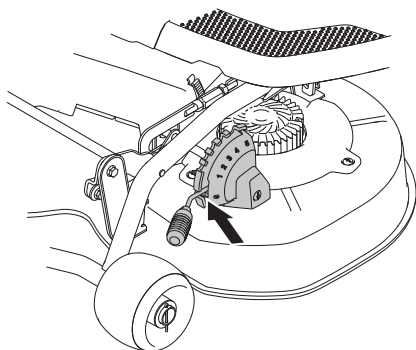

- 5 Sänk ner klippaggregatet.

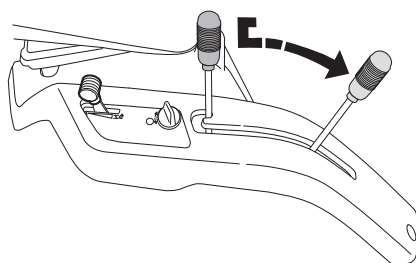

- 6 Lossa snäppena till kåpan på klippaggregatet och lossa på kablarna. 2 stycken till varje motor.

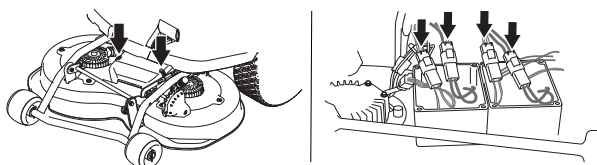

- 7 Ta tag i aggregatets övre rörkonstruktion samtidigt som aggregatlåset hålls inne och dra ut aggregatet.

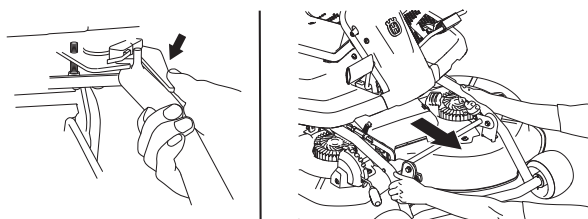

- 8 Lyft aggregatet och luta det mot maskinen eller mot en vägg.

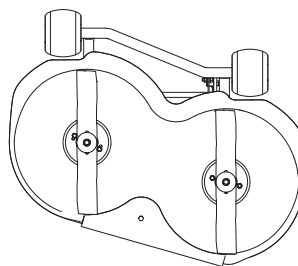

Sits

Sitsen har en ledad infästning i framkant och kan fällas framåt.

Sitsen kan även justeras i längsled.

- Lossa bultarna under sitsen och justera den framåt eller bakåt till önskat läge.

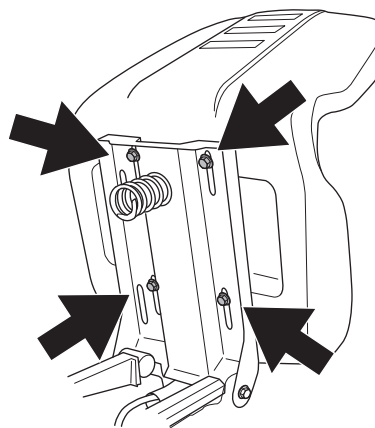

- Dra åt bultarna efter justering.

BATTERIHANTERING

Allmänt



VARNING! Använd handskar och skyddsglasögon vid arbeten med batteriet. Var mycket försiktig vid hantering av batterisyra. Syra på huden kan vålla svåra frätskador. Vid spill på huden, skölj omedelbart med vatten.

Batteriet avger explosiv gas. Gnistor, lågor och cigaretter får absolut inte finnas i närheten av batteriet.



VARNING! Batteriet innehåller bly och blyföreningar, kemikalier som anses orsaka cancer, fosterskador eller andra fortplantningsskador. Tvätta händerna efter beröring av batteriet.

OBS! Förbind aldrig batteriets kontaktstycken med nycklar, mynt, skruvar eller andra metallföremål, batteriet kan kortslutas.



- Syra i ögonen kan orsaka blindhet, skölj rikligt med vatten i minst 20 minuter och kontakta genast läkare.
- Ångor från batterisyror som andas in ger skador på slemhinnor och andra organ. Kontakta läkare om syraångor har andats in.
- Ett skadat batteri ska alltid bytas ut. Byte av batteri skall endast utföras av en auktoriserad serviceverkstad.
- Defekta eller gamla batterier ska inte kastas i soporna. Kontakta lokala myndigheter för rätt avfallshandling.
- Var försiktig vid underhåll av batteriet. I batteriet bildas explosiv gas. Utför aldrig underhåll på batteriet medan du röker eller i närheten av öppen eld eller gnistor.

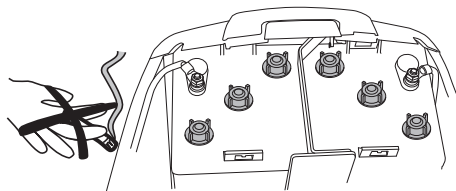

Batteriladdare

Rider Battery är en batteridrivna åkgräsklippare. Maskinen har tre seriekopplade batterier.



VARNING! Felaktigt använd, trasig eller felaktig laddare kan orsaka elektriska stötar, överhettning eller läckage av batterisyra.

Batterierna ska endast laddas med den medskickade batteriladdaren.

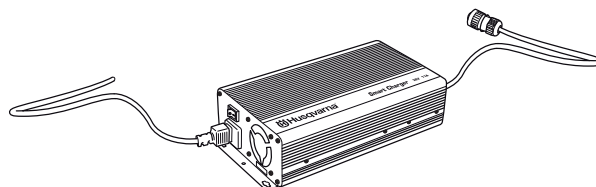

Ladda batterierna när Ridern inte används. Batterierna är då alltid fulladdade när maskinen ska användas.

Ett tomt batteri laddas i ca 16 timmar innan det är fulladdat. När batteriet är fulladdat går laddaren över till underhållsladdning.

Tänk på att:

- Laddaren ska anslutas till ett jordat uttag.
- Ladda batteriet max 48 timmar.
- Laddning bör ske vid den idealiska omgivningstemperaturen 0 - 40°C
- Ladda inte i direkt solljus.
- Maskinen går inte att använda när den är ansluten till laddaren.
- Placera laddaren utom räckhåll för barn.
- Laddningen av maskinen ska ske i torrt ventilerat utrymme, i skydd från vatten, fukt, olja eller fett.
- Ladda aldrig maskinen i närheten av antändbara substanser eller gaser.
- Luftintaget på laddaren får ej övertäckas.
- Förläng batteriets livslängd genom att underhållsladda batteriet minst en gång var tredje månad.

OBS! Batteriladdaren får inte vara ansluten till batteriet länge än 48 timmar i sträck, då det kan förkorta livslängden på batteriet.

BATTERIHANTERING

Ladda batteriet

Vid laddning ska laddaren placeras i väl ventilerat utrymme och under tak skyddad från fukt.

- 1 Se till att strömbrytaren står i läge 0.

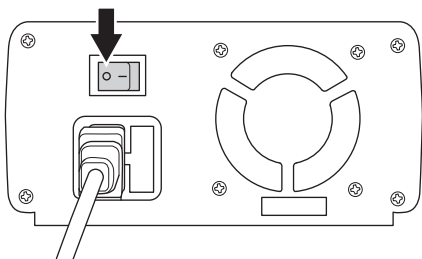

- 2 Anslut batteriladdaren till den spänning och frekvens som anges på laddarens typplåt. Laddaren ska anslutas till ett jordat uttag.
- 3 Laddaren kopplas in i laddningsuttaget som sitter längst bak på maskinen under laddningsluckan. Öppna laddningsluckan.

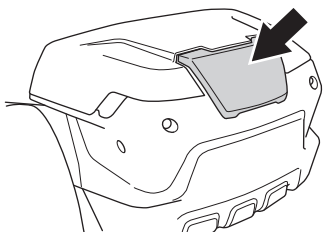

- 4 Anslut laddaren till batteriuttaget. Kontakterna passar bara på ett håll. Tryck in kontakten och vrid om låsningen.

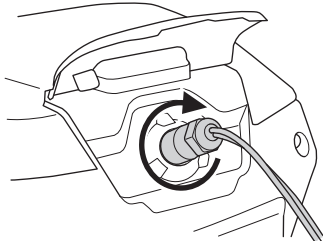

- 5 Aktivera laddaren genom att trycka på strömbrytaren.

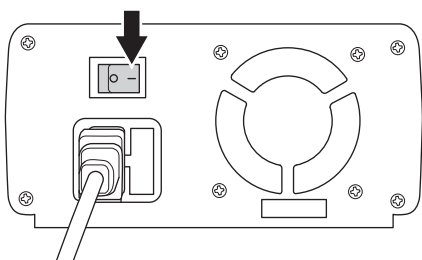

- 6 När batteriladdaren är ansluten till elnätet så tänds en röd lampa på batteriladdaren.

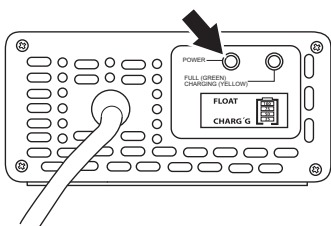

- När batteriet laddas lyser en gul lampa.

- När batteriet är fulladdat lyser lampen grön.

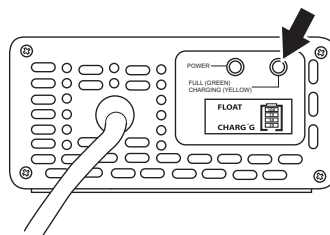

OBS! Om lampans sken inte övergår från gul till grön efter max 48 timmar, kontakta auktoriserad serviceverkstad.

- 7 Displayen på batteriladdaren visar hur mycket batteriet är laddat.

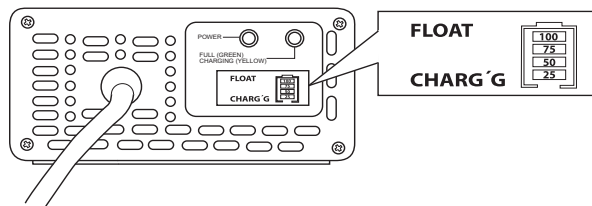

- 8 När batteriet är fulladdat, slå av strömbrytaren på laddaren till läge "0". Dra ut stickkontakten. Dra aldrig i sladden.

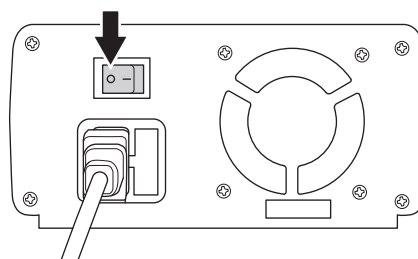

- 9 Efter laddning ska batteriets syranivå kontrolleras och vid behov fyllas på med destillerat vatten. Se under rubrik Kontroll av batteriets syranivå.

BATTERIHANTERING

Batteriindikering

På instrumentpanelen finns en batteriindikator som visar vilken status batteriet har. Lampan lyser när maskinen är aktiverad. Vi laddning slocknar lampan.

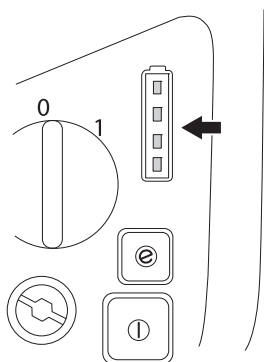

När alla LED dioder är tända är batteriet fulladdat.

LED lampor	Batteristatus
Alla LED lampor lyser	Batteriet laddat till 75%-100%
3 LED-lampor lyser	Batteriet laddat till 50%-75%.
2 LED-lampor lyser	Batteriet laddat till 25%-50%.
1 LED-lampa lyser	Batteriet laddat till 0%-25%.

När batterinivån är låg, röd lampa tänds, så slutar knivarna att rotera för att spara ström. När röd lampa tänds på batteriindikatorn måste maskinen köras till laddstationen.

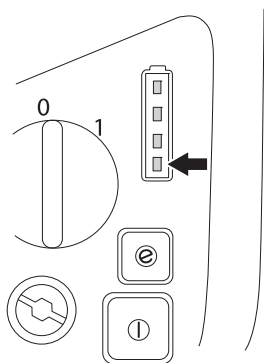

Om maskinen stannar och den måste bogseras till laddstationen måste frirullningssäkring i bakvagnen tas bort. Glöm inte att sätta tillbaka säkringens innan batteriet laddas.

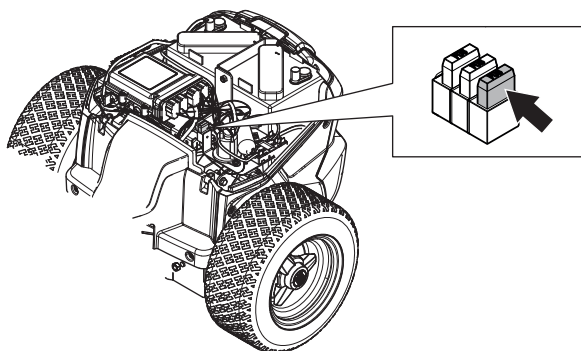

Koppla bort batterierna

Maskinen har tre seriekopplade batterier. Ett batteri är placerat i bakvagnen och två batterier är placerade under sitsen.

- Lossa snäpplåsen och lyft bort batterikåporna.

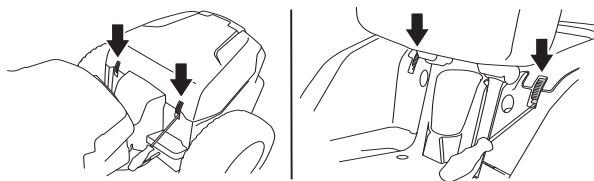

- För mer information, se avsnitt "Demontering av åkräsklipparens kåpor".



WARNING! Anslut aldrig den negativa polen från de fulladdade batteriet till, eller i närheten av, den negativa polen på det tomma batteriet. Vätgas kan förekomma, vilket medför explosionsrisk.

Lossa kablarna från pluspolerna enligt bilden, för att säkerställa att maskinen är spänningslös.

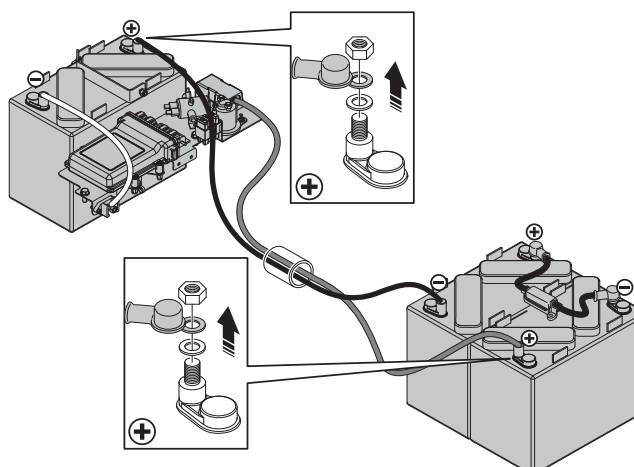

Anslut batteriet.

- Montering sker i omvänd ordning.
- Anslut alltid pluspolen först.

Transport och förvaring

- De medföljande batteriet är föremål för kraven i lagstiftningen för farligt gods.
- Särskilda krav på paketering och märkning måste följas för kommersiella transporter med till exempel tredje parter eller speditörer.
- En expert inom farligt gods måste tillfrågas inför förberedelse av föremålet som ska fraktas. Uppmärksamma också eventuellt mer detaljerade nationella föreskrifter.
- Förvara inte batteriet på ställen där statisk elektricitet kan uppkomma.
- Vid längre tids förvaring se till att hålla batteriet laddat. Förläng batteriets livslängd genom att underhållsladda batteriet minst en gång var tredje månad.
- Tejpa eller täck öppna kontakter och förpacka batteriet på ett sådant sätt att det inte kan röra sig i förpackningen.
- Förvara utrustningen i ett låsbart utrymme så att den är oåtkomlig för barn och obehöriga.
- Förvara batteriet och batteriladdaren där temperaturen är mellan 5 °C och 45 °C och aldrig i direkt solljus.
- Förvara laddaren i torrt utrymme, i skydd från vatten, fukt, olja eller fett.
- Laddaren får aldrig förvaras i närheten av antändbara substanser eller gaser.

HANDHAVANDE

Allmänna säkerhetsinstruktioner

Dessa instruktioner är till för din säkerhet. Läs alla instruktioner i denna bruksanvisning och på maskinen innan du startar den. Förvissa dig om att du förstår dem och följ dem sedan.



VARNING! Avaktivera alltid maskinen och ta ut startnyckeln när:

När klippområdet rensas från främmande föremål.

Kontroll, service, underhåll eller reparationer sker på maskinen

Maskinen börjar vibrera kraftigt.

Du kör på främmande föremål.



VARNING! Denna maskin alstrar under drift ett elektromagnetiskt fält. Detta fält kan under vissa omständigheter ge påverkan på aktiva eller passiva medicinska implantat. För att reducera risken för allvarliga eller livshotande skador rekommenderar vi därför personer med implantat att rådgöra med läkare samt tillverkaren av det medicinska implantatet innan denna maskin används.

- Lär dig hur du på ett säkert sätt skall använda maskinen och reglagen och lär dig hur man stannar snabbt. Lär dig också att känna igen säkerhetsdekalerna.
- Låt maskinen endast användas av vuxna som är förtrogna med den.
- Tänk på att föraren är ansvarig för faror eller olyckor.



VARNING! Denna maskin kan klippa av händer, fötter och slunga iväg föremål. Underlåtenhet att följa säkerhetsföreskrifterna kan leda till svåra skador.

- Använd aldrig maskinen vid ogynnsamma väderleksförhållanden. Exempelvis tät dimma, i regn, fuktiga eller våta platser, hård vind, stark kyla, risk för åska, osv.
- Låt aldrig barn eller andra personer som inte utbildats i handhavande av maskinen, använda eller underhålla den. Lokala föreskrifter kan reglera användarens ålder.



Personlig skyddsutrustning



VARNING! Vid all användning av maskinen skall godkänd personlig skyddsutrustning användas. Personlig skyddsutrustning eliminerar inte skaderisken, men den reducerar effekten av en skada vid ett olyckstillbud. Be din återförsäljare om hjälp vid val av utrustning.

- Använd hörselskydd för att minimera risken för hörselskador.



- Bär aldrig löst sittande kläder, smycken eller dylikt som kan fastna i rörliga delar.
- Använd aldrig maskinen barfota. Bär alltid skyddsskor eller skyddsstövlar, helst med stålhätta.



Övrig skyddsutrustning

- Se till att ha första förband nära till hands när du använder maskinen.



- Utrustning för brandsläckning

HANDHAVANDE

Säkerhet vid arbete

- Se till att ingen befinner sig nära maskinen när du aktiverar maskinen, kopplar in drivningen eller kör.
- Rensa området från föremål som stenar, leksaker, trådar etc som kan fångas upp av knivarna och slungas iväg.



- Medtag aldrig passagerare. Maskinen är endast avsedd att användas av en person.



- Titta alltid nedåt och bakåt före och under bakåtkörning. Håll uppsikt på både små och stora hinder.
- Sakta in innan du svänger.
- Stäng av klippaggregatet när du inte klipper.
- Var försiktig när du rundar ett fast föremål, så att knivarna inte slår emot det. Kör aldrig över några främmande föremål.
- Allvarliga olyckor kan inträffa om man inte är uppmärksam på barn i närheten av maskinen. Barn lockas ofta till maskinen och klipparbetet. Utgå aldrig ifrån att barn stannar kvar där du senast såg dem.
- Före och under en backningsmanöver, se bakåt och nedåt efter små barn.
- Använd maskinen endast i dagsljus eller under andra väl upplysta förhållanden. Håll maskinen på ett säkert avstånd från hål och andra ojämnheter i marken. Var uppmärksam på andra tänkbara risker.
- Använd aldrig maskinen om du är trött, om du har druckit alkohol, intagit andra droger eller om du använder vissa mediciner som kan påverka din syn, omdömesförmåga eller koordinering.
- Se upp för trafik när du arbetar nära en väg eller korsar den.
- Körning i slutningar är en av de operationer där risken är störst att föraren tappar kontrollen eller maskinen välter, vilket kan vålla svåra skador eller dödsfall. Alla slutningar kräver extra försiktighet. Om du inte kan backa uppför slutningen eller om du känner dig osäker, låt då bli att klippa den.

Batterisparfunktion (SavE)

Maskinen är utrustad med batterispar-funktion (SavE). Vid tjockt gräs reduceras hastigheten.

Aktivera sparfunktionen genom att trycka på savE knappen. När funktionen är aktiverad lyser savE knappen med ett fast grönt sken. När maskinen justerar klipphastigheten blinkar savE knappen.

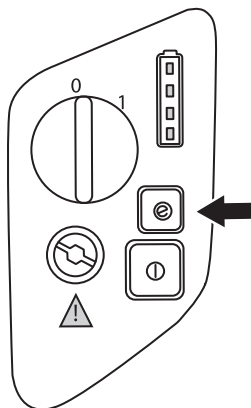

HANDHAVANDE

Körning av åkgräsklipparen



VARNING! Se till att inte grenar kan påverka pedalerna vid klippning under buskar.

Lokalisera och markera stenar och andra fasta föremål för att undvika påkörning.

- 1 Starta maskinen. Se anvisningar i avsnitt "Start och Stopp".
- 2 Frigör parkeringsbromsen genom att först trycka ner parkeringsbromspedalen och släpp sedan upp den.

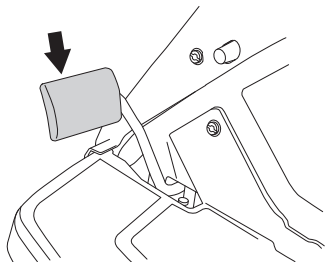

- 3 Tryck försiktigt ner en av pedalerna tills önskad hastighet erhållits. Vid färd framåt används pedal (1) och vid färd bakåt pedal (2).

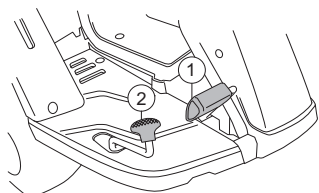

Inbromsning

- Släpp upp körpedalerna. Maskinen bromsas och stannas då med drivsystemet. Använd inte parkeringsbromsen som färdbroms.

Körning i sluttningar



VARNING! Körning i sluttningar är en av de operationer där risken är störst att föraren tappar kontrollen eller maskinen välter, vilket kan vålla svåra skador eller dödsfall. Alla sluttningar kräver extra försiktighet.

Om du inte kan backa uppför sluttningen eller om du känner dig osäker, låt då bli att klippa den.

VIKTIGT! Kör inte i nedförslutning med upplyft klippaggregat.

Gör så här

- Avlägsna hinder som stenar, trädgrenar etc.
- Klipp uppåt och nedåt, inte i sidled.

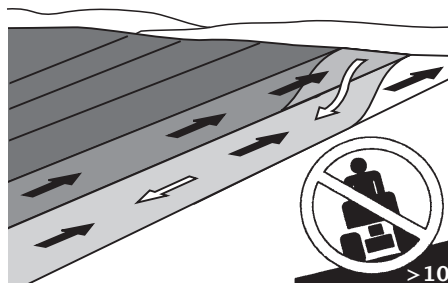

- Kör aldrig maskinen i terräng som lutar mer än 10°.
- Var extra försiktig med eventuell tillbehörsutrustning, som kan förändra maskinens stabilitet.
- Undvik att starta eller stoppa i en sluttning. Om däcken börjar slira, stäng av knivarna och kör sakta nerför sluttningen.
- Kör alltid jämnt och långsamt i sluttningar.
- Undvik onödiga svängar i sluttningar, och om det är nödvändigt, sväng då sakta och gradvis nedåt, om möjligt. Kör sakta. Använd små rattutslag.
- Se upp för och undvik att köra över fåror, gropar och upphöjningar. I ojämn terräng kan maskinen lätt välta. Högt gräs kan dölja hinder.

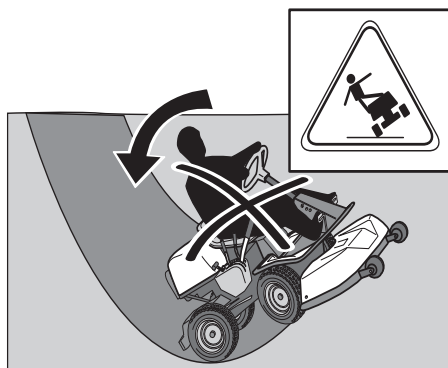

- Klipp inte nära kanter, diken eller bankar. Maskinen kan plötsligt slå runt om ett hjul kommer över kanten av ett stup eller ett dike, eller om en kant ger vika.
- Försök inte stabilisera maskinen genom att sätta foten i marken.
- Håll vid klippning avstånd till buskar och annat material för att undvika värmepåverkan.

HANDHAVANDE

Lyftspak för klippaggregatet

Lyftspaken används för att ställa klippaggregatet i transport- eller klippläge.

Spaken kan också användas för att tillfälligt reglera klipphöjden vid t.ex. en mindre upphöjning i gräsmattan.

Klippläge

- Sänk ner klippaggregatet genom att dra lyftspaken för klippaggregatet framåt.

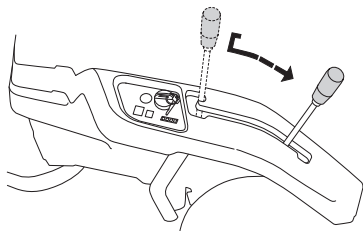

Om spaken förs framåt kommer aggregatet att sänkas ner och knivarna börjar automatiskt att rotera (klippläge).

Transportläge

- Lyft upp klippaggregatet genom att dra lyftspaken för klippaggregatet bakåt. Aggregatet kan sedan säkras i upplyft läge vid behov genom att dra mekaniska lyftspaken sidleds till spärrläget.

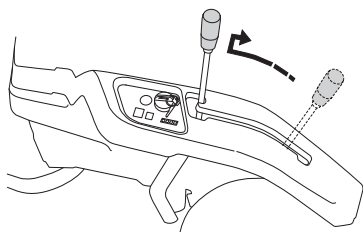

Om spaken dras bakåt kommer aggregatet att höjas upp och knivarna slutar automatiskt att rotera (transportläge).

Inställning av klipphöjd

Klipphöjden regleras genom spaken placerad på klippaggregatet.

Med spaken kan klipphöjden regleras i 5 (1-5) olika lägen.

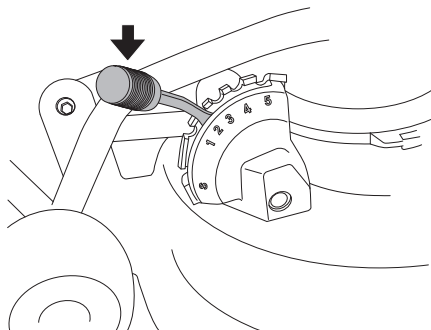

OBS! Lyft upp klippaggregatet innan klipphöjden regleras.

Transport och förvaring

Transport

VIKTIGT! Parkeringsbromsen räcker inte för att låsa fast maskinen vid transport. Se till att spärra fast maskinen väl på transportfordonet.

Maskinen är tung och kan vålla svåra krosskador. Var extra försiktig när den lastas av eller på en bil eller ett släpfordon.

- Använd ett godkänt släpfordon för att transportera maskinen.
- Kontrollera och följ lokala vägtrafikbestämmelser innan du transporterar eller kör maskinen på någon väg.
- För säkring av maskinen på släpfordonet används två godkända spärrband och fyra kilformade hjulklotsar.
- Aktivera parkeringsbromsen och surra spärrbanden runt stabila delar på maskinen, exempelvis ram eller bakvagn. Säkra maskinen genom att spärra banden bakåt respektive framåt på släpfordonet.
- Placera hjulklotsarna framför och bakom bakhjulen.

Vinterförvaring

Vid klippsäsongens slut bör åkgräsklipparen genast göras i ordning för förvaring, likaså om den skall stå oanvänd längre tid än 30 dagar.

För att göra åkgräsklipparen klar för förvaring, följ dessa steg:

- 1 Rengör åkgräsklipparen noggrant, särskilt under klippaggregatet. Bättra eventuella lackskador för att undvika rostangrepp.
- 2 Inspektera åkgräsklipparen med avseende på slitna eller skadade delar och dra åt eventuella lösa skruvar och muttrar.
- 3 Smörj alla leder och axlar.
- 4 Rengör och underhållsladda batteriet.
- 5 Förvara åkgräsklipparen frostfritt, rent och torrt och täck över den som ett extra skydd.

Förläng batteriets livslängd genom att underhållsladda batteriet minst en gång var tredje månad.

Skydd

För att skydda din maskin vid förvaring eller transport finns ett kapell. Kontakta din återförsäljare för en demonstration

START OCH STOPP

Före start

- Läs säkerhetsinstruktionerna och informationen om reglagens placering och funktioner före start.
- Utför daglig skötsel före start enligt Skötselschema.
- Välj önskad klipp höjd (1-5) med klipp höjdsspaken. Se anvisningar under avsnitt "Inställning av klipp höjd".

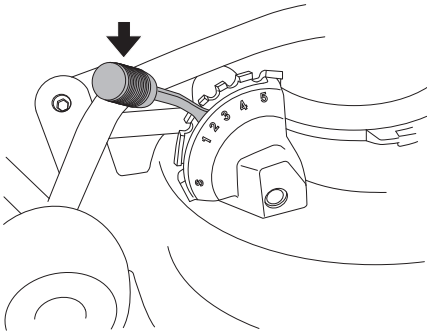

- Justera sitsen till önskat läge. Se anvisningar under rubrik "Montering och Inställningar".
- För att få en jämn klipp höjd är det viktigt att lufttrycket är lika i båda framhjulen, se under rubrik Tekniska data
- Börja med hög klipp höjd och minska tills önskat klipp resultat erhålls. Är gräset inte alltför långt och tätväxande kan körhastigheten höjas utan att klipp resultatet märkbart försämras.
- Lokalisera och markera stenar och andra fasta föremål för att undvika påkörning.
- Undvik att klippa en våt gräsmatta.
- Finaste gräsmattan erhålls om den klipps ofta. Klippningen blir jämnare och det avklippta gräset blir jämnare fördelat över ytan.
- När BioClip-funktion används är det extra noga att klipp intervallet inte är för långt.



WARNING! Kör aldrig maskinen i terräng som lutar mer än 10°. Klipp sluttningar uppåt och nedåt, aldrig på tvären. Undvik plötsliga riktningförändringar.

Aktivera maskinen.

- 1 Koppla bort laddningskabeln. Maskinen går inte att använda när den är ansluten till laddaren.

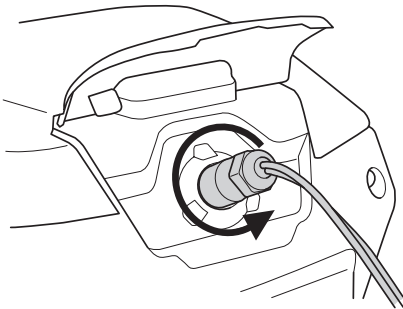

- 2 Sitt på sitsen.

- 3 Lyft upp klipp aggregatet genom att dra spaken bakåt till spärrläge.

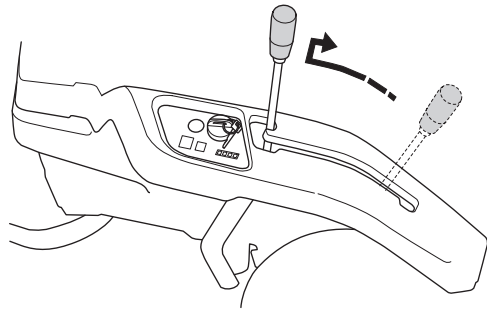

- 4 Aktivera parkeringsbromsen. Det görs på följande sätt:

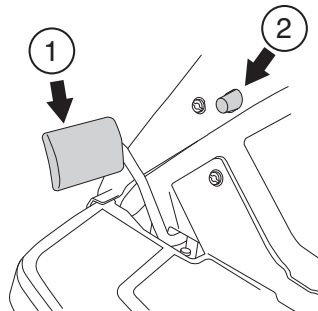

- Tryck ner parkeringsbromspedalen (1).
- Tryck in spärrknappen (2) på rattstolpen.
- Släpp upp bromspedalen medan knappen hålls intryckt.

Parkeringsbromsens spärr kopplas automatiskt ur då bromspedalen trycks ner.

Maskinen kan ej aktiveras om inte parkeringsbromsen trycks ner.

- 5 Vrid startnyckeln till läge 1. Startknappen börjar då blinka med grönt ljus.

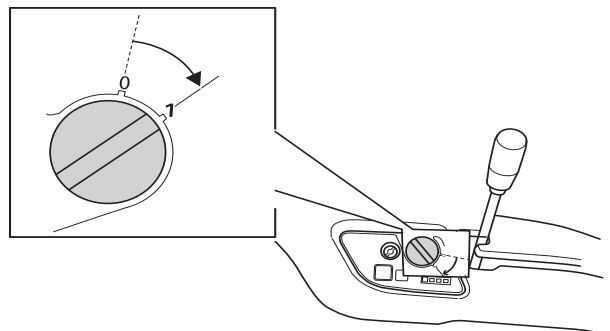

- 6 Tryck på startknappen. Startknappen lyser med ett fast grönt sken när maskinen är aktiverad.

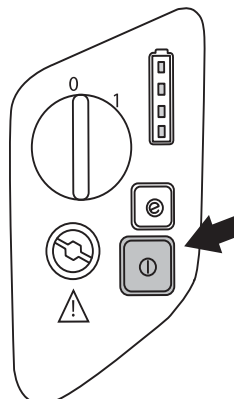

START OCH STOPP

Avaktivera maskinen.

Parkera alltid maskinen på ett jämnt underlag med maskinen avaktiverad.

- 1 Lyft upp klippaggregatet genom att dra spaken bakåt till spärrläge.

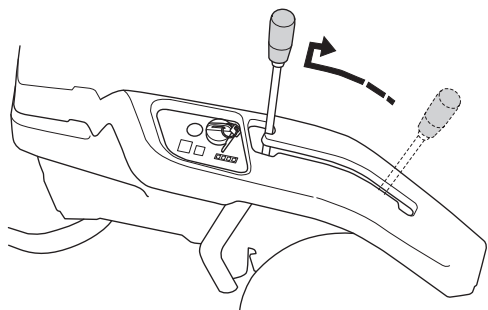

- 2 När åkgräsklipparen står stilla, tryck ner parkeringsbromsen, tryck in spärrknappen och släpp upp pedalen.

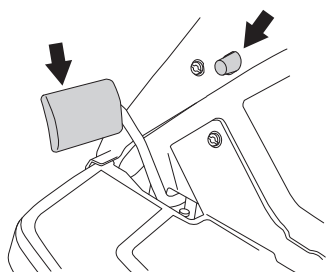

- 3 Avaktivera maskinen genom att vrida startnyckeln till läge "0"

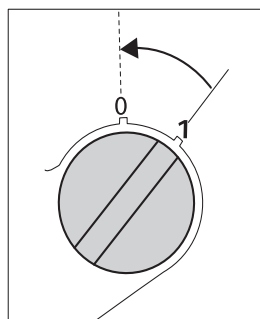

UNDERHÅLL OCH SERVICE

Skötselschema

Här följer en lista över den skötsel som skall utföras på åkgräsklipparen. För de punkter som inte finns beskrivna i denna bruksanvisning, uppsök en auktoriserad serviceverkstad.

Skötsel	Daglig skötsel före start	Minst varje år	Skötselintervall i timmar			
			25	50	100	200
Rengöring	X					
Kontrollera styrvajrarna	X					
Kontrollera bromsarna	X					
Kontrollera batteriets syranivå och kondition.	X					
Kontrollera säkerhetssystemet	X					
Kontrollera skruvar och muttrar	O					
Kontrollera elkablar och anslutningar.			O			
Kontrollera klippaggregatet			X			
Kontrollera däckens lufttryck.			X			
Smörj leder, axlar och kedja			X			
Kontrollera/justera parkeringsbroms				X		

X = Finns beskrivet i denna bruksanvisning

O = Finns inte beskrivet i denna bruksanvisning



VARNING! Inga serviceåtgärder får göras på motor eller klippaggregat om inte:

Maskinen är avaktiverad

Startnyckeln har tagits ur startlåset och elkabeln kopplats bort från batteripol.

Parkeringsbromsen är ilagd.



VARNING! Bär aldrig smycken, klocka eller dylikt vid rengörning, reparation eller kontroll av maskinen.

UNDERHÅLL OCH SERVICE

Allmänt



VARNING! Före reparation, rengöring eller kontroll ska maskinen vara stillastående och avaktiveras.

Gör aldrig justeringar med maskinen aktiverad. Vrid strömbrytaren till läge "0" och ta bort elkabeln från batteripolen.

Lågsäsongen är den lämpligaste tiden att utföra service eller översyn av maskinen för att säkerställa en hög funktionssäkerhet under högsäsongen.

Vid beställning av reservdelar skall åkgräsklipparen inköpsår samt modell-, typ- och serienummer anges.

Originalreservdelar skall alltid användas.

En årlig kontroll av en auktoriserad serviceverkstad är ett bra sätt att få din åkgräsklippare att ge maximalt utbyte nästa säsong.

- Bär aldrig smycken, klocka eller dylikt vid rengöring, reparation eller kontroll av maskinen.

Ändra aldrig på säkerhetsanordningar. Kontrollera regelbundet att de fungerar. Maskinen får inte köras med defekta eller ej monterade skyddsplåtar, skyddshuvar, säkerhetsströmbrytare eller andra skyddsanordningar.

- Beakta risken för att skadas av rörliga eller varma delar om motorn startas med öppen motorhuv eller borttagna skyddskåpor.
- Knivbladen är vassa och kan ge skärskador. Linda in bladen eller använd skyddshandskar när du hanterar dem.

Rengöring

Rengör maskinen direkt efter användning. Det är mycket lättare att spola bort klipprester innan de torkat fast.



VIKTIG INFORMATION Parkera alltid maskinen på ett jämnt underlag med maskinen avaktiverad innan du utför något underhållsarbete.

Oljesmuts kan lösas upp med kallavfettningsmedel. Duscha på ett tunt lager.

Spola med normalt vattenledningstryck. Använd inte högtryckstvätt vid rengöring av maskinen.

Rikta inte strålen mot elkomponenter eller lagringar.

Spola rent klippaggregatet med vatten undertill efter varje användning, använd ej högtryckstvätt. Efter rengöring rekommenderas att man startar maskinen och kör klippaggregatet en stund, så att kvarvarande vatten blåses bort.

Smörj maskinen vid behov efter rengöring. Utför gärna en extrasmörjning när lagringar utsatts för avfettningsmedel eller vattenstrålen.

VIKTIGT! Använd inte högtryckstvätt vid rengöring av maskinen. Risken är stor att vatten tränger in i lagringar och elanslutningar. Korrosionsangrepp kan förorsakas, som leder till driftstörningar. Tillsats av rengöringsmedel förvärrar som regel skadorna.

Varningslampa



VARNING! Låt maskinen svalna något innan kontroll och underhåll sker på maskinen.

På kontrollpanelen sitter en varningslampa.

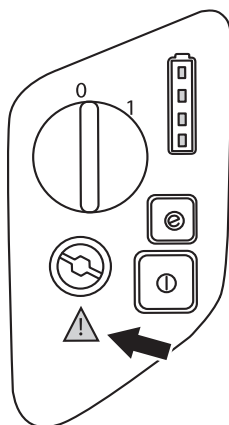

Vid fel på maskinen lyser lampan med rött fast sken.

Varningslampa	Orsak	Åtgärd
Fast rött ljus	Klippaggregatet har slutat att fungera på grund av hög belastning.	Avaktivera maskinen och vänta tills motorn svalnat något, starta maskinen igen.
	Klippaggregatet är nedfällt vid aktiveringsförsök.	Lyft upp klippaggregatet genom att dra spaken bakåt till spärrläge. Gör ett nytt startförsök, se avsnitt "Aktivera maskinen".
	Låg batterispänning.	Kontrollera batterisyrnivån och ladda batteriet.
	Fel på klippaggregatets elmotorer.	Kontakta en auktoriserad serviceverkstad.
	Motorfel på drivmotorn	Kontakta en auktoriserad serviceverkstad.

UNDERHÅLL OCH SERVICE

Demontering av åkgräsklipparens kåpor

Batterikåpor

Batterierna blir åtkomliga för service när batterikåporna tas bort. Ett batteri är placerat i bakvagnen och två batterier är placerade under sitsen.

Under sätet sitter de två främre batterierna.

- Lossa de två snäpplåsen, vik sitsen framåt och ta bort kåpan.

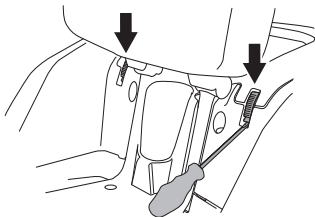

- Vid montering ska kåpans hakar monteras i bakre spåren.

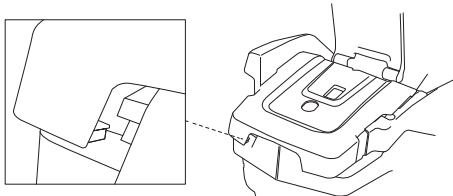

Ett batteri sitter i bakvagnen.

- Lossa på snäpplåsen (en på varje sida) och ta bort kåpan helt.

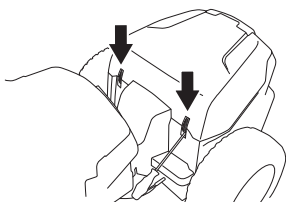

- Vid montering ska kåpans hakar monteras i bakre spåren.

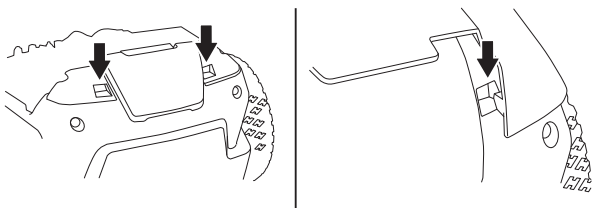

- Se till att kåpans styrtappar passar i urtagen och spänn sedan snäpplåsen.

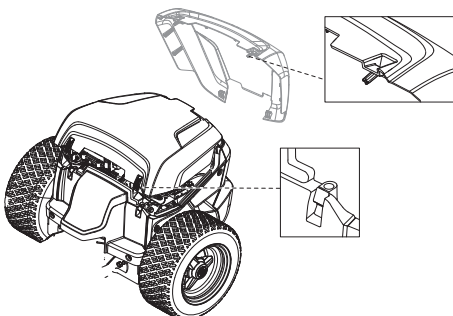

Höger flygelkåpa

- Lossa skruvarna, knoppen till backpedalen och lyft bort kåpan.

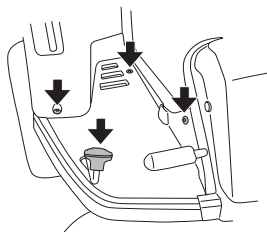

Vänster flygelkåpa

- Lossa skruvarna i flygelkåpan och lyft bort kåpan.

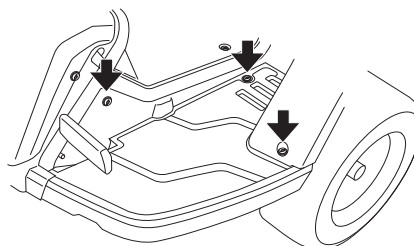

Skyddskåpa

- Ta bort skyddskåpan genom att skruva bort skruvarna.

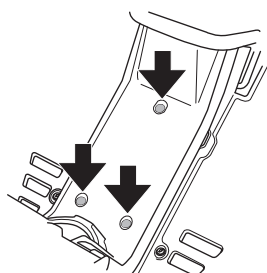

UNDERHÅLL OCH SERVICE

Kontroll och justering av styrvajrar

Styrningen regleras med hjälp av vajrar. Dessa kan efter en tids körning töjas, vilket innebär att styrningens inställning kan förändras.

Styrningen kontrolleras och justeras på följande sätt:

- 1 Tag bort skyddskåpan. För mer information, se avsnitt "Demontering av åkgräsklipparens kåpor".
- 2 Kontrollera hur spända styrvajrarna är genom att klämma ihop dem vid pilarna enligt bild.

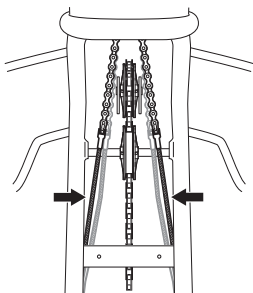

- 3 Vid behov kan vajrarna sträckas genom att dra åt justermuttrarna på varje sida av styrkransen. Sträck inte vajrarna för hårt, de skall bara stramas åt mot styrkransen.

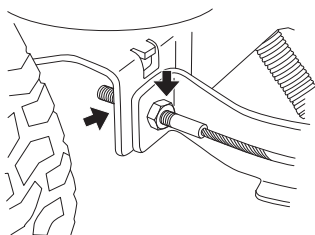

Håll emot vajern med till exempel en skiftnyckel så att den inte tvinnas.

Om man bara spänner ena sidan kan rattens mittläge komma att ändras.

Kontrollera vajersträckningen efter utförd justering enligt punkt 2.

Kontroll av batteriets syranivå



VARNING! Använd handskar och skyddsglasögon vid arbeten med batteriet. Var mycket försiktig vid hantering av batterisyra. Syra på huden kan vålla svåra frätskador. Vid spill på huden, skölj omedelbart med vatten.

Batteriet avger explosiv gas. Gnistor, lågor och cigaretter får absolut inte finnas i närheten av batteriet.

Maskinen har tre seriekopplade batterier. Ett batteri är placerat i bakvagnen och två batterier är placerade under sitsen.

- Lossa snäpplåsen och lyft bort batterikåporna.

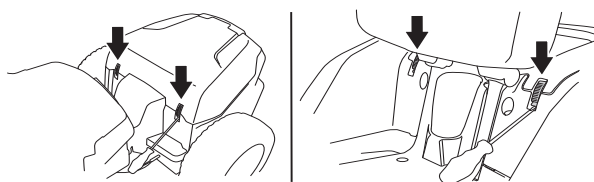

- Skruva bort batterilocken.

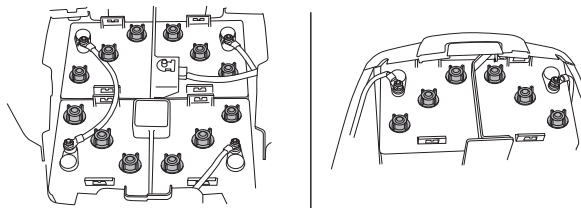

- Kontrollera att batteriets syranivå når upp till nivåtapen i varje cell.

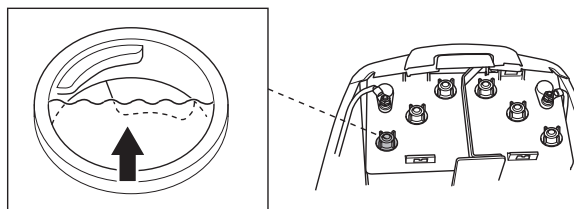

- Vid påfyllning får enbart destillerat vatten fyllas i cellerna.

UNDERHÅLL OCH SERVICE

Kontroll av däckens lufttryck

Däckens lufttryck skall vara 60 kPa/0,6 bar/9 PSI för alla hjulen. För att förbättra drivförmågan kan bakdäckens lufttryck minskas till 40 kPa/0,4 bar/6 PSI.

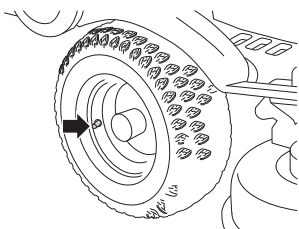

VIKTIG INFORMATION Olika lufttryck i framdäcken medför att knivarna klipper gräset olika högt.

Säkringar

Säkringarna är placerade i en säkringshållare under bakre batterikåpan.

I en säkringshållare sitter 3 säkringar.

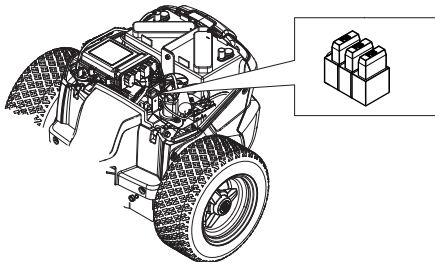

- Gul - 5A, Nyckelbrytarsäkring
- Blå - 15A, Laddningssäkring
- Grön - 30A, Frirullningssäkring

Använd samma typ av säkring vid byte.

Utlöst säkring indikeras av att bygeln är avbränd. Dra säkringen ur hållaren vid byte.

Säkringen är till för att skydda elsystemet. Om den löser ut igen kort tid efter bytet beror detta på en kortslutning, som måste åtgärdas innan maskinen åter tas i drift.

Säkring på batteriladdaren.

På batteriladdaren sitter en säkring av typen glassäkring.

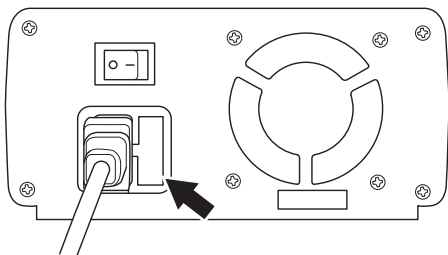

Byte utförs av en auktoriserad serviceverkstad.

Kontroll av klippaggregatets parallellitet

Kontrollera aggregatets parallellitet på följande sätt:

- 1 Kontrollera däckens lufttryck 60 kPa/0,6 bar/9 PSI.
- 2 Ställ åkgräsklipparen på ett jämnt underlag.
- 3 Mät avståndet mellan marken och aggregatets kant, framtill och baktill på kåpan.

Aggregatet skall ha en svag lutning, bakkanten 5-7 mm (1/5-1/4") högre än framkanten.

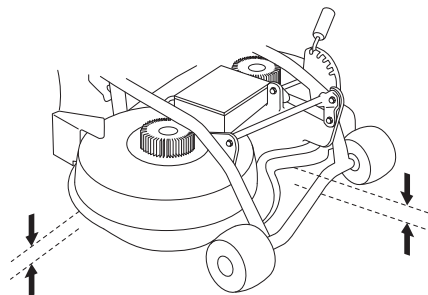

Justering av klippaggregatets parallellitet

- 1 Kontrollera däckens lufttryck 60 kPa/0,6 bar/9 PSI.
- 2 Lossa parallellitetsstagets muttrar, den inre muttern är vänstergängad.

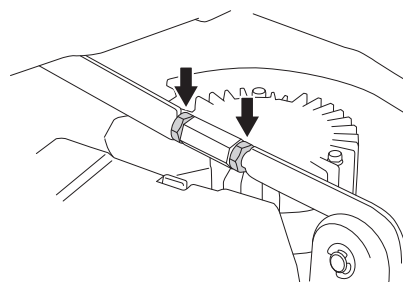

- 3 Skruva ut (förläng) staget för att sänka kåpens bakkant. Skruva in (korta) staget för att höja kåpens bakkant.

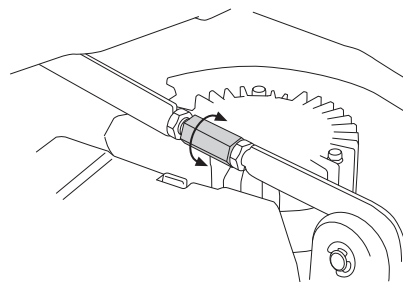

- 4 Skruva åt muttrarna efter justering.
- 5 Efter utförd justering skall aggregatets parallellitet åter kontrolleras.

UNDERHÅLL OCH SERVICE

Kontroll av knivar



VARNING! Skydda händerna med handskar vid arbete med knivarna.

För att uppnå bästa klippresultat är det viktigt att knivarna är oskadade och välslipade.

Kraftiga vibrationer i maskinen kan bero på att knivarna är skadade eller att de sitter löst.

- Ta bort klippaggregatet, se under rubrik Demontering klippaggregat
- Kontrollera att knivarnas fästsruvar är dragna.
- Kontrollera att knivarna är hela och inte skadade.

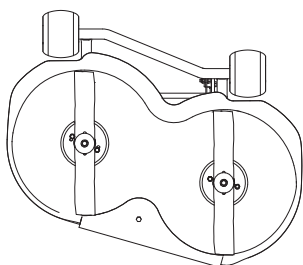

Vid påkörning av hinder som förorsakar haveri bör skadade knivar bytas.

Efter slipning av knivar bör dessa balanseras.



VARNING! Om kniven har sprickbildning, förorsakad av olämplig reparation eller annan skada, kan knivbrott inträffa under drift. Risken ökar om inte kniven är rätt balanserad.

Byte av knivar

- Ta bort klippaggregatet, se under rubrik Demontering klippaggregat
- Lås kniven med en tråkloss. Lossa knivbulten och ta bort knivbult, bricka och kniv.

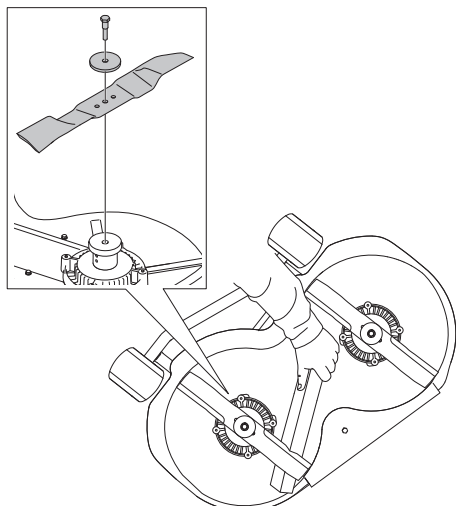

- Montering sker i omvänd ordning.

- Kniven ska monteras med de vinklade knivändarna riktade upp mot kåpan.

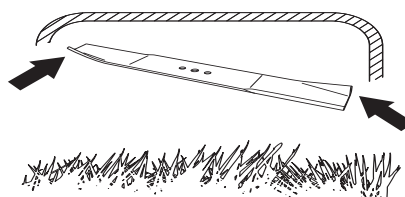

- Åtdragningsmoment **45-50 Nm** (4,5-5 kpm/32-36 lbft).



VARNING! Skydda händerna med handskar vid arbete med knivarna.

VIKTIG INFORMATION

Var alltid försiktig och använd sunt förnuft. Undvik situationer som du anser dig otillräckligt kvalificerad för. Om du efter att ha läst dessa instruktioner fortfarande känner dig osäker angående tillvägagångssätt, skall du rådfråga en expert innan du fortsätter. Kontakta en auktoriserad serviceverkstad.

Originalreservdelar skall alltid användas. För mer information, se avsnitt "Tekniska data".

UNDERHÅLL OCH SERVICE

Borttagning av BioClip-plugg

För att ändra ett Combi-aggregat från BioClip-funktion till klippaggregat med bakutkast tar man bort BioClip-pluggen, som sitter under aggregatet med en skruv.

- 1 Ta bort klippaggregatet, se under rubrik Demontering klippaggregat
- 2 Lossa skruven som håller pluggen och ta bort den.

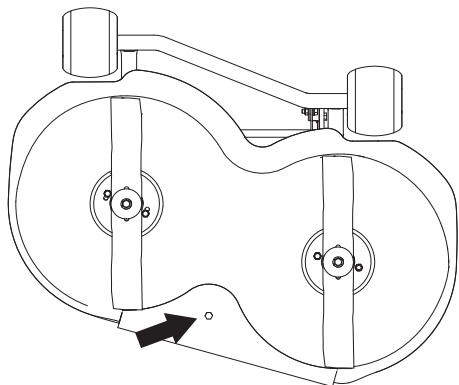

- 3 Montera klippaggregat.
- 4 Montering av BioClip-pluggen sker i omvänd ordningsföljd.

Allmän smörjning

Alla leder och lager är vid tillverkningen smorda med molybdendisulfidfett. Eftersmörj med samma typ av fett*. Smörj styr- och reglagevajrarna med motorolja.

Utför denna smörjning regelbundet.

*Fett med kända varumärken (bensinbolag etc) är regelmässigt av god kvalitet.

Smörjning av drivkedja

Ta bort täckkåpan. Den sitter med fyra skruvar. Två på varje sida.

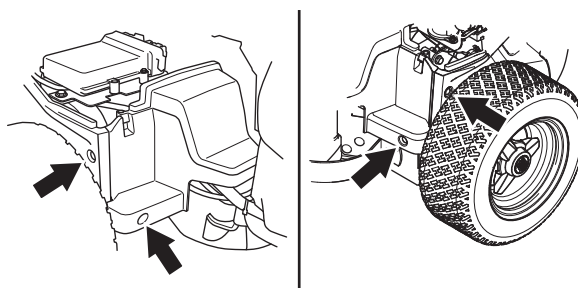

Smörj kedjan med motorolja eller annan olja av god kvalitet.

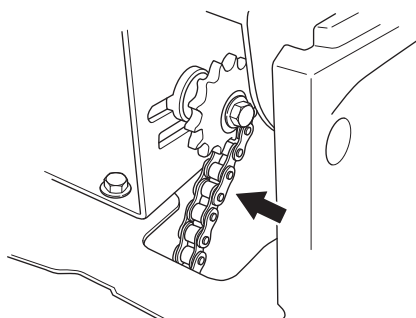

WARNING! Var extra försiktig vid smörjning intill parkeringsbromsens bromsskiva. Olja på bromskivan kan medföra nedsatt bromsförmåga.

FELSÖKNING

Felsökningschema

Problem	Orsak	Åtgärd
Varningslampa på manöverpanelen lyser med fast rött sken.	Motorfel	Kontakta en auktoriserad serviceverkstad.
	Felaktigt startförfarande.	För mer information, se avsnitt "Aktivera maskinen".
	Låg batterispänning.	Kontrollera batterisyrnivån och ladda batteriet.
	Motorerna överhettade	Låt maskinen stå avaktiverad och svalna.
Maskinen går inte att aktivera	Brytare är ej aktiverade (P-broms och sätesbrytare).	Aktivera parkeringsbromsen.
	Framåt/bakåt pedal nedtryckt.	Släpp upp bägge pedalerna.
	Laddningskontakten sitter i maskinen.	Koppla alltid ur laddaren innan du startar motorn.
	Operatörspanelen trasig	Kontakta en auktoriserad serviceverkstad.
	Brytaren i nyckellåset är trasig	
	CCU eller kontakter är trasiga	
Operatörspanelen tänds inte när man vrider på nyckeln	Batterierna är inte tillräckligt laddade.	Ladda batteriet.
	5 A säkring trasig	Byt säkringen
	CCU eller kontakter är trasiga	Kontakta en auktoriserad serviceverkstad.
	Brytaren i nyckellåset är trasig	
	Operatörspanelen trasig	
Klippaggregatet går inte att aktivera	Kontrollera att klippaggregatet är rent undertill (ej fullt med gräs).	Gör maskinen spänningsfri, lyft batteripol. Kontrollera att knivarna kan rotera fritt Rengör under klippaggregatet
	Batterierna är inte tillräckligt laddade.	Ladda batteriet.
	Kontrollera att säkerhetsbrytare vid redskapsramen är aktiverad (intryckt)	Kontrollera kablarna mellan maskin och klippaggregat.
	Kontrollera säkerhetsbrytare vid lyftspak.	
	Klippaggregatsmotor trasig.	Kontakta en auktoriserad serviceverkstad.
	Klippaggregatsmotorstyrning trasig.	
Maskinen tar inte laddning	Laddare felaktigt ansluten.	För mer information, se avsnitt "Ladda batteriet".
	Laddare trasig	Byt laddare.
	15 A säkring trasig	Byt säkringen
	Låg batterisyrnivå	Se under rubrik Kontroll av batteriets syranivå.
	En eller flera celler i batteriet är trasiga	Byt batteriet
	Dålig kontakt vid batteripolernas kabelanslutningar.	För mer information se rubriken "Batterihantering".
Avstängd maskin med oaktiverad P-broms rullar väldigt lätt	Trasig säkring (30A)	Byt säkringen
Åkgräsklipparen vibrerar	Knivarna sitter lösa	Se under rubrik Kontroll av knivar
	Någon av klippaggregatsmotorerna sitter lösa.	Drag åt skruvarna.
	Obalans hos en eller flera knivar, orsakad av skada eller dålig balansering efter slipning	Balansering eller slipning av knivarna bör utföras av en serviceverkstad.
Ojämnt klippresultat	Knivarna slöa	För mer information, se avsnitt "Före start".
	Långt eller vått gräs	
	Klippaggregatet fel inställt, kontrollera parallelliteten.	För vidare anvisningar, se avsnitt "Justering av klippaggregatets parallellitet".
	Gräsanhopning under kåpan	Rengör under klippaggregatet
	Olika lufttryck i däckerna på höger och vänster sida	Kontrollera och justera däckens lufttryck.
	För hög körhastighet	Aktivera SavE
	För låg klipphöjd	Kontrollera/justera klipphöjdsinställning

TEKNISKA DATA

Rider Battery	
Dimensioner	
Längd utan klippaggregat, cm/in	174/5.7
Längd med klippaggregat, cm/ft	208/6.8
Bredd utan klippaggregat, cm/in	79/2.6
Bredd med klippaggregat, cm/ft	89 / 2,92
Höjd, cm/in	106/3.5
Maskin utan klippaggregat, med tomma tankar, kg/lb	241/531,3
Axelavstånd, cm/in	80/2.62
Däckdimension	155/50-8
Luftryck bak - fram, kPa / bar / PSI	60 / 0,6 / 9
Drivmotor	
Typ av motor	Borstlös DC-motor
Spänning, V	36
Nominell motoreffekt, kW	1,5
Max. motorvarvtal, r/min	3000
Klippmotorer	
Typ av motor	Borstlös DC-motor
Spänning, V	36
Nominell motoreffekt, kW	0,8
Max. motorvarvtal, r/min	3600
Elsystem	
Typ	36 V.DC
Huvudsäkring, A	150
Klippdäckssäkring, A	80
Laddningssäkring, A	15
Nyckelbrytarsäkring, A	5
Frirullningssäkring, A	25
Bulleremissioner och klippbredd	
(se anm. 1)	
Ljudeffektnivå, uppmätt dB(A)	93
Ljudeffektnivå, garanterad dB(A)	95
Klippbredd, cm/inch	85/33,5
Ljudnivåer	
(se anm. 2)	
Ljudtrycksnivå vid användarens öra, dB(A)	82
Vibrationsnivåer	
(se anm. 3)	
Vibrationsnivå i ratt m/s^2 .	0,4
Vibrationsnivå i säte, m/s^2	0,1
Transmission	
Fabrikat	Topec T7100
Smörjmedel	SAE 80W-90
Hastighet framåt, km/h	0-7
Hastighet bakåt, km/h	0-3

Anm. 1: Emission av buller till omgivningen uppmätt som ljudeffekt (L_{WA}) enligt EG-direktiv 2000/14/EG.

Anm. 2: Ljudtrycksnivå enligt ISO 5395. Redovisade data för ljudtrycksnivå har ett typiskt spridningsmått (standardavvikelse) på 1,2 dB(A).

Anm. 3: Vibrationsnivå enligt ISO 5395. Redovisade data för vibrationsnivå har ett typiskt spridningsmått (standardavvikelse) på 0,2 m/s^2 (Ratt) samt 0,8 m/s^2 (säte).

TEKNISKA DATA

Batteri	
Batteri typ	Öppna bly syra
Spänning, V/Ah	3x (12 V / 135 Ah)
Vikt, kg	40
Batteriladdare	
Typ	Smart Charger, WHC-36V11A
Input	200-240VAC, 3.5A, 50/60Hz
Output	36VDC, 11A
Vikt, kg	2,4

Klippaggregat	Combi 85
Vikt, kg/lb	29/64
Klipphöjder, 5 lägen, mm/inch	25-70 / 1-2 3/4
Kniv	
Artikelnummer	5810835-01
Knivdiameter, mm/inch	430/17

VIKTIGT! Då denna produkt är utsliten och inte längre används skall den återlämnas till återförsäljningen eller annan instans för återvinning.

VIKTIGT! För att kunna genomföra förbättringar kan specifikationer och utformning komma att ändras utan särskilt meddelande. Observera att inga som helst rättsliga krav kan ställas med stöd av informationen i denna bruksanvisning. Använd endast originaldelar vid reparationer. Om andra delar används, upphör garantin att gälla.

TEKNISKA DATA

EG-försäkran om överensstämmelse (Gäller endast Europa)

Husqvarna AB, SE-561 82 Huskvarna, Sverige, tel: +46-36-146500, försäkrar härmed att åkgräsklipparen Husqvarna Rider Battery från 2012 års serienummer och framåt (året anges i klartext på typskylten plus ett efterföljande serienummer) motsvarar föreskrifterna i RÅDETS DIREKTIV:

av den 17 maj 2006 "angående maskiner" **2006/42/EG**.

av den 26 februari 2014 "angående elektromagnetisk kompatibilitet" **2014/30/EU**

av den 8 maj 2000 "angående emission av buller till omgivningen" **2000/14/EG**.

Information angående bulleremissioner och klippbredd, se Tekniska Data

Följande harmoniserade standards har tillämpats: **EN ISO 12100-2, EN ISO 5395-3:2013, EN ISO 14982 6.1, 6.2**

0404, SMP Svensk Maskinprovning AB, Box 7035, SE-750 07 Uppsala, Sverige, har utfärdat rapporter om bedömning av överensstämmelse enligt bilaga VI till RÅDETS DIREKTIV av den 8 maj 2000 angående emissioner av buller till omgivningen 2000/14/EG.

Certifikaten har nummer: 01/901/158

Huskvarna 19 maj 2014



Claes Losdal, Utvecklingschef/Trädgårdsprodukter
(Bemyndigad representant för Husqvarna AB samt ansvarig för tekniskt underlag.)

Bruksanvisning i original

1156980-01



2016-01-13

Rev.2