



Operator's manual
Manuel d'utilisation
Manual de instrucciones

QC80 QC80F



Please read the operator's manual carefully and make sure you understand the instructions before using the machine.

Lire attentivement et bien assimiler le manuel d'utilisation avant d'utiliser la machine.

Lea detenidamente el manual de instrucciones y asegúrese de entender su contenido antes de utilizar la máquina.

English (3-5)

French (6-8)

Spanish (9-11)

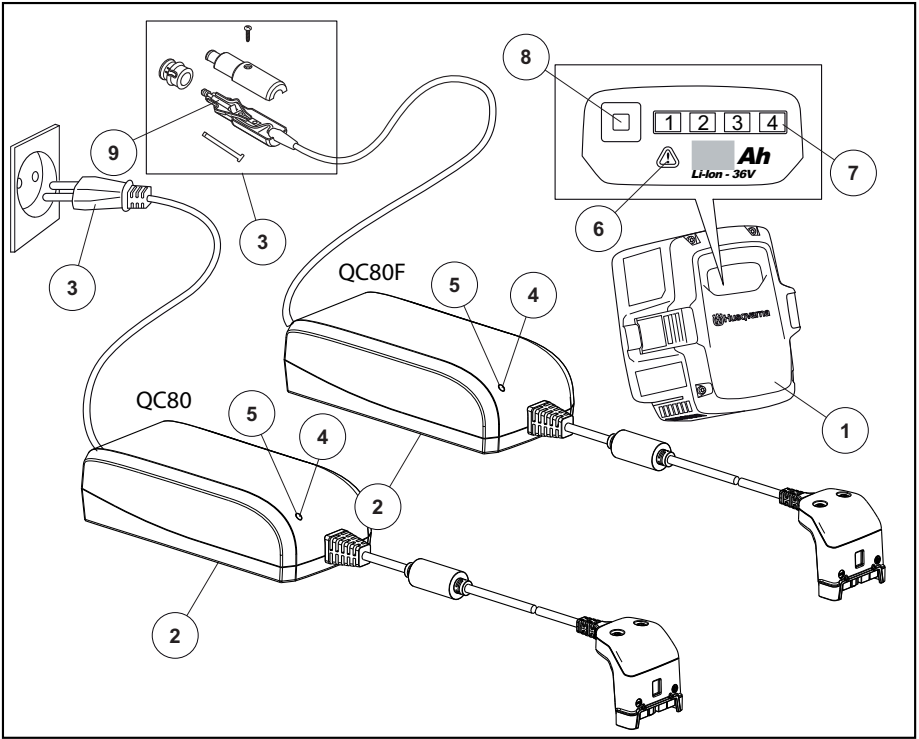

BATTERY HANDLING

SAVE THESE INSTRUCTIONS

Key to symbols

Translation of the original Swedish operating instruction.

WARNING! Incorrect or careless use of a charger can turn it into a dangerous tool that can cause serious or even fatal injury. It is extremely important that you read and understand the contents of the operator's manual.

Please read the operator's manual carefully and make sure you understand the instructions before using the machine.



Symbols on the product or its packaging indicate that this product cannot be handled as domestic waste. This product must be deposited at an appropriate recycling facility.



Do not leave or store the battery charger outdoors in the rain or in wet conditions.



Use and store battery charger only indoors.



Battery and battery charger

This section describes the battery and battery charger safety for your battery product.

(1) to (9) refer to the figure on page 2.

Only use Husqvarna original batteries for Husqvarna products and only charge them in an original battery QC charger from Husqvarna. The batteries are software encrypted.

IMPORTANT SAFETY INSTRUCTIONS

Battery charger

The battery chargers, QC (2), are only used for fast charging of Husqvarna replacement batteries, (1). QC80F using the car's 12V outlet inside the car to recharge the battery.

- This manual contains important safety and operating instructions for battery charger Model QC330 and QC80, QC80F.

- Before using battery charger, read all instructions and cautionary markings on battery charger, and product using battery.
- **CAUTION!** Charge only Husqvarna Li-on Batteries. Other types of batteries may burst causing personal injury and damage.
- If the shape of the plug does not fit the power outlet, use an attachment plug adapter of the proper configuration for the power outlet.



WARNING! Minimise the risk of electric shock or short circuit as follows:

Do not try to dismantle the battery charger. Never connect the charger terminals to metal objects as this can short circuit the battery charger. Use approved and intact wall sockets.



WARNING! This machine produces an electromagnetic field during operation. This field may under some circumstances interfere with active or passive medical implants. To reduce the risk of serious or fatal injury, we recommend persons with medical implants consult their physician and the medical implant manufacturer before operating this machine. Do not use product when a thunderstorm is approaching.

IMPORTANT! Depending on size, age and health of the car battery, precaution should be taken to avoid the risk of draining the car battery. Never leave the battery charger plugged and working for more than X hours straight without running the car. Make sure to recharge the car battery.

- Inspect the product for damage before use.
- Regularly check that the battery charger connection wire is intact and that there are no cracks in it.
- Never carry the battery charger using the cord and never pull out the plug by pulling the cord.
- Keep all cords and extension cords away from water, oil and sharp edges. Make sure the cord is not pinched in doors, fences or the like. Otherwise it can cause the object to become live.
- Never clean the battery or the battery charger with water.
- The battery charger can be used by children aged from 8 years and above and persons with reduced physical, sensory, or mental capabilities or lack of experience and knowledge if they have been given supervision or instruction concerning use of the appliance in a safe way and understand the hazards involved. Children shall not play with the appliance.

BATTERY HANDLING

Cleaning and user maintenance shall not be made by children without supervision.

- When charging, the charger must be placed in a well ventilated area and under a roof to keep out moisture. Use and store battery charger only indoors.
- Don't let your children play with the charger. There is a risk of suffocation on small parts of the battery charger is swallowed.
- Don't leave the adapter for the motor vehicle jack unmounted.
- Unplug the charger after usage at the 12V plug.
- Unplug the charger from the vehicle, if not use.
- Don't use the charger while being under influence of medicine, drugs, alcohol, or while being exhausted, tired or ill.



WARNING! Do not charge non-rechargeable batteries in the battery charger or use them in the machine.



WARNING! Do not use the battery charger close to corrosive or flammable materials. Do not cover the battery charger. Pull out the plug to the battery charger in the event of smoke or fire. Risk of fire.

- Use the battery charger only when the surrounding temperature is between 5 °C (41 °F) and 40 °C (104 °F). Use the charger in an environment which is well ventilated, dry and free from dust.

Do not use:

- a faulty or damaged battery charger
- the battery in the battery charger outdoors.

Do not charge:

- or never use a faulty, damaged or deformed battery.
- the battery in the rain or in wet conditions.
- the battery in direct sunlight.

Operation



WARNING! Risk of electric shock and short circuiting. Use approved and intact wall sockets. Make sure that the cable is not damaged. Replace cable if it appears to be damaged in any way.

Connect the battery charger

- Use or store the battery charger in such way so that the risk of stumbling on the cable does not occur.
- Connect the battery charger to the voltage and frequency specified on the rating plate.
- Use provided cable with specific coil

- Always use residual current device (RCD) when using battery charger.

QC80

Put the electric plug in a socket-outlet. The LED on the battery charger flashes green once. (4)

QC80F

Put the electric plug in a 12V outlet. The LED on the battery charger flashes green once. (4)

Connect the battery to the battery charger.

The battery must be charged before using it the first time. The battery is only 30% charged when delivered.

NOTE!

During charging monitor the charging process.

- Connect the battery to the battery charger. (1), (2)
- The green charging light on the charger is lit when the battery is connected to the battery charger. The battery will not be charged if the battery temperature is over 50 °C (122 °F). (4)
- When all LEDs are lit the battery is fully charged. (7)
- When the battery is recharged the battery charger will stop charging. (switch to stand by). There are no restrictions on how long a battery can remain in the charger. Recommended is to remove the battery from the battery charger when the battery is recharged.
- Pull out the plug. Never jerk the power supply cable to disconnect it from the wall socket. (3)

Transport and storage

- The Charger and the battery must be secured during transport. (Applies only QC80F)
- Store the equipment in a lockable area so that it is out of reach of children and unauthorized persons.
- Store the battery and the battery charger in a dry, moisture-free and frost-free space.
- Store the battery charger where the temperature is between 40 °F and 113 °F and never in direct sunlight.
- Store the battery charger only in an enclosed and dry space.
- Be sure to store the battery separate from the battery charger.

Maintenance

Make sure the battery and battery charger are clean and that the terminals on the battery and the battery charger are always clean and dry before the battery is placed in the battery charger.

Keep the battery guide tracks clean. Clean plastic parts with a clean and dry cloth.

BATTERY HANDLING

Fault codes

Troubleshooting the battery and/or the battery charger during charging.

(5), (6), (9)

LED display	Possible faults	Possible action
(Applies only QC80F) Error LED is out / battery charger doesn't work	Blown fuse	Replace the blown fuse with a new one. Remove the screw and split the plug and change fuse.
Error LED flashing	Temperature deviation.	Use the battery charger only when the surrounding temperature is between 5 °C (41 °F) and 40 °C (104 °F).
Error LED is lit	Cell difference too much (1V).	Contact your service agent.

- If the LED on the battery charger is lit solid red, the battery charger requires a service. (5)

Disposal of the battery, battery charger and machine

Symbols on the product or its packaging indicate that this product cannot be handled as domestic waste. It must instead be submitted to an appropriate recycling station for the recovery of electrical and electronic equipment.

By ensuring that this product is taken care of correctly, you can help to counteract the potential negative impact on the environment and people that can otherwise result through the incorrect waste management of this product. For more detailed information about recycling this product, contact your municipality, your domestic waste service or the shop from where you purchased the product.

Technical data

Technical data		
Battery charger	QC80	QC80F
Input Voltage, V	100-240	10-15
Power, W	100	95
Fuse, A		16

Battery	Cells (pcs)	Ah	Charging level	
			80%	100%
BLi80	10	2,1	50 min	70 min
BLi110	20	3	80 min	105 min
BLi150	20	4,2	110 min	140 min
BLi520x	70	14,4	7 hours	7.5 hours
BLi940x	90	26,1	13 hours	13.5 hours

MANIPULATION DE LA BATTERIE

CONSERVEZ CES INSTRUCTIONS

Explication des symboles

Traduction du manuel d'utilisation original du suédois.

AVERTISSEMENT! Un chargeur utilisé de manière imprudente ou inadéquate peut devenir un outil dangereux, pouvant causer des blessures graves voire mortelles. Il est extrêmement important de lire et de comprendre le contenu de ce manuel de l'opérateur.



Lire attentivement et bien assimiler le manuel d'utilisation avant d'utiliser la machine.



Ce symbole figurant sur le produit ou sur son emballage indique que ce produit ne peut pas être traité comme déchet ménager. Ce produit doit être remis à un centre de recyclage approprié.



Ne laissez pas et ne rangez pas le chargeur de batterie à l'extérieur, sous la pluie ou dans un milieu humide.



Utilisez et stockez le chargeur de batterie uniquement en intérieur.



Batterie et chargeur de batterie

Cette section présente les consignes de sécurité relatives à la batterie et au chargeur de batterie associés à votre produit alimenté par batterie.

(1) à (9) concernent la figure en page 2.

N'utilisez que les batteries d'origine Husqvarna et ne les rechargez qu'avec Le chargeur QC de Husqvarna. Les batteries sont codées par logiciel.

CONSIGNES DE SÉCURITÉ IMPORTANTES

Chargeur de batterie

Les chargeurs de batterie QC (2) ne doivent servir qu'à la recharge de batteries de rechange Husqvarna (1). QC80F – utilisation de la prise de 12 V à l'intérieur du véhicule pour recharger la batterie.

- Ce manuel contient d'importantes instructions d'utilisation et de sécurité pour les modèles de chargeur de batterie QC330 et QC80, QC80F.

- Avant d'utiliser le chargeur de batterie, lisez toutes les instructions et les avis de sécurité situés sur le chargeur de batterie et sur le produit utilisant cette batterie.
- REMARQUE!** Ne chargez que des batteries Li-ion Husqvarna. D'autres type de batteries pourraient exploser et entraîner des blessures et des dommages.
- Si la forme de la prise ne correspond pas à celle de l'unité électrique, utilisez un adaptateur de prise approprié.



AVERTISSEMENT! Réduisez les risques de choc électrique ou de court-circuit au minimum en respectant les consignes suivantes :

N'essayez pas de démonter le chargeur de batterie. Ne raccordez jamais les bornes du chargeur à des objets métalliques car cela peut court-circuiter le chargeur de batterie. Utilisez des prises de courant agréées et intactes.



AVERTISSEMENT! Cette machine génère un champ électromagnétique en fonctionnement. Ce champ peut dans certaines circonstances perturber le fonctionnement d'implants médicaux actifs ou passifs. Pour réduire le risque de blessures graves ou mortelles, les personnes portant des implants médicaux doivent consulter leur médecin et le fabricant de leur implant avant d'utiliser cette machine. N'utilisez pas le produit lorsqu'un orage approche.

IMPORTANT! Vous devriez prendre certaines précautions afin d'éviter le risque de vider la batterie de voiture en fonction de la taille, de l'âge et de l'état de celle-ci. Ne jamais laisser le chargeur fonctionner pendant plus de 5 heures en ligne sans faire tourner le moteur. S'assurer de recharger la batterie du véhicule.

- Inspectez le produit à la recherche de dommages avant d'utiliser.
- Vérifiez régulièrement que le fil de raccordement du chargeur de batterie est intact et ne présente aucune fissure.
- Ne portez jamais le chargeur de batterie sur le câble et ne débranchez jamais la fiche en tirant sur le câble.
- Conserver tous les câbles et toutes les rallonges loin de l'eau, de l'huile et des bords tranchants. Veiller à ce que le câble ne soit pas coincé dans des portes, des clôtures ou d'autres équipements similaires. Des objets pourraient alors être sous tension.
- Ne nettoyez jamais la batterie ou le chargeur de batterie avec de l'eau.

MANIPULATION DE LA BATTERIE

- Le chargeur de batterie peut être utilisé par des enfants âgés de 8 ans et plus et des personnes ayant des handicaps physiques, sensoriels ou mentaux ou manquant d'expérience et de connaissances à condition qu'ils aient reçu la surveillance ou les instructions appropriées concernant l'utilisation de l'appareil en toute sécurité et qu'ils aient bien compris les risques encourus. Les enfants ne doivent pas jouer avec l'appareil. Le nettoyage et les opérations d'entretien de l'utilisateur ne doivent pas être réalisés par des enfants sans surveillance.
- Pendant le chargement, placez le chargeur dans une zone bien aérée et sous abri afin d'éviter l'humidité. Utilisez et stockez le chargeur de batterie uniquement en intérieur.
- Ne pas laisser les enfants jouer avec le chargeur. Un enfant peut s'étouffer s'il tente d'avaler un des plus petits composants du chargeur.
- Ne pas laisser l'adaptateur pour la prise du véhicule à moteur démonté.
- Débrancher le chargeur de la prise de 12 V après utilisation.
- Débrancher le chargeur du véhicule s'il n'est pas utilisé.
- Ne pas utiliser le chargeur sous l'influence de médicaments, drogues, alcool, ou alors lorsque vous êtes fatigué ou malade.



AVERTISSEMENT! Ne chargez pas de batteries non-rechargeables dans le chargeur de batterie et ne les utilisez pas dans la machine.



AVERTISSEMENT! N'utilisez pas le chargeur de batterie à proximité de matières corrosives ou inflammables. Ne recouvrez pas le chargeur de batterie. En cas de dégagement de fumée ou de début d'incendie, débranchez aussitôt la fiche reliée au chargeur de batterie. Risque d'incendie.

- N'utilisez le chargeur de batterie que si la température ambiante est comprise entre 5 °C (41 °F) et 40 °C (104 °F). Utilisez le chargeur dans un environnement bien ventilé, sec et exempt de poussières.

N'utilisez jamais :

- un chargeur de batterie défectueux ou endommagé
- le chargeur de batterie pour recharger la batterie à l'extérieur.

Ne rechargez pas :

- ni une batterie défectueuse, endommagée ou déformée,
- la batterie par temps de pluie ou en milieu humide,
- la batterie en plein soleil.

Fonctionnement



AVERTISSEMENT! Risque de choc électrique et de court-circuit. Utilisez des prises de courant agréées et intactes. Assurez-vous que le câble n'est pas endommagé. Remplacez le câble s'il s'avère être endommagé d'une quelconque manière.

Branchez le chargeur de batterie.

- Utilisez ou rangez le chargeur de batterie de telle manière que personne ne puisse trébucher sur le du câble.
- Branchez le chargeur de batterie sur une prise électrique dont les caractéristiques de tension et de fréquence correspondent aux spécifications mentionnées sur la plaque signalétique.
- Utilisez le câble fourni avec la bobine spécifique.
- Utilisez toujours le disjoncteur différentiel (RCD) lorsque vous utilisez un chargeur de batterie.

• QC80

Branchez la fiche électrique dans une prise de courant. La LED sur le chargeur de batterie clignote une fois en vert. (4)

• QC80F

Branchez dans une prise électrique de 12 V. La LED sur le chargeur de batterie clignote une fois en vert. (4)

Insérez la batterie dans le chargeur de batterie.

La batterie doit être chargée avant sa première utilisation. La batterie n'est chargée qu'à 30 % au moment de la livraison.

NOTE!

Surveillez le processus de chargement au cours du chargement.

- Insérez la batterie dans le chargeur de batterie. (1), (2)
- Le témoin de chargement vert, sur le chargeur, est allumé lorsque la batterie est connectée au chargeur de la batterie. La batterie ne se recharge pas si sa température dépasse 50 °C (122 °F). (4)
- La batterie est totalement rechargée quand toutes les LED sont allumées. (7)
- Lorsque la batterie est rechargée le chargeur de batterie arrête la charge. (commutation en mode veille). Il n'y a pas de restrictions concernant la durée pendant laquelle une batterie peut rester dans le chargeur. Il est conseillé de retirer la batterie du chargeur lorsqu'elle est rechargée.

MANIPULATION DE LA BATTERIE

- Débranchez la fiche. Ne tirez jamais sur le câble d'alimentation pour le débrancher de la prise de courant. (3)

Transport et rangement

- Le chargeur et la batterie doivent être fixés en place durant le transport. (s'applique uniquement à QC80F)
- Stockez l'équipement dans un endroit verrouillé afin de le maintenir hors de portée des enfants et de toute personne incompétente.
- Rangez la batterie et le chargeur de batterie dans un endroit sec, à l'abri du gel et de l'humidité.
- Entreposer le chargeur de batterie dans un endroit où la température se situe entre 5 °C et 45 °C toujours à l'abri de la lumière directe du soleil.
- Rangez le chargeur de batterie uniquement dans un endroit sec et fermé.
- Assurez-vous de ranger la batterie séparément du chargeur de batterie.

Entretien

Vérifiez l'état de propreté de la batterie et du chargeur de batterie. Avant de placer la batterie dans le chargeur, assurez-vous que les bornes de la batterie et du chargeur sont toujours propres et secs.

Veillez à maintenir les rails guides de la batterie en parfait état de propreté. Nettoyez les éléments en plastique avec un chiffon sec et propre.

Codes d'anomalie

Résolution des problèmes liés à la batterie et/ou au chargeur de batterie pendant une phase de charge.

(5), (6), (9)

Affichage à LED	Défaillances possibles	Action possible
(s'applique uniquement à QC80F) Erreur - DEL éteinte / le chargeur de batterie ne fonctionne pas	Fusible grillé	Remplacez le fusible grillé par un nouveau. Retirez la vis écartez la prise et changez le fusible.
La LED « ERROR » clignote	Écart de température.	N'utilisez le chargeur de batterie que si la température ambiante est comprise entre 5 °C (41 °F) et 40 °C (104 °F).
La LED « ERROR » est allumée	Écart de tension entre cellules trop important (1 V).	Contactez votre atelier spécialisé.

- Si la LED sur le chargeur de batterie reste continuellement allumée en rouge, le chargeur nécessite une intervention technique. (5)

Mettez au rebut la batterie, le chargeur de batterie et la machine lorsqu'ils sont usagés

Ce symbole figurant sur le produit ou sur son emballage indique que ce produit ne peut pas être traité comme déchet ménager. Il doit être collecté et amené à une installation de récupération appropriée de déchets d'équipements électriques et électroniques.

En veillant à ce que ce produit soit correctement éliminé, vous pouvez contribuer à prévenir les conséquences négatives potentielles sur l'environnement et les hommes, qui pourraient sinon être le résultat d'un traitement incorrect des déchets de ce produit. Pour des informations plus détaillées sur le recyclage de ce produit, contactez votre commune ou le magasin où vous avez acheté le produit.

Caractéristiques techniques

Caractéristiques techniques		
Chargeur de batterie	QC80	QC80F
Tension secteur, V	100-240	10-15
Effet, W	100	95
Fusible, A		16

Batterie	Cellules (pcs)	Ah	Niveau de charge	
			80%	100%
BLi80	10	2,1	50 min	70 min
BLi110	20	3	80 min	105 min
BLi150	20	4,2	110 min	140 min
BLi520x	70	14,4	7 heures	7,5 heures
BLi940x	90	26,1	13 heures	13,5 heures

MANEJO DE LA BATERÍA

GUARDE ESTAS INSTRUCCIONES

Aclaración de los símbolos

Traducción del manual de funcionamiento original sueco.

¡ATENCIÓN! Si se utiliza mal o de manera negligente, un cargador puede ser una herramienta peligrosa y causar daños graves, incluso mortales. Es sumamente importante leer y comprender el contenido del manual de instrucciones del operador.



Lea detenidamente el manual de instrucciones y asegúrese de entender su contenido antes de utilizar la máquina.



El símbolo en el producto o en su envase indica que no se puede tratar este producto como desperdicio doméstico. El producto debe depositarse en las instalaciones de reciclaje correspondientes.



No abandone o almacene el cargador en exteriores o en ambientes húmedos o con lluvia.



Utilice y guarde el cargador de la batería solo en interiores.



Batería y cargador de batería

En este apartado se describe la seguridad de la batería y del cargador del producto.

Del (1) al (9) hacen referencia a la página 2.

Solo use las baterías originales Husqvarna con los productos Husqvarna, y solo cárguelas en un cargador QC de baterías original de Husqvarna. Las baterías están encriptadas mediante software.

INSTRUCCIONES DE SEGURIDAD IMPORTANTES

Cargador de batería

Los cargadores de baterías, QC (2), se utilizan exclusivamente para la carga rápida de baterías de sustitución de Husqvarna, (1). QC80F se debe conectar con la toma de corriente de 12 V en el interior del vehículo para recargar la batería.

- Este manual contiene importantes instrucciones de operación y seguridad para los cargadores de baterías modelo QC330 y QC80, QC80F.
- Antes de usar el cargador de baterías, lea todas las instrucciones y señales de precaución en el cargador y en el producto que usa la batería.
- ¡NOTA! Cargue solo las baterías de ion de litio de Husqvarna. Otros tipos de baterías pueden reventarse y causar daños personales.
- Si la forma del enchufe no calza con la toma de corriente, use un adaptador apropiado para la toma de corriente.



¡ATENCIÓN! Reduzca al mínimo el riesgo de sufrir una descarga eléctrica o un cortocircuito del siguiente modo:

No intente desmontar el cargador. No conecte nunca los bornes del cargador a objetos metálicos: pueden cortocircuitar el cargador. Utilice tomas de corriente homologadas y en perfecto estado.



¡ATENCIÓN! Esta máquina genera un campo electromagnético durante el funcionamiento. Este campo magnético puede, en determinadas circunstancias, interferir con implantes médicos activos o pasivos. Para reducir el riesgo de lesiones graves o letales, las personas que utilizan implantes médicos deben consultar a su médico y al fabricante del implante antes de emplear esta máquina. No use el producto cuando se acerque una tormenta.

¡IMPORTANTE! Según el tamaño, la edad y el estado de la batería del vehículo, se debe tener precaución para evitar el riesgo de agotar la batería del vehículo. Nunca deje el cargador de la batería conectado y en funcionamiento durante más de 5 horas seguidas sin encender el vehículo. Asegúrese de recargar la batería del vehículo.

- Inspeccione el producto en busca de daños antes de usarlo.
- Compruebe periódicamente que el cable de conexión del cargador esté en buen estado y que no tenga grietas.
- Nunca agarre el cargador por el cable y no tire del cable para desconectarlo.
- Mantenga todos los cables y cables de empalme apartados de agua, aceite y cantos agudos. Proceda con cuidado para evitar que el cable se apriete en puertas, vallas o similares. Hay riesgo de cargar objetos con electricidad.
- Nunca limpie la batería o el cargador con agua.

MANEJO DE LA BATERÍA

- El cargador de la batería puede ser utilizado por niños de 8 años y más, y por personas con capacidades físicas, sensoriales o cognitivas reducidas, o que no tengan el conocimiento o la experiencia si se les supervisa o da instrucciones en relación con el uso del aparato de manera segura y si comprenden los peligros involucrados. Los niños no deben jugar con el aparato. La limpieza y el mantenimiento por parte del usuario no debe hacerlo un niño sin supervisión.
- Durante la carga, el cargador debe situarse en un área bien ventilada y bajo techo para impedir la entrada de humedad. Utilice y guarde el cargador de la batería solo en interiores.
- Deje el cargador fuera del alcance de los niños. El cargador de la batería contiene piezas pequeñas que pueden provocar asfixia en caso de que se ingieran.
- No deje el adaptador del montacargas del vehículo motorizado desmontado.
- Desconecte el cargador de la toma de 12 V después de usarlo.
- Desconecte el cargador del vehículo en caso de que no lo esté utilizando.
- No use el cargador bajo la influencia de medicamentos, alcohol o mientras se encuentre exhausto, cansado o enfermo.



¡ATENCIÓN! El cargador no debe usarse para intentar cargar baterías no recargables, ni se deben utilizar este tipo de baterías en la máquina.



¡ATENCIÓN! No utilice el cargador cerca de materiales corrosivos o inflamables. No cubra el cargador. Desenchufe el cargador en caso de humareda o incendio. Riesgo de incendio.

- Utilice el cargador únicamente cuando la temperatura del entorno se encuentre entre los 5 °C (41 °F) y los 40 °C (104 °F). Utilice el cargador en un entorno ventilado, seco y sin polvo.

No utilice:

- un cargador defectuoso o dañado
- el cargador de batería para cargar la batería en el exterior.

No cargue:

- o una batería defectuosa, dañada o deformada;
- la batería en ambientes húmedos o con lluvia;
- la batería expuesta a la luz solar directa.

Funcionamiento



¡ATENCIÓN! Riesgo de descarga eléctrica y cortocircuito. Utilice tomas de corriente homologadas y en perfecto estado. Asegúrese de que el cable no esté dañado. En caso de que así sea, sustitúyalo.

Conexión del cargador

- Use o almacene el cargador de la batería de manera que no haya ningún riesgo de obstaculización en el cable.
- Conecte el cargador a la tensión y la frecuencia indicadas en la placa de características.
- Utilice el cable con la bobina determinada que se proporciona
- Utilice siempre un dispositivo de corriente residual (RCD) al usar el cargador de baterías.

• QC80

Coloque el cable de alimentación eléctrica en una toma de corriente. El LED del cargador parpadea en verde una vez. (4)

• QC80F

Coloque el cable de alimentación eléctrica en una toma de corriente de 12 V. El LED del cargador parpadea en verde una vez. (4)

Conexión de la batería al cargador.

La batería debe cargarse antes de utilizarse por primera vez. La batería cuenta con el 30 % de carga cuando se entrega.

NOTE!

Durante la carga, supervise el proceso de carga.

- Conexión de la batería al cargador. (1), (2)
- La luz de carga verde del cargador permanece encendida cuando la batería está conectada al cargador. La batería no se cargará si su temperatura supera los 50 °C (122 °F). (4)
- Cuando todos los LED estén encendidos, la batería estará totalmente cargada. (7)
- Cuando la batería se cargue, el cargador de la batería dejará de cargar. (Cambia a modo de espera). No hay restricciones en cuanto al tiempo que una batería puede permanecer en el cargador. Se recomienda retirar la batería del cargador después de que la batería se cargue por completo.
- Desenchufe el cargador. Nunca tire del cable de alimentación para desenchufar el cargador de la toma de corriente. (3)

MANEJO DE LA BATERÍA

Transporte y almacenamiento

- El cargador y la batería se deben proteger durante el transporte. (solo para QC80F)
- Almacene la cortadora en lugar seguro fuera del alcance de los niños y personas no calificadas para su uso.
- Almacene la batería y el cargador en un lugar seco, sin humedad ni escarcha.
- Guarde el cargador de la batería en un lugar donde la temperatura sea de entre 5 °C y 45 °C y que nunca esté expuesto directamente al sol.
- Almacene el cargador únicamente en un lugar cerrado y seco.
- Asegúrese de almacenar la batería y el cargador por separado.

Mantenimiento

Asegúrese de que la batería y el cargador estén limpios y que sus bornes estén siempre limpios y secos antes de colocar la batería en el cargador.

Mantenga las guías de la batería limpias. Limpie las piezas de plástico con un paño limpio y seco.

Códigos de error

Resolución de problemas de la batería y / el cargador durante la carga.

(5), (6), (9)

Pantalla LED	Posibles errores	Posible acción
(solo para QC80F) Se encendió la luz LED de error / el cargador de la batería no funciona	Fusible quemado	Reemplace el fusible quemado por uno nuevo. Retire el tornillo, divida el cable y cambie el fusible.
LED DE ERROR parpadeando	Desviación de la temperatura.	Utilice el cargador únicamente cuando la temperatura del entorno se encuentre entre los 5 °C (41 °F) y los 40 °C (104 °F).
LED DE ERROR encendido	Demasiada diferencia de célula (1V).	Contacte con su taller de servicio.

- Si el LED del cargador está encendido en rojo fijo, el cargador necesita mantenimiento. (5)

Eliminación de la batería, el cargador y la máquina

El símbolo en el producto o en su envase indica que no se puede tratar este producto como desperdicio doméstico. Deberá por lo tanto depositarse en un centro de recogida adecuado para el reciclado de equipos eléctricos y electrónicos.

Haciendo que este producto sea manipulado adecuadamente, se ayuda a evitar consecuencias negativas potenciales para el medio ambiente y las personas, lo que puede ocurrir con la manipulación inadecuada como residuos del producto. Para obtener información más detallada sobre el reciclado de este producto, contacte con la oficina municipal local, con el servicio de eliminación de desperdicios domésticos o con la tienda donde compró el producto.

Datos técnicos

Datos técnicos		
Cargador de batería	QC80	QC80F
Tensión de red (V)	100-240	10-15
Potencia, W	100	95
Fusible, A		16

Batería	Celdas (pcs)	Ah	Nivel de carga	
			80%	100%
BLi80	10	2,1	50 min.	70 min.
BLi110	20	3	80 min.	105 min.
BLi150	20	4,2	110 min.	140 min.
BLi520x	70	14,4	7 horas	7,5 horas
BLi940x	90	26,1	13 horas	13,5 horas

www.husqvarna.com

1157683-49



2016-02-29