

COLLECTEUR

Manuel de l'opérateur / des pièces

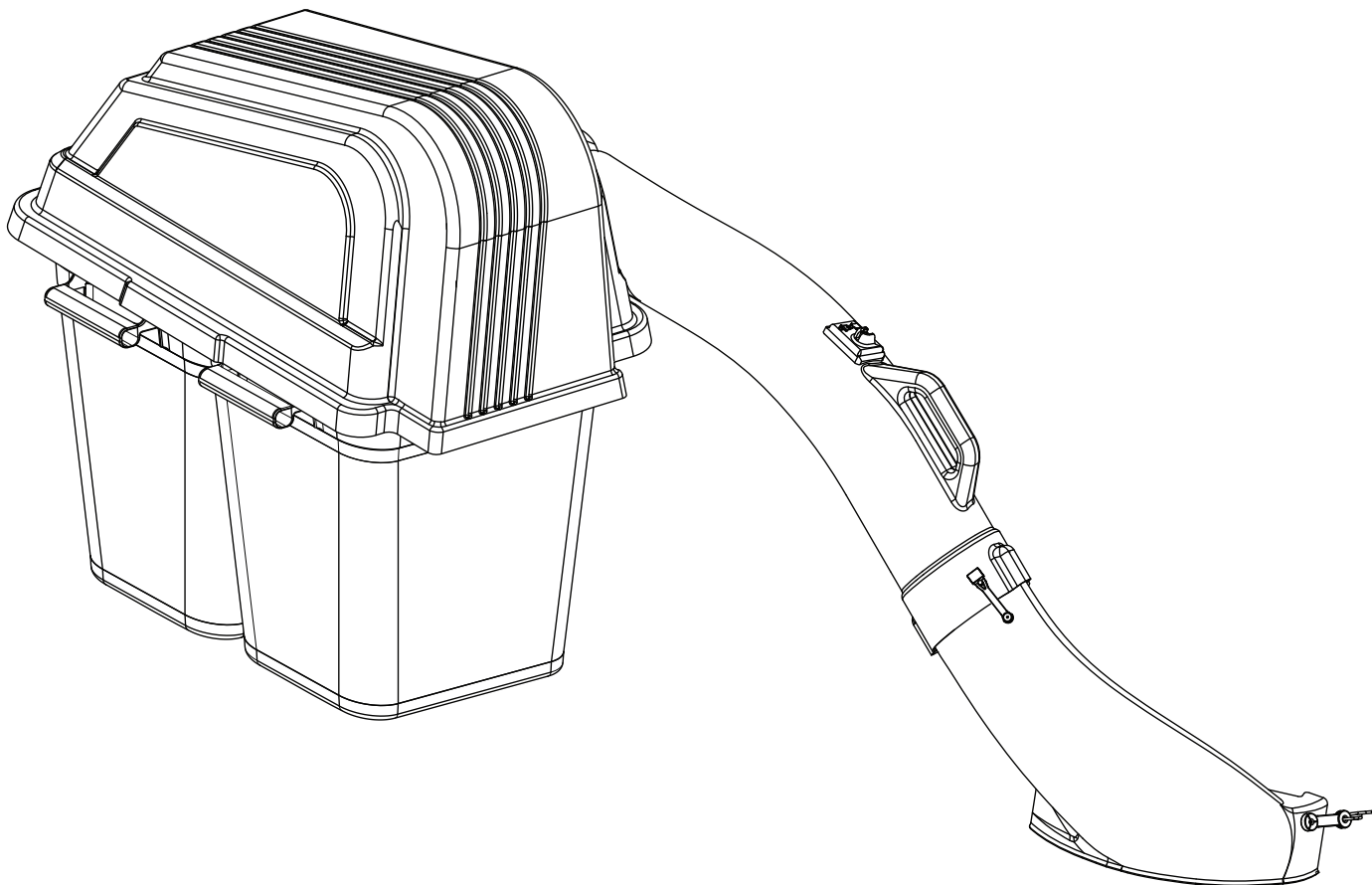

42 po / 587412401



Veillez lire attentivement le manuel de l'opérateur et vous assurer de bien comprendre les instructions avant d'utiliser la machine.

FÉLICITATIONS pour votre achat d'un nouveau système de ramassage. Il a été conçu et fabriqué pour vous donner la meilleure fiabilité et le meilleur rendement possible.

Si vous avez des problèmes que vous ne pouvez pas résoudre, veuillez prendre contact avec le centre de services autorisé le plus proche. Vous y trouverez les techniciens qualifiés et les outils appropriés pour la réparation et l'entretien de ce modèle.

Veuillez lire et conserver ce manuel. Les instructions vous permettront de monter et d'entretenir correctement votre système de ramassage. Suivez toujours les RÈGLES DE SÉCURITÉ.

CONNAISSEZ VOTRE COLLECTEUR D'HERBE

LISEZ CE MANUEL DU PROPRIÉTAIRE ET LES RÈGLES DE SÉCURITÉ AVANT DE MONTER OU D'UTILISER VOTRE SYSTÈME DE RAMASSAGE. Comparez les illustrations avec le contenu du carton pour vous familiariser avec les pièces avant de commencer le montage. Étudiez complètement les instructions d'utilisation et les précautions de sécurité pour assurer le bon fonctionnement de votre ramasse-herbe et pour éviter les blessures à vous-même et aux autres. Conservez ce manuel aux fins de référence.

 **MISE EN GARDE!** N'utilisez PAS la tondeuse lorsque le collecteur d'herbe est partiellement installé.

- Dégagez les lames et arrêtez le moteur avant de quitter le poste de conduite pour vider les bacs, déboucher l'orifice de décharge des glissières, etc.
- Fermez le couvercle avant de démarrer.
- Dégagez les lames de la tondeuse avant de traverser des routes ou des chemins de gravier et d'autres zones où la projection d'objets pourrait représenter un danger.
- NE tentez pas d'aspirer des boîtes de conserve ou d'autres projectiles potentiellement dangereux.

 **MISE EN GARDE!** Ne laissez pas d'herbe dans les bacs à gazon. Videz les bacs après chaque utilisation et avant tout entreposage. Le non respect de cette consigne pourrait avoir comme résultat une combustion spontanée qui pourrait provoquer un incendie.

 **MISE EN GARDE!** Les composants du ramasse-herbe sont sujets à l'usure, aux dommages et à la détérioration. Ils pourraient donc exposer les parties mobiles ou permettre la projection d'objets. Vérifiez fréquemment ces différents éléments et remplacez-les, si nécessaire, par des pièces détachées recommandées par le fabricant.

 **MISE EN GARDE!** Avant de monter le collecteur d'herbe sur la tondeuse :

- Engager le frein de stationnement.
- Mettez les leviers de commande de la transmission au POINT MORT.
- Tournez la clé de contact en position d'arrêt (OFF) et enlevez la clé.
- Veillez à ce que les lames et toutes les pièces mobiles soient complètement arrêtées.

 **MISE EN GARDE!** Les gaz d'échappement du moteur de cet appareil, certains de ses constituants, et certains composants du véhicule contiennent ou émettent des substances chimiques considérées par l'État de la Californie comme étant cancérigènes et capables de causer des malformations congénitales ou autres effets nuisibles sur les organes reproducteurs.

 **MISE EN GARDE!** Les cosses et bornes de batterie et les accessoires connexes contiennent du plomb et des composés du plomb, ainsi que des substances chimiques considérées par l'État de la Californie comme étant cancérigènes et capables de causer des malformations congénitales ou autres effets nuisibles sur les organes reproducteurs. Lavez-vous les mains après la manipulation.

 **MISE EN GARDE!** Le fonctionnement d'une tondeuse peut être la cause de projections de corps étrangers dans les yeux et de blessures graves. Portez toujours des lunettes de protection ou une visière-écran avant et pendant le fonctionnement de votre tondeuse. Nous recommandons de porter une visière-écran ou des lunettes de protection standard.

SÉCURITÉ

Conseils pour améliorer le ramassage

- Suivez les instructions d'utilisation de la tondeuse dans votre manuel de l'opérateur.
- Quand vous utilisez votre collecteur d'herbe sur une pelouse où aucun équipement de ramassage d'herbe et de feuille n'a été utilisé, vous ramassez le feutre racinaire et les débris qui se sont accumulés pendant de longues périodes. La quantité recueillie et le temps d'utilisation totale peuvent être supérieurs à ceux dont vous prendrez l'habitude en utilisant régulièrement un collecteur d'herbe.
- Maintenez toujours l'accélérateur à plein régime pendant le ramassage.
- Choisissez une vitesse assez basse qui permettra un rendement, une bonne qualité de coupe ainsi qu'un bon rendement de ramassage.

REMARQUE : Il peut être nécessaire de chevaucher les largeurs de coupe selon les conditions rencontrées.

- Quand l'herbe est très haute, elle doit être coupée deux fois ; choisissez l'un des réglages les plus hauts pour la première coupe, puis effectuez la seconde coupe à la hauteur souhaitée.
- Utilisez le côté gauche de la tondeuse pour rogner.
- Évitez de tondre le gazon mouillé ou lorsqu'il y a beaucoup de rosée le matin. L'herbe coupée qui s'est amassée dans ces conditions a tendance à coller aux parois et à obstruer le ramasse-herbe.
- Si le ramasse-herbe cesse de ramasser l'herbe coupée ou les feuilles, cela indique que le système est obstrué ou que les bacs du ramasse-herbe sont pleins.
 - a. Dégagez les lames, mettez les leviers de changement de vitesse/mouvement au point mort.
 - Déverrouillez et soulevez le couvercle.
 - Retirez les bacs en les faisant glisser et jetez l'herbe coupée.
 - Remettez en place les bacs, fermez le couvercle et verrouillez le loquet.
 - b. Déverrouillez les glissières et vérifiez si elles sont obstruées.
 - Enlevez tous les débris des goulottes.
 - Réassemblez et verrouillez les goulottes.
- Les sac-poubelles de plastique (3.0 mil, 30 gallons) peuvent être insérés dans les bacs du ramasse-herbe pour faciliter l'élimination des débris. Pour enlever les sac-poubelles de plastique quand ils sont pleins :
 - a. Dégagez les lames, mettez le levier de changement de vitesse au point mort, enclenchez le frein de stationnement et coupez le moteur.
 - b. Déverrouillez et soulevez le couvercle.
 - c. Enlevez un (1) bac à la fois en saisissant les poignées du bac. Tirez vers l'arrière et faites-le glisser hors des rails du tube.
 - d. Posez le bac sur le sol puis fermez et fixez le sommet du sac-poubelle.
 - e. Basculez le bac sur son côté et faites glisser le sac-poubelle plein hors du bac.

- f. Mettez en place un nouveau sac-poubelle avec les bords du sac drapés sur le bord supérieur du bac.
- g. Répétez les instructions ci-dessus pour l'autre bac.
- h. Remettez en place les bacs mais veillez à faire chevaucher le bac de droite et le bac de gauche sur le support central.
- i. Fermez le couvercle et fixez les loquets sur les tubes-supports centraux.

Recommandations générales

Observez toujours les règles de sécurité quand vous faites l'entretien.

- Avant chaque utilisation, vérifiez que les attaches ne sont pas desserrées.
- Nettoyez complètement la machine après chaque utilisation.

Soin des lames

- Pour obtenir les meilleurs résultats possibles, les lames de tondeuse doivent toujours être tranchantes. Remplacez les lames courbées ou endommagées.
- Voyez les instructions dans le manuel de l'opérateur de la tondeuse.

Entreposage

Lorsque le ramasse-herbe doit être entreposé pendant une certaine période, nettoyez-le avec soin, enlevez toutes les saletés, herbe, feuilles, etc. Entreposez-le dans un endroit propre et sec.



AVERTISSEMENT! CETTE MACHINE COUPANTE PEUT AMPUTER LES MAINS ET LES PIEDS ET PROJETER DES OBJETS. L'INOBSERVATION DES CONSIGNES DE SÉCURITÉ SUIVANTES PEUT ENTRAÎNER DES BLESSURES GRAVES OU MORTELLES.

Utilisation générale

- Il est impératif avant de démarrer la machine de lire, de comprendre et de suivre toutes les instructions présentes dans le manuel d'utilisation et sur la machine.
- Maintenez la machine libre d'herbe, de feuilles ou de toute autre accumulation de débris qui peut toucher les pièces chaudes d'échappement/du moteur et brûler. Ne laissez pas le châssis de la tondeuse labourer les feuilles ou d'autres débris qui peuvent produire l'accumulation.
- Arrêtez le moteur avant d'enlever le ramasse-herbe ou de déboucher l'orifice de décharge.
- N'utilisez jamais la tondeuse sans le ramasse-herbe ou le déflecteur de décharge. Soyez conscient de l'orientation de la décharge de l'herbe coupée. Ne dirigez jamais cette décharge vers quelqu'un.
- Débarrassez l'aire de tonte des objets tels que pierres, jouets, fils métalliques, etc. Ces objets peuvent être soulevés et projetés par les lames.
- Ne laissez que des adultes responsables, qui connaissent les instructions, utiliser la machine.

SÉCURITÉ

- Le propriétaire ou l'opérateur de cet outil est responsables des accidents et des blessures infligées à lui-même ou à autrui ainsi que des dommages causés à la propriété. Par conséquent, il se doit d'agir de manière préventive.
- Assurez-vous d'être la seule personne présente dans l'aire de tonte, éloignez en particulier les jeunes enfants et les animaux, avant de commencer à tondre. Arrêtez la machine si quelqu'un s'introduit dans l'aire de tonte.
- Ne transportez jamais de passagers ni d'enfants même lorsque les lames sont arrêtées.
- Ne pas tondre en marche arrière à moins que cela ne soit absolument indispensable. Regarder toujours au sol et en arrière avant et pendant que vous reculez.
- Ralentir avant de tourner.
- Ne vous éloignez jamais d'une machine en marche. Il est impératif d'arrêter les lames, de serrer le frein de stationnement (parking), d'arrêter le moteur et d'enlever les clés avant de descendre de la machine.
- Arrêtez les lames si vous n'utilisez pas votre tondeuse.
- Tondez uniquement quand il fait jour ou sous un éclairage suffisant.
- Ne pas manœuvrer la machine sous l'influence de l'alcool ou de drogues.
- Faites attention à la circulation quand vous devez utiliser la machine près d'une route ou traverser une route.
- Faites particulièrement attention lors du chargement, ou du déchargement de la machine dans une remorque ou un camion.
- Les données indiquent que les utilisateurs, âgés de 60 ans et plus, sont impliqués dans un fort pourcentage des blessures associées à l'utilisation d'une tondeuse. Ces utilisateurs doivent évaluer leur capacité à faire fonctionner la machine de manière suffisamment sûre pour se protéger et protéger autrui de toute blessure.
- Nettoyer tout déversement de carburant ou d'huile avant d'utiliser ou d'entreposer la machine.
- Laisser la machine refroidir avant de l'entreposer.

Utilisation dans les pentes

Les pentes sont un des facteurs principaux de perte du contrôle et de retournement de la tondeuse. Ces accidents peuvent être la cause de blessures graves voire mortelles. Il est nécessaire d'être particulièrement prudent en présence de pentes. Si on ne peut pas reculer sur une pente ou si on n'est pas à l'aise de le faire, ne pas effectuer la tonte.

À FAIRE

- Tondez les pentes en montant ou en descendant (max. 10°), mais jamais perpendiculairement à la déclivité.
 - Enlevez les obstacles tels que pierres, branches d'arbres, etc.
 - Faites attention aux trous, aux ornières ou aux bosses. Un terrain irrégulier peut causer le retournement de la machine.
- L'herbe haute peut dissimuler des obstacles.**
- Utilisez une vitesse lente. Choisissez une vitesse lente pour ne pas avoir à vous arrêter ou à changer de vitesse sur la pente.
 - Soyez particulièrement prudent avec le ramasse-herbe et les autres accessoires. Ceux-ci peuvent changer la stabilité de la machine.

- En pente, tous les mouvements doivent être **lents** et **progressifs**. Ne faites pas de brusques changements de vitesse ou de direction.
- Évitez les démarrages et les arrêts sur une pente. Si les pneus perdent l'adhérence, désengagez les lames et descendez lentement la pente en **ligne droite**.

À NE PAS FAIRE

- N'effectuez pas de virages en pente, à moins d'absolue nécessité. Dans ce cas, procédez lentement et progressivement, et si possible, vers le bas de la pente.
- Ne tondez **pas** à proximité d'escarpements, de fossés ou de berges. La tondeuse peut se retourner soudainement si une roue est dans le vide au-dessus d'une douve, d'un fossé ou si une berge s'effondre.
- Ne tondez **pas** sur l'herbe mouillée. Une réduction de la traction pourrait être la cause du dérapage.
- N'essayez **pas** de stabiliser la machine en mettant le pied au sol.

Réparations

- Les éléments assurant la collecte de l'herbe coupée sont sujets à l'usure, aux dégâts, à la détérioration. Ils pourraient exposer les parties mobiles et permettre la projection d'objets. Vérifiez fréquemment ces différents éléments et remplacez-les, si nécessaire, par des pièces détachées recommandées par le fabricant.
- Le fonctionnement d'une tondeuse peut être la cause de projections de corps étrangers dans les yeux et de blessures graves. Portez toujours des lunettes de protection ou un protecteur oculaire lors de l'utilisation, du réglage ou de la réparation de la tondeuse. Nous recommandons de porter un protecteur oculaire panoramique sur vos lunettes ou des lunettes de protection normales.
- Conservez les boulons et les écrous, notamment ceux qui servent à la fixation des lames, serrés correctement. Conservez la machine en bon état.
- Ne jamais altérer les dispositifs de sécurité. Vérifiez régulièrement le bon fonctionnement de la machine.
- Garder la machine exempte d'herbe, de feuilles ou de toute autre accumulation de débris. Nettoyez les éclaboussures d'huile ou d'essence. Laisser la machine refroidir avant de la remiser.
- Si vous heurtez un objet, arrêtez et inspectez la machine. Effectuer les réparations si nécessaires avant de redémarrer.
- Ne tentez aucun réglage, aucune réparation lorsque le moteur est en marche.
- Les lames de tondeuse sont aiguisées et coupantes. Enveloppez les lames ou portez des gants et soyez particulièrement prudent lors de leur entretien.
- Vérifier fréquemment le fonctionnement des freins. Effectuez le réglage et l'entretien selon les directives du manuel de l'opérateur.

MONTAGE

OUTILS NÉCESSAIRES

- Clé de 1/2 po (2)
- Clé de 9/16 po (2)
- Clé de 7/16 po (2)
- Clé dynamométrique avec échelle lb-pi
- Perceuse
- Foret de 5/16 po
- Cliquet avec douille de 9/16 po
- Tournevis à lame plate

IDENTIFICATION DES PIÈCES

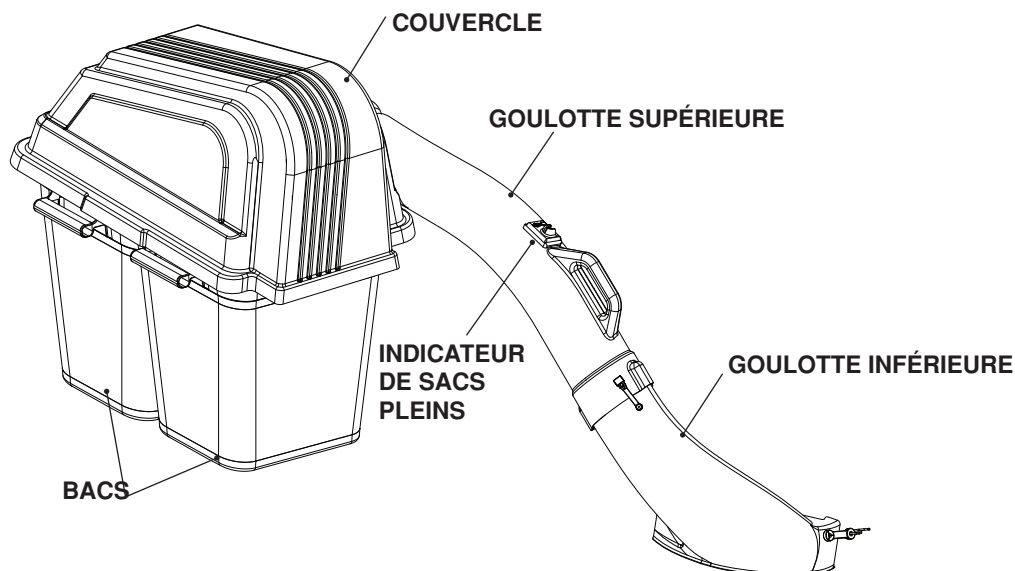

CONTENU DU CARTON

- Ensacheur
- Goulotte supérieure
- Supports de montage
- Couvercle
- Goulotte supérieure
- Sachet de fixations

REMARQUE : L'utilisation des termes RH (côté droit) ou LH (côté gauche) correspond à la position de l'opérateur assis sur la tondeuse.

INSTALLATION DES PLAQUES ET SUPPORTS

1. À l'aide des fixations fournies dans la trousse, installez le support de montage sur la machine.
2. Assemblez le support au support de montage. Ne serrez pas trop les écrous à ce stade.

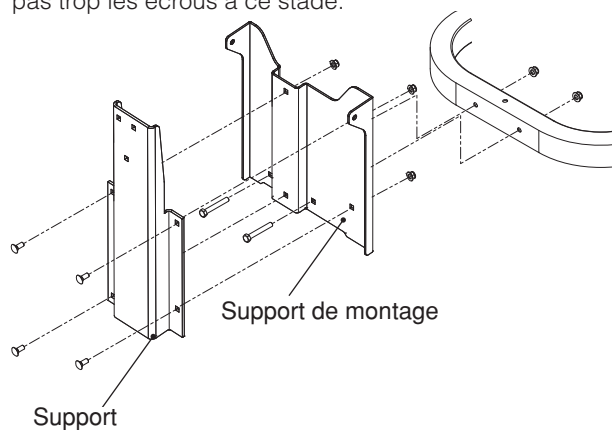

3. Fixez la partie arrière des barres de support sur les faces extérieures du support. Placez les plaques de renfort sur la face extérieure des supports de réservoir, puis fixez la partie avant des barres de support au support de réservoir et à la plaque de renfort à l'aide de vis à tête ronde. Fixez la partie avant de la plaque de renfort au support de réservoir à l'aide de la vis à tête hexagonale. Serrez complètement toutes les fixations. Voir la figure.

REMARQUE : Selon le modèle, il faudra percer un trou de 5/16 po dans le protecteur arrière si les fixations de la trousse sont trop grosses.

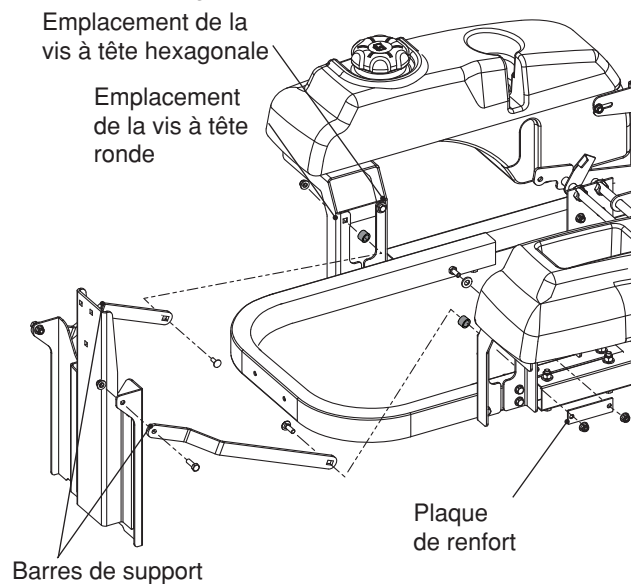

MONTAGE

MONTAGE DU COUVERCLE SUR LE SUPPORT

Pour faciliter le montage du couvercle sur la tondeuse, demandez de l'aide à une autre personne.

1. Placez le couvercle sur le sol derrière la tondeuse.
2. Soulevez et faites pivoter le couvercle pour aligner le support du cadre avec celui en place sur la machine, puis poussez vers le bas pour l'engager.

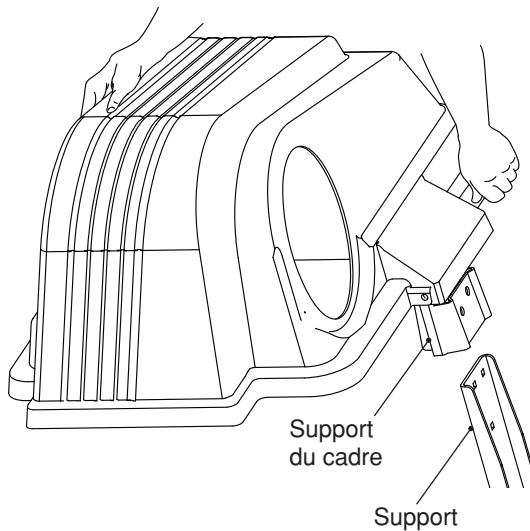

INSTALLATION DES BACS

1. Installez les bacs sur le support, en superposant les bacs sur le tube central.

REMARQUE : Un bac doit toujours chevaucher l'autre bac sur le tube central.

2. Fermez le couvercle et verrouillez les poignées de loquet au-dessus des tubes-supports.

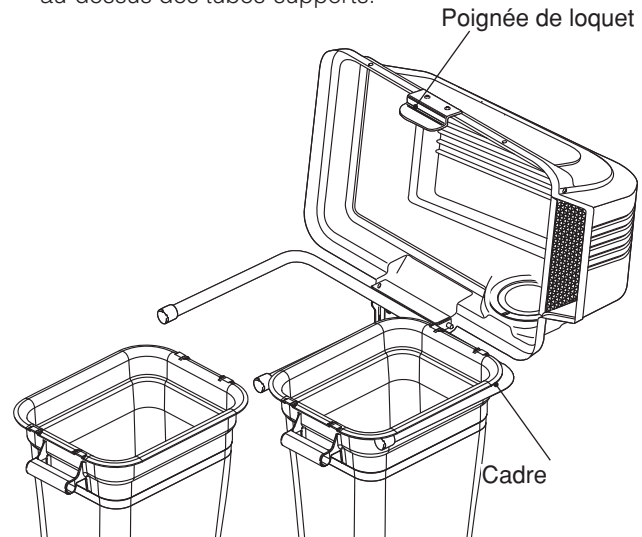

INSTALLATION DES ENTRETOISES

Enlevez le capuchon en plastique du bras central de support du sac. Insérez complètement les capuchons d'entretoise dans les extrémités du tube-support. Il peut être nécessaire de taper sur l'entretoise avec un marteau ou un maillet pour la mettre en place. Remettez en place le capuchon d'extrémité en plastique au-dessus de l'entretoise. La rallonge maintiendra plus fermement le capot en place lorsqu'il sera verrouillé.

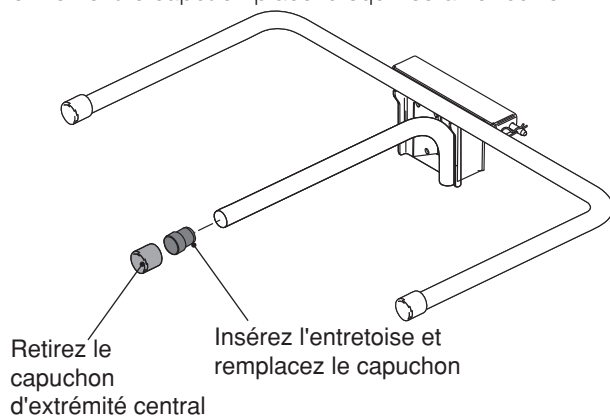

INSTALLATION DE LA GOULOTTE INFÉRIEURE

1. Soulevez et maintenez le déflecteur en position relevée.
2. Installez la goulotte inférieure autour du support de déflecteur.
3. Une fois la goulotte inférieure correctement positionnée, maintenez fermement la goulotte et engagez les verrous de la goulotte inférieure sur l'unité de coupe.

REMARQUE : Pendant l'engagement des verrous, le déflecteur pourrait éloigner la goulotte de l'ouverture de l'unité de coupe. Il est important de bien maintenir la goulotte en place au moment d'engager les verrous sur l'unité de coupe.

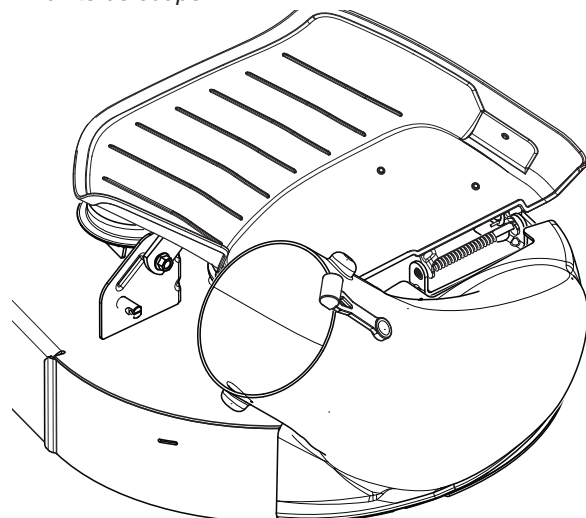

MONTAGE

INSTALLATION DE LA GOULOTTE SUPÉRIEURE

1. Insérez la goulotte supérieure dans la goulotte inférieure en alignant les crans et les profilés.
2. Étirez le verrou élastique jusqu'à l'écrou borgne de la goulotte supérieure, puis engagez-le.

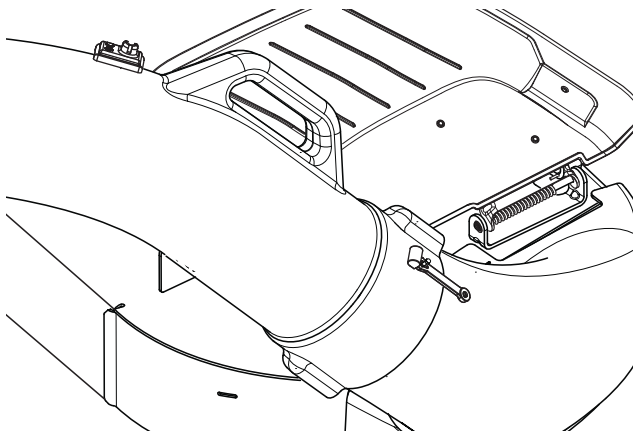

3. Repérez l'ensemble de pose du joint (emballé séparément). Posez les fixations selon la configuration montrée avant de percer le trou suivant. Répétez la procédure pour chaque autre trou.

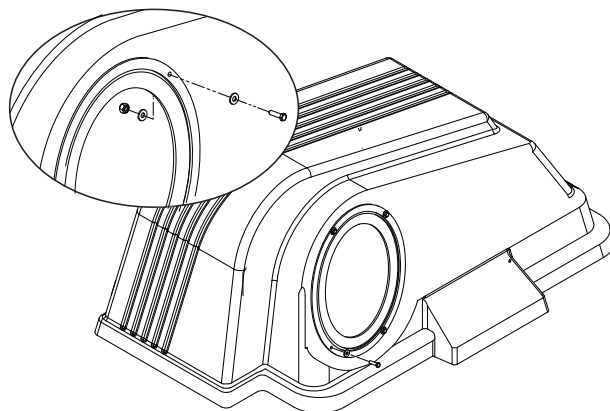

INSTALLATION DU JOINT DE COUVERCLE

1. Installez le joint sur le couvercle en vous assurant de le loger correctement. Il est recommandé de procéder au carré pour le perçage des trous, comme illustré.

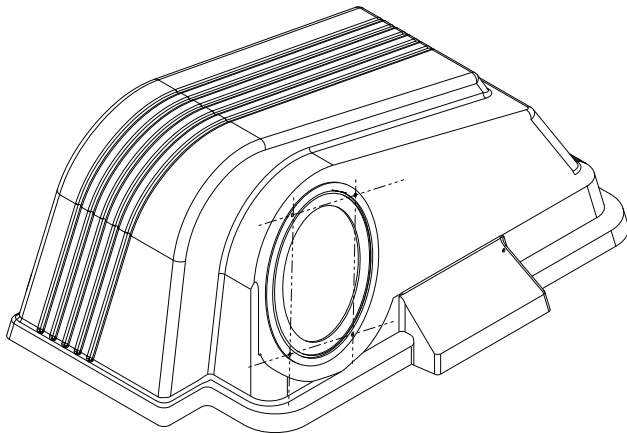

2. Tout en maintenant le joint en place, percez un trou de $13/64$ po (0,203 po) dans le joint et le couvercle à $1/4$ po (0,250 po) du rebord extérieur du joint. Voir la figure.

INSTALLATION DE LA GOULOTTE SUR LE COUVERCLE

Insérez la goulotte supérieure dans l'ouverture munie d'un joint d'étanchéité du couvercle.

MISE À NIVEAU DE L'UNITÉ DE COUPE

L'unité de coupe de la tondeuse doit être de niveau pour obtenir le meilleur rendement. Consultez les directives du manuel de l'opérateur de la tondeuse.

PIÈCES DE RECHANGE

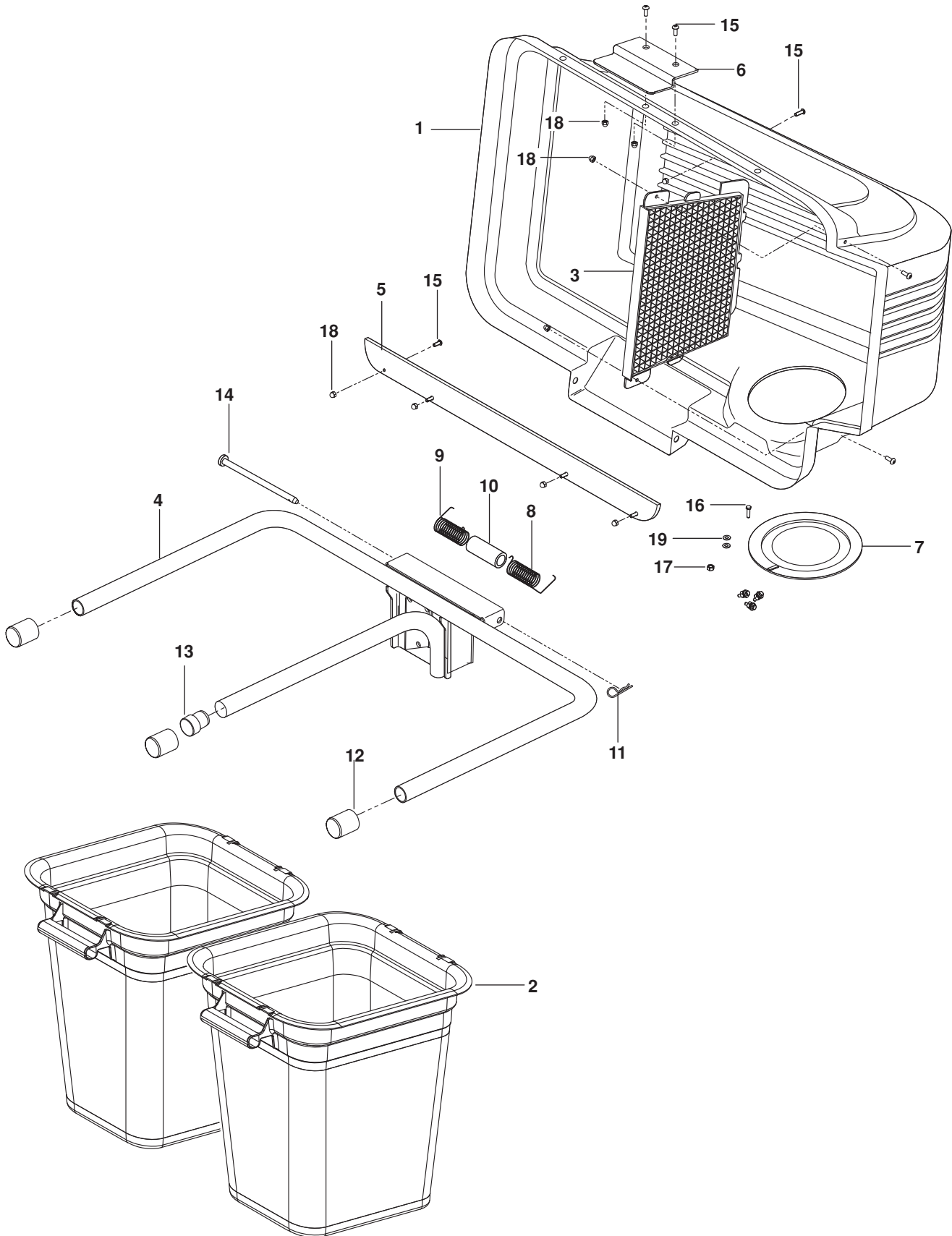

PIÈCES DE RECHANGE

PIÈCE	RÉF. N°	QTÉ	DESCRIPTION
1	539 11 11-39.....	1.....	Couvercle, Complet
2	532 40 02-26.....	2.....	Bac, Sac Souple
3	532 12 75-33.....	1.....	Écran, Couvercle
4	532 17 97-46.....	1.....	Cadre, Ensacheur
5	532 15 50-42.....	1.....	Bande, Renfort
6	532 13 08-95.....	1.....	Poignée De Verrou, Couvercle
7	532 12 75-34.....	1.....	Joint
8	532 13 27-96.....	1.....	Ressort De Couvercle, Gauche
9	532 13 29-83.....	1.....	Ressort De Couvercle, Droite
10	532 13 32-35.....	1.....	Entretoise, Couvercle
11	539 10 80-96.....	1.....	Goupille Épingle, Retenue
12	539 10 80-97.....	3.....	Capuchon, Extrémité De Tube
13	522 80 13-01.....	1.....	Entretoise
14	532 19 27-86.....	1.....	Goupille, Charnière
15	871 08 10-10.....	9.....	VIS N° 10-24 X 5/8
16	539 10 63-12.....	4.....	Vis N°10-24 X 3/4
17	539 97 69-77.....	4.....	Écrou N°10-24 Hex. Nyloc
18	539 10 80-86.....	9.....	Écrou N°10-24, Borgne
19	819 07 08-18.....	8.....	Rondelle N°10, Plate

REMARQUE : TOUTES LES ATTACHES SONT DE GRADE 5 À MOINS D'INDICATIONS CONTRAIRES.

PIÈCES DE RECHANGE

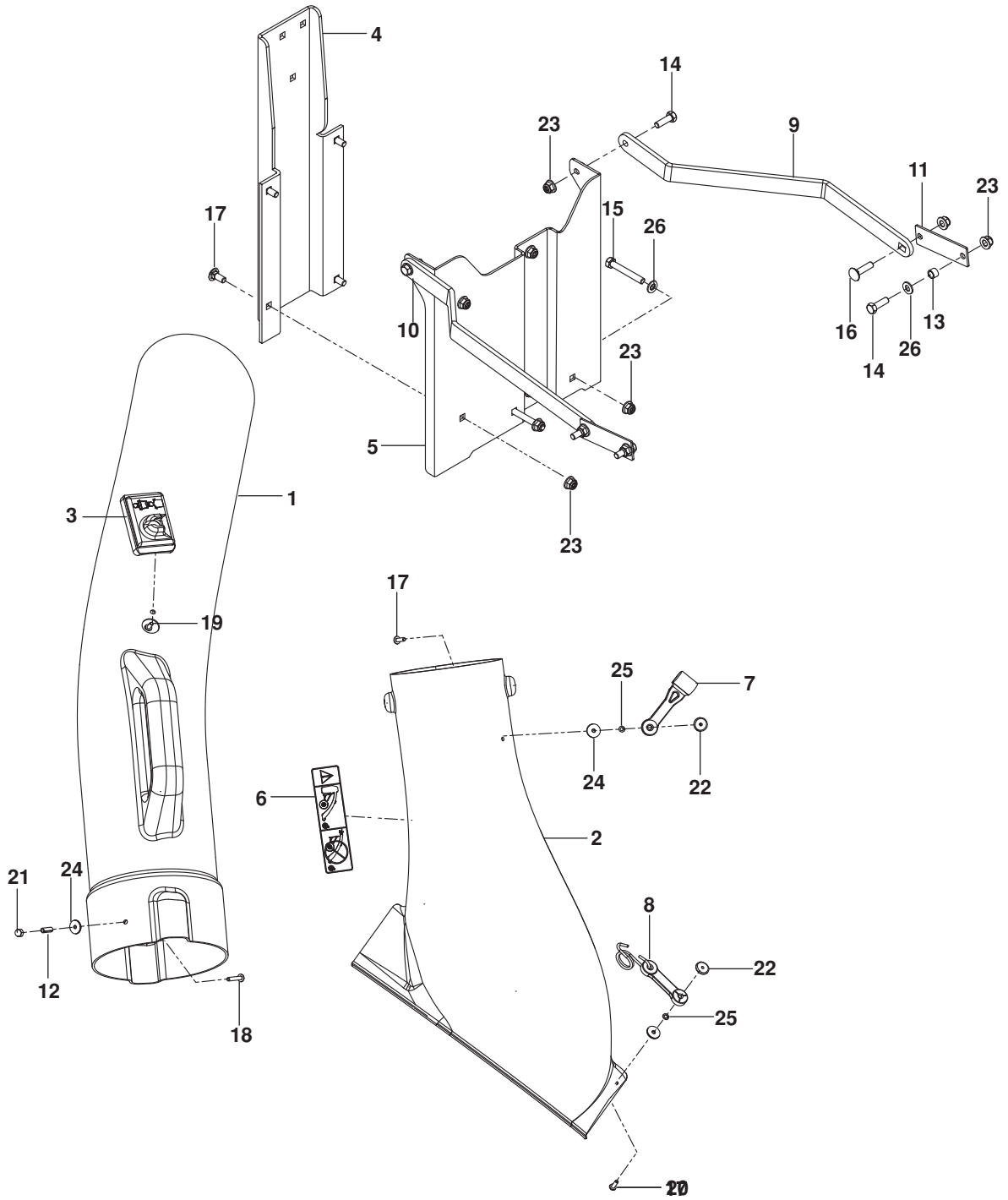

PIÈCES DE RECHANGE

PIÈCE	RÉF. N°	QTÉ	DESCRIPTION
1	587 04 47-01	1	Goulotte, Supérieure
2	587 04 49-01	1	Goulotte, Inférieure
3	539 10 80-82	1	Indicateur, Sacs Pleins
4	522 85 47-02	1	Support
5	522 85 46-02	1	Support, Collecteur
6	539 10 81-63	1	Autocollant, Collecteur
7	539 10 81-94	2	Verrou, Goulotte
8	539 10 80-88	1	Verrou, Couvercle
9	522 85 44-02	1	Barre, Support, Droite
10	522 85 45-02	1	Barre, Support, Gauche
11	523 11 28-02	2	Plaque
12	539 10 80-85	1	Entretoise, Fendue
13	579 61 33-01	1	Entretoise
14	874 78 05-16	4	Vis $5/16$ -18 x 1
15	874 78 05-36	2	Vis $5/16$ -18 x 2 $1/4$
16	539 10 04-72	2	Vis $5/16$ -18 x 1 $1/4$ À Tête Ronde, Fraisée
17	872 14 05-06	4	Vis $5/16$ -18 x $3/4$ À Tête Ronde, Fraisée
18	532 08 71-75	1	Vis N° 10-24 x 1 $1/8$
19	818 02 10-08	1	Vis N°10-14 x $1/2$
20	871 08 10-10	3	Vis N° 10-24 x $5/8$
21	539 10 80-86	1	Écrou N°10-24, Borgne
22	539 10 80-89	3	Écrou N°10-24, À Souder, Plaqué
23	539 11 28-99	12	Écrou À Embase $5/16$ -18 Hex Élastique
24	539 10 80-84	4	Rondelle $3/16$ x $3/4$, Cal. 16
25	539 10 95-52	3	Rondelle $3/16$, Blocage
26	819 11 11-16	6	Rondelle $5/16$, Sae, Plate

REMARQUE : TOUTES LES ATTACHES SONT DE GRADE 5 À MOINS D'INDICATIONS CONTRAIRES.

