

**SEARS**

**OWNER'S  
MANUAL**

**MODEL NO.  
944.520710**

**Caution:**  
Read and follow  
all Safety Rules  
and Instructions  
Before Operating  
This Equipment

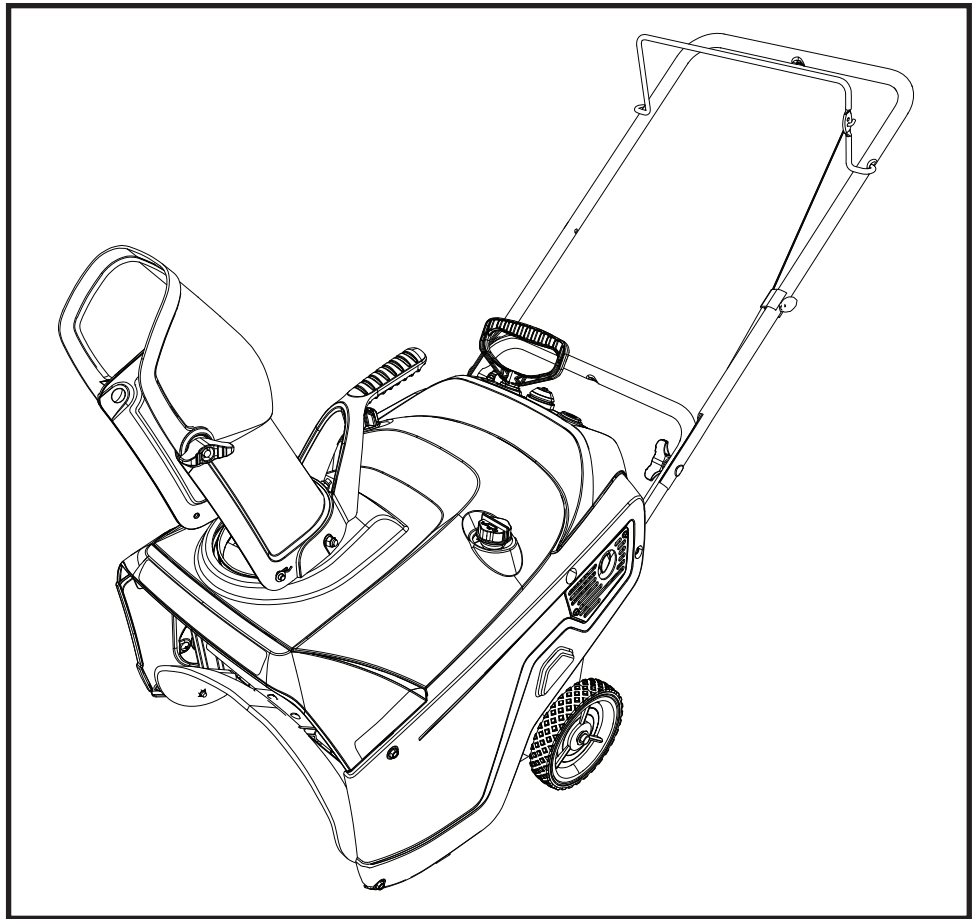

**CRAFTSMAN®**

**208 CC  
SINGLE STAGE  
POWER-PROPELLED  
SNOW THROWER**

- Setup
- Operation
- Maintenance
- Repair Parts

**CONGRATULATIONS** on your purchase of a new snow thrower. It has been designed, engineered and manufactured to give best possible dependability and performance.

Should you experience any problem you cannot easily remedy, please contact your nearest authorized service center. We have competent, well-trained technicians and the proper tools to service or repair this unit.

Please read and retain this manual. The instructions will enable you to assemble and maintain your snow thrower properly. Always observe the "SAFETY RULES".

## Safe Operation Practices for Walk-Behind Snow Throwers

**IMPORTANT:** This snow thrower is capable of amputating hands and feet and throwing objects. Failure to observe the following safety instructions could result in serious injury.



Look for this symbol  to point out important safety precautions. It means **CAUTION!!! BECOME ALERT!!! YOUR SAFETY IS INVOLVED.**



**WARNING:** Always disconnect spark plug wire and place it where it cannot contact plug in order to prevent accidental starting when setting up, transporting, adjusting or making repairs.



**WARNING:** This snow thrower is for use on sidewalks, driveways and other ground level surfaces. Caution should be exercised while using on sloping surfaces. Do not use snow thrower on surfaces above ground level such as roofs of residences, garages, porches or other such structures or buildings.



**WARNING:** Snow throwers have exposed rotating parts, which can cause severe injury from contact, or from material thrown from the discharge chute. Keep the area of operation clear of all persons, small children and pets at all times including startup.



**CAUTION:** Muffler and other engine parts become extremely hot during operation and remain hot after engine has stopped. To avoid severe burns on contact, stay away from these areas.



**WARNING:** Engine exhaust, some of its constituents, and certain vehicle components contain or emit chemicals known to the State of California to cause cancer and birth defects or other reproductive harm.

### Training

1. Read, understand and follow all instructions on the machine and in the manual(s) before operating this unit. Be thoroughly familiar with the controls and the proper use of the equipment. Know how to stop the unit and disengage the controls quickly.
2. Never allow children to operate the equipment. Never allow adults to operate the equipment without proper instruction.
3. Keep the area of operation clear of all persons, particularly small children.
4. Exercise caution to avoid slipping or falling, especially when operating the snow thrower in reverse.

### Preparation

1. Thoroughly inspect the area where the equipment is to be used and remove all doormats, sleds, boards, wires, and other foreign objects.
2. Disengage all clutches and shift into neutral before starting the engine (motor) if equipped.
3. Do not operate the equipment without wearing adequate winter garments. Avoid loose fitting clothing that can get caught in moving parts. Wear footwear that will improve footing on slippery surfaces.
4. Handle fuel with care; it is highly flammable
  - (a) Use an approved fuel container.
  - (b) Never add fuel to a running engine or hot engine.
  - (c) Fill fuel tank outdoors with extreme care. Never fill fuel tank indoors.

- (d) Never fill containers inside a vehicle or on a truck or trailer bed with a plastic liner. Always place containers on the ground, away from your vehicle, before filling.
  - (e) When practical, remove gas-powered equipment from the truck or trailer and refuel it on the ground. If this is not possible, then refuel such equipment on a trailer with a portable container, rather than from a gasoline dispenser nozzle.
  - (f) Keep the nozzle in contact with the rim of the fuel tank or container opening at all times, until refueling is complete. Do not use a nozzle lock-open device.
  - (g) Replace gasoline cap securely and wipe up spilled fuel.
  - (h) If fuel is spilled on clothing, change clothing immediately.
5. Use extension cords and receptacles as specified by the manufacturer for all units with electric drive motors or electric starting motors.
  6. Never attempt to make any adjustments while the engine (motor) is running (except when specifically recommended by manufacturer).
  7. Always wear safety glasses or eye shields during operation or while performing an adjustment or repair to protect eyes from foreign objects that may be thrown from the machine.

### Operation

1. Do not put hands or feet near or under rotating parts. Keep clear of the discharge opening at all times.

2. Exercise extreme caution when operating on or crossing gravel drives, walks, or roads. Stay alert for hidden hazards or traffic.
3. After striking a foreign object, stop the engine (motor), disconnect the cord on electric motors, thoroughly inspect the snow thrower for any damage, and repair the damage before restarting and operating the snow thrower. Remove key.
4. If the unit should start to vibrate abnormally, stop the engine (motor) and check immediately for the cause. Vibration is generally a warning of trouble.
5. Stop the engine (motor) whenever you leave the operating position, before unclogging the auger housing or discharge chute, and when making any repairs, adjustments or inspections.
6. When cleaning, repairing or inspecting the snow thrower, stop the engine and make certain the auger blades and all moving parts have stopped. Remove key.
7. Do not run the engine indoors, except when starting the engine and for transporting the snow thrower in or out of the building. Open the outside doors; exhaust fumes are dangerous.
8. Exercise extreme caution when operating on slopes.
9. Never operate the snow thrower without proper guards, and other safety protective devices in place and working.
10. Never direct the discharge toward people or areas where property damage can occur. Keep children and others away.
11. Do not overload the machine capacity by attempting to clear snow at too fast a rate.
12. Never operate the machine at high transport speeds on slippery surfaces. Look behind and use care when operating in reverse.
13. Disengage power to the auger blades when snow thrower is transported or not in use.
14. Use only attachments and accessories approved by the manufacturer of the snow thrower.
15. Never operate the snow thrower without good visibility or light. Always be sure of your footing, and keep a firm hold on the handles. Walk; never run.
16. Never touch a hot engine or muffler.

### Clearing a Clogged Discharge Chute



**Hand contact with the rotating auger blades inside the discharge chute is the most common cause of injury associated with snow throwers. Never use your hand to clean out the discharge chute.**

To clear the chute:

1. SHUT THE ENGINE OFF!
2. Wait 10 seconds to be sure the auger blades have stopped rotating.
3. Always use a clearing tool at least 15 inches long.

### Maintenance and Storage

1. Check shear bolts and other bolts at frequent intervals for proper tightness to be sure the equipment is in safe working condition.
2. Never store the machine with fuel in the fuel tank inside a building where ignition sources are present such as hot water heaters, space heaters, or clothes dryers. Allow the engine to cool before storing in any enclosure.
3. Always refer to operator's manual for important details if the snow thrower is to be stored for an extended period.
4. Maintain or replace safety and instruction labels, as necessary.
5. Run the machine a few minutes after throwing snow to prevent freeze-up of the collector/impeller.

SERIAL NUMBER: \_\_\_\_\_

DATE OF PURCHASE: \_\_\_\_\_

THE MODEL AND SERIAL NUMBERS WILL BE FOUND ON A DECAL ATTACHED TO THE REAR OF THE SNOW THROWER HOUSING (Figure 1).

YOU SHOULD RECORD BOTH SERIAL NUMBER AND DATE OF PURCHASE AND KEEP IN A SAFE PLACE FOR FUTURE REFERENCE.

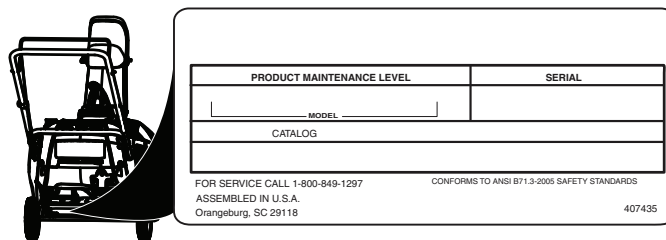

Figure 1

### CUSTOMER RESPONSIBILITIES

- Read and observe the safety rules.
- Follow a regular schedule in maintaining, caring for and using your snow thrower.
- Follow the instructions under "Maintenance" and "Storage" sections of this manual.

### PRODUCT SPECIFICATIONS

<b>Gasoline Capacity and Type:</b>	1.6 Quarts (1,5 Liters) Unleaded Regular only
<b>Oil Type (API SG-SL):</b>	SAE 30 (above 50°F) SAE 5W-30 or 10W-30 (32° to 50°F) SAE 5W-30 (below 32°F)
<b>Oil Capacity:</b>	16 Ounces (0,47 Liters)
<b>Spark Plug:</b>	F6RTC
<b>Gap:</b>	0.030" (0,762 mm)

**GENERAL:** Craftsman products are warranted to be free from defects in materials or workmanship for a specific time period as set-out below (the "Warranty Period"). Warranties extend to the original purchaser of a Craftsman product only. Purchases made through an online auction or through any website other than www.sears.ca are excluded. The relevant Warranty Period commences on the original date of purchase. Within this period, SEARS CANADA, Inc. will, at its sole option, repair or replace any products or components which fail in normal use. Such repairs or replacement will be made at no charge to the customer for parts or labor, provided that the customer shall be responsible for any transportation cost.

**EXCLUSIONS:** This warranty does not cover failures due to normal wear, abuse, misuse, neglect (including but not limited to the use of stale fuel, dirt, abrasives, moisture, rust, corrosion, or any adverse reaction due to improper storage or use habits), improper maintenance or failure to follow maintenance guidelines and/or instructions, failure to operate the product in accordance with the owner's manual or any additional instructions or information provided at the time of purchase or in subsequent communications with the original purchaser, accident or unauthorized alterations or repairs made or attempted by others. Also excluded from warranty coverage - except as provided below - are the following: maintenance, adjustments, components subject to wear including but not limited to: cosmetic components, belts, blades, blade adapters, bulbs, tires, filters, guide bars, lubricants, seats, grips, recoil assy's, saw chains and bars, trimmer lines and spools, spark plugs, starter ropes and tines, and discoloration resulting from ultraviolet light. Any product missing the model and/or serial number identification label will be disqualified from coverage under this warranty.

**REPAIRS:** Repairs have a 90 day warranty. If the defective product is still within the Warranty Period, then the new warranty is 90 days from the date of repair or to the end of the original Warranty Period, whichever period is longer.

**DISCLAIMERS:** THE WARRANTIES AND REMEDIES CONTAINED HEREIN ARE EXCLUSIVE AND IN LIEU OF ALL OTHER WARRANTIES, WHETHER ORAL OR WRITTEN (OTHER THAN AS STATED HEREIN), AND WHETHER EXPRESS, IMPLIED OR STATUTORY, INCLUDING BUT NOT LIMITED TO ANY. THIS WARRANTY GIVES YOU SPECIFIC LEGAL RIGHTS, WHICH MAY VARY FROM PROVINCE TO PROVINCE.

IN NO EVENT SHALL SEARS BE LIABLE FOR ANY INCIDENTAL, SPECIAL, INDIRECT OR CONSEQUENTIAL DAMAGES, WHETHER RESULTING FROM THE USE, MISUSE OR INABILITY TO USE THE PRODUCT OR FROM DEFECTS IN THE PRODUCT. THE EXCLUSIONS IN THIS PARAGRAPH SHALL NOT APPLY IN JURISDICTIONS WHERE APPLICABLE LAW DOES NOT ALLOW FOR THE EXCLUSION OF INCIDENTAL OR CONSEQUENTIAL DAMAGES. IN SUCH JURISDICTIONS, THIS PARAGRAPH SHALL NOT APPLY, BUT THE REMAINING PROVISIONS OF THIS DOCUMENT SHALL REMAIN VALID.

SEARS retains the exclusive right to repair or replace the product or offer a full refund of the purchase price at its sole discretion. SUCH REMEDY SHALL BE YOUR SOLE AND EXCLUSIVE REMEDY FOR ANY BREACH OF WARRANTY.

**CUSTOMER RESPONSIBILITIES:** In addition to complying with all suggested maintenance guidelines and instructions, customers' obligations shall include but shall not be limited to: operating the product in accordance with the owner's manual or any additional instructions or information provided at the time of purchase or in subsequent communications to the purchaser from time to time, exhibit reasonable care in the use, operation, maintenance, general upkeep and storage of the product. Failure to comply with these requirements will void any applicable warranty.

**LIST OF APPLICABLE WARRANTY PERIODS:** The following list contains the applicable Warranty Period for your Craftsman product and is based on a combination of the type of product or component and the intended and actual use of the product or component:

1. **90 DAYS:** Craftsman products intended for use or actually used for commercial, institutional, professional or income-producing purposes
2. **2 YEARS:** Craftsman riding lawn mowers, yard and garden tractors, walk behind mowers, tillers, brush cutters, snow blowers, handheld blowers, backpack blowers, hedge trimmers and electrical products for noncommercial, nonprofessional, non-institutional, or non-income-producing use, except for those components which are part of engine systems manufactured by third party engine manufacturers for which the purchase has received an separate warranty with product information supplied at the time of purchase.
3. **1 YEAR:** Craftsman power cutters, stump grinders, pole pruners, gas chain saws, electric chain saws, trimmer attachments, baggers and pole saws for noncommercial, nonprofessional, non-institutional, or non-income-producing use.
4. **90 DAYS:** All defective batteries, which will be replaced during this 90-day Warranty Period.
5. **60 DAYS:** Additional Warranty Period of 60 days will apply to adjustments and worn products or components BUT DOES NOT INCLUDE WEAR OR ADJUSTMENTS for products used for commercial, institutional, professional or income-producing purposes. Wear items include but are not limited to: belts, blades, tires, spark plugs, air filters, chains, shear bolts, skid plates, scraper bars, drift cutters, ropes, tines, collection bags and pulleys.

As the Warranty Period runs from the date of purchase and NOT from the date that a product is delivered, opened, assembled or first used, please ensure during this time period that your product or component has been assembled and tested for correction operation regardless of when you intend to actually use it. Claims made after the Warranty Period has expired will not be honored.

**PROOF OF PURCHASE/DOCUMENTATION:** Warranty coverage is conditioned upon the original purchaser furnishing SEARS CANADA or its authorized third party service provider if applicable, with the original sales receipt or other adequate written proof of the original purchase date and identification of the product. In the event that the original purchaser is unable to provide a company of the original sales receipt, SEARS CANADA Inc. reserves the right to determine in its sole discretion what other written proof of the original purchase date and identification of the product is acceptable.

# TABLE OF CONTENTS

SAFETY RULES .....	2-3	OPERATION .....	8-12
PRODUCT SPECIFICATIONS.....	3	MAINTENANCE.....	12-16
CUSTOMER RESPONSIBILITIES.....	3	STORAGE.....	17
WARRANTY.....	4	TROUBLESHOOTING.....	18
SAFETY AND INSTRUCTIONAL DECALS .....	5	REPAIR PARTS .....	20-29
SETUP.....	6-7		

## KNOW YOUR SNOW THROWER

READ THIS OWNER'S MANUAL AND ALL SAFETY RULES BEFORE OPERATING YOUR SNOW THROWER. Compare the illustrations with your snow thrower to familiarize yourself with the location of various controls and adjustments. Save this manual for future reference.

These symbols may appear on your snow thrower or in literature supplied with the product. Learn and understand their meaning.

**IMPORTANT:** Safety and instruction decals are located near areas of potential danger. Replace damaged decals.

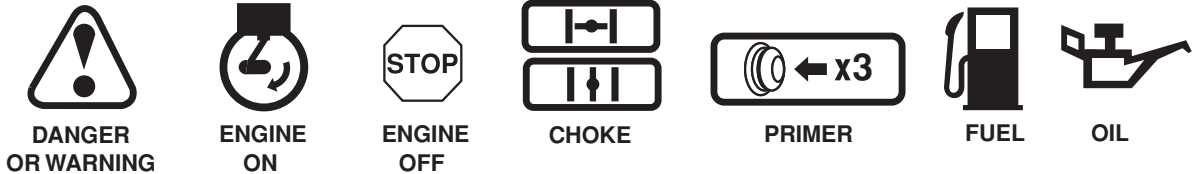

DANGER OR WARNING

ENGINE ON

ENGINE OFF

CHOKE

PRIMER

FUEL

OIL



READ AND FOLLOW ALL SAFETY INFORMATION AND INSTRUCTIONS BEFORE USE OF THIS PRODUCT. KEEP THESE INSTRUCTIONS FOR FUTURE REFERENCE.



IGNITION KEY. INSERT TO START AND RUN, PULL OUT TO STOP.



# Setup

## Loose Parts

Use the chart below to verify that all parts have been shipped.

Procedure	Description	Qty.	Use
<b>1.</b>	No parts required	–	Unfold the handle.
<b>2.</b>	Carriage bolts	5	Install the discharge chute.
	Flange nuts	4	Install the discharge chute.
	Washers	2	Install the discharge chute.
	Knob	1	Install the discharge chute.
	Chute	1	
	Deflector	1	

## 1. Unfolding the Handle

### Procedure

- Loosen the two handle knobs and pull out the two handle bolts until you can move the handle freely and rotate the handle to the operating position (Figure 2).

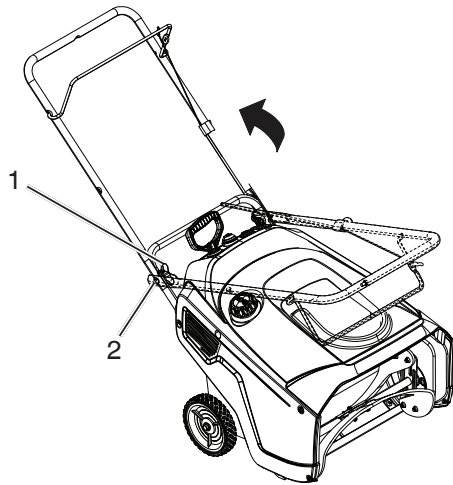

Figure 2

1. Handle knobs    2. Handle bolt

- Tighten the handle knobs until they are snug (Figure 3).

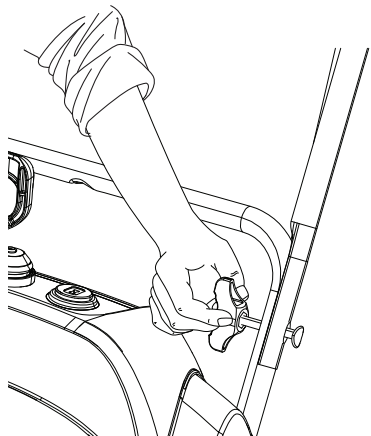

Figure 3

## 2. Installing the Discharge Chute

5	Carriage bolts
4	Flange nuts
2	Washers
1	Knob
1	Chute
1	Deflector

### Procedure

Install the discharge chute as shown (Figure 4).

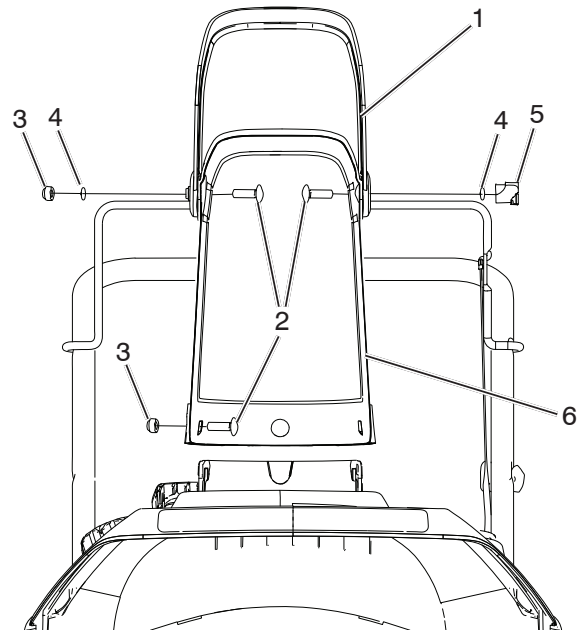

Figure 4

1. Deflector                      4. Washer  
 2. Carriage bolts              5. Knob  
 3. Flange nuts                 6. Discharge chute

**IMPORTANT:** Do not overtighten the flange nuts; otherwise you may damage the discharge chute.

### 3. Filling the Engine with Oil

### Product Overview

#### ENGINE

See engine manual.

#### LUBRICATION

Use only high quality detergent oil rated with API service classification SG–SL. Select the oil's SAE viscosity grade according to your expected operating temperature.

**NOTE:** Although multi-viscosity oils (5W30, 10W30 etc.) improve starting in cold weather, these multi-viscosity oils will result in increased oil consumption when used above 32°F. Check your engine oil level more frequently to avoid possible engine damage from running low on oil.

Change the oil after every 25 hours of operation or at least once a year if the snow thrower is not used for 25 hours in one year.

Check the crankcase oil level before starting the engine and after each five (5) hours of continuous use. Tighten oil fill cap / dipstick securely each time you check the oil level.

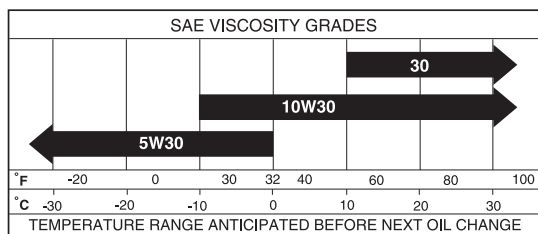

Figure 5

**NOTE:** 10W30 synthetic oil is acceptable for use in cold temperatures.

1. Move the snowthrower to a level surface.
2. Clean around the dipstick (Figure 6).

**NOTE:** Dipstick location may vary depending on engine type.

3. Remove either side mounted filler cap dipstick or high oil fill dipstick and wipe it clean.

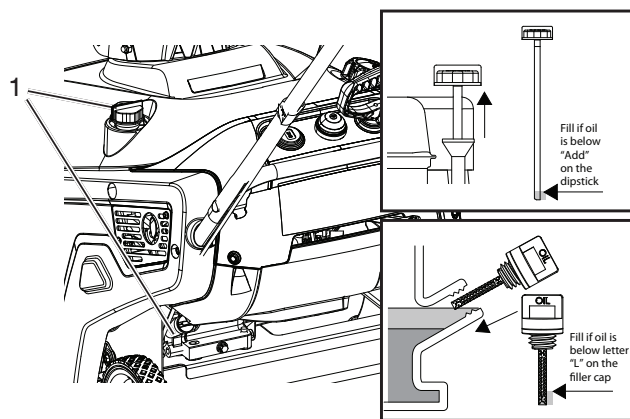

Figure 6

1. Oil filler cap/dipstick

4. Insert the dipstick into the filler neck and turn clockwise until fully seated. Then remove the dipstick by turning it counter-clockwise.
5. Fill oil to "FULL" on dipstick with the recommended oil.
6. Securely screw in the oil filler cap/dipstick.

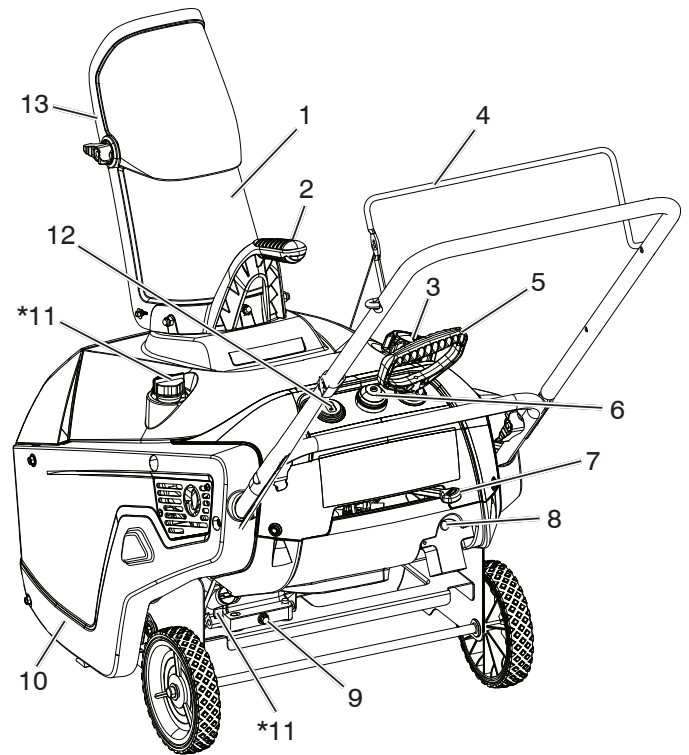

Figure 7

1. Discharge chute
2. Chute deflector handle
3. Fuel tank cap
4. Control bar
5. Recoil start handle
6. Primer
7. Choke lever
8. Electric-start button
9. Oil drain plug
10. Drive belt cover
- \*11. Oil fill cap/dipstick
12. Ignition key
13. Chute deflector

\* Dipstick location may vary depending on engine type.

# Operation

**NOTE:** Determine the left and right sides of the machine from the normal operating position.



- Gasoline is extremely flammable and explosive. A fire or explosion from gasoline can burn you and others.
- To prevent a static charge from igniting the gasoline, place the container and/or snowthrower on the ground before filling, not in a vehicle or on an object.
- Fill the tank outdoors when the engine is cold. Wipe up spills.
- Do not handle gasoline when smoking or around an open flame or sparks.
- Store gasoline in an approved fuel container, out of the reach of children.
- Do not tip the snowthrower with fuel in the fuel tank.



The operation of any snow thrower can result in foreign objects thrown into the eyes, which can result in severe eye damage. Always wear safety glasses or eye shields while operating your snow thrower or performing any adjustments or repairs. We recommend standard safety glasses or a wide vision safety mask worn over spectacles.

**IMPORTANT:** Know how to operate all controls before adding fuel or attempting to start the engine.

## Filling the Fuel Tank

Fill the fuel tank with fresh unleaded gasoline, do not exceed 87 octane rating (Figure 8).

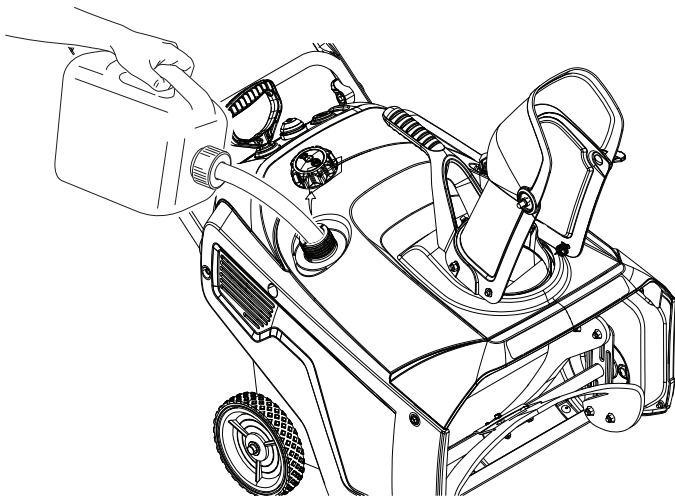

Figure 8

**IMPORTANT:** Do not add oil to the gasoline.

**IMPORTANT:** Do not use E85 blended fuels. This engine is not E20/E30/E85 compatible. Alternative fuels with high alcohol content can cause hard starting, poor engine performance, and may cause internal engine damage.

**NOTE:** For best results, purchase only the quantity of gasoline that you expect to use in 30 days. Otherwise, you may add fuel stabilizer to newly purchased gasoline to keep it fresh for up to 6 months.

## Checking the Engine Oil Level

**NOTE:** 10W30 synthetic oil is acceptable for use in cold temperatures.

1. Move the snowthrower to a level surface.
2. Clean around the dipstick (Figure 9).

**NOTE:** Dipstick location may vary depending on engine type.

3. Remove either side mounted filler cap dipstick or high oil fill dipstick and wipe it clean.

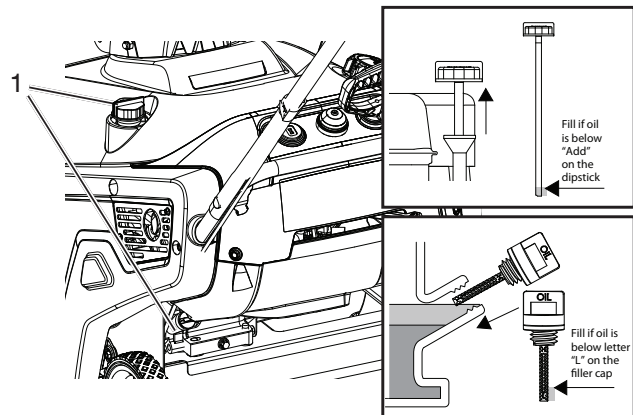

Figure 9

1. Oil filler cap/dipstick

4. Insert the dipstick into the filler neck and turn clockwise until fully seated. Then remove the dipstick by turning it counter-clockwise.
5. Fill oil to "FULL" on dipstick with the recommended oil.
6. Securely screw in the oil filler cap/dipstick.

**NOTE:** Running the engine with a low oil level can cause engine damage. Always check the engine oil before start up.

**NOTE:** Running the engine with too much oil may cause engine damage and excess smoke in the exhaust. Always check the engine oil level before start up.



# Starting the Engine

1. Push key in (Figure 10).

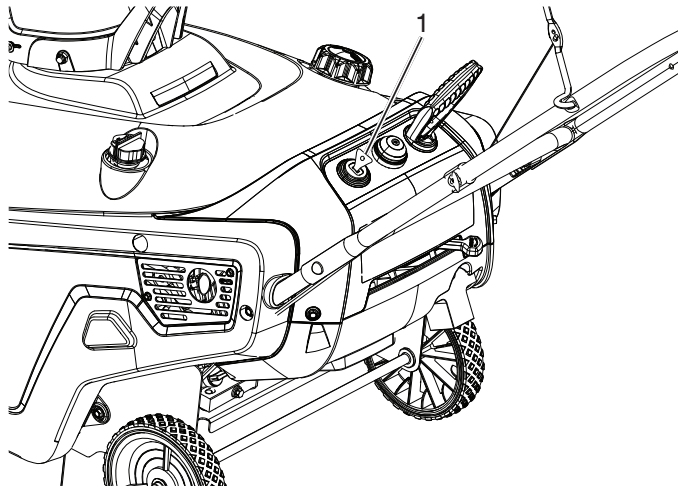

Figure 10

1. Key

2. Move choke lever to left position (Figure 11).

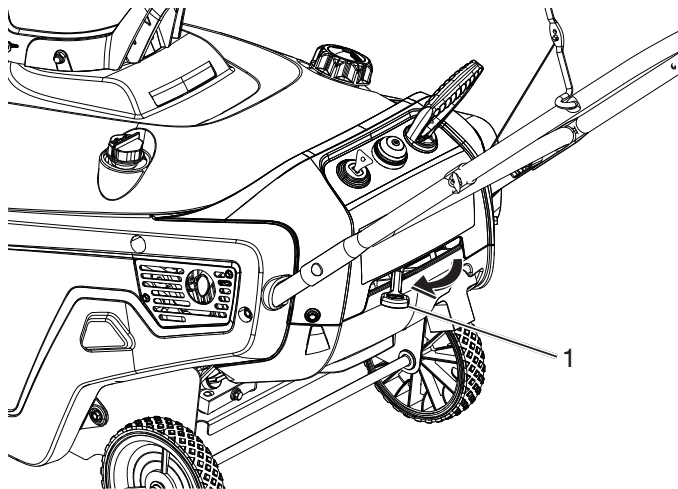

Figure 11

1. Choke lever

3. Firmly push in the primer 3 times with your thumb, holding the primer in for a second before releasing it each time (Figure 12).

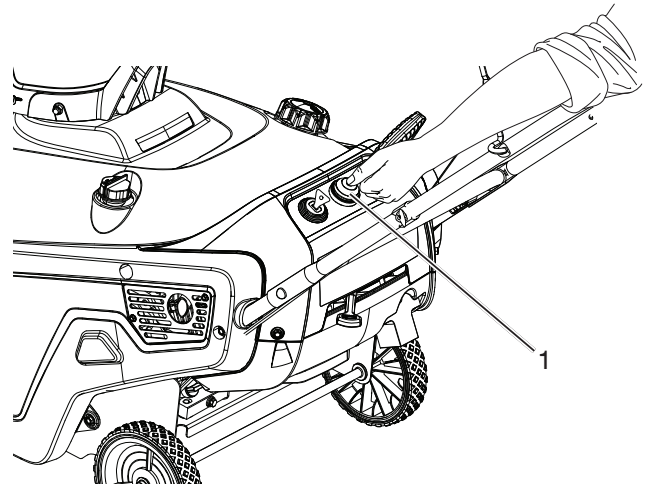

Figure 12

1. Primer

**NOTE:** Remove your glove when you push in the primer so that air cannot escape from the primer hole.

**IMPORTANT:** Do not use the primer or the choke if the engine has been running and is hot. Excessive priming may flood the engine and prevent it from starting.

4. Connect an extension cord to the snowthrower and plug the other end into a three-hole grounded 120 volt A.C. receptacle and push the electric-start button (Figure 13), or pull the recoil start handle (Figure 14).

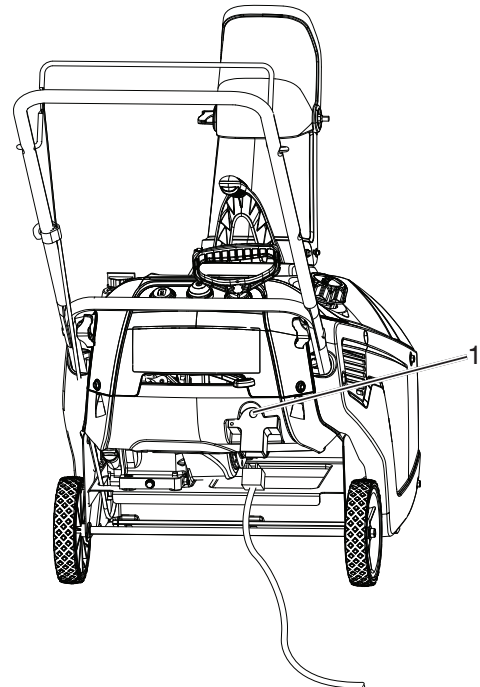

Figure 13

1. Electric start button

**NOTE:** Use only a UL-listed, 16-gauge extension cord recommended for outdoor use that is not longer than 50 feet (15 m).



The electrical cord can become damaged, causing a shock or fire.

Thoroughly inspect the electrical cord before plugging it into a power source. If the cord is damaged, do not use it to start the snowthrower. Replace or repair the damaged cord immediately. Contact an Authorized Service Dealer for assistance.



Figure 14

1. Recoil start handle

**IMPORTANT:** Run the electric starter no more than 10 times at intervals of 5 seconds on, then 5 seconds off. Running the electric starter extensively can overheat and damage it. If the engine does not start after this series of attempts, wait at least 40 minutes to allow the starter to cool before attempting to start it again. If the engine does not start after the second series of attempts, take the snowthrower to an Authorized Service Dealer for service.

**NOTE:** If you pull the recoil handle and feel no resistance, the starter may be frozen. Thaw out the starter before attempting to start the snowthrower.

5. While the engine is running, move the choke lever slowly to the right position.
6. Unplug the extension cord from the power source and the snowthrower (Figure 13).



Unplug the power cord whenever you are not starting the snowthrower.

## Engaging the Auger Blades

To engage the auger blades, hold the control bar against the handle (Figure 15).



Figure 15

1. Control bar

## Disengaging the Auger Blades

To disengage the auger blades, release the control bar (Figure 16).

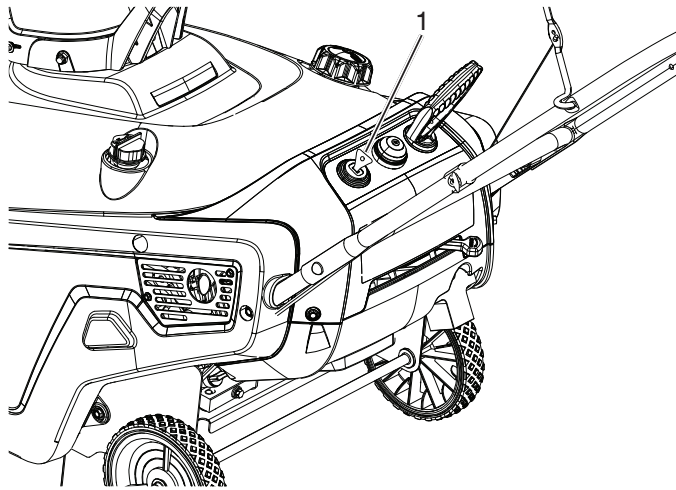

Figure 16

1. Control bar

## Stopping the Engine

To stop the engine, pull key out (Figure 17).



1. Key

Figure 17

## Adjusting the Discharge Chute and Chute Deflector

To adjust the discharge chute, move deflector chute handle left or right to desired position (Figure 18).

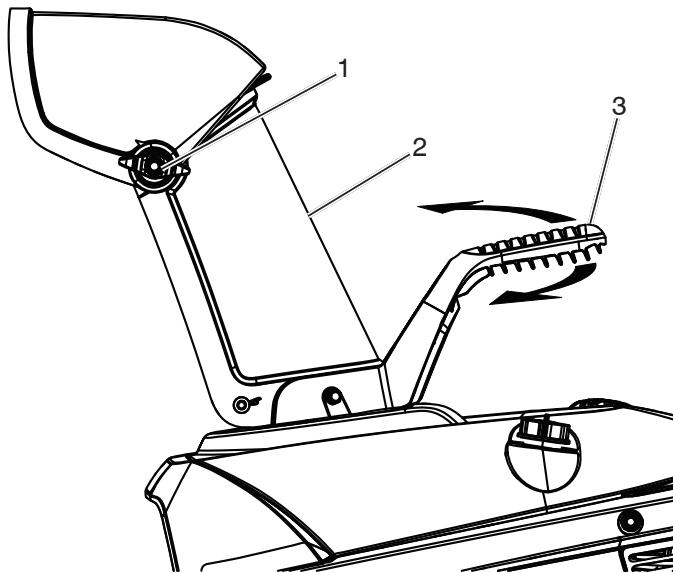

Figure 18

1. Chute deflector knob
2. Chute deflector
3. Chute handle

To raise or lower the angle of the chute deflector, loosen the chute deflector knob on the chute deflector and move the chute deflector up or down (Figure 18).

## Clearing a Clogged Discharge Chute



**Hand contact with the rotating auger blades inside the discharge chute is the most common cause of injury associated with snow throwers. Never use your hand to clean out the discharge chute.**

To clear the chute:

1. SHUT THE ENGINE OFF!
2. Wait 10 seconds to be sure the auger blades have stopped rotating.
3. Always use a clearing tool at least 15 inches long, not your hands (Figure 19).



Figure 19

## Preventing Freeze-up after Use

- Let the engine run for a few minutes to prevent moving parts from freezing. Stop the engine, wait for all moving parts to stop, and remove ice and snow from the snowthrower.
- Clean off any snow and ice from the base of the chute.
- Rotate the discharge chute left and right to free it from any ice buildup.
- With the ignition key in the Off position, pull the recoil starter handle several times or connect the electrical cord to a power source and the snowthrower and push the electric start button once to prevent the recoil starter and/or the electric starter from freezing up.
- In snowy and cold conditions, some controls and moving parts may freeze. Do not use excessive force when trying to operate frozen controls. If you have difficulty operating any control or part, start the engine and let it run for a few minutes.

# Operating Tips



The auger blades can throw stones, toys, and other foreign objects and cause serious personal injury to the operator or to bystanders.

- Keep the area to be cleared free of all objects that the auger blades could pick up and throw.
- Keep all children and pets away from the area of operation.
- Do not operate snow thrower if weather conditions impair visibility. Throwing snow during a heavy, windy snowstorm can blind you and be hazardous to the safe operation of the snow thrower.

- The best time to remove snow is the early morning. At this time the snow is usually dry and has not been exposed to the direct sun and warming temperatures.
- Slightly overlap each successive path to ensure all snow will be removed.
- Throw snow downwind whenever possible.
- For extremely heavy snow, reduce the width of snow removal by overlapping previous path and moving slowly.
- Keep engine clean and clear of snow during use. This will help air flow and extend engine life.
- After snow-throwing is completed, allow engine to run for a few minutes to melt snow and ice off the engine.
- Clean the entire snow thrower thoroughly after each use and wipe dry so it is ready for next use.

# Maintenance

**NOTE:** Determine the left and right sides of the machine from the normal operating position.

FILL IN DATES AS YOU COMPLETE REGULAR SERVICE		MAINTENANCE SCHEDULE				SERVICE DATES								
		BEFORE EACH USE	AFTER EACH USE	EVERY 25 HOURS OR EVERY SEASON	BEFORE STORAGE									
<b>T H R O W E R</b>	Check for Loose Fasteners	✓			✓									
	Clean / Inspect Snow Thrower		✓		✓									
	Check / Replace V-Belts			✓										
	Lubrication Chart			✓	✓									
<b>E N G I N E</b>	Check Engine Oil Level	✓												
	Change Engine Oil			✓										
	Inspect Muffler			✓										
	Check / Replace Spark Plug			✓										
	Empty Fuel Tank				✓									

# Adjusting the Control Cable

## Checking the Control Cable

Release the control bar to remove the slack in the control cable (Figure 20).



Figure 20

- 1. Control bar

**IMPORTANT:** The control cable must contain some slack when you disengage the control bar for the auger blades to stop properly.

**NOTE:** You may need to adjust the control cable from position 1 (default) to position 2 if you notice belt slip when the control bar is engaged.

**NOTE:** If the control cable is adjusted to position 2, ensure that the auger stops properly when the control bar is released

# Adjusting the Control Cable

1. With the control bar disengaged, unhook and move the control cable to the highest position. (Figure 21).

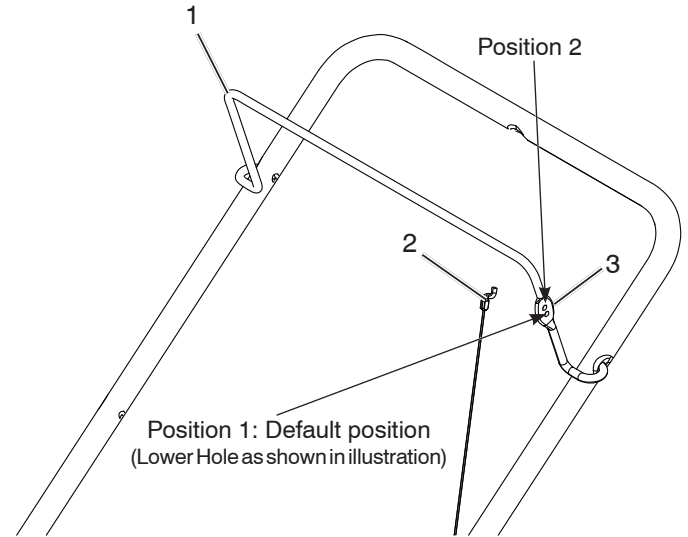

Figure 21

- 1. Control bar
- 2. Adjuster link
- 3. Cable positions

# Inspecting the Auger Blades

Before each session, inspect the auger blades for wear. When a auger blade edge has worn down have an Authorized Service Dealer replace the auger blades and the scraper (Figure 22).

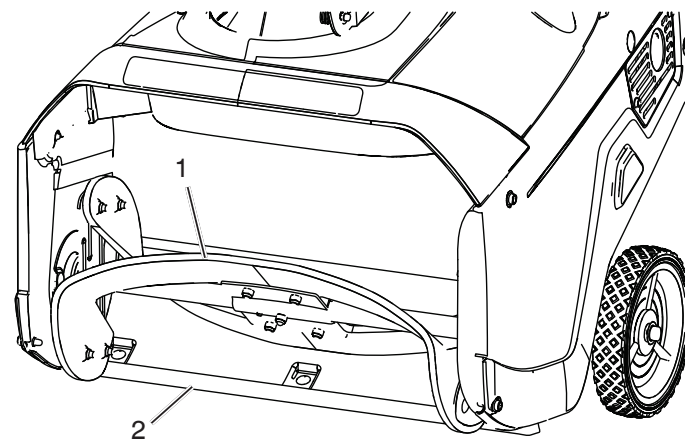

Figure 22

- 1. Auger blades
- 2. Scraper

# Changing the Engine Oil

Run the engine a few minutes before changing the oil to warm it. Warm oil flows better and carries more contaminants.



**The engine oil will be hot. Avoid skin contact with the used engine oil.**

1. Move snowthrower to a level surface.
2. Run snowthrower until all fuel has been depleted.
3. Remove ignition key.

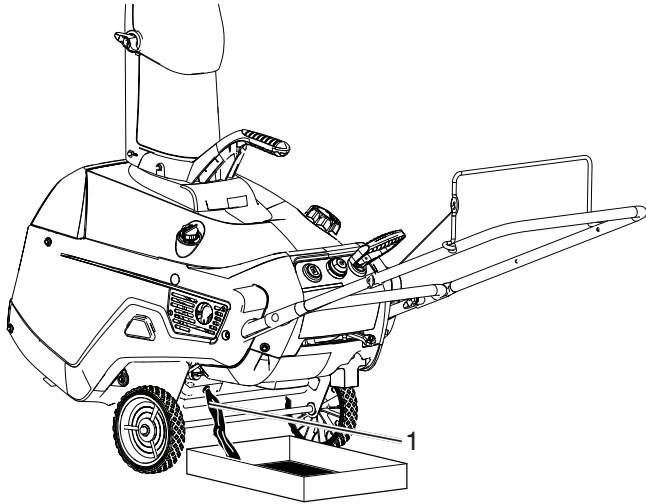

Figure 23

1. Oil drain plug

4. Place an oil drain pan under the oil drain plug, remove the oil drain plug, and tip the snowthrower backward and drain the used oil in the oil drain pan (Figure 23).
5. After draining the used oil, return the snowthrower to the operating position.
6. Install the oil drain plug and torque to 145-150 in-lbs (17 N-m).

**NOTE:** Dipstick location may vary depending on engine type.

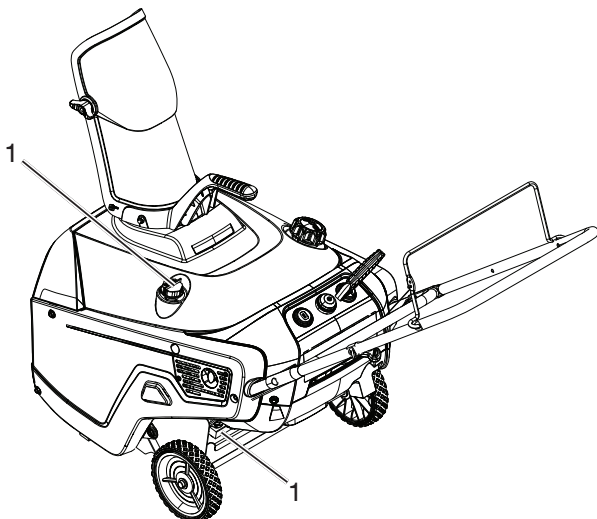

Figure 24

1. Oil fill cap/dipstick

7. Clean around the oil filler cap/dipstick (Figure 24).
8. Unscrew the oil fill cap/dipstick and remove it (Figure 24).
9. With the snowthrower in the operating position, carefully pour oil into the oil fill hole until "Full" on the fill cap/dipstick line (Figure 26).

Max fill: 18 oz. (0.5 l), type: automotive detergent oil with an API service classification of SJ, SL, or higher.

Use Figure 25 below to select the best oil viscosity for the outdoor temperature range expected:

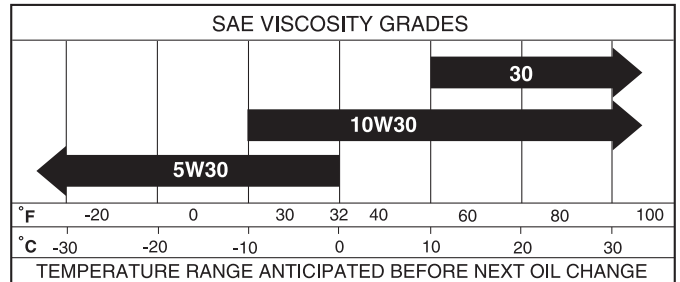

Figure 25

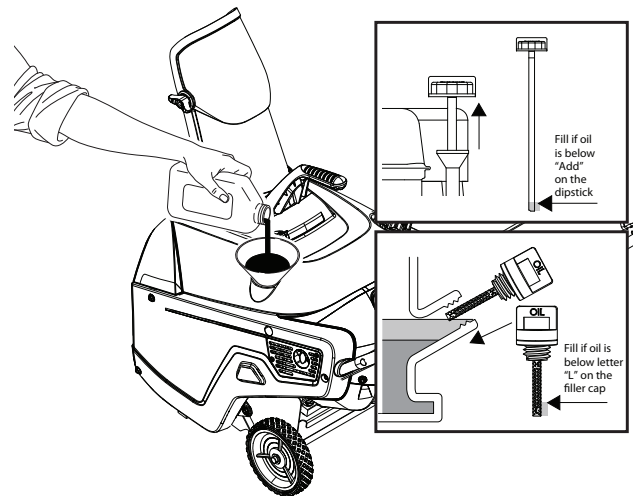

Figure 26

**NOTE:** 10W30 synthetic oil is acceptable for use in cold temperatures.

10. Screw in the oil fill cap/dipstick and hand tighten it securely.
11. Wipe up any spilled oil.
12. Dispose of the used oil properly at a local recycling center.

# Servicing the Spark Plug

Use a NGK BPR6ES, Champion RN9YC, or BOSCH WR6DC spark plug or equivalent.

1. Stop the engine and wait for all moving parts to stop.
2. Rotate the discharge chute so that it faces forward.
3. Remove the discharge chute and the discharge chute handle by removing the three carriage bolts and three flange nuts (Figure 27).

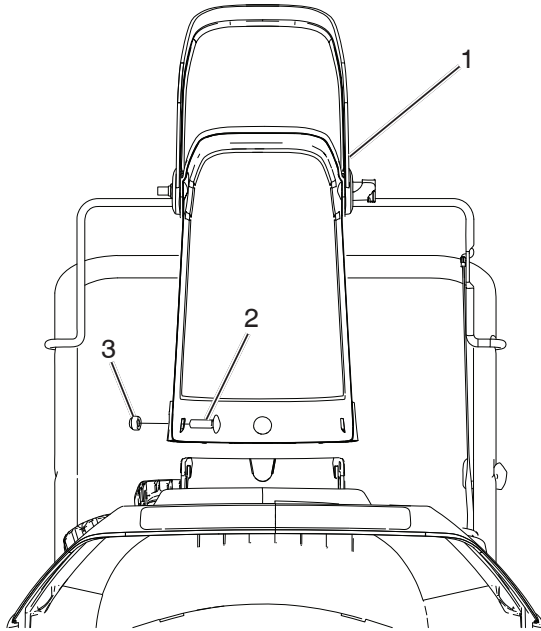

Figure 27

1. Discharge chute
2. Carriage bolts
3. Flange nuts

4. Remove the six screws that secure the shroud assembly (Figure 28).

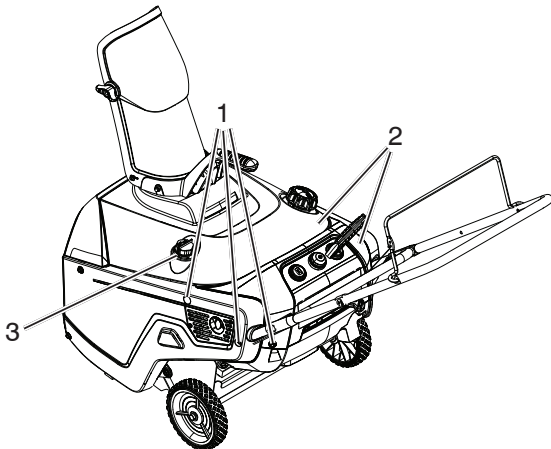

Figure 28

1. Screw
2. Shroud assembly
3. Oil fill cap

5. Remove the oil fill cap.
6. Remove the shroud assembly (Figure 28).
7. Install the oil fill cap.
8. Disconnect the spark plug wire from the spark plug (Figure 29).
9. Clean around the spark plug.
10. Remove the spark plug from the cylinder head.

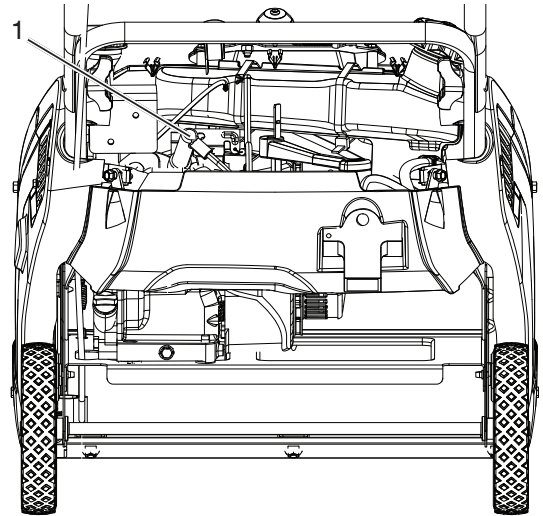

Figure 29

1. Spark plug wire

**IMPORTANT:** Replace a cracked, fouled, or dirty spark plug. Do not clean the electrodes because grit entering the cylinder can damage the engine.

11. Set the gap on the plug to 0.030 inch (0.76 mm) (Figure 30).

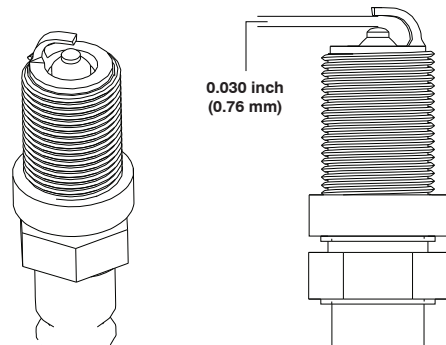

Figure 30

12. Install the spark plug and torque it to 20–22 ft-lb (27–30 N-m).
13. Connect the spark plug wire to the spark plug (Figure 29).
14. Remove the oil fill cap.
15. Install the shroud with the screws removed in step 4 (Figure 28).

**NOTE:** Ensure that the shroud assembly fits together in the side grooves.

16. Install the oil fill cap.
17. Install the discharge chute, and the discharge chute handle onto the snowthrower using the hardware removed in step 3 (Figure 27).

# Replacing the Drive Belt

If drive belt becomes worn, oil-soaked, excessively cracked, frayed, or otherwise damaged, replace the belt.

1. Remove the drive side cover by removing the six screws as shown in (Figure 31).

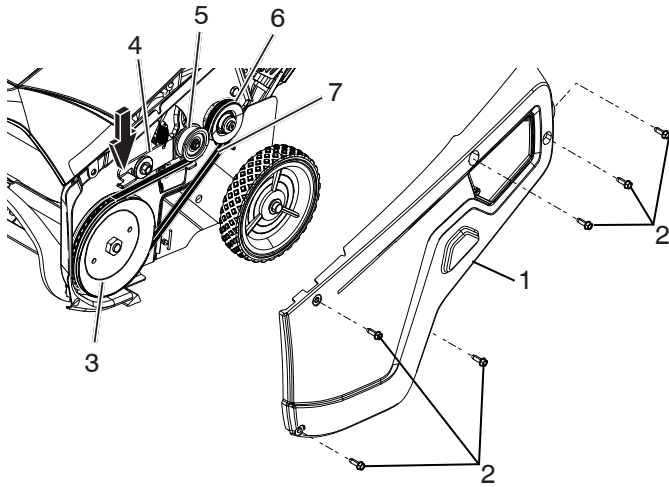

Figure 31

- |                     |                  |
|---------------------|------------------|
| 1. Drive side cover | 5. Idler pulley  |
| 2. Screw            | 6. Engine pulley |
| 3. Drive pulley     | 7. Drive belt    |
| 4. Idler arm        |                  |

2. Press down on front of idler arm to release the belt tension (Figure 31).
3. Remove the drive belt from the drive pulley (Figure 31).

4. Install the new drive belt, routing it as shown in (Figure 32).

**NOTE:** Route the new drive belt first around the engine pulley, then the idler pulley, and finally around the drive pulley while pressing down on the front of the idler arm. (Figure 32).

5. Install the drive side cover with the screws removed in step 1.

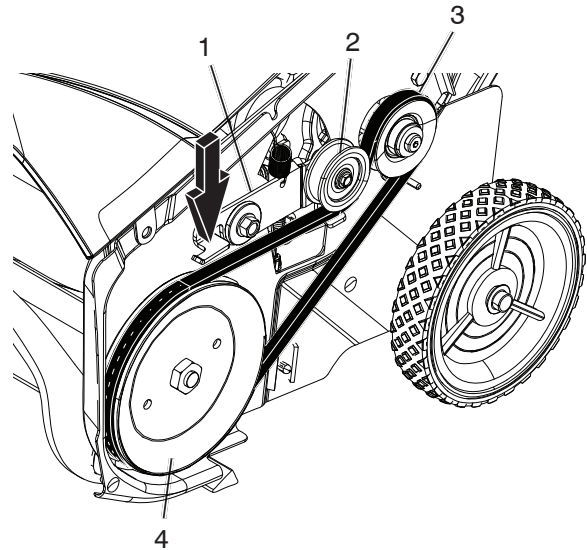

Figure 32

- |                  |
|------------------|
| 1. Idler arm     |
| 2. Idler pulley  |
| 3. Engine pulley |
| 4. Drive pulley  |

**NOTE:** Ensure that the drive belt is properly adjusted and operating; refer to Checking the Control Cable and Adjusting the Control Cable in the Maintenance section of this manual.



# Storage

## Storing the Snowthrower

Immediately prepare your snow thrower for storage at the end of the season or if the unit will not be used for 30 days or more.



**WARNING:** Never store the snow thrower with gasoline in the tank inside a building where fumes may reach an open flame, spark or pilot light as on a furnace, water heater, clothes dryer or gas appliance. Allow the engine to cool before storing in any enclosure.

### SNOW THROWER

When snow thrower is to be stored for a period of time, clean it thoroughly, remove all dirt, grease, leaves, etc. Store in a clean, dry area.

1. Clean entire snow thrower after each use.
2. Inspect and replace belts, if necessary (See “Replacing the Drive Belt” section of this manual).
3. Be sure that all nuts, bolts, screws, and pins are securely fastened. Inspect moving parts for damage, breakage and wear. Replace if necessary.
4. Touch up all rusted or chipped paint surfaces; sand lightly before painting.

### FUEL SYSTEM

**IMPORTANT:** It is important to prevent gum deposits from forming in essential fuel system parts such as carburetor, fuel hose, or tank during storage. Also, alcohol blended fuels (called gasohol or using ethanol or methanol) can attract moisture which leads to separation and formation of acids during storage. Acidic gas can damage the fuel system of an engine while in storage.

- Empty the fuel tank by starting the engine and letting it run until the fuel lines and carburetor are empty.
- Never use engine or carburetor cleaner products in the fuel tank or permanent damage may occur.
- Use fresh fuel next season.

**NOTE:** Fuel stabilizer is an acceptable alternative in minimizing the formation of fuel gum deposits during storage. Add stabilizer to gasoline in fuel tank or storage container. Always follow the mix ratio found on stabilizer container. Run engine at least 10 minutes after adding stabilizer to allow the stabilizer to reach the carburetor. Do not empty the gas tank and carburetor if using fuel stabilizer.

### ENGINE OIL

Drain oil (with engine warm) and replace with clean engine oil. (See “Changing the Engine Oil” section of this manual).

### CYLINDER

1. Remove spark plug.
2. Pour one ounce (29 ml) of oil through spark plug hole into cylinder.
3. Pull recoil starter handle slowly a few times to distribute oil.
4. Replace with new spark plug.

### OTHER

- Remove safety ignition key; store it in a safe place.
- Do not store gasoline from one season to another.
- Replace your gasoline can if your can starts to rust. Rust and/or dirt in your gasoline will cause problems.
- If possible, store your snow thrower indoors and cover it to protect it from dust and dirt.
- Cover your snow thrower with a suitable protective cover that does not retain moisture. Do not use plastic. Plastic cannot breathe, which allows condensation to form and will cause your snow thrower to rust.

**IMPORTANT:** Never cover snow thrower while engine/exhaust area is still warm.

# Troubleshooting

See appropriate section in manual unless directed to an authorized service center/department.

PROBLEM	CAUSE	CORRECTION
<b>Does not start</b>	<ol style="list-style-type: none"> <li>1. Fuel shut-off valve (if so equipped) in OFF position.</li> <li>2. Safety ignition key is not inserted.</li> <li>3. Out of fuel.</li> <li>4. Throttle in STOP position (or ON/OFF switch is OFF).</li> <li>5. Choke in OFF position.</li> <li>6. Primer not depressed.</li> <li>7. Engine is flooded.</li> <li>8. Spark plug wire is disconnected.</li> <li>9. Bad spark plug.</li> <li>10. Stale fuel.</li> <li>11. Water in fuel.</li> </ol>	<ol style="list-style-type: none"> <li>1. Turn fuel shut-off valve to OPEN position.</li> <li>2. Insert safety ignition key.</li> <li>3. Fill fuel tank with fresh, clean gasoline.</li> <li>4. Move throttle to FAST position (or ON/OFF switch to ON position).</li> <li>5. Move to FULL position.</li> <li>6. Prime as instructed in the Operation section of this manual.</li> <li>7. Wait a few minutes before restarting, DO NOT prime.</li> <li>8. Connect wire to spark plug.</li> <li>9. Replace spark plug.</li> <li>10. Empty fuel tank &amp; carburetor, refill with fresh, clean gasoline.</li> <li>11. Empty fuel tank &amp; carburetor, refill with fresh, clean gasoline.</li> </ol>
<b>Loss of power</b>	<ol style="list-style-type: none"> <li>1. Spark plug wire loose.</li> <li>2. Throwing too much snow.</li> <li>3. Fuel tank cap is covered with ice or snow.</li> <li>4. Dirty or clogged muffler.</li> <li>5. Improper cable length.</li> </ol>	<ol style="list-style-type: none"> <li>1. Reconnect spark plug wire.</li> <li>2. Reduce speed and width of swath.</li> <li>3. Remove ice and snow on and around fuel tank cap.</li> <li>4. Clean or replace muffler.</li> <li>5. Adjust cable.</li> </ol>
<b>Engine idles or runs roughly</b>	<ol style="list-style-type: none"> <li>1. Choke is in FULL position.</li> <li>2. Blockage in fuel line.</li> <li>3. Stale fuel.</li> <li>4. Water in fuel.</li> <li>5. Carburetor is in need of adjustment or overhaul.</li> </ol>	<ol style="list-style-type: none"> <li>1. Move choke to OFF position.</li> <li>2. Clean fuel line.</li> <li>3. Empty fuel tank &amp; carburetor, refill with fresh, clean gasoline.</li> <li>4. Empty fuel tank &amp; carburetor, refill with fresh, clean gasoline.</li> <li>5. Contact an authorized service center/department.</li> </ol>
<b>Excessive vibration</b>	<ol style="list-style-type: none"> <li>1. Loose parts or damaged augers or impeller.</li> </ol>	<ol style="list-style-type: none"> <li>1. Tighten all fasteners. Replace damaged parts. If vibration remains, contact an authorized service center/department.</li> </ol>
<b>Recoil starter is hard to pull</b>	<ol style="list-style-type: none"> <li>1. Frozen recoil starter.</li> </ol>	<ol style="list-style-type: none"> <li>1. See "IF RECOIL STARTER HAS FROZEN" in the Operation section of this manual.</li> </ol>
<b>Loss of traction drive / slowing of drive speed</b>	<ol style="list-style-type: none"> <li>1. Drive belt is worn.</li> <li>2. Drive belt is off of pulley.</li> <li>3. Auger blades worn.</li> </ol>	<ol style="list-style-type: none"> <li>1. Check / replace drive belt.</li> <li>2. Check / reinstall drive belt.</li> <li>3. Contact an authorized service center/department.</li> </ol>
<b>Loss of snow discharge or slowing of snow discharge</b>	<ol style="list-style-type: none"> <li>1. Auger belt is off of pulley.</li> <li>2. Auger belt is worn.</li> <li>3. Clogged discharge chute.</li> <li>4. Augers / impeller jammed.</li> </ol>	<ol style="list-style-type: none"> <li>1. Check / reinstall auger belt.</li> <li>2. Check / replace auger belt.</li> <li>3. Clean snow chute.</li> <li>4. Remove debris or foreign object from augers / impeller.</li> </ol>

---

# SERVICE NOTES

---

REPAIR PARTS  
CHUTE ASSEMBLY

SNOW THROWER - - MODEL NUMBER 520710

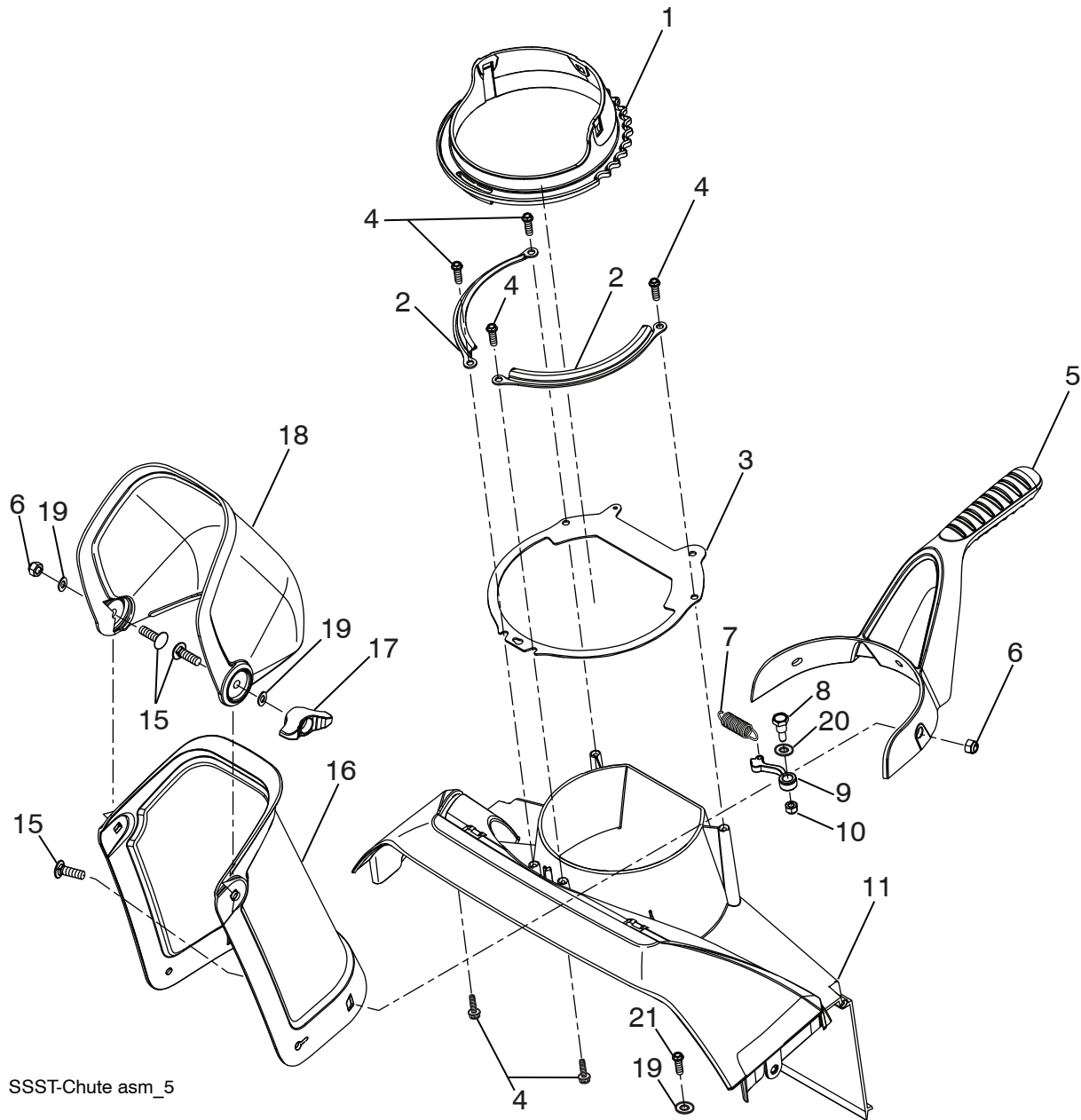

SSST-Chute asm\_5

**NOTE:** All component dimensions given in U.S. inches. 1 inch = 25.4 mm  
**IMPORTANT:** Use only Original Equipment Manufacturer (O.E.M.) replacement parts.  
Failure to do so could be hazardous, damage your snow thrower and void your warranty.

**REPAIR PARTS  
CHUTE ASSEMBLY**

**SNOW THROWER - - MODEL NUMBER 520710**

<b>KEY NO.</b>	<b>PART NO.</b>	<b>QTY</b>	<b>DESCRIPTION</b>
1	434877	1	CHUTE.RATCHETING.PLASTIC.W/GRV
2	434876X431	2	PLATE.CHUTE.RETAINER
3	434875X431	1	PLATE.CHUTE.BASE
4	17411312	6	BOLT.HEX.WSH.HD.13-16 X 3/4
5	434885X428	1	HANDLE.CHUTE.MS428
6	73970500	4	NUT.LOCK.HX.W/INS 5/16-18 UNC PL
7	434879	1	SPRING.RATCHET.ARM
8	81328	1	BOLT.SHOULDER.1/4-20 UNC X .94
9	434878	1	ARM.CHUTE.RATCHET
10	132004	1	HEX NUT.1/4-20 NYLON LOCKING
11	435982X428	1	PLENUM
15	437318	5	CARRIAGE.BOLT
16	434884X428	1	CHUTE
17	189713X428	1	HANDLE.KNOB
18	434886X428	1	DEFLECTOR.CHUTE
19	19131316	3	WASHER
20	19132416	1	WASHER.RATCHET.PAWL
21	428867	1	BOLT

**NOTE:** All component dimensions given in U.S. inches. 1 inch = 25.4 mm  
**IMPORTANT:** Use only Original Equipment Manufacturer (O.E.M.) replacement parts.  
Failure to do so could be hazardous, damage your snow thrower and void your warranty.

**REPAIR PARTS  
HANDLE ASSEMBLY**

**SNOW THROWER - - MODEL NUMBER 520710**

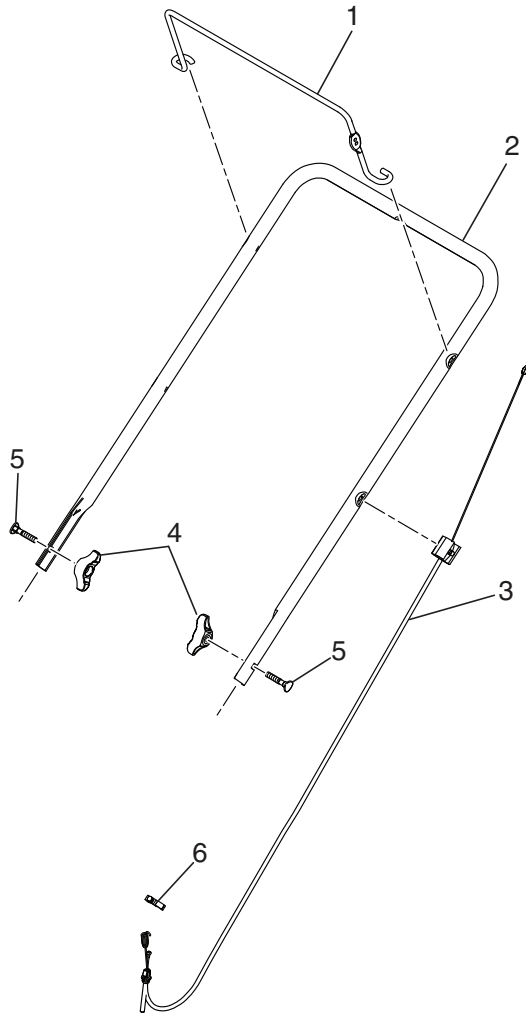

SSST-Handle asm\_1

KEY NO.	PART NO.	QTY	DESCRIPTION
1	435366X431	1	BAIL.HANDLE.PAINT.MS431
2	435368X431	1	HANDLE.PNT.UPPER.SSST
3	434806	1	CLUTCH.CABLE
4	189713X428	2	KNOB.HANDLE.BLACK
5	191574	2	BOLT.HANDLE.BLACK PATCHED
6	145006	1	CLIP.PUSH-IN.HINGED

**NOTE:** All component dimensions given in U.S. inches. 1 inch = 25.4 mm  
**IMPORTANT:** Use only Original Equipment Manufacturer (O.E.M.) replacement parts.  
 Failure to do so could be hazardous, damage your snow thrower and void your warranty.

**REPAIR PARTS  
AUGER ASSEMBLY**

**SNOW THROWER - - MODEL NUMBER 520710**

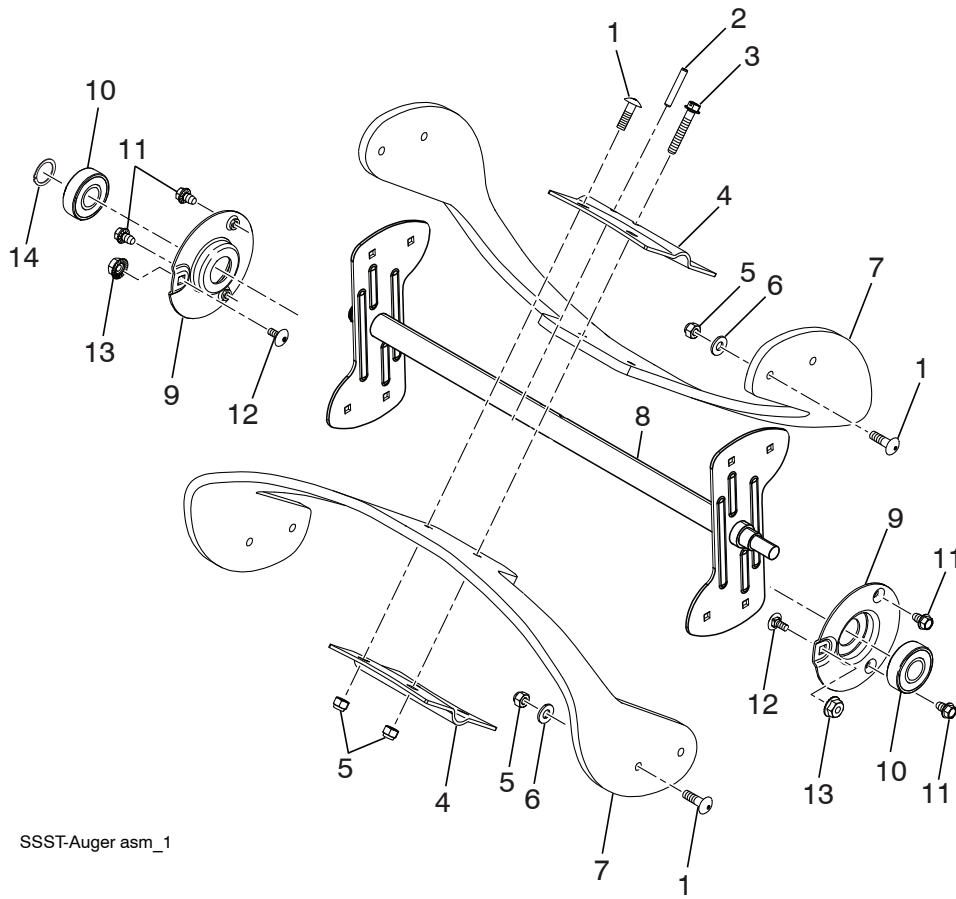

SSST-Auger asm\_1

KEY NO.	PART NO.	QTY	DESCRIPTION
1	72110407	12	BOLT.CARRIAGE
2	5142H	1	PIN.ROLL.3/16 X 1-1/4
3	199687	1	BOLT.1/4-20.1.50"
4	434777X431	2	PLATE.CENTER.BLADE
5	132004	13	HEX NUT.1/4-20 NYLON LOCKING
6	19091016	8	WASHER 9/32 X 5/8 X 16 GA.
7	437459	2	BLADE.AUGER
8	434862X428	1	WELDMENT.AUGER.ASM
9	434010X431	2	SUPPORT.BEARING.SSST.PNT
10	110485X	2	BEARING.BALL.MANDREL
11	17600406	4	SCREW.HEX.WASHEAD.1/4-20 X 3/8
12	72110404	2	BOLT.CARR.SS.1/4-20 UNC X 1/2.GR5
13	438130	2	WHIZ.LOCK.NUTS.BEARING CAPS
14	12000028	1	RETAINING.CLIP

**NOTE:** All component dimensions given in U.S. inches. 1 inch = 25.4 mm  
**IMPORTANT:** Use only Original Equipment Manufacturer (O.E.M.) replacement parts. Failure to do so could be hazardous, damage your snow thrower and void your warranty.

**REPAIR PARTS  
SHROUD ASSEMBLY**

**SNOW THROWER - - MODEL NUMBER 520710**

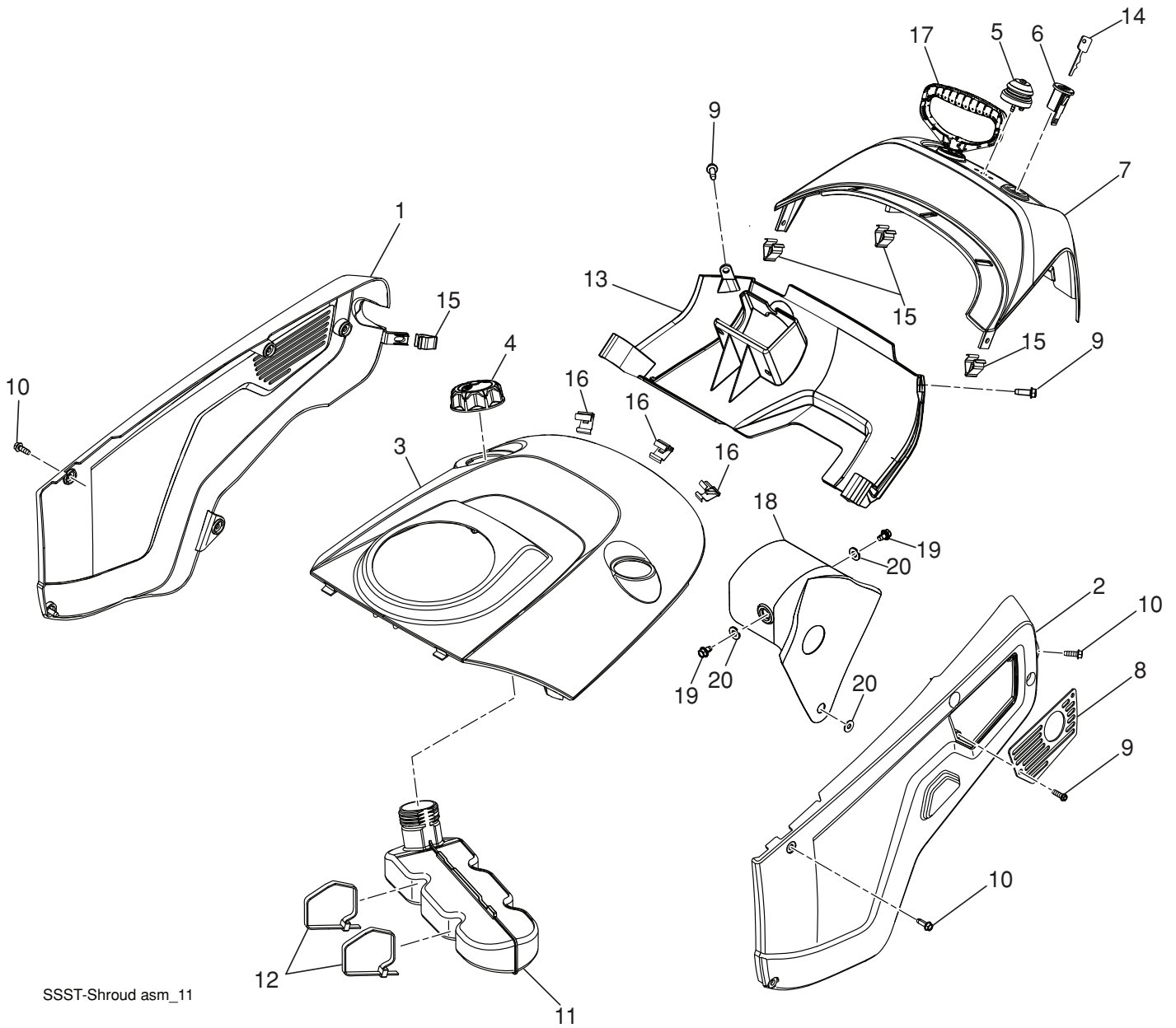

SSST-Shroud asm\_11

**NOTE:** All component dimensions given in U.S. inches. 1 inch = 25.4 mm  
**IMPORTANT:** Use only Original Equipment Manufacturer (O.E.M.) replacement parts.  
Failure to do so could be hazardous, damage your snow thrower and void your warranty.



**REPAIR PARTS  
SHROUD ASSEMBLY**

**SNOW THROWER - - MODEL NUMBER 520710**

<b>KEY NO.</b>	<b>PART NO.</b>	<b>QTY</b>	<b>DESCRIPTION</b>
1	435979X428	1	COVER.NON-DRIVE.SIDE.MS428
2	435977X428	1	COVER.DRIVE.SIDE.MS428
3	434883X615	1	TOP.COVER
4	430220	1	CAP.ASM.FUEL.2.25"FR.N/CB.E10
5	436235	1	BULB.PRIMER
6	435407	1	KEY HOUSING
7	434867X428	1	TOP.REAR.COVER
8	434873X431	1	PLATE.EXHAUST.PNT.
9	17411312	4	SCREW
10	17490412	12	SCREW.HEXWSH.THDROL.1/4-20X3/4
11	434880	1	TANK.FUEL.ASM.
12	146848	2	TIE.CABLE.24.5X.29.NYLON.WHITE
13	435529X428	1	LOWER.REAR.COVER
14	435409	2	KEY
15	196688	4	THREADED.CLIP
16	434868	3	CLIP.TRIM
17	436276	1	HDL.STARTER
18	437619	1	HEAT.SHIELD
19	438039	2	BOLT.M6X1X16MM
20	19091016	3	WASHER

**NOTE:** All component dimensions given in U.S. inches. 1 inch = 25.4 mm  
**IMPORTANT:** Use only Original Equipment Manufacturer (O.E.M.) replacement parts.  
Failure to do so could be hazardous, damage your snow thrower and void your warranty.

REPAIR PARTS  
FRAME ASSEMBLY

SNOW THROWER - - MODEL NUMBER 520710

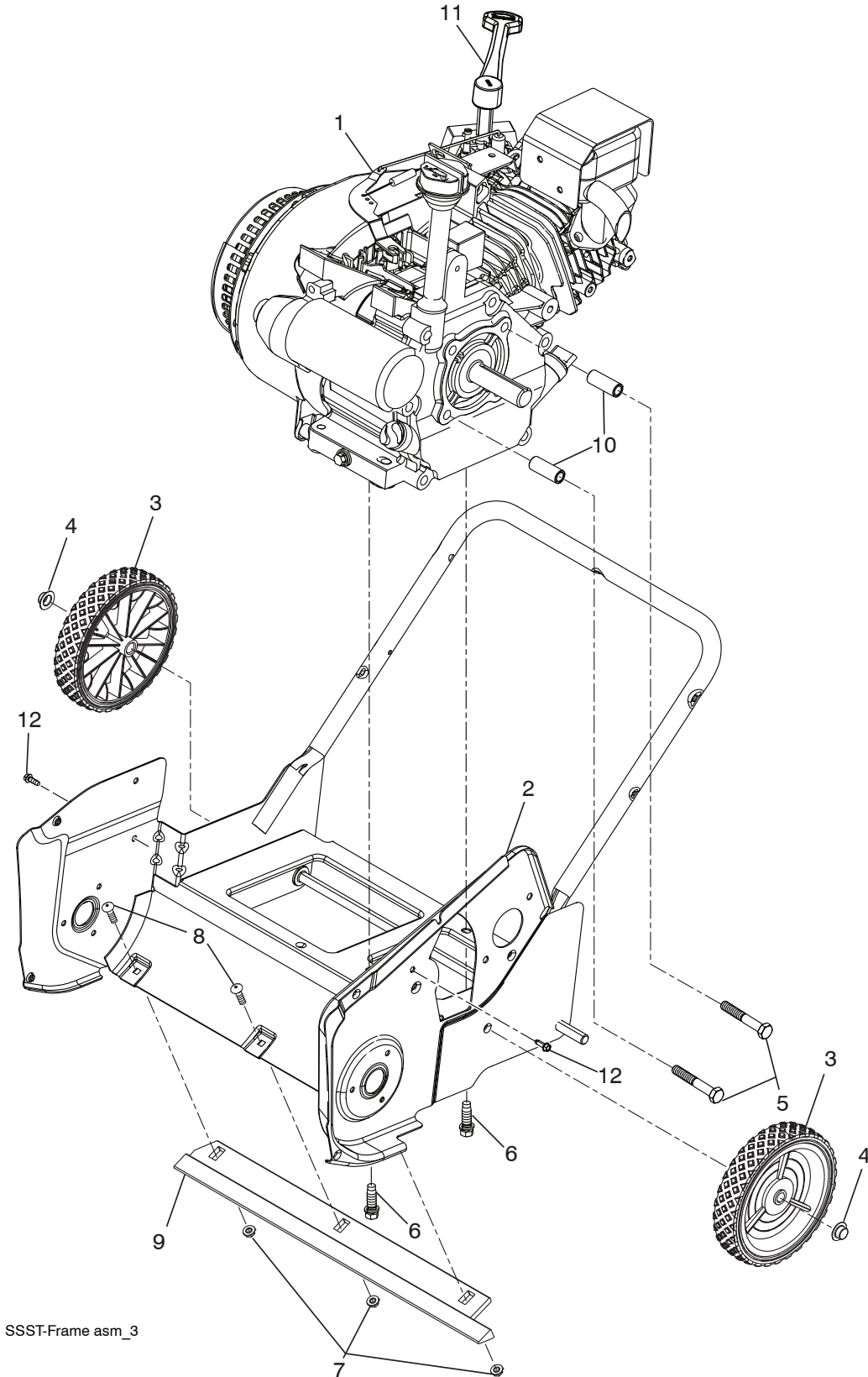

SSST-Frame asm\_3

**NOTE:** All component dimensions given in U.S. inches. 1 inch = 25.4 mm  
**IMPORTANT:** Use only Original Equipment Manufacturer (O.E.M.) replacement parts.  
Failure to do so could be hazardous, damage your snow thrower and void your warranty.

**REPAIR PARTS  
FRAME ASSEMBLY**

**SNOW THROWER - - MODEL NUMBER 520710**

<b>KEY NO.</b>	<b>PART NO.</b>	<b>QTY</b>	<b>DESCRIPTION</b>
1	435501	1	LCT.ENGINE
2	434009X431	1	FRAME.WELDMENT
3	435530X428	2	WHEEL.7X1.5.DMD.GS.3SPK.MS428
4	435417	2	NUT.PUSH.AXLE.0.5IN
5	435578	2	SCREW. 5/16-24 X 2.00"HHCS
6	150406	2	BOLT.ENG. 3/8-16 X 1.280
7	191730	3	NUT.HEX.FLANGE.1/4-20.CTR.LOCK
8	72140405	3	BOLT.RDHD.SQNK.1/4-20 UNC X 5/8
9	435535	1	PLATE.SCRAPER
10	434857	2	SPACER.ENGINE
11	434874	1	LEVER.CHOKE
12	17411312	2	BOLT

**NOTE:** All component dimensions given in U.S. inches. 1 inch = 25.4 mm  
**IMPORTANT:** Use only Original Equipment Manufacturer (O.E.M.) replacement parts.  
Failure to do so could be hazardous, damage your snow thrower and void your warranty.

**REPAIR PARTS  
DRIVE ASSEMBLY**

**SNOW THROWER - - MODEL NUMBER 520710**

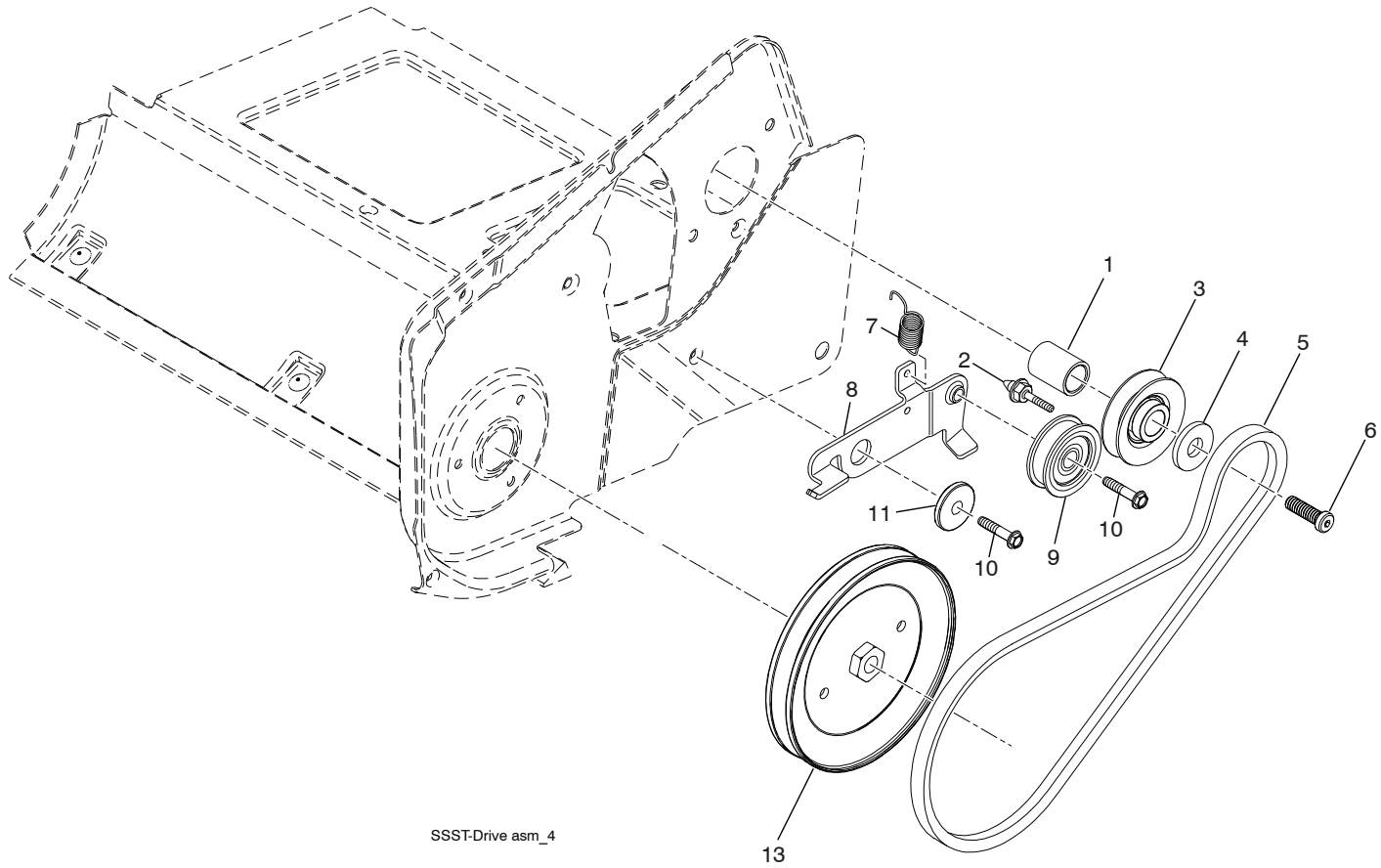

KEY NO.	PART NO.	QTY	DESCRIPTION
1	434860	1	SPACER.ENGINE.CRANK
2	434502	1	KEEPER.ENGINE.BELT
3	426490	1	PULLEY.ENG.TRACTION.3/4
4	851074	1	WASHER.HARDEN
5	437261	1	BELT-V.TRACTION
6	430817	1	SCREW.CAPSCHD.3/8-24 X 1.25
7	434859	1	SPRING.IDLER.PULLEY.RETURN
8	434848X431	1	ARM.IDLER.PNT.MS431
9	166043	1	PULLEY.IDLER.BACKSIDE
10	17060620	1	SCREW.HXWH.THDR.L.1/4-20X1-1/4
11	199092	1	SPACER.RETAINER
13	435383	1	PULLEY.DRIVEN
--	174572	1	DECAL.WARNING.SPARK
--	437169	1	OWNER'S MANUAL.ENGLISH/FRENCH

**NOTE:** All component dimensions given in U.S. inches. 1 inch = 25.4 mm  
**IMPORTANT:** Use only Original Equipment Manufacturer (O.E.M.) replacement parts. Failure to do so could be hazardous, damage your snow thrower and void your warranty.

---

# SERVICE NOTES

---

**REPAIR PARTS**  
**ENGINE, LCT**

**SNOW THROWER - - MODEL NUMBER 520710**  
**COMPLETE ENGINE-435501**

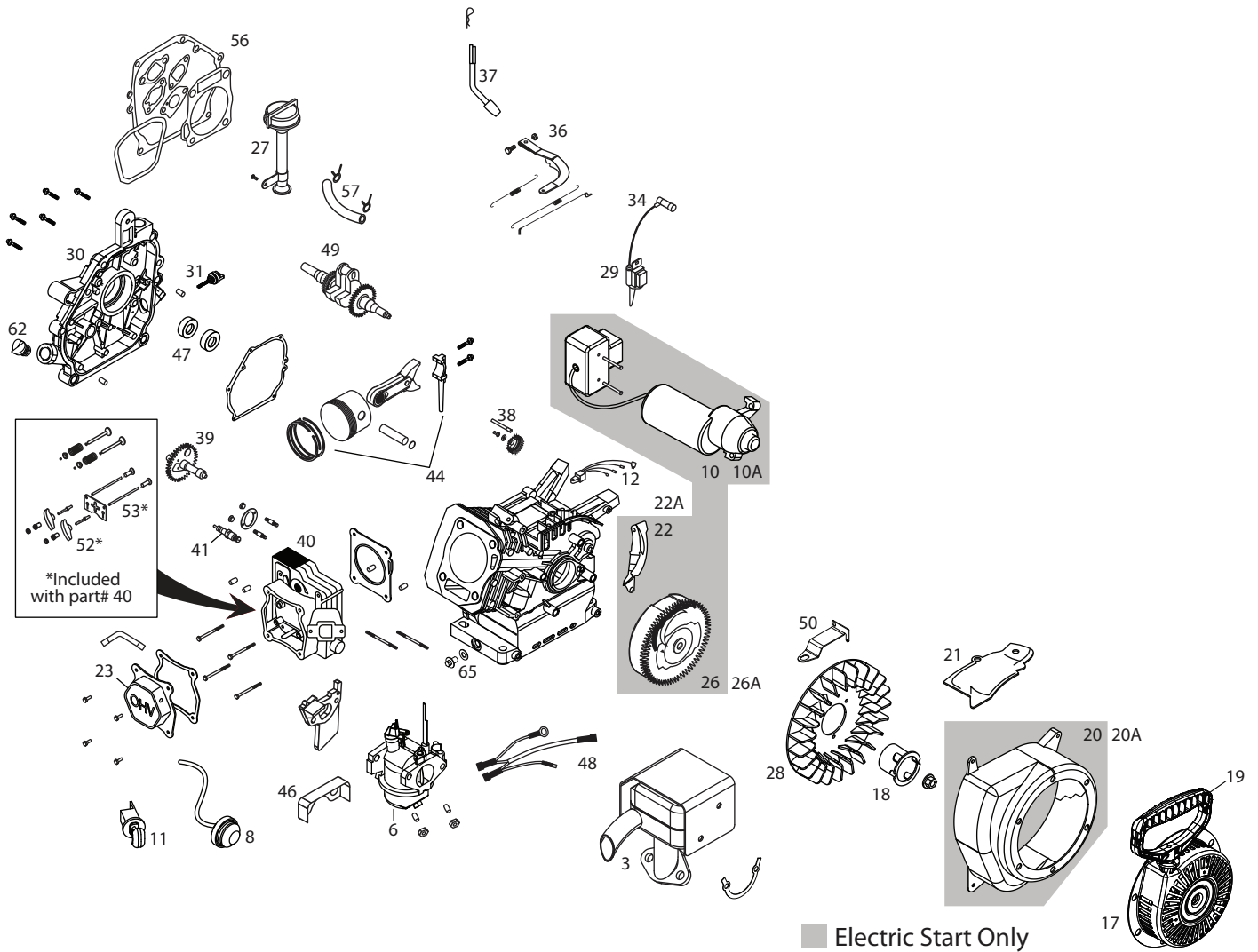

**REPAIR PARTS**  
**ENGINE, LCT**

**SNOW THROWER - - MODEL NUMBER 520710**  
**COMPLETE ENGINE-435501**

KEY NO.	PART NO.	DESCRIPTION	KEY NO.	PART NO.	DESCRIPTION
3	437121	SNOW MUFFLER ASSY	26A	420585	MANUAL START FLYWHEEL ASSY (IF EQUIPPED)
6	437122	SNOW CARBURETOR ASSY	27	424969	HIGH OIL FILL TUBE ASSY
8	437123	FUEL PRIMER BULB WITH HOSE	28	420586	FLYWHEEL FAN
10	437124	ELECTRIC STARTER ASSY (IF EQUIPPED)	29	420595	IGNITION COIL ASSY
10A	437125	EUROPEAN 230V ELECTRIC STARTER ASSY (IF EQUIPPED)	30	420606	CRANKCASE COVER ASSY
11	424954	KEY SWITCH ASSY	31	420961	BLACK OIL DIPSTICK
12	424955	CDI BOX	34	436966	SPARK PLUG BOOT
17	436967	SNOW RECOIL STARTER ASSY	36	420601	GOVERNOR ARM ASSY
18	436968	STARTER CUP SMALL	37	420602	GOVERNOR SHAFT
19	424968	SNOW STARTER GRIP	38	429646	GOVERNOR GEAR ASSY
20	424971	BLOWER HOUSING ASSEMBLY	39	420584	CAMSHAFT
		ELECTRIC START SNOW (BLACK) (IF EQUIPPED)	40	420578	CYLINDER HEAD ASSY
20A	429230	BLOWER HOUSING ASSEMBLY	41	424939	SPARK PLUG
		MANUAL START -SNOW (BLACK) (IF EQUIPPED)	44	420582	PISTON AND ROD ASSY
21	424973	SHIELD, CYLINDER	46	429260	VAPOR SHIELD
22	424975	SHIELD, FLYWHEEL-ELECTRIC START (IF EQUIPPED)	47	429599	SEAL KIT
22A	429596	SHIELD, FLYWHEEL-MANUAL START (IF EQUIPPED)	48	437967	WIRE HARNESS
23	420580	VALVE COVER	49	429600	CRANKSHAFT
26	429235	ELECTRIC START FLYWHEEL ASSY (IF EQUIPPED)	50	429259	SPEED CONTROL BRACKET
			52	429691	ROCKER ARM KIT
			53	420579	PUSH ROD KIT
			54	436567	CYLINDER ASSEMBLY
			56	429601	GASKET KIT
			57	438014	FUEL HOSE KIT
			62	435495	NON-REMOVABLE OIL PLUG
			65	435495	OIL DRAIN PLUG KIT

# Get it fixed, at your home or ours!

Just Call:

**1-800-4-MY-HOME<sup>®</sup>**

(1-800-469-4663)

24 hours a day, 7 days a week

For the repair of major brand appliances **in your own home...**  
no matter who made it, no matter who sold it!

For your nearest **Sears Parts and Service** location,  
to bring in products like vacuums, lawn equipment and electronics.

For **Sears Parts & Service**, to order the replacement parts,  
accessories and owner's manuals that you need to do-it-yourself.

[www.sears.ca](http://www.sears.ca)

---

To purchase or inquire about a Sears Maintenance Agreement, call:

**1-800-361-6665**

9 a.m. – 11 p.m. Mon. – Fri., EST, 9 a.m. – 4 p.m. Sat.

---

Pour service en français:

**1-800-LE-FOYER<sup>MC</sup>**

(1-800-533-6937)

[www.sears.ca](http://www.sears.ca)



02488

® / ™ Trademarks of Sears, Roebuck and Co. used under license by Sears Canada

<sup>MD</sup> Marque déposée / <sup>MC</sup> Marque de commerce de Sears, Roebuck and Co. utilisée en vertu d'une licence de Sears Canada



Faites-le réparer, à domicile ou à l'atelier!

Téléphonez au:  
**1-800-LE-FOYER**<sup>MC</sup>  
(1-800-533-6937)  
24 heures par jour, 7 jours par semaine

Pour la réparation des appareils électroménagers de grandes marques  
**à votre domicile** ... peu importe le fabricant ou le détaillant!

Pour connaître l'emplacement du **Service des pièces et de l'entretien**  
**Sears** le plus proche afin d'apporter à l'atelier des produits tels que  
des aspirateurs, tondeuses à gazon ou appareils électroniques.

Pour connaître le no. de téléphone du **Service des pièces et de l'entretien**  
**Sears** afin de commander les pièces de rechange, accessoires et  
manuels d'instructions requis pour effectuer vous-même les réparations.

[www.sears.ca](http://www.sears.ca)

Pour acheter ou demander des renseignements  
sur un contrat d'entretien Sears, téléphonez au:  
**1-800-361-6665**

de 9 h à 23 h du lundi au vendredi (HNE), de 9 h à 16 h le samedi

For service in English:  
**1-800-4-MY-HOME**<sup>®</sup>  
(1-800-469-4663)  
[www.sears.ca](http://www.sears.ca)



MD Marque déposée / MC Marque de commerce de Sears, Roebuck and Co. utilisée en vertu d'une licence de Sears Canada  
© / TM Trademarks of Sears, Roebuck and Co. used under license by Sears Canada

**SOUFFLEUSE À NEIGE - MODÈLE 520710  
COMPLET MOTEUR-435501**

NO. DE PIECE	DESCRIPTION	NO. DE PIECE
26A	ASSEMBLAGE DE VOLANT	420585
	DE DÉBUT MANUEL (S'IL EST	
	ÉQUIPÉ)	
27	ENSEMBLE D'HUILE HANT	424969
28	VENTILATEUR DE VOLANT	420586
29	BOBINE D'ALLUMAGE	420595
30	ENSEMBLE DE COUVERTURE	420606
31	DE CARTER DE VILBREQUIN	420961
34	JAUGE DE NIVEAU D'HUILE	436966
36	BOTTE DE BOUGIE	420601
37	GOUVERNEUR KIT DE BRAS	420602
38	DE SERVICE	429646
39	ASSEMBLAGE DE MATÉRIEL	420584
40	ARBRE À CAMES	420578
41	ENSEMBLE DE CYLINDRE	424939
44	BOUGIE D'ALLUMAGE	420582
46	ENSEMBLE DE PISTON	429260
47	BOUCLIER DE VAPEUR	429599
48	JEN DE SCEAU	437967
49	HARNAIS	429600
50	VILBREQUIN	429259
52	SUPPORT	429691
53	JEN DE CULBUTEUR	420579
54	JEN DE BARRE DE LIAISON	436567
56	ENSEMBLE DE CYLINDRE	429601
57	TROUSSE DE JOINT	438014
62	CONDUITE D'ESSENCE	435495
65	NON LE BOUCHON DÉTACH	435495
	ABLE DE PÉTROLE	
	HUILER LE BOUCHON	
	D'ÉGOUT	

**PIECES DE RECHANGE  
MOTEUR**

NO. DE PIECE	DESCRIPTION	NO. DE PIECE
3	ENSEMBLE DE SILENCIEUX	437121
6	ENSEMBLE DE CARBURATEUR	437122
8	ENSEMBLE DE AMORCE DE	437123
10	CARBURANT AMPOULE AVEC	437124
	TUYAU	
	ENSEMBLE DE DEMARREUR	
	ELECTRIQUE (S'IL EST	
	ÉQUIPÉ)	
10A	EURO ENSEMBLE DE	437125
	DEMARREUR ELECTRIQUE	
	(S'IL EST ÉQUIPÉ)	
11	ENSEMBLE DE CHANGEMENT	424954
	CLE	
12	CDI BOITE	424955
17	ENSEMBLE DE DEMARRAGE	436967
18	A RECUL	436968
	PETITE TASSE DE	
	DEMARRERUR	
19	POIGNEE DEMARRAGE A	424968
	RECUL	
20	ENSEMBLE DE BOITIER DE	424971
	SOUFFLEERIE (NOIR) (S'IL	
	EST ÉQUIPÉ)	
20A	ENSEMBLE DE BOITIER DE	429230
	SOUFFLEERIE (NOIR) (S'IL	
	EST ÉQUIPÉ)	
21	PROTECTEUR	424973
22	PROTECTEUR	424975
22A	PROTECTEUR	429596
23	COUVERTURE DE SOUPAPE	420580
26	ASSEMBLAGE DE VOLANT	429235
	DE DÉBUT ELECTRIQUE (S'IL	
	EST ÉQUIPÉ)	

**PIÈCES DE REMPLACEMENT**

**MOTEUR**

**SOUFFLEUSE À NEIGE - MODÈLE 520710  
COMPLÈT MOTEUR-435501**

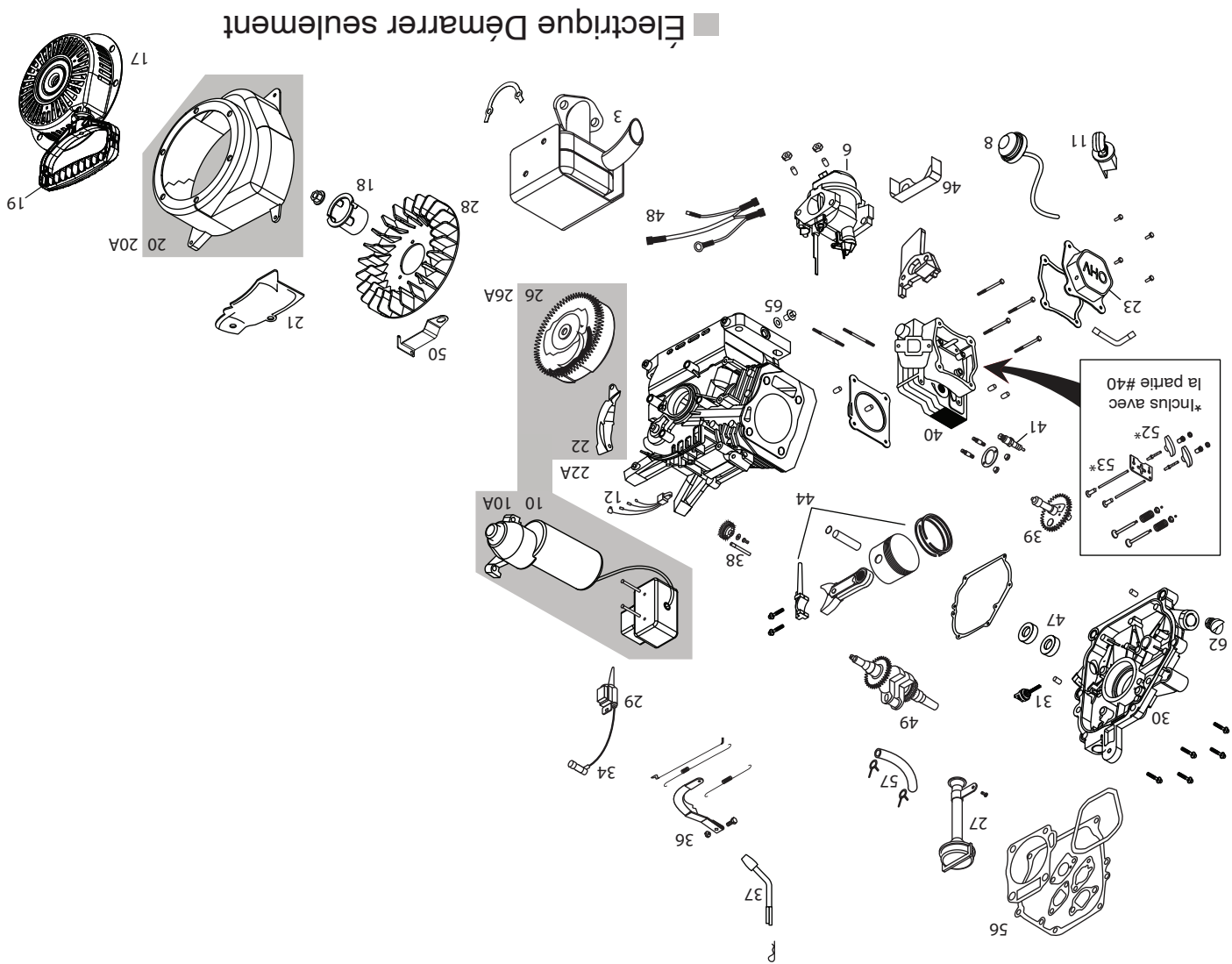

**Électrique Démarrer seulement**

---

**REMARQUES D'ENTRETIEN**

---

**PIÈCES DE RÉPARATION**      **SOUFFLEUSE À NEIGE - - MODÈLE NUMÉRO 520710**      **ENTRAÎNEMENT**

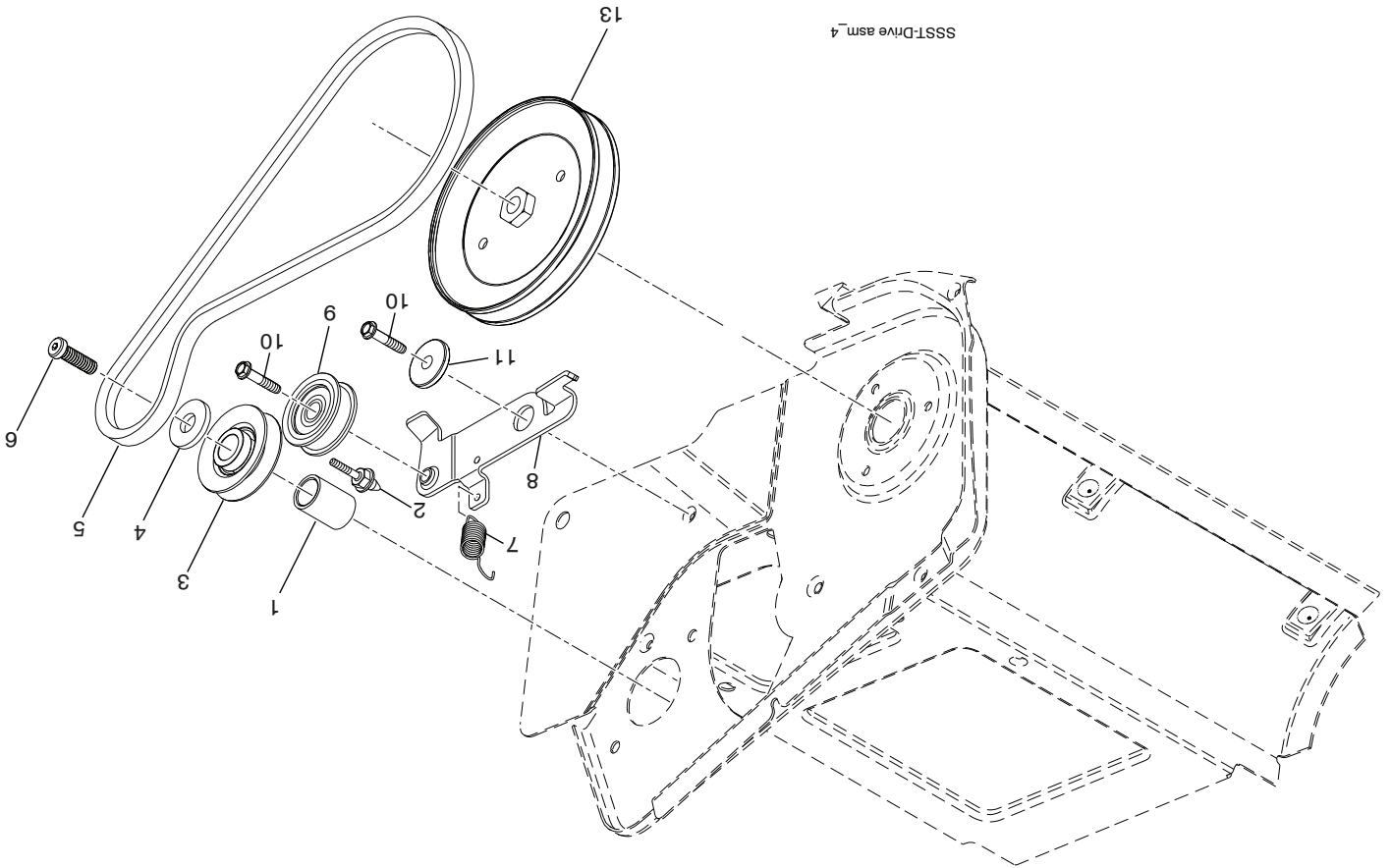

CLÉ N°	N° NUMÉRO	DESCRIPTION	QTE
1	434860	CALE.MOTEUR.DÉMARRAGE	1
2	434502	GUIDE.COURROIE.MOTEUR	1
3	426490	POULIE.MOTEUR.ENTRAÎNEMENT.3/4	1
4	851074	RONDELLE.RENFORCÉE	1
5	437261	COURROIE TRAPACTION	1
6	430817	VIS.ÉPAULEMENT.3/8-24 X 1,25	1
7	434859	RESSORT.POULIE.TENDEUR.RETOUR	1
8	434848X431	BRAS.TENDEUR.PNT.MS431	1
9	166043	POULIE.TENDEUR.ENDOS	1
10	17060620	VIS.RONDELLE HEX.FILET.1/4-20X1-1/4	1
11	199092	CALE.DE RETENUE	1
13	435383	POULIE.ENTRAÎNEMENT	1
--	174572	DECAL.WARNING.SPARK	1
--	437169	OWNERS MANUAL.ENGLISH/FRENCH	1

**REMARQUE:** Toutes les dimensions des composants sont en pouce. 1 pouce = 25,4 mm  
**IMPORTANT:** Utiliser uniquement des pièces de réparation d'origine.

Le non-respect de cette consigne peut être dangereux, endommager votre souffleuse à neige et annuler la garantie.

CLÉ	N°	NUMÉRO	DESCRIPTION	QTÉ
1	436021		MOTEUR.LCT	1
2	434009X431		SOUDURE.CHÂSSIS	1
3	435530X428		ROUE.7X1,5.DMD.GS.3SPK.MS428	2
4	435417		ÉCROU.POUSSOIR.ESSIEU.0,5PO	2
5	435578		VIS. 5/16-24 X 2.00"HHCS	2
6	150406		BOULON.FAC. 3/8-16 X 1,280	2
7	191730		BOULON.HEX.BRIDE.1/4-20.VERR. CEN-TRAL	3
8	72140405		BOULON.TÊTE RONDE.SQNK.1/4-20 UNC X 5/8	3
9	435535		PLATEAU.LAME	1
10	434857		ENTRETOISE	2
11	434874		LEVIER.STARTER	1
12	17411312		BOULON	1

**REMARQUE:** Toutes les dimensions des composants sont en pouce. 1 pouce = 25,4 mm  
**IMPORTANT:** Utiliser uniquement des pièces de réparation d'origine.

Le non-respect de cette consigne peut être dangereux, endommager votre souffleuse à neige et annuler la garantie.

# PIÈCES DE RÉPARATION

## CADRE

### SOUFFLEUSE À NEIGE -- MODÈLE NUMÉRO 520710

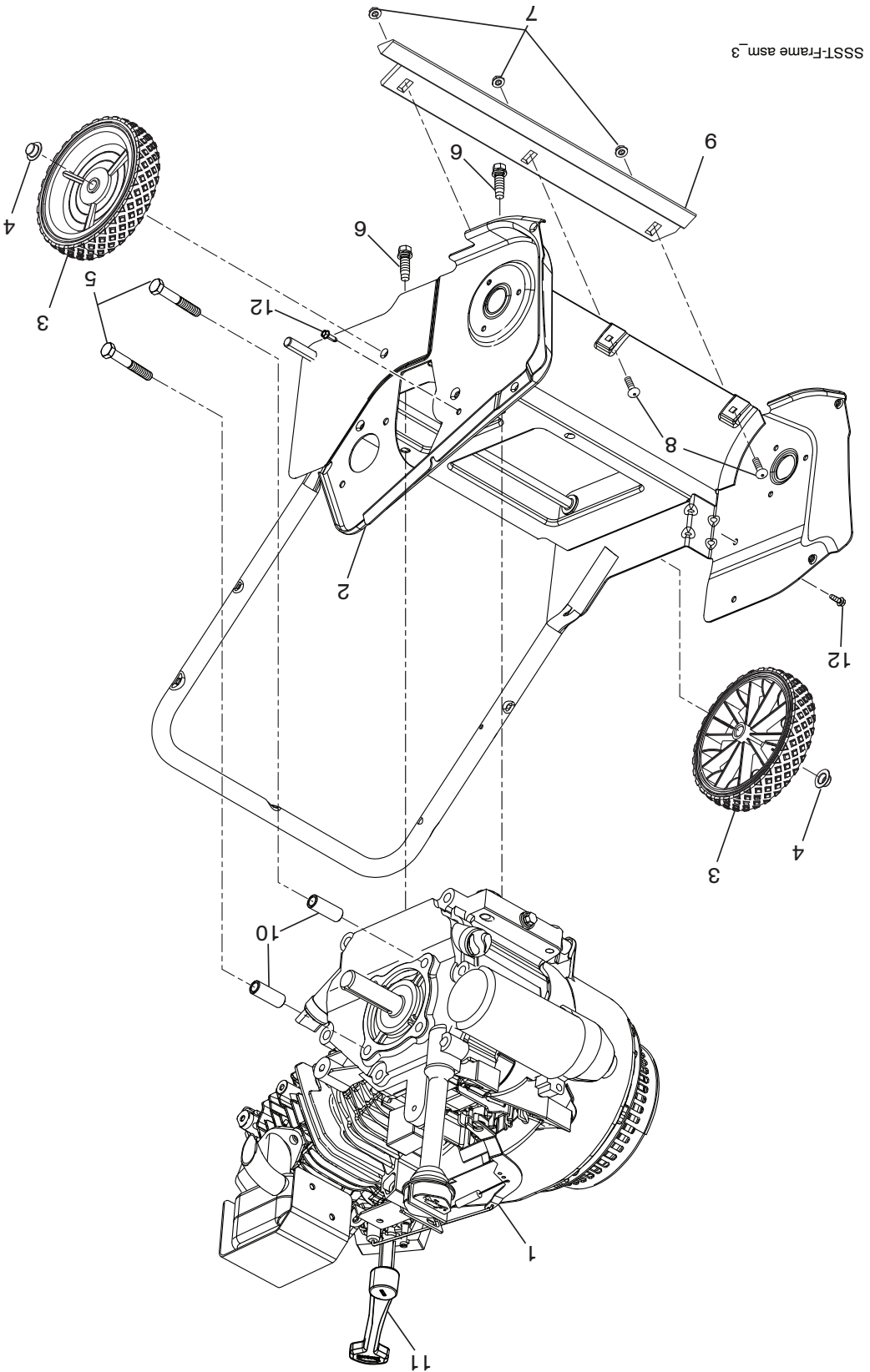

**REMARQUE:** Toutes les dimensions des composants sont en pouce. 1 pouce = 25,4 mm

**IMPORTANT:** Utiliser uniquement des pièces de réparation d'origine.

Le non-respect de cette consigne peut être dangereux, endommager votre souffleuse à neige et annuler la garantie.

CLÉ	N°	NUMÉRO	QTE	DESCRIPTION
1	435979X428	1	1	CARTER.CÔTÉ. NON ENTRAÎNEMENT. MS428
2	435977X428	1	1	CARTER.CÔTÉ. ENTRAÎNEMENT.MS428
3	434883X615	1	1	COUVERCLE.SUPÉRIEUR
4	430220	1	1	BOUCHON.CARBURANT.2,25"FR.N/CB.E10
5	436235	1	1	AMPOULE.AMORCEUR
6	435407	1	1	LOGEMENT DE LA CLÉ
7	434867X428	1	1	COUVERCLE.ARRIERE.SUPÉRIEUR
8	434873X431	1	1	PLATEAU.ÉCHAPPEMENT.PNT.
9	17411312	4	4	VIS
10	17490412	12	12	VIS.RONDELLEHEX.FILET ROUL.1/4-20X3/4
11	434880	1	1	RÉSERVOIR.CARBURANT
12	146848	2	2	CÂBLE.ATTACHE.24.5X.29.NYLON.BLANC
13	435529X428	1	1	COUVERCLE.INFÉRIEUR. ARRIÈRE
14	435409	2	2	CLÉ
15	196688	4	4	COLLIER
16	434868	3	3	COLLIER
17	436276	1	1	GUIDON.STARTER
18	437619	1	1	PARE-CHALEUR
19	438039	2	2	BOULON.M6X1X16MM
20	19091016	3	3	RONDELLE

**REMARQUE:** Toutes les dimensions des composants sont en pouce. 1 pouce = 25,4 mm

**IMPORTANT:** Utiliser uniquement des pièces de réparation d'origine.

Le non-respect de cette consigne peut être dangereux, endommager votre souffleuse à neige et annuler la garantie.



# PIÈCES DE RÉPARATION ENVELOPPE

# SOUFFLEUSE À NEIGE -- MODÈLE NUMÉRO 520710

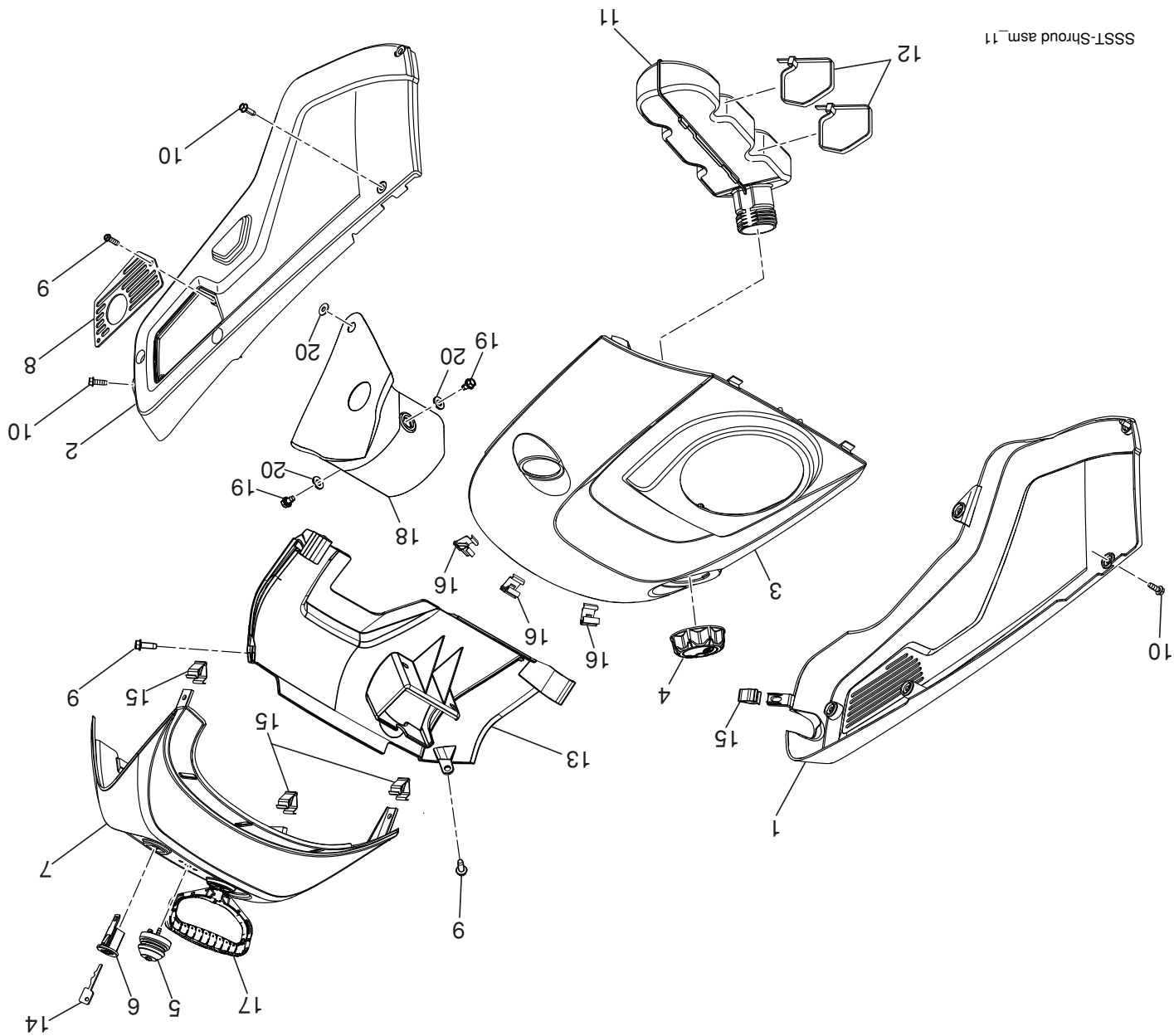

SSST-Shroud asm\_11

**REMARQUE:** Toutes les dimensions des composants sont en pouce. 1 pouce = 25,4 mm

**IMPORTANT:** Utiliser uniquement des pièces de réparation d'origine.

Le non-respect de cette consigne peut être dangereux, endommager votre souffleuse à neige et annuler la garantie.

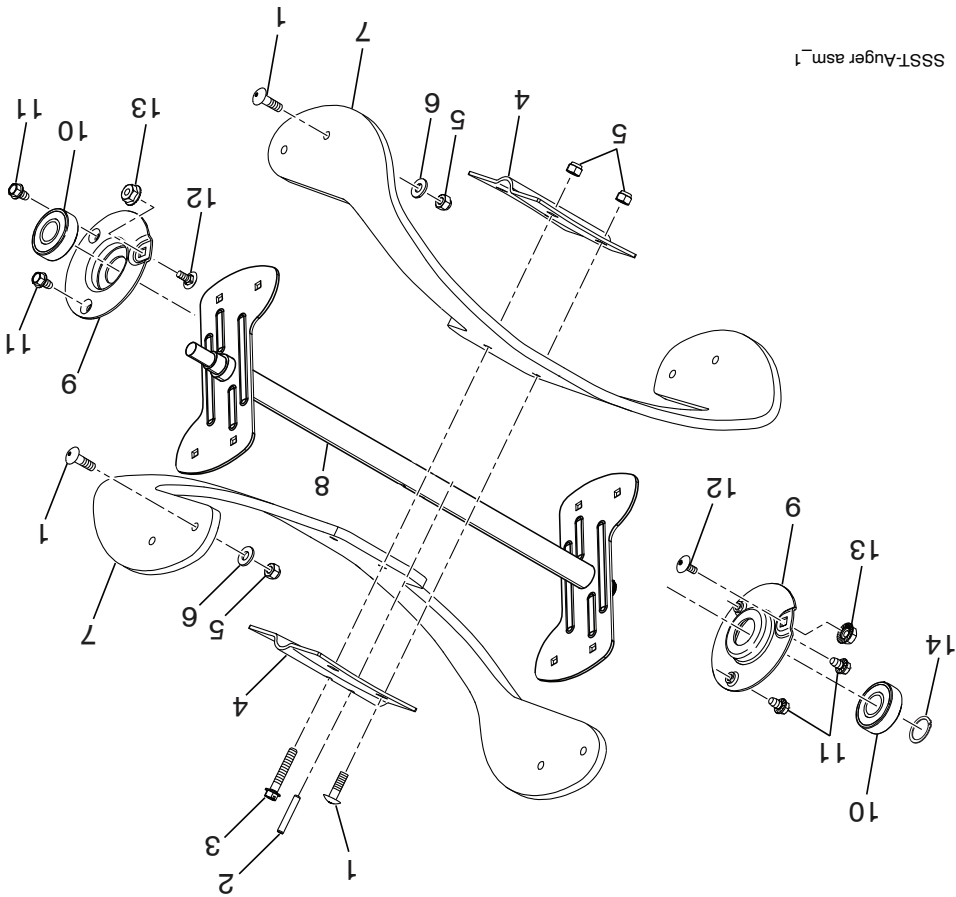

SSST-Auger asm\_1

CLÉ	N°	NUMERO	N°	DESCRIPTION	QTÉ
1	72110407	12	1	BOULON.CHÂSSIS	1
2	5142H	1	1	BROCHE.ROULEAU.3/16 X 1-1/4	1
3	199687	1	1	BOULON.1/4-20.1.50"	1
4	434777X431	2	2	PLATEAU.CENTRE.LAME	2
5	132004	13	13	ÉCROU.HEX.1/4-20.VERROUILLAGE NYLON	13
6	19091016	8	8	RONDELLE 9/32 X 5/8 X 16 GA.	8
7	437459	2	2	LAME.TARIÈRE	2
8	434862X428	1	1	SOUDURE.TARIÈRE	1
9	434010X431	2	2	SUPPORT.PALIER.SSST.PNT	2
10	110485X	2	2	PALIER.MANDRIN À BILLES	2
11	17600406	4	4	VIS.TÊTE HEX.1/4-20 X 3/8	4
12	72110404	2	2	BOULON.CHÂSSIS.SS.1/4-20UNCX1/2.GRS	2
13	438130	2	2	CONTRE-ÉCROU DE BLOCAGE.COUPER-CLE DE PALIER	2
14	12000028	1	1	AGRAFE.DE RETENUE	1

**REMARQUE:** Toutes les dimensions des composants sont en pouce. 1 pouce = 25,4 mm  
**IMPORTANT:** Utiliser uniquement des pièces de réparation d'origine.  
 Le non-respect de cette consigne peut être dangereux, endommager votre souffleuse à neige et annuler la garantie.

**PIÈCES DE RÉPARATION**

**POIGNÉE**

**SOUFFLEUSE À NEIGE -- MODÈLE NUMÉRO 520710**

CLÉ NUMÉRO	N°	NUMÉRO	QTE	DESCRIPTION
1	434805X431	1	1	ANSE.POIGNÉE.PEINTURE.MS431
2	434786X431	1	1	POIGNÉE.PEINTURE.SUPPORT.SUP.
3	434806	1	1	CÂBLE.STARTER
4	189713X428	2	2	BOUTON.POIGNÉE.NOIR
5	191574	2	2	BOULON.POIGNÉE.REMB
6	145006	1	1	AGRAFE.POUSSOIR.À.CHARNIÈRE

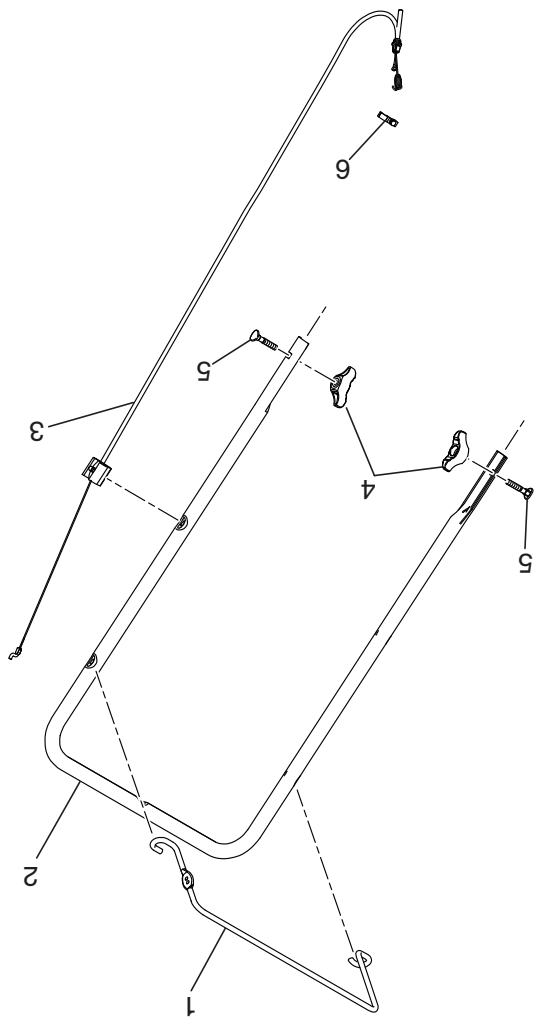

SSST-Handle asm\_1

**REMARQUE:** Toutes les dimensions des composants sont en pouce. 1 pouce = 25,4 mm  
**IMPORTANT:** Utiliser uniquement des pièces de réparation d'origine.  
 Le non-respect de cette consigne peut être dangereux, endommager votre souffleuse à neige et annuler la garantie.

CLÉ	N°	NUMÉRO	N°	DESCRIPTION	QTE
1	434877	1	1	GOULOTTE.CLIQUET.PLASTIQUE.AVEC RAINURE	1
2	434876X431	2	2	PLAQUE.GOULOTTE.DE RETENUE	2
3	434875X431	1	1	PLAQUE.GOULOTTE.BASE	1
4	17411312	6	6	BOULON.HEX.RONDELLE.TÊTE.13-16 X 3/4	6
5	434885X428	1	1	POIGNÉE.GOULOTTE.MS428	1
6	73970500	4	4	ÉCROU.RONDELLE.HEX.AVEC INS 5/16-18	4
7	434879	1	1	RESSORT.CLIQUET.BRAS	1
8	81328	1	1	BOULON.ÉPAULEMENT.1/4-20 UNC X .94	1
9	434878	1	1	BRAS.GOULOTTE.CLIQUET	1
10	132004	1	1	ÉCROU HEX.1/4-20 VERROUILLAGE NYLON	1
11	435982X428	1	1	PLÉNUM	1
15	437318	5	5	CHÂSSIS.BOULON	5
16	434884X428	1	1	GOULOTTE	1
17	189713X428	1	1	POIGNÉE.BOUTON	1
18	434886X428	1	1	DÉFLECTEUR.GOULOTTE	1
19	19131316	3	3	RONDELLE	3
20	19132416	3	3	RONDELLE.CLIQUET.CLÉ	3
21	428867	1	1	BOULON	1

**REMARQUE:** Toutes les dimensions des composants sont en pouce. 1 pouce = 25,4 mm  
**IMPORTANT:** Utiliser uniquement des pièces de réparation d'origine.  
 Le non-respect de cette consigne peut être dangereux, endommager votre souffleuse à neige et annuler la garantie.

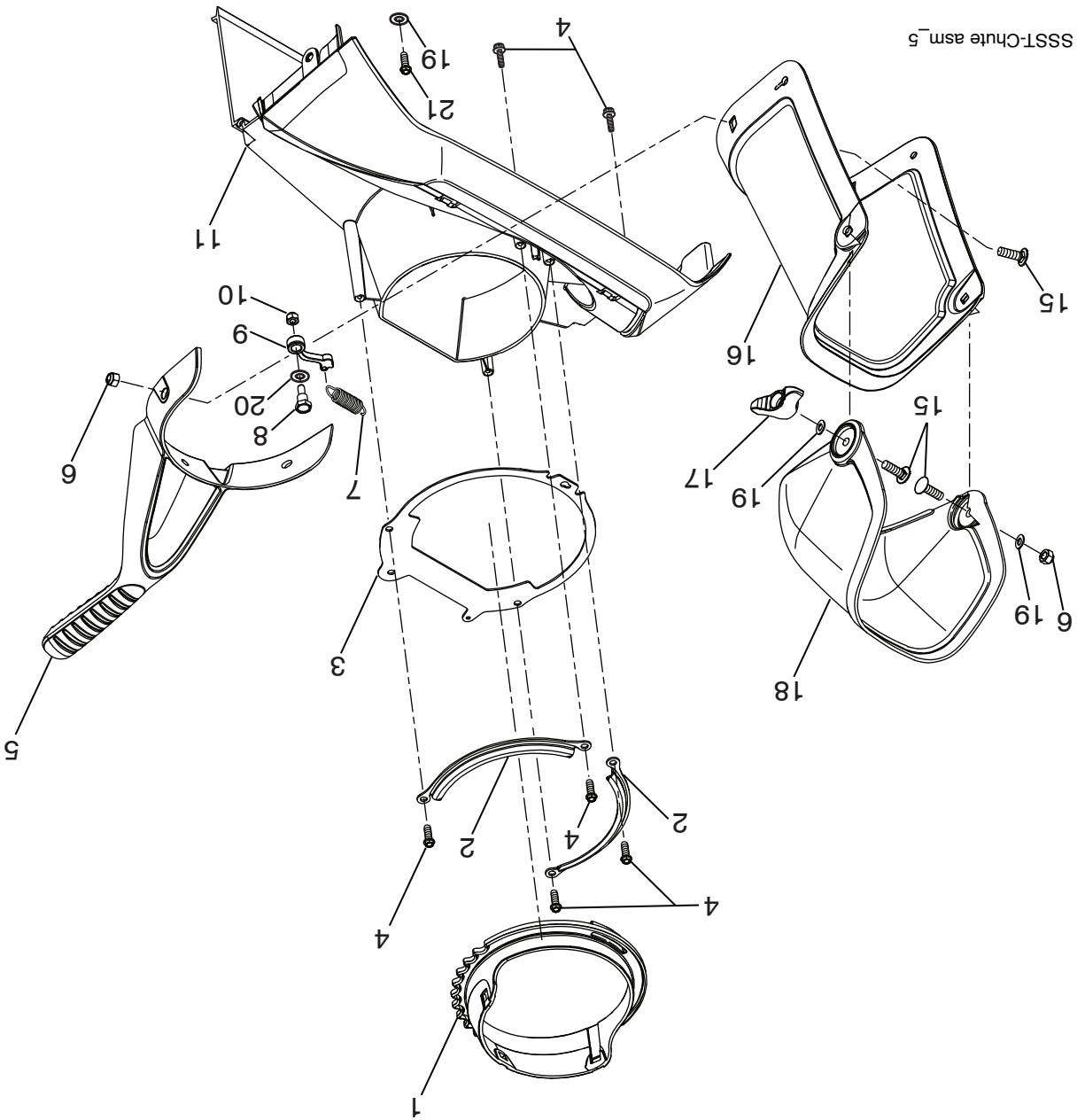

**REMARQUE:** Toutes les dimensions des composants sont en pouce. 1 pouce = 25,4 mm

**IMPORTANT:** Utiliser uniquement des pièces de réparation d'origine.

Le non-respect de cette consigne peut être dangereux, endommager votre souffleuse à neige et annuler la garantie.

---

## REMARQUES D'ENTRETIEN

---

Se reporter à la section appropriée dans le manuel à moins d'indication contraire du centre de réparations autorisé.

PROBLÈME	CAUSE	CORRECTIF
<b>Ne démarre pas</b>	<ol style="list-style-type: none"> <li>1. Vanne du carburant (si équipée) en position OFF (fermée).</li> <li>2. Clé d'allumage non insérée.</li> <li>3. Panne de carburant.</li> <li>4. Commande des gaz à la position « ARRÊT » (ou l'interrupteur ON/OFF est à OFF).</li> <li>5. Commande des gaz en position OFF (fermée).</li> <li>6. Étrangleur non enfoncé.</li> <li>7. Moteur noyé.</li> <li>8. Fil de bougie déconnecté.</li> <li>9. Mauvaise bougie d'allumage.</li> <li>10. Carburant éventé</li> <li>11. Eau dans le carburant.</li> </ol>	<ol style="list-style-type: none"> <li>1. Ouvrir la vanne du carburant.</li> <li>2. Insérer la clé d'allumage.</li> <li>3. Remplir le réservoir d'essence fraîche et propre.</li> <li>4. Placer la commande des gaz en position « FAST » (rapide) (ou l'interrupteur ON/OFF est à ON).</li> <li>5. Mettre la commande des gaz en position « FULL ».</li> <li>6. Amorcer selon les directives contenues dans la section Opération de ce manuel.</li> <li>7. Attendre quelques minutes avant de relancer ; NE PAS amorcer.</li> <li>8. Connecter le fil à la bougie.</li> <li>9. Remplacer la bougie d'allumage</li> <li>10. Vidier le réservoir à carburant ainsi que le carburateur, puis remplir le réservoir d'essence fraîche et propre.</li> <li>11. Vidier le réservoir à carburant ainsi que le carburateur, puis remplir le réservoir d'essence fraîche et propre.</li> </ol>
<b>Perte de puissance</b>	<ol style="list-style-type: none"> <li>1. Fil de bougie desserré.</li> <li>2. Projection d'une trop grande quantité de neige.</li> <li>3. Bouchon du réservoir de carburant couvert de neige ou de glace.</li> <li>4. Pot d'échappement sale ou bouché.</li> <li>5. Mauvaise longueur du câble.</li> </ol>	<ol style="list-style-type: none"> <li>1. Rebrancher le câble de la bougie d'allumage.</li> <li>2. Réduire la vitesse et la largeur de la surface traitée.</li> <li>3. Retirer la neige et la glace se trouvant sur le bouchon du réservoir de carburant et autour de ce dernier.</li> <li>4. Nettoyer ou remplacer le pot d'échappement.</li> <li>5. Ajuster le câble.</li> </ol>
<b>Moteur au ralenti ou tourne dur</b>	<ol style="list-style-type: none"> <li>1. Commande des gaz en position FULL.</li> <li>2. Blocage au niveau de la conduite d'alimentation en carburant.</li> <li>3. Carburant éventé.</li> <li>4. Eau dans le carburant.</li> <li>5. Le carburateur doit faire l'objet d'un réglage ou d'une révision.</li> </ol>	<ol style="list-style-type: none"> <li>1. Déplacer la commande des gaz en position OFF (fermée).</li> <li>2. Nettoyer la conduite d'alimentation en carburant.</li> <li>3. Vidier le réservoir à carburant ainsi que le carburateur, puis remplir le réservoir d'essence fraîche et propre.</li> <li>4. Vidier le réservoir à carburant ainsi que le carburateur, puis remplir le réservoir d'essence fraîche et propre.</li> <li>5. Contacter un centre de réparations autorisé.</li> </ol>
<b>Vibrations excessives</b>	<ol style="list-style-type: none"> <li>1. Pièces détachées ou goulotte de décharge ou hélice endommagées.</li> </ol>	<ol style="list-style-type: none"> <li>1. Serrer toutes les pièces de fixation. Remplacer les pièces endommagées. Si la vibration persiste, contacter un centre de réparations autorisé.</li> </ol>
<b>Poignée du lanceur est difficile à tirer</b>	<ol style="list-style-type: none"> <li>1. La poignée du lanceur est gelée.</li> </ol>	<ol style="list-style-type: none"> <li>1. Se reporter à « SI LA POIGNÉE DU LANCEUR EST GELÉE ».</li> </ol>
<b>Perte de traction / ralentissement</b>	<ol style="list-style-type: none"> <li>1. La courroie d'entraînement est usée.</li> <li>2. La courroie d'entraînement n'est de la vitesse d'entraînement plus sur la poulie tendeur.</li> <li>3. Lames de la tarière usées.</li> </ol>	<ol style="list-style-type: none"> <li>1. Vérifier ou remplacer la courroie d'entraînement.</li> <li>2. Vérifier ou replacer la courroie d'entraînement.</li> <li>3. Contacter un centre de réparations autorisé.</li> </ol>
<b>Perte de décharge de neige ou ralentissement de neige de la décharge de neige</b>	<ol style="list-style-type: none"> <li>1. La courroie de la tarière n'est plus sur la poulie tendeur.</li> <li>2. La courroie de la tarière est usée.</li> <li>3. Goulotte de décharge bouchée.</li> <li>4. Tarière ou hélice coincée.</li> </ol>	<ol style="list-style-type: none"> <li>1. Vérifier ou replacer la courroie de la tarière.</li> <li>2. Vérifier ou remplacer la courroie de la tarière.</li> <li>3. Nettoyer la goulotte.</li> <li>4. Retirer les débris ou les objets étrangers de la tarière ou de l'hélice.</li> </ol>

# Entreposage

## Entreposer la souffeuse à neige

Préparer immédiatement votre souffeuse à neige pour le remisage à la fin de la saison ou si celle-ci ne sera pas utilisée pendant 30 jours ou plus.



**AVERTISSEMENT** Ne jamais entreposer la souffeuse à neige avec du carburant dans le réservoir dans un bâtiment où les vapeurs peuvent entrer en contact avec une flamme nue, une étincelle ou une veilleuse comme celle que l'on trouve sur un chauffe-eau, un sèche-linge ou un appareil au gaz. Laisser le moteur refroidir avant de remiser dans un endroit clos.

## SOUFFLEUSE À NEIGE

Lorsque la souffeuse à neige est remise pour un certain temps, bien la nettoyer, ôter toutes saletés, graisse, feuilles, etc. Remiser dans un endroit propre et sec.

1. Nettoyer l'ensemble de la souffeuse à neige après chaque usage.

2. Inspecter et remplacer les courroies le cas échéant (se reporter à la rubrique « Remplacer la courroie d'entraînement » du présent manuel).

3. S'assurer que tous les écrous, les boulons, les vis et les goupilles sont fixés solidement. Inspecter l'état des pièces mobiles en cas de dommage, bris et usure. Procéder au remplacement le cas échéant.

4. Retoucher toutes les surfaces rouillées ou écaillées ; sabler légèrement avant d'appliquer la couche de peinture.

## CIRCUIT D'ALIMENTATION

**IMPORTANT:** Il est important d'empêcher la formation de gomme dans les pièces principales du circuit d'alimentation, comme dans le carburateur, la conduite d'essence ou le réservoir, pendant l'entreposage. D'autre part, les carburants mélangés à l'alcool (gasohol ou avec de l'éthanol ou du méthanol) peuvent attirer l'humidité ce qui cause la séparation et la formation d'acides pendant l'entreposage. Les gaz acides peuvent endommager le circuit d'alimentation d'un moteur pendant son entreposage.

• Vidanger le réservoir à essence, démarrer et laisser tourner le moteur jusqu'à ce que les conduites d'essence et le carburateur soient vides.

• Ne jamais utiliser un produit de nettoyage de moteur ou de carburateur dans le réservoir du carburant. Ceci pourrait entraîner des dommages permanents.

• À la saison suivante, utiliser de l'essence neuve.

**REMARQUE:** Un stabilisateur d'essence est un autre moyen acceptable pour minimiser la formation de gomme d'essence pendant le remisage. Ajouter un stabilisateur à l'essence dans le réservoir ou dans le contenant de remisage. Toujours respecter les proportions de mélange indiquées sur le contenant du stabilisateur. Faire tourner le moteur au moins 10 minutes après l'ajout du stabilisateur afin de permettre au stabilisateur de parvenir au carburateur. Ne pas vider le réservoir de carburant ni le carburateur si un stabilisateur a été ajouté.

## HUILE MOTEUR

Vidanger l'huile (avec le moteur chaud) et remplacer avec de l'huile moteur propre. (Se reporter à la rubrique « Vidanger l'huile moteur » de ce manuel).

## CYLINDRE

1. Retirer la bougie d'allumage.
2. Verser une once (29 ml) d'huile dans le cylindre en passant par le trou de la bougie.
3. Tirer lentement la poignée du lanceur à quelques reprises pour répartir l'huile.
4. Remplacer par une bougie d'allumage neuve.

## AUTRE

- Retirer la clé d'allumage et la ranger dans un endroit sécurisé.
- Ne pas conserver de carburant pour la prochaine saison.
- Remplacer le bidon d'essence s'il commence à rouiller. La rouille ou la saleté dans l'essence causera des problèmes.
- Si possible, entreposer la souffeuse à neige à l'intérieur et la couvrir pour la protéger contre la poussière et la saleté.
- Couvrir la souffeuse à neige avec une housse de protection adaptée qui ne retient pas l'humidité. Ne pas utiliser du plastique. Le plastique ne respire pas, ce qui permet la formation de condensation et entraînera la rouille de la souffeuse à neige.

**IMPORTANT:** Ne jamais couvrir la souffeuse à neige alors que le moteur et l'échappement sont encore chauds.



# Remplacer la courroie d'entraînement

Si la courroie d'entraînement est usée, imbibée d'huile, fissurée, effilochée ou endommagée de quelque façon que ce soit, il est nécessaire de la remplacer.

1. Retirer le couvercle du côté d'entraînement en déposant les six vis de la façon indiquée à la (Figure 31).

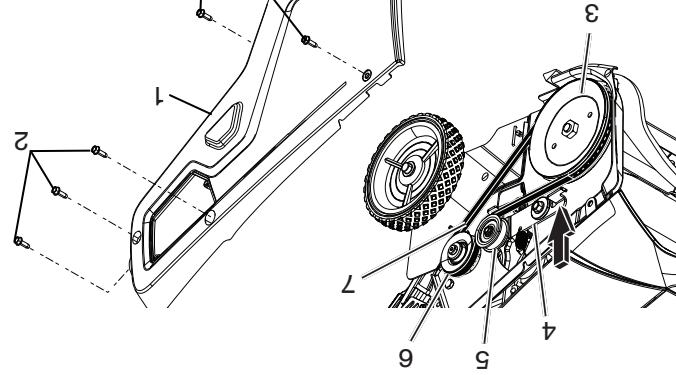

Figure 31

1. Couvercle côté entraînement
2. Vis
3. Poulie d'entraînement
4. Bras de renvoi
5. Poulie tendeur
6. Poulie du moteur
7. Courroie d'entraînement

2. Appuyer sur la partie avant du bras de renvoi pour relâcher la tension de la courroie (Figure 31).
3. Retirer la courroie d'entraînement de la poulie d'entraînement (Figure 31).

4. Poser la nouvelle courroie d'entraînement en l'acheminant de la façon illustrée à la (Figure 32).
- REMARQUE:** Acheminer la nouvelle poulie d'entraînement en la passant autour de la poulie du moteur, puis de la poulie tendeur, pour terminer autour de la poulie d'entraînement tout en appuyant sur l'avant du bras de renvoi. (Figure 32)
5. Poser le couvercle du côté d'entraînement en replaçant les vis déposées à l'étape 1.

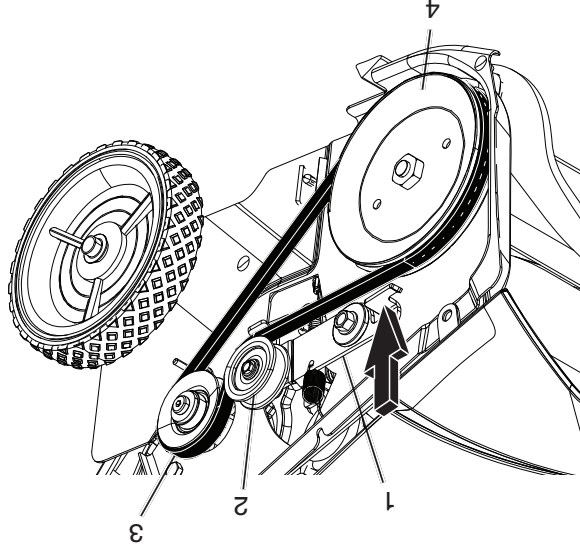

Figure 32

1. Bras de renvoi
2. Poulie tendeur
3. Poulie du moteur
4. Poulie d'entraînement

**REMARQUE:** S'assurer que la courroie d'entraînement est bien ajustée et qu'elle fonctionne correctement : se reporter aux rubriques « Vérifier le câble de commande » et « Régler le câble de commande » du chapitre « Entretien » du présent manuel.

# Entretien la bougie

1. Couper le moteur et attendre que tous les composants en BOSCH WR6DC, ou tout produit équivalent.
2. Tourner la goulotte de décharge de façon à ce qu'elle soit orientée vers l'avant.
3. Déposer la goulotte de décharge et la poignée de la goulotte de décharge en retirant les trois boulons de châssis et les trois écrous à embase (Figure 27).

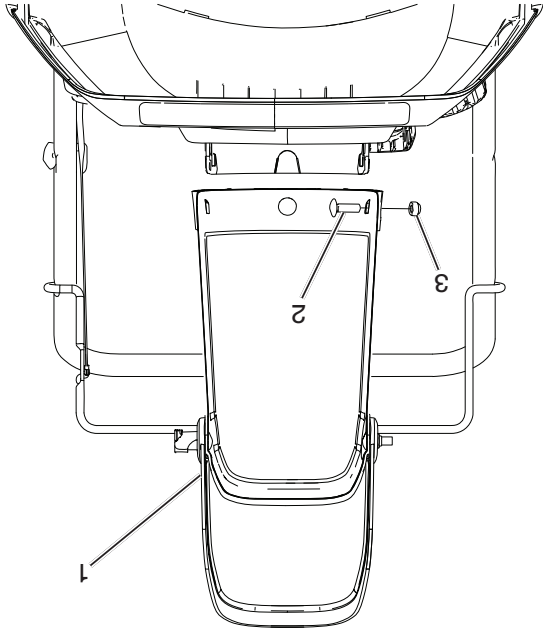

1. Goulotte de décharge
2. Boulons de châssis
3. Écrous à embase

Figure 27

4. Retirer les six vis qui retiennent l'enveloppe (Figure 28).

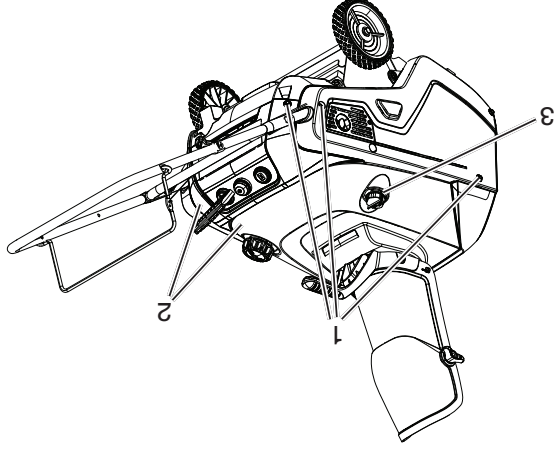

1. Vis
2. Enveloppe
3. Bouchon de remplissage d'huile

Figure 28

12. Poser la bougie et serrer au couple prescrit (20 à 22 lb-pi / 27 à 30 N-m).
  13. Connecter le fil de la bougie (Figure 29).
  14. Retirer le bouchon de remplissage d'huile.
  15. Poser l'enveloppe en replaçant les vis déposées à l'étape 4 (Figure 28).
- REMARQUE:** S'assurer que l'enveloppe s'insère bien dans les rainures latérales.
16. Poser le bouchon de remplissage d'huile.
  17. Poser la goulotte de décharge et la poignée de la goulotte de décharge sur la soufflante à neige en replaçant les pièces de fixation déposées à l'étape 3 (Figure 27).

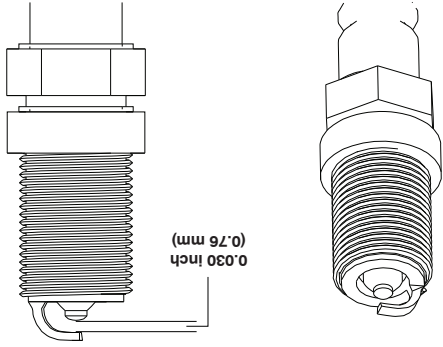
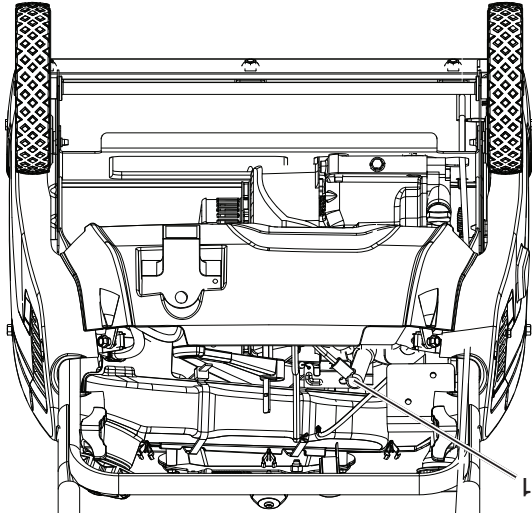

Figure 30

11. Régler l'écartement sur la bougie à 0,030 po (0,76 mm) (Figure 30).
- IMPORTANT:** Toujours remplacer une bougie fissurée, encrassée ou sale. Ne pas nettoyer les électrodes, les impuretés pénétrant dans la culasse peuvent endommager le moteur.

1. Câble de la bougie d'allumage

Figure 29



5. Retirer le bouchon de remplissage d'huile.
6. Retirer l'enveloppe (Figure 28).
7. Poser le bouchon de remplissage d'huile.
8. Déconnecter le fil de la bougie (Figure 29).
9. Nettoyer la zone autour de la bougie.
10. Retirer la bougie de la culasse.

# Vidanger l'huile moteur

Laisser le moteur tourner pendant quelques minutes avant de vidanger l'huile pour qu'elle soit chaude. L'huile chaude s'écoule plus facilement et contient davantage de contaminants.



**L'huile moteur sera chaude. Éviter tout contact de la peau avec l'huile moteur usée.**

1. Déplacer la souffluse à neige sur une surface plane.
2. Laisser la souffluse à neige tourner jusqu'à ce qu'il n'y ait plus de carburant dans le réservoir.
3. Retirer la clé d'allumage.

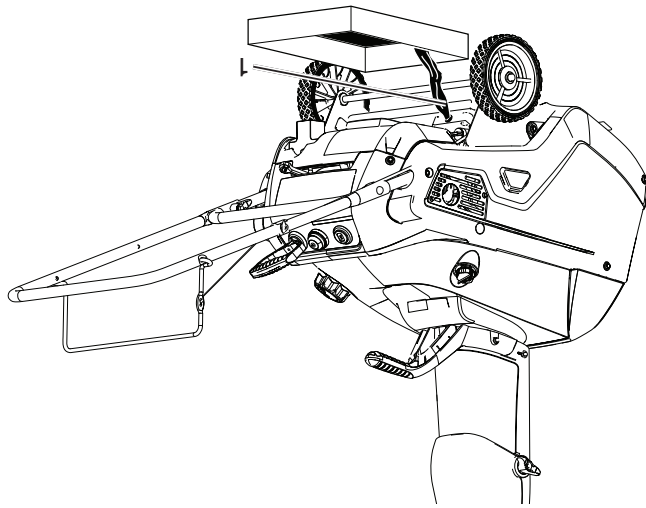

Figure 23

1. Bouchon de vidange d'huile

4. Placer un contenant sous le bouchon de vidange d'huile, retirer le bouchon de vidange d'huile, puis basculer la souffluse à neige vers l'arrière et laisser l'huile usée s'écouler dans le carter de vidange d'huile (Figure 23).
  5. Après avoir vidangé l'huile, remettre la souffluse à neige en position de fonctionnement.
  6. Poser le bouchon de vidange d'huile et serrer au couple prescrit (145 à 150 lb-po / 17 N-m).
- REMARQUE:** L'emplacement de la jauge peut varier selon le type de moteur.

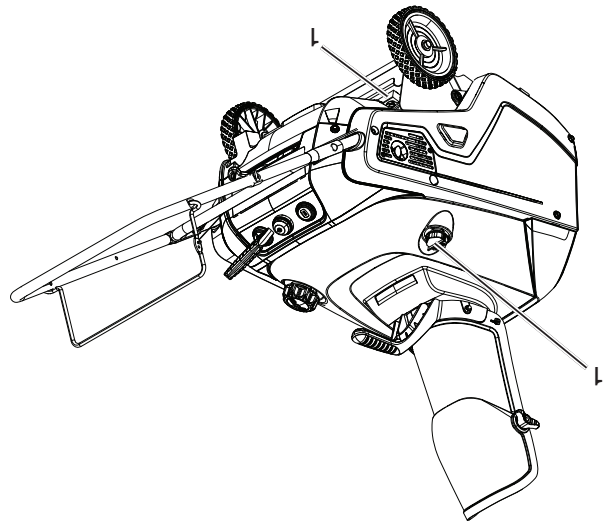

Figure 24

1. Bouchon de remplissage d'huile/jauge

7. Nettoyer la zone autour du bouchon de remplissage d'huile/la jauge (Figure 24).
  8. Dévisser le bouchon de remplissage d'huile/la jauge et déposer le tout (Figure 24).
  9. Avec la souffluse à neige en position de fonctionnement, verser avec soin l'huile dans le trou de remplissage jusqu'au repère « FULL » (PLEIN) sur le bouchon de remplissage/la jauge (Figure 26).  
Remplissage maximal: 18 oz (0,5 L), type : huile détergente de qualité automobile avec classification API SG, SL ou supérieure.
- Faire référence à la Figure 25 ci-dessous pour sélectionner la meilleure viscosité d'huile en fonction de la plage de température extérieure prévue:

DEGRÉ DE VISCOSITÉ SAE

F	0	10	20	30
100	32	40	60	80
80	30	32	40	60
60	30	32	40	60
40	30	32	40	60
20	30	32	40	60
0	30	32	40	60
-10	30	32	40	60
-20	30	32	40	60
-30	30	32	40	60
-40	30	32	40	60
-50	30	32	40	60
-60	30	32	40	60
-70	30	32	40	60
-80	30	32	40	60
-90	30	32	40	60
-100	30	32	40	60

SAE 30: 30 to 60  
SAE 10W30: 30 to 60  
SAE 5W30: 30 to 60

Figure 25

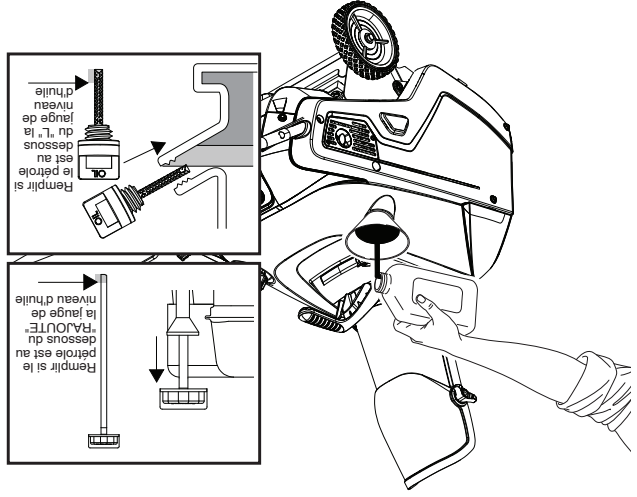

Figure 26

- REMARQUE:** Une huile synthétique 10W30 est acceptable pour une utilisation par temps froid.
10. Visser le bouchon de remplissage d'huile/la jauge et bien serrer à la main.
  11. Essuyer toute huile déversée.
  12. Éliminer l'huile usée de façon appropriée (centre local de récupération).

## Régler le câble de commande

### Vérifier le câble de commande

Relâcher la barre de contrôle pour éliminer le mou dans le câble de commande (Figure 20).

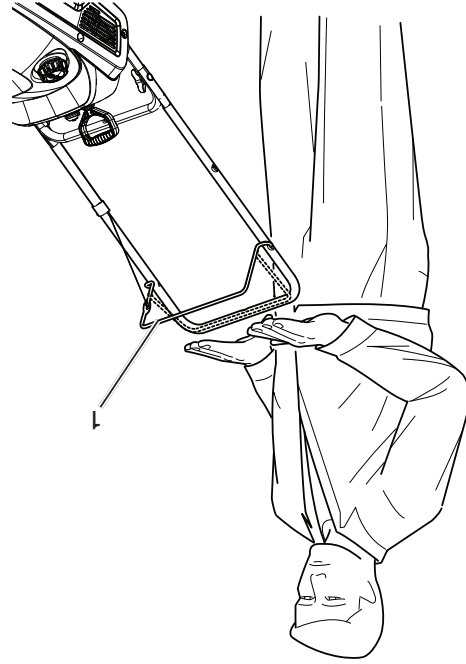

Figure 20

### Régler le câble de commande

1. Avec la barre de commande désengagée, détacher et déplacer le câble de commande à la position la plus élevée. (Figure 21).

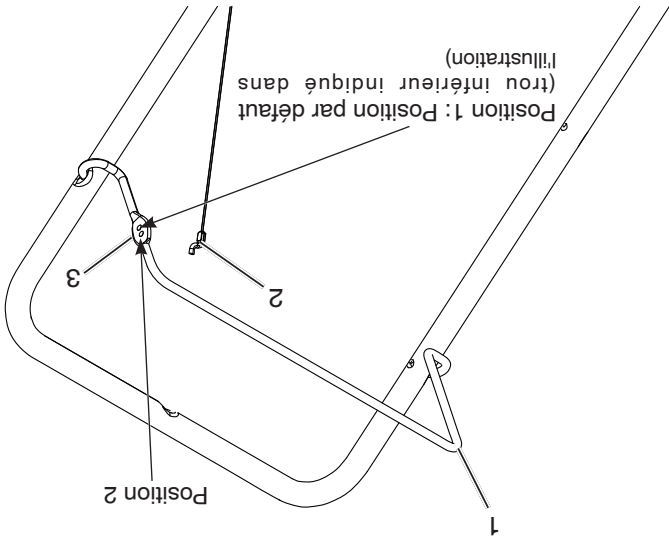

Figure 21

1. Barre de commande
2. Tringlerie de tendeur
3. Positions du câble

## Vérifier les lames de la tarière

Avant le début de la saison, vérifier les lames de la tarière afin de détecter tout dommage. Si les bords des lames de la tarière sont usés, faire remplacer les lames et le racleur par un centre de réparations autorisé (Figure 22).

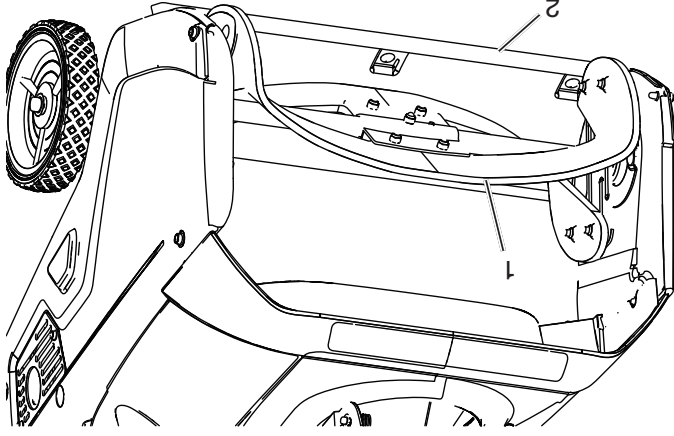

Figure 22

1. Lames de la tarière
2. Racleur

**REMARQUE:** Si le câble est réglé à la position 2, s'assurer que la tarière s'arrête correctement lorsque la barre de commande est relâchée.

**REMARQUE:** Il est possible qu'il faille régler le câble de commande de la position 1 (par défaut) à la position 2 s'il y a glissement de la courroie lors de l'embrayage de la barre de commande.

**IMPORTANT:** Le câble de commande doit comporter un certain jeu lorsque vous désengagez la barre de commande pour que les lames de la tarière cessent de tourner correctement.

# Conseils d'utilisation



Les lames de la tarière peuvent projeter des pierres, des jouets et d'autres objets et occasionner des blessures graves à l'opérateur ou aux personnes qui se trouvent à proximité.

- Garder la zone à déneiger exempte d'objets que les lames de la tarière pourraient projeter.
- Tenir les enfants et les animaux éloignés de la zone d'opération.

Ne pas faire fonctionner la souffluse à neige si les conditions météorologiques réduisent la visibilité. Le fait de déneiger pendant une tempête de neige peut vous aveugler et peut présenter des risques quant au fonctionnement sûr de la souffluse à neige.

- Le meilleur moment pour souffler la neige est tôt le matin. À ce moment, la neige est habituellement sèche et elle n'a pas été exposée aux rayons du soleil et au réchauffement de la température.
- Chevaucher légèrement chaque tracé pour s'assurer de bien retirer toute la neige.
- Projeter la neige dans la direction du vent lorsque la chose est possible.
- Lorsque la neige est extrêmement lourde, réduire la largeur du tracé en chevauchant le tracé précédent et en avançant lentement.
- Garder le moteur propre et exempt de neige pendant l'utilisation. L'air circule et cela permet de prolonger la durée de vie du moteur.
- Des que toute la neige a été enlevée, laisser le moteur tourner pendant quelques minutes pour permettre à la neige et à la glace de fondre sur le moteur.
- Nettoyer toute la surface de la souffluse à neige après chaque utilisation et bien l'essuyer pour qu'elle soit prête pour sa prochaine utilisation.

## Entretien

REMARQUE: Établir le côté gauche et le côté droit de la machine à partir de la position d'opération.

# GUIDE D'ENTRETIEN

INSCRIVEZ LES DATES AU FUR ET À MESURE QUE VOUS EFFECTUEZ LES ENTRETIENS RÉGULIERS

		MACHINES				MACHINES			
		M6-MZ				M6-MZ			
D'ENTRETIEN DATES	✓	✓	✓	✓	✓	✓	✓	✓	✓
Vérifiez l'intégrité des systèmes de fixation									
Nettoyez la souffluse à neige									
Vérifiez la courroie									
Tableau de lubrification									
Vérifiez le niveau d'huile de moteur									
Remplacez l'huile de moteur									
Inspectez le silencieux									
Nettoyez ou remplacez la bougie d'allumage									
Vidangez le réservoir d'essence									

## Dégager la goulotte de décharge

obstruée

Le contact des mains avec les lames de la tarière en mouvement à l'intérieur de la goulotte de décharge est la cause la plus courante de blessures occasionnées par les souffluses à neige. **NE JAMAIS DÉGAGER LA GOULOTTE DE DÉCHARGE AVEC LES MAINS.**



Pour dégager la goulotte:

1. COUPER LE MOTEUR!

2. Attendre 10 secondes pour vous assurer que les lames de

la tarière ne tournent plus.

3. Toujours utiliser un outil d'au moins 15 pouces de long pour

dégager la goulotte, non pas vos mains (Figure 19).

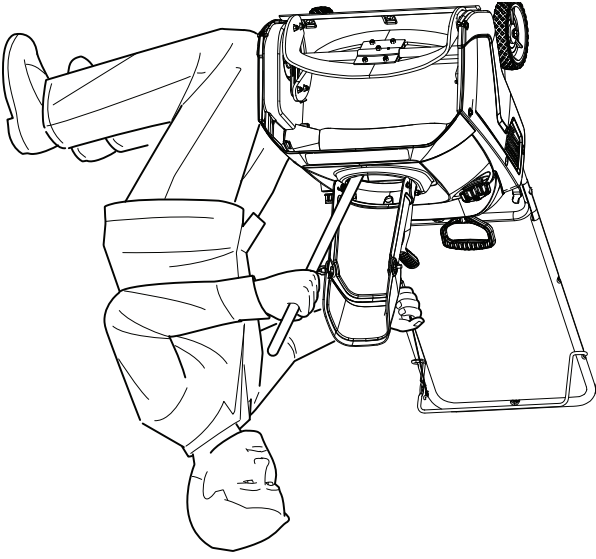

Figure 19

## Empêcher le gel après l'utilisation

- Laisser le moteur tourner pendant quelques minutes pour empêcher les pièces mobiles de geler. Couper le moteur, attendre que tous les composants en mouvement cessent de tourner, puis retirer la neige et la glace de la souffluse à neige.

- Nettoyer la neige et la glace de la base de la goulotte.

- Tourner la goulotte de décharge vers la gauche et vers la droite pour dégager toute accumulation de glace.

- Avec la clé de contact sur la position OFF, tirer sur la poignée du lanceur à plusieurs reprises ou brancher la rallonge à une source d'alimentation et à la souffluse à neige, puis enfoncer à une reprise le bouton du démarreur électrique afin d'empêcher le gel du lanceur ou du démarreur électrique.

- Par temps froid et s'il neige, certaines commandes et pièces mobiles peuvent geler. Ne pas utiliser de force excessive pour tenter d'utiliser des commandes qui sont gelées. Si certaines commandes ou pièces sont difficiles à faire fonctionner, démarrer le moteur et le laisser tourner pendant quelques minutes.

## Couper le moteur

Pour arrêter le moteur, retirer la clé (Figure 17).

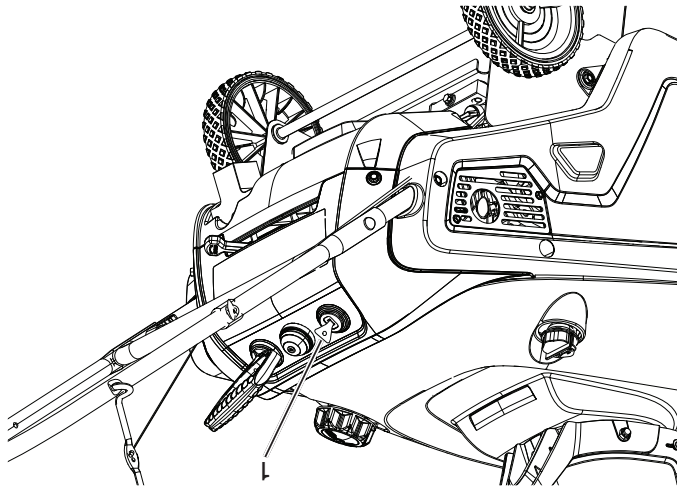

1. Clé

Figure 17

## Régler la goulotte de décharge et le déflecteur de goulotte

Pour effectuer le réglage de la goulotte de décharge, déplacer la poignée du déflecteur de goulotte vers la gauche ou la droite jusqu'à la position souhaitée (Figure 18).

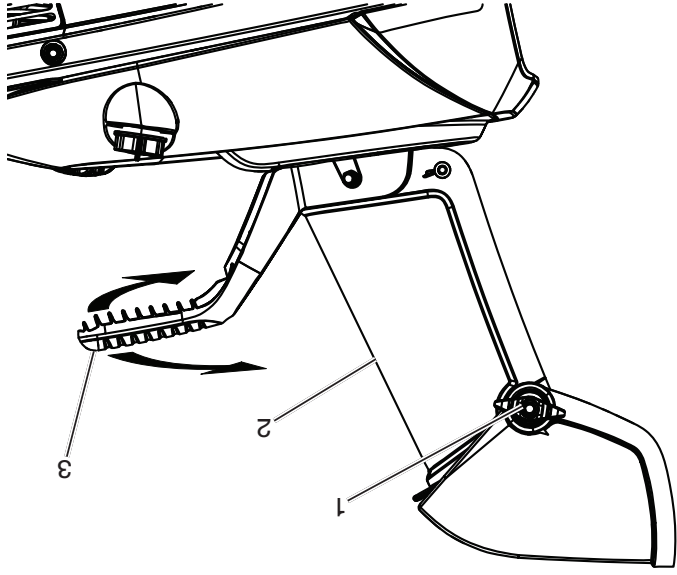

1. Bouton du déflecteur de goulotte

2. Déflecteur de goulotte

3. Poignée de la goulotte

Figure 18

Pour relever ou abaisser l'angle du déflecteur de goulotte, desserrer le bouton du déflecteur de goulotte puis abaisser ou relever le déflecteur de goulotte (Figure 18).

La rallonge peut être endommagée, ce qui peut occasionner un choc électrique ou un incendie.  
Vérifier avec soin la rallonge avant de la brancher dans une source d'alimentation électrique. Si la rallonge est endommagée, ne pas l'utiliser pour faire démarrer la souffleuse à neige. Réparer ou remplacer immédiatement la rallonge endommagée. Contacter un centre de réparations autorisé pour obtenir de l'aide.

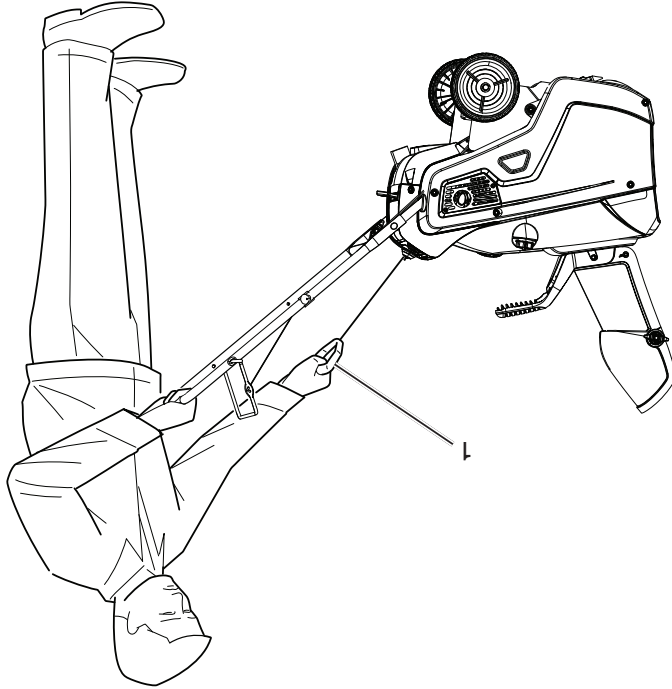

Figure 14

1. Poignée du lanceur

**IMPORTANT:** Ne pas actionner le démarreur électrique à plus de 10 reprises à des intervalles de 5 secondes (5 secondes en marche, 5 secondes à l'arrêt). L'actionnement excessif du démarreur électrique peut occasionner la surchauffe du composant et l'endommager. Si le moteur ne démarre pas après cette première série de tentatives, attendre au moins 40 minutes pour laisser le démarreur refroidir avant de tenter de démarrer la machine à nouveau. Si le moteur ne démarre pas après la seconde tentative, apporter la souffleuse à neige chez un centre de réparations autorisé aux fins d'entretien.

**REMARQUE:** Si vous tirez sur la poignée du lanceur et qu'aucune résistance ne se fait sentir, il est possible que le démarreur soit gelé. Faire dégeler le démarreur avant de tenter de démarrer la souffleuse à neige.

5. Lorsque le moteur tourne, déplacer la commande des gaz à la position de droite.

6. Débrancher la rallonge de la source d'alimentation et de la souffleuse à neige (Figure 13).

Débrancher la rallonge chaque fois que le moteur de la souffleuse à neige n'est pas mis en marche.



## Embrayer les lames de la tarière

Pour embrayer les lames de la tarière, maintenir la barre de contrôle contre la poignée (Figure 15).

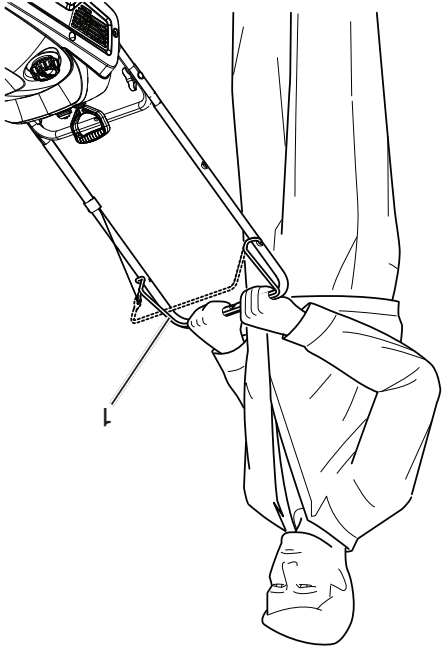

Figure 15

1. Barre de commande

## Désengager les lames de la tarière

Pour désengager les lames de la tarière, relâcher la barre de contrôle (Figure 16).

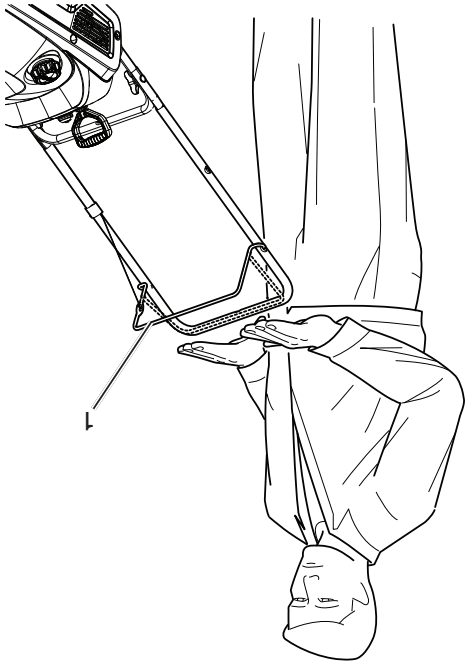
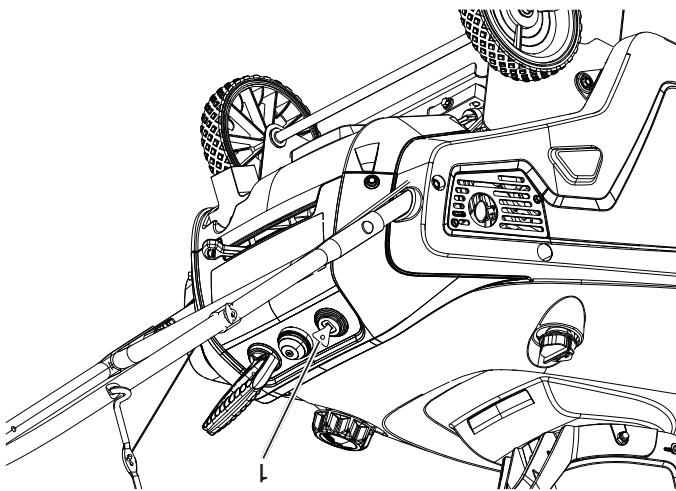

Figure 16

1. Barre de commande

## Démarrer le moteur

1. Insérer la clé (Figure 10).



1. Clé

Figure 10

2. Déplacer la commande des gaz à la position de gauche

(Figure 11).

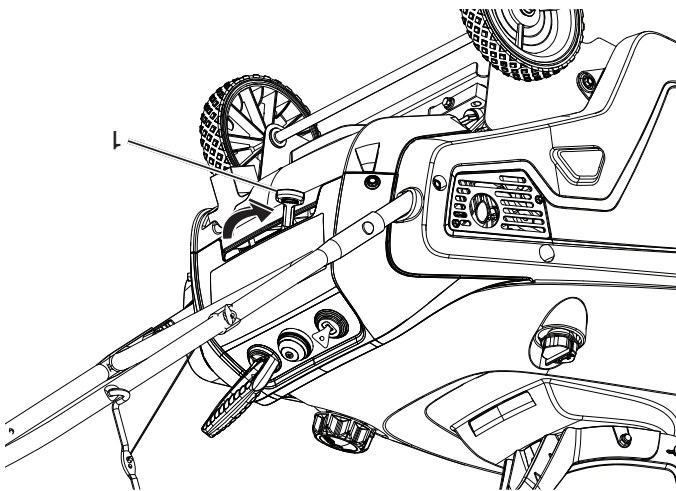

Figure 11  
1. Levier du démarreur

3. Appuyer fermement sur l'amorceur à trois reprises avec le pouce, en maintenant l'amorceur enfoncé pendant une

seconde avant de le relâcher chaque fois (Figure 12).

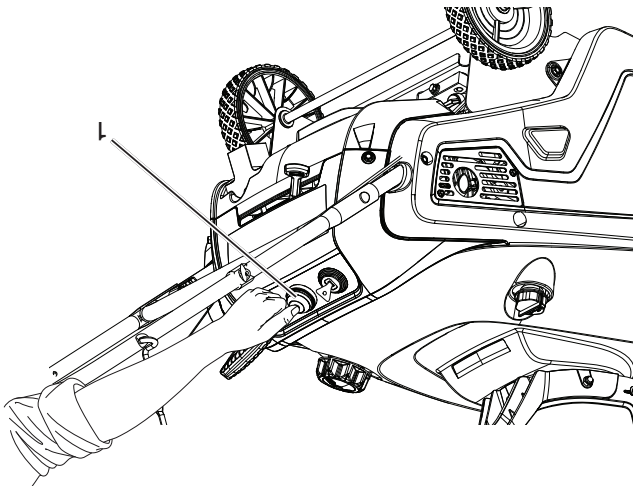

Figure 12

1. Amorceur

**REMARQUE:** Retirer vos gants au moment d'enfoncer l'amorceur de façon à ce que l'air ne s'échappe pas du trou de l'amorceur.

**IMPORTANT:** Ne pas utiliser l'amorceur ou la commande des gaz si le moteur tourne ou est encore chaud. L'amorçage excessif peut noyer le carburateur et empêcher le moteur de démarrer.

4. Brancher une rallonge à la souffluse à neige et connecter l'autre extrémité dans une prise à trois branches de 120 VCA; appuyer sur le bouton-poussoir du démarreur électrique (Figure 13) ou tirer sur la poignée du lanceur (Figure 14).

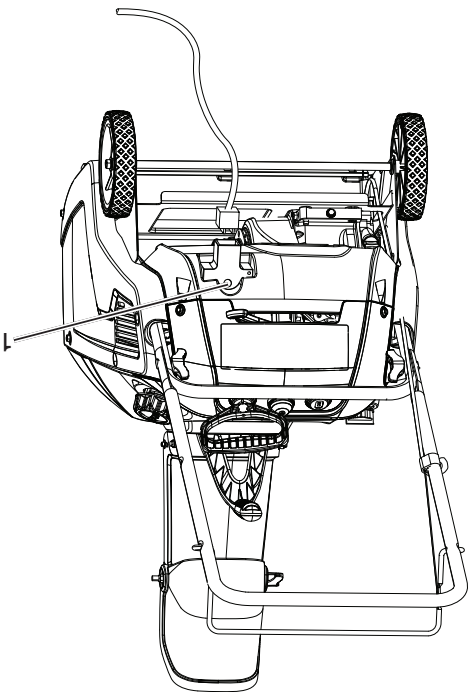

Figure 13

1. Bouton de démarrage électrique

**REMARQUE:** N'utiliser qu'une rallonge recommandée UL de calibre 16 pour usage extérieur dont la longueur ne dépasse pas 50 pieds (15 m).



## Fonctionnement

**REMARQUE :** Etablir le côté gauche et le côté droit de la machine à partir de la position d'opération.



- L'essence est extrêmement inflammable et explosive. Un incendie ou une explosion causé par l'essence peut vous brûler ou brûler les autres.
- Pour éviter qu'une décharge statique n'enflamme l'essence, placer le récipient ou la souffleuse à neige sur le sol avant de procéder à l'avitaillement en carburant ; ne pas placer le tout dans un véhicule ou sur un objet quelconque.
- Remplir le réservoir à l'extérieur lorsque le moteur est froid. Essuyer tout carburant déversé.
- Ne pas manipuler l'essence en fumant ou près de flammes nues ou d'étincelles.
- Ranger l'essence dans un récipient approuvé, hors de la portée des enfants.
- Ne pas incliner la souffleuse à neige lorsqu'il y a du carburant dans le réservoir.



Opérer une souffleuse à neige comporte le risque de projection d'objets dans les yeux pouvant entraîner de graves dommages pour les yeux. Il faut toujours porter des lunettes de protection ou des protections oculaires lorsqu'on opère une souffleuse à neige ou lors des réparations et des réglages sur celle-ci. Nous recommandons un masque de protection à grand angle sur des lunettes régulières ou de protection.

**IMPORTANT :** Sachez comment utiliser toutes les commandes avant d'ajouter du carburant ou de tenter de démarrer le moteur.

## Remplir le réservoir de carburant

Remplir le réservoir de carburant sans plomb ; ne pas dépasser un indice d'octane de plus de 87 (Figure 8).

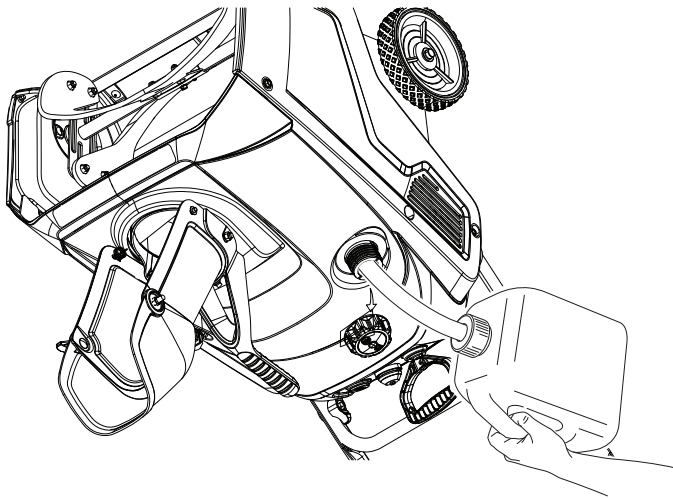

Figure 8

**IMPORTANT :** Ne pas ajouter d'huile au carburant.

**IMPORTANT :** Ne pas utiliser de carburants mélangés E85. Ce moteur n'est pas compatible E20/E30/E85. Les carburants de remplacement à forte teneur en alcool peuvent occasionner un démarrage difficile, une mauvaise performance du moteur et des dommages internes au moteur.

## Vérifier le niveau d'huile

### moteur

**REMARQUE :** Une huile synthétique 10W30 est acceptable pour une utilisation par temps froid.

1. Déplacer la souffleuse à neige sur une surface plane.
2. Nettoyer la zone autour de la jauge (Figure 9).
3. Retirer le capuchon de remplissage ou la jauge à huile puis l'essuyer.

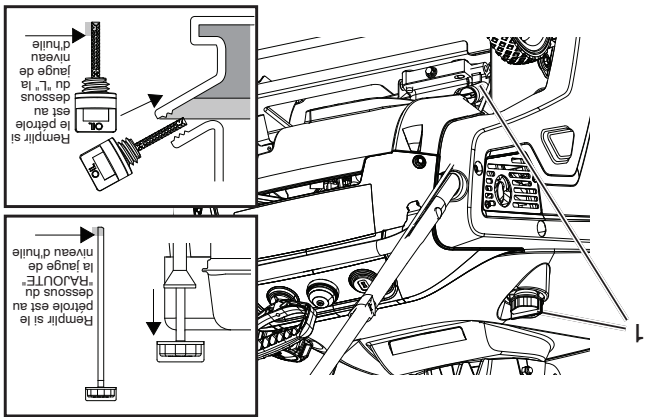

Figure 9

1. Bouchon de remplissage d'huile/jauge

4. Insérer la jauge dans le goulot de remplissage et tourner dans le sens horaire jusqu'à ce qu'elle soit bien en place. Retirer ensuite la jauge en la tournant dans le sens anti-horaire.
  5. Remplir jusqu'au repère « FULL » sur la jauge avec de l'huile recommandée par le fabricant.
  6. Bien serrer le bouchon de remplissage d'huile/la jauge.
- REMARQUE :** Le fait de faire tourner le moteur avec un bas niveau d'huile peut endommager le moteur. Toujours vérifier le niveau d'huile moteur avant le démarrage du moteur.
- REMARQUE :** Le fait de faire tourner le moteur avec une trop grande quantité d'huile peut endommager le moteur et occasionner un excès de fumée dans l'échappement. Toujours vérifier le niveau d'huile moteur avant le démarrage du moteur.

### 3. Remplir le moteur d'huile

#### MOTEUR

Se reporter au manuel du moteur.

#### LUBRIFICATION

Utiliser uniquement de l'huile détergente de haute qualité avec classification API SG, SL. Sélectionner la viscosité SAE de l'huile en fonction de la température de fonctionnement attendue.

**REMARQUE :** Bien que les huiles à viscosité multiple (5W/30, 10W/30, etc.) améliorent le démarrage par temps froid, ces huiles résultent en une plus grande consommation d'huile lorsqu'elles sont utilisées au-dessus de 32°F/0°C. Vérifier le niveau de l'huile moteur plus souvent afin d'éviter d'endommager le moteur tournant avec un niveau d'huile bas.

Vidanger l'huile après toutes les 25 heures d'opération ou au moins une fois par année si la souffluse à neige n'est pas utilisée plus de 25 heures en une année.

Vérifier le niveau d'huile du carter moteur avant de démarrer le moteur et après chaque cinq (5) heures d'opération. Bien serrer le bouchon de remplissage/jauge à chaque vérification du niveau d'huile.

DEGRÉ DE VISCOSITÉ SAE

°F	°C	SAE
100	38	SAE 30
32	0	SAE 30
32	0	SAE 5W/30
0	-18	SAE 5W/30
-20	-29	SAE 5W/30
-30	-33	SAE 5W/30

TABLEAU DES TEMPÉRATURES AUXQUELLES IL FAUT CHANGER D'HUILE

Figure 5

**REMARQUE :** Une huile synthétique 10W/30 est acceptable pour une utilisation par temps froid.

1. Déplacer la souffluse à neige sur une surface plane.

2. Nettoyer la zone autour de la jauge (Figure 6).

**REMARQUE :** L'emplacement de la jauge peut varier selon le type de moteur.

3. Retirer le capuchon de remplissage ou la jauge à huile puis l'essuyer.

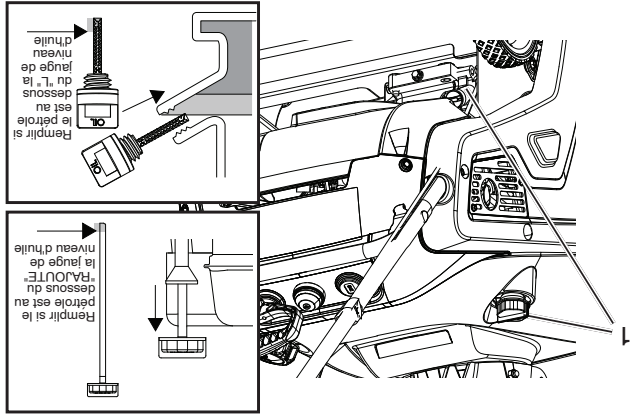

Figure 6

1. Bouchon de remplissage d'huile/jauge

### Aperçu du produit

- Insérer la jauge dans le goulot de remplissage et tourner dans le sens horaire jusqu'à ce qu'elle soit bien en place. Retirer ensuite la jauge en la tournant dans le sens anti-horaire.
- Remplir jusqu'au repère « FULL » sur la jauge avec de l'huile recommandée par le fabricant.
- Bien serrer le bouchon de remplissage d'huile/la jauge.

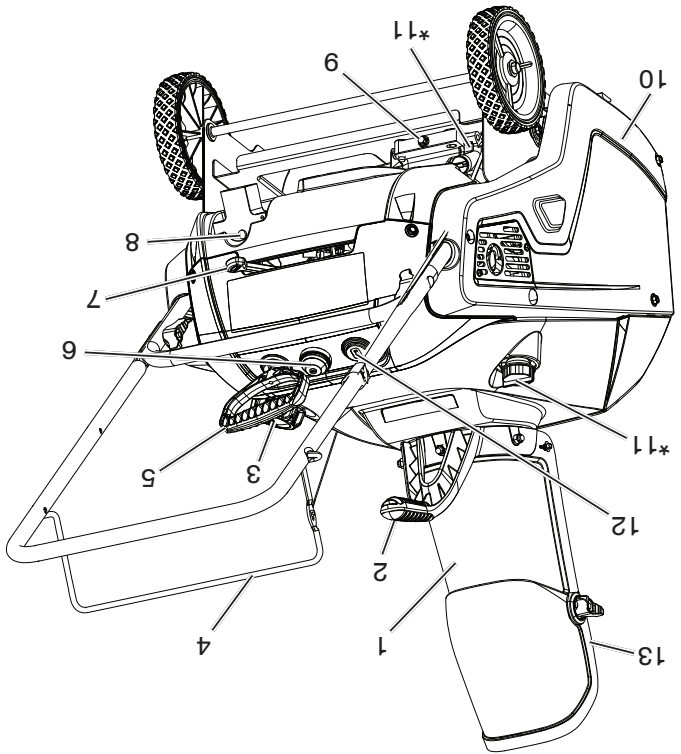

Figure 7

- Goulotte de décharge
- Poignée du déflecteur électrique
- Bouchon du réservoir de carburant
- Barre de commande
- Poignée du lanceur
- Amorceur
- Levier du démarreur
- Bouton de démarrage
- Bouchon de vidange d'huile
- Couvercle de la courroie d'entraînement
- \*11. Bouchon de remplissage d'huile/jauge
- Cle d'allumage
- Déflecteur de goutte

\* L'emplacement de la jauge peut varier selon le type de moteur.

# Réglages

## Pièces en vrac

Utiliser le graphique ci-dessous pour vous assurer que toutes les pièces ont été expédiées.

Procédure	Description	Qté	Utilisation
1.	Aucune pièce requise	—	Déplier la poignée.
2.	Boulons de châssis Écrous à embase Rondelle Bouton Goulotte Déflecteur	5 4 2 1 1 1	Poser la goulotte de décharge. Poser la goulotte de décharge. Poser la goulotte de décharge. Poser la goulotte de décharge.

## 1. Déplier la poignée

### Procédure

- Desserrer les deux boutons de la poignée et les retirer jusqu'à ce que vous puissiez déplacer la poignée librement et la tourner en position de fonctionnement (Figure 2).

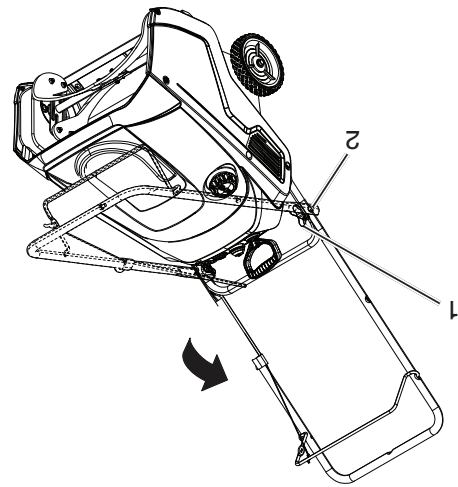

- Boutons de la poignée
- Boulon de la poignée

- Serrer les boutons de la poignée jusqu'à ce qu'ils affleurent.

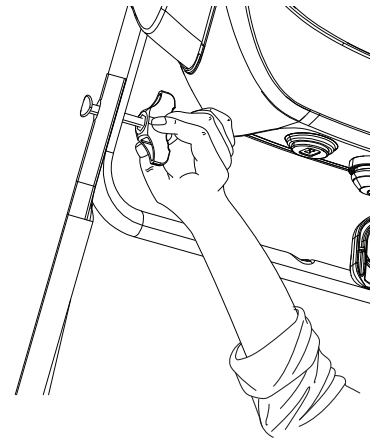

Figure 3

## 2. Poser la goulotte de décharge

### Procédure

Poser la goulotte de décharge de la façon illustrée (Figure 4).

5	Boulons de châssis
4	Écrous à embase
2	Rondelle
1	Bouton
1	Goulotte
1	Déflecteur

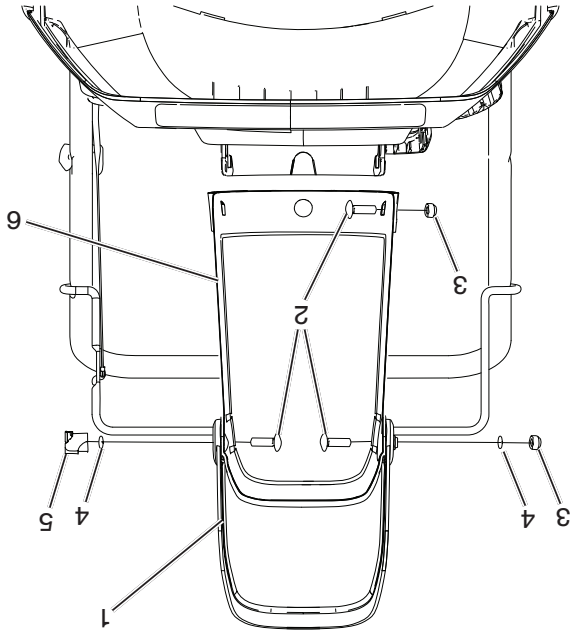

Figure 4

- Déflecteur de goulotte
- Boulons de châssis

- Rondelle
- Bouton

- Écrous à embase
- Goulotte de décharge

- Goulotte de décharge

**IMPORTANT:** Ne pas trop serrer les écrous à embase ; si tel n'est pas le cas, il pourrait en résulter des dommages à la goulotte de décharge.

# TABLE DES MATIÈRES

RÈGLES DE SÉCURITÉ.....	2-3
SPECIFICATIONS DU PRODUIT.....	3
RESPONSABILITÉS DU CLIENT.....	3
GARANTIE.....	4
ETIQUETTES DE SÉCURITÉ ET D'INSTRUCTIONS.....	5
RÉGLAGES.....	6-7
FONCTIONNEMENT.....	8-12
ENTRETIEN.....	12-16
ENTREPOSAGE.....	17
DÉPANNAGE.....	18
PIÈCES DE RÉPARATION.....	20-29

**LISEZ CE MANUEL DU PROPRIÉTAIRE ET LES RÈGLES DE SÉCURITÉ AVANT D'OPÉRER CETTE SOUFFLEUSE À NEIGE.** Comparez les illustrations avec votre souffleuse à neige afin de connaître l'emplacement de différents réglages et commandes. Consultez ce manuel aux fins de référence.

**Ces symboles peuvent apparaître sur la souffleuse à neige ou avec la documentation livrée avec la machine. Il est conseillé d'apprendre et de comprendre leur signification.**  
**IMPORTANT :** Les étiquettes de sécurité et d'instructions sont apposées près des zones présentant des dangers potentiels. Remplacer les étiquettes endommagées.

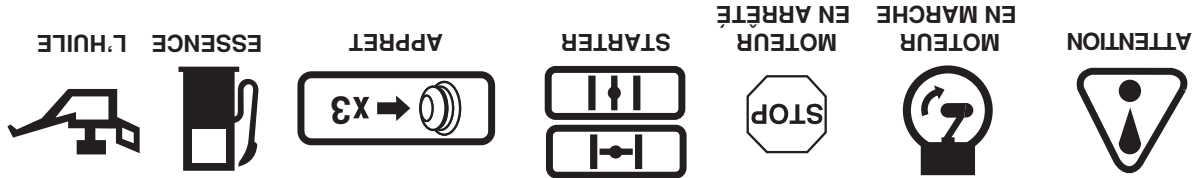

LIRE ET SUIVRE TOUTES LES  
 INFORMATIONS SUR LA SÉCURITÉ  
 ET LES INSTRUCTIONS AVANT L'USAGE  
 DE CE PRODUIT. GARDER CES  
 INSTRUCTIONS POUR LA RÉFÉRENCE FUTURE.

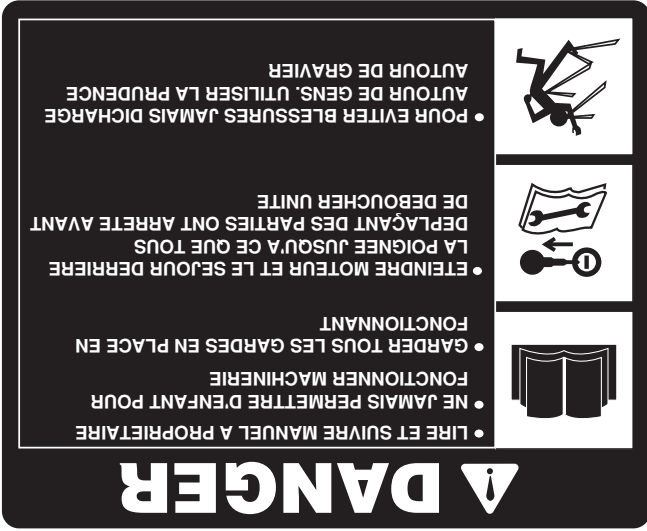

**GÉNÉRALITÉS** : Les produits Craftsman sont garantis contre tout défaut de matériaux ou de fabrication pendant une période de temps précise, telle qu'établie ci-dessous (la « période de garantie »). En outre, cette garantie est offerte uniquement à l'acheteur initial du produit Craftsman. Les achats effectués par l'entremise d'un encan en ligne ou sur tout site Web autre que www.sears.ca sont exclus. La période de garantie débute à la date de l'achat initial. Au cours de cette période, Sears Canada, Inc. s'engage, à sa seule discrétion, à réparer ou à remplacer tout produit ou composant de produit défectueux dans des conditions d'utilisation normale. La réparation ou le remplacement sera effectué pour le client sans frais de pièces ni de main-d'œuvre, à condition que le client prenne à sa charge les frais de transport.

**EXCLUSIONS** : La présente garantie ne couvre pas les défectuosités dues à l'usure normale, l'utilisation inappropriée ou abusive, la négligence (y compris s'y restreindre), l'utilisation d'essence éventrée, la mauvaise utilisation, l'humidité, la rouille, la corrosion ou tout autre effet indésirable, imputable à un entreposage ou à des habitudes d'utilisation inappropriées, un mauvais entretien, le non-respect des consignes ou directives d'entretien, l'utilisation de l'appareil contrairement aux instructions fournies dans le manuel d'entretien ou aux consignes ou informations données à l'acheteur initial, au moment de l'achat ou au cours de communications subséquentes avec lui, un accident ou encore une modification ou réparation non autorisées, effectuées ou tentées par d'autres. Sont également exclus de la couverture de la garantie - sauf indication fournie ci-dessous - les éléments suivants : travaux d'entretien, réglages, composants sujets à l'usure, y compris mais sans s'y restreindre : les composants esthétiques, courroies, lames, adaptateurs de lame, ampoules, pneus, filtres, barres de guidage, lubrifiants, sièges, poignées, logements de cordon de barre de scie, bobines et fils de tondeuse à touet, bougies, cordes de démarrage et dents, ainsi que les décorations résultant de l'exposition aux rayons ultraviolets. Tout produit ne portant pas son étiquette d'identification avec son numéro de modèle ou de série sera exclu de la protection offerte par la présente garantie.

**RÉPARATIONS** : Les réparations sont garanties pendant une période de 90 jours. Si le produit défectueux est toujours couvert par la garantie, la nouvelle garantie est de 90 jours à compter de la date de la réparation ou jusqu'à la fin de la période de garantie initiale, selon la plus longue des deux échéances.

**RESTRICTIONS** : LES GARANTIES ET RECOURS DÉFINIS DANS LES PRÉSENTES SONT EXCLUSIFS ET REMPLACENT TOUTE AUTRE GARANTIE, QUELLE SOIT VERBALE OU ÉCRITE (AU-TRE QUE CELLES ÉNONCÉES DANS LES PRÉSENTES) OU QUELLE SOIT EXPRESSE, IMPLICITE OU PRÉVUE PAR LA LOI, SANS SE RESTREINDRE À AUCUNE. LA PRÉSENTE GARANTIE VOUS CONFÈRE DES DROITS JURIDIQUES PRÉCIS, POUVANT DIFFÉRER D'UNE PROVINCE À L'AUTRE. SEARS NE POURRA EN AUCUN CAS ÊTRE TENUE RESPONSABLE DE TOUT DOMMAGE ACCESSOIRE, SPÉCIAL, INDIRECT OU CONSÉQUENT, QUI RÉSULTERAIT DE L'UTILISATION, DU MÉSUSAGE OU DE L'INCAPACITÉ D'UTILISER LE PRODUIT OU QUI DÉCOULERAIT DE DÉFECTUOSITÉS DU PRODUIT. LES EXCLUSIONS DU PRÉSENT PARAGRAPHE NE S'APPLIQUENT PAS DANS LES TERRITOIRES OU LA LOI NE PERMET PAS L'EXCLUSION DES DOMMAGES ACCESSOIRES OU CONSÉQUENTS. DANS CES TERRITOIRES, LE PRÉSENT PARAGRAPHE SERA SANS EFFET, MAIS SEARS conserve le droit exclusif de réparer ou de remplacer le produit ou encore d'offrir un remboursement complet de son prix d'achat, à sa seule discrétion. CE RECOURS SERA LE SEUL ET UNIQUE RECOURS DONT VOUS DISPOSEREZ EN CAS D'INEXÉCUTION QUELLE QU'ELLE SOIT DE LA GARANTIE.

**RESPONSABILITÉS DU CLIENT** : En plus d'observer toutes les consignes et directives d'entretien, le client doit s'acquitter, entre autres, des obligations suivantes : utiliser le produit conformément aux consignes de la notice d'entretien et aux directives ou informations additionnelles fournies à l'acheteur au moment de l'achat ou à l'occasion de communications subséquentes ; faire preuve d'un soin raisonnable pour l'utilisation, le fonctionnement, l'entretien général, le maintien en bon état et l'entreposage du produit. Le manquement à ces obligations entraînera une annulation de la garantie applicable.

**LISTE DES PÉRIODES DE GARANTIE APPLICABLES** : La liste ci-dessous indique la période de garantie applicable aux divers produits Craftsman qu'elle couvre ; la période accordée tient compte du type de produit ou de composants et du type d'utilisation prévue ou effective de l'appareil ou du composant :

- 1. 90 JOURS** - Produits Craftsman devant être ou étant effectivement utilisés à des fins commerciales, institutionnelles, professionnelles ou lucratives.
  - 2 ANS** - Les produits de marque Craftsman suivants : tondeuses à conducteur porté, tracteurs de jardin, tondeuses à contrôle arrière, motobèches, débroussaillieurs, souffluses à neige, souffluses portatives, souffluses dorsales, taille-bordures et produits électriques à usage non commercial, non professionnel, non institutionnel ou non lucratif, sauf les composants faisant partie de systèmes de moteur fabriqués par des tiers pour lesquels l'acheteur a reçu une garantie séparée ainsi que des renseignements sur le produit, au moment de l'achat.
  - 1 AN** - Produits de marque Craftsman suivants : couteaux électriques, broyeuses de souches, ébranchoirs, scies à chaîne à essence, scies à chaîne électriques, accessoires de taille-porlures, sacs et scies à long manche utilisées à des fins commerciales, institutionnelles, professionnelles ou lucratives. Les articles sujets à l'usure englobent, sans s'y restreindre : les courroies, lames, pneus, bougies, filtres à air, chaînes, boujons de cisaillement, plaques de protection, barres de raclage, coupe-congères, cordons, dents, sacs collecteurs et poilies.
  - 90 JOURS** - Toutes les batteries défectueuses, qui seront remplacées pendant une période de garantie de 90 jours.
  - 60 JOURS** - Une période de garantie additionnelle de 60 jours s'appliquera pour le réglage de produits ou de composants MAIS CETTE GARANTIE EXCLUT L'USURE ET LE RÉGLAGE de produits utilisés à des fins commerciales, institutionnelles, professionnelles ou lucratives.
- Etant donné que la période de garantie débute à la date d'achat et NON à la date à laquelle le produit est livré, l'emballage ouvert et l'appareil assemblé ou utilisé la première fois, assurez-vous que votre produit ou composant est assemblé et mis à l'essai pour en vérifier le bon fonctionnement, quel que soit le moment où vous prévoyez commencer à l'utiliser réellement. Les réclamations présentées après l'expiration de la garantie ne seront pas acceptées.
- PREUVE D'ACHAT ET DOCUMENTS** : La protection de la garantie est conditionnelle à la présentation par l'acheteur initial, à Sears Canada ou à son fournisseur de service autorisé s'il y a lieu, de la facture ou de toute autre preuve d'achat approuvée indiquant la date de l'achat et désignant le produit. Dans le cas où l'acheteur initial serait dans l'impossibilité de fournir une copie de sa facture, Sears Canada Inc. se réserve le droit d'établir, à sa seule discrétion, quelle autre preuve écrite de la date d'achat initial et de la désignation du produit est acceptable.

## Fonctionnement

1. Ne jamais placer les mains ou les pieds près des pièces en mouvement ou sous la machine. Toujours se tenir à l'écart de l'ouverture d'éjection.
2. Faire preuve d'une extrême prudence lors de l'utilisation sur des allées de graviers, des trottoirs ou des voies publiques, ou au moment de traverser ces dernières. Surveiller les dangers cachés ou la circulation.
3. Après avoir frappé un corps étranger, arrêter le moteur, débrancher la rallonge dans le cas des souffluses à neige avec moteur électrique, inspecter avec soin la souffluse à neige afin de déceler tout dommage et réparer la pièce endommagée avant de redémarrer et d'utiliser la souffluse à neige. Retirer la clé d'allumage
4. Si la machine commence à vibrer de façon anormale, arrêter le moteur et vérifier immédiatement la cause. Les vibrations sont généralement un avertissement de problèmes.
5. Arrêter le moteur chaque fois que vous quittez la position de fonctionnement, avant de dégager le logement de la tarière ou la goulotte de décharge ou au moment d'effectuer des réparations, des réglages ou des vérifications.
6. Au moment de nettoyer, de réparer ou d'inspecter la souffluse à neige, arrêter le moteur et s'assurer que les lames de la tarière et les diverses autres pièces mobiles ne tournent plus. Retirer la clé d'allumage.
7. Ne pas faire fonctionner le moteur à l'intérieur, à l'exception du démarrage du moteur et lorsque vous transportez la souffluse à neige à l'intérieur ou à l'extérieur du bâtiment. Ouvrir les portes menant à l'extérieur; les gaz d'échappement sont dangereux.
8. Faire preuve de prudence au moment d'utiliser la souffluse à neige dans les pentes.
9. Ne jamais opérer la souffluse à neige sans les protections appropriées ou sans que les dispositifs de protection soient en place et en état de fonctionnement.
10. Ne jamais diriger la goulotte vers les gens ou vers des zones où il peut y avoir des dommages à la propriété. Tenir les enfants et toute autre personne éloignés.
11. Ne pas surcharger la machine en tentant de souffler la neige à un débit trop rapide.
12. Ne jamais faire fonctionner la machine avec une vitesse de transport rapide sur des surfaces glissantes. Regarder en arrière et faire attention lorsque vous reculez.
13. Désengager les lames de la tarière lors du transport de la souffluse à neige ou lorsque cette dernière n'est pas en utilisation.
14. Utiliser uniquement des accessoires et des outils approuvés par le fabricant de la souffluse à neige.
15. Ne jamais faire fonctionner la souffluse à neige sans avoir une bonne visibilité ou de la lumière. Soyez toujours certain de votre prise de pied et conservez une prise ferme sur les poignées. Marchez; ne courez jamais.
16. Ne jamais toucher un moteur ou un échappement lorsqu'il est chaud.

## Dégager la goulotte de décharge

**Le contact des mains avec les lames de la tarière en mouvement à l'intérieur de la goulotte de décharge est la cause la plus courante de blessures occasionnées par les souffluses à neige. NE JAMAIS DÉGAGER LA GOULOTTE DE DÉCHARGE AVEC LES MAINS.**



1. COUPER LE MOTEUR!
2. Attendre 10 secondes pour vous assurer que les lames de la tarière ne tournent plus.

3

## SPÉCIFICATIONS DE PRODUIT

Capacité et le Type d'essence:	1,6 Qt (1,5 Litres) L'essence Sans Plomb Normale
Type d'huile (API SG-SL):	SAE 30 (Supérieur de 10°C) SAE 5W-30 ou 10W-30 (0°-10°C) SAE 5W-30 (Intérieur de 0°C)
Capacité d'huile:	16 Ounces (0,47 Litres)
Bougie d'allumage:	F6RTC Ecart: 0,030" (0,762 mm)

Figure 1

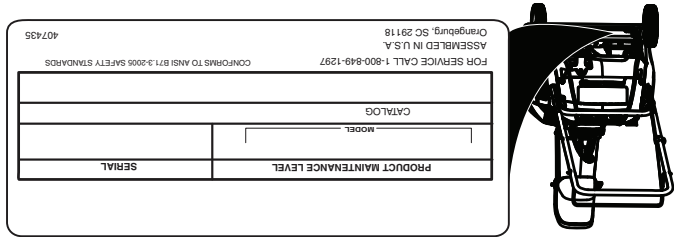

NUMÉRO DE SÉRIE : \_\_\_\_\_  
DATE D'ACHAT : \_\_\_\_\_  
LE NUMÉRO DE MODÈLE ET LE NUMÉRO DE SÉRIE SERONT INSCRITS SUR UNE ÉTIQUETTE APPOSÉE À L'ARRIÈRE DU CARTER DE LA SOUFFLEUSE À NEIGE (Figure 1).

VOUS DEVEZ NOTER LE NUMÉRO DE SÉRIE ET LA DATE D'ACHAT, PUIS CONSERVER LE TOUT DANS UN ENDROIT SÛR À DES FINS DE RÉFÉRENCE ULTÉRIEURE.

## RESPONSABILITÉS DU CLIENT

1. Faire la vérification des vis de cisaillement et autres genres de vis par intervalles fréquents pour s'assurer qu'elles sont bien serrées et que l'équipement est en condition de travail sécuritaire.
  2. Ne jamais entreposer la souffluse à neige avec de l'essence dans le réservoir à l'intérieur d'un bâtiment ou une source d'allumage est présente, telle que chauffe-eau, chaudière, sècheuse et autres choses du genre. Permettre au moteur de se refroidir avant d'entreposer la machine dans un endroit fermé.
  3. Toujours faire référence au guide d'instruction de l'opérateur pour des détails importants si la souffluse à neige doit être entreposée pour une longue période de temps.
  4. Entretien ou remplacer les étiquettes et instructions de sécurité au besoin.
  5. Faire fonctionner la machine avec la tarière engagée pendant quelques minutes après avoir déblayé la neige, pour dégager la machine et prévenir le gel de la collecteur et de la turbine.
- Lire et observer toutes les règles de sécurité.
  - Suivre un programme régulier d'entretien, de soin et d'utilisation de la souffluse à neige.
  - Suivre les instructions sous la section « Entretien et entreposage » dans ce manuel.
3. Toujours utiliser un outil d'au moins 15 pouces (39 cm) de long pour dégager la goulotte.

**NOS FÉLICITATIONS** pour l'achat d'une nouvelle souffluse à neige. Elle a été conçue et fabriquée pour vous offrir la meilleure fiabilité et la meilleure performance.

Si vous rencontrez des problèmes que vous ne pouvez pas corriger facilement, veuillez contacter votre centre de réparations autorisé le plus près. Nos techniciens compétents disposent des outils appropriés pour entretenir ou réparer cette machine. Veuillez lire le manuel et le conserver. Les instructions vous permettront d'assembler et de maintenir de façon appropriée votre souffluse à neige. Toujours respecter les RÈGLES DE SÉCURITÉ.

## Pratiques d'utilisation sécuritaire de souffluses à neige poussées

**IMPORTANT :** Cette souffluse à neige est capable d'amputer les mains et les pieds ainsi que de projeter des objets. Le défaut d'observer les consignes de sécurité dans ce manuel peut entraîner une blessure grave.

  
Recherchez ce symbole  qui indique d'importantes consignes de sécurité. Il signifie « ATTENTION » !! FAIRE PRUEVE DE VIGILANCE !! VOTRE SÉCURITÉ EST EN JEU.

  
AVERTISSEMENT Toujours débrancher le fil de la bougie et le placer à une endroit où il ne peut pas entrer en contact avec la bougie afin d'éviter tout démarrage accidentel lors de réglages, du transport de la souffluse à neige ou pendant les réparations.

  
AVERTISSEMENT Cette souffluse à neige peut être utilisée sur les trottoirs, dans les entrées ou sur toute autre surface plane. Il faut faire preuve de prudence lors de l'utilisation dans les pentes. Ne pas utiliser la souffluse à neige sur des surfaces au-dessus du niveau du sol, par exemple le toit d'une résidence, d'un garage, sur les galeries ou toute autre structure ou bâtiment.

  
AVERTISSEMENT Les souffluses à neige comportent des pièces tournantes exposées qui peuvent occasionner des blessures graves en cas de contact ou si des objets sont projetés par la goulotte de décharge. S'assurer que la zone d'opération est libre de toute personne en tout temps, plus particulièrement les petits enfants et les animaux.

  
**ATTENTION :** Le silencieux et d'autres composants du moteur deviennent extrêmement chauds pendant l'arrêt du moteur. Pour éviter des brûlures graves causées par le contact, se tenir loin de ces zones.

  
AVERTISSEMENT L'échappement du moteur, certains de ses constituants, et certains composants de véhicule contiennent ou émettent des produits chimiques reconnus dans l'État de Californie pour provoquer le cancer ou d'autre danger pour la reproduction.

## Formation

1. Lire, comprendre et suivre les instructions sur la machine et dans le manuel avant d'opérer cette machine. Se familiariser avec les commandes et le fonctionnement approprié de la machine. Savoir comment arrêter la machine et désengager les commandes rapidement.
2. Ne jamais laisser un enfant manœuvrer la machine. Ne jamais laisser un adulte manœuvrer la machine sans lui avoir donné au préalable les instructions nécessaires.
3. S'assurer que la zone d'opération est libre de toute personne, plus particulièrement les petits enfants.
4. Faire preuve de prudence pour ne pas glisser ou tomber, plus particulièrement lorsque la souffluse à neige est opérée en marche arrière.

## Préparation

1. Inspecter avec soin la zone où la machine doit être utilisée et retirer les paillassons, les traîneaux, les planches, les fils et tout autre objet.
2. Désengager tous les embrayages et passer au point mort avant de démarrer le moteur le cas échéant.
3. Ne pas faire fonctionner l'équipement sans porter de vêtements adéquats pour l'hiver. Éviter de porter des vêtements amples qui pourraient s'enchevêtrer dans les pièces mobiles. Porter des bottes qui amélioreront votre prise de pied sur les surfaces glissantes.
4. Manipuler le carburant avec soin ; ce produit est hautement inflammable.
- a) Utiliser uniquement des conteneurs d'essence homologues.

- a) Ne jamais ajouter d'essence si le moteur tourne ou lorsqu'il est chaud.
- b) Remplir le réservoir de carburant à l'extérieur en faisant preuve d'une extrême prudence. Ne jamais remplir le réservoir de carburant à l'intérieur.
- c) Ne jamais remplir des contenants à l'intérieur d'un véhicule ou sur une plateforme d'un camion ou d'une remorque avec des garnitures en plastique. Toujours placer les contenants sur le sol loin d'un véhicule lors du remplissage. Lorsque la chose est possible, retirer tout équipement à essence du camion ou de la remorque et faire le remplissage sur le sol. Quand cela n'est pas possible, faire le remplissage de tel équipement avec un bidon portable plutôt qu'avec un pistolet distributeur d'essence.
- d) Garder le pistolet distributeur en contact avec le bord du réservoir de carburant ou de l'ouverture du bidon à tout moment jusqu'à obtention du plein. Ne pas utiliser de dispositif à ouverture bloquée du pistolet distributeur.
- e) Remettre le bouchon d'essence et essayer tout carburant déversé.
- f) En cas de déversement de carburant sur les vêtements, changer immédiatement de vêtement.
- g) Utiliser des rallonges et des prises selon les spécifications du fabricant pour toutes les machines comportant un moteur électrique ou un démarreur électrique.
- h) Ne jamais tenter de faire des réglages lorsque le moteur est en marche (à moins que ce ne soit spécifiquement recommandé par le fabricant).
7. Il faut toujours porter des lunettes de protection ou des protections oculaires lorsqu'on opère une souffluse à neige ou lors des réparations et des réglages sur celle-ci.

**SOUFFLEUSE À NEIGE  
208 CC  
À SEUL ÉTAGES  
53 CM (21 PO.)**

**CRAFTSMAN®**

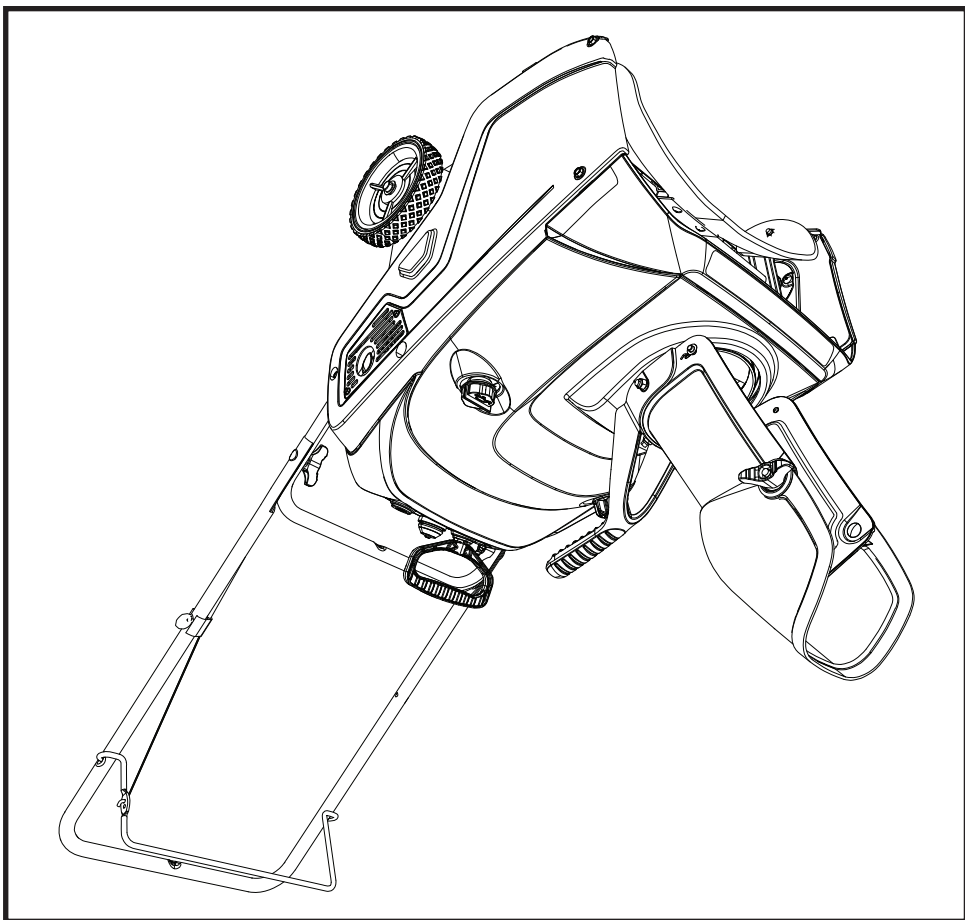

- Réglages
- Utilisation
- Entretien
- Pièces de rechange

Attention:  
Lisez et suivez le  
mode d'emploi et  
toutes les règles  
de sécurité avant  
d'utiliser cet  
équipement.

**NUMÉRO DE  
MODÈLE  
944.520710**

**SEARS  
MANUEL DU  
PROPRIÉTAIRE**