

Faites-le réparer, à domicile ou à l'atelier!

Téléphonez au:
1-800-LE-FOYER^{MC}
(1-800-533-6937)
24 heures par jour, 7 jours par semaine

Pour la réparation des appareils électroménagers de grandes marques
à **votre domicile** ... peu importe le fabricant ou le détaillant!

Pour connaître l'emplacement du **Service des pièces et de l'entretien Sears** le plus proche afin d'apporter à l'atelier des produits tels que des aspirateurs, tondeuses à gazon ou appareils électroniques.

Pour connaître le no. de téléphone du **Service des pièces et de l'entretien Sears** afin de commander les pièces de rechange, accessoires et manuels d'instructions requis pour effectuer vous-même les réparations.

www.sears.ca

Pour acheter ou demander des renseignements
sur un contrat d'entretien Sears, téléphonez au:
1-800-361-6665

de 9 h à 23 h du lundi au vendredi (HNE), de 9 h à 16 h le samedi

For service in English:
1-800-4-MY-HOME[®]
(1-800-469-4663)
www.sears.ca



MD Marque déposée / MC Marque de commerce de Sears, Roebuck and Co. utilisée en vertu d'une licence de Sears Canada
© / TM Trademarks of Sears, Roebuck and Co. used under license by Sears Canada

Manuel du Propriétaire

CRAFTSMAN[®]

TONDEUSE À ROULEMENT

675 Série Briggs & Stratton Moteur
Décharge Arrière de 56 cm (22 PO.)

Numéro de Modèle
944.361160



⚠ ATTENTION:

Lire et suivre tous les règles et les instructions avant d'utiliser cet équipement.

SOMMAIRE

Garantie.....	4-5	Specifications de produit	9
Reglés de sécurité.....	2-3	Revision et réglages.....	12-13
Montage / Pre-Utilisation	5	Entreposage	14
Utilisation	6-8	Guide de dépannage.....	15
Guide d'entretien	9	Pieces de rechange.....	18-26
Entretien	9-11	Revision Sears	28

RÈGLÉS DE SÉCURITÉ



Lors du fonctionnement d'une tondeuse des corps étrangers peuvent être projetés dans les yeux, provoquant ainsi de graves blessures. Portez toujours des lunettes de protection ou une visière lorsque vous utilisez votre tondeuse ou que pour effectuer des réglages ou des réparations. Nous recommandons les lunettes de sécurité ou un masque large de sécurité porté au-dessus des lunettes.

⚠ Ce symbole signale les points importants en matière de sécurité. Il signifie - ATTENTION !!!, SOYEZ PRUDENT!!! VOTRE SÉCURITÉ EST EN JEU.

⚠ **AVERTISSEMENT:** Débranchez toujours le fil de bougie d'allumage et pour prévenir les démarrages accidentels, posez-le de telle façon qu'il ne puisse pas entrer en contact avec la bougie d'allumage lors de l'installation, du transport, des ajustements ou des réparations.

⚠ **ATTENTION:** Le silencieux et d'autres pièces de moteur deviennent extrêmement chaudes lors du fonctionnement et restent chaudes après que le moteur est arrêté. Pour éviter des brûlures graves, ne vous approchez pas de ces pièces.



I. FONCTIONNEMENT GÉNÉRAL

- Il est impératif, avant de démarrer la machine, de lire et de comprendre toutes les instructions présentes dans le/s manuel/s d'utilisation et sur la machine.
- Ne mettez pas les mains ou les pieds près des parties rotatives ou au-dessous.
- Ne touchez pas le pot d'échappement ou le câble rotatif. Si le pot d'échappement est chaud vous risqueriez de vous brûler gravement.
- Seuls des adultes faibles connaissant les instructions doivent être autorisés à utiliser la machine.
- Ne vous approchez pas des objets fragiles, tels que les fenêtrés, vitres de voiture, serres, etc.
- Débarrassez l'aire de tonte des objets tels que les pierres, les jouets, les fils métalliques, les os, les bâtons, etc. Ces objets peuvent être soulevés et projetés par les parties en rotation.
- Assurez-vous qu'il n'y a pas d'enfants ni animaux domestiques, dans l'aire de tonte avant de commencer à tondre. Arrêtez la machine si quelqu'un s'introduit dans l'aire de tonte.

- Portez vêtements tel qu'une chemise ou une veste à manches longues. Portez également des longs pantalons. Ne portez pas des shorts.
- Ne portez pas des vêtements lâches qui pourraient se faire attraper dans cet équipement.
- N'opérez pas la machine les pieds nus ou avec des sandales. Portez toujours des gants de travail et des chaussures solides. Les chaussures de travail en cuir les ou les bottes courtes sont recommandés pour la plupart des personnes. Celles-ci protégeront les chevilles et les tibias de l'opérateur contre les petits bâtons, échandres, et d'autres débris, et amélioreront la traction.
- Ne faites pas reculer la machine à moins d'y être contraint. Regardez toujours par terre et derrière vous avant de reculer.
- N'utilisez jamais la machine si les protecteurs, les plateaux et les autres dispositifs de sécurité ne sont pas en place.
- Consultez les instructions du fabricant pour connaître le mode de fonctionnement et d'installation des accessoires. N'utilisez que les accessoires conseillés par le producteur.
- N'utilisez jamais des lames, fils métalliques ou dispositifs du type à fléaux. Cette machine est bien projetée pour être utilisée seulement avec les parties en rotation de la tondeuse. En employant d'autres matériaux, accessoires ou connexions on va augmenter le risque de blessures et de dommages de propriété.
- Arrêtez la tête de la tondeuse lorsque vous traversez des allées gravillonnées, des trottoirs ou des rues. Attendez que les lames s'arrêtent.
- Arrêtez le moteur si vous devez laisser la machine, avant de la nettoyer, de la réparer ou de l'inspecter. Assurez-vous que la tête de tonte et toutes les parties mobiles soient à l'arrêt.
- Tondez uniquement sans la lumière du jour ou une bonne lumière artificielle.
- N'utilisez pas la machine si vous êtes sous l'influence de l'alcool ou des drogues.

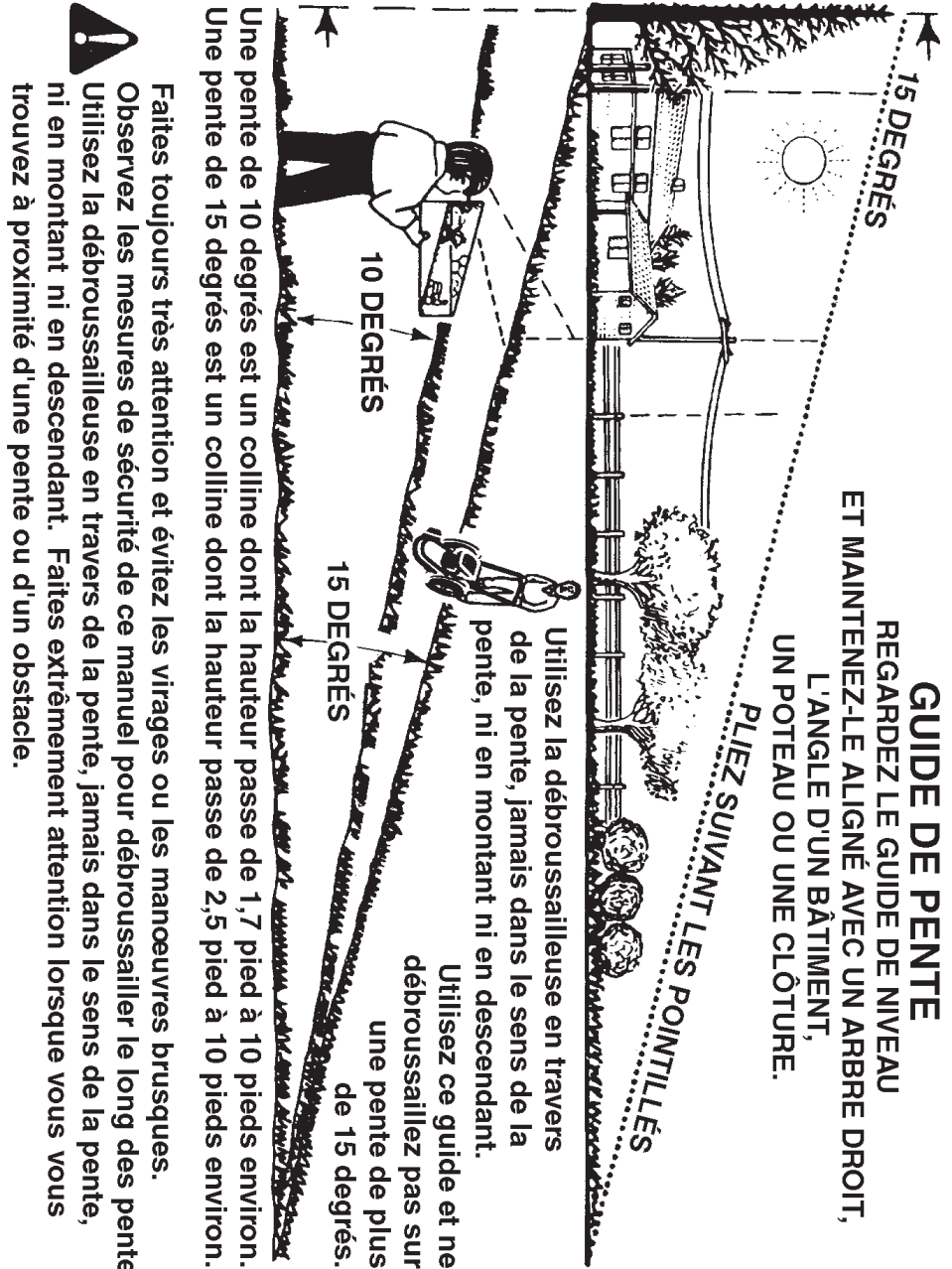

⚠ **Faites toujours très attention et évitez les virages ou les manoeuvres brusques. Observez les mesures de sécurité de ce manuel pour débroussailler le long des pentes. Utilisez la débroussailleuse en travers de la pente, jamais dans le sens de la pente, ni en montant ni en descendant. Faites extrêmement attention lorsque vous vous trouvez à proximité d'une pente ou d'un obstacle.**

NO. NO. DE DE RÉF. PIÈCE	DESCRIPTION	NO. NO. DE DE RÉF. PIÈCE	DESCRIPTION
187 791766	Ligne-Carburant (coupe à la longueur requise)	670 692294	Entretoise - Réservoir
188 693399	Vis de Parenthèse	676 393760	Deflecteur de Silencieux
190 690940	Vis de Réservoir	677 690661	Vis (Deflecteur)
202 691829	Lien de Gouverneur	684 690345	Vis (Couverture)
209 691291	Ressort - Gouverneur	689 691855	Ressort - Frottement
222 790143	Parenthèse - Commande	703 696309	Pince
227 690783	Levier de commande	718 690959	Goupille - Plaçant
276 271716	Ø‡ Rondelle De Cachetage	741 790345	Vitesse - Synchronisation
287 690940	Vis (Tube De Jaugeur)	847 692047	Assemblée - Jaugeur/Tube
300 692038	Silencieux	851 692424	Borne - Bougie D'Allumage
304 493294	Loger - Ventilateur	868 697338	Joint - Soupape
305 691108	Vis de Ventilateur	869 691155	Siège - Soupape (Prise)
306 690450	Bouclier - Cylindre	870 690380	Siège - Soupape
307 690345	Vis (Bouclier De Cylindre)	871 63709	Douille - Guide (Prise)
332 690662	Écrou (Volant)	262001	Douille - Guide
333 793353	Armature-Magnéto	883 691881	‡ Garniture - Echappement
334 691061	Vis (Magnéto À Armature)	949 696306	Garde
337 796112s	Bougie d'allumage	957 796654	Chapeau - Réservoir
356 692390	Fil - Arrêt	957A 793606	Chapeau - Réservoir ("Fuel Fresh")
358 794307	Garnitures De Moteur	966 795259	Base - Amorce
362 793351	Deflecteur, Bougie d'allumage	967 493537s	Filtre
365 691688	Vis (Carburateur)	968 692298	Couverture - Filtre À air
404 690272	Rondelle de Manivelle	972 699374	Réservoir - Carburant
425 690670	Vis (Couverture)	975 493640	Cuvette - Flotteur
443 692523	Vis (Base D'Amorce)	976 694395	Amorce - Carburateur
445 491588s	Cartouche de Filtre à Air	997 696310	Garde de Debris
455 791960	Tasse - Volant	1036 - - -	Étiquette - Émissions (Voir Briggs & Stratton)
456 692299	Plat - Frottement De Cliquet		
459 281505s	Cliquet - Ratchet	1058 277039	Manual de Propriétaire
505 691251	Écrou de Levier	1059 692311	Jeu - Vis/Rondelle
523 499621	Jaugeur	1095 498528	Garnitures de Soupape
524 692296	• Joint - Tube De Jaugeur	1210 498144	Ensemble de Poulie et de Ressort (Poulie)
525 495265	Tube - Jaugeur		
562 691119	Boulon de Levier	1211 498144	Ensemble de Poulie et de Ressort (Ressort)
563 691138	Vis		
564 690351	Vis	1329 126T02-0010-B	Moteur de Rechange (n'est pas disponible dans California. Réparation avec différentes pièces.)
584 697734	Couverture de Reniflard		
585 691879	• Garniture de Reniflard		
592 690800	Écrou (Démarreur)	1330 270962	Manuel de Réparation
597 691696	Vis (Plat De Frottement)	- - 398067	Pare-étincelles (accessorie disponible)
601 791850	Bride - Tuyau		
604 691757	Couvercle de Commande		
608 697671	Démarreur - Rebobinage		
613 691340	Vis (Silencieux)		
615 690340	Arrêtoir - Axe		
616 698801	Manivelle - Gouverneur		
617 270344s	Joint-O (Tubulure De Prise)		
621 692310	Commutateur - Arrêt		
633 691321	Ø Joint - Axe de Commande		
668 493823	• Entretoise (Y compris 2)		

- Y compris dans l'ensemble de Garnitures de Moteur, Numéro de Réf. 358
- Ø Y compris dans le Jeu de Révision de Carburateur, Numéro de Réf. 121
- ‡ Y compris dans l'ensemble de Garnitures de Soupape, Numéro de Réf. 1095

REMARQUE: Toutes les dimensions de composant sont données en pouces É.-U. 1 pouce = 25,4 mm.

- N'utilisez jamais la machine sur de l'herbe humide. Marchez d'un pas sûr: saisissez bien la poignée et marchez; ne courez jamais.
- Si la machine commence à vibrer de façon anormale, arrêtez le moteur et cherchez immédiatement la cause. Les vibrations dénotent en général un problème.
- Portez toujours des lunettes de protection avec des déflecteurs lorsque vous utilisez la machine.

II. FONCTIONNEMENT DANS LES PENTES

Les pentes sont souvent à l'origine de glissades ou de chutes pouvant causer de graves blessures. Faites très attention dans les pentes. Si vous ne vous sentez pas en sécurité sur les pentes, ne tondez pas.

- Tondez le long de à la pente, jamais en montée ou en descente. Faites très attention lorsque vous changez de direction.
- Enlevez les obstacles tels que les pierres, les branches, etc.
- Faites attention aux trous, aux ornières, aux irrégularités du terrain. L'herbe haute peut cacher des obstacles.

À ÉVITER:

- Ne tondez pas près des douves, des fossés ou des remblais. Vous pourriez perdre l'équilibre ou trébucher.
- Ne tondez pas de pentes trop raides.
- Ne tondez pas l'herbe humide. Vous pourriez glisser.

III. ENFANTS

Des accidents dramatiques peuvent survenir si l'utilisateur ne porte pas attention à la présence des enfants. Les enfants sont fréquemment attirés par la machine et par la tonte de la pelouse. Ne présumez jamais que les enfants restent à l'endroit où vous les avez vus en dernier.

- Tenez les enfants en dehors de l'aire de tonte, sous la surveillance d'un adulte digne de confiance.
- Soyez vigilant et arrêtez la machine si un enfant pénètre dans l'aire de tonte.
- Avant de reculer et lorsque vous reculez, regardez toujours vers le bas et derrière s'il y a des enfants en bas âge.

⚠ AVERTISSEMENT: Ce désherbeuse est équipé d'un moteur à combustion interne et il ne doit pas être utilisé sur ou près d'un terrain couvert d'arbres, d'arbrisseaux, ou d'herbe si le système d'échappement n'est pas muni d'un pare-étincelles qui rencontre les exigences des lois locales applicables. Quand un pare-étincelles est utilisé, il doit être maintenu en bon fonctionnement par l'opérateur.

Un pare-étincelles pour le silencieux est disponible par le centre/département d'entretien autorisé le plus proche (Voir la section de Pièces de Rechange de ce manuel).

- N'autorisez jamais les enfants à utiliser la machine.
- Soyez particulièrement prudent lorsque vous approchez des virages, des buissons, des arbres ou de tout objet pouvant boucher la vision normale.

IV. ENTRETIEN

- Soyez particulièrement prudent lorsque vous manipulez de l'essence ou tout autre carburant. Les carburants sont inflammables et leurs vapeurs peuvent causer des explosions.
 - N'utilisez que des récipients approuvés.
 - N'enlevez jamais le bouchon du réservoir d'essence et n'ajoutez jamais d'essence quand le moteur est en marche. Laissez refroidir le moteur avant de remplir le réservoir. Ne fumez pas.
 - Ne remplissez jamais le réservoir à l'intérieur d'un bâtiment.
 - N'entreposez jamais la machine ou le bidon d'essence à l'intérieur d'un bâtiment où se trouve une flamme telle que celle d'un chauffe-eau.
 - Éloignez-vous des réservoirs de carburant avant de débrancher le moteur.
- Ne faites jamais marcher la tondeuse à l'intérieur d'un espace clos.
- Ne faites ni réglage ni réparation lorsque le moteur est en marche. Débranchez le fil de la bougie et éloignez-le de la bougie pour éviter les démarrages accidentels.
- Les boulons et les écrous, surtout ceux qui servent à fixer la tête à tondre et le moteur, doivent toujours être correctement serrés et bon état.
- N'altérez jamais le fonctionnement normal des dispositifs de sécurité. Vérifiez régulièrement leur bon fonctionnement.
- Évitez que de l'herbe, des feuilles, ou des débris de tout genre ne s'accumulent sur votre machine. Nettoyez les éclaboussures d'huile ou d'essence. Laissez refroidir la machine avant de l'entreposer.
- Si vous heurtez un objet, arrêtez la machine et vérifiez s'il y a des dégâts. Avant de redémarrer, réparez si nécessaire les dégâts.
- Ne changez pas le réglage du limiteur de régime et de la vitesse maximale du moteur.
- Nettoyez et remplacez les étiquettes autocollantes de danger en cas de besoin.

GARANTIE

GÉNÉRALITÉS : Les produits Craftsman sont garantis contre tout défaut de matériaux ou de fabrication pendant une période de temps précise, telle qu'établie ci-dessous (la "période de garantie"). En outre, cette garantie est offerte uniquement à l'acheteur initial du produit Craftsman. Les achats effectués par l'entremise d'un encan en ligne ou sur tout site Web autre que www.sears.ca sont exclus. La période de garantie débute à la date de l'achat initial. Au cours de cette période, Sears Canada, Inc. s'engage, à sa seule discrétion, à réparer ou à remplacer tout produit ou composant de produit défectueux dans des conditions d'utilisation normale. La réparation ou le remplacement sera effectué pour le client sans frais de pièces ni de main-d'œuvre, à condition que le client prenne à sa charge les frais de transport.

EXCLUSIONS : La présente garantie ne couvre pas les défauts dus à l'usure normale, l'utilisation inappropriée ou abusive, la négligence (y compris, mais sans s'y restreindre, l'utilisation d'essence éventée, la poussière, les abrasifs, l'humidité, la rouille, la corrosion ou tout autre effet indésirable, imputable à un entreposage ou à des habitudes d'utilisation inappropriées), un mauvais entretien, le non-respect des consignes ou directives d'entretien, l'utilisation de l'appareil contrairement aux instructions fournies dans le manuel d'entretien ou aux consignes ou informations données à l'acheteur initial, au moment de l'achat ou au cours de communications subséquentes avec lui, un accident ou encore une modification ou des réparations non autorisées, effectuées ou tentées par d'autres. Sont également exclus de la couverture de la garantie – sauf indication fournie ci-dessous – les éléments suivants : travaux d'entretien, réglages, composants sujets à l'usure, y compris mais sans s'y restreindre : les composants esthétiques, courroies, lames, adaptateurs de lame, ampoules, pneus, filtres, barres de guidage, lubrifiants, sièges, poignées, logements de cordon de démarrage, chaînes et barres de scie, bobines et fils de tondeuse à fouet, bougies, cordes de démarrage et dents, ainsi que les décolorations résultant de l'exposition aux rayons ultraviolets. Tout produit ne portant pas son étiquette d'identification avec son numéro de modèle ou de série sera exclu de la protection offerte par la présente garantie.

RÉPARATIONS : Les réparations sont garanties pendant une période de 90 jours. Si le produit défectueux est toujours couvert par la garantie, la nouvelle garantie est de 90 jours à compter de la date de la réparation ou jusqu'à la fin de la période de garantie initiale, selon la plus longue des deux échéances.

RESTRICTIONS : LES GARANTIES ET RECOURS DÉFINIS DANS LES PRÉSENTES SONT EXCLUSIFS ET REMPLACENT TOUTE AUTRE GARANTIE, QU'ELLE SOIT VERBALE OU ÉCRITE (AUTRE QUE CELLES ÉNONCÉES DANS LES PRÉSENTES) OU QU'ELLE SOIT EXPRESSE, IMPLICITE OU PRÉVUE PAR LA LOI, SANS SE RESTREINDRE À AUCUNE. LA PRÉSENTE GARANTIE VOUS CONFÈRE DES DROITS JURIDIQUES PRÉCIS, POUVANT DIFFÉRER D'UNE PROVINCE À L'AUTRE.

SEARS NE POURRA EN AUCUN CAS ÊTRE TENUE RESPONSABLE DE TOUT DOMMAGE ACCESSOIRE, SPÉCIAL, INDIRECT OU CONSÉCUTIF, QUI RÉSULTERAIT DE L'UTILISATION, DU MÉSUSAGE OU DE L'INCAPACITÉ D'UTILISER LE PRODUIT OU QUI DÉCOULERAIT DE DÉFECTUOSITÉS DU PRODUIT. LES EXCLUSIONS DU PRÉSENT PARAGRAPHE NE S'APPLIQUENT PAS DANS LES TERRITOIRES OÙ LA LOI NE PERMET PAS L'EXCLUSION DES DOMMAGES ACCESSOIRES OU CONSÉCUTIFS. DANS CES TERRITOIRES, LE PRÉSENT PARAGRAPHE SERA SANS EFFET, MAIS LES AUTRES DISPOSITIONS DU PRÉSENT DOCUMENT DEMEURERONT VALIDES.

Sears conserve le droit exclusif de réparer ou de remplacer le produit ou encore d'offrir un remboursement complet de son prix d'achat, à sa seule discrétion. CE RECOURS SERA LE SEUL ET UNIQUE RECOURS DONT VOUS DISPOSEREZ EN CAS D'INEXÉCUTION QUELLE QU'ELLE SOIT DE LA GARANTIE.

RESPONSABILITÉS DU CLIENT : En plus d'observer toutes les consignes et directives d'entretien, le client doit s'acquiescer, entre autres, des obligations suivantes : utiliser le produit conformément aux consignes de la notice d'entretien et aux directives ou informations additionnelles fournies à l'acheteur au moment de l'achat ou à l'occasion de communications subséquentes; faire preuve d'un soin raisonnable pour l'utilisation, le fonctionnement, l'entretien général, le maintien en bon état et l'entreposage du produit. Le manquement à ces obligations entraînera une annulation de la garantie applicable.

MOTEUR À 4 TEMPS BRIGGS & STRATTON NUMÉRO DE MODÈLE 126T02-1137-B1

NO. DE RÉF.	NO. DE PIÈCE	DESCRIPTION	NO. DE RÉF.	NO. DE PIÈCE	DESCRIPTION
1	697322	Assemblée De Cylindre	27	691866	Verrou de l'axe de piston (Utilisé avant date de code 09041700).
2	399269	Kit-Douille/Joint	28	298909	L'axe de piston, std. (Utilisé après date de code 09041600).
3	299819s	• Joint (Côté De Magnéto)			
4	493279	Carter de vidange - Moteur			
5	691160	Tête - Cylindre			
7	692249	‡ Garniture - Culasse			
8	695250	Assemblée De Reniflard	499423		L'axe de piston, std. (Utilisé avant date de code 09041700).
9	699472	‡ Garniture - Reniflard			
10	691125	Vis (Reniflard)	29	797306	Ensemble de la bielle (Utilisé avant date de code 09041700).
11	691781	Tube - Reniflard			
11A	691923	Tube - Reniflard (Base D'Amorce)			
12	692232	• Garniture - Vilebrequin	499424		Ensemble de la bielle (Utilisé après date de code 09041700).
13	690912	Vis (Culasse)			
15	691680	Drain D'Prise-Huile	32	691664	Vis (Bielle)
16	691451	Vilebrequin	32A	695759	Vis (Bielle)
20	399781s	• Joint-Huile (Côté de PTO)	33	262651s	Soupape - Échappement
22	691092	Vis (Carter de vidange)	34	262652s	Soupape - Prise
23	790536	Volant	35	691270	Ressort-Soupape (Prise)
24	222698s	Clef-Volant	36	691270	Ressort-Soupape
25	797302	Ensemble du piston, standard (Utilisé après date de code 09041600).	37	793756	Garde - Volant
	795429	Ensemble du piston, standard (Utilisé avant date de code 09041700).	40	692194	Arrêteur-Soupape
	797303	Ensemble du piston, 0,020" surdimensionné (Utilisé après date de code 09041600).	43	697799	Baquet d'étanchéité-Gouverneur/Pétrole
	795430	Ensemble du piston, 0,020" surdimensionné (Utilisé avant date de code 09041700).	45	690548	Tringlerie-Valve
			46	691449	Arbre à cames
			48	792738	Bloc Court
			50	794305	Prise Diverse
			51	794306	• Prise De Garniture
			54	691650	Vis (Tubulure De Prise)
			55	697670	Loger - Démarreur
			58	697316	Corde-Démarreur (coupe à la longueur requise)
26	797304	Jeu, segments de piston, std. (Utilisé après date de code 09041600).	60	281434s	Poignée - Corde
	795431	Jeu, segments de piston, std. (Utilisé avant date de code 09041700).	65	690837	Vis (Démarreur)
	797305	Jeu, segments de piston, 0,020" surdimensionné (Utilisé après date de code 09041600).	78	691108	Vis (Garde De Volant)
	795432	Jeu, segments de piston, 0,020" surdimensionné (Utilisé avant date de code 09041700).	81	691740	Serrure - Vis De Silencieux
			97	696565	Axe de Commande
			104	691242	Ø Goupille de Charnière
			117	498978	Jet (Standard)
			118	497466	Jet (Altitude Élevée)
			121	498260	Jeu -Révision de Carb.
			125	498170	Carburateur
			127	694468	Prise-Gallois
			130	696564	Soupape - Commande
			133	398187	Flotteur - Carburateur
			134	398188	Valve-Aiguille/Siège
27	691588	Verrou de l'axe de piston (Utilisé après date de code 09041600).	137	693981	Ø Garniture de Flottez
			163	795629	• Décapant D'Garniture-Air
			177	691031	• Joint-O (Tube De Jaugeur)

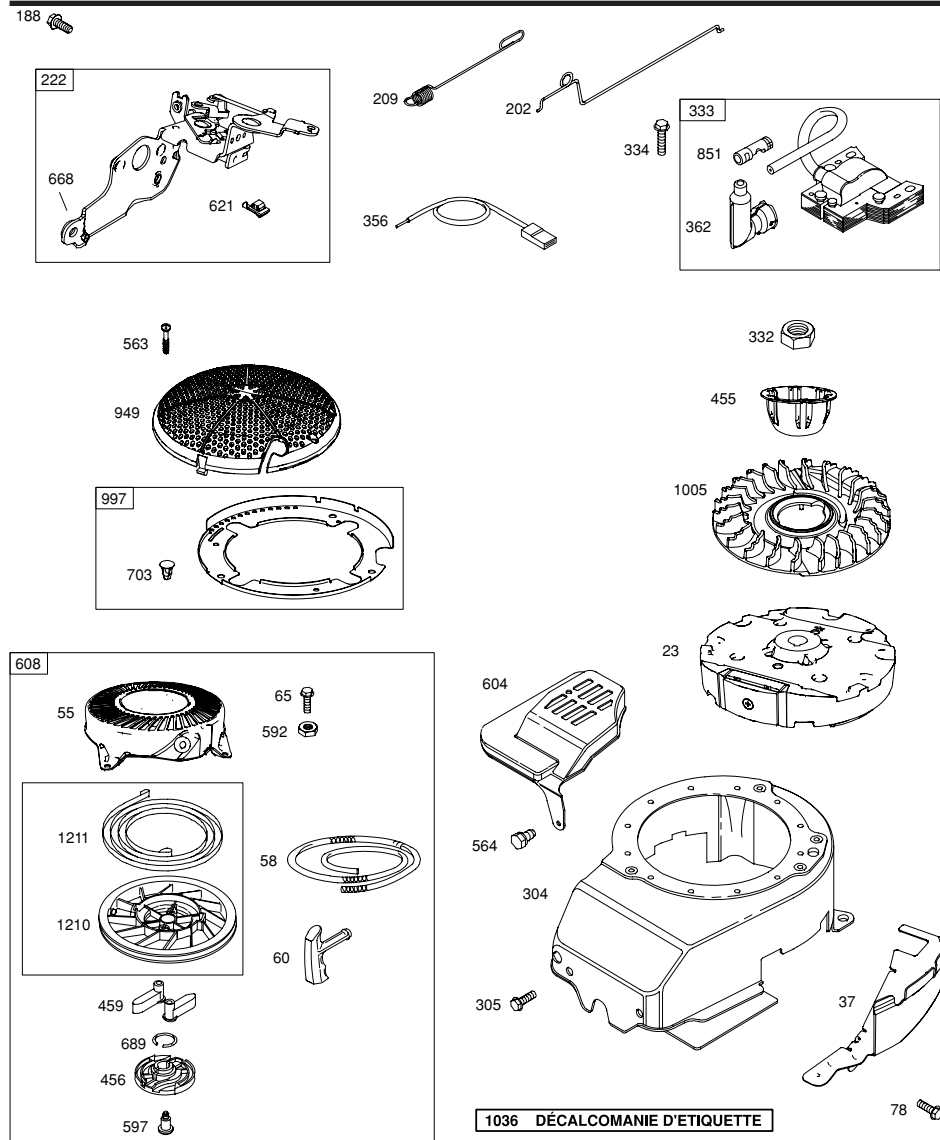

L'Information de Classement de Pouvoir de Moteur

Le pouvoir brut évaluant pour les modèles de moteur de gaz individuels est conformément étiqueté à SAE (la Société d'Ingénieurs Automoteurs) le code J11940 (le Petit Pouvoir de Moteur & le Moment de torsion Evaluant la Procédure), et l'exécution de classement a été obtenue et a été corrigée conformément à SAE J1995 (la Révision 2002-5). Le véritable pouvoir de moteur brut sera plus bas et est affecté par, entre autres choses, les conditions d'opération ambiants et le moteur-à-la variabilité de moteur. Donné les deux le tableau large de produits sur lesquels moteurs est placé et la variété de problèmes écologiques applicables à l'opération de l'équipement, le moteur de gaz ne développera pas le pouvoir de grosse évalué quand utilisé dans un morceau donné d'équipement de pouvoir (la puissance véritable, "sur place" ou nette). Cette différence est en raison d'une assortiment de facteurs inclut, mais pas limité à, les accessoires (le nettoyeur d'air, l'échappement, charger, le refroidissement, le carburateur, la pompe de carburant, etc.), les limitations d'application, les conditions d'opération ambiants (la température, l'humidité, l'altitude), et le moteur-à-la variabilité de moteur. En raison des limitations de fabrication et capacité, Briggs & Stratton peut substituer un moteur de plus haut pouvoir évalué pour ce moteur de Feuilleton.

GARANTIE

LISTE DES PÉRIODES DE GARANTIE APPLICABLES : La liste ci-dessous indique la période de garantie applicable aux divers produits Craftsman qu'elle couvre; la période accordée tient compte du type de produit ou de composants et du type d'utilisation prévue ou effective de l'appareil ou du composant :

- 90 JOURS** – Produits Craftsman devant être ou étant effectivement utilisés à des fins commerciales, institutionnelles, professionnelles ou lucratives.
- 2 ANS** - Les produits de marque Craftsman suivants : tondeuses à conducteur porté, tracteurs de jardin, tondeuses à contrôle arrière, motobêches, débroussaillers, souffleuses à neige, souffleuses portatives, souffleuses dorsales, taille-bordures et produits électriques à usage non commercial, non professionnel, non institutionnel ou non lucratif, sauf les composants faisant partie de systèmes de moteur fabriqués par des tiers pour lesquels l'acheteur a reçu une garantie séparée ainsi que des renseignements sur le produit, au moment de l'achat.
- 1 AN** - Produits de marque Craftsman suivants : couteaux électriques, broyeuses de souches, ébrancheurs, scies à chaîne à essence, scies à chaîne électriques, accessoires de taille-bordures, sacs et scies à long manche utilisées à des fins non commerciales, non professionnelles, non institutionnelles et non lucratives.
- 90 JOURS** - Toutes les batteries défectueuses, qui seront remplacées pendant une période de garantie de 90 jours.
- 60 JOURS** - Une période de garantie additionnelle de 60 jours s'appliquera pour le réglage ou l'usure de produits ou de composants MAIS CETTE GARANTIE EXCLUT L'USURE ET LE RÉGLAGE de produits utilisés à des fins commerciales, institutionnelles, professionnelles ou lucratives. Les articles sujets à l'usure englobent, sans s'y restreindre : les courroies, lames, pneus, bougies, filtres à air, chaînes, boulons de cisaillement, plaques de protection, barres de raclage, coupe-congères, cordons, dents, sacs collecteurs et poulies.

Étant donné que la période de garantie débute à la date d'achat et NON à la date à laquelle le produit est livré, l'emballage ouvert et l'appareil assemblé ou utilisé la première fois, assurez-vous que votre produit ou composant est assemblé et mis à l'essai pour en vérifier le bon fonctionnement, quel que soit le moment où vous prévoyez commencer à l'utiliser réellement. Les réclamations présentées après l'expiration de la garantie ne seront pas acceptées.

PREUVE D'ACHAT ET DOCUMENTS : La protection de la garantie est conditionnelle à la présentation par l'acheteur initial, à Sears Canada ou à son fournisseur de service autorisé s'il y a lieu, de la facture ou de toute autre preuve d'achat appropriée indiquant la date de l'achat et désignant le produit. Dans le cas où l'acheteur initial serait dans l'impossibilité de fournir une copie de sa facture, Sears Canada Inc. se réserve le droit d'établir, à sa seule discrétion, quelle autre preuve écrite de la date d'achat initial et de la désignation du produit est acceptable.

MONTAGE / PRE-OPERACIÓN

Lisez attentivement des instructions et ce manuel avant d'essayer de monter ou de faire fonctionner votre nouvelle tondeuse.

IMPORTANT: Cette tondeuse est livrée SANS HUILE NI ESSENCE dans le moteur.

Votre nouvelle tondeuse a été montée en usine à l'exception des pièces non assemblées pour l'expédition. Toutes les pièces telles que écrous, rondelles, boulons, etc., nécessaires pour finir le montage se trouvent dans le sachet fait exprès. Pour que votre tondeuse fonctionne correctement et en toute sécurité, toutes les pièces et la mécanique que vous montez vous-même doivent être bien serrées. Utilisez les bons outils pour que le serrage soit correct. Quand le côté droit (C.D.) ou le côté gauche (C.G.) est mentionné dans ce manuel, il signifie que vous êtes dans la position d'opération (derrière du guidon).

Pièces Lâches Emballées Séparément



Huile



Parties en rotative de la Tondeuse
(2) Sets (0.155 diamètre x 18.75
pouces longueur)

POUR SORTIR LA TONDEUSE DE L'EMBALLAGE

1. Enlevez les pièces non montées qui font partie de la tondeuse.
2. Coupez les deux extrémités du carton et couchez le panneau à plat sur le sol.
3. Enlevez le matériau d'emballage.
4. Faites rouler la tondeuse hors du carton et contrôlez l'intérieur du carton pour voir s'il y a encore des pièces non montées.

COMMENT RÉGLER VOTRE TONDEUSE POUR DÉPLIER LA POIGNÉE

IMPORTANT: Déplier la poignée avec précaution pour ne pas pincer ou endommager les câbles de commande.

1. Desserrez suffisamment le bouillon de la poignée pour pouvoir déplier le haut de la poignée qui a été plié pour le transport
2. Soulevez la partie supérieure de la poignée et placez-la sur la poignée inférieure, serrez à l'aide du bouton de la poignée.
3. Enlevez le rembourrage de la poignée reliant la barre de commande de la tête de la tondeuse à la poignée supérieure.

Le guidon de votre tondeuse à gazon peut être réglé pour votre confort. Référez-vous à la section de "RÉGLER LE GUIDON" dans la section de Révision et Réglages de ce manuel.

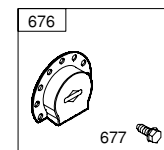
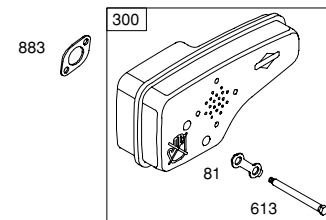
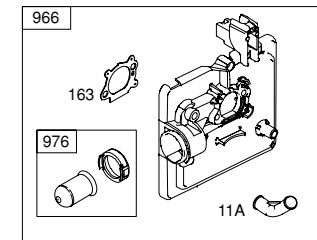
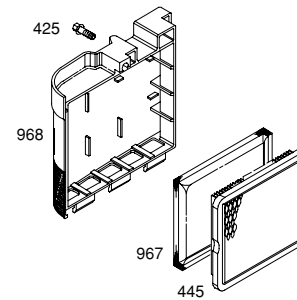
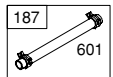
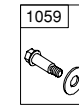
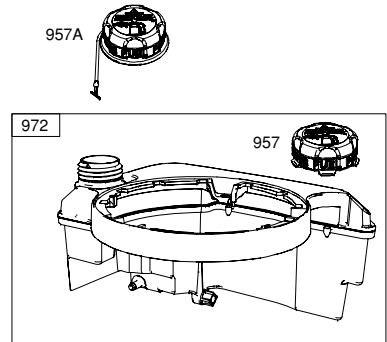
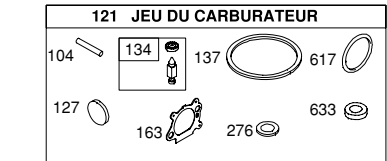
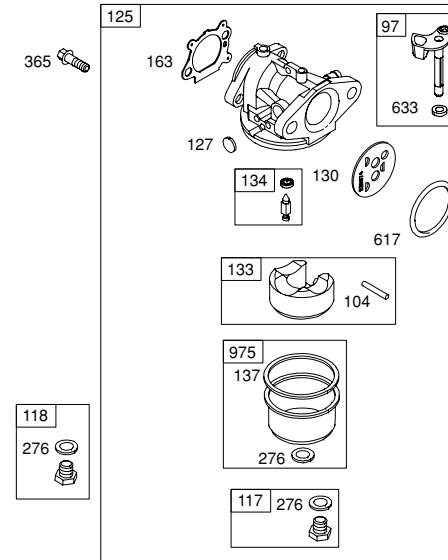
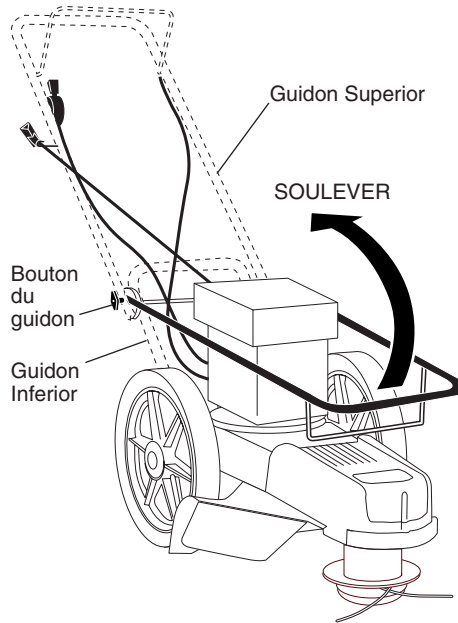



Lors du fonctionnement d'une tondeuse des corps étrangers peuvent être projetés dans les yeux, provoquant ainsi de graves blessures. Portez toujours des lunettes de protection ou une visière lorsque vous utilisez votre tondeuse ou que pour effectuer des réglages ou des réparations. Nous recommandons les lunettes de sécurité ou un masque large de sécurité porté au-dessus des lunettes.

COMMENT UTILISER VOTRE TONDEUSE VITESSE DU MOTEUR

La vitesse de moteur est commandée par un papillon qui se trouve sur le côté de la poignée supérieure. La position RAPIDE sert au démarrage et à la coupe normale. La vitesse LENT sert à la coupe légère, à économiser le carburant. La vitesse STOP sert à arrêter le moteur.

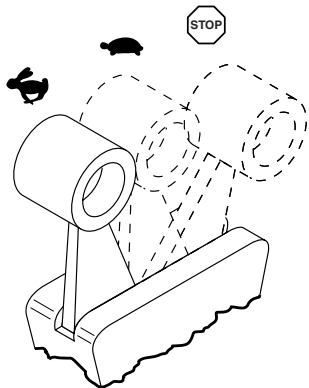

COMMANDE DE LA CONDUITE DE LA TÊTE DE LA TONDEUSE

Votre tondeuse est équipée d'une barre de commande de la conduite de la tête de la tondeuse qui demandent que l'opérateur soit placé derrière la poignée de la tondeuse pour manœuvrer la tondeuse.

- Pour commander la rotation de la tête de la tondeuse maintenez la barre de commande de la tête de la tondeuse vers le bas de la poignée.
- La rotation de la tête de la tondeuse cesse lorsque la barre de commande est relâchée.

RÉGLAGE DE LA HAUTEUR DE COUPE

ATTENTION: Arrêtez le moteur et attendez que toutes les pièces en mouvement s'arrêtent. Débranchez le fil de la bougie et mettez-le dans un endroit où il ne risque pas de toucher la bougie.

La hauteur de coupe peut être réglée suivant six (6) positions différentes allant de 1-1,5 pouces à 3 pouces. Nous vous conseillons une hauteur de découpe de 2 pouces pour le yard moyen.

1. Pour régler la hauteur de découpe, poussez à l'intérieur la languette de la plaque de verrouillage et déplacez vers le haut ou vers le bas la tête de la tondeuse pour la placer dans la position voulue.
2. Relâchez la languette et assurez-vous que la tête soit verrouillée sur l'une des six (6) positions.

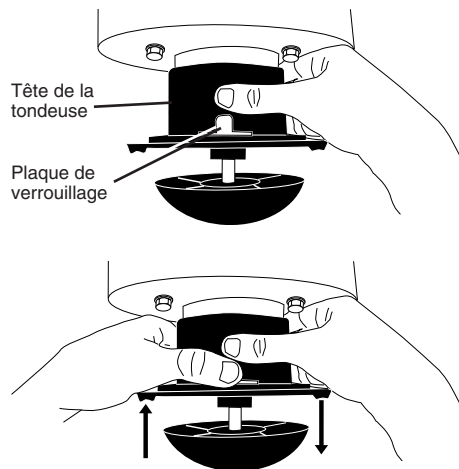

AVANT DE DÉMARRER LE MOTEUR AJOUTER DE L'HUILE

Votre tondeuse est expédiée sans huile dans le moteur. Pour le type et la catégorie d'huile à utiliser, voyez "MOTEUR" dans la section Entretien de ce manuel.

ATTENTION: NE remplissez pas trop le moteur avec de l'huile, ou il fumera sur la mise en marche.

1. Assurez-vous que la tondeuse soit sur un terrain plat et que la superficie autour du remplissage d'huile est propre.
2. Enlevez la jauge d'huile du goulot de remplissage d'huile.
3. Vous recevez un récipient d'huile avec l'unité. Versez lentement le récipient entier d'huile dans le moteur en utilisant le goulot de remplissage d'huile.

REMARQUE: Le remplissage initial ne requiert que 18 oz. d'huile étant donné qu'il y a un résidu d'huile dans le moteur provenant du test de qualité à 100% du fabricant. Lorsque vous vidangerez l'huile, il vous faudra probablement 20 oz.

4. Insérez et serrez la jauge d'huile.

ROULEMENT CRAFTSMAN - - NUMÉRO DE MODÈLE 944.361160

NO. DE RÉF.	NO. DE PIÈCE	DESCRIPTION
1	174031X615	Ensemble du Châssis
2	182219	Partie .155 Dia. x 18.75
3	173715	Vis 5/16-18 x 1
4	185476	Courroie
5	172145X004	Support du Galet-Tendeur
6	166042	Poulie du Tension
7	173716	Boulon 3/8-16 x 1.25
8	73930600	Écrou Fren 3/8-16
9	166043	Tensionneur Plat
10	160829	Boulon
11	73930500	Écrou Frein 5/16-18
12	173717	Entretoise
13	174719	Boulon à Épaulement
14	145212	Écrou Frein
15	173811	Ressort
16	180268	Ensemble du Déflecteur de Débris
17	17060410	Vis 1/4-20 x 1/2
18	178848	Vis #10-24 x 3/4
19	199574	Guide de Courroie
20	170553	Carteur du Châssis Supérieur
21	149746	Vis #10-24 x 1-3/4
22	STD541137	Écrou 3/8-24UNF
23	STD551137	Rondelle Frein 3/8
24	STD551037	Rondelle 3/8
25	180340	Poulie
26	172551	Entretoise du Poulie
27	174549	Roulement
28	172520	Argre de Renvol Secondaire
29	169766X479	Carteur du Inférieur
30	174543	Boîtier de Roulement (* Y compris Roulement Supérieur, No. de Réf. 27)
31	174581	Hagru de Fermeture, 17mm
32	173973	Ressort, Plaque de Blocage
33	172519	Plaque de Blocage
34	180338	Ensemble du Plaque de Support
35	182217	Ensemble du Bille (Y compris les Numéros de Réf. 27, 37 et 38)
36	172516	Pailier
37	174580	Hagru de Fermeture, 40mm
38	172523	Bille
39	180334	Boulon, Bille
40	180333	Ensemble du Tête de la Tondeuse (Y compris les No. de Réf. 22-28, 30-39)
41	174029	Entretoise
43	174042	Décalcomanie de Instruction
45	174596X479	Guide de Courroie Inférieur
46	17060408	Vis
47	174510	Décalcomanie de Instruction
51	189006	Déflecteur Arrière
52	178848	Vis

REMARQUE: Toutes les dimensions de composant sont données en pouces É.-U. 1 pouce = 25,4 mm.
IMPORTANT: N'utilisez que les pièces de rechange autorisées par le fabricant de votre souffleur à neige (O.E.M.). Échec pour faire ainsi est dangereux et risque d'endommager votre tondeuse à roulement et d'annuler sa garantie.

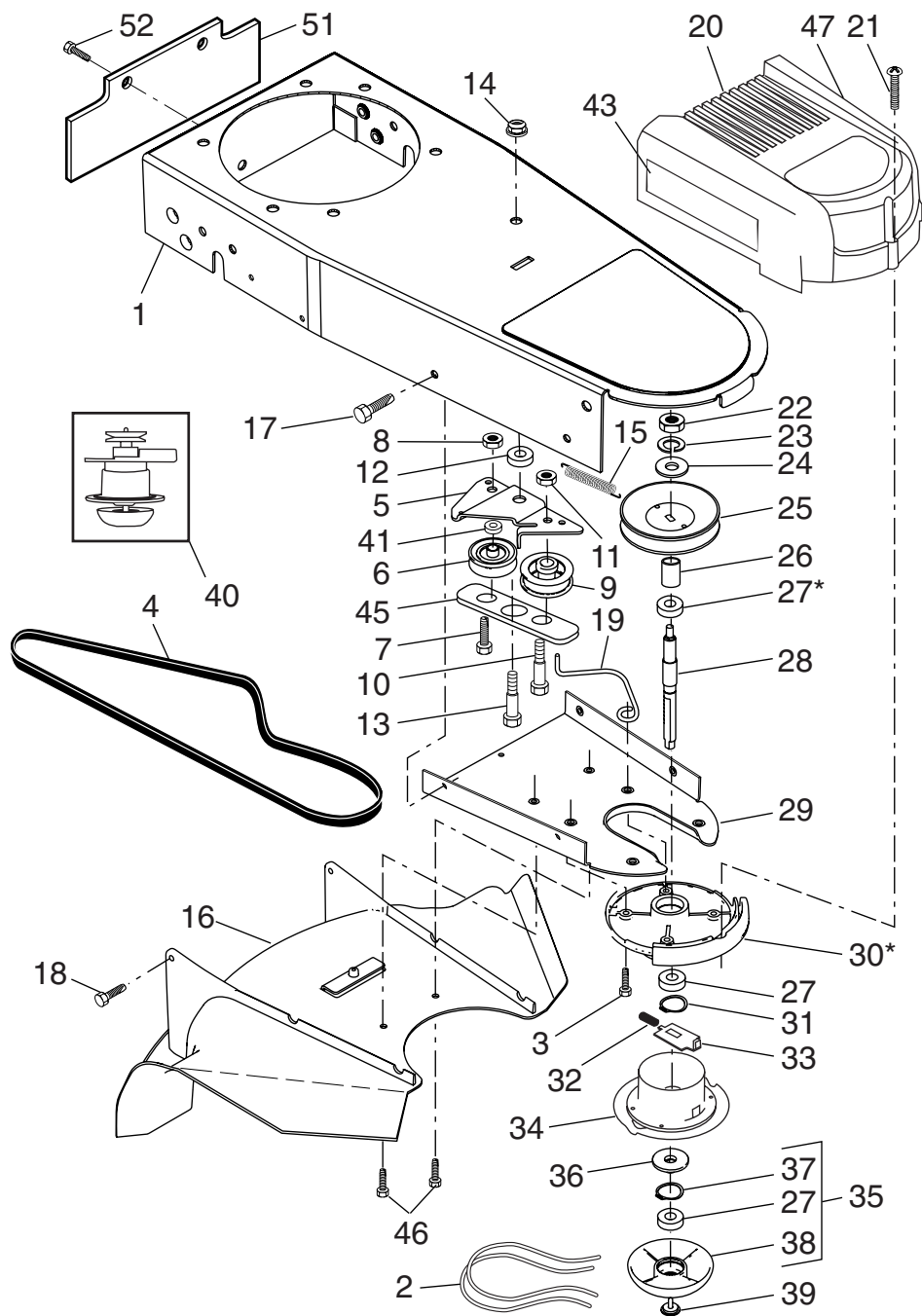

IMPORTANT:

- Vérifiez le niveau d'huile avant de chaque utilisation. Ajoutez de l'huile si c'est nécessaire. Remplissez jusqu'à la ligne pleine (FULL) sur la jauge.
- Changez l'huile après toutes les 25 heures d'utilisation ou de chaque saison. Vous pouvez avoir besoin de changer l'huile plus souvent lorsqu'il y a beaucoup de poussière et modifiées.

AJOUTEZ DE L'ESSENCE

- Remplissez le réservoir d'essence jusqu'au fond de son goulot de remplissage. N'en mettez pas trop. Utilisez de l'essence sans plomb, régulière, fraîche, et propre avec au moins 87 indice d'octane. Ne mélangez pas l'huile avec l'essence. Pour assurer que l'essence utilisée soit fraîche, achetez des conteneurs d'essence pouvant être utilisés en moins de 30 jours.

ATTENTION: Les carburants mélangés avec l'alcool (appelés gasohol ou utilisant l'éthanol ou le méthanol) peuvent attirer l'humidité qui cause la séparation et la formation d'acide pendant l'entreposage. Le gaz acide peut endommager le système d'essence d'un moteur pendant l'entreposage. Pour éviter les problèmes avec le moteur, le système d'essence doit être vidangé avant l'entreposage de 30 jours ou plus. Vidangez le réservoir d'essence, démarrez le moteur et laissez-le fonctionner jusqu'à ce que les conduites de carburant et le carburateur soient vides. Utilisez de l'essence fraîche la saison suivante. Reportez-vous aux instructions sur l'entreposage pour les autres renseignements. N'utilisez jamais de produits de nettoyage de moteur ou de carburateur dans le réservoir d'essence ou des dommages permanents pourraient être causés.

ATTENTION: Remplissez le réservoir d'essence jusqu'au fond de son goulot de remplissage. Essuyez toujours l'huile ou l'essence renversée. Vous ne devez jamais emmagasiner, répandre ou utiliser de l'essence près d'une flamme nue.

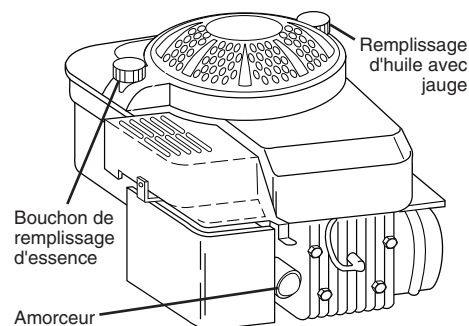

POUR ARRÊTER LE MOTEUR

- Pour arrêter le moteur déplacez le levier de commande du papillon sur la position d'ARRÊT.

DÉMARRAGE DU MOTEUR

1. Pour démarrer le moteur à froid, appuyez trois (3) fois sur l'amorceur avant d'essayer de démarrer. Appuyez fort. Cela n'est pas nécessaire en général si vous faites démarrer un moteur qui a déjà tourné pendant quelques minutes.
2. Déplacez le levier de commande du papillon sur la position RAPIDE.
3. Maintenez fermement la poignée supérieure et poussez rapidement sur le démarreur. Ne laissez pas revenir en arrière la corde du démarreur.

REMARQUE: Sous des températures plus froides, il peut être nécessaire de répéter les étapes d'amorçage. Sous des températures plus chaudes, trop d'amorçage peut noyer le moteur et il refusera de démarrer. Si vous noyez le moteur, attendez quelques minutes avant d'essayer de démarrer et NE répétez pas les étapes d'amorçage.

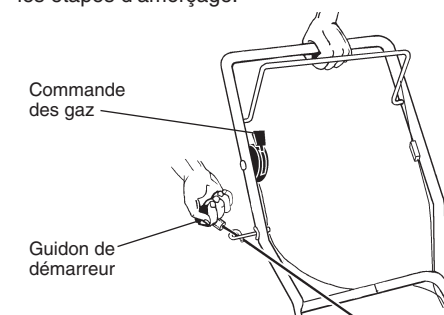

TRUCS DE COUPE

- Réglez la commande du papillon sur la position RAPIDE. Si l'herbe ou les mauvaises herbes sont hautes et épaisses, faites marcher la tondeuse au pas.
- Nettoyez fréquemment le dessous de la tondeuse et enlever les herbes qui s'y sont coincées. Enlevez toujours avec soin les déchets d'herbes sur la partie supérieure du moteur, autour du démarreur. L'air du moteur circulera mieux et le moteur durera davantage.
- Pour avoir de meilleurs résultats pendant plus longtemps, utilisez les extrémités des parties en rotation pour couper. Cela est très facile si vous vous déplacez lentement au milieu des mauvaises herbes épaisses et lourdes.
- Utilisez le côté gauche de la tondeuse lorsque vous longez les allées, les murs, les plates-bandes ou d'autres obstacles.
- Si les parties en rotation de tondage sont courts, le travail prendra plus de temps. Si les parties en rotation sont usées sur un peu moins de leur longueur originale, elles doivent être remplacées. Consultez "REMPLACEMENT DES PARTIES EN ROTATION DE LA TONDEUSE" au paragraphe Maintenance de ce manuel.
- Si la tête de tondage touche le béton, l'asphalte ou d'autres surfaces dures, la sphère au bas de la tête de tondage risque de s'user prématurément.

ENTRETIEN

GUIDE D'ENTRETIEN

INSCRIVEZ LES DATES AU FUR ET À MESURE QUE VOUS EFFECTUEZ LES ENTRETIENS RÉGULIERS

	DATES D'ENTRETIEN			
	AVANT CHAQUE UTILISATION	APRÈS CHAQUE UTILISATION	TOUTES LES 10 HEURES	TOUTES LES 25 HEURES OU CHAQUE SAISON
T O N D E S E	Vérifiez l'intégrité des systèmes de fixation	✓		✓
	Nettoyez la tondeuse		✓	✓
	Nettoyez le dessous du carter du moteur	✓ ₂		✓
	Vérifiez la courroie et les poulies		✓	
	Nettoyez sous la couverture d'entraînement	✓ ₃		
M O T E R	Vérifiez le niveau d'huile de moteur	✓		
	Remplacez l'huile de moteur		✓ _{1,2}	
	Nettoyez le filtre à air		✓ ₂	
	Inspectez le silencieux		✓	
	Nettoyez ou remplacez la bougie d'allumage		✓	
	Remplacez la cartouche en papier du filtre à air			✓ ₂

- 1 - Changez plus fréquemment quand le moteur est soumis à des efforts importants ou quand la température ambiante est élevée.
2 - Augmentez la fréquence des entretiens en cas d'utilisation dans un environnement poussiéreux et sale.
3 - Remplacez les parties en rotation de la tondeuse lorsqu'ils sont usés sur la moitié de leur longueur originale.

RECOMMANDATIONS GÉNÉRALES

La garantie de cette tondeuse ne couvre pas les pièces qui ont été mal utilisées ou mal entretenues par l'opérateur. Pour que la garantie s'applique complètement l'opérateur doit entretenir la tondeuse selon les instructions de ce manuel.

Certains réglages doivent être faits régulièrement pour que la machine soit en bon état. Tous les réglages décrits au paragraphe Entretien et Réglages de ce manuel doivent être contrôlés au moins une fois par saison.

- Une fois par an, remplacez la bougie et le filtre à air. Une bougie et un filtre à air neufs ou propres permettent d'obtenir un mélange air/essence correct et votre moteur fonctionnera mieux pendant plus longtemps.
- Suivez le programme de maintenance de ce manuel.

AVANT CHAQUE USAGE

1. Contrôlez le niveau de l'huile.
2. Contrôlez si des pièces sont lâches.
3. Nettoyez le dessous du carter du moteur.

GRAISSAGE

Pour que votre tondeuse dure plus longtemps changez l'huile du moteur aux intervalles conseillés dans cette section de ce manuel.

IMPORTANT: N'huilez ni ne graissez les roulements en plastique des roues. Les lubrifiants gras attirent la poussière et la saleté et raccourcissent la vie des roulements à graissage automatique. Si vous pensez devoir les graisser, n'utilisez que très peu de lubrifiant sec du type en poudre de graphite.

SPÉCIFICATIONS DE PRODUIT

Numéro de modèle: _____

Date d'achat: _____

Capacité et le type d'essence: L'essence sans plomb normale 1,5 Litres

Type d'huile: SAE 30 (Supérieure 32° F) (API-SF-SJ) SAE 5W-30 (Inférieure 32°F)

Capacité d'huile: 0,58 Litres

Bougie d'allumage: Champion (Ecart: 0,762 mm) RJ19LM

Diamètre des parties en rotation de la tondeuse: .155 pouce

Longueur des parties en rotation de la tondeuse: 18.75 pouces

Les numéros de série et du modèle se trouvent sur l'étiquette collée à l'arrière de la tondeuse. Enregistrez le numéro de série et la date de l'achat dans l'espace qui y est réservé.

ROULEMENT CRAFTSMAN - - NUMÉRO DE MODÈLE 944.361160

NO. DE RÉF.	NO. DE PIÈCE	DESCRIPTION
1	- - -	Moteur, Briggs & Stratton, Numéro de Modèle 126T02-1137-B1 (Voir du moteur)
2	150406	Boulon du Moteur 3/8-16
3	179466	Poulie du Moteur
4	88348	Rondelle Plate
8	169821X479	Guidon Inférieur
9	428867	Vis à Tête de Rondelle 5/16-18 x 3/4
10	177815	Guidon Supérieur
11	170980	Boulon du Guidon
12	189713X428	Bouton de Guidon
15	179751	Ensemble du Réglage de Guidon
16	194788	Guide du Câble de Démarrage
18	66426	Collier de Serrage de Câble
19	176983	Barre de Commande
20	417238	Commande de Gaz
21	158755	Vis à Tête de Rondelle
22	169787	Essieu du Arbre
23	428867	Vis à Tête de Rondelle 5/16-18 x 3/4
24	169823	Entretoise
25	197480	Bague en O
26	431880X460	Roue et Pneu 12" x 1-3/4
27	409149	Ecrou Frien 3/8-16
28	181699	Commande d'entraînement
29	178365	Décalcomanie de Avertissement
30	406678	Décalcomanie de Danger
31	172221X004	Support, Essieu du Arbre
32	164265	Couverture de Mousse du Guidon
33	132004	Écrou H
34	429930X004	Support d'arrêt Supérieur
35	750634	Vis
36	851084	Boulon H
37	850263	Rondelle Frein
38	851074	Rondelle Durcie
- -	442830	Manuel de Propriétaire, Français
- -	442829	Manuel de Propriétaire, Anglais

REMARQUE: Toutes les dimensions de composant sont données en pouces É.-U. 1 pouce = 25,4 mm.
IMPORTANT: N'utilisez que les pièces de rechange autorisée par le fabricant de votre souffleuse à neige (O.E.M.). Échec pour faire ainsi est dangereux et risque d'endommager votre tondeuse à roulement et d'annuler sa garantie.

PIÈCES DE RECHANGE

ROULEMENT CRAFTSMAN - - NUMÉRO DE MODÈLE 944.361160

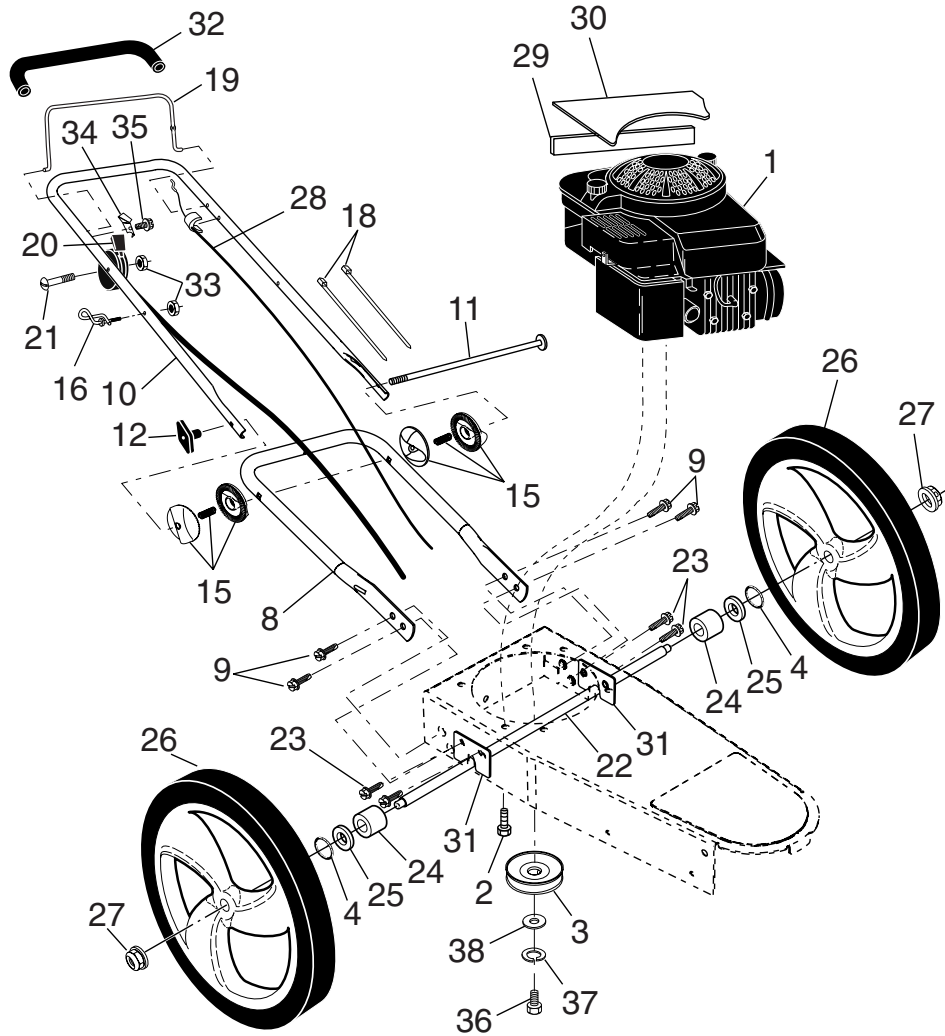

TONDEUSE À GAZON

Observez toujours les règles de sécurité quand vous faites l'entretien.

PNEUS

- Assurez-vous que vos pneus ne soient pas en contact avec de l'essence, de l'huile ou des produits de chimie insecticide qui pourraient détruire le caoutchouc.
- Évitez les souches, les pierres, les ornières profondes, les objets tranchants et les autres hasards qui pourraient causer des dégâts les pneus.

PARTIES EN ROTATION DE LA TONDEUSE

Pour obtenir de meilleurs résultats, remplacez les parties en rotation de la tondeuse lorsqu'ils sont usés sur la moitié de leur longueur originale. **Utilisez des parties de .155 pouces de diamètre. Coupez des parties neuves de 18-3/4 pouces de long.** Lorsque de nouvelles parties en rotation sont montées sur la tête de la tondeuse, contrôlez que tous les parties aient à un (1) pouce près la même longueur. Cela est important pour que la tête de la tondeuse soit équilibrée et qu'elle ne vibre pas de façon anormale.

⚠️ AVERTISSEMENT: N'utilisez que les parties en rotation de tondeuse spécifiées. N'utilisez pas d'autres matériaux tels que fil, ficelle ou corde, etc. Le fil peut se casser pendant le tondeusement et être projeté devenant ainsi très dangereux.

POUR COUPER LA LIGNE À LA LONGUEUR APPROPRIÉE

REMARQUE: La ligne de la tondeuse pré-coupée à la longueur appropriée est disponible pour cette unité; voyez la section de Pièces de Rechange de ce manuel.

Si la ligne de la tondeuse est achetée en gros, elle doit être coupée à **18-3/4 pouces** avant l'utilisation. Utilisez la jauge de longueur intégrée comme suit:

- De l'avant de la tondeuse, placez l'extrémité de la ligne bobinée de la tondeuse à la marque du côté du déflecteur de débris comme montré.
- Enroulez la ligne de la tondeuse autour du devant de la couverture du châssis à l'autre côté et coupez-là à la marque "22" (la largeur de coupe de votre unité).

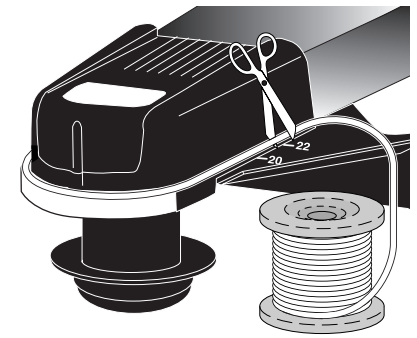
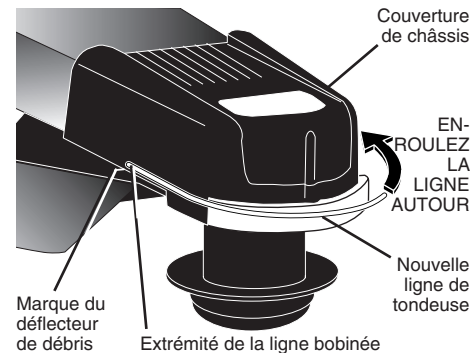

REPLACEMENT DES PARTIES EN ROTATION DE LA TONDEUSE

- Débranchez le fil de la bougie et mettez-le loin de la bougie.
- Sortez les parties en rotation usées de la plaque de support des parties en rotation.
- Pliez en deux les nouvelles parties en rotation coupées à la longueur voulue et introduisez l'extrémité repliée dans l'ouverture de la plaque de support à l'arrière de la bride.
- L'extrémité repliée des parties en rotation se trouvant à l'arrière de la bride, tirez les parties en rotation vers l'extérieur jusqu'à ce qu'elles soient parfaitement logées sous la bride.
- Répétez l'opération de l'autre côté de la plaque de support.
- Contrôlez que toutes les parties en rotation aient la même longueur.
- Branchez à nouveau la bougie sur le fil de la bougie.

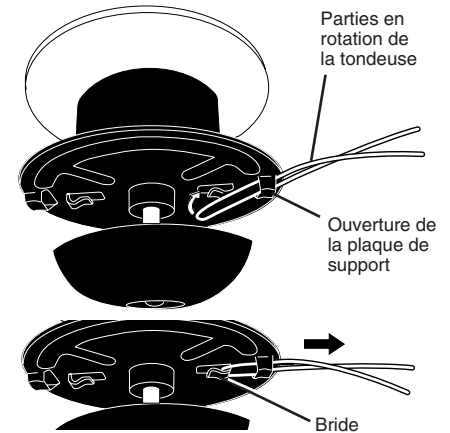

MOTEUR

LUBRIFICATION

Utilisez seulement l'huile détergente de qualité supérieure classée API SF-SJ. Choisissez le grade de viscosité SAE de l'huile selon la température à laquelle vous utiliserez la tondeuse.

DEGRÉ DE VISCOSITÉ SAE	
5W-30	SAE 30
F	C
-30	-20
-10	0
10	20
30	40
TABLEAU DES TEMPÉRATURES	

REMARQUE: Bien que les huiles de multiviscosité (5W30, 10W30 etc.) améliorent le démarrage pendant le temps froid, ces huiles de multiviscosité aboutiront à une plus grande consommation d'huile quand elles sont utilisées au-dessus de 0°C/32°F. Vérifiez le niveau d'huile de moteur plus fréquemment pour éviter l'endommagement du moteur dû à l'utilisation avec un niveau d'huile bas. Changez l'huile après chaque 25 heures d'utilisation ou au moins une fois par an si la tondeuse est utilisée moins de 25 heures par an. Vérifiez le niveau d'huile du carter-moteur avant de démarrer le moteur et après chaque cinq (5) heures d'utilisation continue. Serrez à fond le bouchon d'huile chaque fois que vous vérifiez le niveau d'huile.

COMMENT CHANGER L'HUILE DU MOTEUR

REMARQUE: Avant de renverser la tondeuse pour vidanger l'huile, videz complètement le réservoir d'essence.

1. Débranchez le fil de la bougie et éloignez-le de la bougie.
2. Enlevez le bouchon de l'huile; mettez-le de côté sur une surface propre.
3. Renversez la tondeuse sur le côté de la façon indiquée et videz l'huile dans un récipient. Secouez la tondeuse d'avant en arrière pour être sûr d'enlever toute l'huile du moteur.

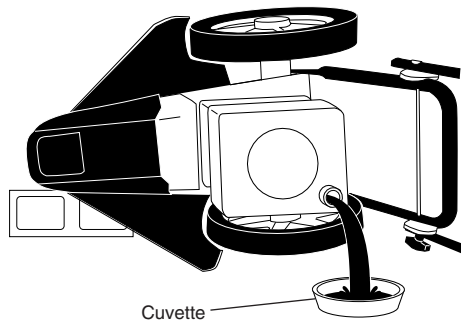

4. Essuyez l'huile qui s'est renversée sur la tondeuse ou sur la paroi du moteur.
5. Remplissez le moteur d'huile. Remplissez uniquement jusqu'à la ligne "FULL" (PLEIN) de la jauge. NE remplissez PAS TROP.
6. Remettez le bouchon de l'huile.
7. Branchez à nouveau la bougie sur le fil de la bougie.

FILTRE À AIR

L'utilisation d'un filtre à air sale empêche le bon fonctionnement du moteur et peut entraîner l'endommagement de ce dernier. Remplacez le filtre à air chaque année ou toutes les 100 heures d'utilisation, plus souvent si vous tondez le gazon sous des conditions très poussiéreuse-ses et sales.

NETTOYER LE FILTRE À AIR

1. Desserrez la vis et inclinez le couvercle pour enlever.
2. Enlevez soigneusement la cartouche.
3. Nettoyez en tapant légèrement sur une surface plate. Si la cartouche est très sale, remplacez la cartouche ou nettoyez-la comme suit.

ATTENTION: Les solvants de pétrole, comme le kérosène, ne doivent pas être utilisés pour nettoyer la cartouche. Ils peuvent causer de la détérioration de la cartouche. Ne mettez pas d'huile sur la cartouche. N'utilisez pas l'air comprimé pour nettoyer ou sécher la cartouche.

4. Installez la cartouche, ensuite remplacez le couvercle et assurez-vous que les pattes soient alignées avec les fentes de la plaque arrière. Serrez à fond la vis.

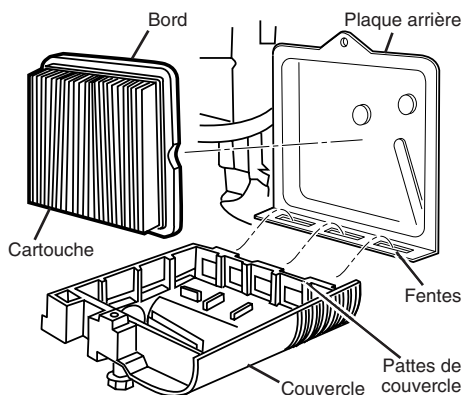

SILENCIEUX

Inspectez et remplacez le silencieux corrodé pour éviter les risques d'incendie et/ou les dégâts.

BOUGIE D'ALLUMAGE

Remplacez le bougie d'allumage au début de chaque saison de tonte ou après toutes les 100 heures d'utilisation ce qui se présente en premier. Pour le type de bougie d'allumage et le réglage d'écartement, référez-vous à la section de "SPÉCIFICATIONS DE PRODUIT" de ce manuel.

NETTOYAGE

IMPORTANT: Pour le meilleur rendement, maintenez le boîtier de tondeuse exempt de l'accumulation de l'herbe et les débris. Nettoyez le dessous du boîtier de tondeuse après chaque utilisation.

ATTENTION: Débranchez le fil de bougie d'allumage et posez-le de telle façon qu'il ne puisse pas entrer en contact avec la bougie d'allumage.

- Basculez la tondeuse à gazon sur le côté. Assurez-vous que le filtre à air et le carburateur soient vers le haut. Nettoyez le dessous de la tondeuse en grattant pour enlever l'accumulation d'herbe et de débris.
- Nettoyez fréquemment le moteur pour éviter l'accumulation de débris. Un moteur sale marche à une température plus élevée et par conséquent à une espérance de vie plus courte que normale.
- Essuyez les surfaces finies et les roues de toutes les traces d'essence, d'huile, etc.
- Nous ne recommandons pas l'emploi d'un tuyau d'arrosage pour nettoyer votre tondeuse à gazon à moins que le système électrique, le silencieux, le filtre à air et le carburateur soient couverts pour les mettre à l'abri de l'eau. La présence d'eau dans un moteur peut en réduire l'espérance de vie.

REMARQUES D'ENTRETIEN

RECHERCHE DES PROBLÈMES - Voir la section appropriée dans le manuel à moins que dirigé à un centre d'entretien Sears.

PROBLÈME	CAUSE	SOLUTION
Ne démarre pas	<ol style="list-style-type: none"> 1. Filtre à air sale 2. Sans essence. 3. Essence trop vieille. 4. Eau dans l'essence. 5. Fil de bougie d'allumage débranché. 6. Mauvaise bougie d'allumage. 7. Levier de commande du papillon en mauvaise position (si prévue). 	<ol style="list-style-type: none"> 1. Nettoyez ou remplacez le filtre à air. 2. Remplissez le réservoir d'essence. 3. Vidangez le réservoir d'essence et remplissez le réservoir avec de l'essence fraîche. 4. Vidangez le réservoir d'essence et remplissez le réservoir avec de l'essence fraîche. 5. Branchez le fil de bougie d'allumage à la bougie d'allumage. 6. Changez la bougie d'allumage. 7. Déplacez le levier du papillon sur la position RAPIDE.
Perte de puissance	<ol style="list-style-type: none"> 1. Filtre à air sale. 2. Herbe, feuilles et saletés coincées sous la tondeuse. 3. Trop d'huile dans le moteur. 4. Vitesse de déplacement trop rapide. 	<ol style="list-style-type: none"> 1. Nettoyez ou remplacez le filtre à air. 2. Nettoyez le dessous de la tondeuse et la tête de la tondeuse. 3. Vérifiez le niveau d'huile. 4. Tondez en vous déplaçant plus lentement.
Vibrations excessive	<ol style="list-style-type: none"> 1. Parties en rotation irrégulières ou cassées. 2. Desserrez les écrous ou les boulons. 3. Tête de la tondeuse abîmée. 	<ol style="list-style-type: none"> 1. Contrôlez les parties en rotation de la tondeuse. 2. Contrôlez la mécanique, y compris les boulons de fixation du moteur. 3. Contrôlez/réparez la tête de la tondeuse.
Câble de démarreur difficile à tirer	<ol style="list-style-type: none"> 1. Vilebrequin tordu. 	<ol style="list-style-type: none"> 1. Contactez un centre de service Sears ou un autre centre de service qualifié.
Une perte d'entraînement	<ol style="list-style-type: none"> 1. La courroie ne mène pas. 	<ol style="list-style-type: none"> 1. Mettez la courroie sur la poulie ou remplacez la courroie si elle est cassée.
Difficile à pousser	<ol style="list-style-type: none"> 1. Hauteur de guidon ne vous convient pas. 	<ol style="list-style-type: none"> 1. Réglez le guidon à une hauteur qui vous convient.
Mauvais tondage	<ol style="list-style-type: none"> 1. Longueur des parties en rotation de la tondeuse trop courte. 2. Levier de commande du papillon en mauvaise position (si prévue). 	<ol style="list-style-type: none"> 1. Si les parties en rotation sont usées ou cassées sur la moitié de la longueur originale, remplacez-les. 2. Déplacez le levier du papillon sur la position RAPIDE.
La tête de la tondeuse ne retient pas les parties en rotation	<ol style="list-style-type: none"> 1. Les parties en rotation de la tondeuse sont mal montées/remontées. 2. La bride des parties en rotation est cassée. 3. Les parties en rotation de la tondeuse n'ont pas la bonne dimension. 	<ol style="list-style-type: none"> 1. Suivez les instructions du paragraphe Maintenance. 2. Remplacez la groupe plaque de support du câble. 3. Utilisez des parties en rotation de .155 de diamètre (PO).

RÉVISION ET RÉGLAGES

⚠ ADVERTISSEMENT: Pour éviter des dommages sérieux, avant d'effectuer n'importe quelle opération d'entretien ou de réglage:

1. Arrêtez le moteur.
2. Assurez-vous que les parties en rotation et les autres pièces en mouvement soient complètement à l'arrêt.
3. Débranchez le fil de la bougie et placez-le loin de la bougie.

TONDEUSE

POUR RÉGLER LA HAUTEUR DE COUPE

Voir "RÉGLER LA HAUTEUR DE COUPE" dans la section d'Utilisation de ce manuel.

POUR RÉGLER LE GUIDON

Le guidon supérieur peut être ajusté dans différentes positions.

1. Détachez le bouton du guidon assez pour permettre que le guidon supérieur puisse être pivoté dans la position désirée.
2. Serrez le bouton du guidon solidement.

REMARQUE: Le bouton du guidon et le boulon peuvent être renversés pour l'exécution gauche.

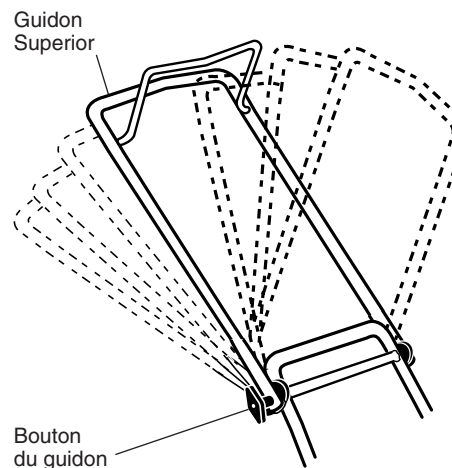

POUR ENLEVER/REPLACER LA COURROIE D'ENTRAÎNEMENT DE LA TÊTE DE LA TONDEUSE

1. Enlevez la vis avant du carter du châssis.
2. Faites pivoter le carter vers le haut et enlevez-le de la tondeuse.

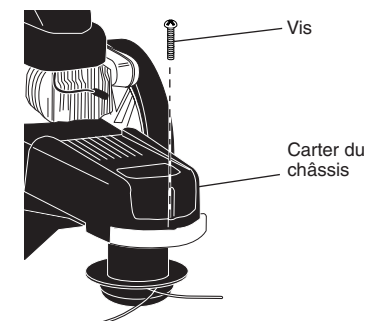

3. Enlevez les deux (2) vis des côtés de la tondeuse fixant le déflecteur de débris.
4. Faites basculer la tondeuse sur le côté avec le carburateur et le bouchon du réservoir d'essence vers le haut.
5. Enlevez les deux (2) vis sur le dessous de la tondeuse fixant le déflecteur de débris.
6. Glissez le déflecteur de débris vers l'arrière et retirez-le.
7. Enlevez la courroie de la poulie du moteur sur l'arbre.

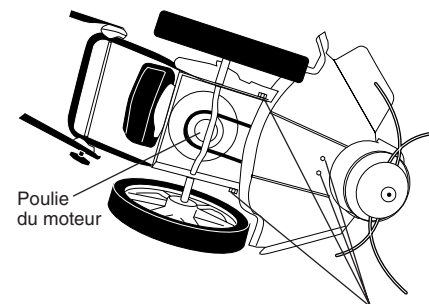

8. Enlevez la courroie de la poulie de la tête de la tondeuse.
 9. Remarquez la position du câble de commande et du ressort de rappel du galet-tendeur, puis retirez l'assemblage du galet-tendeur du châssis et enlevez la courroie et le galet-tendeur de la tondeuse.
 10. Enlevez la courroie de l'assemblage du galet-tendeur en retirant le carter-courroie inférieur et les poulies du galet-tendeur.
 11. Assemblez la nouvelle courroie, les poulies du galet-tendeur et le portecteur de courroie inférieur au support du galet-tendeur. Serrez les boulons de poulie solidement.
- REMARQUE:** Vérifiez que la courroie soit à l'intérieur du passant de la courroie sur le ralenti.
12. Positionnez la courroie et l'assemblage du galet-tendeur dans la tondeuse. Rebranchez le ressort du galet-tendeur au châssis. Serrez solidement.
 13. Installez la nouvelle courroie en la plaçant autour de la poulie de la tête de la tondeuse, et autour de la poulie de moteur comme montrée.
 14. Substituez le déflecteur de débris et serrez les quatre (4) vis solidement.
 15. Remplacez la couverture du châssis et serrez la vis solidement.
- Utilisez toujours les pièces de rechange Craftsman pour assurer qu'elle dure longtemps et qu'elle fonctionne bien.

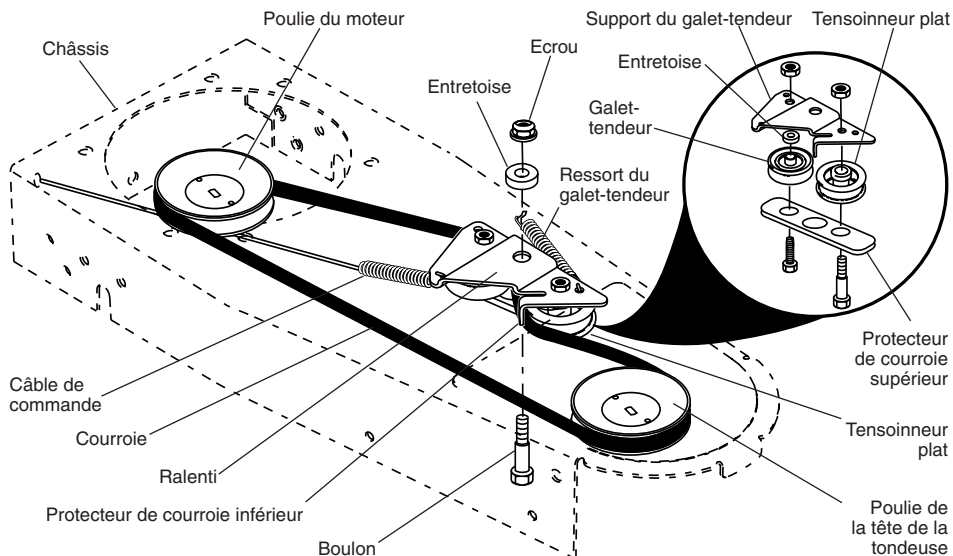

MOTEUR

VITESSE DE MOTEUR

La vitesse de votre moteur a été réglée à l'usine. N'essayez pas d'augmenter la vitesse du moteur; ceci pourrait causer des blessures. Si vous pensez que le moteur tourne trop vite ou trop lentement, emmenez votre unité à un centre de service Sears ou à un autre centre de service qualifié pour faire les réparations et le réglage.

CARBURATEUR

Votre carburateur a un gicleur principal fixe non réglable pour la commande de mélange. Si le moteur ne fonctionne pas correctement à cause de problèmes avec le carburateur, emmenez votre unité à un centre de service Sears ou à un autre centre de service qualifié pour la réparation et/ou le réglage.

IMPORTANT: Ne touchez pas au régulateur de moteur qui a été réglé à l'usine selon la vitesse de moteur correcte. Ne dépassez jamais la vitesse de moteur qui a été établie à l'usine, ce la peut être dangereux. Si vous pensez qu'un réglage de la vitesse maximum est nécessaire, emmenez votre unité à un centre de service Sears ou à un autre centre de service qualifié pour la réparation et/ou le réglage. Il y a des techniciens bien qualifiés et des outils appropriés pour faire les réparations nécessaires.

ENTREPOSAGE

À la fin de la saison, ou si l'appareil ne doit pas servir pendant 30 jours ou davantage, préparez immédiatement la tondeuse au stockage.

TONDEUSE

Lorsque la tondeuse doit être stockée pendant un certain temps, nettoyez-la à fond, enlevez la saleté, la graisse, les feuilles, etc. Stockez dans un endroit propre et sec.

1. Nettoyez toute la tondeuse (Voir "NETTOYAGE" au chapitre Maintenance de ce manuel).
2. Graissez-la de la façon indiquée au chapitre Maintenance de ce manuel.
3. Vérifiez que tous les écrous, les boulons et les vis ainsi que les broches soient bien serrés. Vérifiez que les parties mobiles ne soient pas abîmées, cassées ou usées. Remplacez-les en cas de besoin.
4. Retouchez les surfaces rouillées ou écaillées; poncez légèrement avant de les peindre.

RÈGLEMENT DE LA POIGNÉE

La poignée supérieure peut être réglée sur huit positions différentes.

- Desserrez suffisamment le bouton de la poignée pour que la poignée supérieure pivote sur la position voulue.

IMPORTANT: Quand vous repliez le guidon pour l'entreposage ou le transport, assurez-vous que vous pliez le guidon comme montré, ou vous pourriez endommager les câbles de commande.

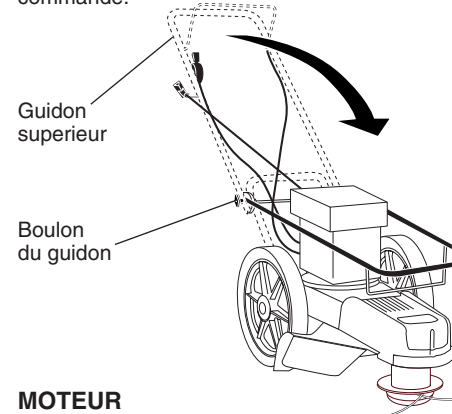

MOTEUR

SYSTÈME D'ESSENCE

IMPORTANT: Il est important de prévenir, pendant d'entreposage, les dépôts dans les parties essentielles du système d'essence telles que le carburateur, le filtre à essence, les conduites d'essence, ou le réservoir d'essence. Les essences contenant de l'alcool (éthanol ou méthanol, et parfois appelées gasohol) peuvent absorber de l'humidité, ce qui entraîne la séparation des éléments du mélange et la formation d'acide en cas de conservation prolongée. L'essence devenue acide peut endommager le système d'essence pendant l'entreposage.

- Vidangez le réservoir d'essence en mettant en marche le moteur et le laissant courir jusqu'à ce que les conduites d'essence et le carburateur soient vides.
- N'utilisez jamais de produits spéciaux pour nettoyer le moteur ou le carburateur dans le réservoir d'essence. L'emploi de ces produits pourrait causer des dommages permanents.
- Utilisez de l'essence fraîche l'année suivante.

REMARQUE: Les stabilisateurs d'essence sont une solution acceptable pour minimiser la formation de dépôts pendant les périodes d'entreposage. Ajoutez le stabilisateur dans l'essence dans le réservoir d'essence ou le bidon d'essence. Respectez le quotient d'essence/stabilisateur indiqué sur le flacon de stabilisateur. Faites tourner le moteur pendant au moins 10 minutes après avoir ajouté le stabilisateur pour permettre au stabilisateur d'atteindre le carburateur. Ne vidangez pas le réservoir d'essence ou le carburateur si vous utilisez un stabilisateur d'essence.

HUILE DE MOTEUR

Vidangez l'huile (lorsque le moteur est chaud) et utilisez ensuite de l'huile de moteur fraîche (Voir "MOTEUR" dans la section Entretien de ce manuel).

CYLINDRE

1. Enlevez la bougie d'allumage.
2. Versez 29 ml (une once) d'huile dans le cylindre par l'intermédiaire de l'orifice de la bougie d'allumage.
3. Tirez lentement la poignée de démarreur à quelques reprises pour répartir l'huile.
4. Installez une nouvelle bougie d'allumage.

AUTRES

- Ne conservez pas d'essence d'une saison à l'autre.
- Changez votre bidon d'essence s'il commence à rouiller. La rouille et/ou les saletés dans l'essence entraîneront des problèmes.
- Si possible, entreposez votre tondeuse à gazon à l'intérieur d'un bâtiment et couvrez-la pour la protéger des saletés et de la poussière.
- Couvrez votre tondeuse à gazon avec une housse adéquate qui ne retient pas l'humidité. N'utilisez pas de plastique. Le plastique ne peut pas respirer ce qui permet la condensation et la formation de rouille sur votre tondeuse à gazon.

IMPORTANT: Ne couvrez jamais votre tondeuse à gazon quand le moteur et le silencieux sont encore chauds.

ATTENTION: N'entreposez jamais une tondeuse à gazon avec de l'essence dans le réservoir dans un bâtiment où les vapeurs d'essence en provenance du réservoir pourraient entrer en contact avec une flamme découverte ou des étincelles. Laissez refroidir le moteur avant de placer la tondeuse à gazon dans un espace clos.