

Repair Parts Manual
Manuel De Pièces De Rechange
YTA18542/96048006700

Please read the operator's manual carefully and make sure
you understand the instructions before using the machine.

Lisez très attentivement et soyez certain de comprendre
ces instructions avant d'utiliser cette machine.



English/French

586 33 02-31 Rev. 31



HOW TO USE THIS MANUAL

This manual is designed to provide the customer with a means to identify the parts on his/her tractor when ordering repair parts. The illustrations may or may not represent the actual assemblies; therefore, it is not recommended to use this manual as a guide to assemble or disassemble the tractor. Some hardware and parts are drawn larger in order to more readily identify them.

Each tractor has its own model number. The model number for your tractor can be found on the fender under the seat.

Support / Help

If you require assistance or have questions concerning the application, operation, maintenance or parts for your product:

- Visit our website: www.husqvarna.com
- Call Us Toll Free: 1-800-487-5951

When ordering parts, always give the following information:

- Product - "TRACTOR"
- MODEL NUMBER - "YTA18542" (96048006700)"
- Part Number
- Part Description

TABLE OF CONTENTS

SCHEMATIC	3
ELECTRICAL	4-5
CHASSIS	6-7
DRIVE	8-9
ENGINE	10-11
STEERING	12-13
MOWER DECK	14-15
MOWER LIFT	16
SEAT	17
DECALS	18

COMMENT UTILISER CE MANUEL

Ce manuel a été dessiné pour fournir le client avec les moyens d'identification des pièces de détachées du tracteur quand il/elle a besoin de commander les pièces de rechange. Les illustrations ne peuvent pas représenter exactement le modèle que vous avez acheté. N'utilisez pas ce manuel comme un guide dans le montage et/ou démontage de votre tracteur. La visserie montrée est plus grande pour faciliter l'identification.

Chaque tracteur a un numéro de modèle particulier. Le numéro de modèle du produit se trouvera sur l'aile, dessous le siège.

Soutien / Aide

Si vous avez besoin d'aide ou si vous avez des questions concernant l'utilisation, le fonctionnement, l'entretien ou les pièces pour votre produit :

- Visitez notre site Web : www.husqvarna.com
- Appelez nous sans frais : 1-800-487-5951

Lorsque vous commandez des pièces de rechange, donnez toujours les renseignements suivants:

- Produit - "TRACTEUR"
- NUMÉRO DU MODÈLE - "YTA18542"(96048006700)"
- Numéro de la Pièce
- Description de la Pièce

TABLE DE MATIERES

SCHÉMA	19
ELECTRIQUE	20-21
CHÂSSIS/ENCEINTES	22-23
ENTRAÎNEMENT	24-25
MOTEUR	26-27
ENSEMBLE DE LA DIRECTION	28-29
CARTER DE TONDEUSE	30-31
LEVAGE DE LA TONDEUSE	32
ENSEMBLE DU SIÈGE	33
DECALCOMANIES	34

TRACTOR - MODEL NO. YTA18542 (96048006700), PRODUCT NO. 960 48 00-67 SCHEMATIC

SCH11

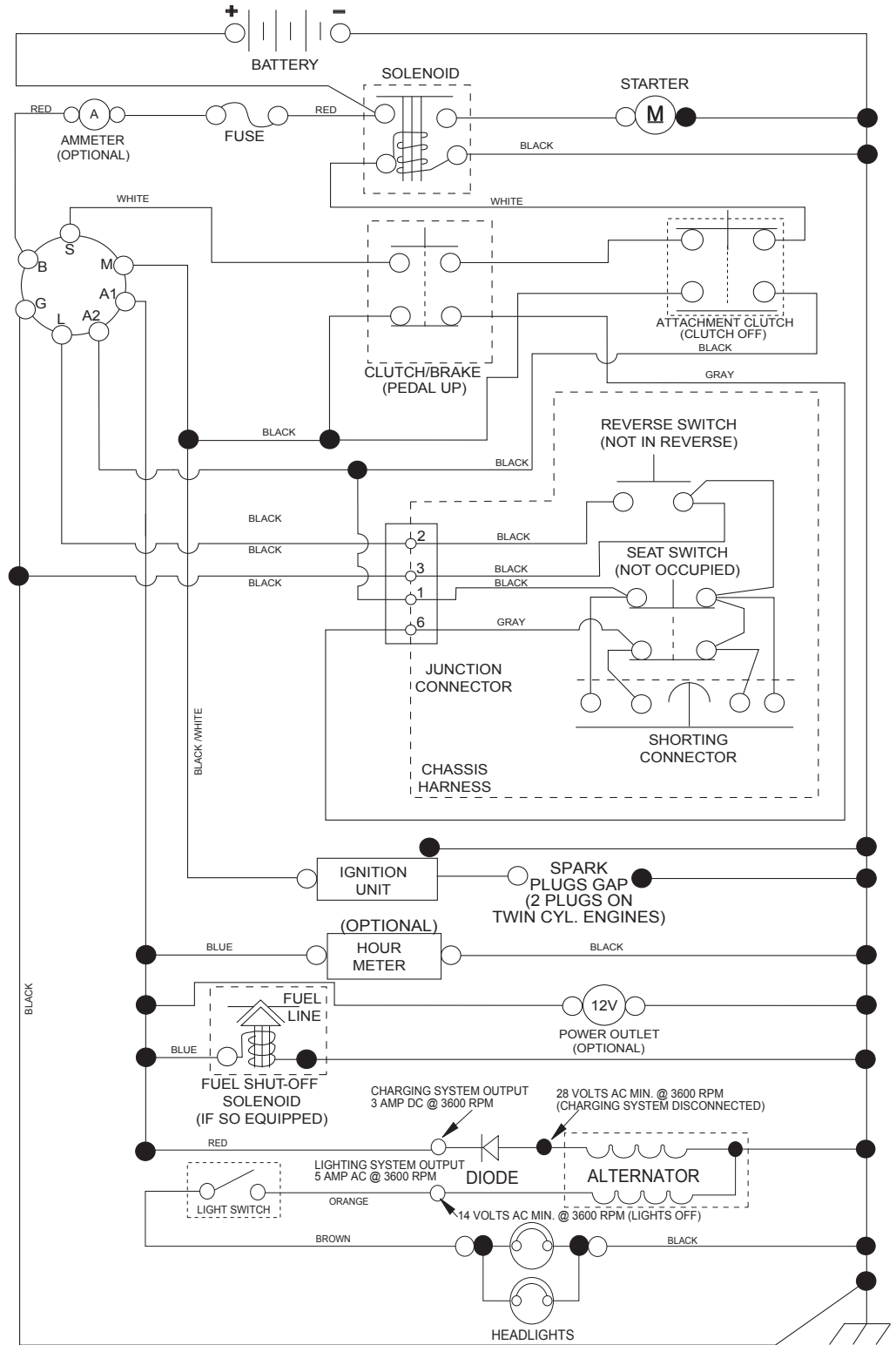

NOTE
YOUR TRACTOR IS EQUIPPED WITH A SPECIAL ALTERNATOR SYSTEM. THE LIGHTS ARE NOT CONNECTED TO THE BATTERY, BUT HAVE THEIR OWN ELECTRICAL SOURCE. BECAUSE OF THIS, THE BRIGHTNESS OF THE LIGHTS WILL CHANGE WITH ENGINE SPEED. AT IDLE THE LIGHTS WILL DIM. AS THE ENGINE IS SPEEDED UP, THE LIGHTS WILL BECOME THEIR BRIGHTEST.

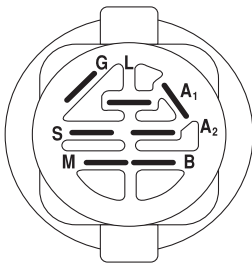

IGNITION SWITCH

POSITION	CIRCUIT "MAKE"
OFF	M+G+A1
RUN/OVERRIDE	B+A1
RUN	B+A1 L+A2
START	B + S + A1

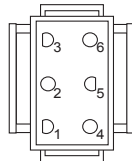

CHASSIS HARNESS CONNECTOR (MATING SIDE)

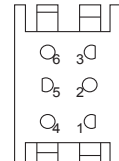

DASH HARNESS CONNECTOR (MATING SIDE)

WIRING INSULATED CLIPS
NOTE: IF WIRING INSULATED CLIPS WERE REMOVED FOR SERVICING OF UNIT, THEY SHOULD BE RE-INSTALLED TO PROPERLY SECURE YOUR WIRING.

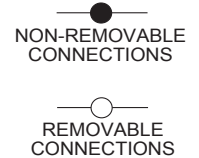

**TRACTOR - MODEL NO. YTA18542 (96048006700), PRODUCT NO. 960 48 00-67
ELECTRICAL**

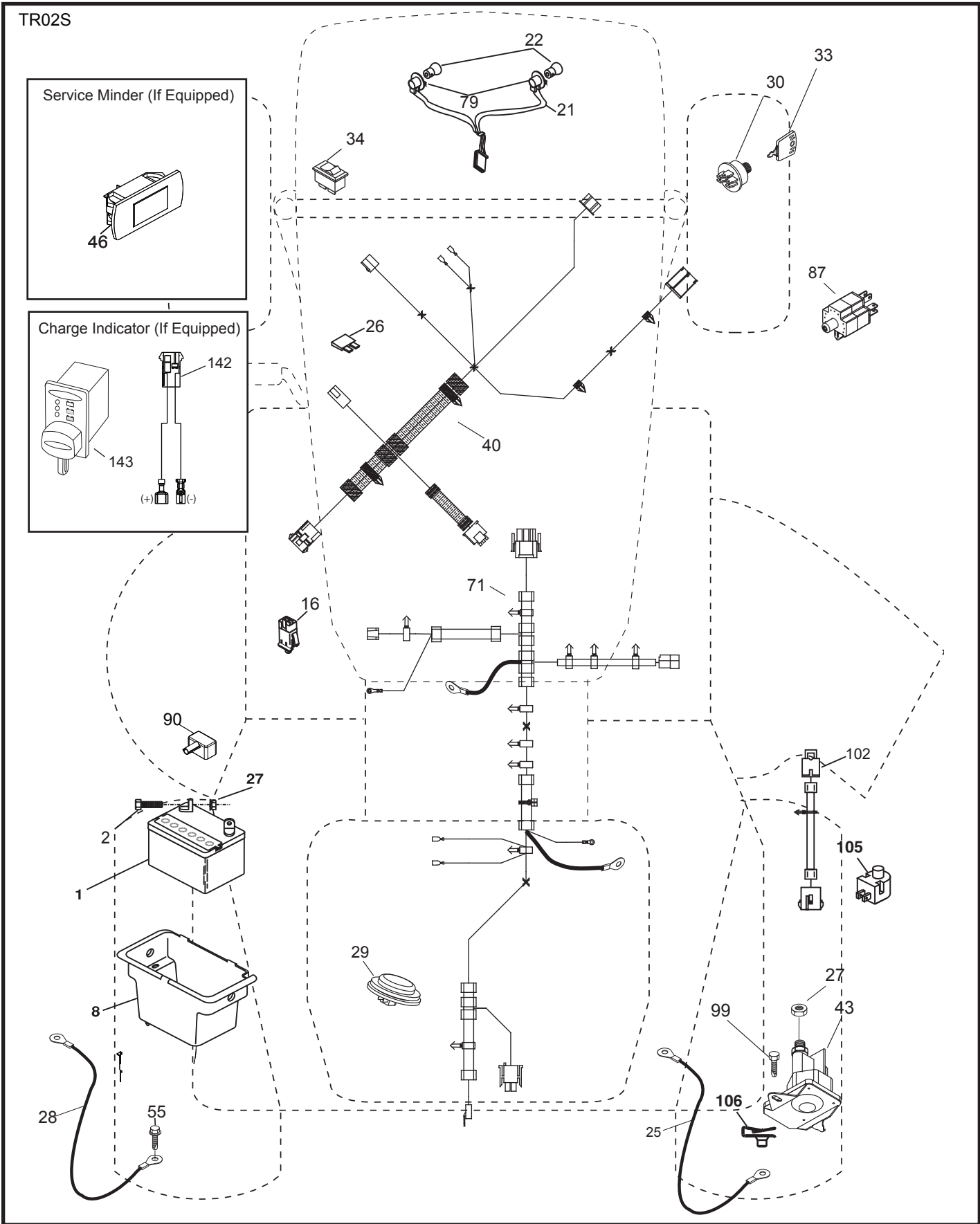

**TRACTOR - MODEL NO. YTA18542 (96048006700), PRODUCT NO. 960 48 00-67
ELECTRICAL**

KEY NO.	PART NO.	DESCRIPTION
1	532 16 34-65	Battery
2	874 76 04-12	Bolt Hex Head 1/4-20 x 3/4
8	532 19 32-28	Box Battery
16	532 17 61-38	Switch Interlock Push-In
21	532 40 02-52	Harness Socket Light w/4152J
22	532 00 41-52	Bulb Light
25	581 49 80-01	Cable Starter
26	532 17 51-58	Fuse
27	873 51 04-00	Nut Keps Hex 1/4-20 unc
28	532 42 16-86	Cable, Ground
29	532 40 15-45	Switch, Seat
30	532 19 33-50	Switch, Ign
33	532 41 19-33	Key/Chain
34	532 11 07-12	Switch Light/Reset
40	581 02 31-01	Harness Ign. Dash
43	582 04 28-01	Solenoid
46	586 16 18-01	Guage SRVCMNDR
55	817 06 05-12	Screw Thdrol 5/16-18 x 3/4
71	501 13 37-01	Harness Chassis
79	532 17 52-42	Socket Asm Bulb Twistlock
87	532 19 78-02	Switch Interlock Clutch Cable
90	532 43 53-95	Cover, Terminal Battery
99	817 67 04-12	Screw
102	581 02 34-01	Harness Pigtail
105	532 40 75-68	Switch Reverse
106	532 17 48-14	Pal nut

NOTE: All component dimensions given in U.S. inches
1 inch = 25.4 mm

TRACTOR - MODEL NO. YTA18542 (96048006700), PRODUCT NO. 960 48 00-67
CHASSIS

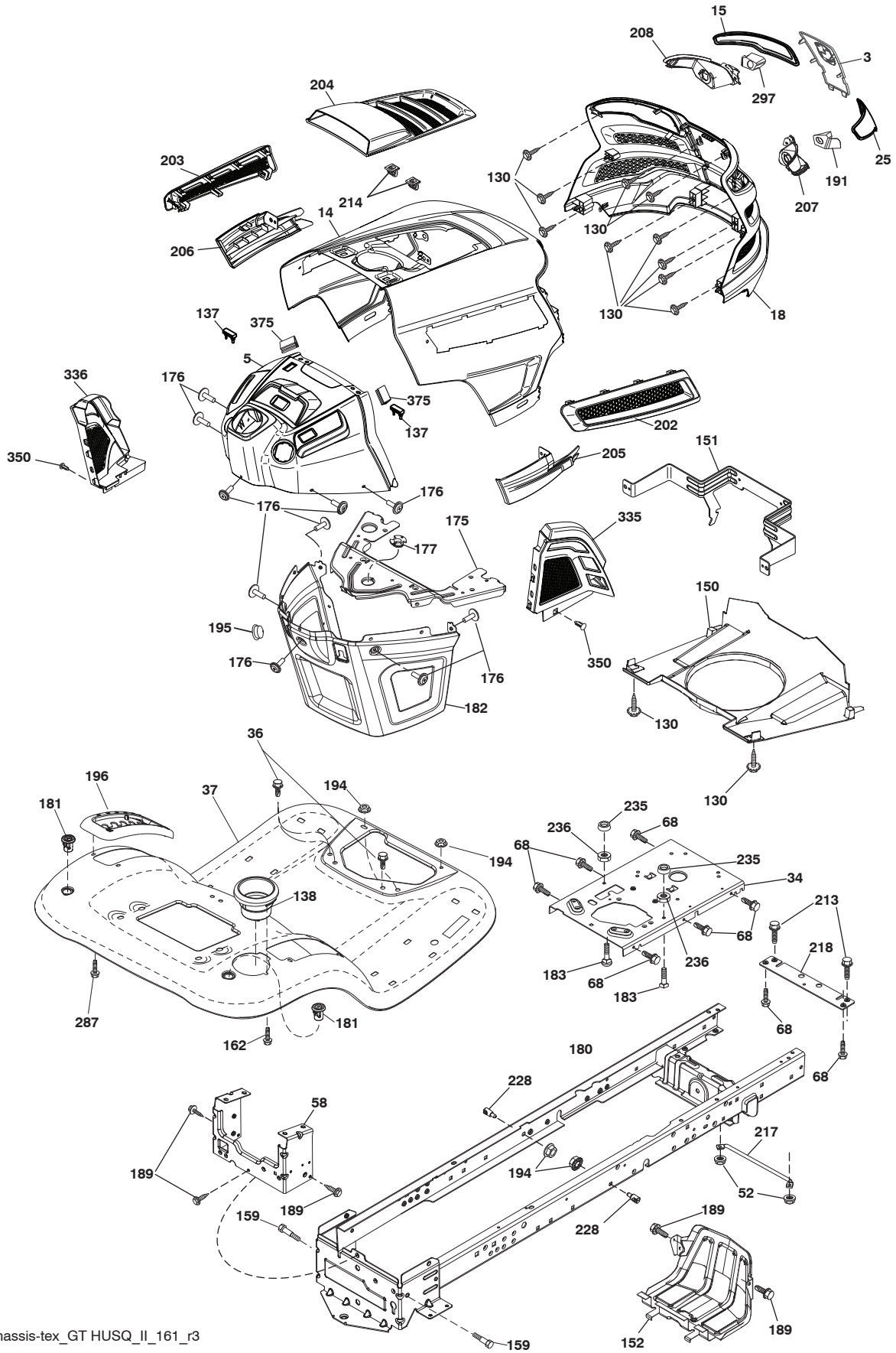

chassis-tex_GT HUSQ_II_161_r3

**TRACTOR - MODEL NO. YTA18542 (96048006700), PRODUCT NO. 960 48 00-67
CHASSIS**

KEY NO.	PART NO.	DESCRIPTION
3	532 44 44-81	Applique Sub Asm.
5	581 46 68-04	Dash
14	532 44 11-77	Hood
15	532 43 97-33	Lens LH
18	532 44 06-53	Grille
25	532 44 33-85	Lens RH
34	580 91 08-01	Plate Engine
36	817 06 05-12	Screw 5/16-18 x 3/4
37	532 44 12-06	Fender
52	873 68 05-00	Nut Lock 5/16-18
58	532 41 22-80	Drawbar Upper
68	539 99 08-58	Screw Thdrol 5/16-18 x 1/2
130	532 41 63-58	Screw #10 x 0.750
137	532 40 75-90	Bumper Dash
138	532 43 97-47	Cupholder
150	532 43 99-21	Air Duct
151	532 43 66-70	Bracket Pivot
152	532 43 98-70	Shield Browning
159	817 00 06-12	Screw Hex wsh Thdr. 3/8-16 x 3/4
162	532 14 24-32	Screw
175	590 60 77-02	Crossmember
176	532 40 07-76	Screw 10-24 x 5/8
177	532 19 52-28	Bushing Steering
180	532 41 50-63	Chassis
181	532 43 97-46	Bushing Mtg. Fender Crgo
182	532 40 68-59	Dash Lower
183	874 52 05-20	Bolt 5/16-18 x 1-1/4
189	817 00 05-12	Screw 5/16-18 x 3/4
191	532 43 74-55	Insert Reflective RH
194	873 90 05-00	Nut Lock Hex Flange 5/16-18
195	532 40 41-37	Plug Hole Dash Lower
196	532 43 96-47	Console Asm. Deck Lift

KEY NO.	PART NO.	DESCRIPTION
202	532 43 97-28	Vent Side Hood RH
203	532 43 97-27	Vent Side Hood LH
204	532 43 57-14	Vent Top Hood
205	532 43 97-30	Trim Hood Side RH
206	532 43 97-29	Trim Hood Side LH
207	532 43 97-34	Bezel RH
208	532 43 97-35	Bezel LH
213	874 76 05-12	Bolt 5/16-18 x 3/4
214	532 19 91-45	Clip Retainer Tinner
217	532 40 91-67	Rod Pivot
218	532 19 63-95	X-Piece Hood Stop
228	532 19 51-61	Stud Fastner
235	532 40 61-29	Spacer Fender
236	873 93 05-00	Nut Lock 5/16-18 unc
287	817 60 04-06	Screw 1/4-20 x 3/8
297	532 43 74-56	Insert Reflective LH
335	532 44 82-04	Cover RH Lower Close Out
336	532 44 53-09	Cover LH Lower Close Out
350	532 44 51-43	Clip Xmas Tree
375	586 90 82-01	Dash Clip-On Bumper

NOTE: All component dimensions given in U.S. inches
1 inch = 25.4 mm

TRACTOR - MODEL NO. YTA18542 (96048006700), PRODUCT NO. 960 48 00-67
DRIVE

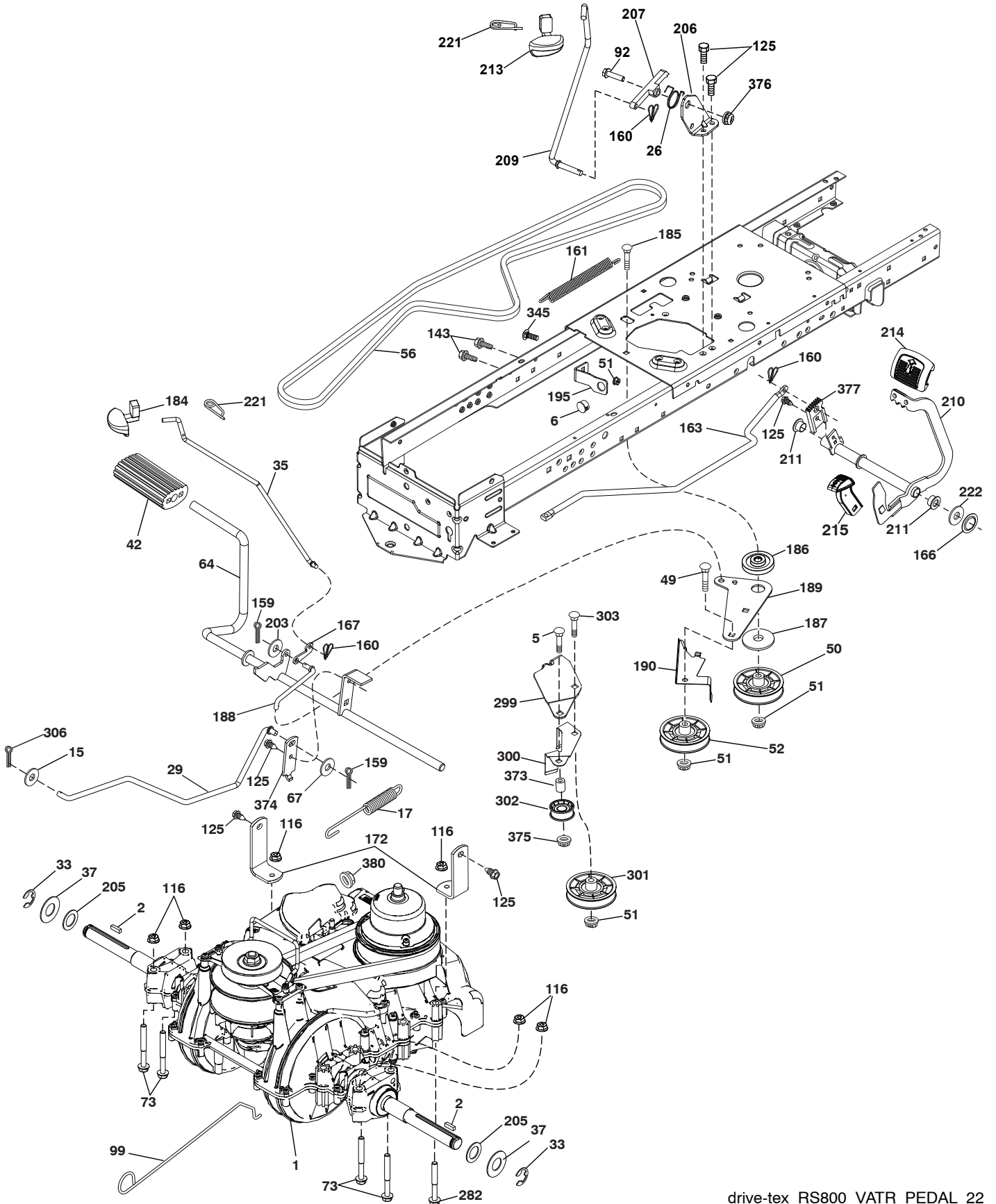

drive-tex_RS800_VATR_PEDAL_22

TRACTOR - MODEL NO. YTA18542 (96048006700), PRODUCT NO. 960 48 00-67 DRIVE

KEY NO.	PART NO.	DESCRIPTION	KEY NO.	PART NO.	DESCRIPTION
1	---	Transaxle, Variator, SD Pedal (590277601) (Order parts from transaxle manufacturer.)	190	532 19 43-18	Keeper. Bellcrank
2	532 12 35-83	Key Square	195	581 50 46-01	Bracket Brake
5	874 76 06-36	Bolt 3/8-16 x 2-1/4	203	819 11 11-16	Washer 11/32 x 11/16 x 16 Ga.
6	532 12 40-28	Bushing Snap	205	532 12 17-48	Washer 25/32 x 1-5/8 16 Ga.
15	819 13 13-16	Washer 13/32 x 13/16 x 16 Ga.	206	532 44 85-96	Bracket Mount Cruise Latch
17	501 48 71-01	Spring, Brake	207	532 44 82-64	Latch Control Cruise
26	532 19 96-79	Spring Return Cruise	209	590 52 78-01	Rod Control Cruise
29	584 82 31-01	Brake VATR	210	588 92 10-01	Rocker Asm. Pedal
33	812 00 00-01	Ring E	211	532 12 01-83	Bearing Nylon
35	590 60 59-01	Rod, Brake, Park	213	532 40 31-19	Knob Control Cruise
37	532 18 89-67	Washer .793 x 1.637 x 060	214	532 42 12-63	Pedal Forward
42	532 12 48-72	Cover, Foot Pedal	215	532 44 82-54	Pad Pedal Reverse
49	872 11 06-14	Bolt 3/8-16 unc	221	532 40 31-87	Retainer Spring
50	532 19 43-27	Idler Flat	222	879 21 20-10	Washer Flat
51	873 90 06-00	Nut Lock	282	874 49 05-48	Screw Thdrol 5/16-18 x 3
52	532 19 43-26	Idler V-Groove	299	532 41 56-83	Bracket Mount
56	532 19 72-53	V-Belt, Drive	300	532 41 56-81	Keeper Idler
64	589 67 14-01	Subasm. Shaft Pedal Brake	301	532 41 56-80	Pulley Idler Groove
67	582 58 01-01	Washer Nylon 13/32x13/16x.109	302	581 42 05-01	Puller Idler Flat
73	874 49 05-44	Bolt Hex 5/16-18 x 3.75	303	872 11 06-18	Bolt
92	874 76 05-20	Bolt 5/16-18 x 1.25	306	876 02 04-16	Cotter Pin
99	532 43 59-35	Rod Bypass	345	872 11 06-06	Bolt 3/8-16 unc
116	873 90 05-00	Nut Lock Hex Flange 5/16-18	373	581 46 18-01	Spacer Idler
125	817 00 05-12	Screw 5/16-18 x 3/4	374	581 47 52-01	Arm Control Brake
143	539 99 08-58	Screw Thdrol 5/16-18 x 1/2 TYTT	375	873 68 06-00	Nut Crownlock 3/8-16 unc
159	876 02 04-12	Pin Cotter 1/8 x 3/4	376	532 42 65-89	Nut 5/16-18
160	532 16 94-84	Retainer Clip	377	588 89 64-01	Gear Sector
161	532 10 57-09	Spring Return Clutch	380	582 47 86-01	Nut Flg Nylock 1/4-20 Gr. G ZY
163	587 84 79-01	Rod Control			
166	532 42 91-64	Nut Push .625			
167	532 40 52-57	Latch Brake Parking			
172	583 97 42-01	Strap Torque			
184	587 65 37-01	Handle Park Brk.			
185	872 11 06-22	Bolt 3/8-16 unc x 2-3/4			
186	532 19 43-21	Spacer Retainer			
187	819 13 32-10	Washer 13/32 x 2 x 10 Ga.			
188	582 21 70-01	Link Clutch Ground Drive Long			
189	532 19 43-17	Bellcrank Ground Drive			

NOTE: All component dimensions given in U.S. inches
1 inch = 25.4 mm

**TRACTOR - MODEL NO. YTA18542 (96048006700), PRODUCT NO. 960 48 00-67
ENGINE**

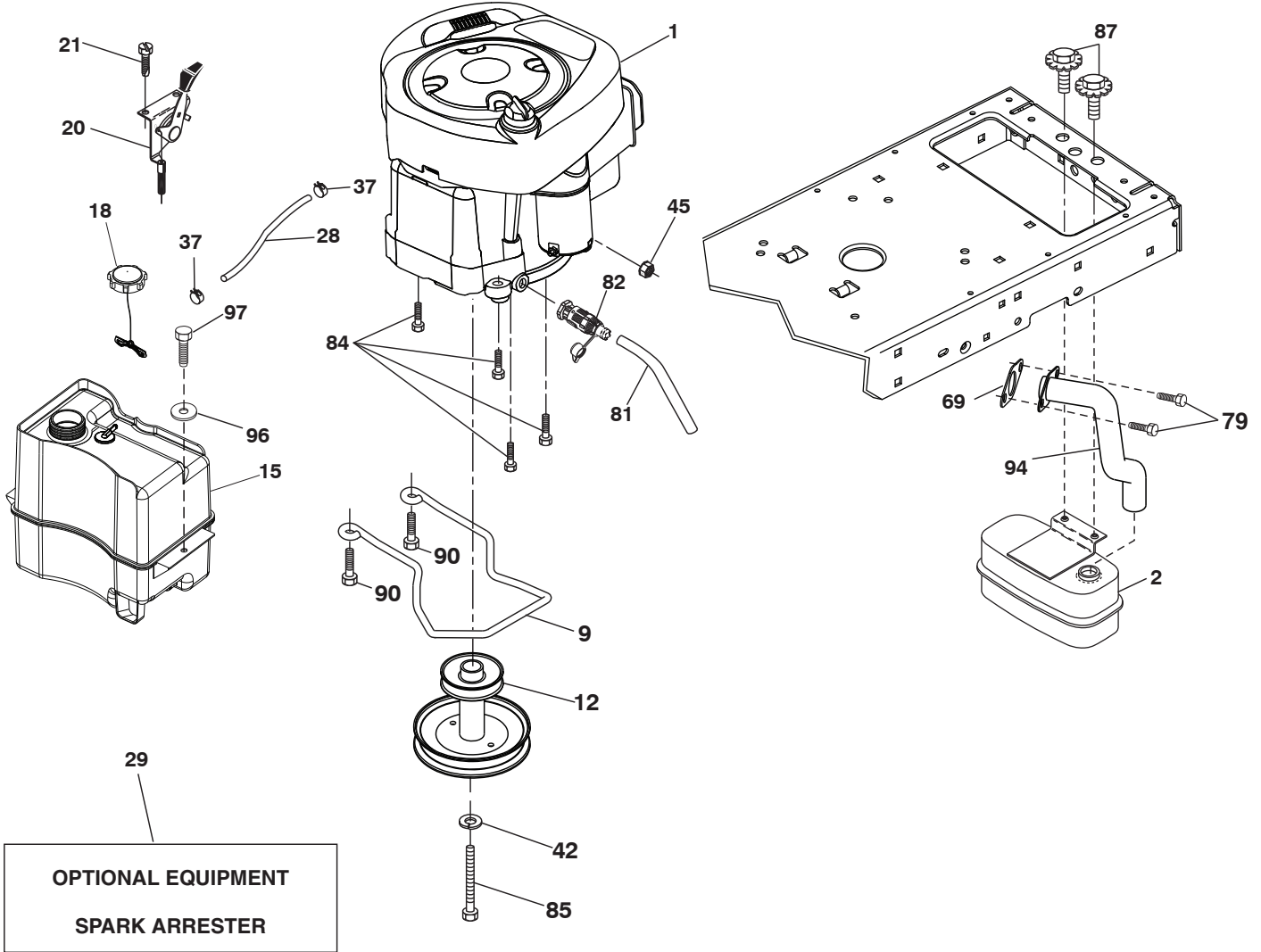

engine-tex_BS_144

TRACTOR - MODEL NO. YTA18542 (96048006700), PRODUCT NO. 960 48 00-67 ENGINE

KEY NO.	PART NO.	DESCRIPTION
1	— — — — —	Engine Briggs Model No. 33S777-0001-G1 (586044601) (Order parts from engine manufacturer.)
2	590 64 53-01	Muffler
9	582 54 03-02	Keeper Belt Engine
12	586 72 90-01	Pulley Engine
15	581 29 01-01	Tank Fuel
18	532 43 02-20	Cap Fuel
20	587 24 26-01	Control Throttle
21	532 41 63-58	Screw #10 x 0.750 BOS Thread
28	532 40 11-37	Fuel Line
29	532 13 71-80	Spark Arrester Kit
37	532 12 34-87	Clamp Hose
42	539 99 02-47	Washer 7/16 SLW STD
45	873 51 04-00	Nut Keps Hex 1/4-20 unc
69	532 16 52-91	Gasket
79	532 19 23-34	Screw 5/16-18 x 3/4
81	532 14 84-56	Tube Drain
82	532 42 82-87	Valve Oil Drain
84	817 06 06-20	Screw 3/8-16 x 1/4
85	501 60 65-01	Bolt Hex 7/16-20 x 4 Gr. 5 1.5
87	532 17 18-77	Bolt 5/16-18 unc x 3/4
90	817 00 06-16	Screw 3/8-16 x 1
94	581 88 09-01	Exhaust Tube
96	819 09 14-16	Washer 9/32 x 7/8 x 16 Ga.
97	817 67 04-12	Screw 1/4-20 x 3/4

NOTE: All component dimensions given in U.S. inches
1 inch = 25.4 mm

For engine service and replacement parts, call the toll free number for your engine manufacturer listed below:

Briggs & Stratton 1-800-233-3723

Engine Power Rating Information

The gross power rating for individual gas engine models is labeled in accordance with SAE (Society of Automotive Engineers) code J1940 (Small Engine Power & Torque Rating Procedure), and rating performance has been obtained and corrected in accordance with SAE J1995 (Revision 2002-05). Torque values are derived at 3060 RPM; horsepower values are derived at 3600 RPM. Actual gross engine power will be lower and is affected by, among other things, ambient operating conditions and engine-to-engine variability. Given both the wide array of products on which engines are placed and the variety of environmental issues applicable to operating the equipment, the gas engine will not develop the rated gross power when used in a given piece of power equipment (actual “on-site” or net power). This difference is due to a variety of factors including, but not limited to, accessories (air cleaner, exhaust, charging, cooling, carburetor, fuel pump, etc.), application limitations, ambient operating conditions (temperature, humidity, altitude), and engine-to-engine variability. Due to manufacturing and capacity limitations, Briggs & Stratton may substitute an engine of higher rated power for this Series engine.

TRACTOR - MODEL NO. YTA18542 (96048006700), PRODUCT NO. 960 48 00-67
STEERING ASSEMBLY

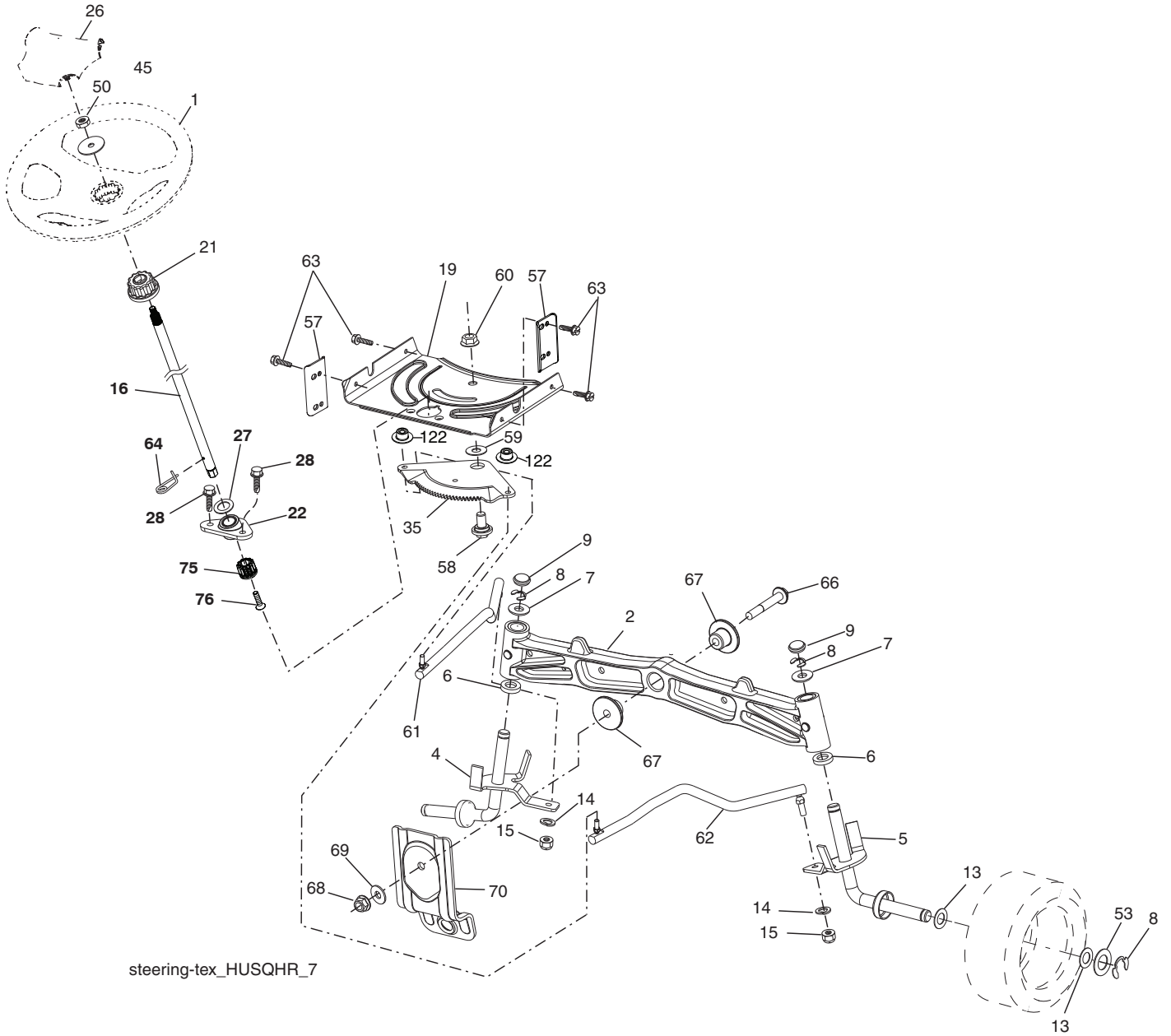

steering-tex_HUSQHR_7

**TRACTOR - MODEL NO. YTA18542 (96048006700), PRODUCT NO. 960 48 00-67
STEERING ASSEMBLY**

KEY NO.	PART NO.	DESCRIPTION
1	532 43 99-97	Wheel, Steering
2	532 19 59-68	Axle Asm., Front
4	532 40 30-87	Spindle Asm., LH
5	532 40 30-88	Spindle Asm., RH
6	532 12 49-31	Bearing, Race Thrust Harden
7	532 12 17-48	Washer 25/32 x 1-5/8 x 16 Ga.
8	812 00 00-29	Ring, Klip #T5304-75
9	532 12 12-32	Cap, Spindle
13	532 12 17-49	Washer 25/32 x 1-1/4 x 16 Ga.
14	539 99 01-18	Washer, 3/8 SLW ZD
15	873 54 06-00	Nut, Crown Lock 3/8-24 unf
16	587 01 60-02	Steering Shaft
19	532 19 47-29	Plate Steering
21	586 84 02-01	Adapter Wheel Steering
22	585 02 98-02	Bearing
26	532 43 97-43	Insert, Wheel Steering
27	819 21 16-16	Washer
28	817 00 06-12	Screw 3/8-16 x 3/4
35	532 19 47-32	Gear, Sector Plate
45	587 01 64-01	Washer 3/8 ID 2-3/8 OD 12 Ga. PLTD
50	873 90 06-00	Nut Lock Flg 3/8-16 unc
53	532 18 89-67	Washer Hardened .793 x 1.637 x .060
57	532 40 74-65	Bracket Upstop
58	532 19 47-47	Bolt Shoulder Sector Pivot CFM
59	532 19 47-48	Washer Thrust Sector Steering
60	873 97 10-00	Nut Flange Lock 5/8-11
61	532 19 47-40	Draglink, LH
62	532 19 47-41	Draglink, RH
63	817 00 05-12	Screw 5/16-18 x 3/4
64	532 19 98-49	Retainer Clip Spring Steering
66	871 02 07-48	Bolt Hex Fghd 7/16-14 x 3 Serr
67	532 19 47-37	Bushing PM Front Axle
68	873 90 07-00	Nut Lock Flange 7/16-14 Gr. 5
69	532 19 91-62	Washer 1.5 x .505 x .118
70	585 33 88-01	Bracket Deck Susp. Front
75	580 68 37-01	Pinion
76	580 68 36-01	Screw Head Sock
122	532 44 49-62	Cap Gear

NOTE: All component dimensions given in U.S. inches
1 inch = 25.4 mm

TRACTOR - MODEL NO. YTA18542 (96048006700), PRODUCT NO. 960 48 00-67
MOWER DECK

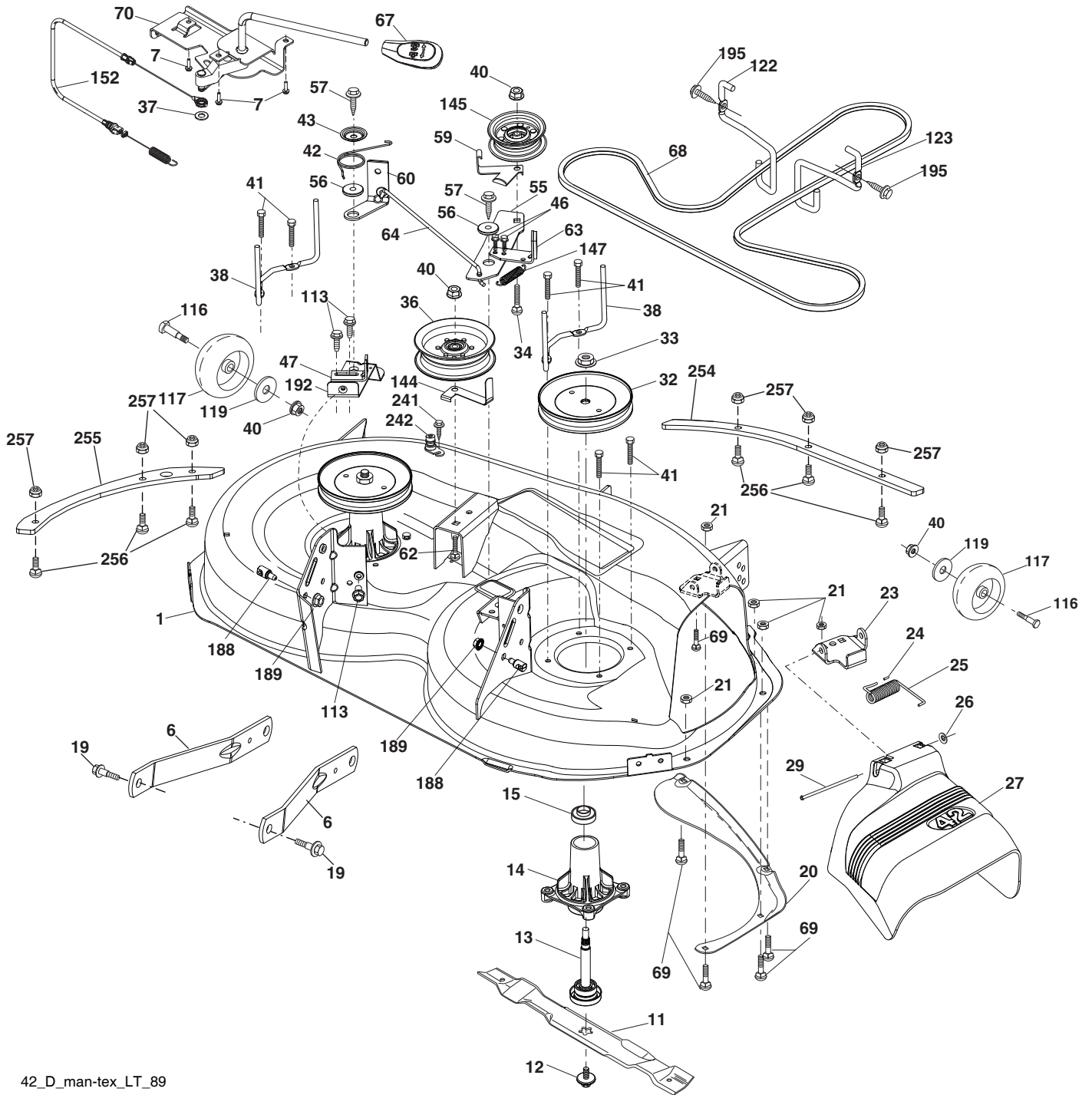

42_D_man-tex_LT_89

**TRACTOR - MODEL NO. YTA18542 (96048006700), PRODUCT NO. 960 48 00-67
MOWER DECK**

KEY NO.	PART NO.	DESCRIPTION	KEY NO.	PART NO.	DESCRIPTION
1	532 44 12-75	Mower Housing	67	532 40 30-12	Handle Clutch Cable
6	532 19 51-86	Arm Suspension	68	532 42 96-36	V-Belt
7	532 41 63-58	Screw #10 x 0.750	69	872 14 05-05	Bolt
11	532 13 89-71	Blade Mower 42" Hi Lift Premium (For better wear when mulching)	70	532 19 99-72	Clutch Asm. Manual
12	584 30 93-01	Screw Sems 7/16-20 x 1 Hex Head	113	817 00 05-10	Screw 5/16-18
13	587 25 65-01	Shaft Assembly, Mandrel	116	532 12 48-42	Bolt Shoulder
14	532 18 72-81	Housing, Mandrel	117	589 52 74-01	Wheel Gauge
15	585 32 39-01	Bearing, Mandrel	119	819 12 14-14	Washer
19	532 19 65-39	Bolt, Shoulder	122	532 19 72-58	Keeper Belt Engine LH
20	532 15 97-70	Baffle Vortex	123	532 19 72-59	Keeper Belt Engine RH
21	873 68 05-00	Nut, Crownlock 5/16-18 unc	144	532 19 92-04	Keeper Belt
23	532 19 25-57	Bracket, Deflector	145	532 19 31-97	Pulley Idler
24	532 10 53-04	Cap, Sleeve	147	532 40 19-71	Spring Return
25	532 19 70-26	Spring, Torsion, Deflector	152	584 24 35-01	Manual Clutch Cable
26	532 11 04-52	Nut, Push	188	532 19 51-61	Stud Fastener
27	532 40 30-04	Shield, Deflector	189	873 90 05-00	Nut Lock Hex Flange
29	532 13 14-91	Rod, Hinge	192	532 19 72-60	Bracket Brake Stand LH
32	532 19 74-73	Pulley, Mandrel	195	817 00 06-12	Screw 3/8-16 x 3/4
33	532 40 02-34	Nut, Toplock, Flanged	241	532 15 29-27	Screw
34	872 11 06-12	Bolt Carr. Sh. 3/8-16 x 1-1/2 Gr. 5	242	532 41 55-98	Port, Washout
36	532 19 73-79	Pulley, Idler, Flat	254	585 31 68-05	Reinforcement Plate Front
37	819 13 13-16	Washer	255	585 31 70-05	Reinforcement Plate Side
38	532 43 25-20	Keeper Belt Mandrel	256	539 10 98-00	Carriage Bolt 1/4-20 x 1 Gr. 5
40	873 90 06-00	Nut, Lock Flg. 3/8-16 unc	257	873 90 04-00	Nut Hex Flange 1/4-20 unc
41	584 95 39-01	Bolt Washer Head 313-18 x1.19	--	532 41 64-05	Quick Disconnect Coupling
42	532 19 84-10	Spring Torsion Brake	--	587 25 33-01	Mandrel Assembly (Includes housing (Key# 14), shaft assembly (Key# 13), and bearing only (Key# 15) - pulley/nut/washer and blade bolt/washers not included)
43	532 19 72-56	Spring Torsion Retainer			
46	532 13 77-29	Screw 1/4-20 x 5/8			
47	532 19 72-50	Bracket Clutch Cable			
55	532 43 71-10	Arm, Idler	--	532 44 78-93	Replacement Mower, Complete
56	532 19 90-92	Spacer, Retainer			
57	817 00 06-16	Screw 3/8-16 x 1			
59	532 14 10-43	Guard, Tuv. Idler			
60	532 19 72-61	Arm Brake Mower			
62	872 11 06-16	Bolt 3/8-16 unc x 2			
63	532 19 94-77	Arm Brake Mower			
64	532 19 99-18	Link Brake			

NOTE: All component dimensions given in U.S. inches
1 inch = 25.4 mm

**TRACTOR - MODEL NO. YTA18542 (96048006700), PRODUCT NO. 960 48 00-67
MOWER LIFT**

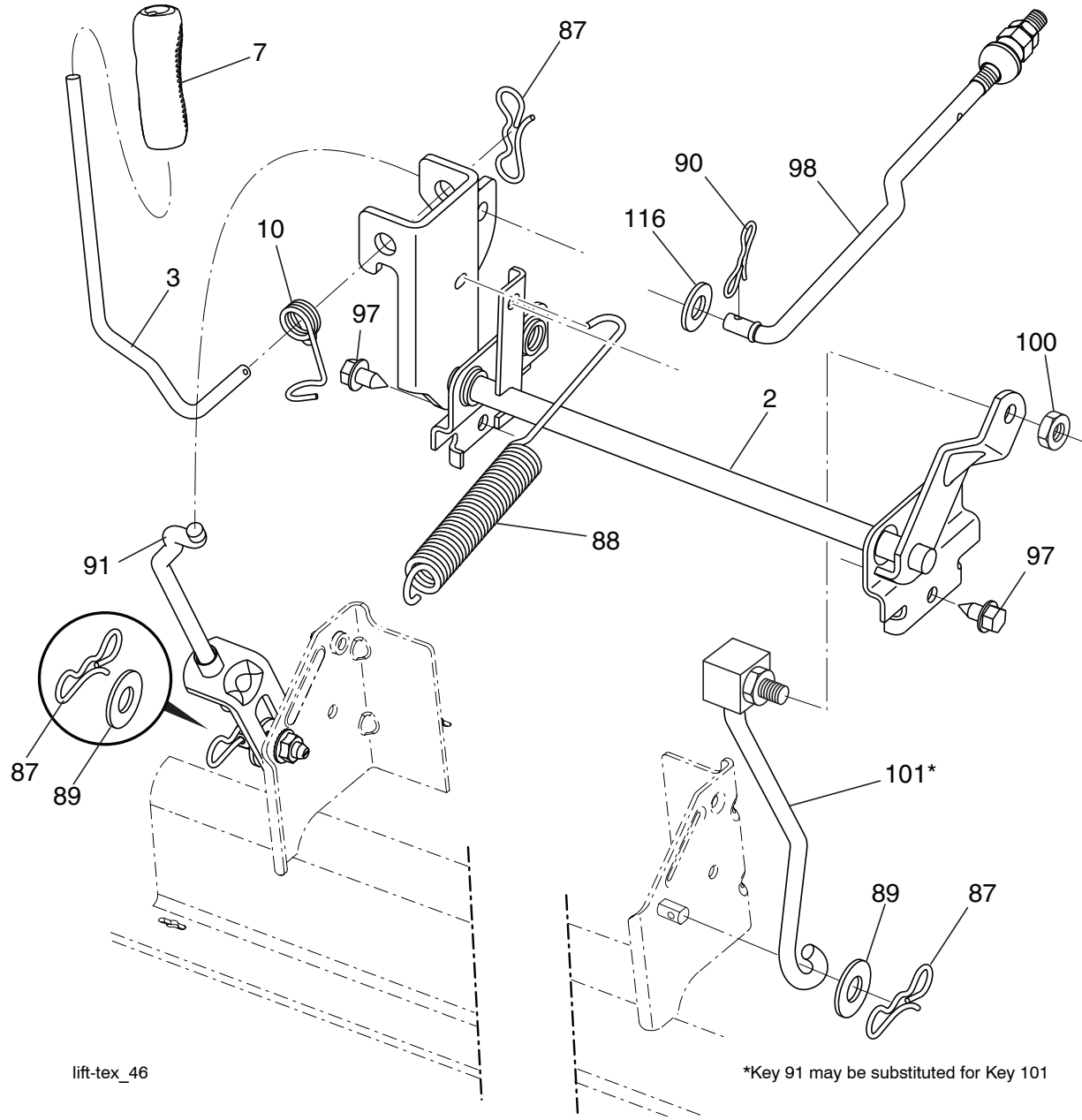

lift-tex_46

*Key 91 may be substituted for Key 101

KEY NO.	PART NO.	DESCRIPTION
2	532 42 20-27	Shaft Asm., Cross Lift
3	532 19 52-31	Lever Asm., Lift RH
7	580 96 23-01	Grip, Lever
10	532 19 63-14	Spring Torsion
87	532 19 42-09	Pin Cotter 7/16 Bow Tie Lock
88	532 41 07-10	Spring Lift Assist
89	819 19 19-12	Washer Clear Zinc
90	532 19 42-08	Pin Cotter 5/16 Bow Tie Lock
91	532 19 79-84	Link Lift Susp. Mower Rear

KEY NO.	PART NO.	DESCRIPTION
97	817 00 06-12	Screw 3/8-16 x 3/4
98	532 42 05-25	Link Lift Susp. Front Mower
100	873 93 06-00	Nut Crownlock 3/8-16 unc
101	581 50 65-01	Link Asm. Fixed
116	819 15 15-16	Washer 15/32 x 15/16 x 16 Ga.

NOTE: All component dimensions given in U.S. inches
1 inch = 25.4 mm

**TRACTOR - MODEL NO. YTA18542 (96048006700), PRODUCT NO. 960 48 00-67
SEAT ASSEMBLY**

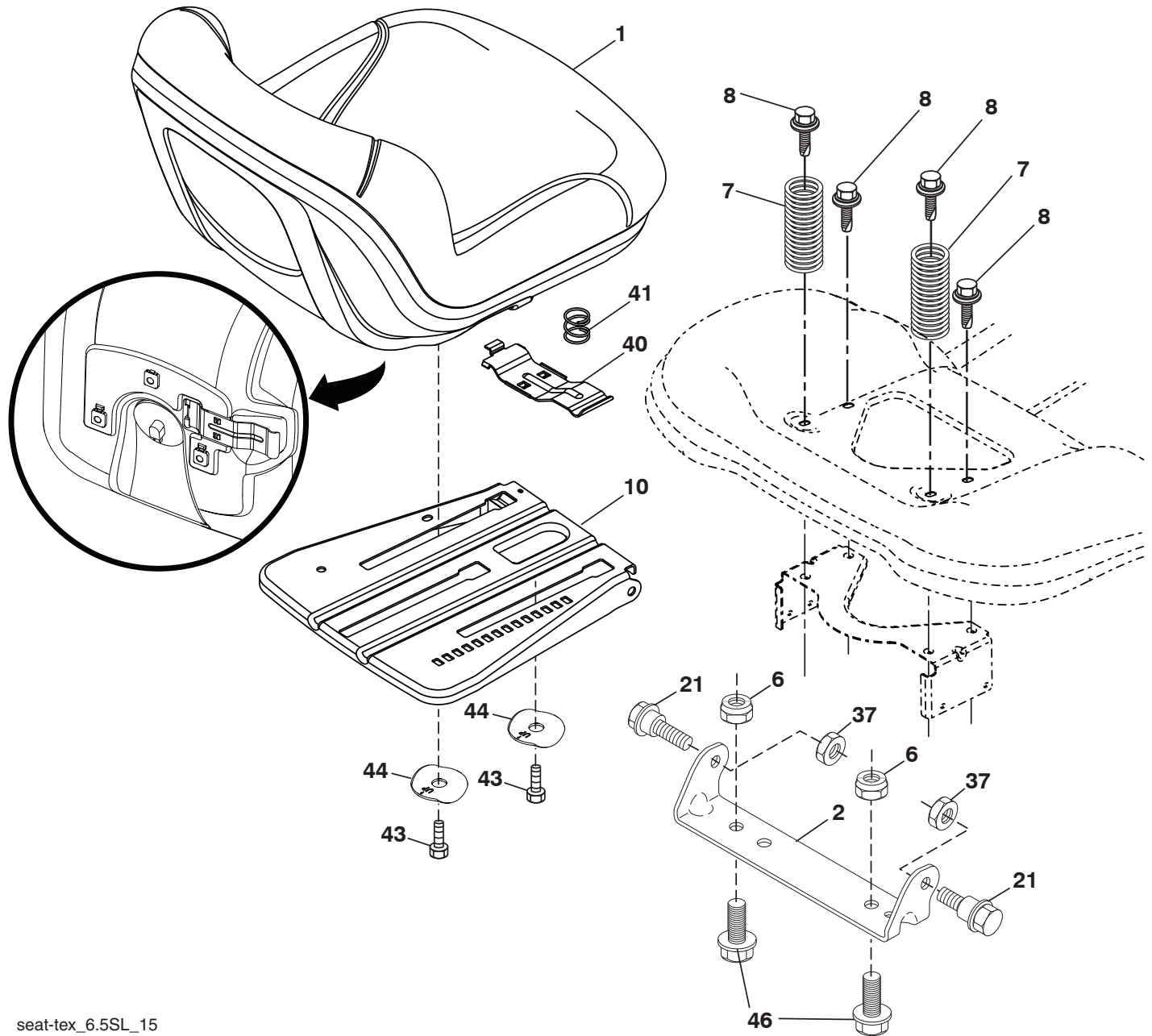

seat-tex_6.5SL_15

KEY NO.	PART NO.	DESCRIPTION
1	532 43 97-09	Seat
2	532 18 01-66	Bracket Pivot Fender
6	873 80 06-00	Nut, Lock w/Ins. 3/8-16 unc
7	589 48 35-01	Spring, Seat Cprsn
8	532 17 18-77	Bolt 5/16-18 unc x 3/4 w/Sems
10	587 23 20-02	Pan, Seat
21	587 90 78-01	Bolt, Shoulder 5/16-18 x 5/8
37	873 80 05-00	Nut, Lock 5/16-18 unc
40	532 19 76-61	Handle Slide Seat

KEY NO.	PART NO.	DESCRIPTION
41	532 19 82-00	Spring Latch Seat
43	874 76 06-12	Bolt Fin Hex 3/8-16 unc x 3/4
44	501 05 18-01	Washer Winged 3/8- ID 1.5 OD
46	588 09 04-01	Bolt 3/8-16 x 1, 1.25 OD Washer Sems

NOTE: All component dimensions given in U.S. inches
1 inch = 25.4 mm

**TRACTOR - MODEL NO. YTA18542 (96048006700), PRODUCT NO. 960 48 00-67
DECALS**

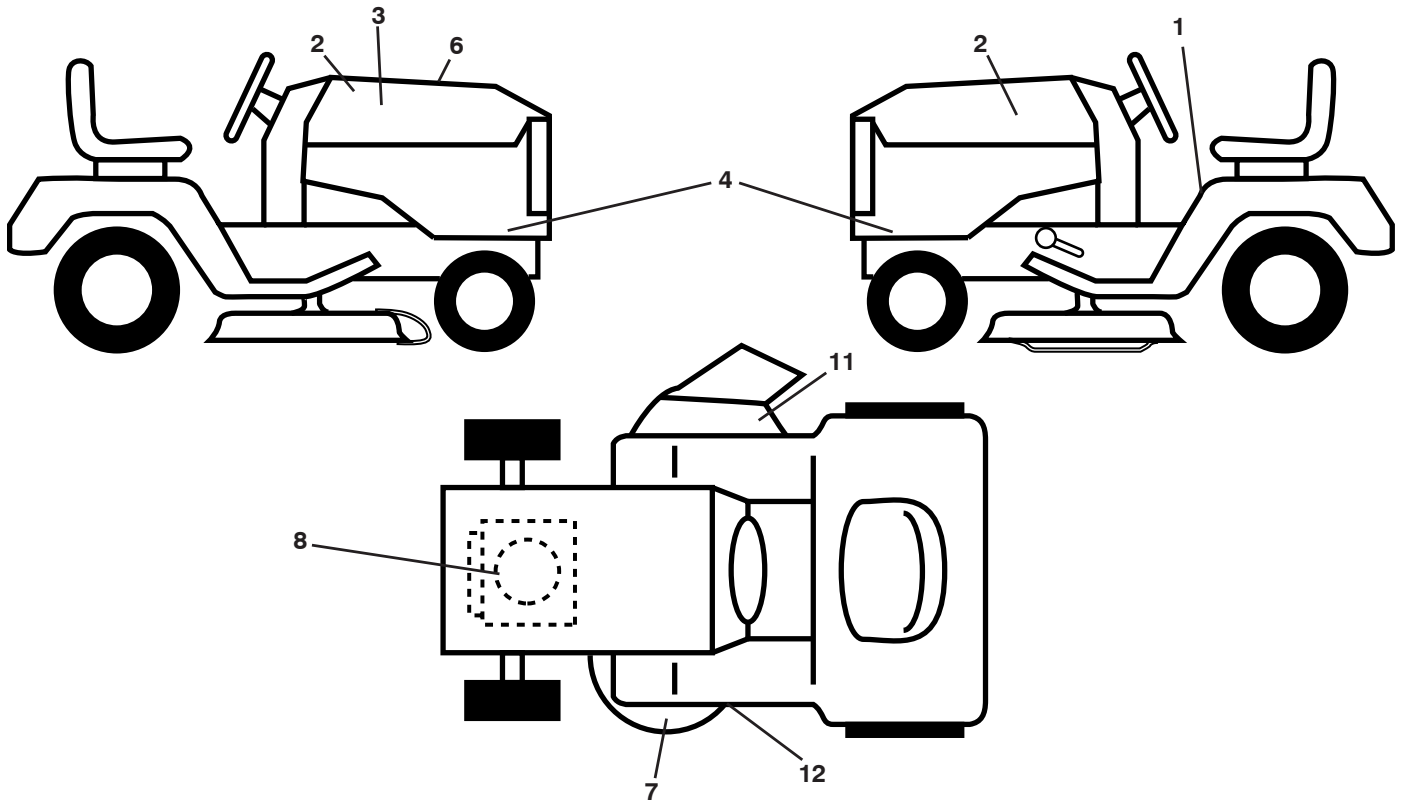

KEY NO.	PART NO.	DESCRIPTION
1	581 57 90-01	Decal, Fender Warn./Instructions
2	581 62 73-01	Decal, Hood Logo
3	586 06 61-01	Decal, Replacement
4	586 28 74-01	Decal, Side Panel
6	532 42 38-29	Decal, Warning
7	585 71 44-02	Decal, Pop Armor Protected Deck
8	586 04 98-01	Decal, Engine
11	584 90 46-01	Decal, Deflect. Warning
12	581 58 00-01	Decal, Mower V-Belt Schematic

KEY NO.	PART NO.	DESCRIPTION
--	581 72 48-01	Decal, Bypass
--	532 43 96-81	Pad, Footrest, LH
--	532 43 96-82	Pad, Footrest, RH
--	586 33 02-32	Manual Operator's (English/French)
--	586 33 02-31	Manual Parts (English/French)
--	587 71 01-26	Quick Start Guide (English/French)

WHEELS AND TIRES

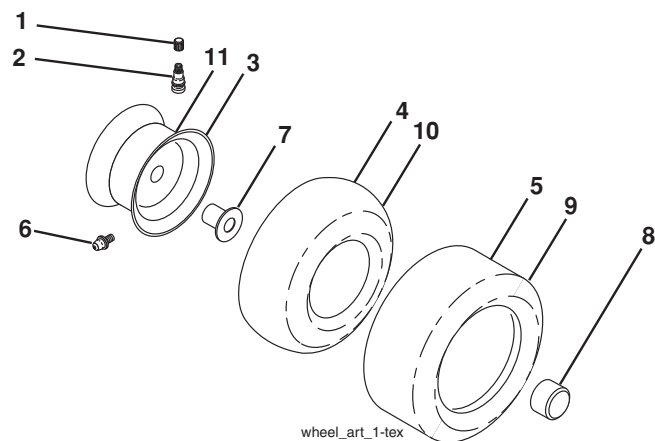

KEY PART NO.	PART NO.	DESCRIPTION
1	532 05 91-92	Cap Valve Tire
2	532 06 51-39	Stem Valve
3	532 13 83-36	Rim Asm 6" Front
4	532 05 99-04	Tube Front (Service Item Only)
5	532 10 62-22	Tire Front 15 x 6-6
6	532 12 49-57	Fitting Grease (Front Wheel Only)
7	532 12 49-59	Bearing Flange (Front Wheel Only)
8	532 17 50-39	Cap Axle Blk 1 50 x 1 00
9	532 13 84-68	Tire Rear 20 x 8-8
10	532 12 49-26	Tube Rear (Service Item Only)
11	532 13 83-37	Rim Asm 8" Rear
--	532 14 43-34	Sealant, Tire (10 oz. Tube)

NOTE: All component dimensions given in U.S. inches
1 inch = 25.4 mm

TRACTEUR - NO. DE MODÈLE YTA18542 (96048006700), NO. DE PRODUIT 960 48 00-67

SCHÉMA

SCH11-F

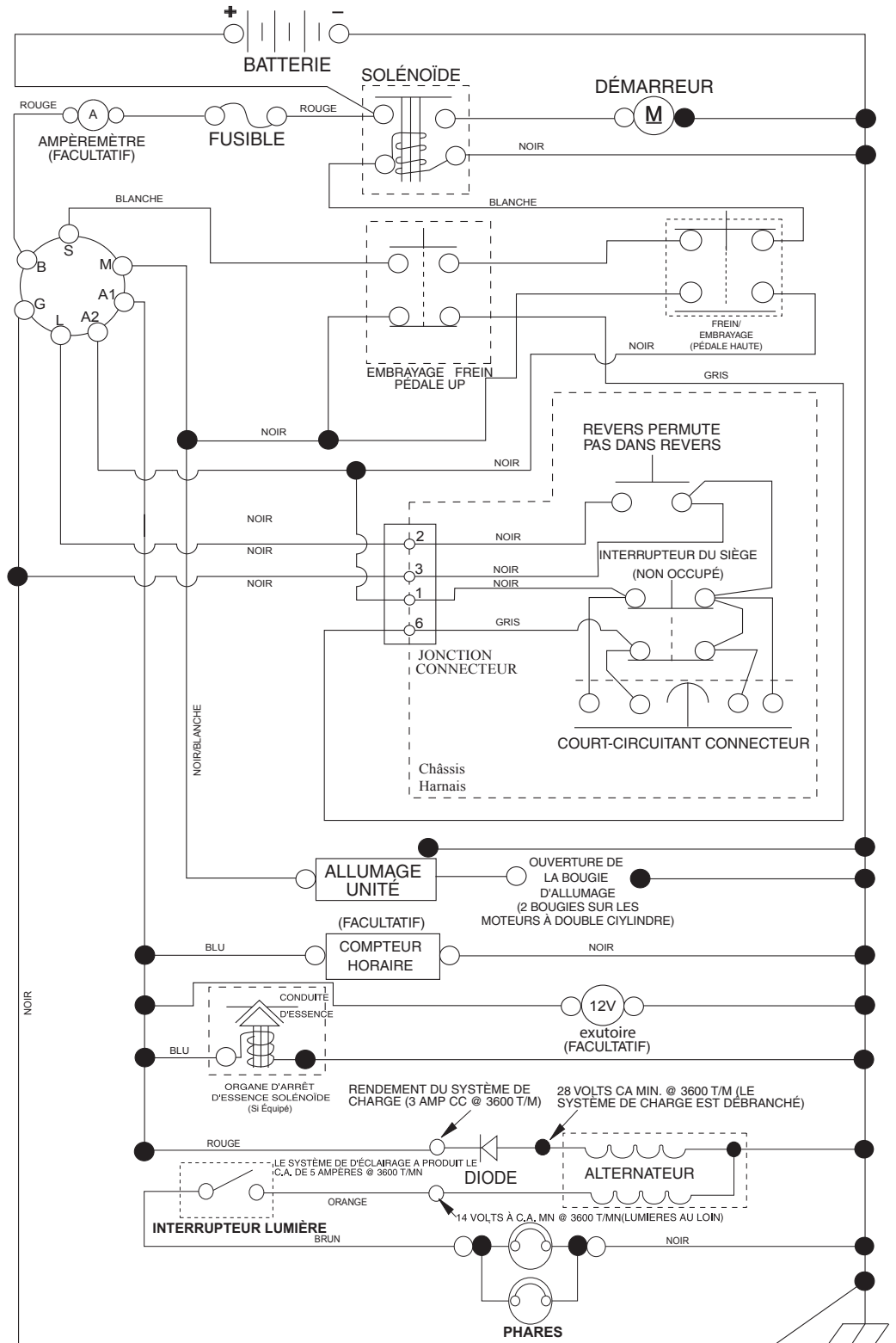

REMARQUE
 VOTRE TRACTEUR EST ÉQUIPÉ D'UN SYSTÈME D'ALTERNATEUR SPÉCIAL AU LIEU D'ÊTRE BRANCHÉS SUR LA BATTERIE, LES PHARES DISPOSENT DE LEUR PROPRE SOURCE D'ÉNERGIE ÉLECTRIQUE, DONC LA BRILLANCE DES PHARES CHANGERA EN FONCTION DE LA VITESSE DU MOTEUR. AU RALENTI, LA BRILLANCE DES PHARES BAISSERA; QUAND LE MOTEUR EST ACCÉLÉRÉ, LA BRILLANCE ATTEINDRA SON MAXIMUM.

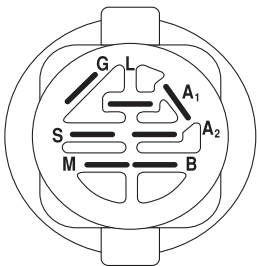

CONTACTEUR D'ALLUMAGE

POSITION	CIRCUIT "FAITS"
ARRÊT	M + G + A1
MARCHE/ ALLUMAGE	B + A1
MARCHE	B + A1 L+A2
DÉMARRAGE	B + S + A1

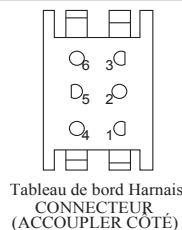
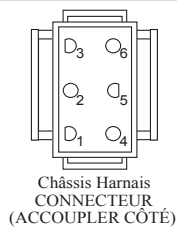

PINCES ISOLÉES

REMARQUE: SI LES PINCES ISOLÉES ONT ÉTÉ ENLEVÉES POUR L'ENTRETIEN DU MODÈLE, ELLES DOIVENT ÊTRE REMISES EN PLACE POUR ASSURER LE BON FONCTIONNEMENT DU CÂBLAGE.

CONNECTEURS NON-AMOVIBLES

CONNECTEURS AMOVIBLES

**TRACTEUR - NO. DE MODÈLE YTA18542 (96048006700), NO. DE PRODUIT 960 48 00-67
ÉLECTRIQUE**

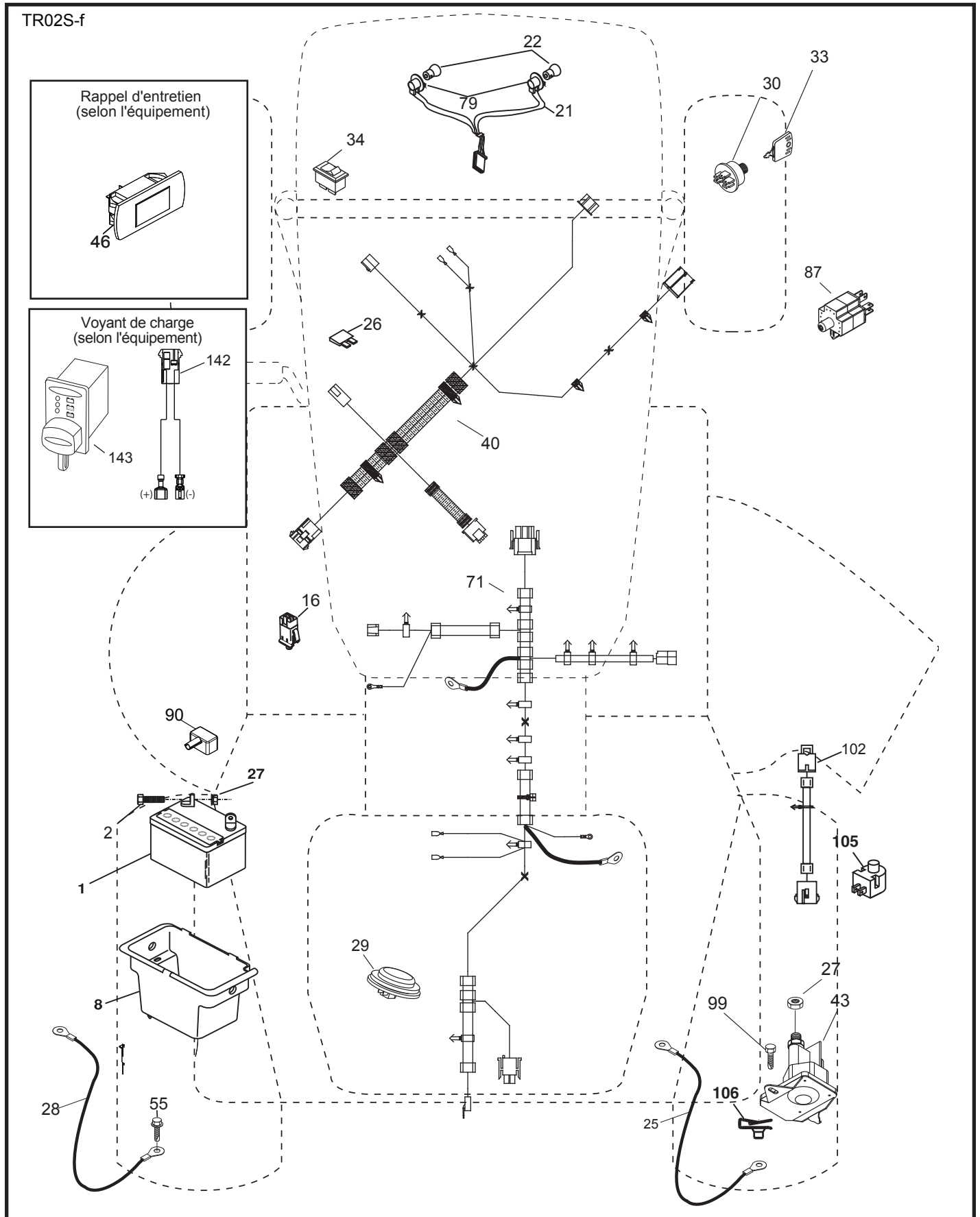

**TRACTEUR - NO. DE MODÈLE YTA18542 (96048006700), NO. DE PRODUIT 960 48 00-67
ÉLECTRIQUE**

NO. DE RÉF.	NO DE PIÈCE	DESCRIPTION
1	532 16 34-65	Batterie
2	874 76 04-12	Boulon 1/4-20 x 3/4
8	532 19 32-28	Bac de batterie
16	532 17 61-38	Interrupteur de verrouillage pressé
21	532 40 02-52	Harnais des prises de courant des phares avec 4152J
22	532 00 41-52	Ampoule
25	581 49 80-01	Câble
26	532 17 51-58	Fusible
27	873 51 04-00	Écrou 1/4-20 unc
28	532 42 16-86	Câble de masse
29	532 40 15-45	Interrupteur
30	532 19 33-50	Interrupteur
33	532 41 19-35	Clé/Chaîne
34	532 11 07-12	Interrupteur
40	581 02 31-01	Harnais
43	582 04 28-01	Solénoïde
46	586 16 18-01	Compteur horaire
55	817 06 05-12	Vis 5/16-18 x 3/4
71	501 13 37-01	Harness Chassis
79	532 17 52-42	Prise de courant du phare
87	532 19 78-02	Interrupteur
90	532 43 53-95	Couverture
99	817 67 04-12	Vis
102	581 02 34-01	Harnais
105	532 40 75-68	Interrupteur de inverse
106	532 17 48-14	Écrou

REMARQUE: Toutes les dimensions de composant sont
données en pouces É.-U. --1 pouce = 25,4 mm

TRACTEUR - NO. DE MODÈLE YTA18542 (96048006700), NO. DE PRODUIT 960 48 00-67
CHÂSSIS/ENCEINTES

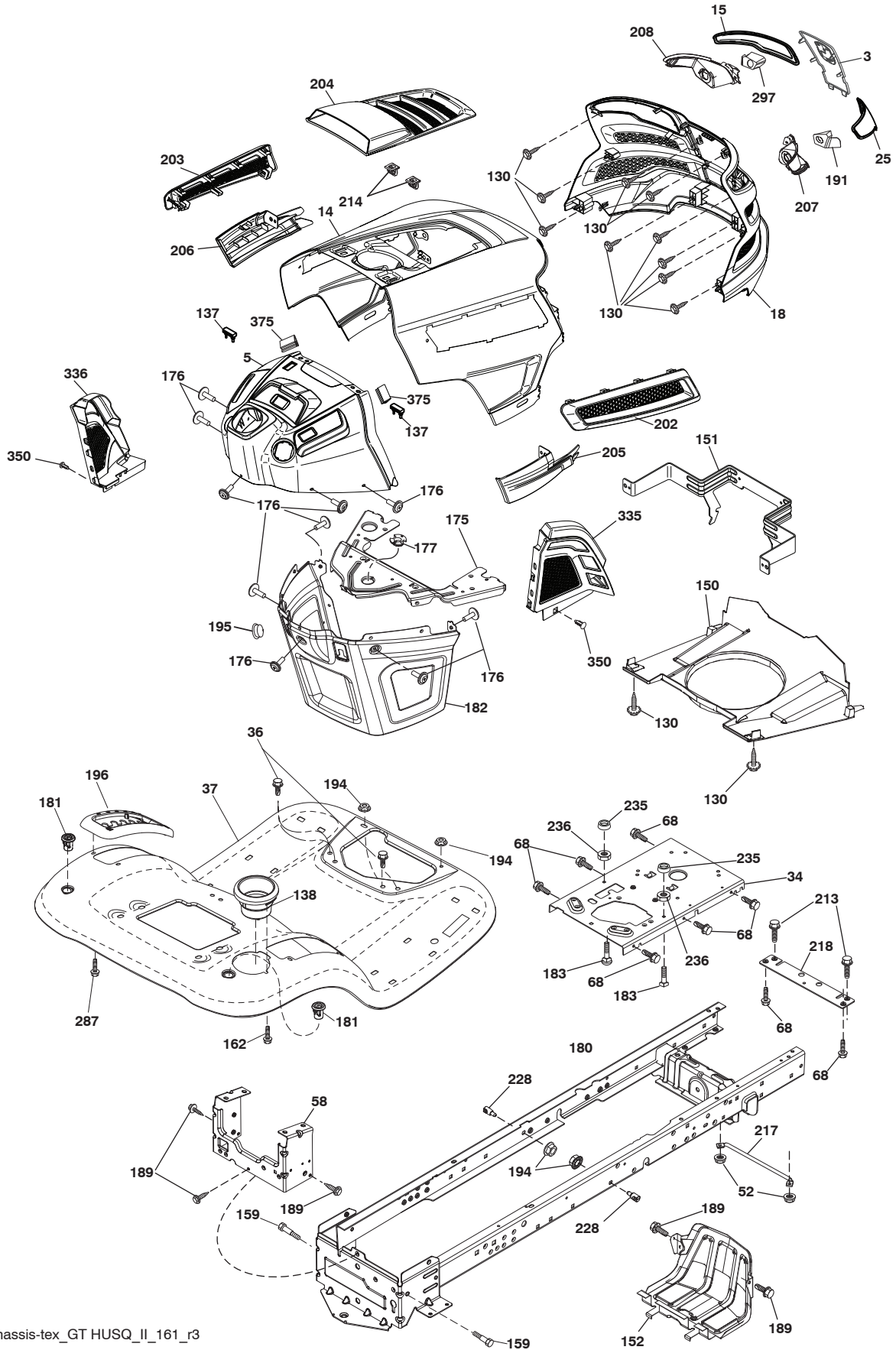

chassis-tex_GT HUSQ_II_161_r3

**TRACTEUR - NO. DE MODÈLE YTA18542 (96048006700), NO. DE PRODUIT 960 48 00-67
CHÂSSIS/ENCEINTES**

NO. DE RÉF.	NO DE PIÈCE	DESCRIPTION	NO. DE RÉF.	NO DE PIÈCE	DESCRIPTION
3	532 44 44-81	Applique	195	532 40 41-37	Bouchon
5	581 46 68-04	Tableau de bord	196	532 43 96-47	Panneau du tableau de bord
14	532 44 11-77	Capot	202	532 43 97-28	Ventile C.D.
15	532 43 97-33	Lentilles C.G.	203	532 43 97-27	Ventile C.G.
18	532 44 06-53	Calandre	204	532 43 57-14	Ventile sommet
25	532 44 33-85	Lentilles C.D.	205	532 43 97-30	Jupe C.D.
34	580 91 08-01	Plaquette de moteur	206	532 43 97-29	Jupe C.G.
36	817 06 05-12	Vis 5/16-18 x 3/4	207	532 43 97-34	Biseau C.D.
37	532 44 12-06	Aile	208	532 43 97-35	Biseau C.G.
52	873 68 05-00	Écrou 5/16-18	213	874 76 05-12	Boulon 5/16-18 unc x 3/4
58	532 41 22-80	Support	214	532 19 91-45	Collier de retenue
68	539 99 08-58	Vis 5/16-18 x 1/2	217	532 40 91-67	Tige
130	532 41 63-58	Vis #10 x 0.750	218	532 19 63-95	Coussin morceau
137	532 40 75-90	Précipiter le pare-chocs	228	532 19 51-61	Attache De Goujon
138	532 43 97-47	Support de tasse	235	532 40 61-29	Pare-chocs plus spatial
150	532 43 99-21	Canalisation	236	873 93 05-00	Écrou 5/16-18
151	532 43 66-70	Pivot de support	287	817 60 04-06	Vis 1/4-20 x 3/8
152	532 43 98-70	Deflecteur	297	532 43 74-56	Insertion réfléchissante C.G.
159	817 00 06-12	Vis 3/8-16 x 3/4	335	532 44 82-04	Couvercle C.D.
162	532 14 24-32	Vis 1/4 x 1/2	336	532 44 53-09	Couvercle C.G.
175	590 60 77-02	Pièce d'entretoisement	350	532 44 51-43	Attache
176	532 40 07-76	Vis10-24 x 5/8	375	586 90 82-01	Pare-chocs de capuchon
177	532 19 52-28	Douille			
180	532 41 50-63	Châssis			
181	532 43 97-46	Coussinet			
182	532 40 68-59	Tableau de bord			
183	874 52 05-20	Boulon 5/16-18 x 1-1/4			
189	817 00 05-12	Vis 5/16-18 x 3/4			
191	532 43 74-55	Insertion réfléchissante C.D.			
194	873 90 05-00	Écrou 5/16-18			

REMARQUE: Toutes les dimensions de composant sont données en pouces É.-U. --1 pouce = 25,4 mm

TRACTEUR - NO. DE MODÈLE YTA18542 (96048006700), NO. DE PRODUIT 960 48 00-67
 ENTRAÎNEMENT

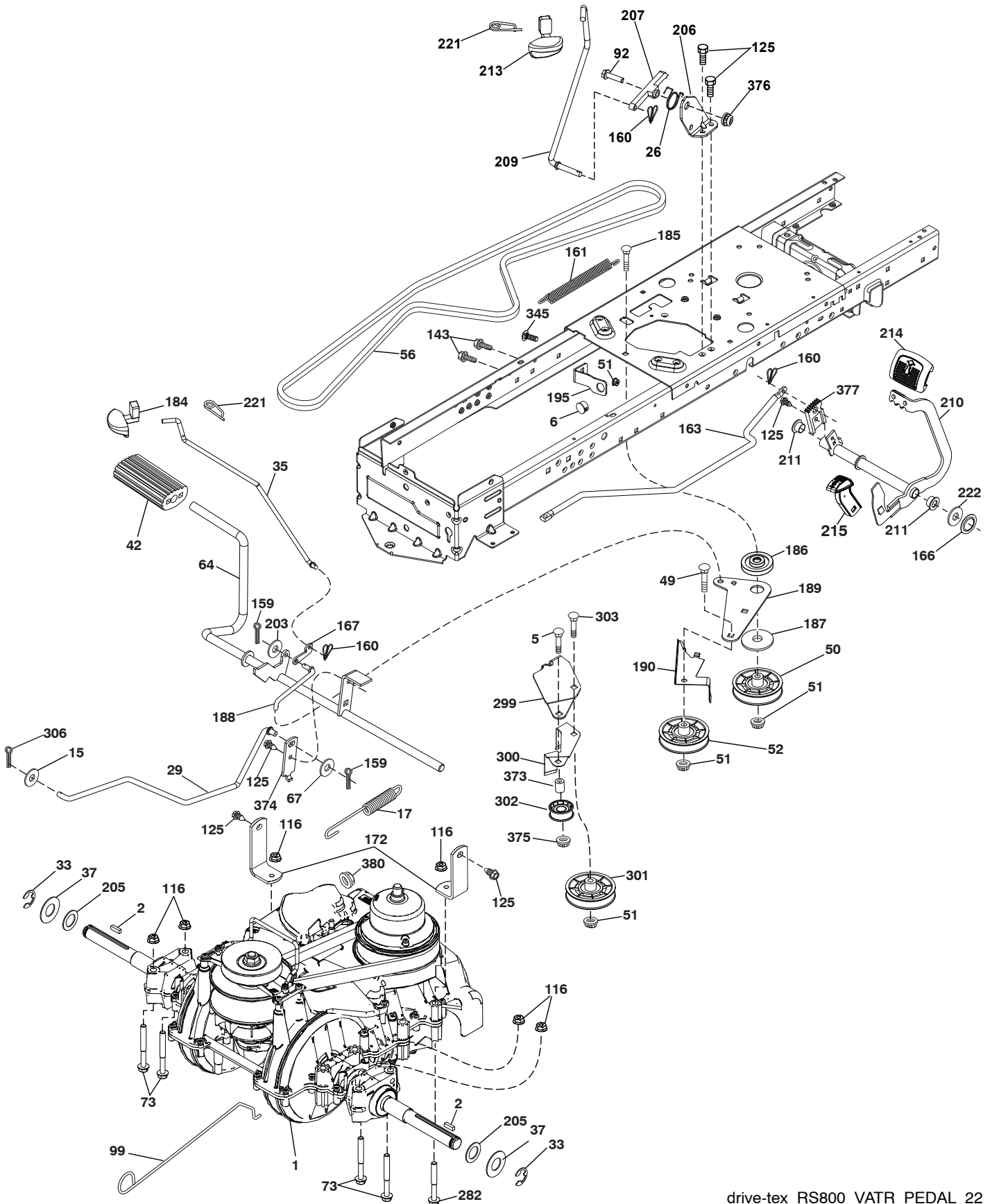

drive-tex_RS800_VATR_PEDAL_22

TRACTEUR - NO. DE MODÈLE YTA18542 (96048006700), NO. DE PRODUIT 960 48 00-67 ENTRAÎNEMENT

NO. DE RÉF.	NO DE PIÈCE	DESCRIPTION	NO. DE RÉF.	NO DE PIÈCE	DESCRIPTION
1	---	Transmission, Variateur, Pédale SD (590277601) (Pièces d'ordre de fabricant de transaxle.)	187	819 13 32-10	Rondelle 13/32 x 2 x 10 Ja.
			188	582 21 70-01	Raccord d'embrayage longue
2	532 12 35-83	Clé	189	532 19 43-17	Levier coudé
5	874 76 06-36	Boulon 3/8-16 x 2-1/4	190	532 19 43-18	Garde du courraie
6	532 12 40-28	Coussinet	195	581 50 46-01	Support
15	819 13 13-16	Rondelle 13/32 x 13/16 x 16 Ja.	203	819 11 11-16	Rondelle 11/32 x 11/16 x 16 Ja.
17	501 48 71-01	Ressort	205	532 12 17-48	Rondelle 25/32 x 1-5/8 16 Ja.
26	532 19 96-79	Ressort	206	532 44 85-96	Support
29	584 82 31-01	Tige du frein	207	532 44 82-64	Loquet
33	812 00 00-01	Bague en "E"	209	590 52 78-01	Tige
35	590 60 59-01	Tige du frein de stationnement	210	588 92 10-01	Ensemble de culbuteur
37	532 18 89-67	Rondelle .793 x 1.637 x 060	211	532 12 01-83	Palier
42	532 12 48-72	Couverture de la pédale	213	532 40 31-19	Bouton
49	872 11 06-14	Boulon 3/8-16 unc	214	532 42 12-63	Pédale
50	532 19 43-27	Poulie du galet-tendeur	215	532 44 82-54	Coussin
51	873 90 06-00	Écrou	221	532 40 31-87	Ressort de retenue
52	532 19 43-26	Galet-tendeur	222	879 21 20-10	Rondelle
56	532 19 72-53	Courroie trapézoïdale	282	874 49 05-48	Vis 5/16-18 x 3
64	589 67 14-01	Ensemble de l'arbre	299	532 41 56-83	Support
67	582 58 01-01	Rondelle de Nylon 13/32x13/16x.109	300	532 41 56-81	Garde de courroie
73	874 49 05-44	Boulon 5/16-18 x 3.75	301	532 41 56-80	Poulie
92	874 76 05-20	Boulon 5/16-18 x 1.25	302	581 42 05-01	Poulie
99	532 43 59-35	Tige de derivation	303	872 11 06-18	Boulon
116	873 90 05-00	Écrou 5/16-18	306	876 02 04-16	Goupille fendue
125	817 00 05-12	Vis 5/16-18 x 3/4	345	872 11 06-06	Boulon 3/8-16 unc
143	539 99 08-58	Vis 5/16-18 x 1/2 TYTT	373	581 46 18-01	Entretoise
159	876 02 04-12	Goupille fendue 1/8 x 3/4	374	581 47 52-01	Bras de la commande
160	532 16 94-84	Collier de retenue	375	873 68 06-00	Écrou 3/8-16 unc
161	532 10 57-09	Ressort	376	532 42 65-89	Écrou 5/16-18
163	587 84 79-01	Tige	377	588 89 64-01	Şecteur denté
166	532 42 91-64	Écrou .625	380	582 47 86-01	Écrou 1/4-20 Cat. G ZY
167	532 40 52-57	Loquet			
172	583 97 42-01	Attache			
184	587 65 37-01	Poignée de frein de stationnement			
185	872 11 06-22	Boulon 3/8-16 unc x 2-3/4			
186	532 19 43-21	Ressort de retenue			

REMARQUE: Toutes les dimensions de composant sont données en pouces É.-U. --1 pouce = 25,4 mm

**TRACTEUR - NO. DE MODÈLE YTA18542 (96048006700), NO. DE PRODUIT 960 48 00-67
MOTEUR**

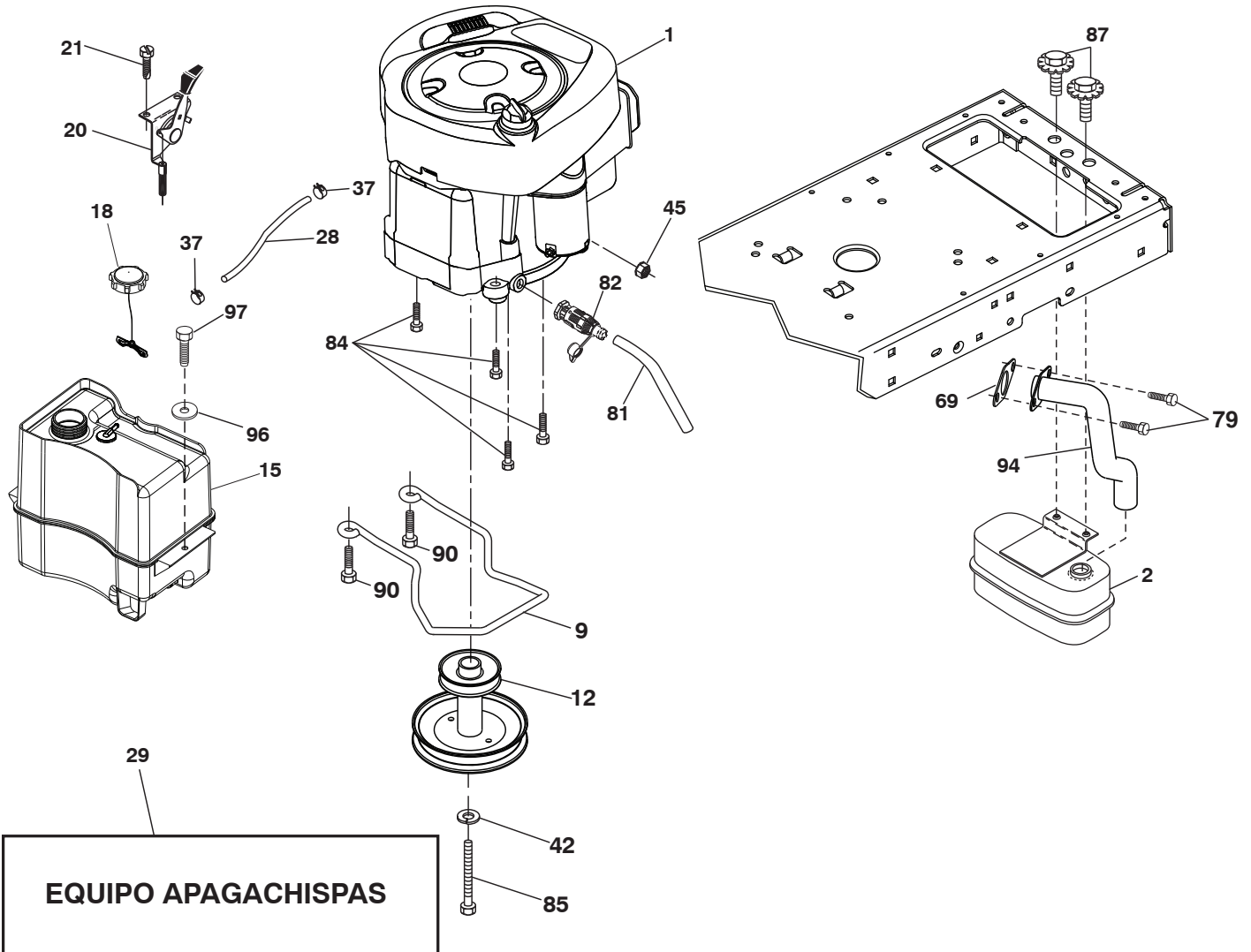

engine-tex_BS_144

TRACTEUR - NO. DE MODÈLE YTA18542 (96048006700), NO. DE PRODUIT 960 48 00-67 MOTEUR

NO. DE RÉF.	NO DE PIÈCE	DESCRIPTION
1	- - - - -	Moteur Briggs modèle 33S777-0001-G1 (586044601) (Commandez les pièces du fabricant du moteur.)
2	590 64 53-01	Silencieux
9	582 54 03-02	Garde de courroie du moteur
12	586 72 90-01	Poulie
15	581 29 01-01	Réservoir d'essence
18	532 43 02-20	Chapeau
20	587 24 26-01	Commande des gaz
21	532 41 63-58	Vis #10 x 0.750
28	532 40 11-37	Conduite d'essence
29	532 13 71-80	Jeu de pare - étincelles
37	532 12 34-87	Bride de serrage de tuyau
42	539 99 02-47	Rondelle 7/16 SLW STD
45	873 51 04-00	Écrou 1/4-20 unc
69	532 16 52-91	Garniture
79	532 19 23-34	Vis 5/16-18 x .75
81	532 14 84-56	Tuyau d'huile
82	532 42 82-87	Soupape de vidange d'huile
84	817 06 06-20	Vis 3/8-16 x 1/4
85	501 60 65-01	Boulon 7/16-20 x 4 x Cat. 5-1.5
87	532 17 18-77	Boulon 5/16-18 unc x 3/4 avec Sems
90	817 00 06-16	Vis 3/8-16 x 1
94	581 88 09-01	Tube
96	819 09 14-16	Rondelle 9/32 x 7/8 x 16 Ja.
97	817 67 04-12	Vis 1/4-20 x 3/4

REMARQUE: Toutes les dimensions de composant sont données en pouce d'E.-U. - - 1 pouce = 25,4 mm.

Pour des pièces de service et de rechange de moteur, réclamez le numéro de téléphone libre pour votre fabricant de moteur énuméré ci-dessous:

Briggs & Stratton 1-800-233-3723

Informations concernant la puissance théorique du moteur

La puissance brute pour chaque Modèle de moteur à essence est indiquée conformément au code J1940 (procédure de calcul de la puissance et du couple des petits moteurs) de la SAE (Society of Automotive Engineers) et les performances théoriques ont été obtenues et corrigées selon SAE J1995 (révision 2002-05). Les valeurs de couple sont calculées sur la base de 3060tr/min et celles de puissance sur la base de 3600tr/min. La puissance brute réelle du moteur peut être plus faible notamment à cause des conditions de fonctionnement et des variations d'un moteur à l'autre. Compte tenu de la grande variété de machines sur lesquelles nos moteurs sont utilisés et du nombre de problèmes environnementaux applicables au fonctionnement des équipements, il se peut que le moteur à essence ne développe pas sa puissance théorique une fois qu'il est monté sur une machine particulière (puissance nette ou réelle «sur site»). Cette différence s'explique par un grand nombre de facteurs, tels que (liste non limitative): accessoires (filtre à air, échappement, admission, refroidissement, carburateur, pompe à essence, etc.), limites d'utilisation, conditions ambiantes d'utilisation (température, humidité, altitude) et variations d'un moteur à l'autre. Pour des raisons de fabrication et de capacité limitées, Briggs & Stratton est susceptible de remplacer ce Modèle par un moteur plus puissant.

TRACTEUR - NO. DE MODÈLE YTA18542 (96048006700), NO. DE PRODUIT 960 48 00-67
ENSEMBLE DE LA DIRECTION

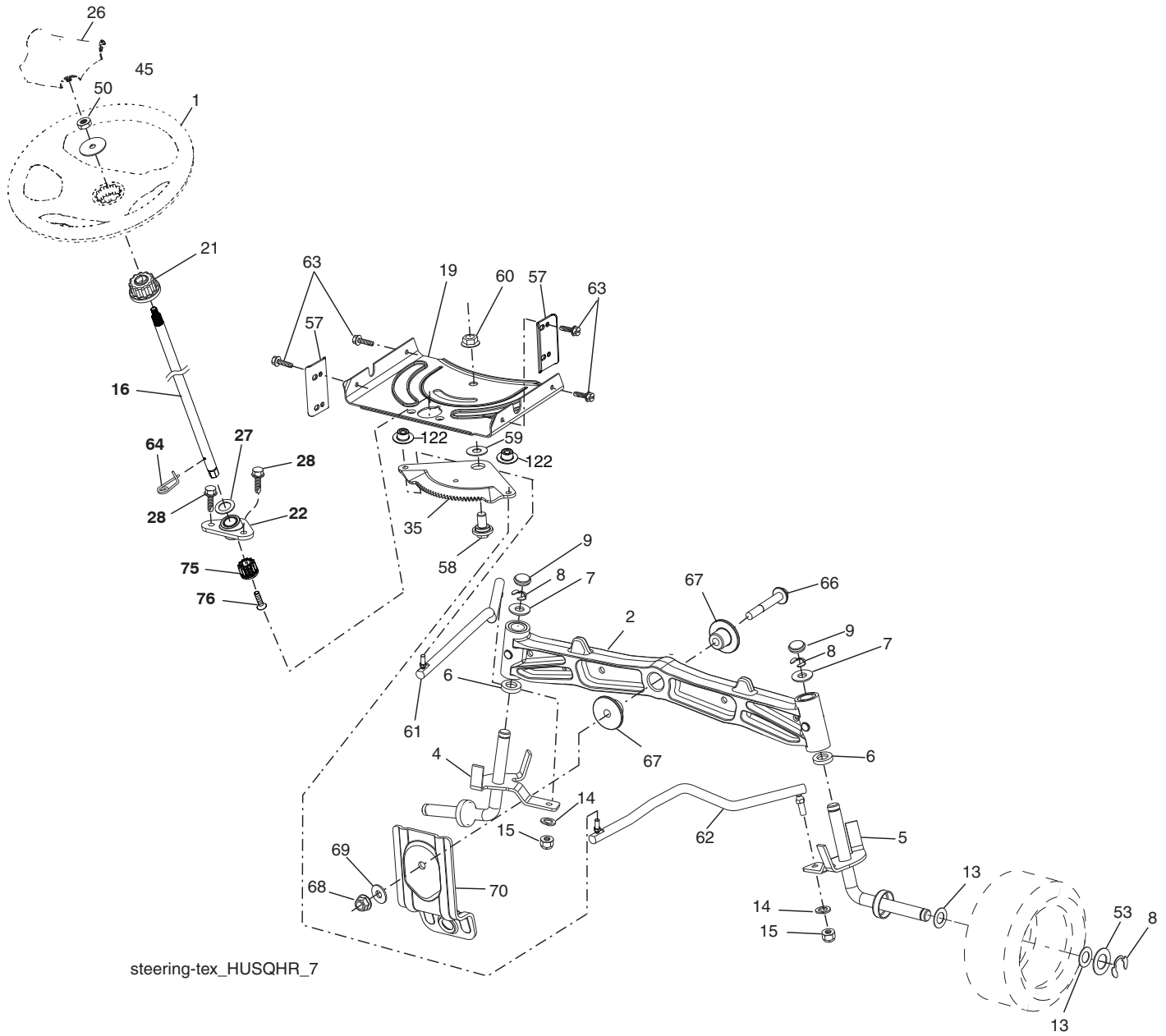

steering-tex_HUSQHR_7

**TRACTEUR - NO. DE MODÈLE YTA18542 (96048006700), NO. DE PRODUIT 960 48 00-67
ENSEMBLE DE LA DIRECTION**

NO. DE RÉF.	NO DE PIÈCE	DESCRIPTION
1	532 43 99-97	Volant de direction
2	532 19 59-68	Ensemble de la essieu
4	532 40 30-87	Ensemble de la broche C.G.
5	532 40 30-88	Ensemble de la broche C.D.
6	532 12 49-31	Palier de butée durci
7	532 12 17-48	Rondelle 25/32 x 1-5/8 x 16 Ja.
8	812 00 00-29	Rondelle clip n°T5304-75
9	532 12 12-32	Chapeau de broche
13	532 12 17-49	Rondelle 25/32 x 1-1/4 x 16 Ja.
14	539 99 01-18	Rondelle 3/8 SLW ZD
15	873 54 06-00	Écrou 3/8-24 unf
16	587 01 60-02	Arbre de direction
19	532 19 47-29	Arbre de plaque
21	586 84 02-01	Adaptateur du volant de direction
22	585 02 98-02	Palier
26	532 43 97-43	Insert de chapeau du volant de direction
27	819 21 16-16	Rondelle
28	817 00 06-12	Vis 3/8-16 x 3/4
35	532 19 47-32	Secteur denté
45	587 01 64-01	Rondelle 3/8 ID 2-3/8 OD 12 Ja. PLTD
50	873 90 06-00	Écrou 3/8-16 unc
53	532 18 89-67	Rondelle .793 x 1.637 x .060
57	532 40 74-65	Support
58	532 19 47-47	Boulon CFM
59	532 19 47-48	Rondelle
60	873 97 10-00	Écrou 5/8-11
61	532 19 47-40	Barre de direction C.G.
62	532 19 47-41	Barre de direction C.D.
63	817 00 05-12	Vis 5/16-18 x 3/4
64	532 19 98-49	Collier de retenue
66	871 02 07-48	Boulon 7/16-14 x 3
67	532 19 47-37	Douille
68	873 90 07-00	Écrou 7/16-14 Cat. 5
69	532 19 91-62	Rondelle 1.5 x .505 x .118
70	585 33 88-01	Support
75	580 68 37-01	Pignon
76	580 68 36-01	Vis
122	532 44 49-62	Chapeau

REMARQUE: Toutes les dimensions de composant sont données en pouces É.-U. --1 pouce = 25,4 mm

TRACTEUR - NO. DE MODÈLE YTA18542 (96048006700), NO. DE PRODUIT 960 48 00-67
CARTER DE TONDEUSE

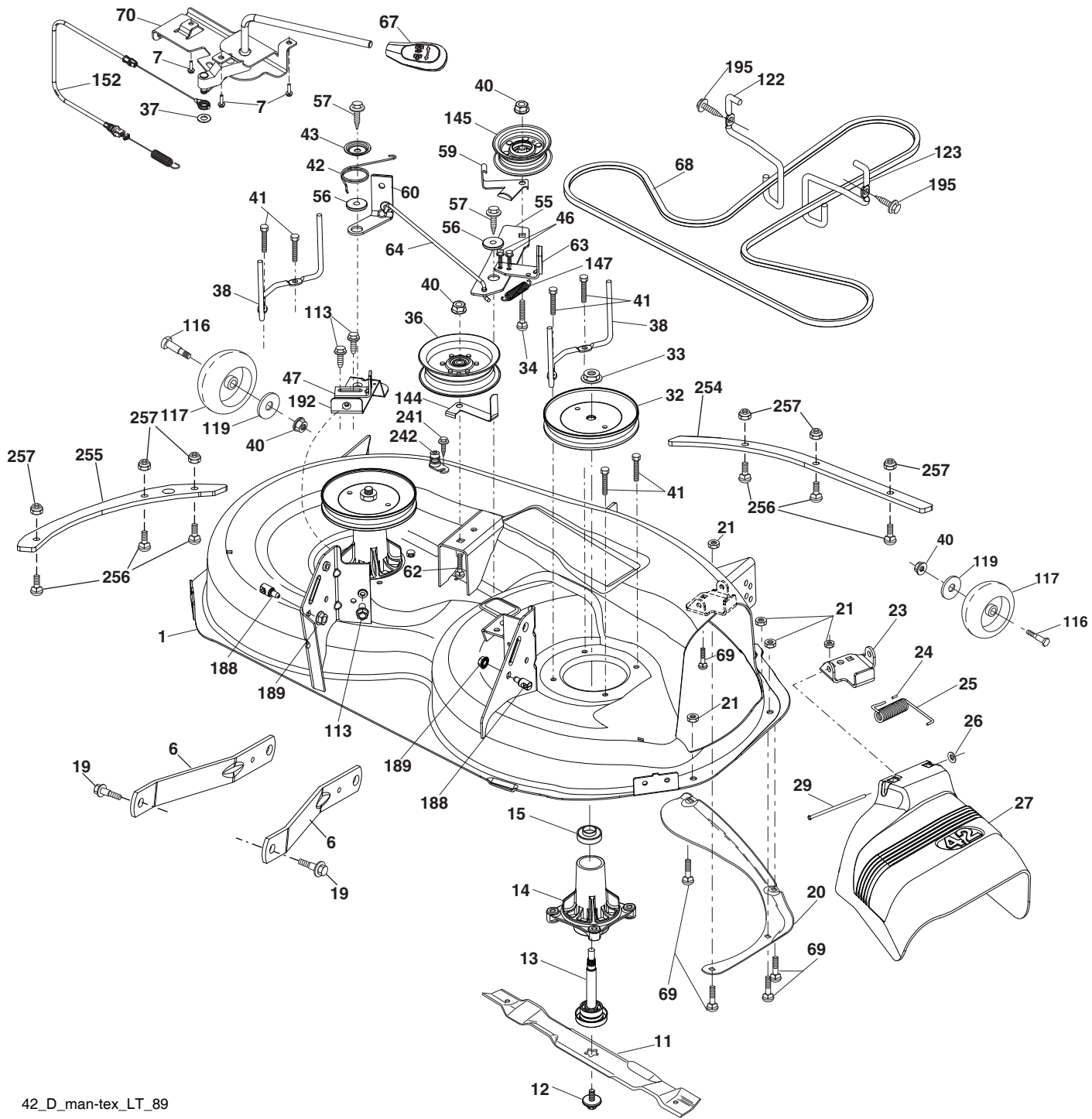

42_D_man-tex_LT_89

**TRACTEUR - NO. DE MODÈLE YTA18542 (96048006700), NO. DE PRODUIT 960 48 00-67
CARTER DE TONDEUSE**

NO. DE RÉF.	NO DE PIÈCE	DESCRIPTION	NO. DE RÉF.	NO DE PIÈCE	DESCRIPTION
1	532 44 12-75	Logement De Tondeuse À Gazon	68	532 42 96-36	Courroie Trapézoïdale
6	532 19 51-86	Bras De Suspension	69	872 14 05-05	Boulon 5/16-18 x 5/8
7	532 41 63-58	Vis #10 x 0.750	70	532 19 99-72	Ensemble du bras d'embrayage
11	532 13 89-71	Tondeuse À Gazon De Lame	113	817 00 05-10	Vis 5/16-18
12	584 30 93-01	Vis 7/16-20 x 1	116	532 12 48-42	Boulon
13	587 25 65-01	Ensamble D'arbre, Mandrin	117	589 52 74-01	Roue
14	532 18 72-81	Carter de Mandrin	119	819 12 14-14	Rondelle 13/32 x 7/8 x 14 Ja.
15	585 32 39-01	Palier	122	532 19 72-58	Guide-Courroie Du Moteur C.G.
19	532 19 65-39	Boulon	123	532 19 72-59	Guide-Courroie Du Moteur C.D.
20	532 15 97-70	Chicane	144	532 19 92-04	Guide-Courroie
21	873 68 05-00	Écrou 5/16-18	145	532 19 31-97	Poulie
23	532 19 25-57	Support	147	532 40 19-71	Ressort
24	532 10 53-04	Chapeau	152	584 24 35-01	Embrayage le câble
25	532 19 70-26	Ressort la torsion le défecteur	188	532 19 51-61	Tenon
26	532 11 04-52	Écrou	189	873 90 05-00	Écrou
27	532 40 30-04	Garde du Défecteur	192	532 19 72-60	Support C.D.
29	532 13 14-91	Tige	195	817 00 06-12	Vis 3/8-16 x 3/4
32	532 19 74-73	Poulie de Mandrin	241	532 15 29-27	Vis
33	532 40 02-34	Écrou	242	532 41 55-98	Raccord De Lavage
34	872 11 06-12	Boulon 3/8-16 x 1-1/2 Cat. 5	254	585 31 68-05	Renfort avant
36	532 19 73-79	Poulie	255	585 31 70-05	Renfort latéral
37	819 13 13-16	Rondelle 13/32 x 13/16 x 16 Ja.	256	539 10 98-00	Boulon 1/4-20 x 1 Cat. 5
38	532 43 25-20	Garde de courroie	257	873 90 04-00	Écrou 1/4-20 unc
40	873 90 06-00	Écrou 3/8-16 unc	--	532 41 64-05	Connecter d'accouplement du rapide
41	584 95 39-01	Boulon 313-18 x 1.19	--	587 25 33-01	Ensemble Du Mandrin (Inclut Boîtier (#14), Ensemble Arbre (#13), Et Palier (#15) Seulement - Poulie/Écrou/ Rondelle Et Lame, Boulon/Rondelle Ne Pas Inclut.)
42	532 19 84-10	Ressort de torsion du frien	--	532 44 78-93	La Tondeuse À Gazon De Remplacement, Compléter
43	532 19 72-56	Ressort de torsion du arrêtoir			
46	532 13 77-29	Vis 1/4-20 x 5/8			
47	532 19 72-50	Support			
55	532 43 71-10	Bras du Galet-Tendeur			
56	532 19 90-92	Ressort De Retenue			
57	817 00 06-16	Vis 3/8-16 x 1			
59	532 14 10-43	Garde			
60	532 19 72-61	Bras de frien			
62	872 11 06-16	Boulon 3/8-16 unc x 2			
63	532 19 94-77	Bras de frien			
64	532 19 99-18	Raccord			
67	532 40 30-12	Guidon			

REMARQUE: Toutes les dimensions de composant sont données en pouces É.-U. --1 pouce = 25,4 mm

**TRACTEUR - NO. DE MODÈLE YTA18542 (96048006700), NO. DE PRODUIT 960 48 00-67
LEVAGE DE TONDEUSE**

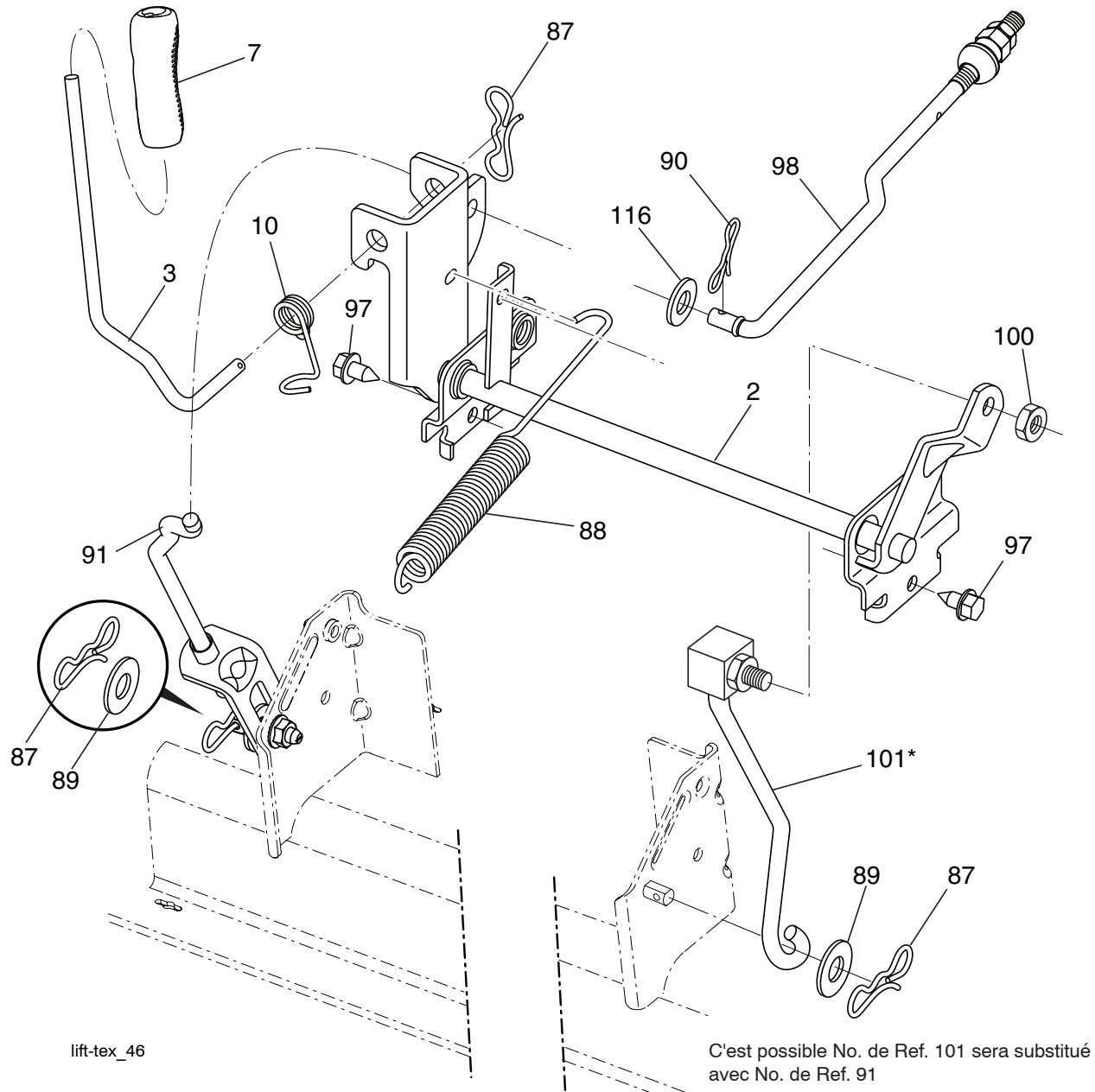

NO. DE RÉF.	NO DE PIÈCE	DESCRIPTION
2	532 42 20-27	Ensemble de l'arbre
3	532 19 52-31	Ensemble de l'arbre de levage C.D.
7	580 96 23-01	Poignée cannelée du levier
10	532 19 63-14	Ressort de Torsion
87	532 19 42-09	Goupille fendue 7/16
88	532 41 07-10	Ressort de retenue
89	819 19 19-12	Rondelle
90	532 19 42-08	Goupille fendue 5/16
91	532 19 79-84	Raccord de levage

NO. DE RÉF.	NO DE PIÈCE	DESCRIPTION
97	817 00 06-12	Vis 3/8-16 x 3/4
98	532 42 05-25	Raccord de levage
100	873 93 06-00	Écrou 3/8-16 unc
101	581 50 65-01	Tige de levage stationnement
116	819 15 15-16	Rondelle 15/32 x 15/16 x 16 Ja.

REMARQUE: Toutes les dimensions de composant sont données en pouces É.-U. --1 pouce = 25,4 mm

**TRACTEUR - NO. DE MODÈLE YTA18542 (96048006700), NO. DE PRODUIT 960 48 00-67
ENSEMBLE DU SIÈGE**

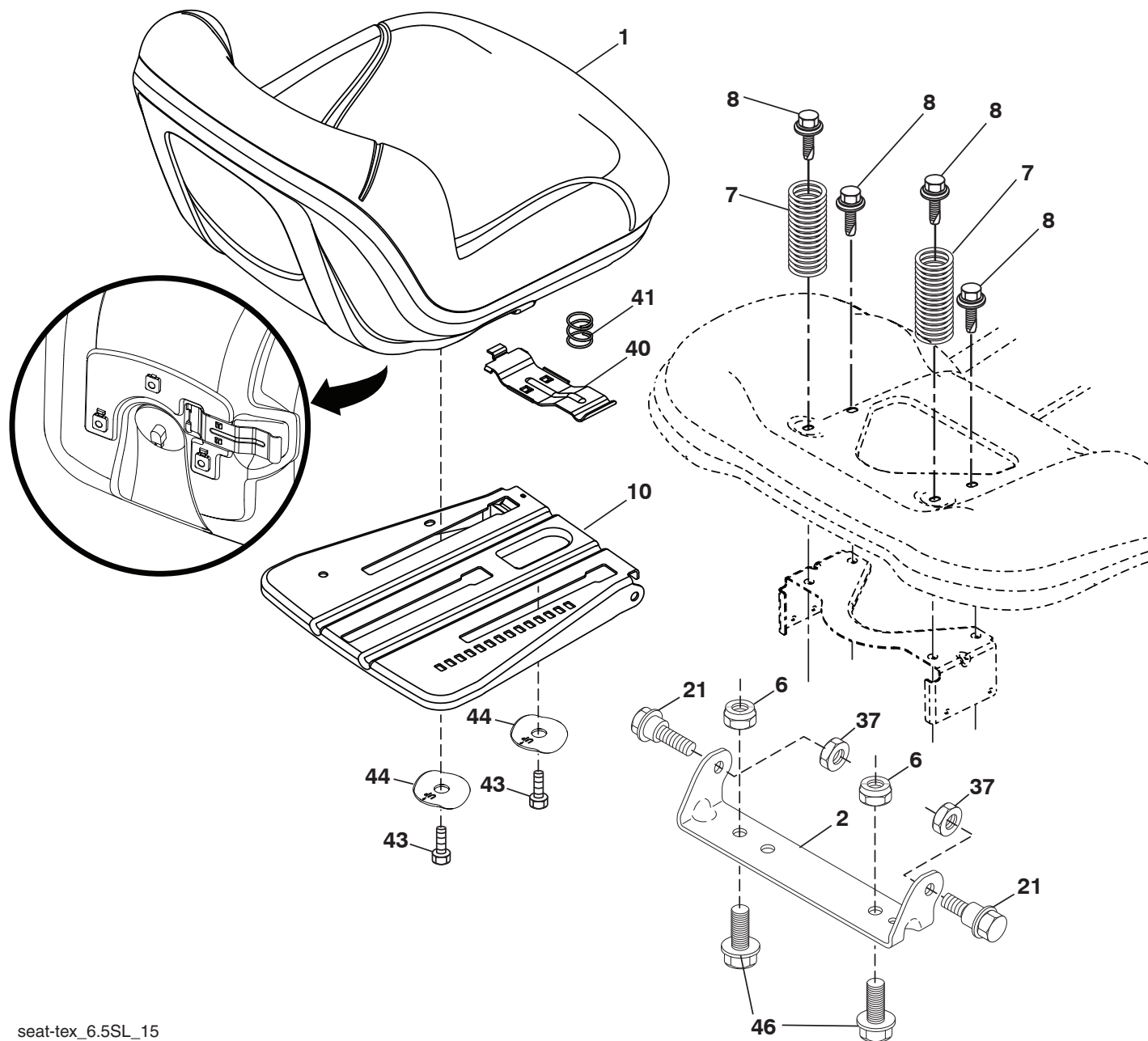

seat-tex_6.5SL_15

NO. DE RÉF.	NO DE PIÈCE	DESCRIPTION	NO. DE RÉF.	NO DE PIÈCE	DESCRIPTION
1	532 43 97-09	Siège	41	532 19 82-00	Ressort de compression
2	532 18 01-66	Support de pivot	43	874 76 06-12	Boulon 3/8-16 unc x 3/4
6	873 80 06-00	Écrou 3/8-16 unc	44	501 05 18-01	Rondelle 3/8- ID 1.5 OD
7	589 48 35-01	Ressort de compression du siège	46	588 09 04-01	Boulon 3/8-16 x 1, 1.25 OD Rondelle Sems
8	532 17 18-77	Boulon 5/16-18 unc x 3/4 avec sems			
10	587 23 20-02	Cuvette du siège			
21	587 90 78-01	Boulon 5/16-18 x 5/8			
37	873 80 05-00	Écrou 5/16-18 unc			
40	532 19 76-61	Guidon			

REMARQUE: Toutes les dimensions de composant sont données en pouces É.-U. --1 pouce = 25,4 mm

**TRACTEUR - NO. DE MODÈLE YTA18542 (96048006700), NO. DE PRODUIT 960 48 00-67
DÉCALCOMANIE**

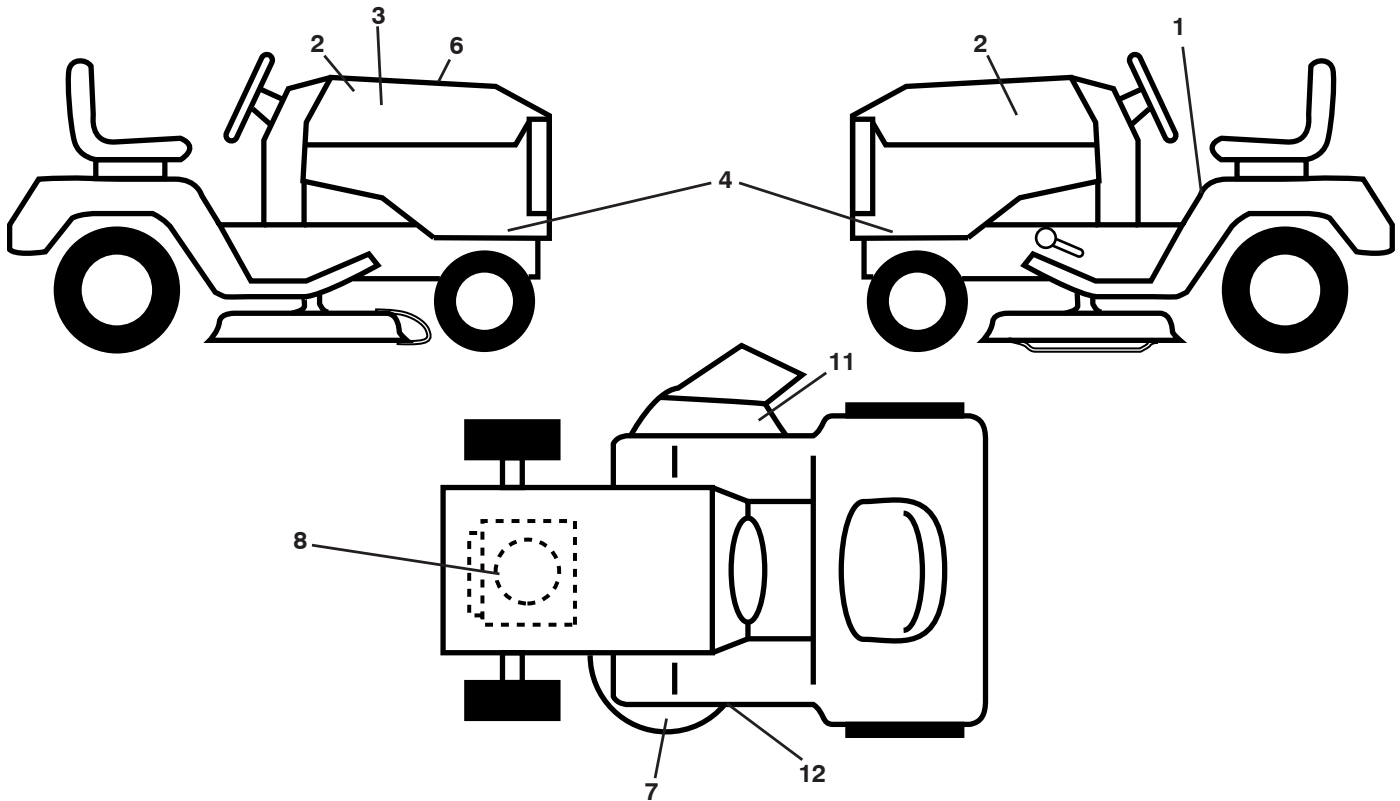

NO. DE RÉF.	NO DE PIÈCE	DESCRIPTION
1	581 57 90-01	Décalcomanie du avertissement
2	581 62 73-01	Décalcomanie du capot
3	586 06 61-01	Décalcomanie.
4	586 28 74-01	Décalcomanie du panneau latéral
6	532 42 38-29	Décalcomanie avertissement
7	585 71 44-02	Décalcomanie.
8	586 04 98-01	Décalcomanie, moteur
11	584 90 46-01	Décalcomanie du avertissement
12	581 58 00-01	Décalcomanie de la courroie trapézoïdale

NO. DE RÉF.	NO DE PIÈCE	DESCRIPTION
--	581 72 48-01	Décalcomanie
--	532 43 96-81	Coussin d'repose-pied (C.G.)
--	532 43 96-82	Coussin d'repose-pied (C.D.)
--	586 33 02-32	Manuel de L'Opérateur (Anglais/ Français)
--	586 33 02-31	Manuel des Pièces de Rechange (Anglais/Français)
--	587 71 01-26	Guide de démarrage rapid (Anglais/Français)

ROUES & PNEUS

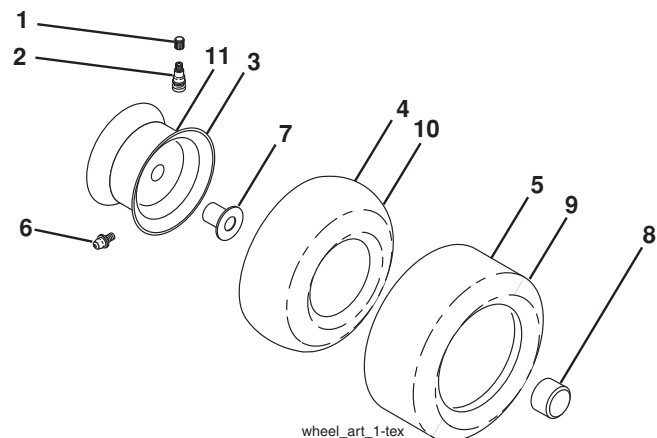

NO. DE RÉF.	NO DE PIÈCE	DESCRIPTION
1	532 05 91-92	Capuchon de la valve du pneu
2	532 06 51-39	Tubulure de la valve
3	532 13 83-36	Ensemble de la jante antérieure
4	532 05 99-04	Chambre à air antérieure
5	532 10 62-22	Pneu antérieur 15 x 6-6
6	532 12 49-57	Graisseur
7	532 12 49-59	Palier à bride
8	532 17 50-39	Chapeau de l'essieu
9	532 13 84-68	Pneu arrière 20 x 8-8
10	532 12 49-26	Chambre à air arrière
11	532 13 83-37	Ensemble de la jante arrière
--	532 14 43-34	Joint d'étanchéité de pneu (tube de .30L [10 oz. Tube])

REMARQUE: Toutes les dimensions de composant sont données en pouces É.-U. --1 pouce = 25,4 mm

SERVICE NOTES / REMARQUES D'ENTRETIEN



www.husqvarna.com