

Ref.	N.º de pieza	Cant.	Descripción	Notas
1	597 14 97-02	1	Soporte, Asiento Org.	
	597 14 97-03	1	Soporte, Asiento negro	
	597 14 97-04	1	Soporte, Asiento rojo	
	597 14 97-05	1	Soporte, Asiento negro	
	597 14 97-06	1	Soporte, Asiento rojo	
2	539 13 07-94	1	Tope, Asiento negro	No incluido
3	539 10 32-47	1	Lanyard, Seat	No incluido
4	872 05 05-06	2	Perno de cuello cuadrado y cabeza redonda de 5/16-18 x 3/4	No incluido
5	539 11 56-20	1	Perno de cuello cuadrado y cabeza redonda de 1/4-20 x 3/4	No incluido
6	539 13 08-96	2	Perno de hombro hexagonal de 5/16-18	No incluido
7	539 11 28-99	6	Tuerca Nyloc con brida hexagonal de 5/16-18	No incluido
8	539 97 69-78	1	Tuerca Nyloc hexagonal de 1/4-20	No incluido
9	819 09 12-16	1	Arandela plana de 9/32	No incluido
10	819 14 16-14	1	Arandela plana de 3/8	No incluido
11	505 28 00-01	1	Cinta de sujeción de 8-3/4	

INSTALLATION INSTRUCTIONS

Seat Support Service Kit

P/N 596 300901, 596 300902, 596 300903, 596 300904, 596 300905

⚠ WARNING! Before performing service or maintenance:

- Engage the park brake.
- Disengage the blade switch.
- Turn the ignition switch to the OFF position and remove the key.
- Make sure the blades and all moving parts have stopped.

NOTE: Retain existing removed hardware for use in installation unless otherwise stated.

4. Remove the nuts securing the seat to the seat support. Remove the seat.

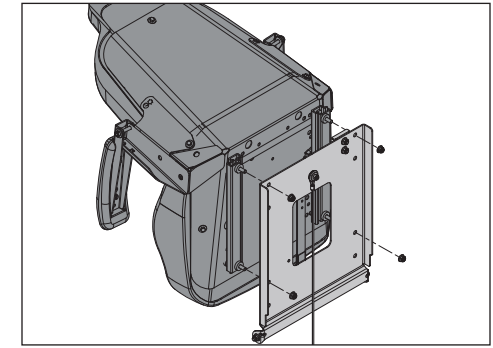

1. Lift and rotate the seat fully forward.
2. Disconnect the harness connector from the seat switch.

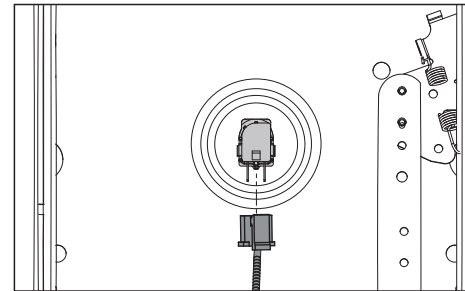

5. Remove the hardware and the lanyard from the seat support.

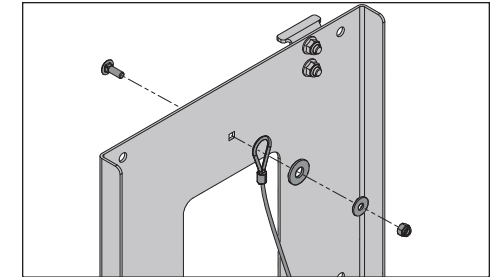

⚠ CAUTION! Avoid possible machine damage. The seat assembly could fall during removal or installation. Support the seat or ask for assistance prior to removing or installing the seat.

3. Cut zip tie holding the wire harness going to the seat switch from seat pan before removing the pan.

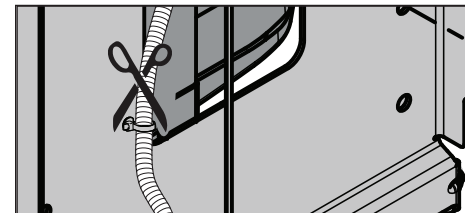

6. Remove the nuts and the shoulder bolts securing the seat support to the frame. Remove the seat support.

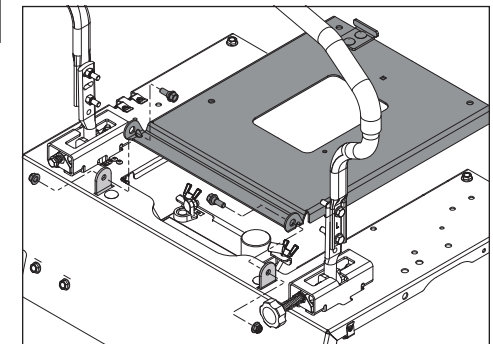

7. IF EQUIPPED: Remove the nuts, bolts, and seat stop from the seat support. Transfer the seat stop to the new seat support. Torque tighten the nuts to 20–27 Nm (15–20 ft-lb).

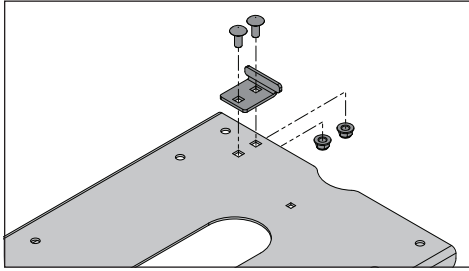

⚠ IMPORTANT! When installing the seat support, be sure to check that the shoulder bolts are properly aligned with the mounting holes in the seat support before final tightening. The seat support should rotate freely around the shoulder of the bolts.

8. Install the new seat support to the frame with the shoulder bolts and nuts. Check that the shoulder bolts are properly aligned before tightening. Torque tighten the nuts to 20–27 Nm (15–20 ft-lb).

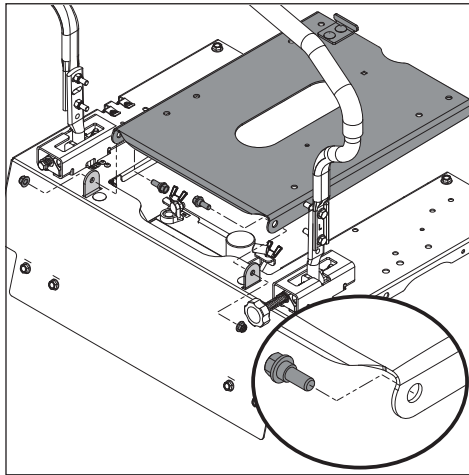

9. Install the lanyard to the new seat support with the existing hardware. Torque tighten the nut to 8–12 Nm (6–9 ft-lb).

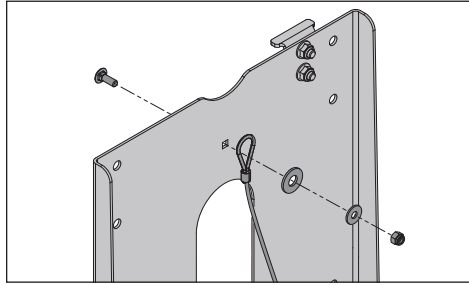

10. Install the seat to the new seat support and secure with the existing nuts. Torque tighten the nuts to 20–27 Nm (15–20 ft-lb).

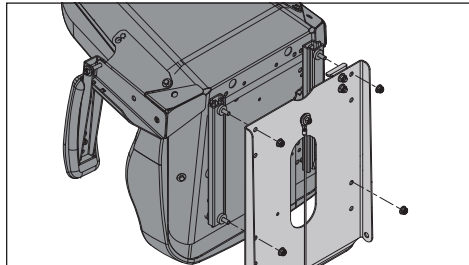

11. Connect the harness connector to the seat switch.

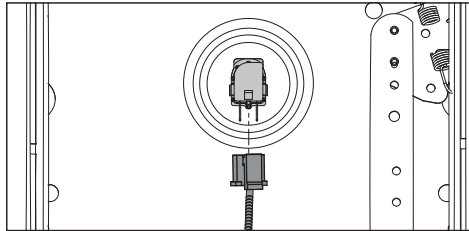

12. Use zip tie attached to the new seat pan to hold the wire harness. Cut off excess from zip tie.

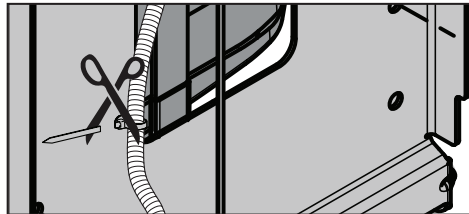

13. Lower and secure the seat.
14. Make sure all hardware is tight before using the mower.
15. Check that the seat functions properly before mowing.

PIEZAS DE REPARACIÓN

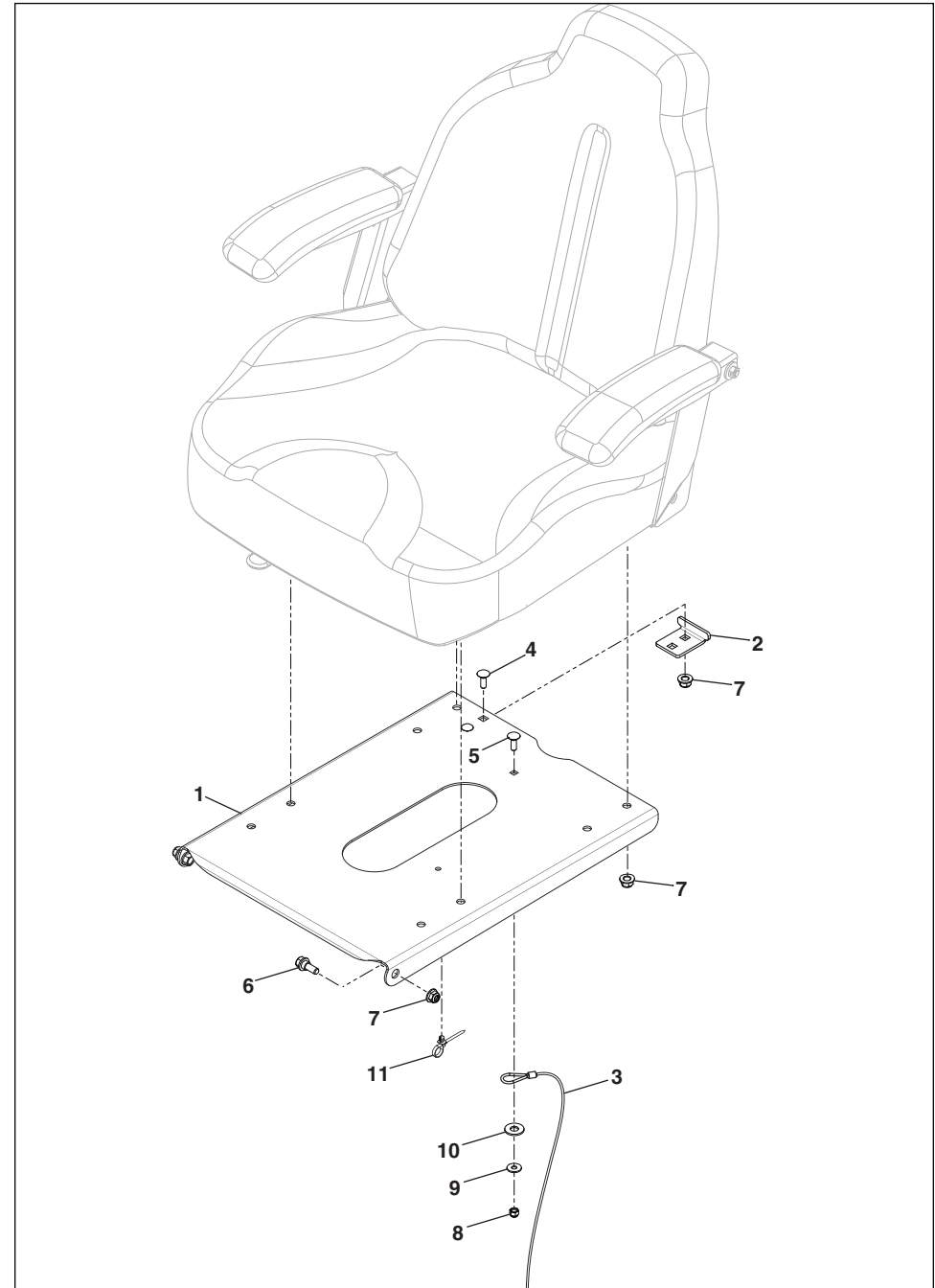

7. SI ESTÁ EQUIPADO: Retire las tuercas, los pernos y el tope del asiento del soporte del asiento. Mueva el tope del asiento al soporte del asiento nuevo. Apriete las tuercas a 20-27 Nm (15-20 lb-pies).

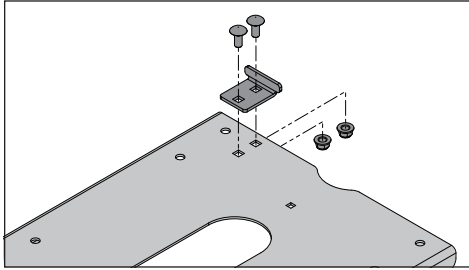

9. Instale el acollador en el nuevo soporte del asiento con la tornillería existente. Apriete la tuerca a 8-12 Nm (6-9 lb-pies).

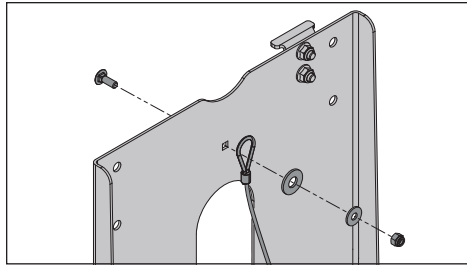

10. Instale el asiento en el nuevo soporte del asiento y asegúrelo con las tuercas existentes. Apriete las tuercas a 20-27 Nm (15-20 lb-pies).

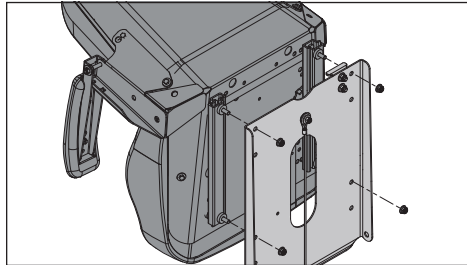

⚠ ¡IMPORTANTE! Cuando instale el soporte del asiento, asegúrese de comprobar que los pernos de tope se encuentren correctamente alineados con los orificios de montaje en el soporte del asiento antes del apriete final. El soporte del asiento debe girar libremente alrededor del tope de los pernos.

8. Para instalar el nuevo soporte del asiento en el bastidor con los pernos de tope y las tuercas. Compruebe que los pernos de tope estén alineados correctamente antes de apretarlos. Apriete las tuercas a un par de 20-27 Nm (15-20 lb-pies).

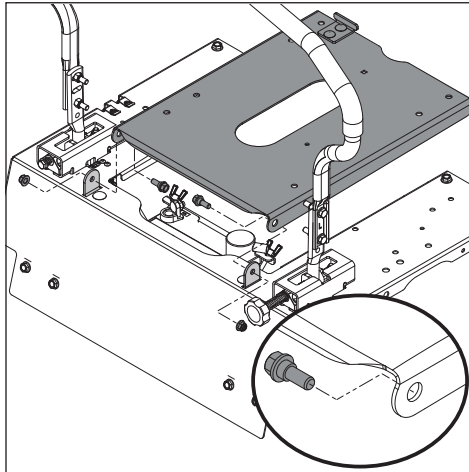

11. Conecte el conector del arnés al interruptor del asiento.

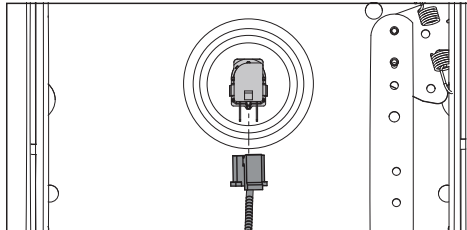

12. Utilice el sujetacable instalado en la nueva base del asiento para sostener el arnés de cables. Corte el exceso de sujetacable.

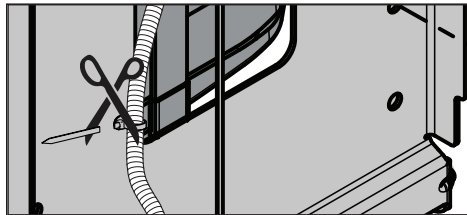

13. Baje y asegure el asiento.
14. Asegúrese de que toda la tornillería esté apretada antes de utilizar el cortacésped.
15. Compruebe que el asiento funcione correctamente antes de cortar el césped.

REPAIR PARTS

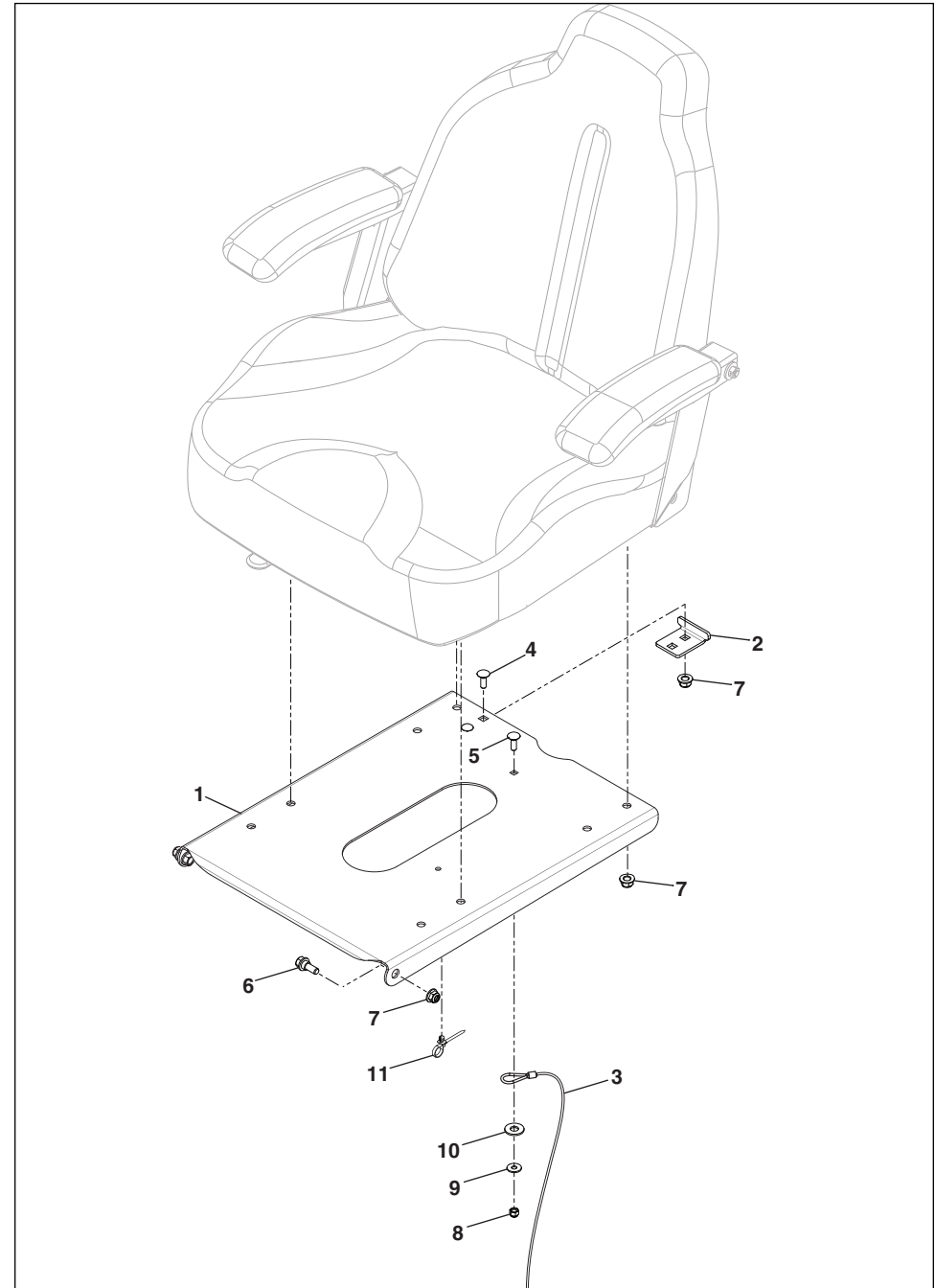

Ref.	Part No.	Qty	Description	Notes
1	597 14 97-02	1	Support, Seat Org	
	597 14 97-03	1	Support, Seat Blk	
	597 14 97-04	1	Support, Seat Red	
	597 14 97-05	1	Support, Seat Blk	
	597 14 97-06	1	Support, Seat Red	
2	539 13 07-94	1	Stop, Seat Blk	Not included
3	539 10 32-47	1	Lanyard, Seat	Not included
4	872 05 05-06	2	Bolt 5/16-18 x 3/4 Rd Hd Square Neck	Not included
5	539 11 56-20	1	Bolt 1/4-20 x 3/4 Rd Hd Square Neck	Not included
6	539 13 08-96	2	Bolt 5/16-18 Hex Shoulder	Not included
7	539 11 28-99	6	Nut 5/16-18 Hex Flange Nyloc	Not included
8	539 97 69-78	1	Nut 1/4-20 Hex Nyloc	Not included
9	819 09 12-16	1	Washer 9/32 Flat	Not included
10	819 14 16-14	1	Washer 3/8 Flat	Not included
11	505 28 00-01	1	Tie Wrap 8-3/4	

INSTRUCCIONES DE INSTALACIÓN

Kit de servicio para el soporte del asiento

P/N 596 300901, 596 300902, 596 300903, 596 300904, 596 300905

⚠ ¡ADVERTENCIA! Antes de realizar cualquier tarea de servicio o mantenimiento:

- Active el freno de estacionamiento.
- Desactive el interruptor de la cuchilla.
- Coloque el interruptor de encendido en la posición OFF (Apagado) y retire la llave
- Asegúrese de que las cuchillas y todas las piezas móviles se hayan detenido.

NOTA: Conserve la tornillería existente retirada para usarla en la instalación, a menos que se indique lo contrario.

1. Levante y gire el asiento completamente hacia delante.
2. Desconecte el conector del arnés del interruptor del asiento.

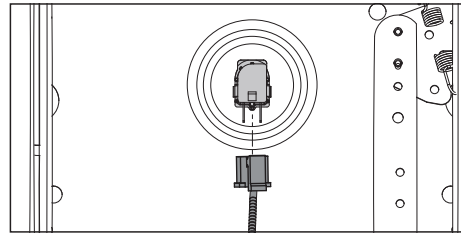

⚠ AVISO: Evite posibles daños en la máquina. El conjunto del asiento puede caerse durante la extracción o instalación. Apoye el asiento o pida ayuda antes de desinstalar o instalar el asiento.

3. Corte el sujetacable que sostiene el arnés de cable que va al interruptor del asiento desde la base del asiento antes de sacar la base.



4. Retire las tuercas que fijan el asiento al soporte. Quite el asiento.

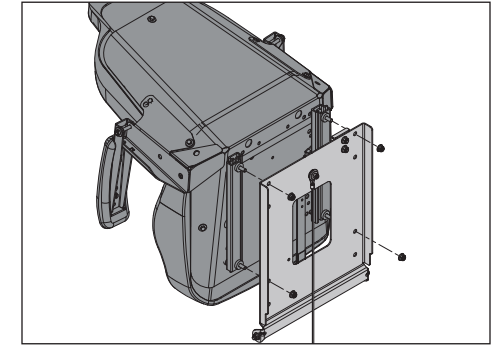

5. Extraiga la tornillería y la cuerda del soporte del asiento.

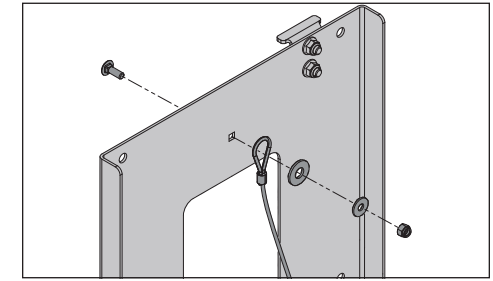

6. Retire las tuercas y los pernos de tope que aseguran el soporte del asiento al bastidor. Quite el soporte del asiento.

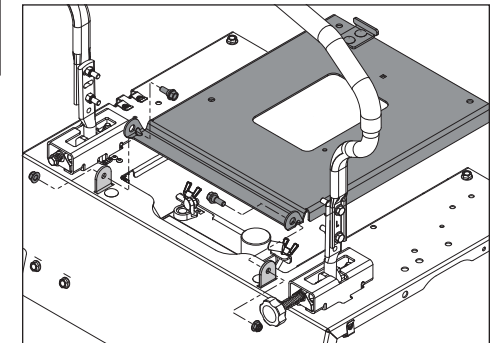

Ref.	N° pièce	Qté	Descriptives	Remarques
1	597 14 97-02	1	Support, Seat Org.	
	597 14 97-03	1	Support, siège Noir	
	597 14 97-04	1	Support, siège Rouge	
	597 14 97-05	1	Support, siège Noir	
	597 14 97-06	1	Support, siège Rouge	
2	539 13 07-94	1	Butée, siège Noir	Non inclus
3	539 10 32-47	1	Cordon, siège	Non inclus
4	872 05 05-06	2	Boulon 5/16-18 x 3/4 tête ronde, collet carré	Non inclus
5	539 11 56-20	1	Boulon 1/4-20 x 3/4 tête ronde, collet carré	Non inclus
6	539 13 08-96	2	Boulon 5/16-18 Hex Shoulder	Non inclus
7	539 11 28-99	6	Écrou 5/16-18 hexagonal à embase Nyloc	Non inclus
8	539 97 69-78	1	Écrou 1/4-20 hexagonal, Nyloc	Non inclus
9	819 09 12-16	1	Rondelle 9/32 plate	Non inclus
10	819 14 16-14	1	Rondelle 3/8 plate	Non inclus
11	505 28 00-01	1	Attache autobloquante 8-3/4	

INSTRUCTIONS D'INSTALLATION

Trousse de réparation du support de siège

P/N 596 300901, 596 300902, 596 300903, 596 300904, 596 300905

⚠ AVERTISSEMENT! Avant d'effectuer la réparation ou l'entretien:

- Serrer le frein de stationnement.
- Désengager le commutateur de lame.
- Placer le commutateur d'allumage à la position OFF (arrêt) et retirer la clé.
- S'assurer que les lames et toutes les pièces mobiles sont arrêtées.

REMARQUE: Mettre de côté le matériel de fixation retiré à utiliser pour la réinstallation, sauf mention contraire.

1. Soulever et faire pivoter le siège complètement vers l'avant.
2. Débrancher le connecteur du faisceau de l'interrupteur de siège.

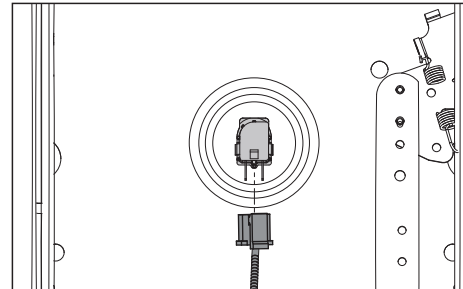

⚠ MISE EN GARDE! Éviter tout dommage possible à la machine. Le siège pourrait tomber lors du retrait ou de l'installation. Soutenir le siège ou demander de l'aide avant de retirer ou d'installer le siège.

3. Couper les attaches autobloquantes qui maintiennent le faisceau électrique partant du plateau de siège vers le commutateur de siège avant le retrait du plateau.



4. Retirer les écrous qui fixent le siège au support de siège. Retirer le siège.

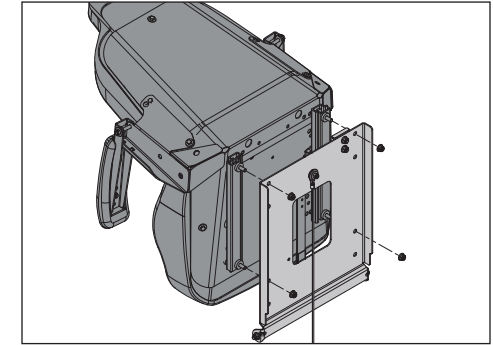

5. Retirer le matériel et le cordon de fixation du support de siège.

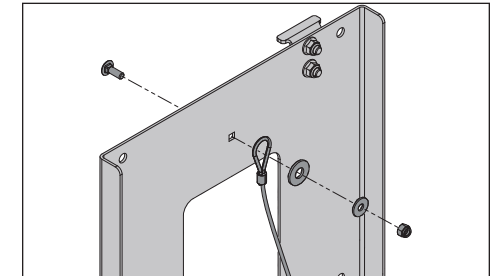

6. Retirer les écrous et les boulons à épaulement qui fixent le support de siège au châssis. Retirer le support de siège.

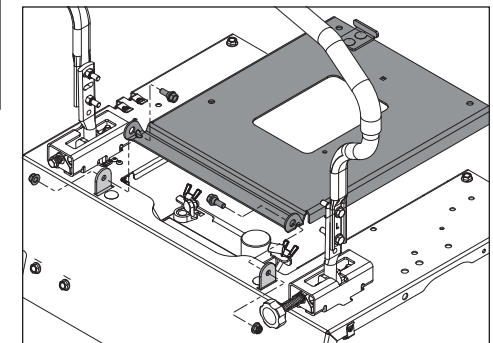

7. SELON L'ÉQUIPEMENT : Retirer les écrous, les boulons et la butée du support de siège. Transférer la butée de siège sur le nouveau support de siège. Serrer les écrous au couple de 20 à 27 Nm (15 à 20 pi-lb).

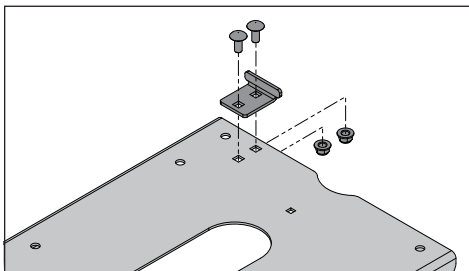

▲ IMPORTANT! Lors de l'installation du support de siège, s'assurer que les boulons à épaulement sont correctement alignés avec les trous de montage du support de siège avant le serrage définitif. Le support de siège doit pouvoir tourner librement autour des épaulements des boulons.

8. Installer le nouveau support de siège sur le châssis à l'aide des écrous et des boulons à épaulement. Vérifier que les boulons à épaulement sont alignés correctement avant le serrage. Serrer les écrous au couple de 20 à 27 Nm (15 à 20 pi-lb).

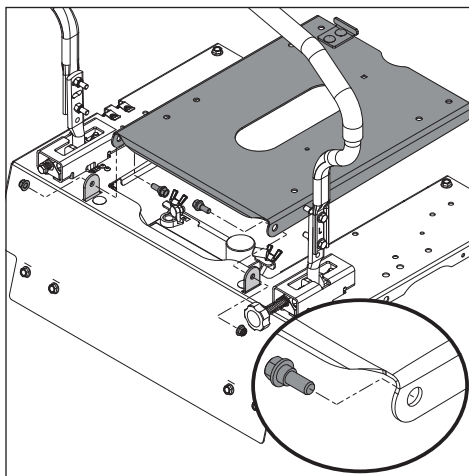

9. Installer le cordon sur le nouveau support de siège à l'aide du matériel de fixation existant. Serrer l'écrou au couple de 8 à 12 Nm (6 à 9 pi-lb).

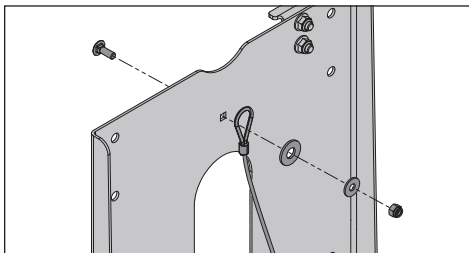

10. Installer le siège sur le nouveau support de siège et le fixer à l'aide des écrous existants. Serrer les écrous au couple de 20 à 27 Nm (15 à 20 pi-lb).

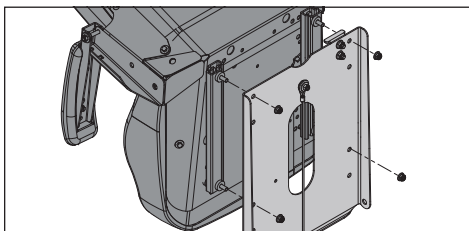

11. Brancher le connecteur de faisceau au commutateur du siège.

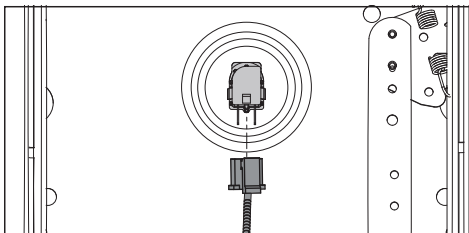

12. Utiliser l'attache autobloquante fixée sur le nouveau plateau de siège pour maintenir le faisceau de câblage. Couper l'excédent d'attache.

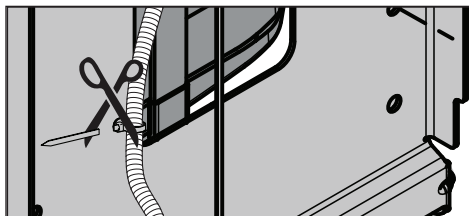

13. Abaisser et fixer le siège.
 14. S'assurer que tout le matériel de serrage est bien serré avant d'utiliser la tondeuse.
 15. Vérifier que le siège fonctionne correctement avant de tondre.

PIÈCES DE RECHANGE

