

Deflector Kits 960710041 and 960710042

Installation Instructions



Please read the operator's manual carefully and ensure you understand the instructions. The instructions will enable you to assemble and maintain your tractor properly. Always observe the "SAFETY RULES".

KIT CONTENTS:

KEY PART NO.	960710041 NO.	960710041 QTY.	DESCRIPTION	960710042 QTY.
1	581525701	1	Deflector.....	40
2	589500301	1	Deflector Presence Switch (Gray).....	40
3	589500201	1	Deflector Presence Switch (Olive green).....	40
4	437451	4	Wing Screws 1/4 20 X 1.5IN.....	160
5	589528501	4	Plastic Spacers	160
6	174814	4	Palnut 1/4	160
--	589843501	1	Instruction Sheet.....	40

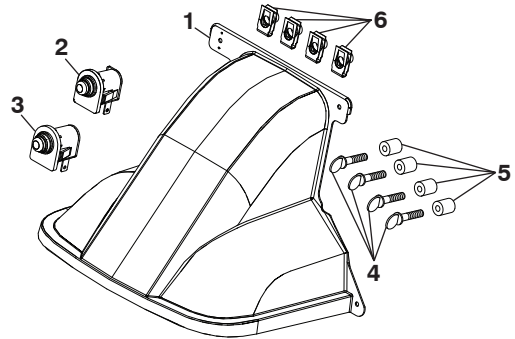

WARNING: TO AVOID SERIOUS INJURY, BEFORE PERFORMING INSTALLATION:

- Depress brake pedal fully and set parking brake.
- Place attachment clutch in "DISENGAGED" position.
- On models with a keyed ignition, turn ignition key to "STOP" and remove key.
- On models with a SmartSwitch™ Ignition System, shut engine off and lock the SmartSwitch Ignition.
- Ensure the blades and all moving parts have completely stopped.
- Disconnect spark plug wire from spark plug and place wire where it cannot come in contact with plug.

Keyed Ignition System



SmartSwitch™ Ignition System

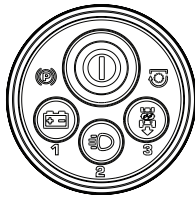

Warning: To avoid serious injury and improper operation correct deflector presence switch must be used. Keyed ignition systems use switch with gray housing. SmartSwitch™ ignition systems use switch with olive green housing. Color of deflector presence switch housing must match color of bag presence switch housing.

1. Insert deflector presence switch in deflector presence opening on backplate. Ensure switch locks in place and fully engages.

To Install Deflector

1. Remove bagger assembly. (See Operator's Manual)
2. Locate opening on the backplate for deflector presence switch included in kit.

NOTE: Bag presence lever not shown in illustrations.

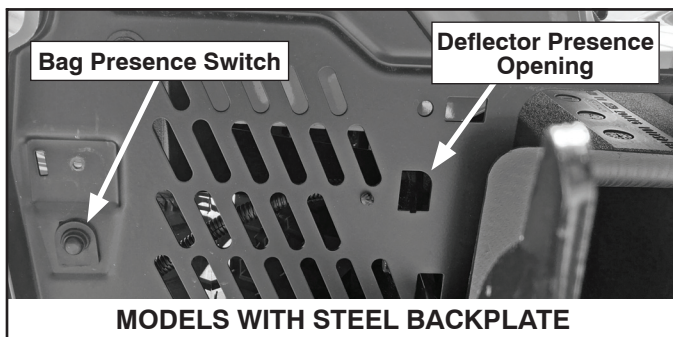
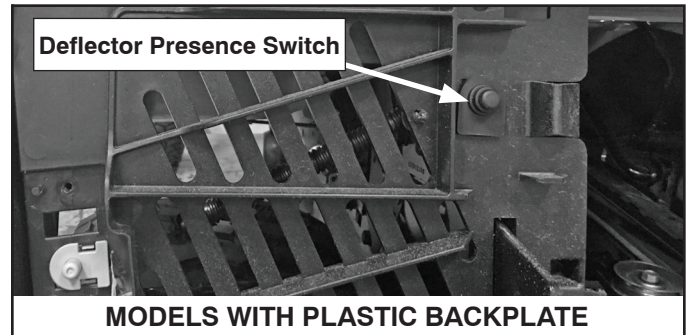
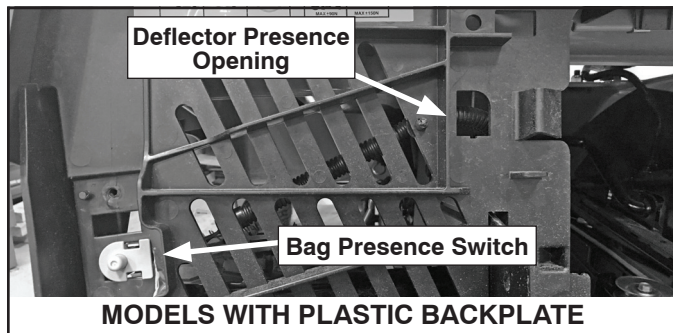

1. From behind backplate on left side locate the connector that plugs into the bag presence switch.
2. Remove connector from bag presence switch and plug connector into the deflector presence switch previously installed.

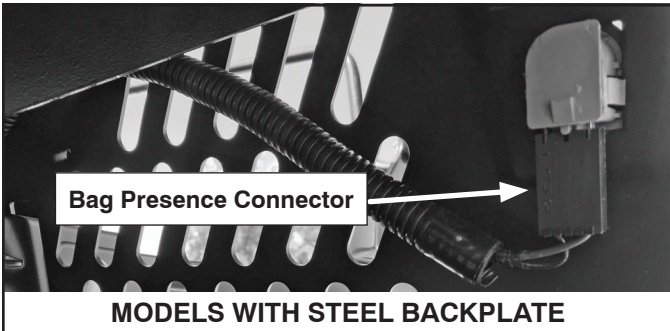
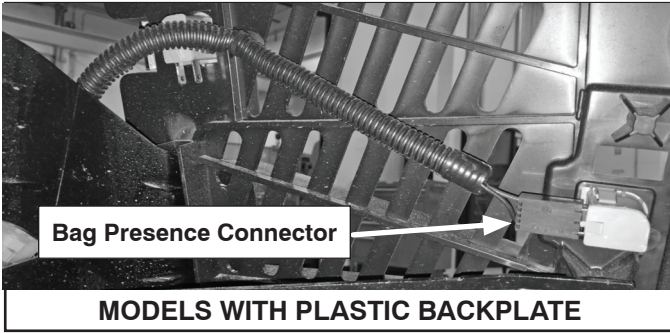

1. If model has an electric bag dump: disconnect and secure control wire from actuator.
2. Remove electric dump assembly by removing the four nuts and bolts as shown in the following illustration.

NOTE: Manual dump bag does not require removal of hanger brackets.

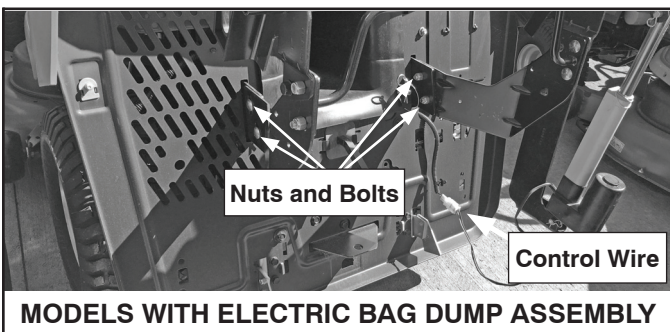

1. With the palnuts provided in the kit, install in the four locations shown in the following illustration.

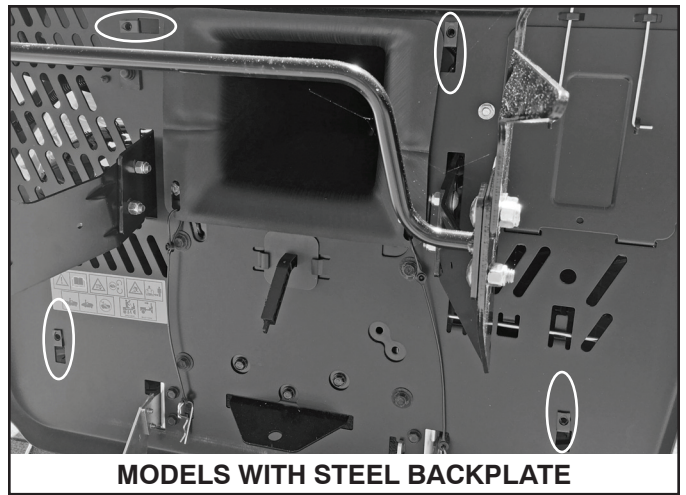
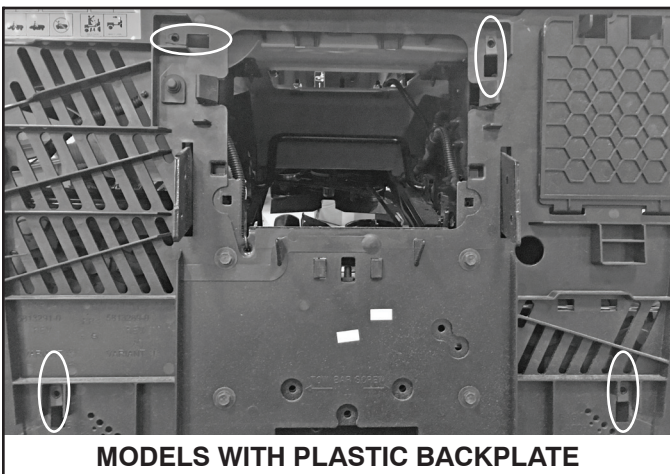

1. Install deflector on unit and fasten to backplate with four wing screws provided in the kit.

NOTE: On models with steel backplate install the plastic spacers included in this kit between deflector and backplate.



1. To reinstall bagger reverse deflector installation instructions.

NOTE: When converting back to bagger be sure to unplug the deflector presence switch connector and plug the connector back into the bag presence switch. This is critical for proper operation of the unit!

Instructions d'installation des kits de déflecteur 960710041 et 960710042



Veuillez lire attentivement le manuel d'utilisation et assurez-vous de bien comprendre les instructions. Les instructions vous permettront de monter et d'entretenir correctement votre tracteur. Respectez toujours les « RÈGLES DE SÉCURITÉ ».

CONTENU DU KIT:

N°	N°	960710041	960710042
LÉGENDE	PIÈCE	QTÉ	DESCRIPTION
1	581525701	1	Déflecteur..... 40
2	589500301	1	Commutateur de présence du déflecteur (gris)..... 40
3	589500201	1	Commutateur de présence du déflecteur (vert olive)..... 40
4	437451	4	Vis à oreilles 1/4 20 X 1,5 IN.... 160
5	589528501	4	Entretoises en plastique 160
6	174814	4	Écrou Pal 1/4 160
--	589843501	1	Mode d'emploi 40

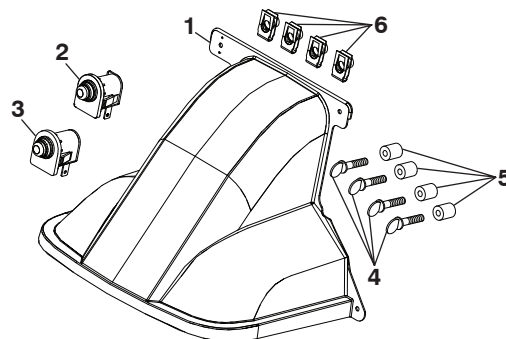

AVERTISSEMENT: POUR EVITER LES BLESSURES GRAVES, AVANT DE PROCÉDER À L'INSTALLATION :

- ENFONCEZ COMPLÈTEMENT LA PÉDALE DE FREIN ET SERREZ LE FREIN DE STATIONNEMENT.
- PLACEZ L'EMBRAYAGE DE L'ACCESSOIRE EN POSITION « DÉBRAYÉE ».
- SUR LES MODÈLES DOTÉS D'UNE CLÉ DE CONTACT, TOURNEZ LA CLÉ DE CONTACT SUR « STOP » ET ÔTEZ-LA.
- SUR LES MODÈLES DOTÉS D'UN SYSTÈME D'ALLUMAGE SMARTSWITCH™, ÉTEIGNEZ LE MOTEUR ET VERROUILLEZ L'ALLUMAGE SMARTSWITCH.
- ASSUREZ-VOUS QUE LES LAMES ET TOUS LES ÉLÉMENTS MOBILES SONT TOUT À FAIT IMMOBILES.
- DÉBRANCHEZ LE CÂBLE DES BOUGIES ET PLACEZ-LE LÀ OÙ IL NE PEUT PAS ÊTRE EN CONTACT AVEC ELLES.

Système à clé de contact



Système d'allumage SmartSwitch™



Avvertimento: Pour éviter tout accident grave et mauvais fonctionnement, un commutateur de présence du déflecteur adéquat doit être utilisé. Les systèmes à clé de contact sont dotés d'un commutateur à enveloppe grise. Les systèmes à clé de contact sont dotés d'un commutateur à enveloppe vert olive. La couleur de l'enveloppe du commutateur de présence du déflecteur doit correspondre à la couleur de l'enveloppe du commutateur de présence du sac. Insert deflector presence switch in deflector presence opening on backplate. Ensure switch locks in place and fully engages.

Pour installer le déflecteur

1. Déposez le bac. (Consultez le manuel de l'opérateur)
2. Repérez l'ouverture sur la plaque arrière pour le commutateur de présence du déflecteur inclus dans le kit.

REMARQUE : Le levier de présence du sac ne figure pas sur les illustrations.

1. Insérez le commutateur de présence du déflecteur dans l'ouverture de présence du déflecteur située sur la plaque arrière. Assurez-vous que le commutateur se fixe à la position adéquate et qu'il est complètement engagé.

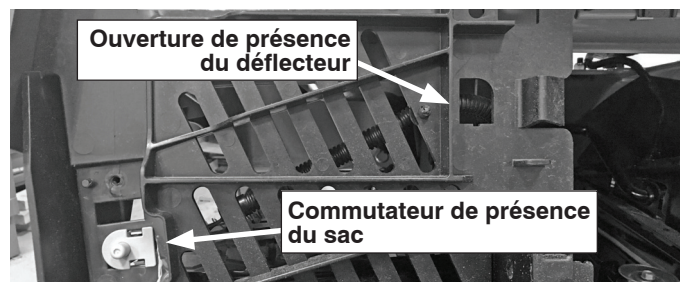

MODÈLES AVEC PLAQUE ARRIÈRE EN PLASTIQUE

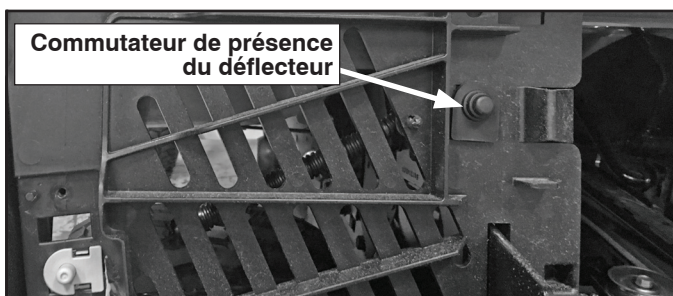

MODÈLES AVEC PLAQUE ARRIÈRE EN PLASTIQUE

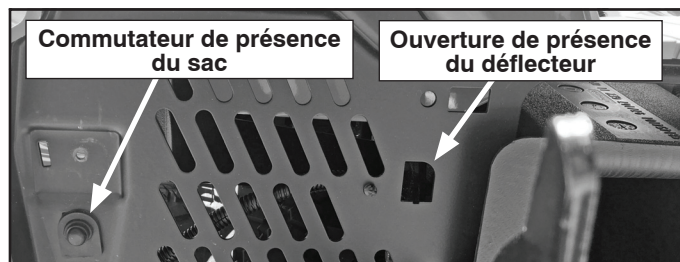

MODÈLES AVEC PLAQUE ARRIÈRE EN ACIER

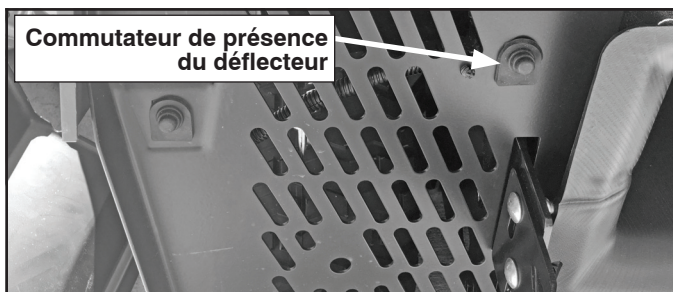

MODÈLES AVEC PLAQUE ARRIÈRE EN ACIER

1. Derrière la plaque arrière du côté gauche, localisez le connecteur qui se branche sur le commutateur de présence du sac.
2. Déposez le connecteur du commutateur de présence du sac et branchez le connecteur sur le commutateur de présence du déflecteur préalablement installé.

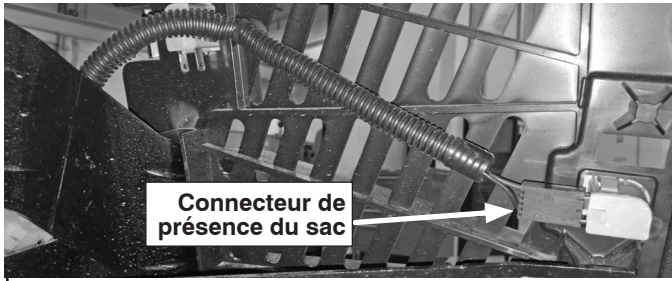

MODÈLES AVEC PLAQUE ARRIÈRE EN PLASTIQUE

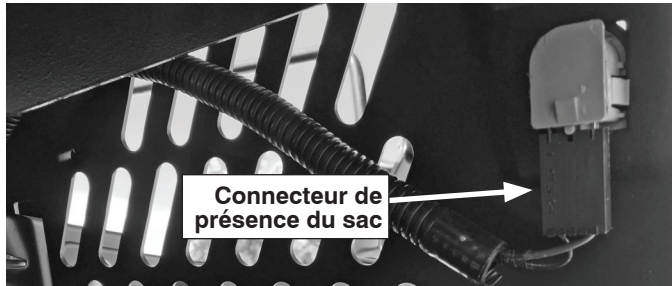

MODÈLES AVEC PLAQUE ARRIÈRE EN ACIER

1. Si le modèle est équipé d'un déchargement électrique du bac : débranchez le fil de commande de l'actionneur et fixez-le.
2. Déposez l'ensemble de déchargement électrique en déposant les quatre écrous et boulons comme indiqué sur l'illustration suivante.

REMARQUE : Le déchargement manuel du bac ne nécessite pas de déposer les montures de suspension.

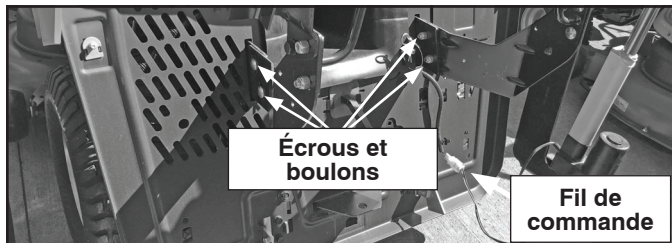

MODÈLES AVEC MONTAGE POUR SAC DE DÉCHARGEMENT ÉLECTRIQUE

1. À l'aide des écrous Pal fournis dans le kit, procédez à la pose aux quatre emplacements indiqués sur l'illustration ci-dessous

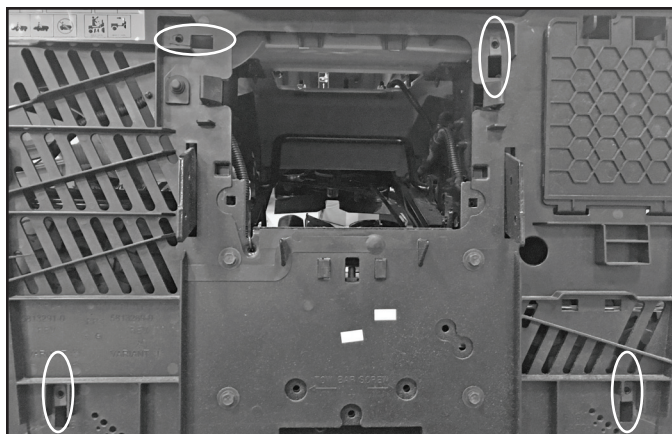

MODÈLES AVEC PLAQUE ARRIÈRE EN PLASTIQUE

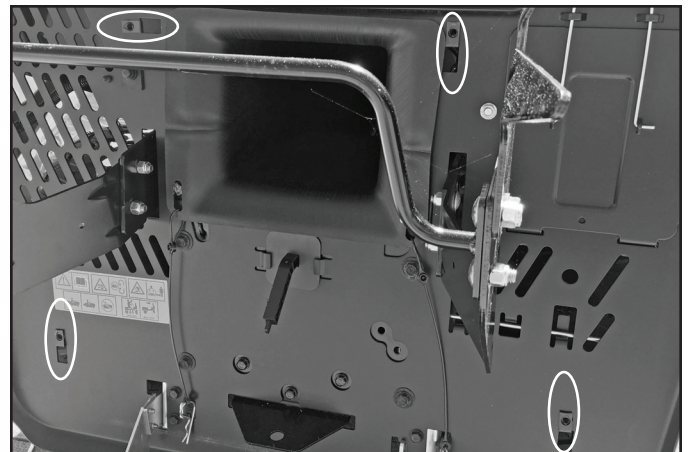

MODÈLES AVEC PLAQUE ARRIÈRE EN PLASTIQUE

1. Posez le déflecteur sur l'appareil et fixez celui-ci à la plaque arrière à l'aide des quatre vis à oreilles fournies dans le kit

REMARQUE: Sur les modèles équipés d'une plaque arrière en acier, posez les entretoises en plastique fournies dans le kit entre le déflecteur et la plaque arrière.

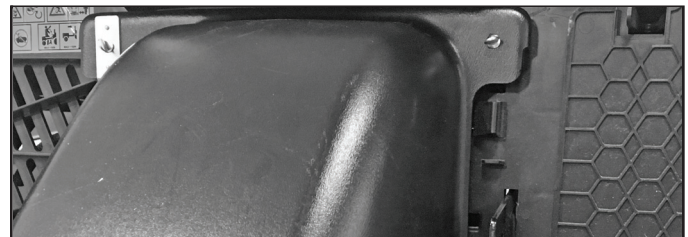

MODÈLES AVEC PLAQUE ARRIÈRE EN PLASTIQUE

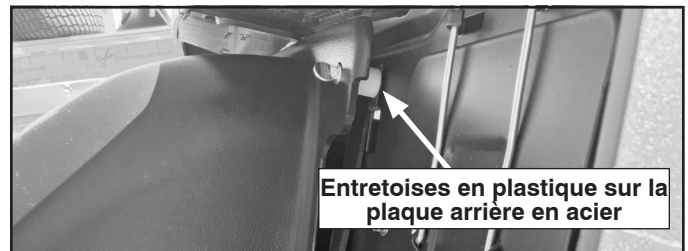

MODÈLES AVEC PLAQUE ARRIÈRE EN ACIER

1. Pour reposer le bac, appliquez les instructions d'installation du déflecteur dans l'ordre inverse.

REMARQUE: Lors de la repose du bac, assurez-vous de débrancher le connecteur du commutateur de présence du déflecteur et de rebrancher le connecteur sur le commutateur de présence du sac. Cette étape est essentielle au bon fonctionnement de l'appareil !